



Clavinova[®]

CVP-206/204

РУКОВОДСТВО ПОЛЬЗОВАТЕЛЯ

SPECIAL MESSAGE SECTION

PRODUCT SAFETY MARKINGS: Yamaha electronic products may have either labels similar to the graphics shown below or molded/stamped facsimiles of these graphics on the enclosure. The explanation of these graphics appears on this page. Please observe all cautions indicated on this page and those indicated in the safety instruction section.

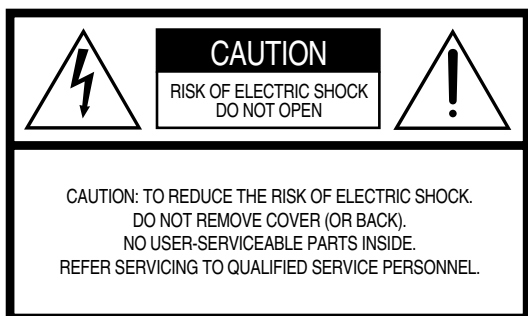

See bottom of Keyboard enclosure for graphic symbol markings.



The exclamation point within the equilateral triangle is intended to alert the user to the presence of important operating and maintenance (servicing) instructions in the literature accompanying the product.

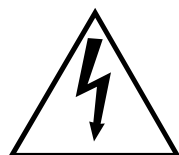

The lightning flash with arrowhead symbol, within the equilateral triangle, is intended to alert the user to the presence of uninsulated “dangerous voltage” within the product’s enclosure that may be of sufficient magnitude to constitute a risk of electrical shock.

IMPORTANT NOTICE: All Yamaha electronic products are tested and approved by an independent safety testing laboratory in order that you may be sure that when it is properly installed and used in its normal and customary manner, all foreseeable risks have been eliminated. DO NOT modify this unit or commission others to do so unless specifically authorized by Yamaha. Product performance and/or safety standards may be diminished. Claims filed under the expressed warranty may be denied if the unit is/has been modified. Implied warranties may also be affected.

SPECIFICATIONS SUBJECT TO CHANGE: The information contained in this manual is believed to be correct at the time of printing. However, Yamaha reserves the right to change or modify any of the specifications without notice or obligation to update existing units.

ENVIRONMENTAL ISSUES: Yamaha strives to produce products that are both user safe and environmentally friendly. We sincerely believe that our products and the production methods used to produce them, meet these goals. In keeping with both the letter and the spirit of the law, we want you to be aware of the following:

Battery Notice: This product MAY contain a small non-rechargeable battery which (if applicable) is soldered in place. The average life span of this type of battery is approximately five years. When replacement becomes necessary, contact a qualified service representative to perform the replacement.

Warning: Do not attempt to recharge, disassemble, or incinerate this type of battery. Keep all batteries away from children. Dispose of used batteries promptly and as regulated by applicable laws. Note: In some areas, the servicer is required by law to return the defective parts. However, you do have the option of having the servicer dispose of these parts for you.

Disposal Notice: Should this product become damaged beyond repair, or for some reason its useful life is considered to be at an end, please observe all local, state, and federal regulations that relate to the disposal of products that contain lead, batteries, plastics, etc.

NOTICE: Service charges incurred due to lack of knowledge relating to how a function or effect works (when the unit is operating as designed) are not covered by the manufacturer’s warranty, and are therefore the owners responsibility. Please study this manual carefully and consult your dealer before requesting service.

NAME PLATE LOCATION: The graphic below indicates the location of the name plate. The model number, serial number, power requirements, etc., are located on this plate. You should record the model number, serial number, and the date of purchase in the spaces provided below and retain this manual as a permanent record of your purchase.

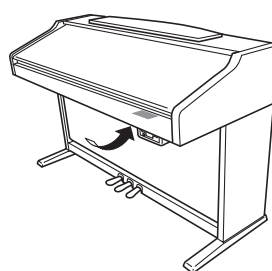

CVP-206

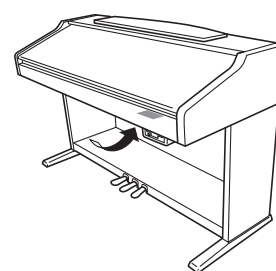

CVP-204

Model _____

Serial No. _____

Purchase Date _____

МЕРЫ БЕЗОПАСНОСТИ

ВНИМАТЕЛЬНО ПРОЧИТАЙТЕ, ПРЕЖДЕ ЧЕМ ПРИСТУПАТЬ К ЭКСПЛУАТАЦИИ

* Храните это руководство в безопасном месте. Оно вам еще понадобится.

ОСТОРОЖНО!

Во избежание серьезных травм и даже смерти от удара электрическим током, а также короткого замыкания, повреждения оборудования, пожара и других инцидентов всегда соблюдайте основные меры безопасности, перечисленные ниже. Они таковы:

Электропитание/кабель питания

- Используйте только правильное для инструмента напряжение. Это напряжение указано на инструменте.
- Периодически проверяйте штепсельную вилку и удаляйте с нее грязь и пыль.
- Используйте только кабель питания и разъем, поставляемые с инструментом.
- Кабель питания не должен находиться рядом с источниками тепла (нагревателями, радиаторами и т.п.). Не допускайте также чрезмерного сгибания и повреждения кабеля, не ставьте на него тяжелые предметы и держите его в таком месте, где на него нельзя наступить, задеть ногой или перекатить по нему что-либо.

Не открывать

- Не следует открывать инструмент и пытаться разбирать его или модифицировать внутренние компоненты каким-либо образом. В инструменте нет компонентов, которые должен обслуживать пользователь. При появлении неисправности немедленно прекратите эксплуатацию и обратитесь за помощью к квалифицированным специалистам центра технического обслуживания корпорации Yamaha.

Беречь от воды

- Не подвергайте инструмент воздействию дождя, не держите его рядом с водой, а также в сырых и влажных помещениях. Не ставьте на него емкости с жидкостью, которая может пролиться и попасть в отверстия.
- Никогда не вставляйте вилку в розетку и не вынимайте ее влажными руками.

Беречь от огня

- Не ставьте на инструмент зажженные свечи и другие подобные предметы. Горящий предмет может упасть и вызвать пожар.

Внештатные ситуации

- В случае износа и повреждения кабеля питания или разъема, при внезапном исчезновении звука во время эксплуатации, а также при появлении необычного запаха и дыма немедленно выключите инструмент, выньте вилку из розетки и обратитесь за помощью к специалистам центра технического обслуживания корпорации Yamaha.

ВНИМАНИЕ!

Во избежание нанесения серьезных травм себе и окружающим, а также повреждения инструмента и другого имущества всегда соблюдайте следующие основные меры безопасности. Они таковы:

Электропитание/кабель питания

- Вынимая шнур питания из инструмента или розетки, держитесь за саму вилку. Никогда не тяните за шнур. Иначе можно повредить кабель.
- Отключайте инструмент от электросети, если он не будет использоваться в течение длительного времени, а также во время грозы.
- Не подключайте инструмент к электрической розетке с помощью переходника. Это может привести к снижению качества звука или к перегреву розетки.

Сборка

- Внимательно ознакомьтесь с инструкциями по сборке. Неправильная последовательность сборки может привести к повреждению инструмента или к травме.

Место установки

- Во избежание деформации панели и повреждения внутренних компонентов не держите инструмент в помещениях с избыточной вибрацией, а также в местах, где слишком пыльно, холодно или жарко (например на солнце, рядом с нагревателем или в машине в дневное время).
- Не используйте инструмент в непосредственной близости от телевизора, радиоприемника, стереооборудования, мобильного телефона и других электроприборов. В противном случае в инструменте, телевизоре или радиоприемнике может возникнуть шум.
- Во избежание случайного падения инструмента не ставьте его на неустойчивую поверхность.
- Перед перемещением инструмента отсоедините все кабели.
- Не ставьте инструмент вплотную к стене, поскольку это может вызвать недостаточную циркуляцию воздуха и, как следствие, перегрев инструмента. Нужен зазор хотя бы 3 см.

Подключение

- Прежде чем подключать инструмент к другим электронным компонентам, выключите все компоненты. Перед включением или отключением электронных компонентов установите минимальный уровень громкости. Убедитесь также в том, что на всех компонентах установлен минимальный уровень громкости, а во время игры на инструменте постепенно увеличьте громкость до нужной.

Обслуживание

- Для чистки инструмента пользуйтесь мягкой сухой или слегка влажной тканью. Никогда не используйте пятновыводители, растворители, жидкие очистители или чистящие салфетки с пропиткой.

Меры безопасности при эксплуатации

- Будьте осторожны и следите за тем, чтобы крышка клавиатуры не прищемила вам пальцы. Не вставляйте пальцы или руку в отверстия на инструменте.
- Никогда не вставляйте и не роняйте бумагу, металлические и прочие предметы в отверстия на крышке, панели и клавиатуре. Если это случилось, немедленно выключите инструмент и выньте кабель питания из розетки. Затем обратитесь за помощью к специалистам центра технического обслуживания корпорации Yamaha.
- Не кладите на инструмент предметы из винила, пластмассы или резины: это может привести к обесцвечиванию панели и клавиатуры.
- Не облакачивайтесь на инструмент, не ставьте на него тяжелые предметы и не применяйте чрезмерную силу к кнопкам, выключателям и разъемам.
- Не оставляйте надолго высокий или раздражающий уровень громкости. Это может привести к потере слуха. При ухудшении слуха или звоне в ушах обратитесь к врачу.

Использование скамейки (если она есть)

- Во избежание случайного падения скамейка должна быть в устойчивом положении.
- Не качайтесь на скамейке и не играйте, стоя на ней. Использование скамейки в качестве стремянки или в иных целях может привести к несчастному случаю или травме.
- Скамейка предназначена только для одного человека.
- Если винты скамейки разболтались из-за длительного использования, затяните их отверткой.

Сохранение данных

Сохранение и резервное копирование данных

- При выключении инструмента некоторые текущие данные в памяти теряются (см. стр. 43). Сохраняйте данные на дискете или в разделе памяти User (см. стр. 40, 48). Сохраненные данные также могут быть утеряны из-за неисправности или неправильной работы инструмента. Храните самые важные данные на дискете.

Если вы меняете значения параметров на экранной странице и затем выходите из нее, данные о настройке системы (перечисленные в таблице параметров в отдельном буклете) сохраняются автоматически. Но если выключить устройство, не выполнив процедуру выхода, все эти изменения будут утеряны.

Копии на дискетах

- Чтобы данные не пропали из-за повреждения носителя, рекомендуется хранить наиболее важные данные на двух дискетах.

Меры безопасности при работе с данными

НИКОГДА не выключайте устройство CVP-206/204, когда на диске USER, дискете или жестком диске выполняются операции с данными (например сохранение, удаление или копирование). Необходимо дождаться полного завершения операции. (Обязательно дождитесь исчезновения предупреждения.) Отключение питания во время этих операций приводит к потере данных, сохраняемых или копируемых на соответствующий носитель.

Особенно важно не отключать питание во время операций с диском USER. Отключение питания во время операции сохранения, удаления или вставки данных на диске USER может привести к потере ВСЕХ данных на этом диске (при следующем включении питания), а не только тех, с которыми выполнялась операция. Иными словами, если вы выполняете операции сохранения, удаления или вставки на диске USER только с данными песни и выключаете устройство до завершения операции, можно потерять ВСЕ данные на диске USER, включая тембры, стили и настройки регистрационной памяти, которые там хранились.

Это предупреждение относится также к созданию новой папки на диске USER и операциям по восстановлению заводских установок (стр. 146).

Корпорация Yamaha не несет ответственности за повреждения, вызванные неправильной эксплуатацией или модификацией инструмента, а также за потерянные или испорченные данные.

Всегда выключайте инструмент, если не используете его.

Clavinova®



YAMAHA

Благодарим за покупку цифрового пианино Yamaha Clavinova!
Рекомендуем внимательно ознакомиться с данным руководством,
чтобы в полной мере воспользоваться всеми современными
и удобными функциями цифрового пианино Clavinova.
Настоятельно рекомендуем хранить это руководство
в удобном и надежном месте, чтобы оно всегда было под рукой.

О руководстве пользователя и сборнике таблиц

Руководство пользователя состоит из четырех основных разделов: «Введение», «Краткое руководство», «Основные операции» и «Справочник».

Кроме того, отдельно поставляется сборник таблиц.

Введение (стр. 2): с этим разделом следует ознакомиться в первую очередь.

Краткое руководство (стр. 20): этот раздел содержит сведения об основных функциональных возможностях инструмента.

Основные операции (стр. 39): этот раздел содержит сведения о том, как пользоваться основными средствами управления, в том числе экранными.

Справочник (стр. 56): этот раздел содержит подробные сведения о настройке различных функций инструмента.

Сборник таблиц: список тембров, формат данных MIDI и т. п.

- * Модель CVP-206/204 в данном руководстве пользователя обозначается как CVP/Clavinova.
- * Иллюстрации и снимки ЖК-экранов в этом Руководстве пользователя приведены только в качестве примеров. В действительности все может выглядеть несколько иначе.
- * Снимки экранов в описаниях операций сделаны для модели CVP-206 и представлены только на английском языке.
- * Растровые шрифты, используемые в инструменте, предоставлены компанией Ricoh co., Ltd. и являются ее собственностью.
- * Копирование программного обеспечения, имеющегося в продаже, разрешено только для личного использования.

В этом продукте объединены компьютерные программы и содержимое, авторские права на которые принадлежат корпорации Yamaha или право использования которых получено по лицензии от других фирм. К таким материалам, защищенным авторскими правами, относятся без ограничения все компьютерное программное обеспечение, файлы стилей, файлы MIDI, данные WAVE и звукозаписи. Любое несанкционированное использование таких программ и содержимого, выходящее за рамки личного пользования, запрещено соответствующими законами. Любое нарушение авторских прав преследуется по закону. НЕ СОЗДАВАЙТЕ, НЕ РАСПРОСТРАНЯЙТЕ И НЕ ИСПОЛЬЗУЙТЕ НЕЗАКОННЫЕ КОПИИ.

Товарные знаки:

- Apple и Macintosh являются товарными знаками компании Apple Computer.
- IBM-PC/AT является товарным знаком корпорации International Business Machines.
- Windows является охраняемым товарным знаком корпорации Microsoft®.
- Все остальные товарные знаки являются собственностью соответствующих владельцев.

Дополнительные принадлежности

■ Набор дисков и партитур «50 greats for the Piano»

■ Записываемый диск

Используйте этот диск для записи своего исполнения.

■ Руководство пользователя

В этом руководстве содержатся полные инструкции по работе с цифровым пианино Clavinova.

■ Сборник таблиц

В этом сборнике содержатся списки тембров, стилей, параметров и т.д.

■ Скамейка

В зависимости от места покупки скамейка может входить или не входить в комплект.

Использование дисковода и дискет

Меры предосторожности

Бережно обращайтесь с дискетами и дисководом. Принимайте все указанные меры предосторожности.

Совместимые типы дискет

- Можно использовать дискеты 3,5" 2DD и 2HD.

Установка и извлечение дискет

Чтобы вставить дискету в дисковод, необходимо сделать следующее:

- Держите дискету наклейкой вверх и шторкой вперед по направлению к прорези дисковода. Осторожно вставьте дискету в щель и мягко толкните вперед, пока не услышите щелчок и не выскочит кнопка дисковода.

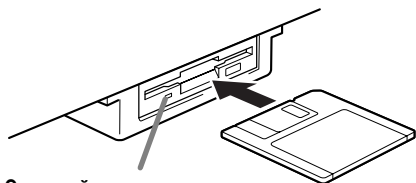

Световой индикатор дисковода

Когда питание включено, горит световой индикатор дисковода (слева внизу). Это значит, что дисководом можно пользоваться.

Чтобы вынуть дискету, необходимо сделать следующее:

Прежде чем вынимать дискету, убедитесь в том, что на нее не записываются данные.

Если на дискету записываются данные во время одной из перечисленных ниже операций, на экране появляется сообщение «Now executing» (идет запись данных), «Now copying» (идет копирование данных) или «Now formatting» (идет форматирование).

- Перемещение, копирование, вставка, сохранение и удаление данных (стр. 46 - 48).
- Присвоение имен файлам и папкам (стр. 45); создание новой папки (стр. 48).
- Копирование дискеты на другой диск (стр. 145); форматирование дискеты (стр. 145).



- Никогда не пытайтесь вынуть дискету или выключить питание во время записи данных. Это может привести к повреждению дискеты, а иногда и дисковод. Мягко нажмите кнопку дисковода до упора — и дискета выскочит автоматически. Когда дискета полностью освободится, осторожно выньте ее.
- Если нажать кнопку извлечения дискеты слишком быстро или не до конца, дискета может выйти неправильно. Кнопка дисковода может застрять на полпути, а дискета выйдет из дисковода только на несколько миллиметров. В этом случае не пытайтесь вытащить дискету. Применение силы может привести к повреждению дисковода или самой дискеты. Чтобы вытащить дискету, попробуйте нажать кнопку еще раз или вставьте дискету обратно в дисковод и повторите процедуру.
- Прежде чем отключать питание, убедитесь в том, что в дисковом не осталось дискеты. Дискета, находящаяся в дисковом длительное время, может покрыться пылью и грязью, а это может вызвать ошибки при чтении или записи.

Чистка головки чтения/записи

- Головку чтения/записи необходимо регулярно чистить. Инструмент оснащен магнитной головкой высокой точности, на которой после длительного использования образуется слой магнитных частиц с дискет, что со временем может привести к ошибкам во время чтения и записи данных.
- Чтобы поддерживать дисковод в рабочем состоянии, корпорация Yamaha рекомендует раз в месяц чистить головку специальной чистящей дискетой сухого типа, которую можно приобрести в магазине. Выяснить, есть ли в продаже такие дискеты, можно у местного представителя корпорации Yamaha.
- В дисковод можно вставлять только дискеты вышеуказанных типов. Другие предметы могут повредить дисковод или дискету.

Сведения о дискетах

При работе с дискетами соблюдайте следующие правила:

- Не ставьте на дискеты тяжелые предметы, не сгибайте их и не применяйте к ним силу. Когда дискеты не используются, храните их в коробках.
- Берегите дискеты от прямого солнечного света, слишком низких и слишком высоких температур, избыточной влажности, пыли и жидкостей.
- Не следует открывать шторку дискеты и прикасаться к поверхности гибкого диска.
- Не подвергайте дискеты воздействию магнитных полей телевизоров, колонок, электромоторов и т.д., так как магнитные поля могут полностью или частично стереть данные на дискете, сделав ее непригодной для использования.

- Никогда не используйте дискеты с деформированной шторкой или корпусом.
- Не наклеивайте на дискету ничего, кроме наклеек, поставляемых вместе с дискетами. Прикрепляйте наклейки в предназначенном для этого месте.

Защита данных (защелка для защиты от записи)

- Для предотвращения случайного стирания данных передвиньте защелку в положение «защиты» (отверстие открыто).

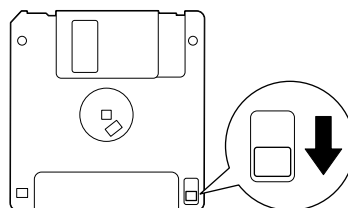

защелка защиты от записи в открытой позиции (запись запрещена)

Резервное копирование данных

- Для максимальной безопасности данных корпорация Yamaha рекомендует хранить копии наиболее важных данных на двух дискетах. При потере или повреждении одной из дискет у вас будет еще одна копия. Для создания резервной дискеты используйте функцию записи с дискеты на дискету, описанную на стр. 145.

Сообщения на экране

Иногда на экране появляется сообщение (информация или вопрос).

При появлении такого сообщения достаточно нажать соответствующую кнопку, следуя инструкциям на экране.

ПРИМЕЧАНИЕ

На экране Help можно выбрать язык сообщений (стр. 53).

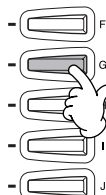
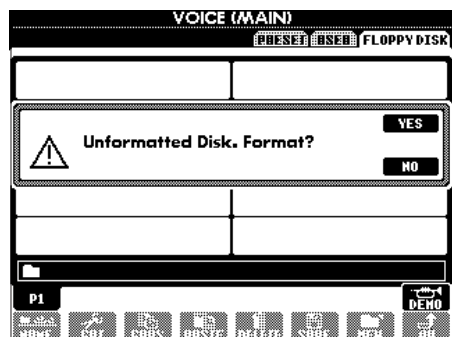

В этом примере следует нажать кнопку [G] (YES) (да) для выполнения форматирования.

«The Clavinova-Computer Connection» (подключение цифрового пианино Clavinova к компьютеру) — это дополнительное руководство для начинающих, в котором показано, что можно делать с цифровым пианино Clavinova, подключенным к компьютеру, и как задать параметры подключения (это руководство не ориентировано на конкретные модели). Получить этот документ в виде файла PDF на английском языке можно по следующему адресу в Интернете:

Веб-сайт Clavinova (только на английском) <http://www.yamahaclavinova.com/>

Библиотека руководств по продуктам корпорации Yamaha
(электронные музыкальные инструменты) <http://www2.yamaha.co.jp/manual/english/>

Обслуживание

Для чистки инструмента пользуйтесь мягкой сухой или слегка влажной тканью.



ВНИМАНИЕ!

Не используйте для чистки бензин, растворитель, моющие средства или химически обработанную ткань. Не ставьте на инструмент виниловые, пластмассовые и резиновые предметы.

Это может привести к обесцвечиванию панели или клавиш.



ВНИМАНИЕ!

Прежде чем приступить к эксплуатации инструмента Clavinova, прочитайте раздел «Техника безопасности» на стр. 3 - 4.

■ Настройка инструмента

В отличие от акустического фортепиано цифровое пианино Clavinova не нуждается в настройке. Оно всегда настроено.

■ Транспортировка

Цифровое пианино Clavinova можно перевозить вместе с другими вещами. Перевозить инструмент можно как в собранном, так и в разобранном виде (как при покупке). Клавиатуру следует транспортировать в горизонтальном положении. Не прислоняйте ее к стене и не ставьте набок.

Не подвергайте инструмент чрезмерной вибрации или сильным ударам.

Оглавление

Введение

SPECIAL MESSAGE SECTION	2
МЕРЫ БЕЗОПАСНОСТИ.....	3
О руководстве пользователя и сборнике таблиц	5
Дополнительные принадлежности	6
Использование дисководов и дисков	6
Сообщения на экране	8
Обслуживание.....	8
Предметный указатель	12
Возможности цифрового пианино Clavinova	14
Подключение цифрового пианино Clavinova	16
Крышка клавиатуры.....	16
Пюпитр	16
Фиксатор для нот (только для модели CVP-206).....	16
Включение и выключение инструмента	17
Использование наушников.....	17
Панель управления и разъемы.....	18

Краткое руководство..... 20

Воспроизведение демонстрационных песен	20
Воспроизведение песни	21
Воспроизведение песен	21
Игра в выбранном тембре	25
Игра в выбранном тембре.....	25
Игра одновременно двумя тембрами.....	26
Разные тембры для правой и левой руки.....	27
Воспроизведение стилей	28
Воспроизведение стиля.....	28
Части стиля.....	30
Настройка «в одно касание».....	32
Функция Music Finder	33
Использование функции Music Finder.....	33
Поиск среди записей Music Finder.....	34
Сохранение и загрузка данных поиска	35
Подыгрываем песню и практикуемся	36
Подыгрываем цифровому пианино Clavinova	36
Запись	37
Разучивание ваших любимых песен.....	38

Основные операции: упорядочение данных..... 39

Главный экран.....	39
Экран Open/Save	40
Выбор файлов и папок	44
Операции с файлами и папками	45
Присвоение имен файлам и папкам.....	45
Перемещение файлов и папок	46
Копирование файлов и папок.....	47
Удаление файлов и папок.....	47
Сохранение файлов.....	48
Упорядочение файлов путем создания новой папки	48
Переход на страницы более высокого уровня.....	48
Ввод символов и изменение значков.....	48

Использование диска [DATA ENTRY].....	50
Функция прямого доступа: быстрый выбор экрана	51
Справки	53
Использование метронома.....	54
Регулировка темпа.....	54
Функция Tap Tempo	55

Справочник

Проигрывание демонстрационных песен

56

Тембры..... 58

Выбор тембра.....	58
Игра на фортепиано «в одно касание»	59
Тембры Layer и Left	
— игра с использованием нескольких тембров.....	60
Слой — смешивание двух разных тембров	60
Тембр для левой руки: установка различных тембров для левой и правой части клавиатуры	61
Применение эффектов	61
Использование педалей.....	62

Стили..... 63

Воспроизведение стиля.....	63
Воспроизведение только ритмических дорожек стиля	65
Регулировка громкости/выключение каналов.....	65
Аккордовая аппликатура	66
Аранжировка и автоаккомпанемент (ЧАСТИ: MAIN A/B/C/D (основная), INTRO (интродукция), ENDING (финал), BREAK (брейк))	68
Остановка воспроизведения стиля при снятии рук с клавиатуры (SYNC. STOP).....	69
Выбор типов интродукций и финалов (INTRO/ENDING).....	70
Автоматическое проигрывание вставок при переходе от одной части к другой — Auto Fill In.....	70

Настройка выбранного стиля (функция ONE TOUCH SETTING).....	71
Автоматическая смена настроек при переходе от одной части к другой — OTS Link.....	72
Создание собственной настройки «в одно касание» (ONE TOUCH SETTING).....	72

Вызов наиболее удачного аккомпанемента	
— Music Finder	73
Поиск наиболее удачного аккомпанемента — Music Finder ..	74
Редактирование записей — Music Finder	75

Воспроизведение песни..... 77

Поддерживаемые типы песен	77
Воспроизведение песни	78
Воспроизведение встроенных песен	78
Воспроизведение песен с дискеты	80
Прочие операции, связанные с воспроизведением.....	80
Приглушение отдельных частей — дорожка1/дорожка2/ дополнительные дорожки	81
Повтор определенного фрагмента песни.....	81
Использование функций обучения — руководство.....	82
Функции обучения.....	82
Разучивание музыкальных произведений с помощью учебных функций	83
Отображение нот — партитура	84
Отображение текста песни	87

Сохранение и загрузка пользовательских наборов параметров:

регистрационная память 88

Регистрация наборов параметров:	
регистрационная память	88
Сохранение наборов параметров.....	89
Загрузка набора параметров.....	90

Редактирование тембров: функция Sound Creator 91

Последовательность действий	91
Параметры SOUND CREATOR	92

Запись выступлений и создание песен — функция Song Creator 96

О записи песен.....	96
Быстрая запись.....	97
Режим записи нескольких тембров	98
Запись отдельных нот — пошаговая запись	100
Последовательность действий.....	100
Запись мелодий — Step Record (Note).....	102
Запись замены аккордов автоаккомпанемента — Step Record (Chord).....	103
Выбор параметров записи: начало, конец, автоматическое включение и выключение записи — Rec Mode	105
Редактирование записи	106
Редактирование параметров, относящихся к каналам — Channel	106
Редактирование нотных событий — 1 - 16.....	109
Редактирование аккордовых событий — CHD	110
Редактирование системных событий — SYS/EX. (сообщения System Exclusive)	110
Ввод и редактирование текста песен	111
Настройка списка событий — Filter	111

Создание стилей аккомпанемента: функция Style Creator..... 112

О создании стилей аккомпанемента	112
Формат файла стиля	113
Последовательность действий	113
Запись в реальном времени: Basic	114
Пошаговая запись	115
Сборка стиля аккомпанемента: Assembly.....	116
Редактирование стиля созданного аккомпанемента	117
Изменение ритма: функции Groove и Dynamics.....	117
Редактирование параметров канала.....	119
Установка параметров файла SMF: Parameter	120

Регулировка громкости и замена тембров — консоль микшера 122

Порядок действий	122
Установка громкости и тембра — Volume/Voice	123
Изменение характера тембра — Filter.....	124
Изменение параметров, связанных с высотой звука — Tune	124
Настройка эффектов	125
Структурная схема эффектов.....	127

Настройка общих параметров — меню Function 128

Порядок действий	128
Регулировка высоты/выбор температуры — Master Tune/Scale Tune	130
Подстройка высоты всех тембров — Master Tune	130
Выбор температуры — Scale Tune.....	130
Настройка параметров, относящихся к песне — Song Settings	132
Настройка параметров, относящихся к автоаккомпанементу — Style Setting, Split Point и Chord Fingering	133
Настройка параметров, относящихся к автоаккомпанементу — Style Setting and Split Point.....	133
Выбор аппликатуры — Chord Fingering.....	134
Настройка параметров клавиатуры и педалей — Controller	134
Настройка параметров педалей.....	134
Изменение чувствительности к нажатию и настройка параметров транспозиции — Keyboard/Panel	136
Настройка последовательности вызова регистрационных файлов, параметров «заморозки» и тембра.....	137
Указание последовательности вызова регистрационных файлов — Registration Sequence	137
Сохранение значений, заданных с передней панели — Freeze	137
Изменение автоматически выбранных параметров тембра — Voice Set.....	138

Настройка эффектов гармонизации и эха	138
Отображение экрана цифрового пианино Clavinova на мониторе телевизора — Video Out (только CVP-206)..	139
Установка параметров MIDI.....	140
Общая настройка системы (параметры Local Control, Clock и т. д.) – System	140
Передача MIDI-сообщений — Transmit	141
Прием MIDI-сообщений — Receive	142
Назначение каналов для основных тонов — Root.....	142
Назначение каналов для аккордов — Chord Detect	142
Другие настройки — Utility	143
Настройка параметров фейдинга, метронома, а также функций блокировки параметра и указания ритма — CONFIG 1	143
Настройка экрана, системы динамиков и отображения номеров тембров — CONFIG 2	144
Копирование и форматирование дискет — Disk	145
Указание имени пользователя и выбор языка — Owner	146
Восстановление исходных параметров CVP-206/204 — System Reset	146

Подключение внешних устройств к цифровому пианино Clavinova

Использование наушников (разъем PHONES).....	147
Подключение микрофона или гитары (разъем MIC./LINE IN) (только для модели CVP-206)	147
Подключение аудио и видео устройств.....	148
Использование педали (ножного переключателя) или ножного контроллера (разъем AUX PEDAL)	149
Подключение внешних MIDI-устройств (MIDI-порты).....	149
Подключение к компьютеру (USB-порт, MIDI-порт)	149
Что такое MIDI?.....	151
Что можно делать с данными MIDI?	153
Совместимость MIDI-данных.....	154
Формат дискет	154
Формат секвенции	154
Формат распределения тембров.....	155

CVP-206: Сборка подставки для клавиатуры

CVP-204: Сборка подставки для клавиатуры.....

Устранение неполадок

Технические характеристики.....

Предметный указатель.....

Введение

Краткое руководство

Основные операции - организация данных

Воспроизведение демонстраций

Тембры

Стили

Воспроизведение песни

Сохранение и вызов пользовательских наборов параметров - Registration Memory

Редактирование голосов - функция Sound Creator

Запись выступлений и создание песен - функция Song Creator

Создание стилей аккомпанемента - функция Style Creator

Регулировка громкости и замена голосов - функция Mixing Console

Настройка общих параметров - Function

Подключение к Clavinova других устройств

Приложение

Предметный указатель

Этот указатель поможет быстро найти страницу на нужную тему.

Прослушивание

Прослушивание встроенных песен.....	стр. 78
Прослушивание песен с дисков.....	«Воспроизведение песен с дискеты» на стр. 80
Прослушивание демонстрационных песен.....	стр. 56
Прослушивание демонстрации возможностей тембра.....	стр. 58
Прослушивание песен с использованием тембра цифрового пианино.....	стр. 123

Игра на клавиатуре

Выбор установок пианино.....	стр. 59
Использование трех педалей управления исполнением.....	стр. 62
Выбор высоты аккомпанемента.....	«Transpose Assign (объект транспонирования)» на стр. 136
Сочетание двух тембров.....	«Слой — смешивание двух разных тембров» на стр. 60
Разные тембры для правой и левой рук	«Тембр для левой руки: установка различных тембров для левой и правой части клавиатуры» на стр. 61

Изменение звука

Как добиться более естественного звучания с помощью функции «искусственное эхо» и других эффектов	«Применение эффектов» на стр. 61
.....	«Настройка эффектов» на стр. 125
Регулировка громкости.....	стр. 123
Сочетание двух тембров.....	«Слой — смешивание двух разных тембров» на стр. 60
Разные тембры для правой и левой рук	«Тембр для левой руки: установка различных тембров для левой и правой части клавиатуры» на стр. 61
Создание тембров.....	стр. 91

Воспроизведение автоаккомпанемента

Автоматическое включение автоаккомпанемента.....	стр. 63
Вызов наиболее удачного аккомпанемента.....	стр. 73

Игра на клавиатуре

Отключение звука для партии левой или правой руки.....	стр. 83
Игра в правильном и четком ритме.....	«Использование метронома» на стр. 54

Запись

Запись игры на клавиатуре.....	стр. 97, 98
Создание песни путем ввода отдельных нот.....	стр. 100

Создание пользовательских настроек

Создание тембров.....	стр. 91
Создание стилей аккомпанемента.....	стр. 112

Использование микрофона (только для CVP-206)

Подключение микрофона «Подключение микрофона или гитары (разъем MIC./LINE IN)» на стр. 147

Настройки

Регистрация наборов параметров стр. 88
Настройка высоты звука/выбор шкалы стр. 130
Точная настройка параметров воспроизведения стр. 128
Точная настройка параметров автоаккомпанемента стр. 133
Установка параметров педалей «Настройка параметров клавиатуры и педалей — Controller» на стр. 134
Точная настройка тембров клавиатуры стр. 136
Вывод данных на экран телевизора (только для CVP-206)
 «Отображение экрана цифрового пианино Clavinova на мониторе телевизора — Video Out (только CVP-206)» на стр. 139
Точная настройка параметров MIDI стр. 140

Подключение цифрового пианино Clavinova к другим устройствам

Основные сведения о MIDI «Что такое MIDI?» на стр. 151
Запись выступления «Воспроизведение тембров цифрового пианино Clavinova с помощью внешней стереосистемы
..... и запись на внешнее записывающее устройство (разъемы AUX OUT)» на стр. 148
Увеличение громкости «Воспроизведение тембров цифрового пианино Clavinova с помощью внешней стереосистемы
..... и запись на внешнее записывающее устройство (разъемы AUX OUT)» на стр. 148
Обработка тембров другого музыкального инструмента с помощью цифрового пианино Clavinova «Обработка тембра
внешнего устройства с помощью встроенных динамиков цифрового пианино Clavinova (разъемы AUX IN)» на стр. 148
Подключение компьютера «Подключение компьютера (USB-порт, MIDI-порт)» на стр. 149

Сборка

Сборка и разборка цифрового пианино Clavinova «CVP-206: Сборка подставки для клавиатуры» на стр. 156
..... «CVP-204: Сборка подставки для клавиатуры» на стр. 158

Быстрое решение проблем

Основные функции цифрового пианино Clavinova и использование всех его возможностей стр. 12, 14
Восстановление исходных параметров цифрового пианино Clavinova
..... «Восстановление исходных параметров CVP-206/204 — System Reset» на стр. 146
Отображение сообщений «Сообщения на экране» на стр. 8
Устранение неполадок стр. 160

Возможности цифрового пианино Clavinova

SONG (Песня)

Воспроизведение предварительно записанных песен (стр. 21, 36, 77)

Предлагается большой выбор встроенных песен. Можно также использовать песни с дисков, приобретенных в магазинах.

GUIDE (Руководство)

Учитесь и упражняйтесь с помощью учебных функций (стр. 38, 82)

Запустите встроенные песни или соответствующее программное обеспечение; экраны и индикаторы укажут, когда и где играть соответствующие ноты. Разучивание новых произведений никогда еще не было таким простым и занимательным!

DEMO (Демонстрация)

Демонстрации (стр. 20, 56)

Демонстрации показывают не только возможности тембров и стилей инструмента, но также различные функции и средства управления. Они позволяют получить практический опыт игры на цифровом пианино Clavinova!

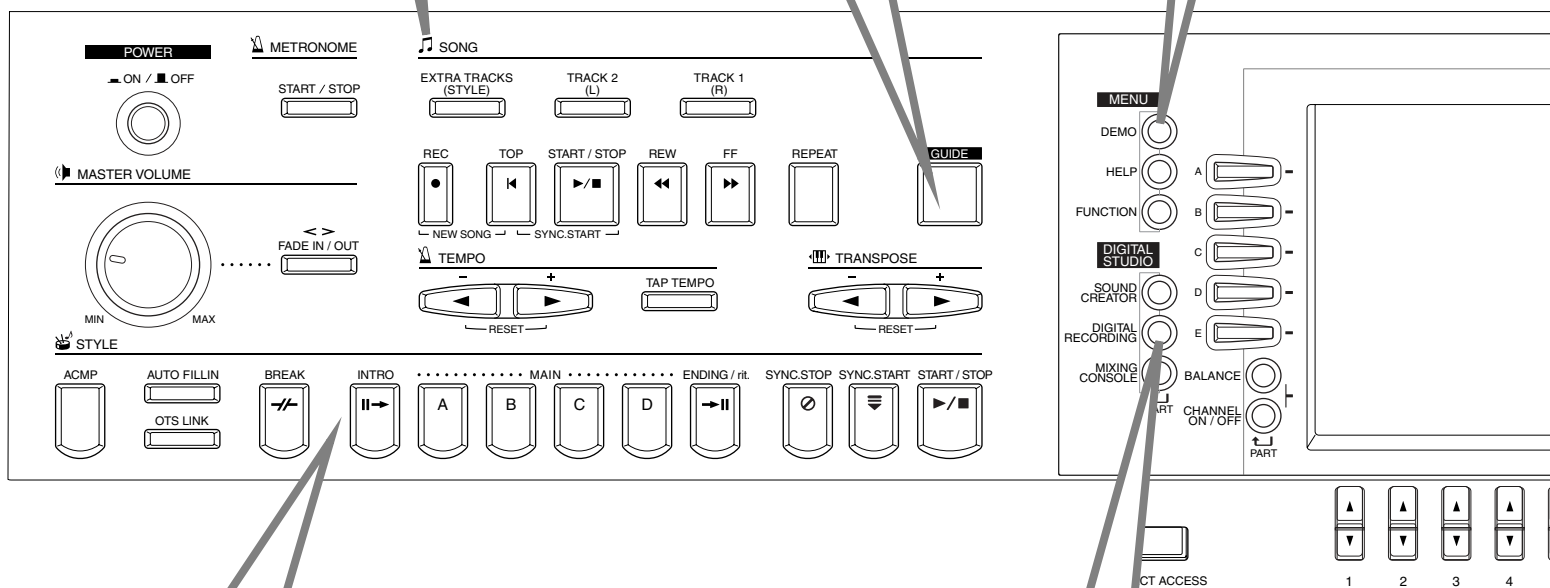

STYLE (Стиль)

Создание сопровождения с помощью функции автоаккомпанемента (стр. 28, 63)

Если взять аккорд левой рукой, партия автоаккомпанемента начнет воспроизводиться автоматически. Выберите стиль аккомпанемента, например поп-музыку, джаз, латиноамериканскую музыку и т. п., — и цифровое пианино Clavinova заменит вам целый оркестр!

DIGITAL RECORDING (Цифровая запись)

Запись выступления (стр. 96, 112)

Эти мощные и одновременно простые средства записи позволяют записывать свое исполнение и создавать собственные полностью оркестрованные композиции, которые можно сохранить для последующего использования в разделе памяти USER или на дискете.

ЖК-дисплей

Большой жидкокристаллический дисплей (вместе с многочисленными кнопками на передней панели) обеспечивает универсальное и достаточно простое управление всеми операциями на цифровом пианино Clavinova.

MUSIC FINDER

Поиск наиболее подходящего стиля аккомпанемента (стр. 33, 73)

Если вы решили исполнить какую-либо песню, но не знаете, какой стиль или тембр подойдет для нее лучше всего, вам поможет средство Music Finder. Просто выделите название песни — и цифровое пианино Clavinova автоматически подберет наиболее подходящий стиль и тембр.

VOICE

Огромный выбор реалистичных тембров (стр. 25, 58)

Цифровое пианино Clavinova предлагает целый ряд исключительно реалистичных и динамичных тембров (более 800), включая фортепиано, струнные, деревянные духовые инструменты и многое другое!

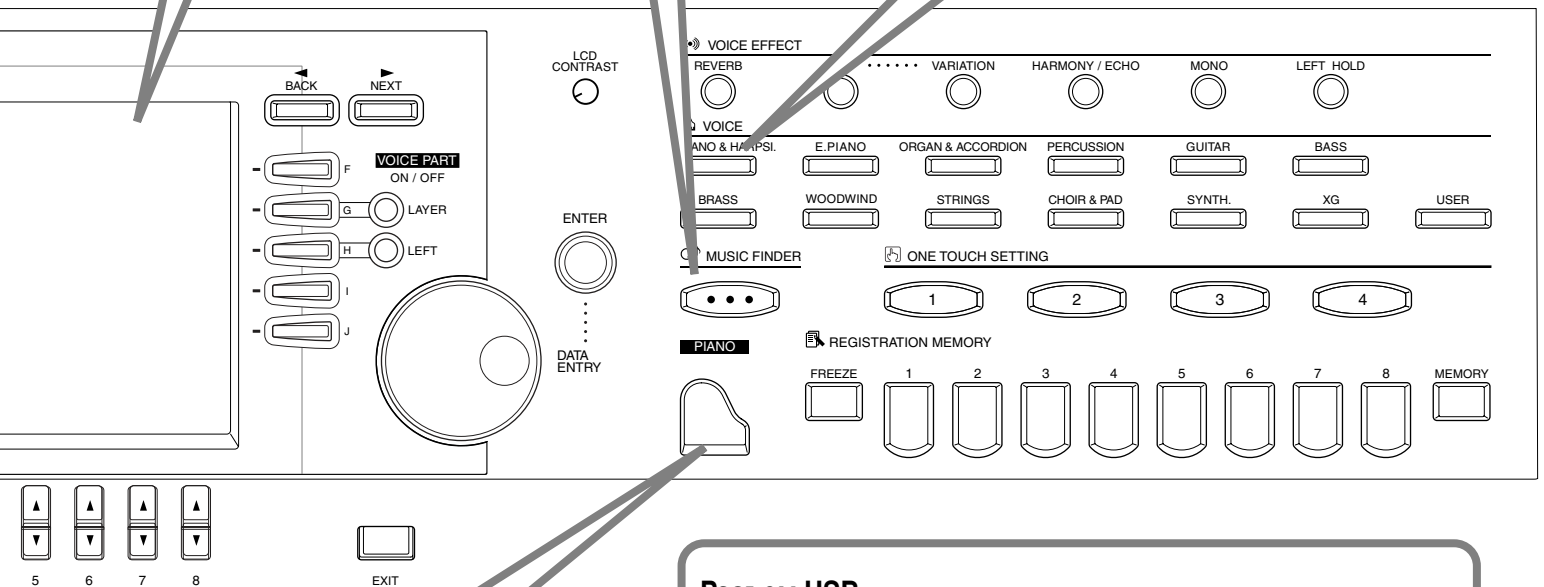

PIANO

Мгновенная настройка пианино (стр. 59)

Одним нажатием клавиши можно вызвать оптимальные настройки цифрового пианино Clavinova и воспроизвести необычайно реалистичный тембр рояля.

Разъем USB

Создание музыки с помощью компьютера: легко и быстро (стр. 149)

Погрузитесь в необъятный мир компьютерной музыки и используйте его преимущества. Исключительно простое подключение и настройка, возможность воспроизведения частей, записанных на компьютере, в различной оркестровке — и все это с помощью цифрового пианино Clavinova!

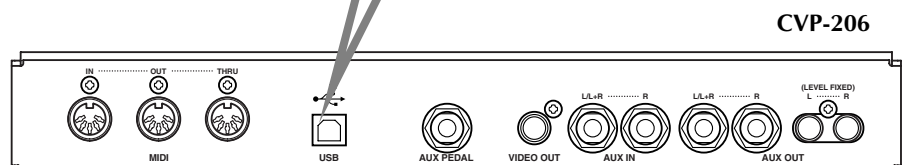

Подключение цифрового пианино Clavinova

Крышка клавиатуры

■ Чтобы открыть крышку клавиатуры:

Немного приподнимите крышку и плавно подвиньте вперед.

■ Чтобы закрыть крышку клавиатуры:

Потяните крышку на себя и осторожно опустите на клавиатуру.

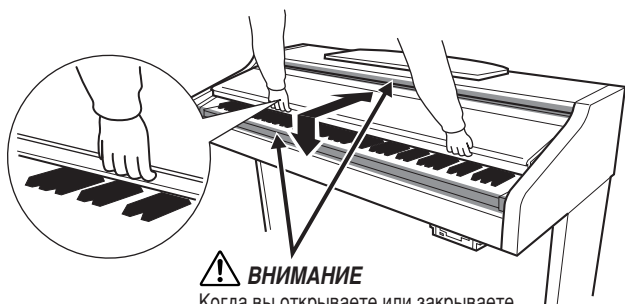

⚠ ВНИМАНИЕ

Когда вы открываете или закрываете крышку, будьте осторожны, чтобы не повредить пальцы.

⚠ ВНИМАНИЕ!

Открывая и закрывая крышку, держите ее двумя руками. Не отпускайте крышку, пока она не откроется или не закроется полностью. Будьте осторожны (особенно если рядом дети), чтобы не защемить свои или чужие пальцы между крышкой и корпусом.

⚠ ВНИМАНИЕ!

Не кладите на крышку клавиатуры металлические предметы или бумагу. При открытии крышки мелкие предметы могут попасть внутрь корпуса пианино и извлечь их будет практически невозможно. Это может привести к поражению током, а также к короткому замыканию, пожару и другим серьезным повреждениям инструмента.

Пюпитр

■ Чтобы поднять пюпитр:

- 1 Наклоните пюпитр на себя, насколько это возможно.
- 2 Опустите металлические фиксаторы справа и слева на задней стенке пюпитра.
- 3 Опустите пюпитр так, чтобы он опирался на фиксаторы.

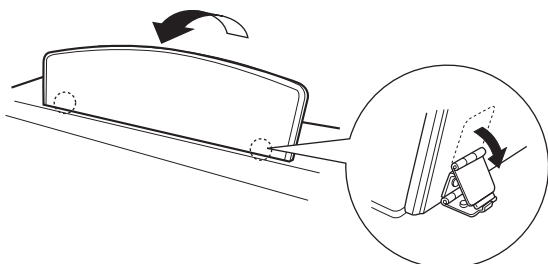

■ Чтобы опустить пюпитр:

- 1 Наклоните пюпитр на себя, насколько это возможно.
- 2 Поднимите два металлических фиксатора так, чтобы они плотно прилегали к задней стороне пюпитра.
- 3 Осторожно наклоняйте пюпитр назад, пока он полностью не ляжет на место.

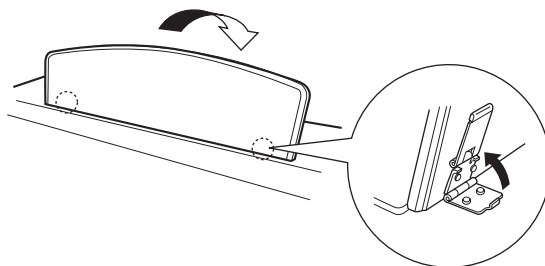

⚠ ВНИМАНИЕ!

Не используйте пюпитр, когда он поднят наполовину. Опуская пюпитр, не выпускайте его из рук, пока он полностью не ляжет на место.

Фиксатор для нот (только для модели CVP-206)

Эти скобки служат для фиксации страниц нот.

■ Поднять

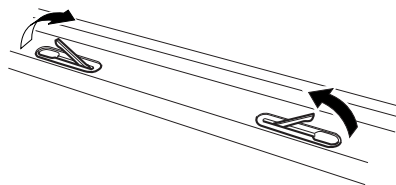

■ Опустить

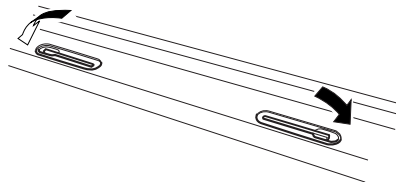

Включение и выключение инструмента

Подключение кабеля питания

- 1 Вставьте один конец кабеля в разъем AC INLET цифрового пианино Clavinova, а другой конец — в розетку.
В некоторых странах в комплект поставки может входить переходник для розеток с другим расположением контактов.

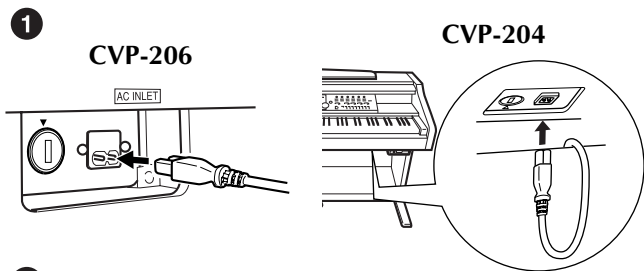

(Форма вилки зависит от страны.)

- 2 Нажмите кнопку [POWER].
→ На ЖК-дисплее появляется главный экран. Также загорается индикатор дисководов под правым концом клавиатуры.

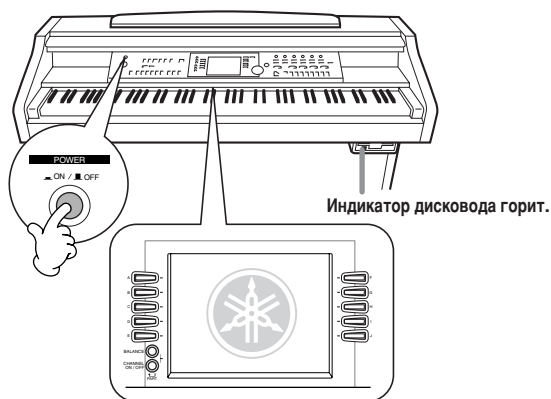

Если вы готовы к выключению питания, снова нажмите кнопку [POWER].
→ Экран и индикатор дисковода (внизу справа) погаснут.

Настройка контрастности экрана

Если изображение на экране нечеткое, настройте контрастность с помощью регулятора [LCD CONTRAST] справа от экрана.



Регулировка громкости

Для установки нужного уровня громкости используйте диск [MASTER VOLUME].

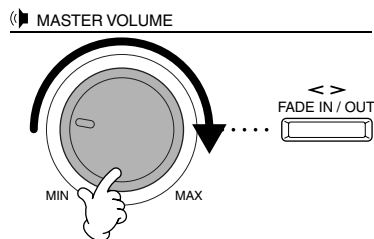

ВНИМАНИЕ!

Не используйте пианино Clavinova при высоком уровне громкости длительное время. Это может повредить слух.

Использование наушников

Подсоедините наушники к одному из разъемов [PHONES] (наушники).
На инструменте два разъема [PHONES].
К ним можно подключать две стандартных пары стереонаушников. (Если используется только одна пара наушников, можно подсоединять ее к любому из разъемов.)

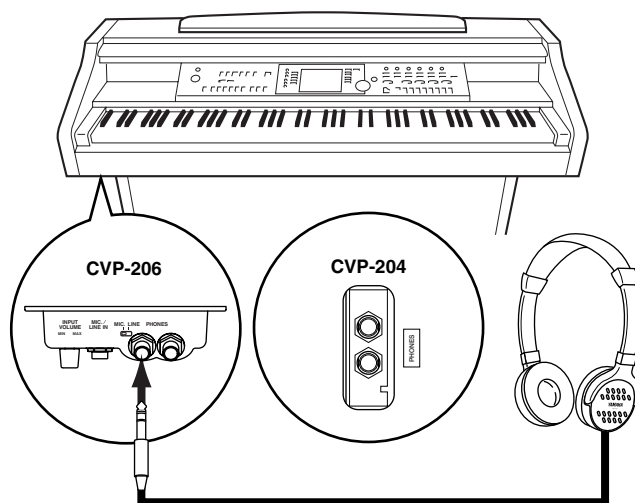

Крючок для наушников

Крючок для наушников входит в комплект пианино CVP-206/204 и позволяет вешать наушники на корпус. Закрепите крючок для наушников на корпусе с помощью двух винтов (4 × 10 мм), как показано на рисунке.

ВНИМАНИЕ!

Не вешайте на этот крючок ничего, кроме наушников. Иначе можно повредить пианино или крючок.

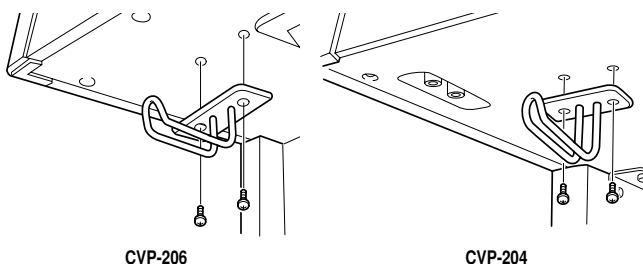

Панель управления и разъемы

CVP-206

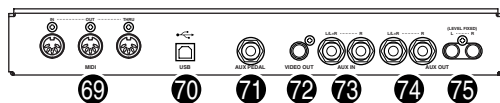

CVP-204

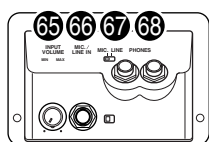
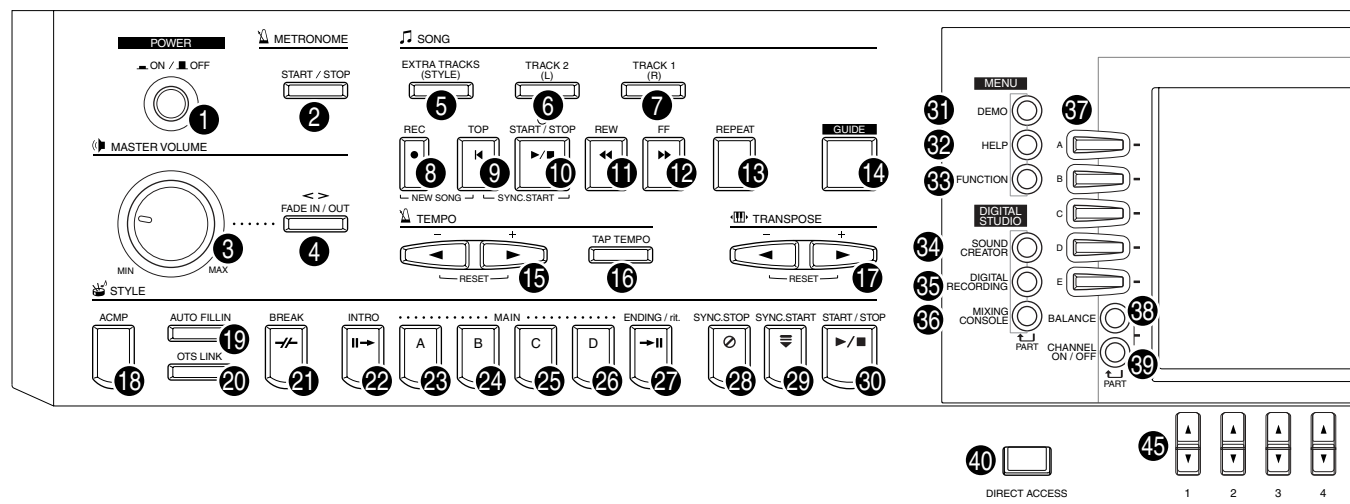
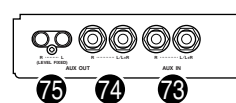
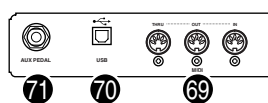

CVP-206

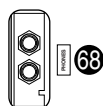

CVP-204

POWER

- 1 Кнопка [ON / OFF] (POWER)..... Стр. 17

METRONOME

- 2 Кнопка [START / STOP] (METRONOME) Стр. 54

MASTER VOLUME

- 3 Диск управления громкостью [MASTER VOLUME] Стр. 17
- 4 Кнопка [FADE IN / OUT] Стр. 69

SONG

- 5 Кнопка [EXTRA TRACKS (STYLE)]..... Стр. 81
- 6 Кнопка [TRACK 2 (L)]..... Стр. 81
- 7 Кнопка [TRACK 1 (R)]..... Стр. 81
- 8 Кнопка [REC]..... Стр. 96
- 9 Кнопка [TOP]..... Стр. 80
- 10 Кнопка [START / STOP] (SONG)..... Стр. 78
- 11 Кнопка [REW]..... Стр. 80
- 12 Кнопка [FF]..... Стр. 80
- 13 Кнопка [REPEAT]..... Стр. 81
- 14 Кнопка [GUIDE]..... Стр. 82

TEMPO

- 15 Кнопки [◀] [▶] (TEMPO) Стр. 54
- 16 Кнопка [TAP TEMPO] Стр. 55

TRANSPOSE

- 17 Кнопки [◀] [▶] (TRANSPOSE)..... Стр. 136

STYLE

- 18 Кнопка [ACMP]..... Стр. 64
- 19 Кнопка [AUTO FILLIN] Стр. 70
- 20 Кнопка [OTS LINK]..... Стр. 72
- 21 Кнопка [BREAK]..... Стр. 68
- 22 Кнопка [INTRO]..... Стр. 31, 70
- 23 Кнопка MAIN [A]..... Стр. 68
- 24 Кнопка MAIN [B]..... Стр. 68

- 25 Кнопка MAIN [C]..... Стр. 68
- 26 Кнопка MAIN [D]..... Стр. 68
- 27 Кнопка [ENDING / rit.]..... Стр. 31, 70
- 28 Кнопка [SYNC.STOP]..... Стр. 69
- 29 Кнопка [SYNC.START]..... Стр. 64
- 30 Кнопка [START / STOP] (STYLE) Стр. 64

MENU

- 31 Кнопка [DEMO]..... Стр. 56
- 32 Кнопка [HELP] Стр. 53
- 33 Кнопка [FUNCTION]..... Стр. 128

DIGITAL STUDIO

- 34 Кнопка [SOUND CREATOR] Стр. 91
- 35 Кнопка [DIGITAL RECORDING]..... Стр. 96, 112
- 36 Кнопка [MIXING CONSOLE] Стр. 122

DISPLAY CONTROL

- 37 Кнопки [A] - [J] Стр. 44
- 38 Кнопка [BALANCE]..... Стр. 65
- 39 Кнопка [CHANNEL ON / OFF]..... Стр. 65, 80
- 40 Кнопка [DIRECT ACCESS]..... Стр. 51
- 41 Кнопка [BACK]..... Стр. 44, 50
- 42 Кнопка [NEXT]..... Стр. 44, 50
- 43 Кнопка VOICE PART ON / OFF [LAYER]..... Стр. 60
- 44 Кнопка VOICE PART ON / OFF [LEFT]..... Стр. 60
- 45 Кнопки [1▲▼] - [8▲▼] Стр. 44 - 49
- 46 Регулятор [LCD CONTRAST]..... Стр. 17
- 47 Кнопка [ENTER]..... Стр. 50
- 48 Диск управления [DATA ENTRY] Стр. 50
- 49 Кнопка [EXIT]..... Стр. 44

VOICE EFFECT

- 50 Кнопка [REVERB]..... Стр. 61
- 51 Кнопка [DSP]..... Стр. 61

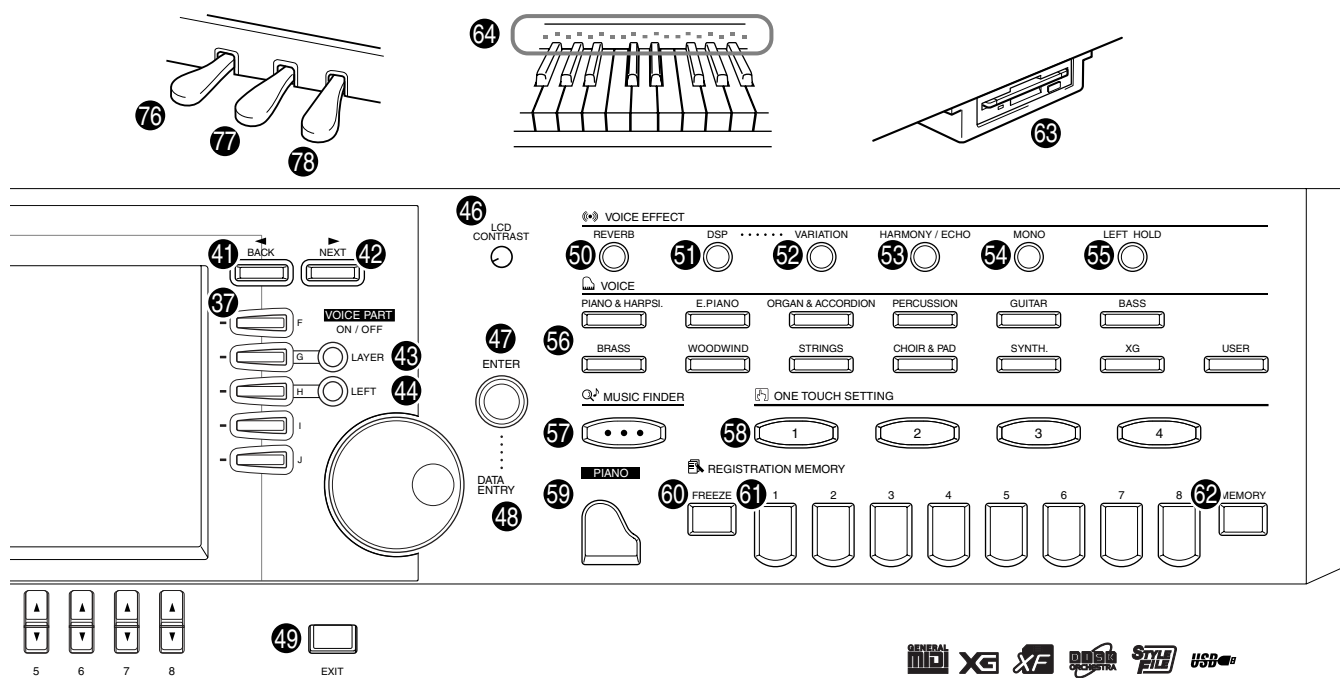

- 52 Кнопка [VARIATION] Стр. 61
- 53 Кнопка [HARMONY / ECHO] Стр. 62
- 54 Кнопка [MONO] Стр. 62
- 55 Кнопка [LEFT HOLD] Стр. 62

VOICE

- 56 Кнопки VOICE Стр. 58

MUSIC FINDER

- 57 Кнопка [MUSIC FINDER] Стр. 73

ONE TOUCH SETTING

- 58 Кнопки [1] - [4] (ONE TOUCH SETTING) Стр. 71

Настройка PIANO

- 59 Кнопка [PIANO] Стр. 59

REGISTRATION MEMORY

- 60 Кнопка [FREEZE] Стр. 90
- 61 Кнопки [1] - [8] (REGISTRATION MEMORY) Стр. 88
- 62 Кнопка [MEMORY] Стр. 88

- 63 Дисковод (для дискет 3,5 дюйма) Стр. 6
- 64 Индикаторы клавиатуры Стр. 82

Разъемы наушников и микрофона

- 65 Регулятор [INPUT VOLUME] Стр. 147
- 66 Разъем [MIC. LINE IN] Стр. 147
- 67 Выключатель [MIC. LINE] Стр. 147
- 68 Разъемы [PHONES] Стр. 147

Разъемы

- 69 Разъемы MIDI [THRU] [OUT] [IN] Стр. 149
- 70 Разъем [USB] Стр. 149
- 71 Разъем [AUX PEDAL] Стр. 149
- 72 Разъем [VIDEO OUT] Стр. 148
- 73 Разъемы AUX IN [L / L+R] [R] Стр. 148
- 74 Разъемы AUX OUT [L / L+R] [R] Стр. 148
- 75 Разъемы AUX OUT (LEVEL FIXED) [L] [R] Стр. 148

Педали

- 76 Левая педаль Стр. 62
- 77 Средняя педаль («состенуто») Стр. 62
- 78 Правая педаль Стр. 62

Именная пластина

Гравировка на именной пластине цифрового пианино Clavinova содержит сведения о поддерживаемых стандартах/форматах и особых возможностях инструмента.

Стандарт GM System Level 1

Стандарт GM System Level 1 является дополнением к стандарту MIDI и гарантирует, что любые данные, соответствующие этому стандарту, будут точно воспроизведены на любом GM-совместимом тон-генераторе и цифровом пианино любого производства.

Формат XG

XG — это новая спецификация MIDI корпорации Yamaha. Она значительно расширяет и улучшает стандарт GM System Level 1 за счет увеличения возможностей управления тембрами, средствами выразительности и эффектами и одновременно обеспечивает полную совместимость со стандартом GM. С помощью тембров XG цифрового пианино Clavinova можно записывать файлы песен в формате XG.

Формат XF

Формат XF корпорации Yamaha совершенствует стандарт SMF (Standard MIDI File) за счет увеличения функциональности и возможности дальнейшего расширения. Когда проигрывается файл формата XF, содержащий текст, цифровое пианино Clavinova может выводить на экран тексты песен. (Формат SMF является наиболее распространенным форматом файлов MIDI. Цифровое пианино Clavinova совместимо с форматами SMF 0 и 1, а при записи «песенных» данных используется формат SMF 0.)

Формат Disk Orchestra Collection

Формат DOC для записи тембров дает возможность воспроизводить данные с помощью различных инструментов Yamaha и устройств MIDI.

Формат файла стиля (SFF)

Формат Style File Format (SFF) представляет собой формат файла стиля, разработанный корпорацией Yamaha. В нем используется уникальная система преобразования, позволяющая автоматически создавать высококачественный аккомпанемент на основе большого количества типов аккордов. Цифровое пианино Clavinova использует заложенный в память формат SFF, считывает дополнительные диски со стилями SFF и создает стили SFF с помощью средства Style Creator (создатель стилей).

USB

USB — это сокращение от Universal Serial Bus (универсальная последовательная шина). Это последовательный интерфейс для связи компьютера с периферийными устройствами. Он позволяет осуществлять «горячую» замену периферийных устройств (без выключения питания компьютера).

Воспроизведение демонстрационных песен

Справочник
на стр. 56

Цифровое пианино Clavinova содержит множество встроенных демонстрационных песен, позволяющих оценить богатство и естественность звучания его тембров, ритмов и стилей аккомпанемента.

Более того, нами был разработан ряд демонстрационных функций. С их помощью вы можете на практике ознакомиться со всеми важнейшими функциями цифрового пианино Clavinova и самостоятельно научиться эффективному применению в процессе создания музыки.

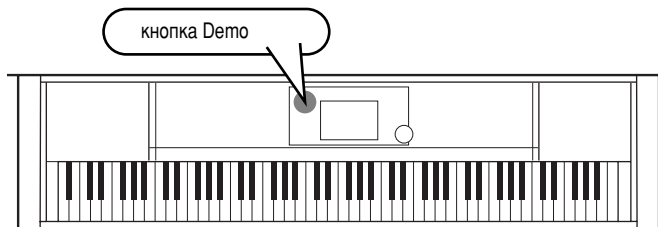

- ▶ **1** Нажмите кнопку [DEMO] для вызова меню выбора демонстрационной песни.

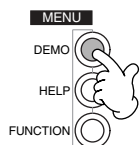

В этом примере выбрана вкладка VOICE. Демонстрации тембров иллюстрируют возможности использования тембров CVP-206/204.

- ▶ **2** Чтобы выбрать тип демонстрации, воспользуйтесь кнопками [BACK]/[NEXT].

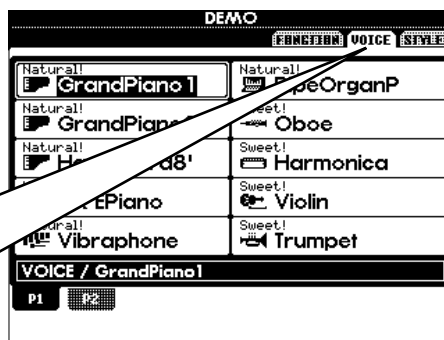
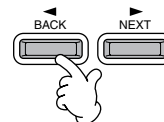

ПРИМЕЧАНИЕ

Демонстрации функций иллюстрируют возможности различных функций цифрового пианино CVP-206/204. Демонстрации стилей позволяют получить представление о доступных в цифровом пианино CVP-206/204 ритмах и стилях аккомпанемента (стр. 56).

- ▶ **3** Чтобы выбрать демонстрационную песню, нажмите одну из кнопок [A] - [J] или кнопку [8▼] (AUTO) (имеется только на странице FUNCTION).

Для этого примера, нажмите кнопку [A] для воспроизведения демонстрационной песни GrandPiano1.

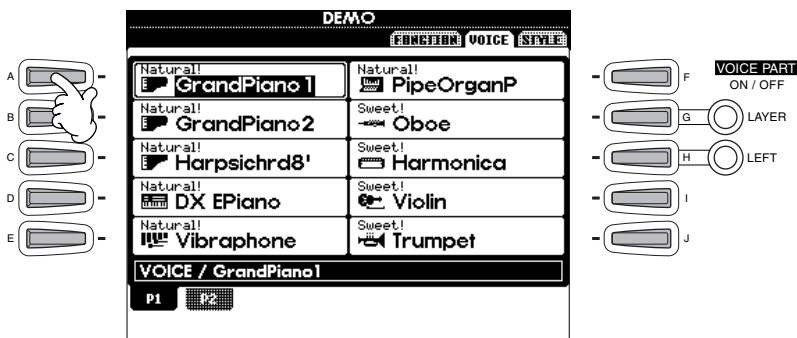

ПРИМЕЧАНИЕ

Дополнительные сведения о демонстрациях приведены на стр. 56.

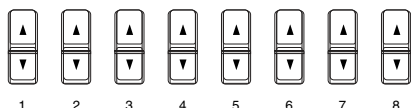

Чтобы выйти из демонстрационного режима и вернуться к главному экрану (MAIN) по завершении всех демонстраций, нажмите кнопку [EXIT].

После того как вы ознакомитесь с демонстрациями, стоит разобраться еще с тремя функциями, которые помогут вам лучше узнать цифровое пианино Clavinova:

- воспроизведение встроенной песни (книга песен) (стр. 21)
- воспроизведение песни с дискеты (стр. 21)
- воспроизведение короткого демонстрационного фрагмента, записанного с помощью выбранного тембра (на экране Voice Open; стр. 26).

Воспроизведение песни

Справочник
на стр. 77

Все возможности потрясающих тембров, эффектов, ритмов, стилей и других сложных алгоритмов цифрового пианино Clavinova проявляются в одном – в песне!

Как вы слышали в демонстрационных песнях, в цифровое пианино Clavinova встроено большое количество записей. Но имеются и дополнительные. Вызовите экран Song Open (PRESET). Здесь вы найдете еще большее разнообразие песен, которые вы можете использовать на цифровом пианино Clavinova – большинство записанных песен, имеющихся в продаже.

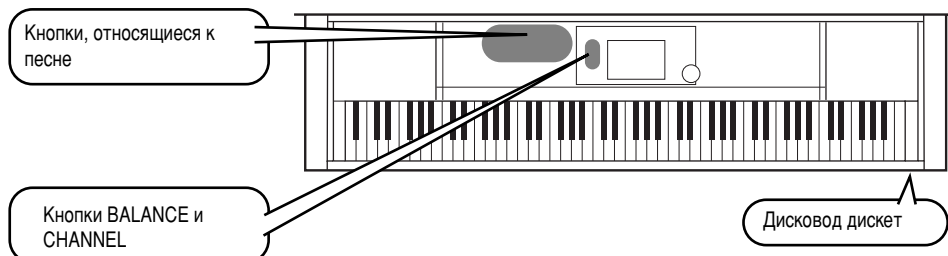

ПРИМЕЧАНИЕ

Проверьте, чтобы настройка языка для инструмента (стр. 146) соответствовала настройке имени файла проигрываемой песни.

В CVP-206/204 поддерживается воспроизведение песен в указанных ниже форматах. Дополнительную информацию о логотипах см. на 77, 154.



Дискеты с данной эмблемой содержат песни, записанные в стандарте GM.



Дискеты с этой эмблемой содержат песни, записанные в стандарте XG. XG — это расширение стандарта GM, поддерживающее большее число тембров и предоставляющее музыканту более полный контроль над параметрами звука.



Дискеты с данной эмблемой содержат песни, записанные в разработанном компанией Yamaha стандарте DOC.

ПРИМЕЧАНИЕ

Песни с большим количеством данных иногда не могут быть считаны инструментом, и выбрать их в этом случае будет невозможно. Максимальная емкость составляет 200–300КБ, но может меняться в зависимости от содержимого каждой песни.

Воспроизведение песен

- **1** Если требуется проиграть песню с дискеты, вставьте соответствующую дискету в дисковод.

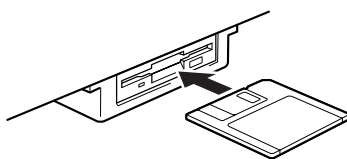

ВНИМАНИЕ!

- Прежде всего, ознакомьтесь с разделом «Использование дисковода и дискет» на стр. 6.

▶ **2** Чтобы вызвать экран Song Open, нажмите кнопку [A].

Если главный экран (MAIN) не отображается, сначала нажмите кнопку [DIRECT ACCESS], а затем — кнопку [EXIT].

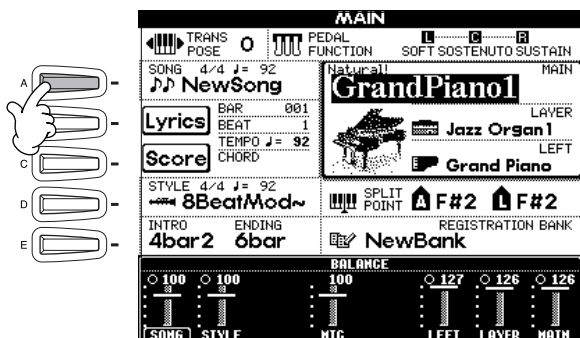

ПРИМЕЧАНИЕ
 Главный экран (диалоговое окно, появляющееся на экране при включении питания) позволяет выбрать песни, тембры, стили аккомпанемента и т. д.

PRESET

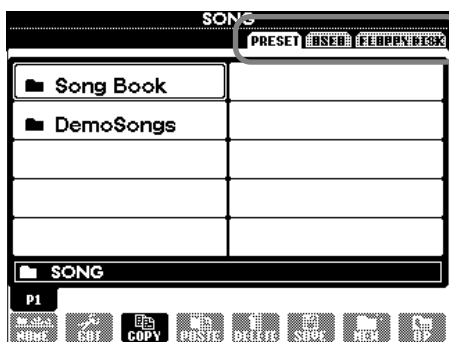

FLOPPY DISK



Чтобы выбрать раздел памяти, воспользуйтесь кнопками [BACK]/[NEXT].

▶ **3** Только PRESET

Нажмите кнопку [A], чтобы выбрать встроенные песни (папка Книга песен).

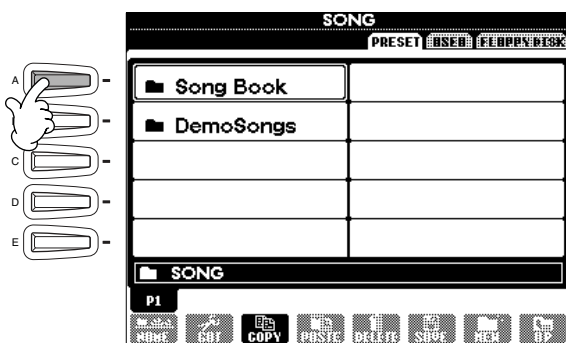

▶ **4** Чтобы выбрать файл песни, нажмите одну из кнопок от [A] до [J].

▶ **5** Чтобы начать воспроизведение, нажмите кнопку [START/STOP].

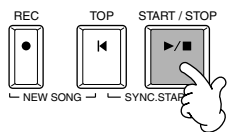

ПРИМЕЧАНИЕ

- Чтобы перемотать песню вперед или назад, нажмите кнопку [REW] или [FF].
- Если файл песни содержит текст (тип файла – Standard MIDI format 0), его можно просматривать на экране во время воспроизведения песни. Можно также просмотреть партитуру. Подробности приведены на стр. 84 и 87.

▶ **6** Попробуйте использовать функцию приглушения канала во время проигрывания песни – это позволит вам создавать динамичные аранжировки буквально на лету!

1) Нажмите кнопку [CHANNEL ON/OFF].

2) Нажмите одну из кнопок [1 - 8▲▼], соответствующую каналу, который требуется включить или отключить.

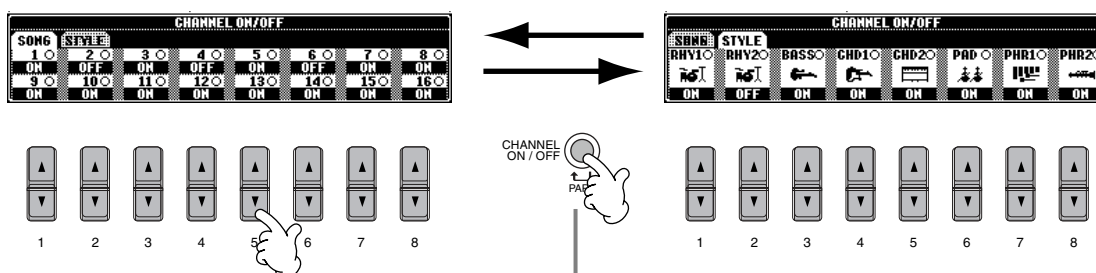

Если выбрана вкладка STYLE, снова нажмите эту кнопку.

► **7** И, наконец, попробуйте себя в роли звукорежиссера, которому предстоит смикшировать только что записанную композицию. Эти элементы управления позволяют настраивать уровень громкости отдельных партий: песни, стиля аккомпанемента, вашего тембра (только при использовании CVP-206) и соло на цифровом пианино.

- 1) Нажмите кнопку [BALANCE].
- 2) Нажмите одну из кнопок [1 - 8▲▼], соответствующую партии, громкость которой требуется настроить.

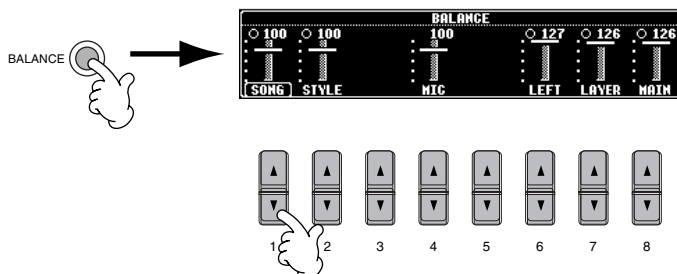

ПРИМЕЧАНИЕ
Вы можете вызвать весь набор доступных элементов управления, нажав кнопку [MIXING CONSOLE] (стр. 122).

► **8** Чтобы прервать воспроизведение, нажмите кнопку SONG [START/STOP].

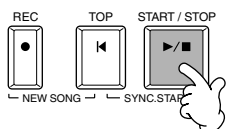

ПРИМЕЧАНИЕ

- Кнопка [FADE IN/OUT] (стр. 69) позволяет воспроизводить песни и аккомпанемент с фейдингом в начале и конце композиции. При этом громкость в начале песни будет плавно нарастать, а в конце – снижаться.

Игра в выбранном тембре

Цифровое пианино содержит более 800 динамичных, реалистичных тембров с богатым звучанием. Попробуйте поиграть несколькими тембрами, чтобы понять, как их можно будет использовать в ваших собственных композициях. Вам предстоит научиться выбирать отдельные тембры, связывать два тембра в слой и назначать разные тембры для правой и левой рук.

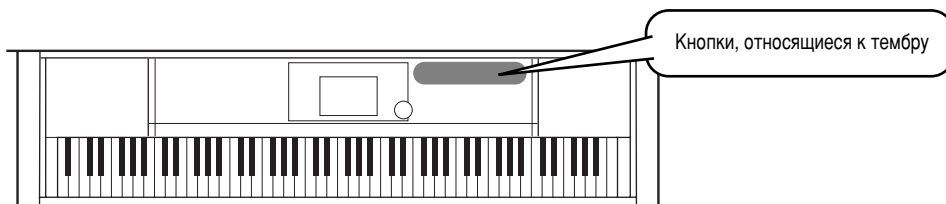

Игра в выбранном тембре

▶ **1** Нажмите кнопку [F], чтобы вызвать меню выбора главного тембра.

Если главный экран (MAIN) не отображается, сначала нажмите кнопку [DIRECT ACCESS], а затем — кнопку [EXIT].

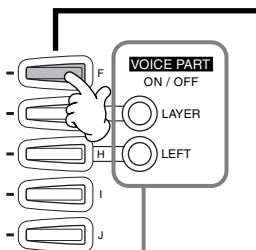
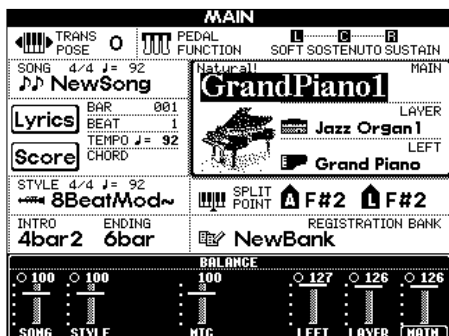

Если требуется услышать только главный тембр, выключите дополнительные тембры с помощью кнопок LAYER и LEFT.

ПРИМЕЧАНИЕ

Выборанный в меню тембр относится к главной части и носит название главного тембра. (Дополнительные сведения см. на стр. 60.)



▶ **2** Выберите группу тембров.

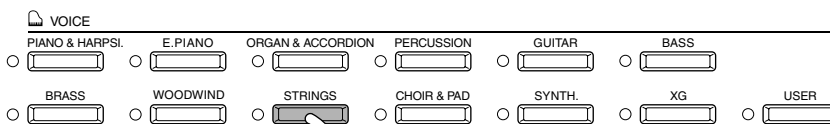

В этом примере выбран тембр STRINGS (струнные).



Чтобы выбрать местонахождение тембра, воспользуйтесь кнопками [BACK]/[NEXT]. Допустим, это будет вкладка PRESET.

3 Выберите тембр.

В этом примере выбран тип Orchestra.

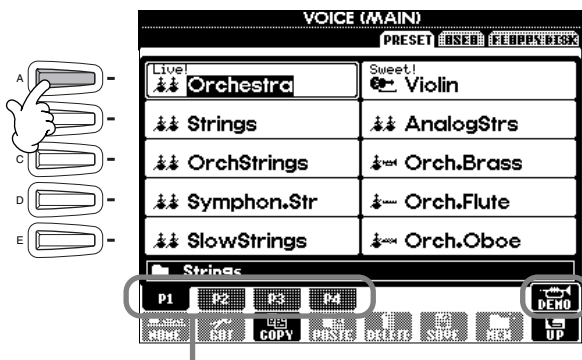

ПРИМЕЧАНИЕ
Можно моментально вернуться к главному экрану, дважды нажав одну из кнопок [A] - [J].

Чтобы попасть на другие страницы, нажмите соответствующие кнопки. Каждая такая страница содержит список новых, еще неизведанных тембров.

Нажмите кнопку [8▲], чтобы начать воспроизведение выделенного тембра. Чтобы остановить демонстрацию, еще раз нажмите эту кнопку. Демонстрационные возможности не ограничены одними лишь тембрами. Подробности см. на стр. 56.

4 Оцените звучание тембров.

Конечно, вы можете сами попробовать поиграть тем или иным тембром. Однако существует и другая возможность: запустить демонстрацию на цифровом пианино и послушать, как раскрывается потенциал тембра. Для этого достаточно просто нажать кнопку [8▲] на изображенном выше экране, и демонстрация тембра запустится автоматически.

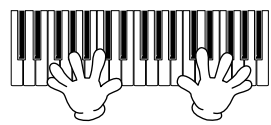

Игра одновременно двумя тембрами

1 Чтобы включить часть LAYER, нажмите кнопку VOICE PART ON/OFF [LAYER].

2 Чтобы выбрать часть LAYER, нажмите кнопку [G].

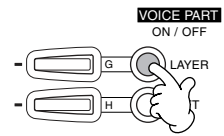

3 Выберите группу тембров.

Чтобы добиться сочного звучания, выберем какой-нибудь «плотный» тембр. Вызовите группу «CHOIR & PAD» (хоры и подклады).

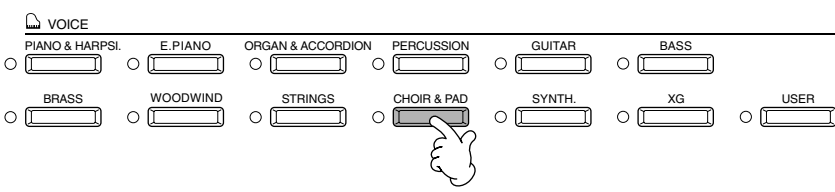

4 Выберите тембр.

Например, выберите «Nah Choir».

5 Оцените звучание тембров.

Теперь вы можете играть двумя тембрами, объединенными в сочно звучащий слой: главным тембром, выбор которого описан в предыдущем разделе руководства, и тембром слоя, который вы только что выбрали.

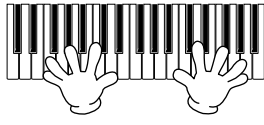

Но это только начало. Познакомьтесь с другими возможностями, относящимися к тембру:

- Мгновенная настройка цифрового пианино Clavinova в режим фортепиано – нажатием одной кнопки (стр. 59).
- Создайте свои собственные, оригинальные тембры. Это можно сделать легко и просто — достаточно лишь изменить параметры существующих тембров (стр. 91).
- Составьте список ваших любимых функций и объектов (тембров, стилей и т. д.) и вызывайте его при первой необходимости (стр. 88).

Разные тембры для правой и левой руки

- ▶ **1** Чтобы включить часть LEFT, нажмите кнопку VOICE PART ON/OFF [LEFT].

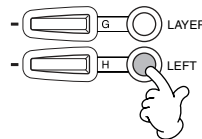

- ▶ **2** Чтобы выбрать часть LEFT, нажмите кнопку [H].

- ▶ **3** Выберите группу тембров.

В данном примере мы с вами выберем группу «STRINGS» (струнные), чтобы вы могли брать левой рукой аккорды с богатым оркестровым звучанием.

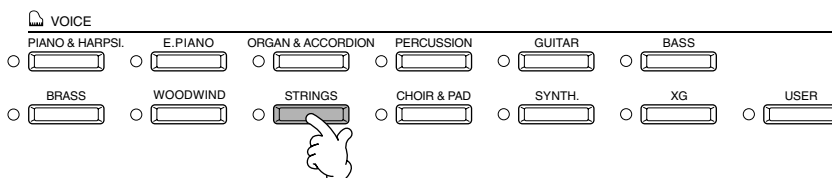

- ▶ **4** Выберите тембр, а затем нажмите кнопку [EXIT], чтобы вернуться к главному меню. Пусть это будет «Symphon. Str» (группа струнных симфонического оркестра).

- ▶ **5** Чтобы вызвать экран SPLIT POINT, нажмите кнопку [I]. С помощью этого экрана можно назначить клавишу, разделяющую выбранные тембры, которая будет называться точкой разделения клавиатуры (Split Point). Для этого нажмите требуемую клавишу, удерживая при этом кнопку [F] или [G]. (Дополнительные сведения приведены на стр. 133.)

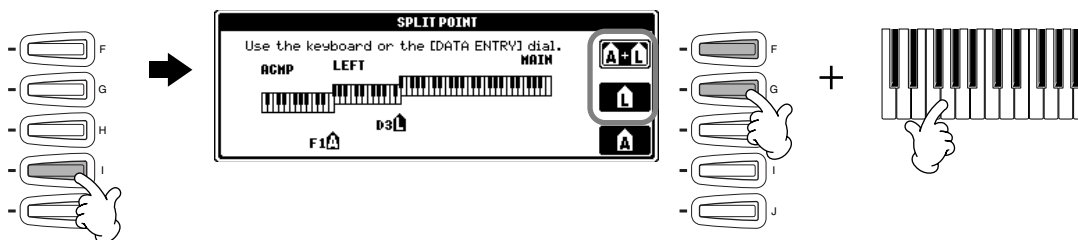

- ▶ **6** Оцените звучание тембров.

Итак, левая рука играет одним тембром, а правая – другим(и).

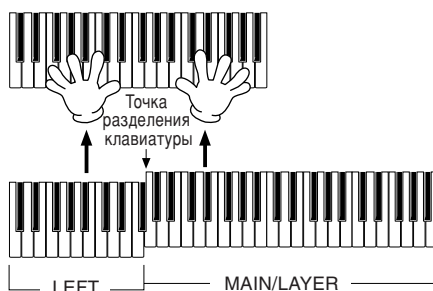

Главный (MAIN) тембр и тембр слоя (LAYER) играют правой рукой. Тембр LEFT предназначен для игры левой рукой.

- ▶ **7** Чтобы перейти к главному экрану, нажмите кнопку [EXIT].

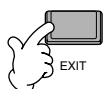

Воспроизведение стилей

Цифровое пианино Clavinova обладает огромным количеством музыкальных «стилей», которые можно использовать в качестве сопровождения. Здесь есть все: от простого, но эффектного, сопровождения с помощью фортепиано или перкуссии до оркестра и биг-бэнда.

Кнопки, относящиеся к стилю

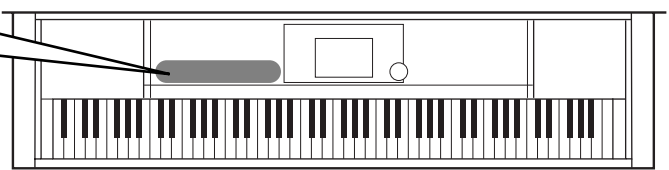

Воспроизведение стиля

➤ **1** Нажмите кнопку [D], чтобы вызвать группу стилей.

Если главный экран (MAIN) не отображается, сначала нажмите кнопку [DIRECT ACCESS], а затем — кнопку [EXIT].

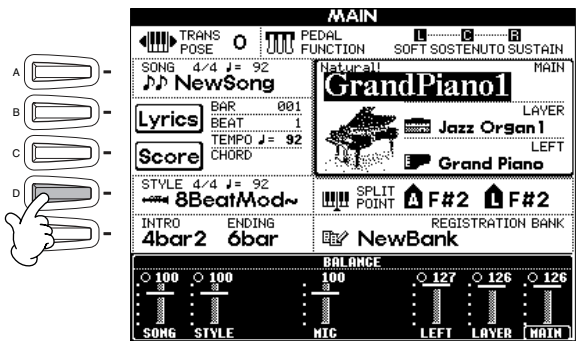

Чтобы выбрать раздел памяти, в котором расположен стиль, воспользуйтесь кнопками [BACK]/[NEXT]. Допустим, это будет вкладка PRESET.

➤ **2** Выберите группу стилей и стиль.



В этом примере выбрана группа стилей Dance (танцевальные).



В группе Dance выберем стиль EuroTrance.

3

Включите кнопку [АСМР].

Заданный левый раздел клавиатуры отводится под автоаккомпанемент. Взятые в нем аккорды автоматически распознаются и служат основой для создания полностью автоматического аккомпанемента, придерживающегося выбранного стиля.



ПРИМЕЧАНИЕ

- Клавиша, разделяющая выбранные тембра, называется точкой разделения клавиатуры (Split Point). Инструкции по установке такой точки приведены на стр. 133.

4

Включите кнопку [SYNC.START].



5

Стиль запускается сразу, как только вы берете аккорд в разделе автоаккомпанемента. Возьмите, к примеру, до-мажорное трезвучие (см. ниже).



6

При необходимости отрегулируйте темп с помощью кнопок TEMPO [◀] [▶].

Чтобы вернуться к исходному темпу, нажмите одновременно обе кнопки TEMPO [◀] [▶]. Чтобы выйти из экрана TEMPO, нажмите кнопку [EXIT].

ПРИМЕЧАНИЕ

- Темп можно также изменять с помощью кнопки [TAP TEMPO] (стр. 55).

7

Попробуйте сыграть еще несколько аккордов левой рукой.

В разделе «Аккордовая аппликатура» на стр. 66 вы найдете сведения о правилах взятия аккордов.

8

Чтобы прервать воспроизведение стиля, нажмите кнопку STYLE [START/STOP].

Существует еще многое, что вам предстоит освоить самостоятельно. Познакомьтесь с другими возможностями, относящимися к стилю:

- Простой способ создания оригинальных стилей (стр. 112).
- Метод составления списка любимых функций и объектов (тембров, стилей и т. д.), который можно вызывать при первой необходимости (стр. 88).

Обогатите и украсьте свою музыку с помощью автоматических эффектов Harmony (гармонизация) и Echo (эхо).

Эта мощная функция позволяет автоматически гармонизировать мелодии, ведущиеся правой рукой, на основе аккордов, которые берет левая. Помимо данного эффекта можно воспользоваться эффектами тремоло, эха и т. д.

1 Включите кнопку [HARMONY/ECHO].

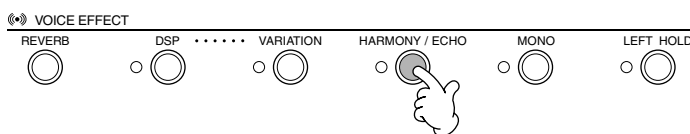

2 Включите кнопку [ACMP] (стр. 28).

3 Возьмите левой рукой аккорд в разделе автоаккомпанемента, а правой сыграйте несколько нот в правой части клавиатуры.

CVP-206/204 располагает различными типами гармонизации/эха (стр. 138).

Эти типы могут меняться в зависимости от выбранного главного тембра.

ПРИМЕЧАНИЕ
Дополнительные сведения о видах гармонизации/эха содержатся в отдельном списке.

- Гармонизация/эхо – это только один из множества имеющихся эффектов тембров. Попробуйте применить какие-либо другие эффекты, чтобы узнать, чем они смогут помочь при выступлении (стр. 61).

Части стиля

Каждый стиль автоаккомпанемента состоит из «частей». Поскольку каждая из них является ритмической вариацией базового стиля, их можно использовать для придания выступлению остроты и смешивания ритмов, не отвлекаясь от игры. Всего существует четыре разновидности частей: интродукция, финал, основная часть и брейк. Это те динамические элементы, которые и позволяют создавать профессионально звучащие аранжировки.

INTRO	Эта часть используется в начале песни. После окончания интродукции начинается основная часть аккомпанемента.
MAIN	Эта часть используется в середине песни. Она состоит из ритмико-мелодических фигур длиной в несколько тактов, которые воспроизводятся до тех пор, пока не будет нажата кнопка следующей части.
BREAK	Эта часть позволяет обогатить ритмический узор аккомпанемента динамическими вариациями и брейками, что делает звучание более профессиональным.
ENDING	Эта часть используется в конце песни. По завершении финальной части аккомпанемент автоматически выключается.

▶ **1-4** Выполните действия, аналогичные описанным в разделе «Воспроизведение стиля» на стр. 28 и 29.

▶ **5** Нажмите кнопку [INTRO].

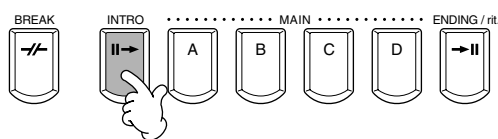

▶ **6** Интродукция запустится сразу, как только вы возьмете аккорд в разделе автоаккомпанемента. Возьмите, к примеру, до-мажорное трезвучие (см. ниже).



По завершении интродукции автоматически вступает основная часть.

▶ **7** Нажмите любую из кнопок основной части [A] - [D] или кнопку [BREAK]. (См. раздел «Структура аккомпанемента» на следующей странице.)

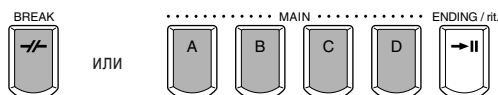

- ▶ **8** Если необходимо добавить вставку, нажмите кнопку [AUTO FILL IN].
Вставки воспроизводятся автоматически в перерывах между фигурами основной части.



- ▶ **9** Нажмите кнопку [ENDING].
Начнется воспроизведение концовки. Когда концовка закончится, воспроизведение стиля автоматически прекратится.

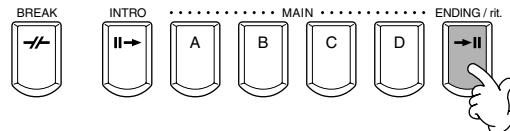

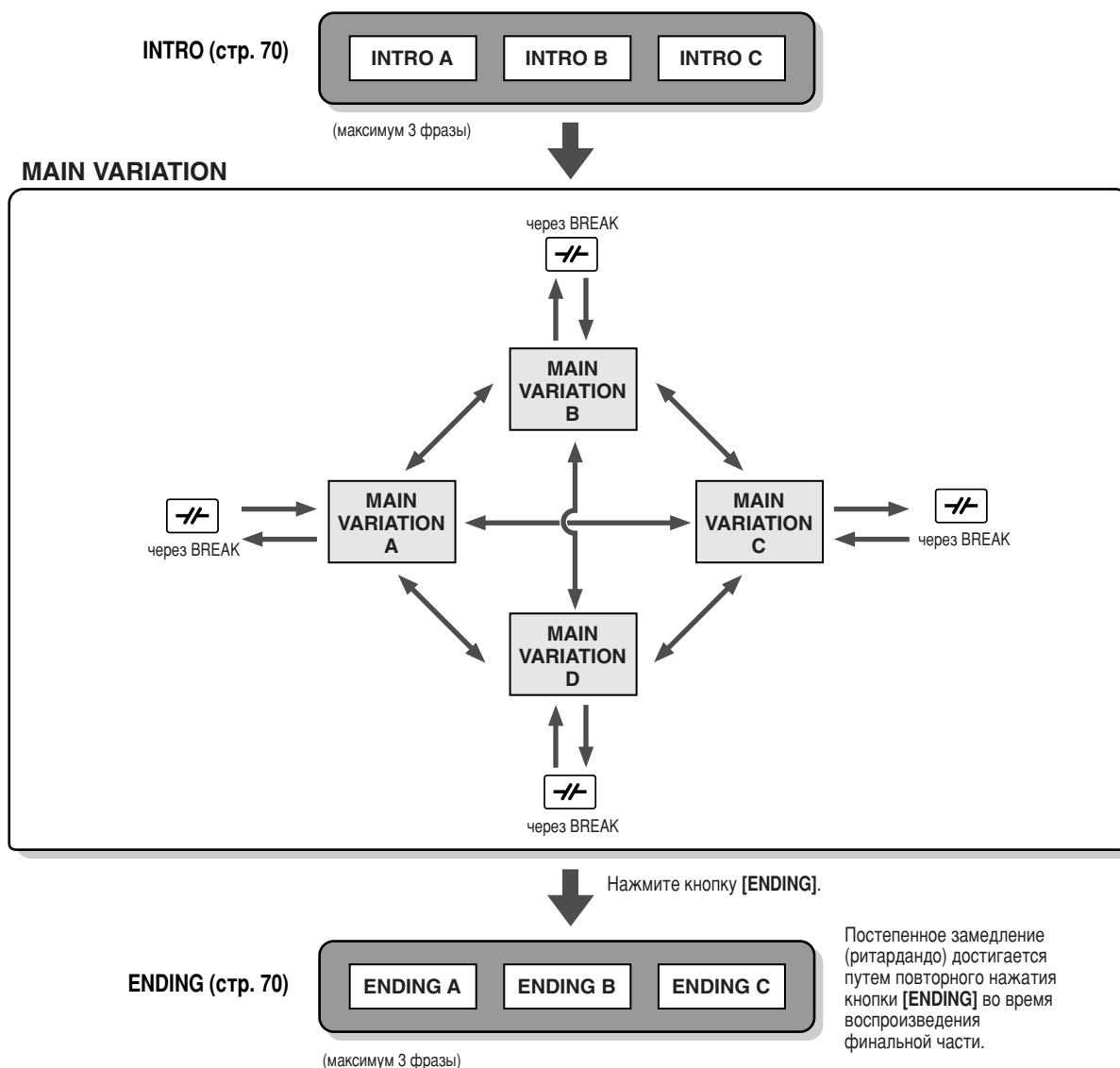

■ Структура аккомпанемента



▶ ПРИМЕЧАНИЕ

- Интродукция не обязательно должна звучать в начале! При желании вы можете вставить ее в середине исполнения, нажав в нужный момент кнопку [INTRO].
- При использовании брейков необходимо следить за временем их включения. Если нажать кнопку [BREAK] слишком близко к концу такта (например, после последней восьмой), брейк будет воспроизведен со следующего такта. То же относится и к автоматическим вставкам (Auto Fill-In).
- При желании в начале композиции можно использовать сразу несколько интродукций, либо вообще сделать вводной любую часть.
- Если требуется не прерывать аккомпанемент после того, как отыграет финал, просто нажмите кнопку [INTRO] в ходе воспроизведения финальной части.
- Если нажать кнопку [BREAK] во время воспроизведения финала, брейк начнет воспроизводиться немедленно, а вслед за ним вступит основная часть.

Другие элементы управления

<p>FADE IN/OUT</p> 	<p>Кнопка [FADE IN/OUT] позволяет воспроизводить песни и аккомпанемент с фейдингом в начале и конце композиции. При этом громкость в начале песни будет плавно нарастать, а в конце – снижаться (стр. 69).</p>
<p>TAP TEMPO</p> 	<p>Стиль можно запустить с любым темпом. Для этого скорость воспроизведения следует задать, ударив несколько раз по кнопке [TAP TEMPO] в желаемом темпе. Дополнительные сведения приведены на стр. 55.</p>
<p>SYNC.STOP</p> 	<p>Режим синхронной остановки (Synchro Stop) позволяет начинать и прекращать воспроизведение стиля, просто нажимая клавиши в разделе автоаккомпанемента и отпуская их. Это замечательный метод усиления драматизма выступления за счет применения пауз и динамических акцентов. Дополнительные сведения приведены на стр. 69.</p>

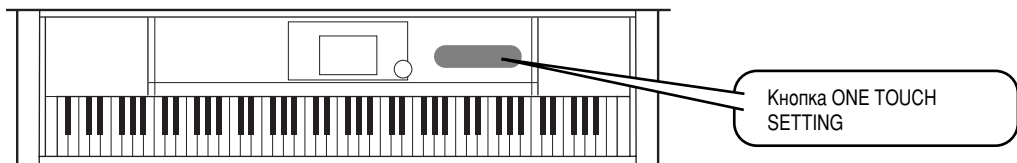

Настройка One Touch Setting (в одно касание)

Удобство функции One Touch Setting состоит в том, что она позволяет вызывать набор параметров, наиболее соответствующих стилю (номер тембра и т. д.), нажатием одной-единственной кнопки. Настройка «в одно касание» замечательна тем, что она позволяет моментально изменить все параметры цифрового пианино Clavinova так, чтобы они наилучшим образом подходили к выбранному стилю.

➤ **1** Выберите стиль (стр. 28).

➤ **2** Нажмите одну из кнопок [ONE TOUCH SETTING].
При этом происходит не только мгновенный вызов (см. стр. 71) всех необходимых параметров (тембров, эффектов и т. п.), но и автоматическое включение режимов ACMP и SYNC. START, что немедленно воспроизведет стиль.

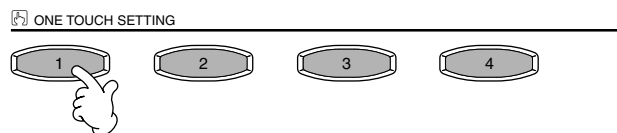

➤ **3** Стиль запустится сразу, как только вы возьмете аккорд в разделе автоаккомпанемента.

➤ **4** Попробуйте сыграть мелодию правой рукой, а аккорды – левой.

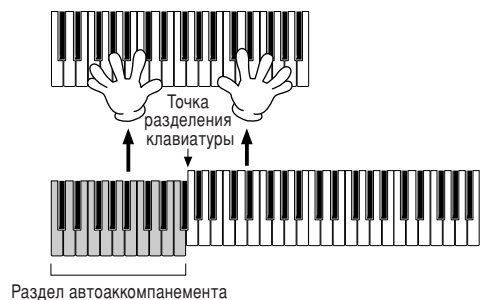

➤ **5** Попробуйте задействовать какие-нибудь другие настройки.
Можно создавать собственные настройки One Touch Setting.
(Дополнительные сведения приведены на стр. 72.)

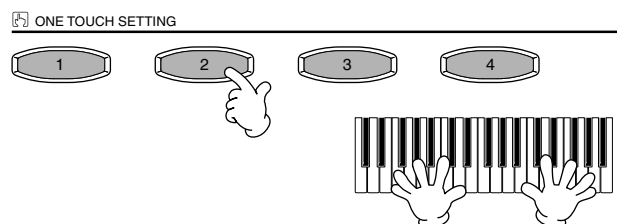

- Существует способ, позволяющий еще более автоматизировать изменения параметров и оживить выступление. Для этого необходимо воспользоваться функцией OTS Link (последовательность настроек «в одно касание»). Удобство функции состоит в том, что она позволяет менять настройки при переходе от одной фигуры основной части к другой (стр. 72).

Функция Music Finder

Справочник на стр. 73

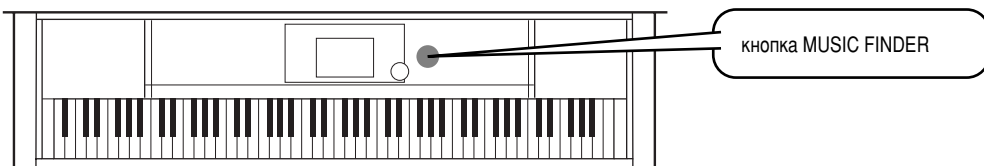

Если требуется воспроизвести определенную песню, а вы не знаете, как лучше всего настроить параметры тембра и стиля, Music Finder поможет вам в этом. Для этого достаточно лишь выбрать название композиции в окне Music Finder, и CVP-206/204 автоматически настроит все параметры, необходимые для игры в выбранном стиле!

Использование функции Music Finder

- ▶ **1** Нажмите кнопку [MUSIC FINDER].



- ▶ **2** Выберите запись.

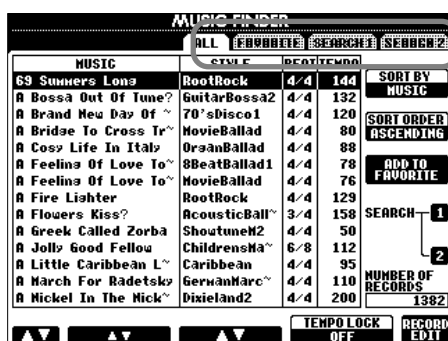

Чтобы выбрать необходимую страницу, воспользуйтесь кнопками [BACK]/[NEXT]. В этом примере выбрана вкладка ALL (все).

Выберите запись.

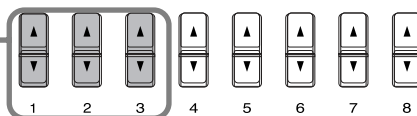

Чтобы выбрать запись по названию, как в нашем примере, воспользуйтесь кнопками [1 - 3▲▼].

- ▶ **3** Попробуйте подыграть песне с включенным аккомпанементом.

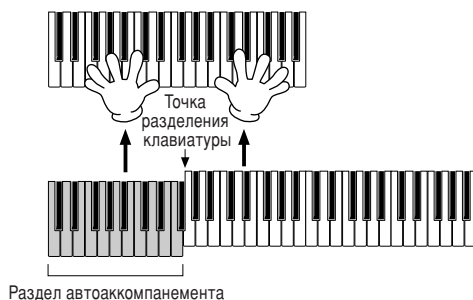

ПРИМЕЧАНИЕ

Вы можете сделать так, что тембр и другие важные параметры будут автоматически изменяться при изменении стиля. Для этого включите функцию OTS LINK (стр. 72) и установите значение «REAL TIME» для параметра OTS LINK TIMING (стр. 133).

Чтобы перейти к главному экрану, нажмите кнопку [EXIT].

Поиск среди записей Music Finder

Music Finder помимо прочего обладает удобной функцией поиска. Вы задаете название песни или ключевое слово, и сразу же видите на экране записи, соответствующие критерию поиска.

- **1** Нажмите кнопку [MUSIC FINDER].



- **2** Чтобы вызвать экран MUSIC FINDER SEARCH 1, нажмите кнопку [I].

ПРИМЕЧАНИЕ

Результаты первого и второго поиска (Search 1 и Search 2) выводятся на одноименных экранах.

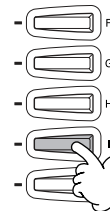
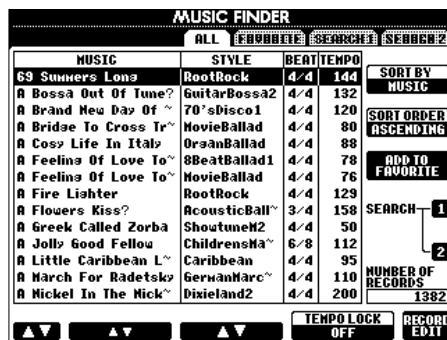

ПРИМЕЧАНИЕ

Инструкции по вводу символов приведены на стр. 49.

- 4** Нажмите кнопку [A], чтобы вызвать экран ввода названия песни.

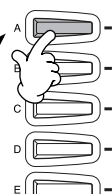

В данном примере выбрана вкладка ANY (любой размер).

- 5** Введите название песни, а затем нажмите кнопку [8▲] (OK).

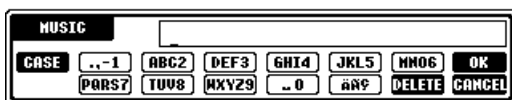

В этом примере выбрана вкладка ALL (все).

- 3** Если необходимо удалить ранее заданные условия поиска, нажмите кнопку [F], [G] или [H].

- 6** Нажмите кнопку [8▲] (START SEARCH). На экране отобразятся все композиции, содержащие заданное слово (слова).

- **7** Выберите запись (см. шаг 2 на стр. 33) и попробуйте поиграть с включенным аккомпанементом.

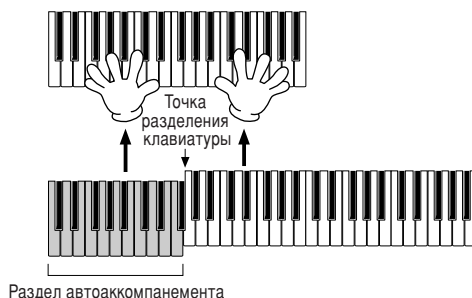

Чтобы перейти к главному экрану, нажмите кнопку [EXIT].

Можно создавать собственные настройки функции Music Finder и сохранять их на дискете (см. стр. 40 и 48). Это позволяет расширить коллекцию записей, обмениваясь ими с другими пользователями цифрового пианино Clavinova.

Сохранение и загрузка данных поиска

Чтобы сохранить данные поиска, вызовите окно MUSIC FINDER Open/Save из страницы SYSTEM RESET (стр. 146) экрана UTILITY и выполните ту же последовательность действий, что и при работе с аналогичным экраном для тембра (стр. 40, 48). Чтобы загрузить сохраненные данные, выполните соответствующую операцию на экране MUSIC FINDER Open/Save. Записи можно заменять и добавлять (стр. 75).

ПРИМЕЧАНИЕ

Операции с данными поиска поддерживаются как CVP-206, так и CVP-204.

Согласно вышеприведенным инструкциям, все данные поиска выступают как единое целое. Однако при сохранении/загрузке файлов стилей данные поиска, которые обращаются к этим файлам, автоматически сохраняются или добавляются. Если файл стиля копируется или перемещается с дискеты в раздел памяти USER (стр. 46, 47), запись, созданная при сохранении соответствующего стиля, автоматически добавляется в память CVP-206/204.

- В вышеприведенном примере вы искали композицию по названию. Помимо этого, можно производить поиск по ключевому слову или музыкальному жанру: например, латиноамериканский ритм, ритм, заданный восьмыми и т.д. (стр. 74).

Подыгрываем песне и практикуемся

Справочник
на стр. 77

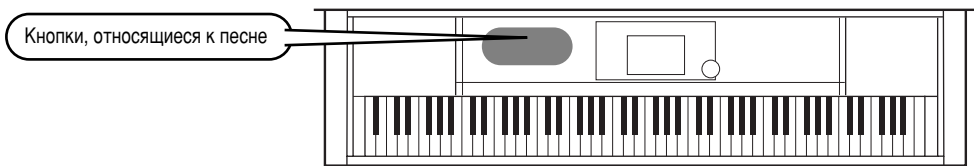

Подыгрываем цифровому пианино Clavinova

Вам предстоит научиться выключать или заглушать партию правой руки в цифровом пианино Clavinova с помощью функций воспроизведения, чтобы вести ее самостоятельно. Представьте, что вам подыгрывает чрезвычайно разносторонне одаренный пианист.

Если вы еще не освоили мелодическую партию, загляните в раздел «Разучивание ваших любимых песен» на стр. 38 и немного попрактикуйтесь.

► **1-4** Выполните действия, аналогичные описанным в разделе «Воспроизведение песни» на стр. 21 - 23.

► **5** Чтобы выключить партию правой руки, нажмите кнопку [TRACK 1].



ПРИМЕЧАНИЕ
Чтобы выключить партию левой руки, нажмите кнопку [TRACK 2].

► **6** Если во время игры вы хотите видеть на экране ноты, нажмите кнопку [C]. Если хотите видеть текст, нажмите кнопку [B].

Если главный экран (MAIN) не отображается, сначала нажмите кнопку [DIRECT ACCESS], а затем — кнопку [EXIT].



ПРИМЕЧАНИЕ
Если песня не содержит текста, он не будет отображаться.

► **7** Чтобы начать воспроизведение партии, нажмите кнопку SONG [START/STOP].

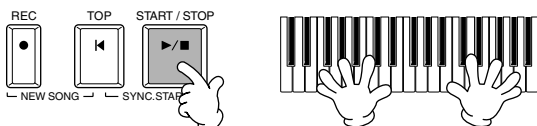

► **8** Чтобы прервать воспроизведение, нажмите кнопку SONG [START/STOP].

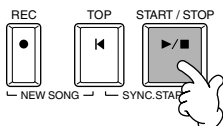

ПРИМЕЧАНИЕ

- Если необходимо, чтобы песня начиналась без вступления (интродукции), воспользуйтесь функцией Sync Start (синхронный запуск). Чтобы перевести функцию в режим ожидания, нажмите кнопку SONG [START/STOP], удерживая при этом кнопку [TOP]. Песня начнет воспроизводиться сразу, как только вы коснетесь клавиш.
- Если цифровое пианино Clavinova помимо аккомпанемента проигрывает еще и мелодическую партию, проверьте параметры соответствующего канала и смените канал, присваиваемый первой дорожке (Track 1) (стр. 132). Кроме того, можно сменить канал воспроизведения самой песни (стр. 107).

Запись

В цифровом пианино Clavinova имеется простая и удобная функция записи. Попробуем записать что-нибудь с клавиатуры в режиме Quick Recording (быстрая запись).

▶ **1-3** Выберите тембр. Выполните действия, описанные в разделе «Воспроизведение стиля» на стр. 25, 26.

▶ **4** Чтобы создать новую песню, следует одновременно нажать кнопки [REC] и [TOP].

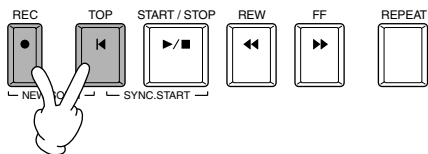

▶ **5** Нажмите кнопку [REC].

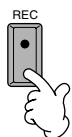

▶ **6** Запись песни начнется сразу же, как только вы коснетесь клавиш.

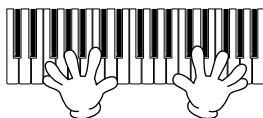

▶ **7** По окончании сеанса записи нажмите кнопку [REC].

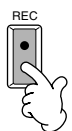

▶ **8** Чтобы прослушать запись, вернитесь к началу песни с помощью кнопки [TOP], а затем нажмите кнопку SONG [START/STOP].

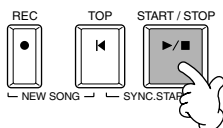

▶ **9** Сохраните запись (стр. 40, 48).

⚠ ВНИМАНИЕ!

Записанные данные будут утеряны при выключении цифрового пианино. Чтобы этого не произошло, их следует сохранить в разделе памяти User или на дискете.

Разучивание ваших любимых песен

В цифровое пианино Clavinova встроено несколько очень полезных функций обучения, которые помогают разучивать записанные песни. В этом разделе вы воспользуетесь функцией Follow Lights и специальными индикаторами, помогающими воспроизводить правильные ноты.

ПРИМЕЧАНИЕ

Перед тем, как перейти к практике

Перед тем как приступить к упражнению, проиграйте песню целиком (не отменяя какие-либо партии) и внимательно ее прослушайте. Это поможет вам составить ясное представление о том, как необходимо играть эту песню, и сделает вашу игру более плавной. Если вы хотите слышать только мелодическую партию, выключите кнопки [TRACK 2] и [EXTRA TRACKS].

▶ 1-6 Выполните действия, описанные в разделе «Воспроизведение стиля» на стр. 36.

В этом примере вы разучиваете партию для правой руки раздела «Воспроизведение стиля».

▶ 7 Нажмите кнопку [GUIDE].



▶ 8 Нажмите кнопку SONG [START/STOP] и разучите недостающую (приглушенную) партию, ориентируясь на индикаторы клавиш.

При желании вы можете изменить темп с помощью кнопок TEMPO [◀] [▶].

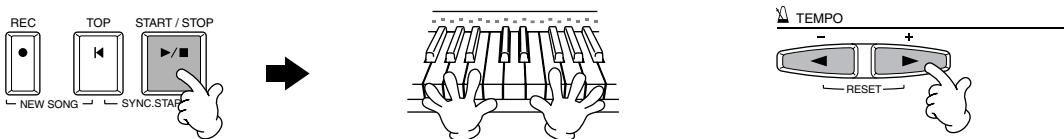

▶ 9 Чтобы овладеть трудными партиями, используйте функцию повторного воспроизведения. Просто укажите короткий фрагмент, над которым вы хотите поработать, и повторяйте его до тех пор, пока не запомните.

- 1) Во время воспроизведения песни, нажмите кнопку [GUIDE] один раз, чтобы отключить функцию GUIDE.
- 2) Непосредственно перед началом воспроизведения выбранного фрагмента, нажмите кнопку [REPEAT], чтобы обозначить отправную точку для повторного воспроизведения.
- 3) Как только фрагмент закончится, снова нажмите кнопку [REPEAT], чтобы обозначить конечную точку.
- 4) Снова включите функцию GUIDE.

▶ 10 Чтобы прервать воспроизведение, нажмите кнопку SONG [START/STOP].

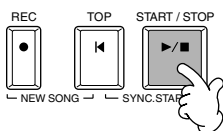

ПРИМЕЧАНИЕ

Дополнительную информацию по функции Guide см. на стр. 82 и 132.

Основные операции: упорядочение данных

Главный экран

Когда включается питание, появляется главный экран (экран MAIN) с важной информацией об операциях.

Если на экране MAIN нажимать кнопки [A] - [J], будет вызываться соответствующий экран.

Экраны, вызываемые этими кнопками (кроме кнопок [B] и [C]), называются экранами **Open/Save** (см. следующую страницу). Если нажать кнопку [B] или [C], появится соответственно экран **Lyrics** (тексты песен) и **Score** (партитуры).

ПРИМЕЧАНИЕ

Если экран MAIN не появляется, нажмите кнопку [DIRECT ACCESS], а затем кнопку [EXIT].

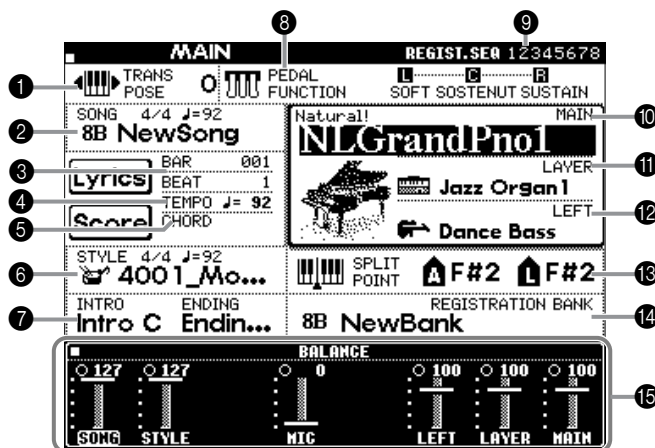

1 Транспонирование (стр. 136)

Кнопки [TRANPOSE] позволяют понижать или повышать высоту звука клавиатуры и песни с шагом в полтона. Здесь отображается величина транспонирования в виде количества полутонов.

2 Песня (стр. 78)

Отображается имя и другая информация о текущей песне.

3 Позиция в воспроизводимой песне (стр. 78) или стиле аккомпанемента (стр. 63)

Отображается текущая позиция в воспроизводимой песне или стиле аккомпанемента.

4 Темп (стр. 54)

Во время проигрывания песни или стиля аккомпанемента здесь отображается темп.

5 Аккорд (стр. 66)

Если кнопка [ACMP] включена, отображается аккорд, заданный в левой части клавиатуры.

6 Стиль аккомпанемента (стр. 63)

Отображаются имя, ритм и темп выбранного стиля аккомпанемента.

7 Вступление (Intro) и концовка (Ending) (стр. 70)

Отображаются имена вступления и концовки выбранного стиля.

8 Функции педали (стр. 134)

Кроме обычных функций Sustain, Sostenuto и Soft, педалям могут быть присвоены другие функции (например Song Start/Stop и Glide). Здесь отображаются функции, присвоенные трем педалям.

9 Функция Registration Sequence (стр. 137)

Набор параметров, заданных с помощью элементов управления на передней панели, можно сохранить в регистрационной памяти и загружать в любой момент нажатием соответствующей кнопки REGISTRATION MEMORY [1] - [8]. Функция Registration Sequence позволяет также запрограммировать несколько наборов параметров так, чтобы они выбирались в определенной последовательности, перемещаться по которой можно с помощью кнопок [BACK]/[NEXT] или педали. Здесь отображается номер набора параметров (если функция Registration Sequence не отключена).

10 Партия Main (стр. 58)

Отображается тембр, выбранный для партии Main.

11 Партия Layer (стр. 60)

Отображается тембр, выбранный для партии Layer.

12 Партия Left (стр. 61)

Отображается тембр, выбранный для партии Left.

13 Точка разделения (стр. 133)

Точки разделения делят клавиатуру на части. Точки разделения бывают двух типов: «А», отделяющая автоаккомпанемент от остальной части клавиатуры, и «L», разделяющая клавиатуру на две части: правую и левую.

14 Банк регистрационной памяти (стр. 89)

Наборы параметров регистрационной памяти хранятся в банках: один банк на восемь наборов. Здесь отображается имя выбранного банка регистрационной памяти.

15 Баланс громкости партий (стр. 65)

Баланс громкости можно менять с помощью кнопок [1▲▼] - [8▲▼], расположенных под ЖК-дисплеем. Отображается баланс громкости каждой партии.

Экран Open/Save

В CVP-206/204 используются разные типы данных: тембры, стили аккомпанемента, песни и наборы параметров из регистрационной памяти. Многие из этих данных уже внесены в память CVP-206/204. Кроме того, данные некоторых типов можно создавать и редактировать самостоятельно.

Все они хранятся в виде отдельных файлов, как на компьютере.

В этой главе показано, как выполнять основные операции по обработке и упорядочению данных CVP-206/204 с помощью регуляторов ЖК-экрана.

Для открытия, сохранения, присвоения имени, перемещения и удаления файлов используются соответствующие экраны Open/Save (Открыть/Сохранить). Выбор таких экранов может также производиться по типу файла: песня, тембр, стиль и т. д. Кроме того, можно упорядочить данные, поместив файлы одного и того же типа в отдельную папку.

Экраны Open/Save (Открыть/Сохранить) для песни, тембра, стиля и регистрационного банка можно вызывать с главного экрана (появляющегося при включении питания) нажатием соответствующей кнопки (от [A] до [J]).

Экран Open/Save для песни (стр. 78)



Для работы с файлами песен.

Экран Open/Save для тембра (стр. 58)



Для работы с файлами тембров.

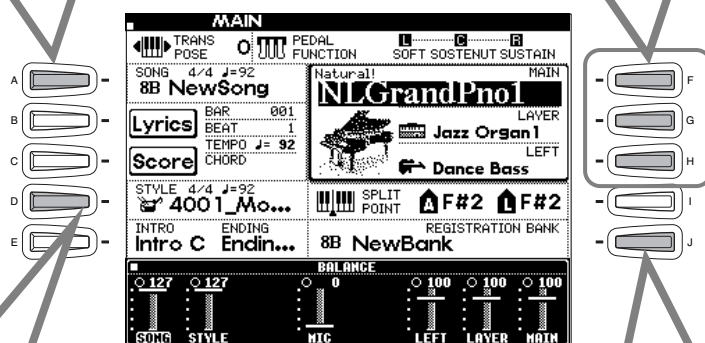

ПРИМЕЧАНИЕ

Есть еще несколько типов экранов, но вызвать их из **главного** экрана невозможно (стр. 146).

- SYSTEM SETUP (СИСТЕМНЫЕ НАСТРОЙКИ)
- MIDI SETUP (НАСТРОЙКИ MIDI)
- USER EFFECT (ПОЛЬЗОВАТЕЛЬСКИЕ ЭФФЕКТЫ)
- MUSIC FINDER (ПОИСК ЗАПИСЕЙ)

ПРИМЕЧАНИЕ

Если главный экран не отображается, нажмите кнопку [DIRECT ACCESS], а затем кнопку [EXIT].

Экран Open/Save для стиля (стр. 63)



Для работы с файлами стилей.

Экран Open/Save для регистрационного банка (стр. 89)

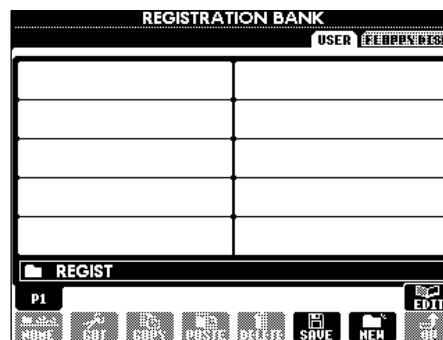

Для работы с файлами регистрационного банка.

Пример экрана Open/Save

Каждый экран **Open/Save** состоит из трех страниц для дисководов/разделов памяти: **PRESET**, **USER** и **FLOPPY DISK**. В приведенных примерах показан экран Open/Save для тембра.

Раздел PRESET

Здесь хранятся заранее созданные файлы, заложенные в память цифрового пианино CVP-206/204. Эти файлы можно загружать, но нельзя перезаписывать. Однако на их основе можно создавать собственные файлы (которые могут быть сохранены на страницах USER или FLOPPY DISK).

Раздел памяти USER

Здесь хранятся ваши файлы, созданные с помощью различных функций редактирования CVP-206/204. Они хранятся во внутренней памяти CVP-206/204.

Раздел FLOPPY DISK

Вы можете хранить на дискете свои собственные данные. Кроме того, отсюда можно вызывать программное обеспечение на дискетах, приобретенное отдельно. Конечно, доступ к этим файлам возможен только в том случае, если в дисковод вставлена нужная дискета.

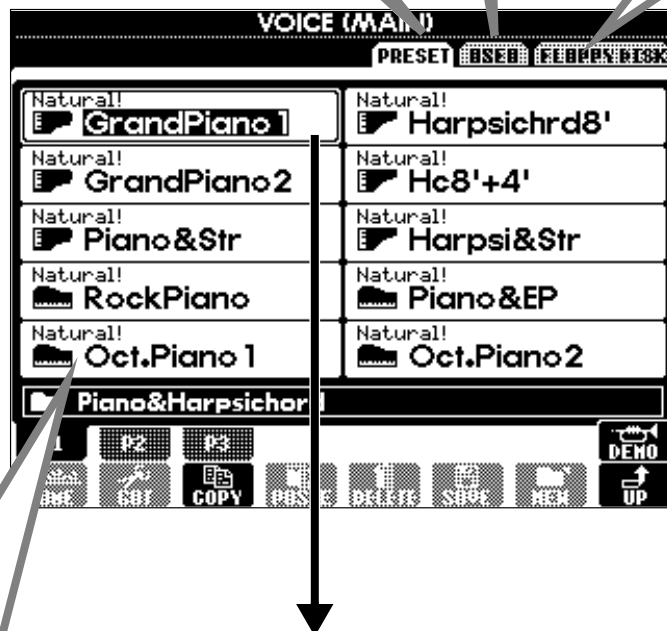

Кнопки смены страниц **PRESET**, **USER** и **FLOPPY DISK**.

Вызывает страницу справочника более высокого уровня. В данном примере это будет страница выбора папки с тембрами.

Файл

Все данные, как встроенные, так и созданные вами, хранятся в виде файлов.

Оперативная память (Current Memory)

Оперативная память — это область, куда вызывается выбранный вами тембр. Кроме того, тембр здесь можно редактировать с помощью функции SOUND CREATOR. Отредактированный файл следует сохранить в разделе памяти USER или на дискете. Запись песен (стр. 96) и создание стилей аккомпанемента (стр. 112) производятся в оперативной памяти. Не забывайте сохранять эти данные в разделе памяти USER или на дискете в виде одного или нескольких файлов. Если выключить инструмент, не сохранив данные, они будут утеряны. См. также стр. 43.

■ Файлы и диски

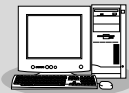

Управлять файлами в разделе памяти USER и на дискетах (копировать, сохранять их и т.д.) можно с помощью компьютера (стр. 149).

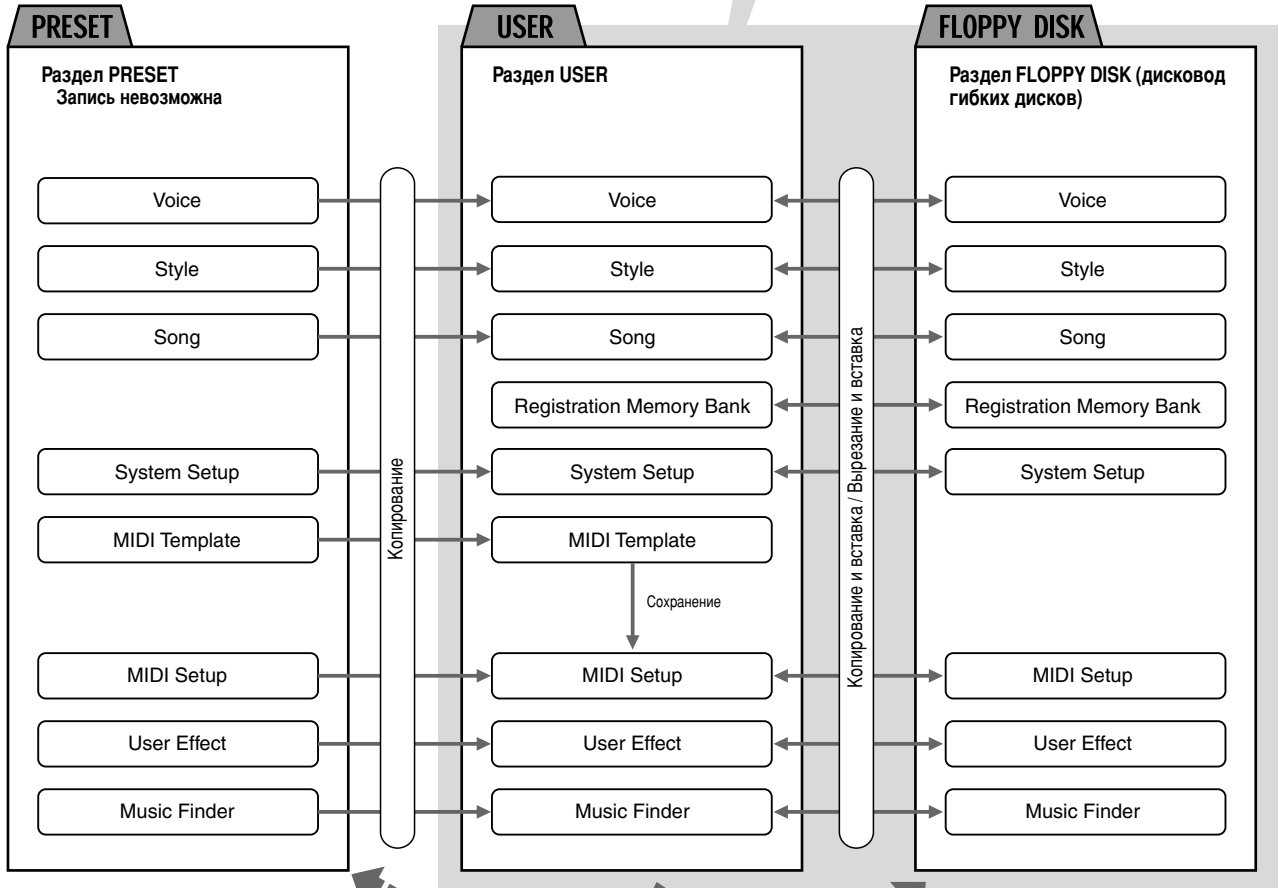

Это экран Open/Save для тембров, который вызывается с помощью кнопки [PIANO] в секции VOICE.

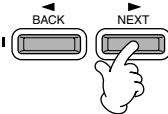

Выберите раздел памяти (дискетод) с помощью кнопок [BACK]/[NEXT].

ПРИМЕЧАНИЕ

Экран Open/Save отображает только файлы, с которыми можно работать с этого экрана. Например, на экране Open/Save для тембров из всего раздела FD (дискетод гибких дисков) отображаются только тембры, даже если на дискете есть еще файлы стилей или песен.

■ Возможности и разделы памяти

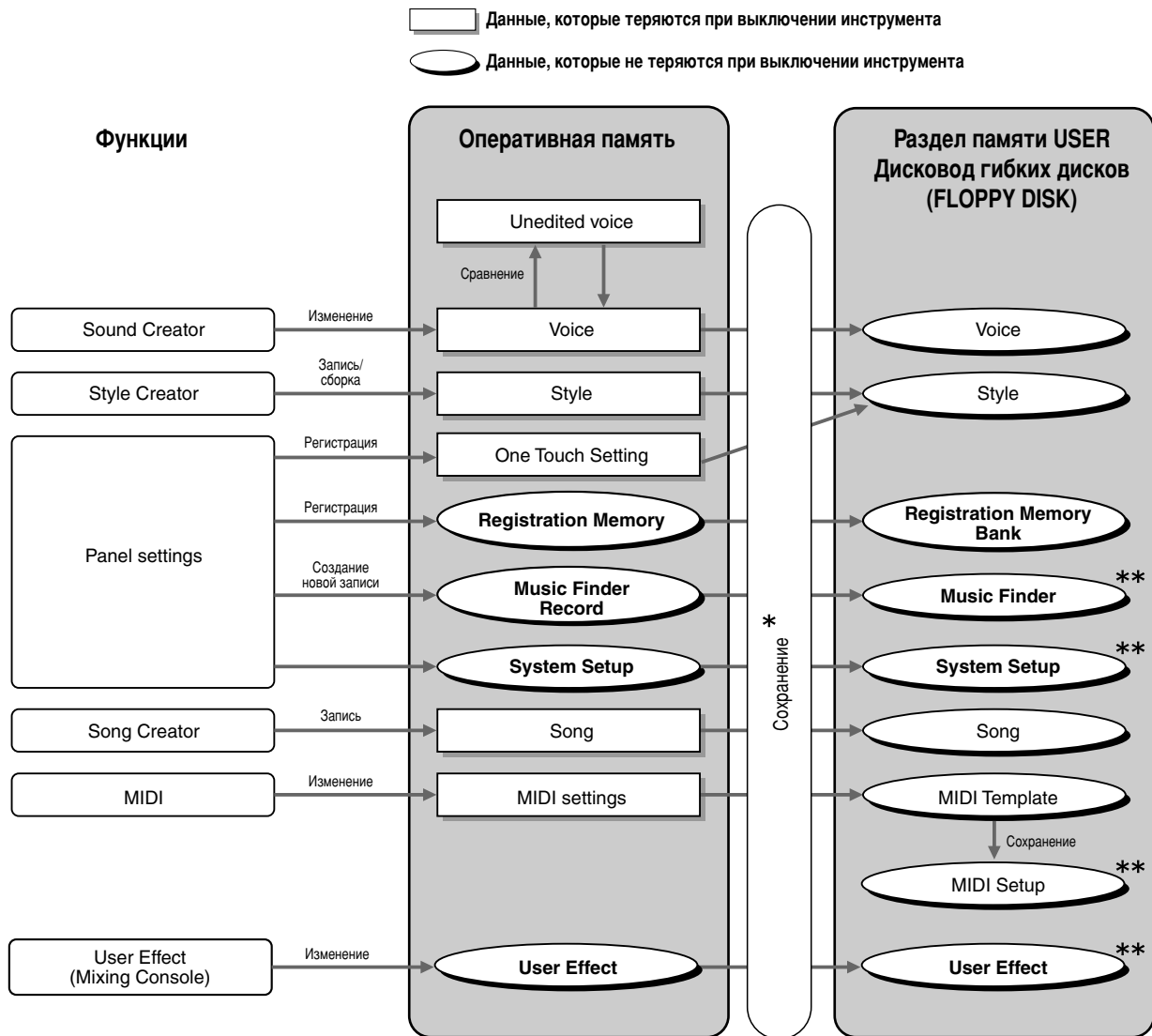

⚠ ВНИМАНИЕ!

- Данные в разделе памяти USER и на дискете при выключении питания не теряются. Тем не менее данные в оперативной памяти могут быть утеряны при обращении к другому файлу или при выключении питания. Поэтому, прежде чем перейти к другому файлу или отключить питание, обязательно сохраните нужные данные в раздел USER или на дискете.

* Операция Save (Сохранить) выполняется с экрана Open/Save.

**Нужный экран Open/Save можно вызвать с экрана [FUNCTION] → UTILITY → SYSTEM RESET.

Выбор файлов и папок

Выберите один из файлов на экране. В этом примере выберем файл тембра.

Сначала нажмите кнопку VOICE [PIANO & HARPSI] для вызова экрана со списком файлов.

Этот экран Open/Save похож на все остальные экраны, используемые для загрузки и хранения файлов.

Инструмент CVP-206/204 поставляется с набором тембров, которые хранятся в разделе PRESET. Тембры, созданные с помощью функции Sound Creator, следует хранить в разделе USER или на дискете (FLOPPY DISK).

1 Выберите страницу «PRESET», «USER» или «FLOPPY DISK» с помощью кнопки [BACK][NEXT].

ПРИМЕЧАНИЕ
Выбор другого языка на экране «LANGUAGE» (стр. 53, 146) может вызвать следующие проблемы.

- Некоторые символы во введенных именах файлов могут быть искажены.
- Некоторые файлы могут стать недоступными.

Для устранения этих проблем достаточно вернуть прежний язык.

Аналогичные проблемы могут возникать при чтении файлов на компьютере с другой языковой системой.

ПРИМЕЧАНИЕ
Если нажать на одну из кнопок [A] - [J] дважды, вызывается соответствующий файл и происходит возврат к главному экрану.

ПРИМЕЧАНИЕ
Если выделить нужный файл и дважды нажать кнопку [ENTER], также будет вызван соответствующий файл и произойдет возврат к главному экрану.

2 Для просмотра страниц используйте кнопки [1▲] - [7▲].
Если количество страниц превышает 7, нижняя часть экрана приобретает следующий вид.

Нажмите кнопку Prev. (назад) Нажмите кнопку Next (вперед)

3 Выберите файл или папку.
Это можно сделать двумя способами.

- **Нажмите одну из кнопок [A] - [J].** Нажмите кнопку, расположенную рядом с файлом или папкой, которые необходимо открыть. (В нашем примере на экране показаны файлы тембров.)
- **Используйте диск [DATA ENTRY] и кнопку [ENTER].** Поворачивая диск [DATA ENTRY], можно выбрать нужный файл или папку из текущего списка. Выберите нужный файл или папку (в нашем примере это файл тембра) и нажмите кнопку [ENTER].

END Чтобы вернуться к главному экрану, нажмите кнопку [EXIT].
Кнопка [EXIT] позволяет вернуться к предыдущему экрану.

Выход из всплывающего окна

Кнопка [EXIT] также позволяет закрыть всплывающее окно (как на иллюстрации).

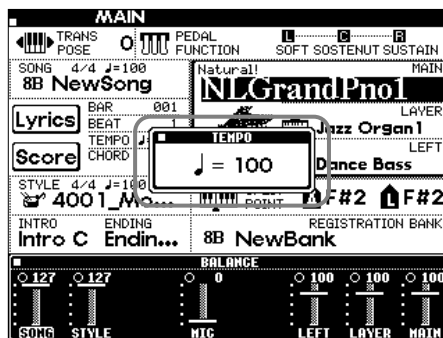

Операции с файлами и папками

Присвоение имен файлам и папкам

Файлам и папкам можно присваивать имена. Любому файлу или папке на страницах **USER** и **FLOPPY DISK** можно присвоить имя или изменить его. При работе с данными в разделе **USER** выполняйте шаги, указанные ниже. Если требуется переименовать файлы или папки со страницы **PRESET**, скопируйте их в папку **USER** (стр. 47).

- 1** Нажмите кнопку [1▼] (NAME) (стр. 40).
Появится экран **NAME**.

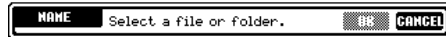

ПРИМЕЧАНИЕ

Имя файла или папки может содержать до 50 символов, включая идентификатор значка (см. пример ниже) и расширение. Если используется японский язык, имя может включать до 25 символов «кандзи» или слоговой азбуки «хирагана».

- 2** Выберите нужный файл или папку и нажмите кнопку [7▼] (OK).

Выбранный файл или папка выделяется на экране. Выбрать другой файл или папку можно с помощью кнопок [A] - [J].

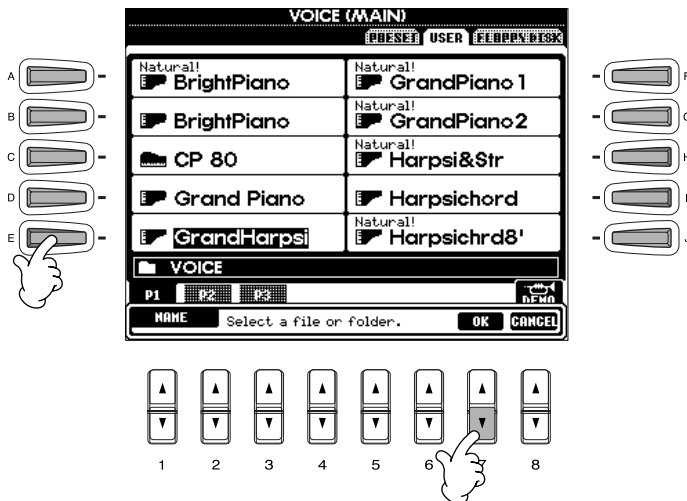

ПРИМЕЧАНИЕ

На компьютере имя файла будет выглядеть следующим образом. Если изменить идентификатор значка, может измениться значок. Если изменить расширение, распознавание файла может стать невозможным.

ABCDE.S002.MID
Идентификатор файла Идентификатор значка Расширение



Введите новое имя (стр. 49).



Нажмите кнопку [8▲] (OK). Чтобы отменить операцию, нажмите кнопку [8▼] (CANCEL).

Перемещение файлов и папок

Для упорядочения данных файлы и папки можно перемещать. Любой файл или папку на страницах **USER** и **FLOPPY DISK** можно переместить с помощью следующей процедуры вырезания (Cut) и вставки (Paste).

- 1 Нажмите кнопку [2▼] (CUT) (стр. 40).**
Появится экран CUT.

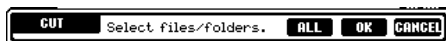

- 2 Выберите файл или папку.**

Выберите нужный файл или папку и нажмите кнопку [7▼] (OK).
Выбранный файл или папка выделяется на экране другим цветом. Выбрать другой файл или папку можно с помощью кнопок [A] - [J].
Можно выбрать сразу несколько файлов и папок и даже на разных страницах. Чтобы отменить выбор, достаточно еще раз нажать кнопку рядом с выбранным файлом или папкой.
Кнопка [6▼] (ALL) позволяет выбрать все файлы или папки, отображаемые на текущей странице (USER/FLOPPY DISK). При нажатии кнопки [6▼] (ALL) она меняет название на «ALL OFF», что дает возможность отменить выбор.

- 3 Нажмите кнопку [7▼] (OK).**

Для отмены операции нажмите кнопку [8▼] (CANCEL).

- 4 Перейдите на экран, где должна производиться вставка.**

Вставка возможна только в разделах памяти USER и FLOPPY DISK.



- Нажмите кнопку [4▼] (PASTE).**

Вставка файла или папки в место назначения.

ПРИМЕЧАНИЕ

Прямо переносить файлы или папки с одной дискеты на другую невозможно. Необходимо сначала вырезать файл или папку на дискете и вставить на странице USER, а затем поменять дискету в дисководе и вставить туда перемещаемый файл или папку.

ПРИМЕЧАНИЕ

Все файлы и папки с дискеты можно скопировать на другой диск одновременно (стр. 145).

ПРИМЕЧАНИЕ

Вставленные файлы автоматически сортируются по имени и выдаются на экран.

ПРИМЕЧАНИЕ

Файлы и папки на дискете
На странице **FLOPPY DISK** экрана Open/Save будут отображены только те типы файлов, которые можно обрабатывать с этого экрана, хотя папка на дискете может содержать разные виды файлов.
Процедуру вырезания и вставки можно применить ко всей папке. Однако будут вставлены только те данные, которые могут обрабатываться в текущем окне Open/Save.

Копирование файлов и папок

Для упорядочения данных файлы и папки можно копировать. Любой файл или папка на страницах **PRESET**, **USER** и **FLOPPY DISK** могут быть скопированы с помощью следующей процедуры копирования и вставки.

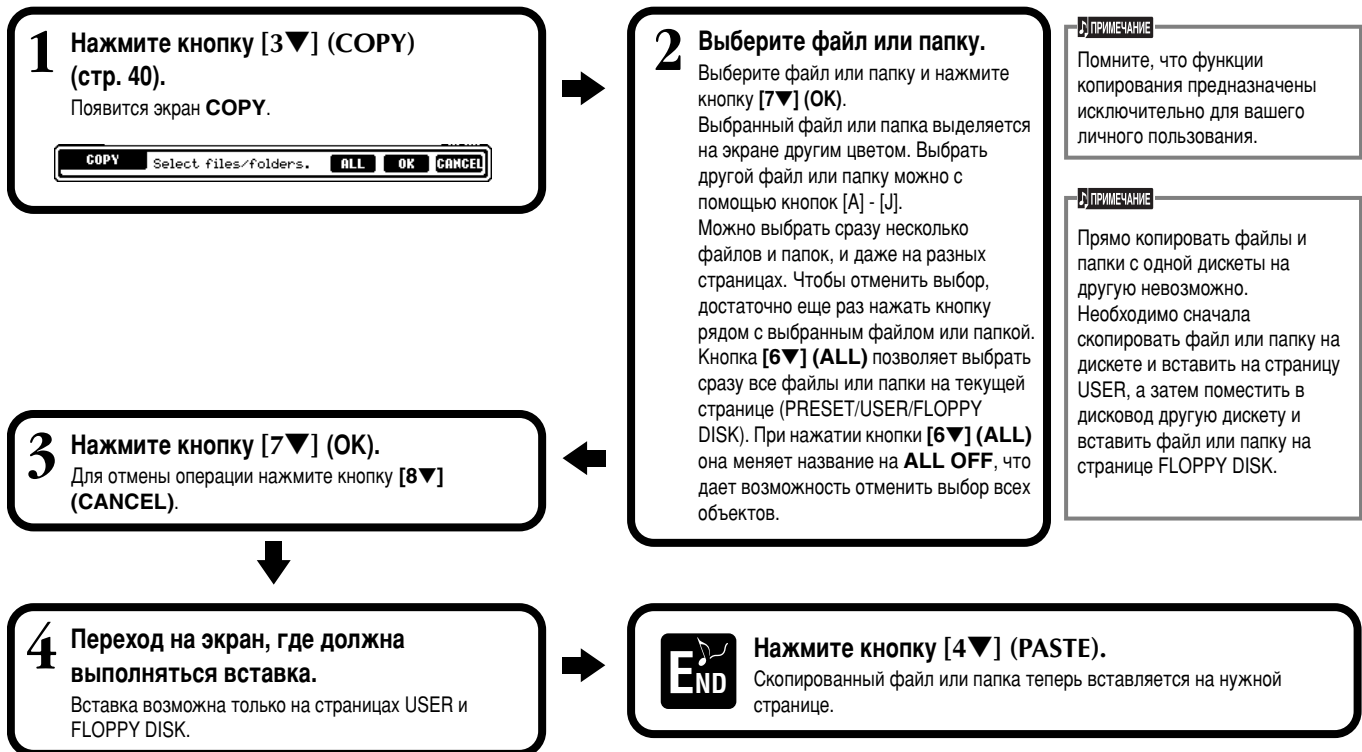

Удаление файлов и папок

Для упорядочения данных файлы и папки можно удалять. Любой файл или папка на страницах **USER** и **FLOPPY DISK** могут быть удалены с помощью следующей процедуры.

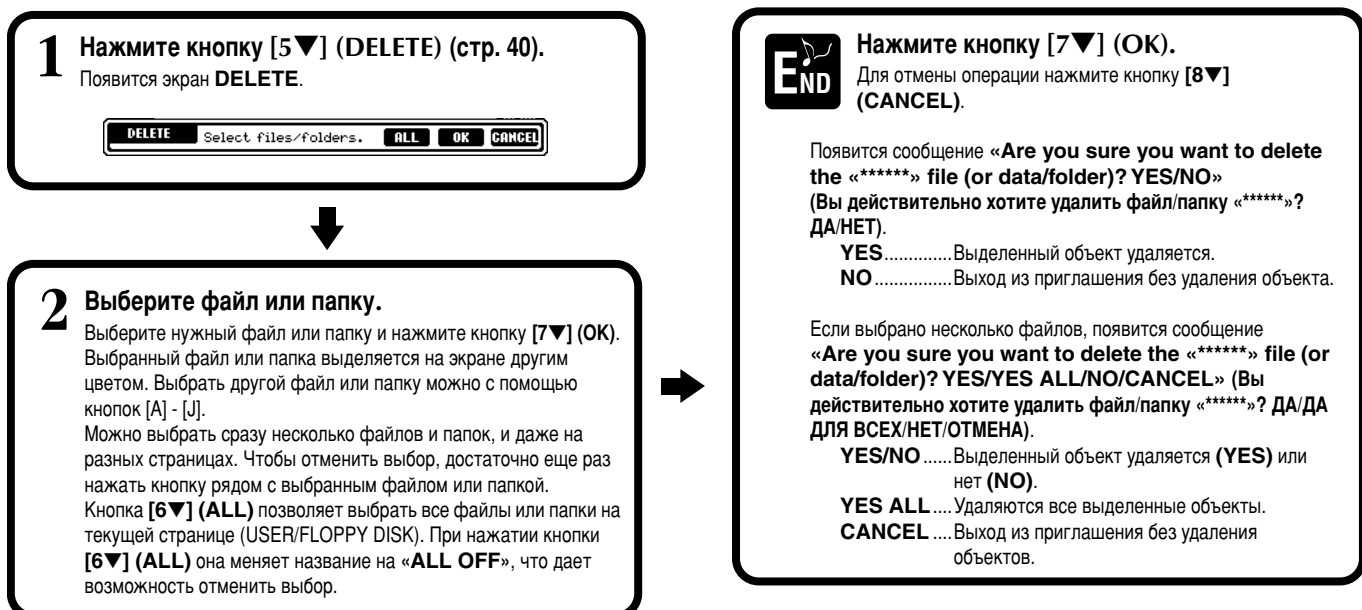

Сохранение файлов

Эта операция позволяет сохранять данные (песни и тембры), созданные вами в оперативной памяти (стр. 41). Файлы могут быть сохранены только на страницах **USER** и **FLOPPY DISK**.

Если экран Open/Save для типа данных, который вы желаете сохранить, не появляется, вернитесь на главный экран, нажав кнопку **[DIRECT ACCESS]**, а затем кнопку **[EXIT]**. На главном экране нажмите соответствующую кнопку **[A] - [J]**, чтобы вызвать нужный экран Open/Save. И, наконец, вызовите страницу **USER** или **FLOPPY DISK** (стр. 40, 41).

ПРИМЕЧАНИЕ

Емкость внутренней памяти инструмента Clavinova составляет около 1,5 Мб. Емкость дискет типа 2DD и 2HD составляет 720 Кб и 1,44 Мб соответственно. При сохранении данных на дискетах все типы файлов, поддерживаемые цифровым пианино Clavinova (файлы тембра, стиля, песни, регистрационные файлы и т.д.), сохраняются в одном месте.

ПРИМЕЧАНИЕ

Файлы программного обеспечения DOC, которые можно приобрести в магазинах, и программы Yamaha Disklavier, а также файлы, отредактированные с помощью этих программ на цифровом пианино CVP-206/204, могут быть сохранены на странице **USER**. Но их нельзя будет скопировать на другую дискету.

ПРИМЕЧАНИЕ

В иерархическом дереве каталогов может быть до четырех уровней. Максимальное общее число сохраняемых файлов и папок составляет 800, но может меняться в зависимости от длины названий файлов. Максимальное число файлов в папке — 250.

1 Нажмите кнопку **[6▼] (SAVE)**.

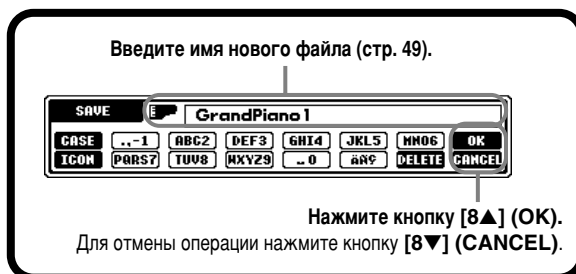

Упорядочение файлов путем создания новой папки

Эта операция позволяет легко упорядочить файлы, распределив их по категориям и создав для каждой категории отдельную папку. Файлы могут быть сохранены только на страницах **USER** и **FLOPPY DISK**.

1 Вызовите страницу, на которой хотите создать новую папку, и нажмите кнопку **[7▼] (NEW)** (стр. 40).



Переход на страницы более высокого уровня

Чтобы перейти на страницу более высокого уровня, нажмите кнопку **[8▼] (UP)**. Например, таким образом можно перейти со страницы, содержащей список файлов, на страницу со списком папок.

Ввод символов и изменение значков

1 Нажмите кнопку **[1▼] (NAME)**, **[6▼] (SAVE)** или **[7▼] (NEW)** (стр. 40).



Тип символа можно изменить с помощью кнопки **[1▲]**.

Выбор языка интерфейса происходит на экране **FUNCTION** (стр. 146). При выборе японского языка (Japanese) можно использовать следующие системы записи и размеры шрифтов:

かな漢 (kana-kan)

Хирагана и кандзи (полноразмерный шрифт)

カナ (kana)

Катакана (шрифт нормального размера, полноразмерные спецсимволы)

カ+ (kana)

Катакана (шрифт и спецсимволы половинного размера)

A B C — алфавит (полноразмерные строчные и прописные буквы), цифры (полноразмерные), спецсимволы (полноразмерные)

ABC — алфавит (строчные и прописные буквы половинного размера), цифры (половинного размера), спецсимволы (половинного размера)

При выборе на экране **FUNCTION** любого другого языка интерфейса (стр. 146) можно использовать следующие размеры шрифтов:

CASE — алфавит (прописные буквы половинного размера), цифры (половинного размера), спецсимволы (половинного размера)

case — алфавит (строчные буквы половинного размера), цифры (половинного размера), спецсимволы (половинного размера)



Перейдите на экран **ICON SELECT** (выбор значка), нажав кнопку **[1▼]**. Это позволит поменять значок слева от имени файла.

Ввод символов

Ниже приводятся инструкции по вводу имен файлов и папок. Последовательность действий напоминает процедуру ввода имен и чисел в сотовый телефон.

- 1 С помощью диска [DATA ENTRY] переведите курсор в нужное положение.**
- 2 Нажмите одну из кнопок [2▲] - [7▲] и [2▼] - [6▼] в зависимости от символа, который требуется ввести.**
Каждой кнопке приписано несколько символов, которые сменяют друг друга при каждом нажатии. Чтобы действительно ввести выбранный символ, передвиньте курсор или нажмите другую кнопку с буквами.
Если вы ошиблись при вводе символа, поставьте курсор у символа, который нужно удалить, и нажмите кнопку [7▼] (DELETE). Чтобы удалить все символы в строке, нажмите кнопку [7▼] (DELETE) и не отпускайте некоторое время или нажмите кнопку [8▼] (CANCEL). Если курсор находится в области, выделенной черным цветом, будут удалены только символы в этой области.

- 3 Чтобы действительно присвоить объекту новое имя, нажмите кнопку [8▲] (OK).**
Для отмены операции нажмите кнопку [8▼] (CANCEL).

ПРИМЕЧАНИЕ

В именах файлов и папок не допускаются следующие спецсимволы:
¥\/:*?"<>|

■ Преобразование имен в символы «кандзи» (японский язык)

Это относится только к тем случаям, когда используется кнопка *かな漢* кана-кан (японский язык). Чтобы заменить исходные символы символами «кандзи», выделите имя, написанное символами «хирагана», и нажмите кнопку [ENTER] один или несколько раз. Область инвертированного изображения (белые символы на черном фоне) можно изменить с помощью диска [DATA ENTRY]. Чтобы вернуться к символам «хирагана», нажмите кнопку [7▼] (DELETE). Чтобы удалить все символы из области инвертированного изображения, нажмите кнопку [8▼] (CANCEL). Чтобы подтвердить преобразование имени, нажмите кнопку [8▲] (OK) или введите следующий символ. Чтобы ввести имя в символах «хирагана» (без преобразования), нажмите кнопку [8▲] (OK).

- Ввод спецсимволов (умляут, символ ударения, японские символы «゚» и «ゝ»)**
Выберите символ, к которому необходимо добавить диакритический знак, и нажмите кнопку [6▼] (прежде чем действительно вводить символ).

■ Ввод прочих спецсимволов

Список спецсимволов можно вызвать, нажав кнопку [6▼] после фактического ввода символа путем перемещения курсора.

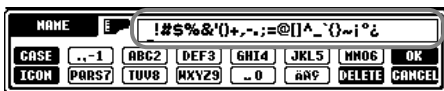

С помощью диска [DATA ENTRY] поставьте курсор рядом с нужным спецсимволом, а затем нажмите кнопку [8▲] (OK) или [ENTER].

ПРИМЕЧАНИЕ

Если вводятся символы, не требующие добавления диакритических знаков (за исключением азбук кана-кан и катакана половинного размера), можно вызвать список спецсимволов, нажав кнопку [6▼]. (Делать это следует после выбора символа, но до его фактического ввода.)

■ Ввод цифр

Сначала выберите регистр символов: «A B C» (полноразмерный алфавит), «ABC» «CASE» (прописные буквы половинного размера) и «case» (строчные буквы половинного размера). Затем нажмите и не отпускайте некоторое время одну из кнопок [2▲] - [7▲] и [2▼] - [5▼], либо нажимайте ее до тех пор, пока не выберете нужную цифру.

Изменение значка

Можно также поменять значок, появляющийся слева от имени файла. Перейдите на экран **ICON SELECT** (выбор значка), нажав кнопку [1▼] (ICON) на экране ввода символов (стр. 49).

Выберите значок с помощью кнопок [A] - [J] или [3▲▼] - [5▲▼], а затем введите выбранный значок, нажав кнопку [8▲] (OK).

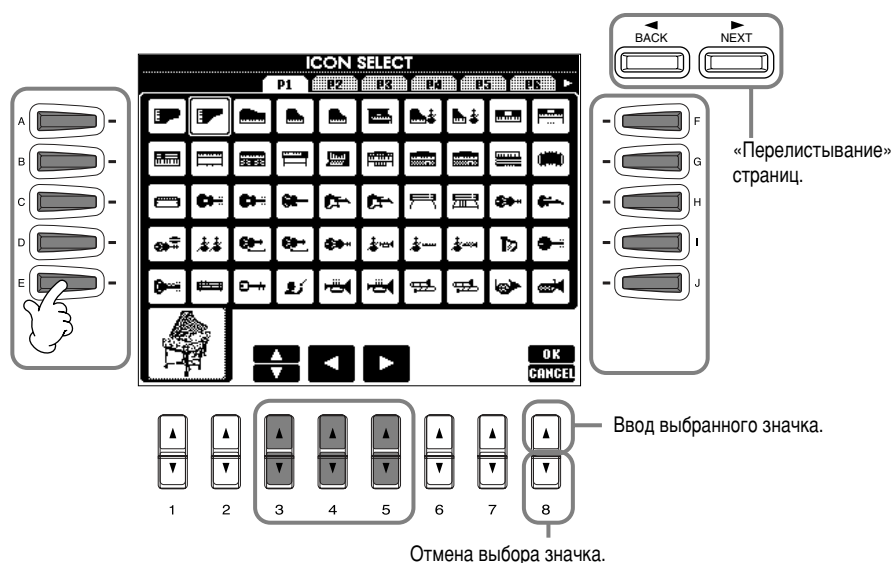

Использование диска [DATA ENTRY]

Этот диск позволяет легко выбирать объекты на экране и менять значения параметров. Функции диска [DATA ENTRY] зависят от типа экрана, отображаемого в данный момент.

■ Изменение значений

Значения параметров можно изменять с помощью диска [DATA ENTRY]. Например, если вы находитесь на экране [BALANCE], вращение диска регулирует громкость для выделенной партии. Чтобы отрегулировать громкость другой партии, сначала выберите эту партию с помощью кнопки [▲▼], а затем поверните диск [DATA ENTRY].

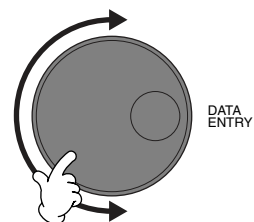
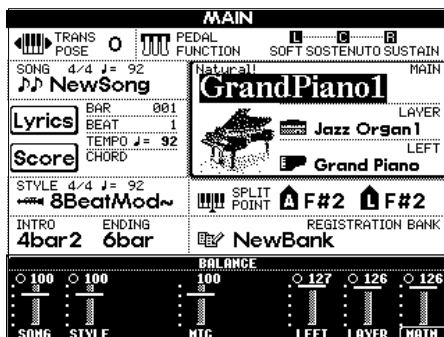

■ Выбор объектов

Вращая диск [DATA ENTRY], можно выбрать нужный объект или функцию. После этого можно вызвать объект или функцию, нажав кнопку [ENTER]. Например, если вы находитесь на экране VOICE, можно выбрать нужный тембр с помощью диска [DATA ENTRY], а затем вызвать его с помощью кнопки [ENTER].

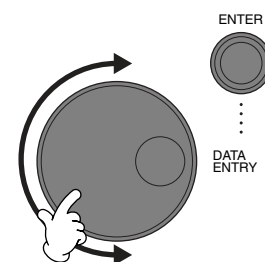

Функция прямого доступа: быстрый выбор экрана

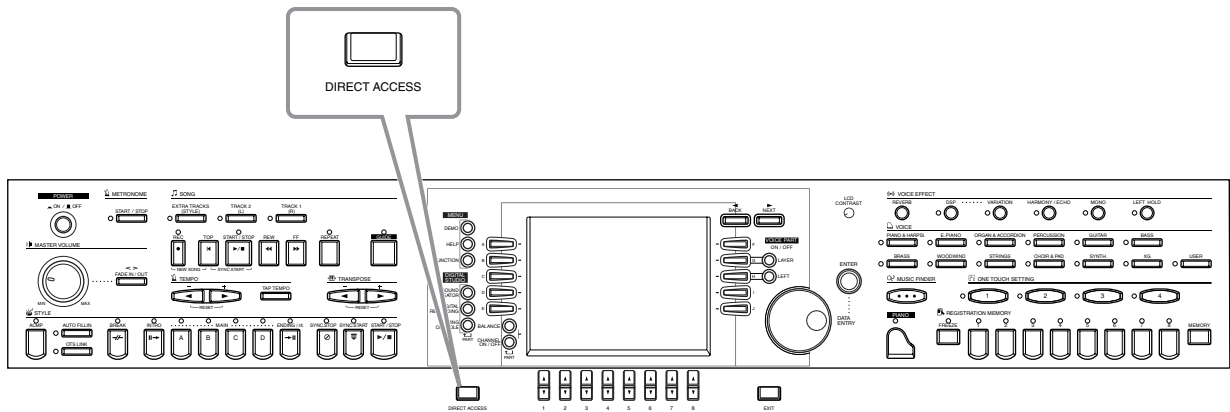

Функция прямого доступа позволяет мгновенно вызвать нужный экран всего одной дополнительной кнопкой. Нажмите кнопку [DIRECT ACCESS]. Вам предложат нажать соответствующую кнопку. Просто нажмите кнопку, соответствующую нужному экрану настроек, и сразу появится этот экран. В следующем примере функция прямого доступа используется для вызова экрана **Chord Fingering** (аппликатура аккорда) (стр. 134).

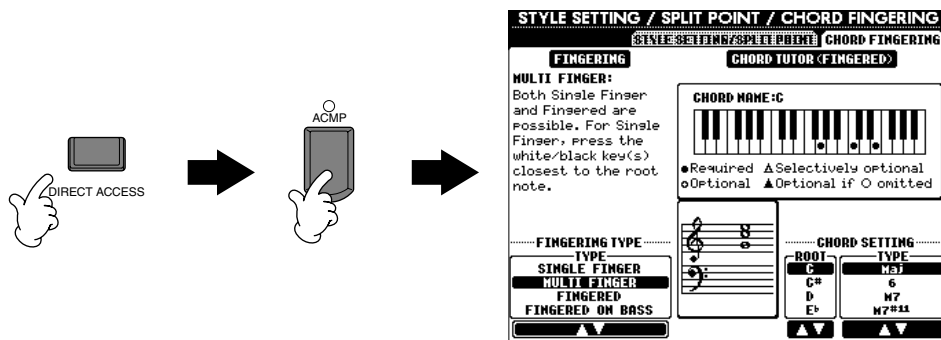

Список экранов, которые можно вызвать с помощью функции прямого доступа, содержится в таблице на стр. (стр. 52).

ПРИМЕЧАНИЕ

С любого экрана легко вернуться к экрану **MAIN**. Для этого нажмите кнопку [DIRECT ACCESS], а затем кнопку [EXIT].

Экраны, вызываемые с помощью функции прямого доступа

Сочетание кнопок: [DIRECT ACCESS] + одна из кнопок, указанных в таблице		Экран и функция			Стр.	
STYLE	[ACMP]	FUNCTION	CHORD FINGERING	Выбор FINGERING TYPE	134	
	[BREAK]		VOLUME/VOICE	Настройки VOICE	123	
	[INTRO]			Настройки PANPOT		
	MAIN [A]			Настройки VOLUME		
	MAIN [B]		MIXING CONSOLE (STYLE PART)	FILTER	Настройки HARMONIC CONTENT	124
	MAIN [C]				Настройки BRIGHTNESS	
	MAIN [D]			EFFECT	Настройки REVERB	125
	[ENDING]				Настройки CHORUS	
	[AUTO FILL IN]		FUNCTION	STYLE SETTING/SPLIT POINT	Настройки DSP	133
	[OTS LINK]				SYNC. Настройка STOP WINDOW	
[SYNC. STOP]						
[SYNC. START]						
[START/STOP]						
SONG	[TRACK1]	FUNCTION	SONG SETTING	Выбор TRACK1 CHANNEL	132	
	[TRACK2]			Выбор TRACK2 CHANNEL		
	[EXTRA TRACKS]					
	[REPEAT]					
	[GUIDE]		Выбор GUIDE MODE			
	[REC]					
	[TOP]					
	[START/STOP]					
	[REW]					
	[FF]					
METRONOME	[START/STOP]	FUNCTION	UTILITY	Настройки METRONOME	143	
[FADE IN/OUT]	Настройки FADE IN/OUT					
TEMPO	[TAP TEMPO]		Настройки TAP			
TRANSPOSE	[◀]	MIXING CONSOLE	MIDI	Настройка MIDI CLOCK	141	
	[▶]		CONTROLLER	Настройки TRANSPOSE	136	
MENU	[DEMO]	FUNCTION	TUNE	Настройки TRANSPOSE	124	
	[HELP]		UTILITY	Выбор LANGUAGE	146	
	[FUNCTION]		MIDI	Настройки LCD BRIGHTNESS	144	
DIGITAL STUDIO	[SOUND CREATOR]	FUNCTION	MASTER TUNE/SCALE TUNE	Настройки MIDI	140	
	[DIGITAL RECORDING]			Настройка MASTER TUNING	130	
	[MIXING CONSOLE]			Настройка SCALE TUNING		
[BALANCE]		MIXING CONSOLE (SONG PART)	VOLUME/VOICE	Настройки VOLUME	123	
[CHANNEL ON/OFF]				Настройки VOICE		
[DIRECT ACCESS]		Выход из режима прямого доступа				
[NEXT]						
[BACK]						
[ENTER]						
[EXIT]		Возврат к экрану MAIN				
VOICE PART	[LAYER]	MIXING CONSOLE	TUNE	Настройки OCTAVE	124	
	[LEFT]					
VOICE EFFECT	[REVERB]	FUNCTION	EFFECT	Настройки REVERB	125	
	[DSP]			Настройки DSP		
	[VARIATION]			Выбор EFFECT TYPE		
	[HARMONY/ECHO]	HARMONY/ECHO	138			
VOICE	[MONO]	MIXING CONSOLE	TUNE	Настройки PORTAMENTO TIME	124	
	[LEFT HOLD]	FUNCTION	VOICE SET	Настройка SPLIT POINT (LEFT)	133	
	[PIANO & HARPSI]					
	[E.PIANO]					
	[ORGAN & ACCORDION]					
[PERCUSSION]						
[GUITAR]						
[BASS]						
[BRASS]						
[WOODWIND]						
[STRINGS]						
[CHOIR & PAD]						
[SYNTH.]						
[XG]						
[USER]						
[MUSIC FINDER]		MUSIC FINDER	MUSIC FINDER SEARCH1 (поиск записей)		74	
ONE TOUCH SETTING	[1]					
	[2]					
	[3]					
	[4]					
[PIANO]		FUNCTION	CONTROLLER	Выбор KEYBOARD TOUCH	136	
REGISTRATION MEMORY	[FREEZE]		FREEZE		137	
REGISTRATION MEMORY	[1]	REGISTRATION BANK	REGISTRATION EDIT (редактирование REGISTRATION)		89	
	[2]					
	[3]					
	[4]					
	[5]					
	[6]					
	[7]					
	[8]					
[MEMORY]	REGISTRATION SEQUENCE (создание REGISTRATION SEQUENCE)	137				
PEDAL	RIGHT	FUNCTION	CONTROLLER	Назначение функции RIGHT PEDAL	134	
	CENTER			Назначение функции CENTER PEDAL		
	LEFT			Назначение функции LEFT PEDAL		
	AUX			Назначение функции AUX PEDAL		

Справки

По всем основным функциям и возможностям CVP-206/204 можно получить справку.

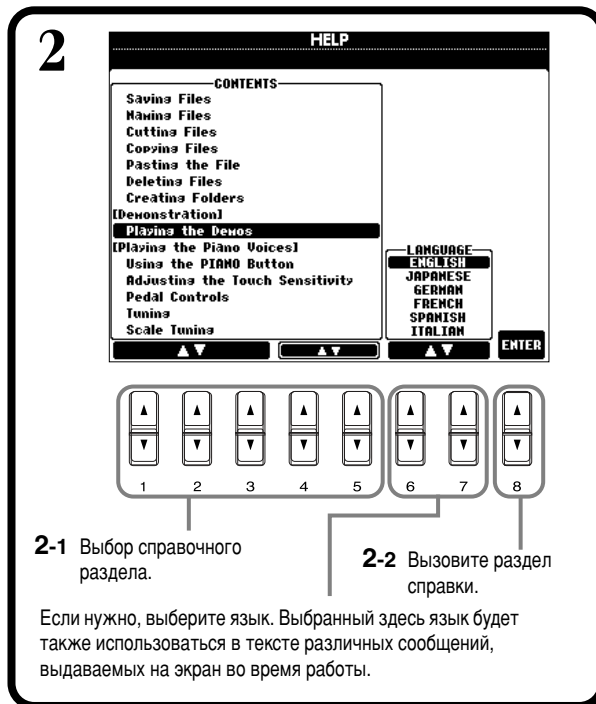
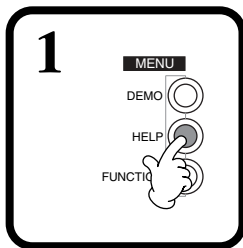
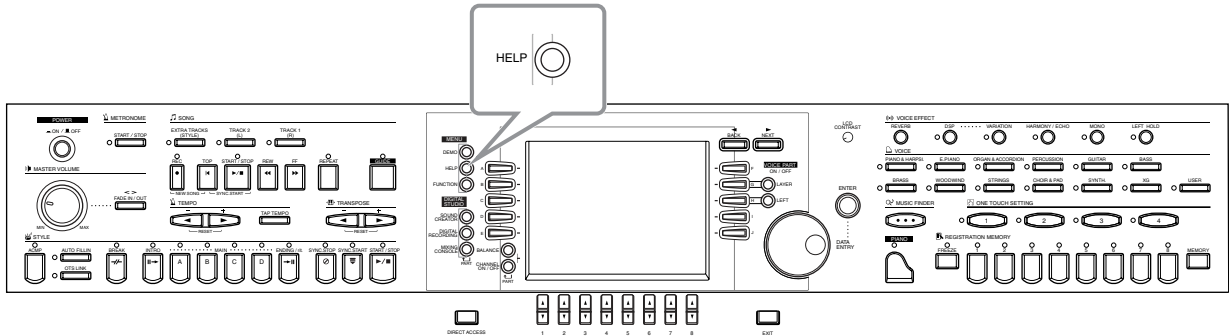

ПРИМЕЧАНИЕ

Справки могут выдаваться на следующих языках:

- английский
- японский
- немецкий
- французский
- испанский
- итальянский

ПРИМЕЧАНИЕ

Язык справок можно также выбрать на экране FUNCTION «LANGUAGE» (стр. 146).

ПРИМЕЧАНИЕ

Выбор другого языка в этом месте может вызвать следующие проблемы.

- Некоторые символы во введенных именах файлов могут быть искажены.
- Некоторые файлы могут стать недоступными.

Для устранения этих проблем достаточно вернуть прежний язык. Аналогичные проблемы могут возникать при чтении файлов на компьютере с другой языковой системой.

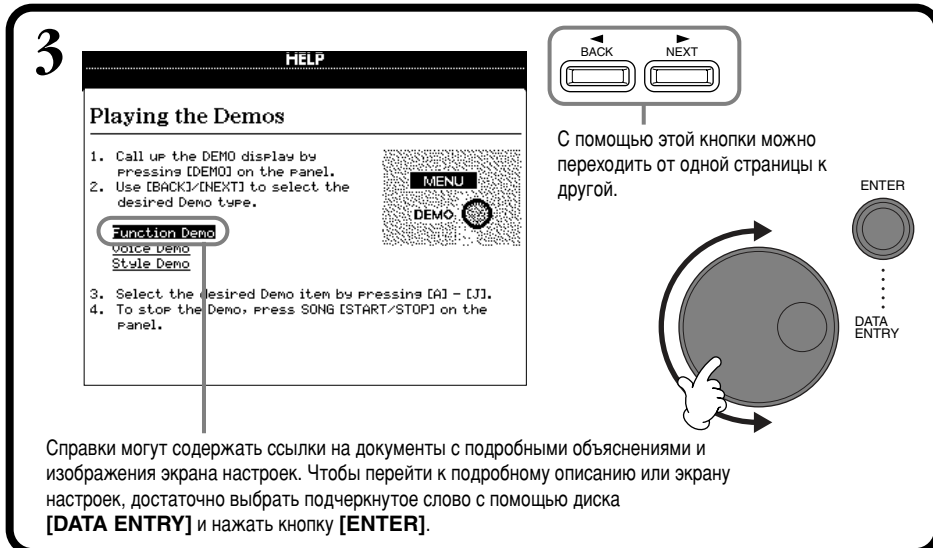

Справки могут содержать ссылки на документы с подробными объяснениями и изображения экрана настроек. Чтобы перейти к подробному описанию или экрану настроек, достаточно выбрать подчеркнутое слово с помощью диска [DATA ENTRY] и нажать кнопку [ENTER].



Использование метронома

Метроном помогает держать темп во время игры, а также дает возможность прослушать и оценить тот или иной темп.

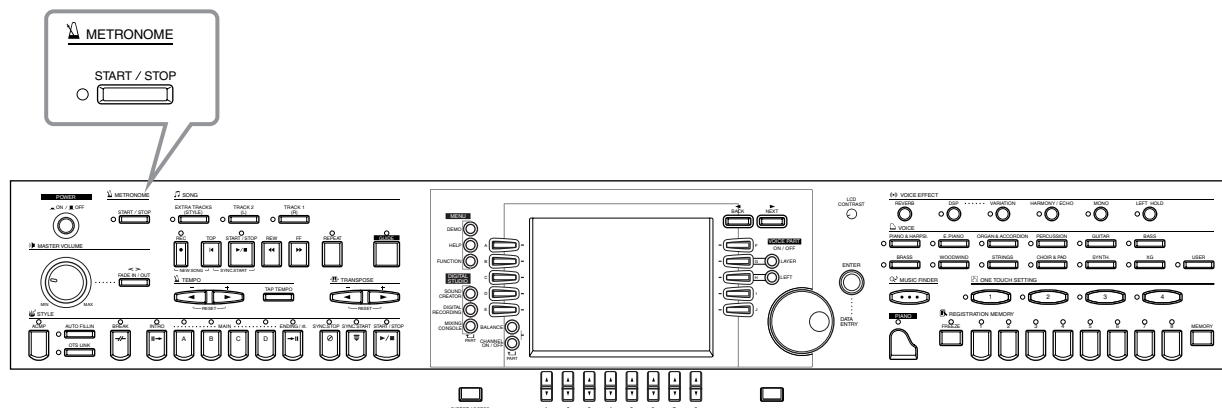

Для запуска метронома нажмите кнопку METRONOME [START/STOP]. Темп регулируется с помощью кнопок TEMPO [◀] [▶] (см. ниже). Чтобы остановить метроном, еще раз нажмите кнопку [START/STOP].

ПРИМЕЧАНИЕ

Характер звука, громкость и тактовый размер сигналов метронома могут быть изменены (стр. 143).

Регулировка темпа

Этот раздел посвящен процедуре регулировки темпа, которая влияет не только на темп метронома, но и на темп воспроизведения песни или стиля аккомпанемента.

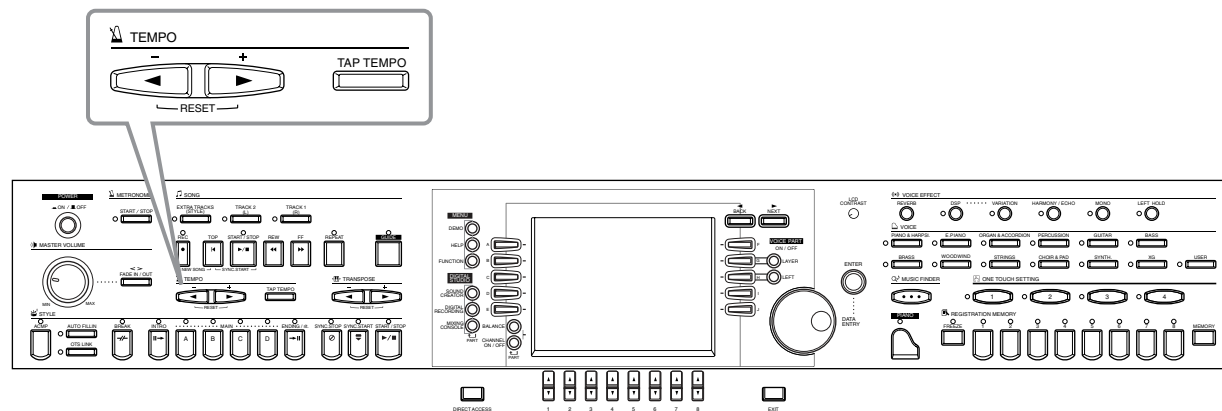

ПРИМЕЧАНИЕ

По умолчанию песни и стили аккомпанемента проигрываются в стандартном (начальном) темпе, который лучше всего соответствует данной песне или стилю.

1

Нажмите кнопку TEMPO [◀] или кнопку [▶].

END Кнопка выхода из экрана TEMPO.

2

Темп можно менять с помощью кнопок TEMPO [◀] [▶] или диска [DATA ENTRY]. Число на экране указывает на количество четвертей в минуту. Это число может меняться в пределах от 5 до 500. Чем оно больше, тем быстрее темп.

Если изменить темп, соответственно изменятся темп текущей песни и темп стиля аккомпанемента. Чтобы восстановить стандартный (начальный) темп, одновременно нажмите кнопки TEMPO [◀] [▶]. Дополнительную информацию о темпе см. в разделе «Индикаторы темпа: главный экран» (стр. 55).

Функция Tap Tempo

Нужный темп можно просто отбить. Несколько ударов по кнопке [TAP TEMPO] — и песня или стиль аккомпанемента будут воспроизводиться в заданном темпе.

1 Воспроизведение песни или стиля аккомпанемента (стр. 63, 78).

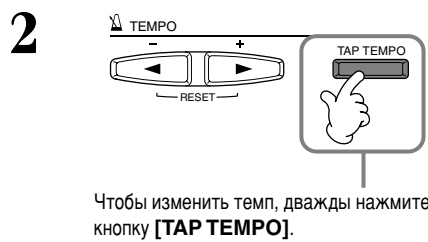

ПРИМЕЧАНИЕ

Нажатие кнопки [TAP TEMPO] производит звук, похожий на стук. При желании этот звук можно изменить (стр. 144).

ПРИМЕЧАНИЕ

С помощью кнопки Tap Tempo можно также задать темп, в котором будет автоматически воспроизводиться песня или стиль аккомпанемента. Остановите воспроизведение песни и аккомпанемента и стукните несколько раз по кнопке [TAP TEMPO]. Выбранный стиль аккомпанемента автоматически запустится в этом темпе. Если задать для песни режим синхронного запуска Sync. Start (стр. 64, 78) и постучать по кнопке [TAP TEMPO], воспроизведение песни начнется в этом темпе. Для песни и стиля с размером 2/4 и 4/4 ударьте по кнопке четыре раза, для размера 3/4 — три раза, для размера 5/4 — пять раз.

■ Индикаторы темпа: главный экран

На главном экране три индикатора темпа.

Индикатор стандартного (начального) темпа выбранной песни (если темп не был изменен вручную).

Индикатор фактического темпа воспроизведения песни, стиля аккомпанемента или метронома. Если воспроизведение остановлено, этот индикатор показывает темп выбранного стиля. Если песня и стиль проигрываются одновременно, темп аккомпанемента автоматически подгоняется под темп песни и отображается на этом индикаторе. При записи песни или стиля аккомпанемента используется именно этот темп.

Индикатор стандартного (начального) темпа текущего стиля аккомпанемента (если темп не был изменен вручную).

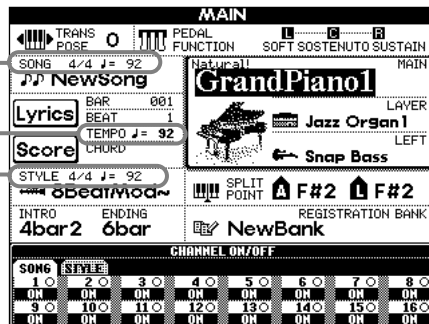

Проигрывание демонстрационных песен

Цифровое пианино CVP-206/204 – это чрезвычайно гибкий инструмент с совершенной системой управления, множеством динамических тембров и ритмов и большим набором современных функций. Чтобы в полной мере продемонстрировать великолепный звук и возможности инструмента CVP-206/204, в его память заложено три типа демонстрационных песен.

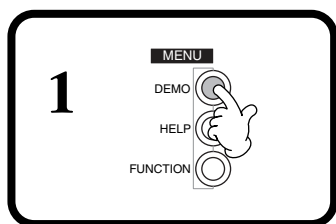
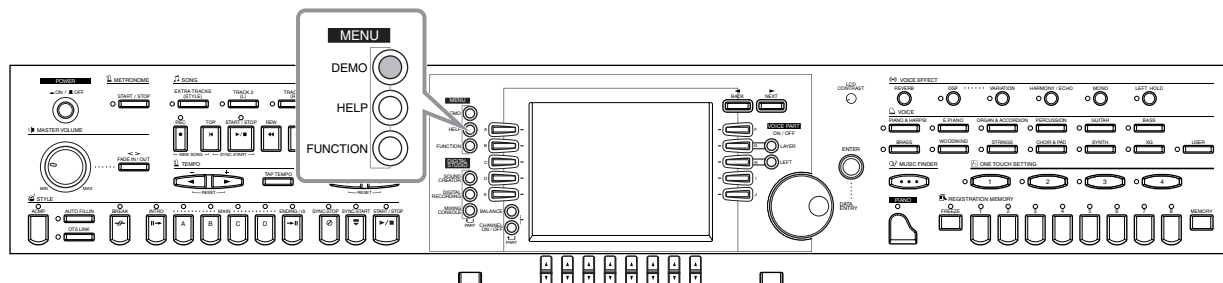

2

2-1 Нужный тип демонстрации можно выбрать с помощью кнопок [BACK][NEXT].

Демонстрации функцийпоказывают возможности различных функций цифрового пианино CVP-206/204.

Демонстрации тембровиллюстрируют возможности тембров цифрового пианино CVP-206/204.

Демонстрации стилейпозволяют получить представление о ритмах и стилях аккомпанемента, используемых цифровым пианино CVP-206/204.

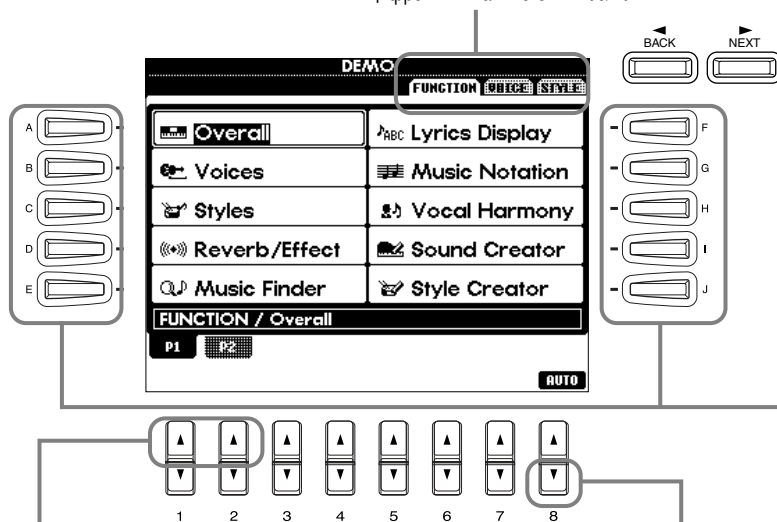

2-2 С помощью этих кнопок можно переходить от одной страницы к другой.

Эта кнопка позволяет проигрывать демонстрации одну за другой начиная с первой (верхней в левом ряду). Такой режим воспроизведения можно выбрать только с экрана FUNCTION.

Все демонстрации воспроизводятся одна за другой, начиная с верхней левой. Экраны VOICE и STYLE не имеют кнопки [AUTO], но это не мешает последовательному воспроизведению демонстрационных песен.

Нажатие этой кнопки делает невозможным интерактивное управление демонстрациями функций (см. шаг 3).

2-3 Для запуска нужной демонстрации нажмите одну из этих кнопок.



3 Если выбрана демонстрация функций, появляется вводный экран и начинается воспроизведение.

Этот пример показывает экран тембров (Voices) в демонстрации функций.

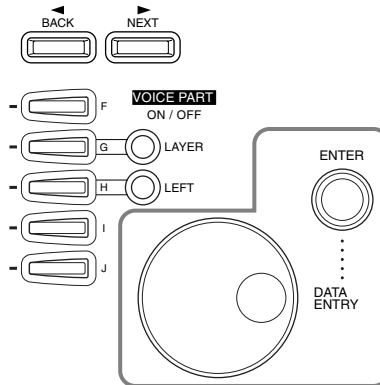
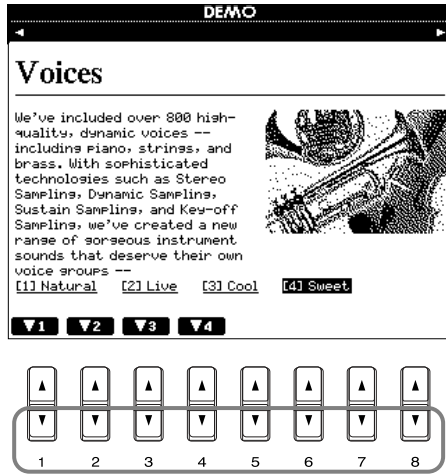

С помощью диска [DATA ENTRY] выберите нужное слово или элемент, а затем вызовите его, нажав кнопку [ENTER] или кнопку ([1▼], [2▼] и т.д.).

ПРИМЕЧАНИЕ

Для перехода на предыдущую или следующую страницу пользуйтесь кнопками [BACK]/[NEXT].

ПРИМЕЧАНИЕ

Чтобы остановить воспроизведение, нажмите кнопку [START/STOP]. Для возобновления демонстрации с места, где она была остановлена, нажмите кнопку [START/STOP] еще раз. Во время воспроизведения демонстрационных песен можно пользоваться функциями быстрой перемотки вперед и назад (стр. 80).



4 Соответствующие объяснения выводятся на экран.

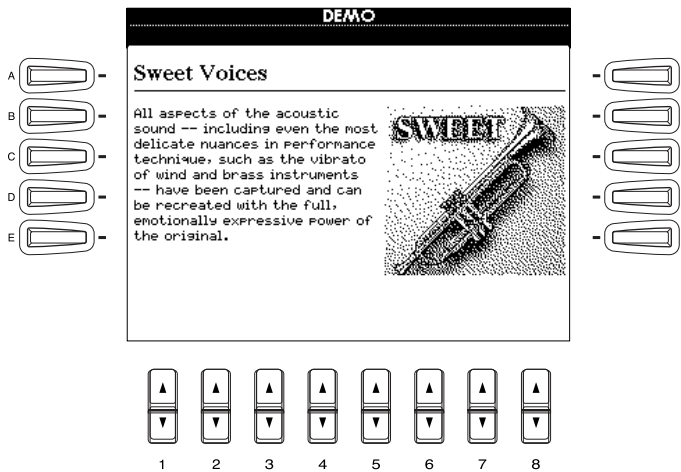

Кнопка возврата к главному экрану MAIN.

Тембры

Цифровое пианино CVP-206/204 предлагает огромный набор естественно звучащих тембров, включая все разнообразие звучания клавишных, струнных и духовых инструментов, а также множество других.

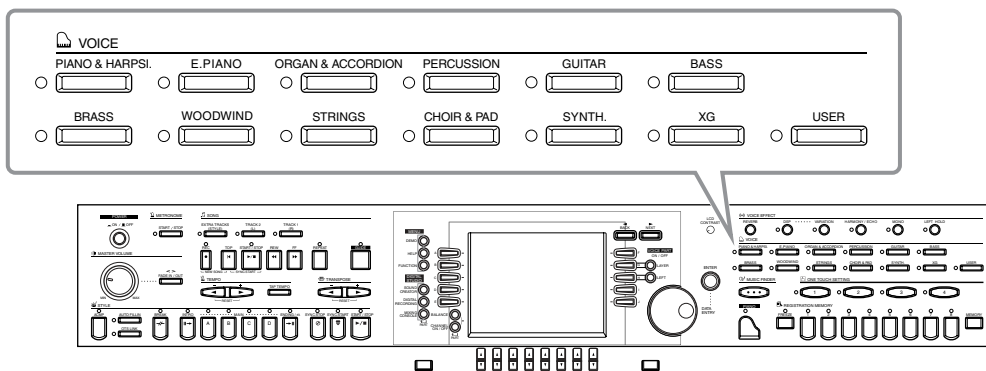

Выбор тембра

1

Выберите необходимую группу тембров.

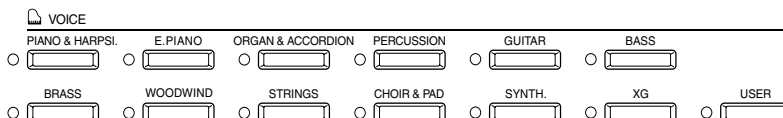

ПРИМЕЧАНИЕ

При выборе группы тембров автоматически выделяется тот тембр, который был выбран последним.

ПРИМЕЧАНИЕ

По умолчанию выбирается не просто сам тембр, но и наиболее соответствующий ему эффект вместе с прочими параметрами тембра. Функцию автоматического выбора параметров тембра можно отключить (стр. 138).

ПРИМЕЧАНИЕ

Можно задать, в какой мере громкость тембра будет зависеть от силы нажатия на клавишу (стр. 136).

ПРИМЕЧАНИЕ

Перечень встроенных тембров содержится в сборнике таблиц.

ПРИМЕЧАНИЕ

Можно указать, следует ли отображать номера изменения программ и банков («MSB-LSB-Program Change number» справа от имени тембра) (стр. 144).

ПРИМЕЧАНИЕ

XG представляет собой значительно усовершенствованное расширение стандарта General MIDI (GM System level 1 format). Корпорация Yamaha разработала эту спецификацию с целью увеличения числа доступных тембров и возможностей управления тембрами и эффектами, а также обеспечения совместимости MIDI данных в будущем.

2

Эта надпись указывает на то, что экран предназначен для выбора главного тембра (стр. 25).

2-1 Кнопки для указания местонахождения тембра (разделы PRESET/USER/FLOPPY DISK).

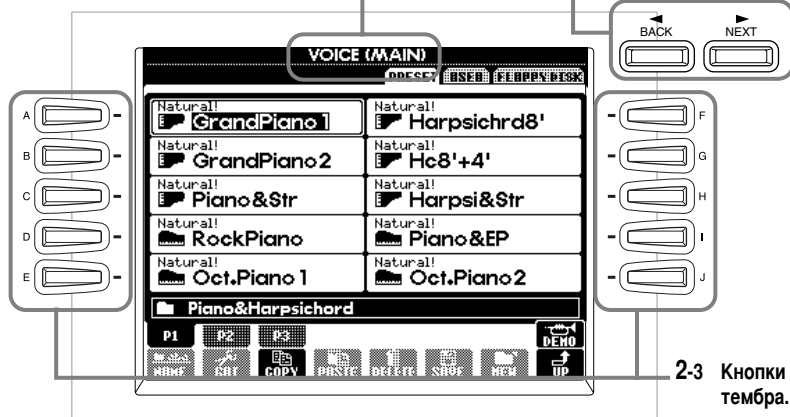

2-2 Кнопки для перехода между страницами текущей группы тембров.

Эта кнопка служит для вызова экрана выбора группы тембров.

2-3 Кнопки выбора тембра.

Эта кнопка позволяет начать воспроизведение выделенного тембра. При повторном ее нажатии воспроизведение прекращается.

3

Чтобы услышать выбранный тембр, поиграйте на клавиатуре.

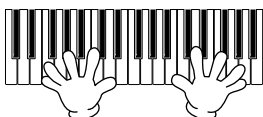

Кнопка перехода к главному экрану MAIN.



Характеристики тембра

Тип тембра и его характеристики отображаются над именем тембра.

Natural!

Эти глубокие и эффектные тембры состоят главным образом из инструментальных звуков и предназначены для фортепианных и других партий клавиатуры. Так как они используют совершенно независимый источник звука, вы можете воспроизводить насыщенные продолжительные аккорды, даже вместе со стилем аккомпанемента, и не беспокоиться об обрывающихся нотах. Также они используют все возможности современной технологии сэмплирования корпорации Yamaha, такие как стереосэплирование, динамическое сэмплирование, сустейн-сэмплирование и сэмплирование звука отпущенных клавиш.

Live!

Эти тембры акустических инструментов были засэмплированы в виде стереофайла. В результате они звучат действительно натурально. Сэмплы обладают богатым звучанием, хорошо передают пространство и атмосферу.

Cool!

Эти тембры способны передавать динамику и тончайшие нюансы звучания электрических инструментов благодаря изощренному программированию и внушительному объему памяти.

Sweet!

Эти тембры акустических инструментов также выигрывают от использования сложной технологии. Они звучат столь естественно, что можно различить мельчайшие детали звуковой картины. Даже не верится, что источник звука – цифровое пианино!

Drum

Каждой клавише присвоен звук какого-либо одного ударного инструмента. Ваша клавиатура превращается в подобие ударной установки.

SFX

С каждой клавишей соотнесен какой-либо звуковой спецэффект.

ПеркуSSIONная клавиатура

При выборе одного из наборов спецэффектов или барабанов из группы тембров PERCUSSION каждой клавише присваиваются звуки, входящие в этот набор. Различные ударные и перкуSSIONные инструменты стандартного набора Standard Kit обозначены соответствующими символами под клавишами. Имейте в виду: несмотря на то, что различные наборы состоят из разных звуков, некоторые звуки могут называться и звучать одинаково в нескольких наборах. Список звуков, относящихся к каждому набору, приведен в сборнике таблиц (Drum/key Assignment List).

Игра на фортепиано «в одно касание»

Эта удобная и в то же время простая функция полностью и автоматически перестраивает все CVP-206/204 для оптимального исполнения в тембре фортепиано. Независимо от того, какие настройки вы задали на панели, можно быстро вызвать экран настроек пианино с помощью одной кнопки.

**Кнопка PIANO**

Изменяет все настройки панели, позволяя играть на CVP-206/204, как на фортепиано.

ПРИМЕЧАНИЕ

Также в этой функции можно использовать метроном (стр. 54).

Функция Piano Lock

Удобная функция Piano Lock позволяет «заблокировать» пианино во избежание случайного изменения настроек при нажатии другой кнопки на панели. При использовании блокировки CVP-206/204 остается в режиме фортепиано даже при нажатии других кнопок, позволяя избежать случайного перехода к песне или стилю аккомпанемента во время концерта фортепиано.

Нажмите кнопку [PIANO] и удерживайте ее, пока на экране не появится предложение активировать блокировку пианино.

Для активации блокировки выберите «ОК».

Для отключения блокировки еще раз нажмите кнопку [PIANO] и удерживайте ее некоторое время.

ПРИМЕЧАНИЕ

Настройки пианино останутся активными даже после отключения блокировки.

Тембры Layer и Left — игра с использованием нескольких

CVP-206/204 поддерживает одновременную игру трех тембров: MAIN (главный), LAYER (слой) и LEFT (тембр для левой руки). Комбинируя эти три тембра, вы можете создавать мультиинструментальные смеси с богатыми текстурами для последующего использования во время концерта.

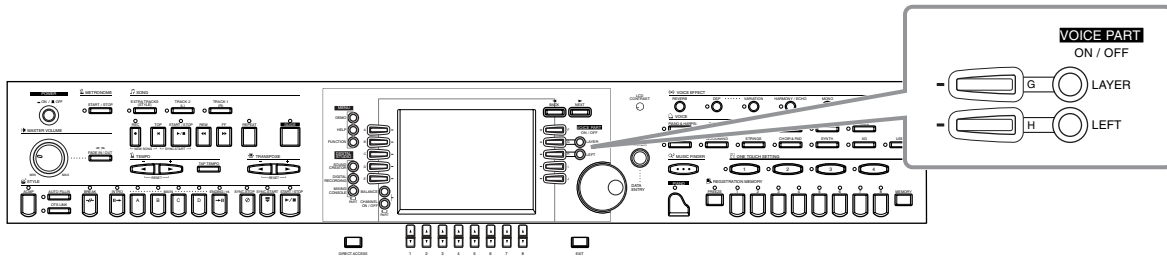

Игра с использованием слоя с двумя тембрами

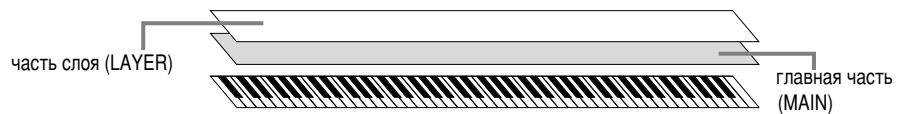

Игра с использованием двух несмешанных тембров (один справа, другой слева)

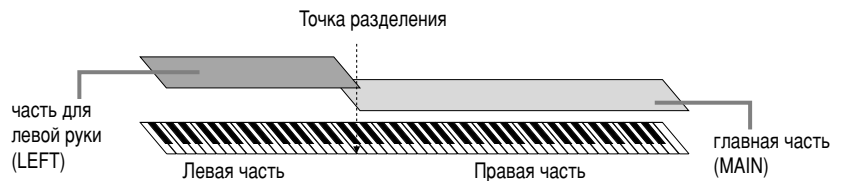

Игра с использованием трех тембров (один слева и два смешанных тембра справа)

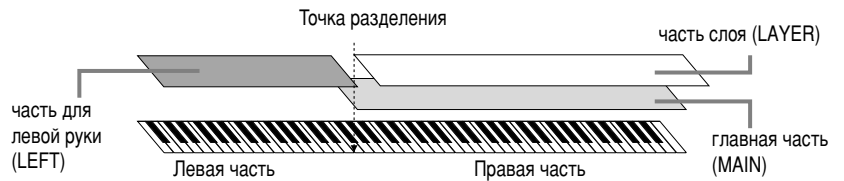

Слой — смешивание двух разных тембров

1 Кнопка включения функции LAYER. Эта же кнопка позволяет отключить данную функцию.

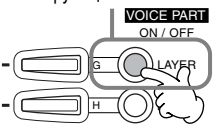

2 Выберите слой с помощью кнопки [G]. Эта же кнопка позволяет вызвать экран VOICE, где вы сможете выбрать тот тембр, который будет смешан с главным. Метод выбора тембра ничем не отличается от метода, применяемого при работе с экраном VOICE (MAIN) (стр. 58).

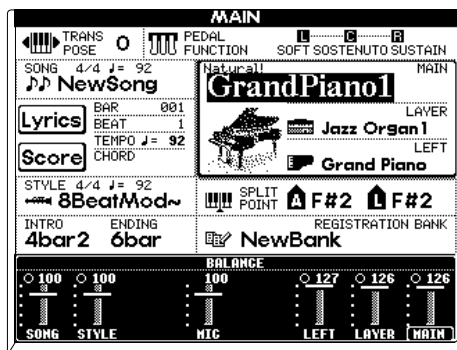

ПРИМЕЧАНИЕ

Существует еще один способ быстро выбрать главный (MAIN) и дополнительный (LAYER) тембр. Удерживая кнопку выбора определенного тембра, нажмите другую кнопку выбора тембра. Первый из выбранных тембров станет главным, а второй — дополнительным.



Кнопка перехода к главному экрану.

Тембр для левой руки: установка различных тембров для левой и правой части клавиатуры

1 Включите переключатель **LEFT**. Повторное нажатие приведет к выключению тембра для левой руки.

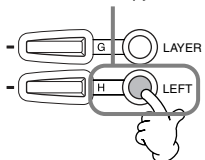

2 Выберите тембр для левой руки с помощью кнопки **[H]**. Эта же кнопка позволяет вызвать экран **VOICE**, где вы сможете выбрать тембр для левой руки. Метод выбора тембра ничем не отличается от метода, применяемого при работе с экраном **VOICE (MAIN)** (стр. 58).

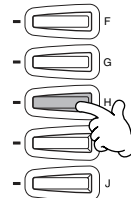
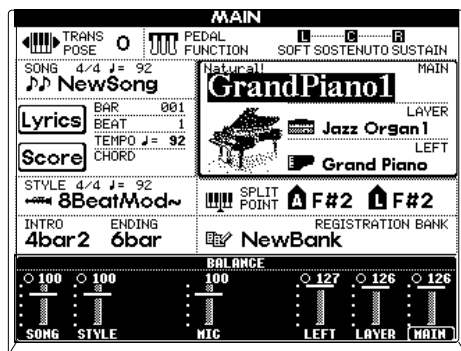

END

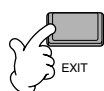

Кнопка перехода к главному экрану **MAIN**.

ПРИМЕЧАНИЕ

Точкой разбивания клавиатуры может служить любая клавиша. Для ее настройки вызовите экран **SPLIT POINT**, нажав кнопку **[I]** (**SPLIT POINT**) на экране **MAIN**. Шаги операции такие же, как и на экране **STYLE SETTING/SPLIT POINT** страницы **FUNCTION** (стр. 133).

ПРИМЕЧАНИЕ

Для каждой части: **MAIN** (главная), **LAYER** (слой) и **LEFT** (для левой руки) — можно установить свой уровень громкости (стр. 65).

ПРИМЕЧАНИЕ

Кроме того, совместное использование функций **LAYER** и **LEFT** позволяет создавать слои с двумя тембрами и разбивать клавиатуру на две зоны. Для этого назначьте (указанным выше способом) разные тембры для правой и левой частей клавиатуры и смешайте два тембра для игры правой рукой.

Применение эффектов

Эта часть передней панели позволяет обрабатывать тембры с помощью различных эффектов.

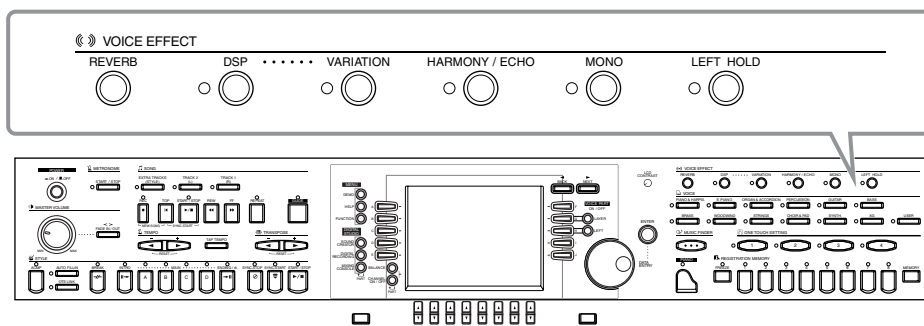

Нажмите одну из кнопок, чтобы включить соответствующий эффект. Повторное нажатие приводит к отключению эффекта. Ниже приведено описание каждого из имеющихся эффектов.

■ REVERB

Реверберация представляет собой эффект, который воспроизводит акустическую среду помещения — от маленького джаз-клуба до концертного зала.

■ DSP

CVP-206/204 содержит множество встроенных цифровых эффектов, позволяющих обрабатывать звук различным образом. Функции **DSP** можно использовать для тонкой настройки тембра. Например, вы можете применить эффект хоруса, чтобы оживить тембр и придать ему глубину, или использовать симфонический эффект для добавления теплоты и насыщенности. Среди функций **DSP** имеется также эффект «дисторшн», который может совершенно изменить характер звучания исходного тембра. **DSP** задается для выбранной на данный момент партии (**MAIN/LAYER/LEFT**).

ПРИМЕЧАНИЕ

Эффекты **DSP** и **VARIATION** можно задействовать в экране **MIXING CONSOLE** (стр. 125). Там же можно отрегулировать глубину эффекта.

■ VARIATION (только тембр группы Regular; стр. 92)

Эффект вариации включает в себя сразу несколько видов обработки сигнала. Возьмем, к примеру, эффект **Rotary Speaker** (вращающийся динамик) (стр. 125). Управляя этим эффектом, вы можете задать скорость вращения воображаемого источника звука.

■ HARMONY/ECHO

Добавление эха и гармонизация тембров, используемых в правой части клавиатуры (стр. 138).

■ MONO

Установка режимов полифонии (несколько нот могут звучать одновременно) либо монофонии для каждого типа тембра (MAIN/LAYER/LEFT). Горящая лампочка рядом с переключателем означает режим MONO. Выключенная лампочка указывает на использование полифонии. В режиме MONO звучит лишь нота, сыгранная последней. Это позволяет повысить реалистичность звучания духовых инструментов. Кроме того, данный режим может сделать использование «портаменто» более эффективным при игре легато.

■ LEFT HOLD (удержание тембра для левой руки)

Эта функция заставляет тембр для левой руки замедляться медленнее. Клавиши уже отпущены, а звук еще тянется. Эффект ее тот же, что и при использовании правой педали (педали сустейна). Эта функция особенно полезна при включенном автоаккомпанементе. Например, если вы возьмете аккорд в той части клавиатуры, которая отведена под автоаккомпанемент, а затем отпустите клавиши (при включенном разделении клавиатуры; тембр для левой руки — струнные (Strings)), аккорд будет продолжать звучать, придавая насыщенность общему звучанию аккомпанемента.

■ ПРИМЕЧАНИЕ

Эффект Portamento (портаменто) позволяет плавно смещать высоту звука от ноты к ноте при последовательном нажатии нескольких клавиш.

■ СОВЕТ

Вы можете подчеркнуть мелодическую линию, которая ведется в обрамлении аккордов. Для этого необходимо использовать функцию слоя и сделать ведущую партию монофонической. Установите полифонический режим для главного тембра (Main) и монофонический (MONO) — для тембра слоя (Layer). В этом случае ваша мелодия, в том числе наиболее высокие ноты любых аккордов, будет звучать монофонически. Попробуйте применить этот эффект к следующим тембрам.
Главный тембр: полифоническая духовая секция (Brass Section) + **тембр слоя:** монофоническая «сладкозвучная» труба (Sweet Trump).

Использование педалей

В CVP-206/204 используются три педали.

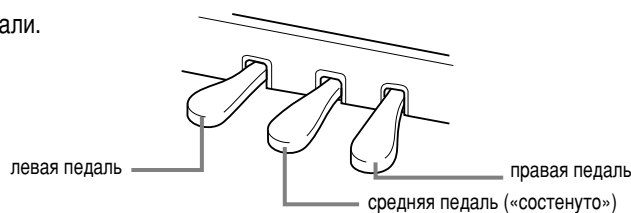

■ Правая педаль (правая)

Правая педаль выполняет ту же функцию, что и правая педаль акустического пианино, то есть продлевает звучание тембра даже после того, как отпустили клавишу.

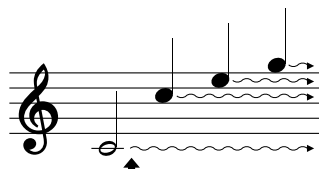

Если нажать правую педаль, все проигрываемые ноты будут звучать дольше, пока вы не отпустите педаль.

■ ПРИМЕЧАНИЕ

Также вы можете присвоить одну из многих других функций этим педалям (как и дополнительному ножному контроллеру или педальному переключателю). Например, вы можете использовать ее для запуска/остановки стиля аккомпанемента или для воспроизведения частей Fill-in (вставок) (стр. 134).

■ ПРИМЕЧАНИЕ

- Если нажата правая педаль, некоторые тембры могут звучать непрерывно или сильно продлеваться после того, как клавиша была отпущена.
- Правая педаль не действует на определенные тембры групп [PERCUSSION] и [XG].

■ Педаль состенуто (средняя)

Если взять ноту или аккорд и нажать на педаль «состенуто», пока клавиши нажаты, эти ноты будут длиться, пока вы не отпустите педаль, но все другие ноты продлеваться не будут.

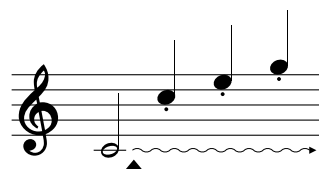

Если нажать среднюю педаль, когда нажата клавиша, нота будет звучать, пока вы не отпустите педаль.

■ ПРИМЕЧАНИЕ

- Некоторые тембры, например [STRINGS] или [BRASS], непрерывно продлеваются, если нажата педаль «состенуто».
- Педаль «состенуто» не действует на определенные тембры групп [PERCUSSION] и [XG].

■ Левая педаль

Если выбран тембр фортепиано, нажатие этой педали приводит к небольшому снижению громкости и легкому изменению тембра нот.

Присвоенные этой педали настройки могут различаться в зависимости от выбранного тембра.

■ ПРИМЕЧАНИЕ

Глубину эффекта левой педали можно настраивать (стр. 134).

■ Ножной контроллер/Педальный переключатель

Дополнительный ножной контроллер корпорации Yamaha (FC7) или педальный переключатель (FC4 или FC5) могут подсоединяться к разъему AUX PEDAL и использоваться для контроля над различными функциями, назначенными на странице FUNCTION (стр. 134).

Стили

В CVP-206/204 встроены стили (варианты аккомпанемента), характерные для множества музыкальных жанров, включая поп-музыку, джаз, латиноамериканскую и танцевальную музыку. Чтобы воспользоваться ими, достаточно просто брать левой рукой аккорды. Выбранный стиль аккомпанемента будет автоматически вам подыгрывать, мгновенно реагируя на смену аккорда. Попробуйте выбрать несколько стилей (см. дополнительный список) и воспроизвести их.

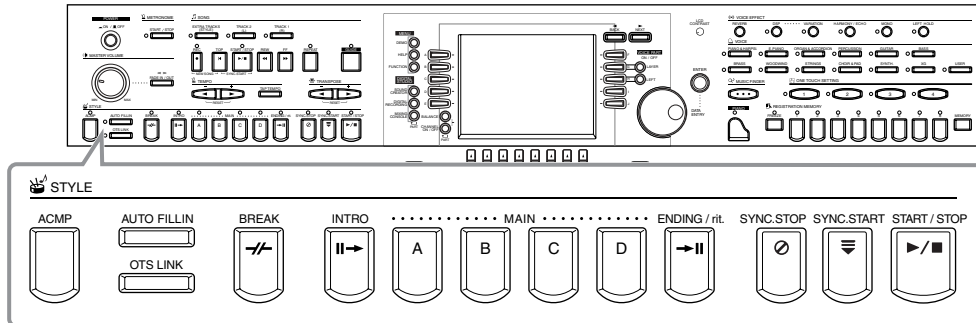

Воспроизведение стиля

1

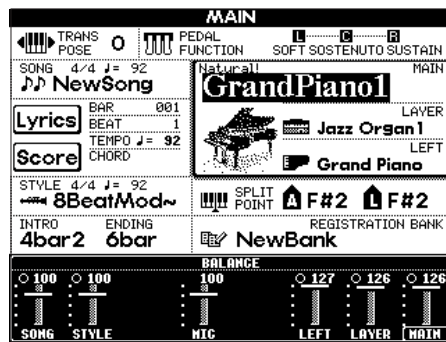
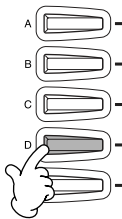

ПРИМЕЧАНИЕ

Чтобы перейти к главному экрану [MAIN], сначала нажмите кнопку [DIRECT ACCESS], а затем — кнопку [EXIT].

2

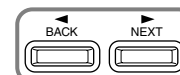
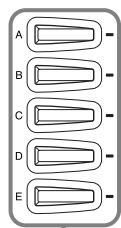

2-1 Выберите раздел памяти (Preset, User, Floppy Disk) для сохранения стиля.

2-2 Выберите стиль.

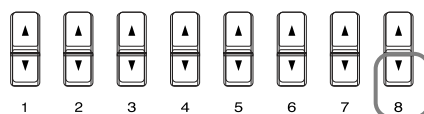

При открытии каталога нижнего уровня эта кнопка (UP) позволяет перейти на верхний уровень, где вы можете выбрать группу стилей.

ПРИМЕЧАНИЕ

Перечень встроенных стилей содержится в дополнительном списке (списке стилей).

3

Включив кнопку [ACMP], вы можете брать или указывать аккорды с помощью раздела клавиатуры, отведенного под автоаккомпанемент. (В зависимости от значения параметров этим разделом может быть зона, отведенная под тембр для левой руки, либо вся клавиатура.)

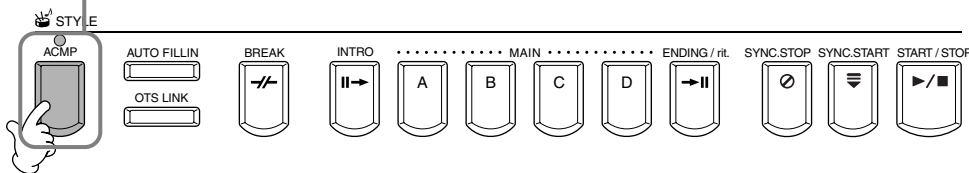

ПРИМЕЧАНИЕ

Вы можете установить границы раздела клавиатуры для автоаккомпанемента (стр. 133).

4

Включите кнопку SYNC. (SYNCHRONIZED) START (синхронный запуск).

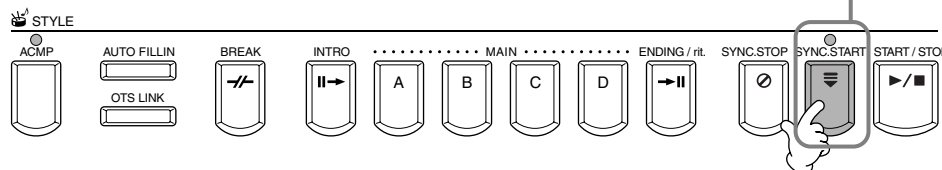

ПРИМЕЧАНИЕ

Sync. Start

Если эта кнопка включена, то для запуска стиля достаточно просто начать играть на клавиатуре.

5

Стиль запустится сразу, как только вы возьмете аккорд в разделе автоаккомпанемента.

Темп можно изменять с помощью кнопок TEMPO [◀] [▶] и [TAP TEMPO]. Скорость серии ударов по кнопке [TAP TEMPO] задает величину темпа.



ПРИМЕЧАНИЕ

- Запуск ритмических каналов (дорожек) стиля производится нажатием кнопки [START/STOP].
- Эти дорожки можно также запустить, ударив по кнопке [TAP TEMPO]. Остановите воспроизведение стиля и ударьте по кнопке [TAP TEMPO] три, четыре или пять раз (три раза — для размера 3/4, четыре — для размеров 2/4 и 4/4, пять раз — для размера 5/4).

6

Остановите воспроизведение стиля.

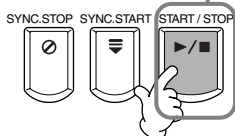

Отключите кнопку ACMP.



ПРИМЕЧАНИЕ

Когда одновременно с песней воспроизводится какой-либо стиль аккомпанемента, то части аккомпанемента, записанные на каналы 9 - 16, временно заменяются выбранным стилем аккомпанемента. Таким образом, вы получаете возможность поискать стиль, наиболее подходящий для данной песни (стр. 79).

Характеристики стиля аккомпанемента.

Характеристики некоторых стилей аккомпанемента отображаются над соответствующими именами стиля на экране Open/Save.

Сессия (Session!)

Эти стили отличаются повышенным реализмом и естественностью сопровождения. Такой эффект достигается за счет микширования исходных и измененных типов аккордов. Кроме того, соло может гармонизироваться риффами с модифицированной аккордовой структурой. Данные стили создавались для того, чтобы добавить «изюминку» вашим выступлениям и заставить их звучать более профессионально. При использовании этих стилей необходимо учитывать, что они подходят не для всех песен и не для всех жанров. Поэтому при использовании определенных стилей игры аккордами применение такого аккомпанемента может оказаться ошибкой и даже привести к нарушениям гармонии. В некоторых ситуациях взятие простого мажорного трезвучия может привести к воспроизведению септаккорда либо, например, аккорд с добавлением нот(ы) в басовом регистре может быть обыгран неожиданным образом или неправильно.

Комбо (Piano Combo)

Инструменты, задействованные в этих стилях аккомпанемента, обычно являются основой распространенного трио (фортепиано, бас и ударные). Иногда к ним присоединяются другие инструменты. Поскольку мы имеем дело с небольшим ансамблем, аккомпанемент будет звучать достаточно аскетично. Это можно эффектно использовать в аранжировках множества самых разных песен.

Pianist

Этот специальный стиль обеспечивает только фортепианный аккомпанемент, эффективно воссоздавая партию левой руки хорошего пианиста. Воспроизводя соответствующие аккорды левой рукой, вы можете автоматически добавлять сложные арпеджио и бас/фразы аккордов, такие как сложные фортепианные партии страйд-стиля.

Воспроизведение только ритмических дорожек стиля

1 Выберите стиль (стр. 63).

ПРИМЕЧАНИЕ

Ритмические каналы (дорожки) являются составными частями стилей. Для каждого стиля применяются особые ритмические узоры.

2

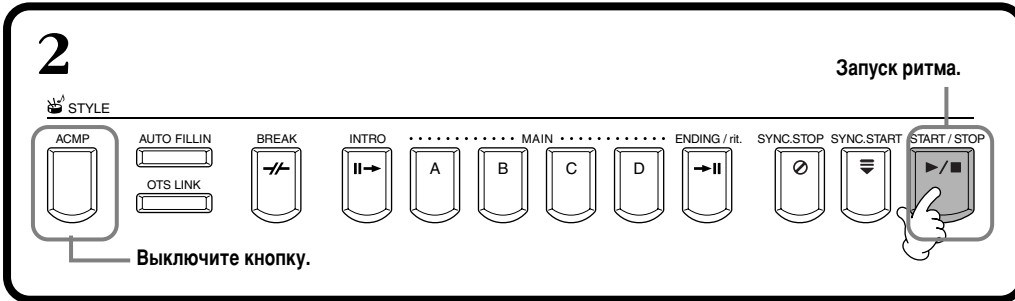

ПРИМЕЧАНИЕ

Если задействована функция синхростарта (Sync Start), запуск ритмических каналов производится нажатием любой клавиши (кнопка [SYNC.START]).

3 Играйте с включенным ритмом.

Темп можно изменять с помощью кнопок **ТЕМПО** [◀][▶] и [TAP TEMPO]. Скорость серии ударов по кнопке [TAP TEMPO] задает величину темпа.

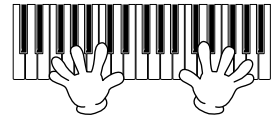

ПРИМЕЧАНИЕ

Если выбрана группа стиля «PIANIST», ритм не воспроизводится. Всегда проверяйте, включен ли ACMP, когда хотите воспользоваться одним из этих стилей.



Чтобы остановить воспроизведение ритма, нажмите кнопку **STYLE [START/STOP]**.

Регулировка громкости/выключение каналов

Экран BALANCE (баланс)



Отрегулируйте уровень громкости части.

Экран CHANNEL ON/OFF



Вызовите экран **STYLE** с помощью кнопки [CHANNEL ON/OFF], а затем отключите ненужный инструмент. Чтобы слушать только сам инструмент, нажмите и удерживайте соответствующую кнопку канала, чтобы задать канал **SOLO**. Для отмены **SOLO** нажмите соответствующую кнопку канала еще раз.

ПРИМЕЧАНИЕ

Канал
Указывает канал MIDI, используемый в песне (стр. 153). Каналы распределяются следующим образом.

- Песня**
1 - 16
- Стиль аккомпанемента**
9 - 16

Аккордовая аппликатура

Воспроизведением стиля можно управлять с помощью аккордов слева от точки разбиения клавиатуры. Ниже приведено описание семи типов аппликатуры. Перейдите на страницу CHORD FINGERING (стр. 134) и выберите объект Chord Fingerings (типы аккордовой аппликатуры). Вы увидите варианты аккордов для левой руки.

SINGLE FINGER (одним пальцем)

Данный вариант аккомпанемента позволяет создавать прекрасные оркестровки с использованием мажорных и минорных аккордов, а также септаккордов. При этом достаточно задействовать лишь минимум клавиш в разделе клавиатуры, отведенном под автоаккомпанемент. В данном режиме используется упрощенная аккордовая аппликатура (см. ниже).

Чтобы сыграть мажорный аккорд, достаточно нажать клавишу основного тона.

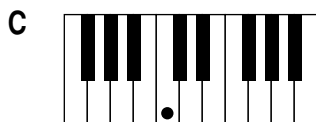

Чтобы сыграть минорный аккорд, нажмите одновременно клавишу основного тона и черную клавишу слева от нее.

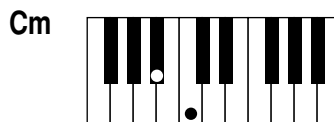

Чтобы сыграть септаккорд, нажмите одновременно клавишу основного тона и белую клавишу слева от нее.

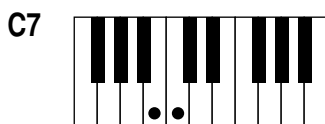

Чтобы сыграть минорный септаккорд, нажмите одновременно с клавишей основного тона белую и черную клавиши слева от нее.

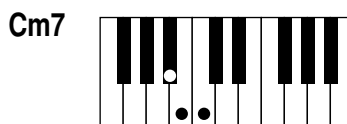

MULTI FINGER (несколькими пальцами)

В режиме Multi Finger аппликатура аккордов, заданных методами Single Finger и Fingered, распознается автоматически. Это удобно, так как позволяет использовать любую из этих типов аппликатуры без необходимости переключения режимов. Если в режиме MULTI FINGER требуется взять минорный аккорд, септаккорд или минорный септаккорд методом SINGLE FINGER, всегда нажимайте черные/белые клавиши, ближайшие к основному тону аккорда.

FINGERED (традиционный)

В этом режиме вы можете брать аккорды в разделе, отведенном под автоаккомпанемент, привычным способом. На следующей странице представлен список типов аккордов, распознаваемых в режиме Fingered.

FINGERED ON BASS (традиционный с басом)

Данный режим поддерживает ту же аппликатуру, что и режим FINGERED. Отличие состоит в том, что самая низкая нота, сыгранная в разделе автоаккомпанемента, используется в качестве басовой ноты. Таким образом, вы получаете возможность брать аккорды с басовой нотой. Например, чтобы указать до-мажорное трезвучие с басом «ми», возьмите аккорд таким образом, чтобы «ми» оказалась самой низкой нотой (ми, соль, до).

FULL KEYBOARD (вся клавиатура)

Этот метод позволяет распознавать аккорды, взятые в любом месте клавиатуры. Распознавание аккордов напоминает метод, принятый в режиме Fingered. Аккорды определяются даже в тех случаях, когда они берутся сразу двумя руками: например, когда левой вы берете басовую ноту, а правой — аккорд, или когда аккорд берется левой рукой, в то время как правая ведет мелодическую линию.

AI FINGERED (традиционный с использованием искусственного интеллекта)

В основе своей этот режим напоминает режим FINGERED. Единственное отличие состоит в том, что для указания аккорда достаточно взять не три ноты, а меньше. Для воссоздания аккорда используются сведения о последнем сыгранном аккорде и т.д.

AI FULL KEYBOARD (вся клавиатура с использованием искусственного интеллекта)

При выборе этого усложненного режима аккомпанемента CVP-206/204 будет автоматически аккомпанировать вам вне зависимости от сыгранных вами нот и раздела клавиатуры. Играть при этом можно обеими руками. Вам не придется утруждать себя указанием аккордов для аккомпанемента. Хотя режим AI Full Keyboard предназначен для аккомпанирования многим песням, для некоторых аранжировок он может оказаться неприемлемым.

В основе своей этот режим напоминает режим FULL KEYBOARD. Единственное отличие состоит в том, что для указания аккорда достаточно взять не три ноты, а меньше. Для воссоздания аккорда используются сведения о последнем сыгранном аккорде и т.д.) Аккорды 9 и 11 проиграть нельзя.

ПРИМЕЧАНИЕ

Функция распознавания аккордов в режиме AI Full Keyboard (вся клавиатура) поддерживается для аккордов длительностью примерно от одной восьмой. Аккорды менее продолжительного звучания, чем одна восьмая, могут не распознаваться.

ПРИМЕЧАНИЕ

В режиме Full Keyboard (вся клавиатура) аккорд распознается по двум нижним нотам. Если обе эти ноты расположены в пределах одной октавы, они воспринимаются как аккорд. Если интервал между ними превышает октаву, самая низкая нота принимается за бас, а аккорд определяется на основе второй ноты и других расположенных в той же октаве нот.

ПРИМЕЧАНИЕ

AI
Искусственный интеллект

Типы аккордов, распознаваемые в режиме Fingered (в качестве примера приведены аккорды с основным тоном «до»)

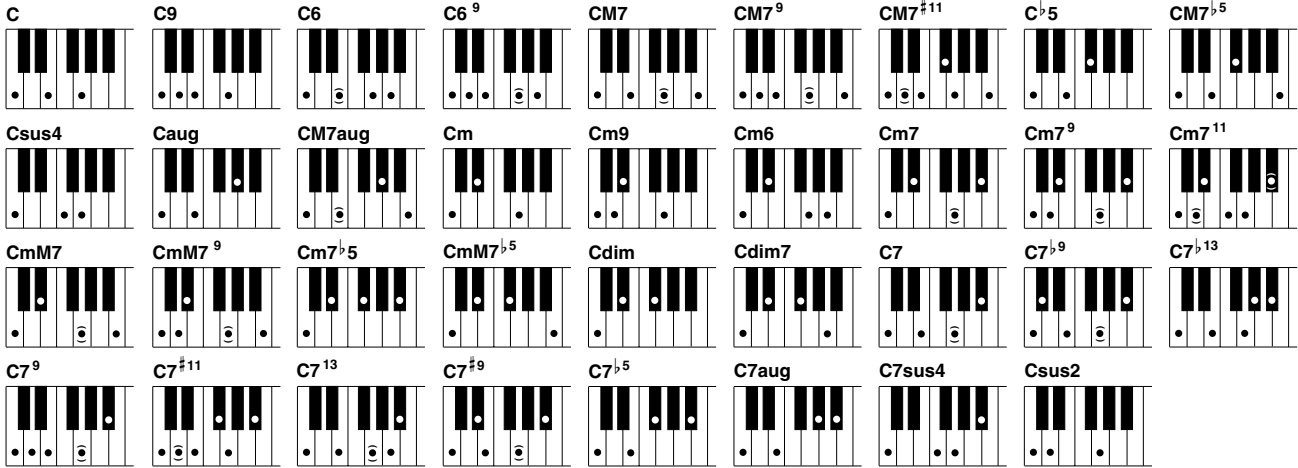

Название аккорда [сокращенно]	Прямое изложение	Условное обозначение аккорда (с основным тоном «до»)
Мажорное трезвучие [M]	1 - 3 - 5	C
Нонаккорд [9]	1 - 2 - 3 - 5	C9
Секстаккорд [6]	1 - (3) - 5 - 6	C6
Секстаккорд с добавленной ноной [6 ⁹]	1 - 2 - 3 - (5) - 6 or 3 - 6 - 2*	C6 ⁹
Мажорный септаккорд [M7]	1 - 3 - (5) - 7	CM7
Мажорный септаккорд с добавленной ноной [M7 ⁹]	1 - 2 - 3 - (5)j - 7	CM7 ⁹
Мажорный септаккорд с добавленной ундецимой [M7 ^{#11}]	1 - (2) - 3 - #4 - 5 - 7 or 1 - 2 - 3 - #4 - (5) - 7	CM7 ^{#11}
Мажорное трезвучие с пониженной квинтой [b5]	1 - 3 - b5	Cb5
Мажорный септаккорд с пониженной квинтой [M7b5]	1 - 3 - b5 - 7	CM7b5
Задержанная кварта [sus4]	1 - 4 - 5	Csus4
Увеличенное трезвучие [aug]	1 - 3 - #5	Caug
Увеличенный мажорный септаккорд [M7aug]	1 - (3) - #5 - 7	CM7aug
Минорное трезвучие [m]	1 - b3 - 5	Cm
Минорный нонаккорд [m9]	1 - 2 - b3 - 5	Cm9
Минорный секстаккорд [m6]	1 - b3 - 5 - 6	Cm6
Минорный септаккорд [m7]	1 - b3 - (5) - b7	Cm7
Минорный септаккорд с добавленной ноной [m7 ⁹]	1 - 2 - b3 - (5) - b7 or b3 - b7 - 2	Cm7 ⁹
Минорный септаккорд с добавленной ундецимой [m7 ¹¹]	1 - (2) - b3 - 4 - 5 - (b7)	Cm7 ¹¹
Мажорно-минорный септаккорд [mM7]	1 - b3 - (5) - 7	CmM7
Мажорно-минорный септаккорд с добавленной ноной [mM7 ⁹]	1 - 2 - b3 - (5) - 7	CmM7 ⁹
Минорный септаккорд с пониженной квинтой [m7b5]	1 - b3 - b5 - b7	Cm7b5
Мажорно-минорный септаккорд с пониженной квинтой [mM7b5]	1 - b3 - b5 - 7	CmM7b5
Уменьшенное трезвучие [dim]	1 - b3 - b5	Cdim
Уменьшенный септаккорд [dim7]	1 - b3 - b5 - 6	Cdim7
Септаккорд [7]	1 - 3 - (5) - b7 or 1 - (3) - 5 - b7	C7
Доминантсептаккорд с пониженной квинтой [7b9]	1 - b2 - 3 - (5) - b7	C7b9
Доминантсептаккорд с пониженной терцдецимой [7b13]	1 - 3 - 5 - b6 - b7	C7b13
Доминантсептаккорд с добавленной ноной [7 ⁹]	1 - 2 - 3 - (5) - b7 or 3 - b7 - 2*	C7 ⁹
Доминантсептаккорд с повышенной ундецимой [7 ^{#11}]	1 - (2) - 3 - #4 - 5 - b7 or 1 - 2 - 3 - #4 - (5) - b7	C7 ^{#11}
Доминантсептаккорд с добавленной терцдецимой [7 ¹³]	1 - 3 - (5) - 6 - b7 or 3 - 6 - b7	C7 ¹³
Доминантсептаккорд с повышенной ноной [7 ⁹]	1 - #2 - 3 - (5) - b7	C7 ^{#9}
Доминантсептаккорд с пониженной квинтой [7b5]	1 - 3 - b5 - b7	C7b5
Увеличенный септаккорд [7aug]	1 - 3 - #5 - b7	C7aug
Септаккорд с задержанной квартой [7sus4]	1 - 4 - 5 - b7	C7sus4
Мажорное трезвучие с задержанной секундой [sus2]	1 - 2 - 5	Csus2

ПРИМЕЧАНИЕ

- Ноты, заключенные в круглые скобки, можно не играть.
- При нажатии трех расположенных рядом клавиш (включая черные) в режимах FINGERED, FINGERED ON BASS и AI FINGERED, аккорд перестает звучать; воспроизводиться будет только ритм (функция Chord Cancel). Таким образом, вы можете в любой момент ограничить партию аккомпанемента ритмическими фигурами.
- Взяв основной тон через октаву, вы услышите аккомпанемент, основанный лишь на основном тоне.
- Взяв чистую квинту (1 + 5), вы услышите аккомпанемент, основанный на основном тоне и квинте.
- Иногда стиль автоаккомпанемента не меняется при последовательном взятии близких по звучанию аккордов (например когда минорный септаккорд следует за минорными трезвучиями).
- В цифровом пианино CVP-206/204 предусмотрена возможность обучения исполнителя аккордовой игре в режиме Fingered. Если вас интересует сочетание клавиш в каком-либо аккорде, укажите его на экране CHORD FINGERING (стр. 134), и вы сразу же увидите, какие клавиши необходимо нажать.

* Распознается лишь эта последовательность ступеней (обращение). Для аккордов, не отмеченных звездочкой, допустимы любые обращения.

Аранжировка и автоаккомпанемент (ЧАСТИ: MAIN A/B/C/D (основная), INTRO (интродукция), ENDING (финал), BREAK (брейк))

CVP-206/204 располагает различными типами частей автоаккомпанемента (Auto Accompaniment Sections), которые позволяют варьировать аранжировку в пределах стиля. Эти части называются Intro (интродукция), Main (основная), Break (брейк) и Ending (финал). Переходя в процессе игры от одной части к другой, вы можете легко вводить в свои аранжировки элемент профессионального отношения к динамике развития темы.

ПРИМЕЧАНИЕ

Данная функция может также использоваться только для воспроизведения ритмических фигур (стр. 65).

1 Выберите стиль (стр. 63).



2

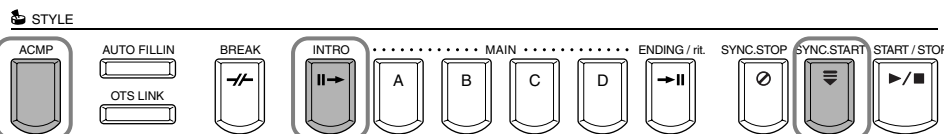

2-1 Включите кнопку ACMP.

2-3 Включите кнопку SYNC. START.

2-2 Нажмите кнопку [INTRO]. Чтобы часть INTRO не воспроизводилась в начале аранжировки автоаккомпанемента, еще раз нажмите кнопку [INTRO].



3 Часть Intro запускается по первому нажатию клавиши в разделе клавиатуры, отведенном под автоаккомпанемент, и сменяется частью Main.



4

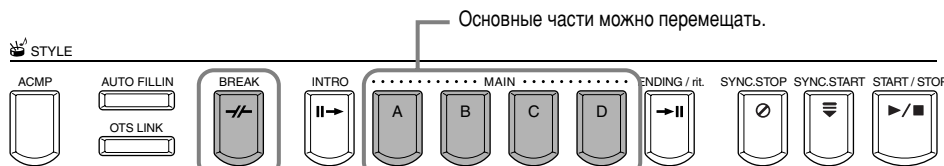

Эта кнопка позволяет добавлять новые брейки.

ПРИМЕЧАНИЕ

- Если вы нажмете кнопку [INTRO], воспроизведется интродукция (Intro) в сопровождении автоаккомпанемента.
- Показания кнопок выбора частей — [BREAK], [INTRO], [MAIN], [ENDING]. Зеленый индикатор — часть не выбрана. Красный индикатор — часть выбрана. Индикатор не горит — часть не содержит данных и не может быть проиграна.
- Вы можете динамически контролировать уровень громкости аккомпанемента, поскольку она может зависеть от силы, приложенной к клавишам (стр. 133).
- Если нажать кнопку [SYNC. START] при включенном аккомпанементе, он остановится и цифровое пианино CVP-206/204 перейдет в режим ожидания с функцией синхростарта.
- Для перехода от части к части можно использовать педаль (стр. 134).
- Часть Break позволяет обогатить ритмический узор аккомпанемента динамическими вариациями и брейками. Это повышает профессионализм звучания, что особенно важно для выступлений вживую. Если при включенном автоаккомпанементе вы нажмете кнопку [BREAK], ритмическая вставка будет воспроизведена еще раз.
- Во время воспроизведения брейка будет мигать индикатор, указывающий на следующую по порядку часть (MAIN A/B/C/D).
- Если при включенной кнопке [AUTO FILLIN] вы нажмете одну из кнопок MAIN [A][B][C][D] сразу после того, как отзвучит последняя восьмая в такте, брейк начнется со следующего такта.



END

Начнется воспроизведение концовки. По завершении финальной части аккомпанемент выключается. Для постепенного замедления концовки (ритардандо) можно еще раз нажать ту же самую кнопку [ENDING/rit.] во время воспроизведения концовки.

STYLE

ACMP AUTO FILLIN BREAK INTRO MAIN A B C D ENDING/rit. SYNC.STOP SYNC.START START/STOP

OTS LINK

Fade-in (постепенное усиление звука) и Fade-out (постепенное затухание звука)

Существует удобная функция Fade-in/Fade-out, позволяющая добиваться постепенного усиления или затухания звука аккомпанемента. Чтобы начать воспроизведение стиля с нарастающей громкостью, нажмите кнопку [FADE IN/OUT], а затем включите кнопку SYNC. START (синхронный запуск). Чтобы отменить воспроизведение стиля с нарастающей громкостью, еще раз нажмите ту же кнопку. Чтобы задать постепенное снижение громкости аккомпанемента, нажмите эту кнопку во время его воспроизведения. Эта функция позволяет также задать временные параметры (стр. 143).

Остановка воспроизведения стиля при снятии рук с клавиатуры (SYNC. STOP)

Включение функции Synchro Stop (синхронная остановка) приводит к тому, что аккомпанемент останавливается при отсутствии нажатых клавиш в разделе автоаккомпанемента. После того, как будет нажата одна из клавиш в данном разделе клавиатуры, аккомпанемент запустится снова.

1 Включите кнопку ACMP (аккомпанемент).



2 Включите кнопку SYNC. STOP (синхронная остановка). При этом автоматически включается режим SYNC. START (синхронный запуск). функция SYNC. STOP включена.

STYLE

ACMP AUTO FILLIN BREAK INTRO MAIN A B C D ENDING/rit. SYNC.STOP SYNC.START START/STOP

OTS LINK



3 Стиль запустится сразу, как только вы возьмете аккорд в разделе автоаккомпанемента.

Точка разделения клавиатуры

Раздел автоаккомпанемента



4 Партия автоаккомпанемента будет останавливаться всякий раз в паузах между партиями левой руки.



5 Если вы возьмете левой рукой аккорд, партия автоаккомпанемента начнет воспроизводиться с начала.



END Чтобы остановить аккомпанемент, нажмите еще раз кнопку [SYNC. STOP]/[SYNC. START].

- ПРИМЕЧАНИЕ**
- Запуск стилей может осуществляться нажатием кнопки STYLE [START/STOP].
 - Чтобы выбрать тип интродукции (Intro) и финала (Ending), необходимо нажать кнопку [E] на главном экране (MAIN) (стр. 70).
 - Если нажать кнопку [INTRO] во время воспроизведения финала, часть Intro начнет воспроизводиться сразу по окончании финала.
 - Если при включенной кнопке [AUTO FILLIN] вы нажимаете кнопку MAIN во время воспроизведения финала, брейк начнет воспроизводиться немедленно и будет проигрываться вместе с основной частью.
 - Аккомпанемент можно запустить, используя финал вместо интродукции. В этом случае автоаккомпанемент будет продолжать воспроизводиться после завершения финальной части.
 - Если вы решите сменить стиль в режиме отключенного автоаккомпанемента, темп нового стиля будет выбран по умолчанию. Та же операция при включенном автоаккомпанементе не приводит к смене темпа.
 - При включенной кнопке STOP ACMP и отключенном аккомпанементе в разделе автоаккомпанемента можно как брать аккорды, так и вести басовую линию (стр. 133).

ПРИМЕЧАНИЕ

Функцию SYNC. STOP можно использовать при кратковременном нажатии клавиш в разделе автоаккомпанемента (стр. 133).

ПРИМЕЧАНИЕ

Синхронная остановка не может быть задействована при выборе режима Full Keyboard/ AI Keyboard или при отключенном автоаккомпанементе.

Выбор типов интродукций и финалов (INTRO/ENDING)

1

ПРИМЕЧАНИЕ
 Чтобы перейти к главному экрану [MAIN], сначала нажмите кнопку [DIRECT ACCESS], а затем — кнопку [EXIT].

2

Выберите интродукцию

Выберите финал

3 Проиграйте стиль с использованием интродукции (Intro) или финала (Ending) (стр. 30, 31).

Автоматическое проигрывание вставок при переходе от одной части к другой — Auto Fill In

ПРИМЕЧАНИЕ
Вставка
 Короткая музыкальная фраза, применяемая для варьирования стиля.

1

2 Проиграйте стиль и попробуйте во время игры переключать части автоаккомпанемента (стр. 30, 31). Вставки воспроизводятся автоматически в перерывах между фигурами основной части.

ПРИМЕЧАНИЕ
 Чтобы добавить вставку, можно также нажать еще раз кнопку MAIN.

END Чтобы отключить функцию Auto Fillin, еще раз нажмите кнопку [AUTO FILLIN].

ПРИМЕЧАНИЕ
 Функцию Auto Fill In (автозаполнение) можно временно отключить путем быстрого двукратного нажатия кнопки, относящейся к следующей по порядку части.

Настройка выбранного стиля (функция ONE TOUCH SETTING)

Удобство функции One Touch Setting (настройка «в одно касание») состоит в том, что она облегчает подбор наиболее подходящих для стиля тембров и эффектов. Каждый из встроенных стилей существует в четырех вариантах, которые можно выбирать буквально «в одно касание».

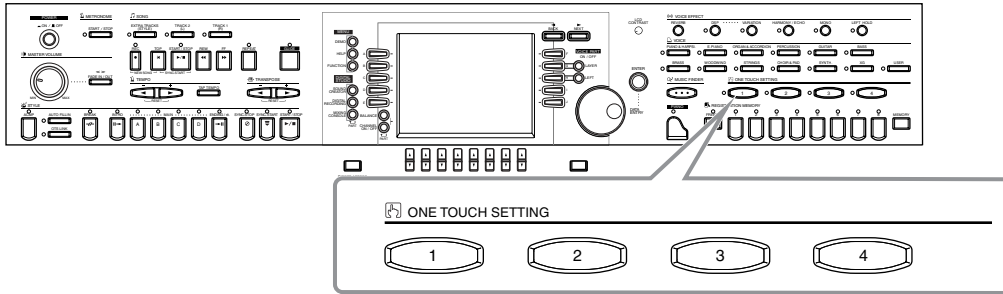

1 Выберите стиль (стр. 63).

2 Нажмите одну из кнопок ONE TOUCH SETTING ([1] - [4]).

Красный индикатор – настройка в одно касание выбрана.

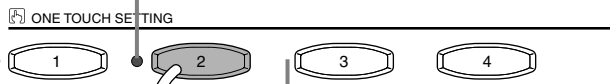

Зеленый индикатор — настройка в одно касание не выбрана.

Индикатор не горит — данных для настройки в одно касание нет. Кнопка настройки не функционирует.

Существует возможность мгновенного изменения целого ряда относящихся к стилю параметров (например тембра, эффектов и т. д.) При этом значения параметров берутся из памяти цифрового пианино, куда они были ранее занесены. Когда стиль не воспроизводится, функции автоаккомпанемента и синхронного запуска включаются автоматически. Запуск включится автоматически.

Дополнительные сведения о параметрах настройки «в одно касание» приведены в сборнике таблиц (таблица параметров).

3 Стиль запустится сразу, как только вы возьмете аккорд в разделе автоаккомпанемента.

Точка разделения клавиатуры



Раздел автоаккомпанемента

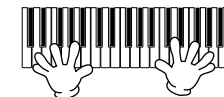

4 Остановите автоаккомпанемент.

STYLE

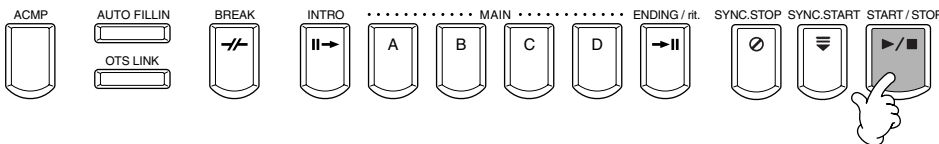

5 Попробуйте задействовать какие-нибудь другие настройки. Вы можете также создать настройку самостоятельно (стр. 72).

ONE TOUCH SETTING

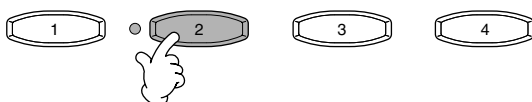

Автоматическая смена настроек при переходе от одной части к другой — OTS Link

Удобство функции OTS Link (последовательность настроек «в одно касание») состоит в том, что она позволяет менять настройки при переходе от одной основной части к другой (A – D).

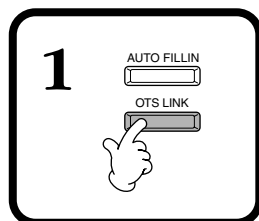

2 При этом вызов соответствующей настройки производится автоматически.
Части Main A, B, C и D соответствуют кнопкам 1, 2, 3 и 4 функции One Touch Settings соответственно.



ПРИМЕЧАНИЕ

Смена настроек при переходе от части к части может происходить в разное время (стр. 133):

- сразу после нажатия кнопки, соответствующей этой части;
- с началом следующего (после нажатия кнопки) такта аккомпанемента.



Чтобы выключить функцию OTS Link, еще раз нажмите кнопку [OTS LINK].

Создание собственной настройки «в одно касание» (ONE TOUCH SETTING)

Этот раздел посвящен созданию собственных настроек «в одно касание» (четыре настройки на стиль). Дополнительные сведения о параметрах настройки «в одно касание» приведены в сборнике таблиц (таблица параметров).

1 Выберите стиль.



2 Отредактируйте параметры настройки с помощью элементов управления на передней панели.



3 Нажмите кнопку [MEMORY].

MEMORY



4 Нажмите одну из кнопок ONE TOUCH SETTING: [1] - [4].

ONE TOUCH SETTING

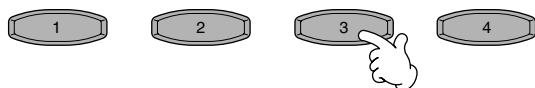

Настройка «в одно касание» поддерживает запоминание таких параметров, как Voice (тембр), Harmony (гармония) и Pedal (педаль).



Появляется предложение сохранить текущий стиль. Выберите ответ вариант YES, чтобы перейти к экрану STYLE, а затем сохраните параметры настройки (стр. 40, 48).

ПРИМЕЧАНИЕ

Несохраненные значения параметров стираются при переходе к другому стилю аккомпанемента.

Вызов наиболее удачного аккомпанемента — Music Finder

Данная функция позволяет мгновенно вызывать необходимые конфигурации значений таких параметров, как, например, тембр, стиль или настройки «в одно касание». Для этого достаточно лишь выбрать название песни. Если требуется воспроизвести определенную песню, а вы не знаете, как лучше всего настроить параметры тембра и стиля, Music Finder поможет вам в этом. «Запись», состоящую из рекомендуемых значений параметров, можно редактировать и сохранять. Таким образом, вы получаете возможность создавать и сохранять записи Music Finder для использования в будущем.

ПРИМЕЧАНИЕ

Записи и действия с ними, приведенные в описании функции MUSIC FINDER, даны лишь для примера. Вы можете самостоятельно задавать параметры воспроизведения любимых песен.

ПРИМЕЧАНИЕ

Помните, что Music Finder является помощником, который автоматически находит соответствующие стили аккомпанемента и тембра для вашего исполнения. Хотя вы можете задать названия песен, сами песни там не содержатся.

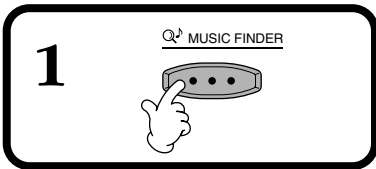
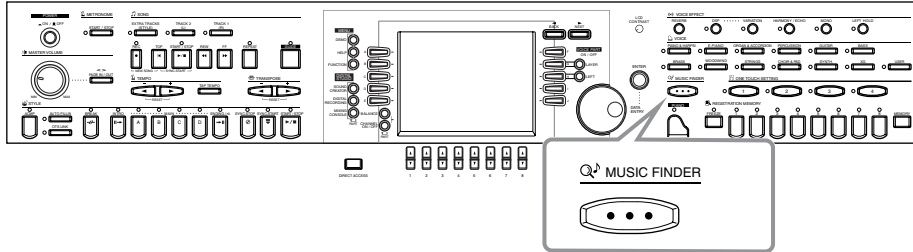

2 Выберите запись. Возьмите, например, верхнюю запись в списке и примените к ней рекомендованные настройки, нажав кнопку [1▲▼]. Данные, которые вы увидите, и называются «записью».

MUSIC	STYLE	BEAT	TEMPO
69 Summers Long	RootRock	4/4	144
A Bossa Out Of Tune?	GuitarBossa2	4/4	132
A Brand New Day Of	70'sDisco1	4/4	120
A Bride To Cross Tr~	MovieBallad	4/4	80
A Cosy Life In Italy	OraganBallad	4/4	88
A Feelins Of Love To~	8BeatBallad1	4/4	78
A Feelins Of Love To~	MovieBallad	4/4	76
A Fire Lialhter	RootRock	4/4	129
A Flowers Kiss?	AcousticBall~	3/4	158
A Greek Called Zorba	ShoutmeM2	4/4	50
A Jolly Good Fellow	ChildrensMa~	6/8	112
A Little Caribbean L~	Caribbean	4/4	95
A March For Radetsky	GermanMarc~	4/4	110
A Mickel In The Mick~	Dixieland2	4/4	200

All (все)Отображение всех записей.
 FAVORITE (любимые)Вывод на экран всех записей на странице «Favorite».
 SEARCH1,2 (поиск 1,2).....Отображение результатов функции SEARCH (поиск) (стр. 74).

Кнопка сортировки записей
MUSIC (название) Записи сортируются по названиям песен.
STYLE (стиль)..... Записи сортируются по названиям стилей.
BEAT (размер)..... Записи сортируются по размеру, в котором написана песня.
TEMPO (темп) Записи сортируются по темпу.
 Изменение порядка следования записей (по возрастанию или убыванию).

Кнопка добавления выделенной записи на страницу FAVORITE
 При нажатии кнопки [H], появляется диалоговое окно «Add selected data to the favorite list? YES/NO». Чтобы занести выделенную страницу на страницу «FAVORITE», выберите ответ [YES].
 Для удаления добавленной записи, выберите соответствующую запись на странице «FAVORITE» и нажмите кнопку [H] (DELETE FROM FAVORITE).

Поиск записей. Введите условие поиска на экране MUSIC FINDER SEARCH (стр. 74). Результаты SEARCH 1 (первого поиска) или 2 (второго поиска) отображаются соответственно на страницах «SEARCH 1» или «SEARCH 2».

Число записей на странице.

Кнопки вызова экрана MUSIC FINDER RECORD EDIT (стр. 75) (экран редактирования выделенной записи).

Выберите запись по названию песни. Сортируя записи по названиям песен, можно перемещаться по алфавитному списку с помощью кнопки [1▲▼]. Чтобы перейти к первой записи в списке, одновременно нажмите кнопки [▲▼].

Выберите запись по названию песни. При сортировке записей по названиям песен эти кнопки используются для выбора стилей (предыдущий стиль/следующий стиль). Чтобы перейти к первой записи в списке, одновременно нажмите кнопки [▲▼].

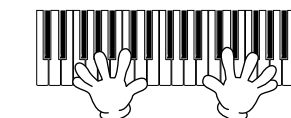

3 Оцените звучание стиля (стр. 64).

ПРИМЕЧАНИЕ

Записи можно выбирать, вращая диск [DATA ENTRY] и нажимая кнопку [ENTER] для подтверждения выбора.

Поиск наиболее удачного аккомпанемента — Music Finder

Искать записи можно по названию композиции или по ключевым словам. Результаты поиска выводятся на экран.

1 Нажмите кнопку [I] (SEARCH 1) или кнопку [J] (SEARCH 2) на экране MUSIC FINDER.

2 Введите условия поиска (см. ниже), а затем запустите программу поиска, нажав кнопку [START SEARCH].

Кнопка запуска поискового процесса. Результаты, удовлетворяющие всем условиям поиска, выводятся на странице SEARCH. Дополнительные сведения о параметрах поиска приведены ниже.

■ [A] MUSIC (композиция)

Поиск по названию композиции. Эта кнопка служит для вызова экрана ввода названия песни.

В режиме поиска по названию композиции (стр. 49) отображаются все композиции, содержащие в названии заданное слово (слова).

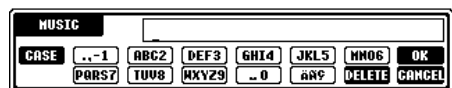

■ [B] KEYWORD (ключевое слово)

Поиск по ключевому слову. Эта кнопка служит для вызова экрана ввода ключевого слова.

В режиме поиска по ключевому слову (стр. 49) отображаются все композиции, содержащие заданное слово (слова). Поиск можно производить сразу по нескольким ключевым словам, разделенным запятой. Функция поиска находит и выводит на экран все записи, содержащие хотя бы одно из заданных слов.

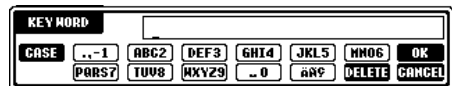

■ [C] STYLE

Поиск производится по имени стиля. Эта кнопка служит для вызова экрана STYLE FILE SELECT. Расположенные на экране кнопки [A] - [J] позволяют выбрать нужный стиль аккомпанемента. Эта функция позволяет найти все песни, в которых используется определенный стиль аккомпанемента.

■ ПРИМЕЧАНИЕ

Экран STYLE FILE SELECT может использоваться лишь для поиска по названию стиля; вызывать стили с его помощью невозможно.

■ [D] BEAT (размер)

Поиск производится по размеру, в котором написана композиция, или по характерному для нее ритмическому рисунку.

■ [E] SEARCH AREA (область поиска)

С помощью этой кнопки можно выбрать область поиска. Поиск можно еще более сузить, если выбрать параметр SEARCH 1 или 2.

■ [F]~[H] CLEAR (удаление объекта)

Эта кнопка удаляет введенный элемент слева.

■ [1▲▼] TEMPO FROM (темп, начиная с...)

Можно сузить область поиска, задав диапазон темпа. Данная функция позволяет ввести значение минимального темпа искомых композиций. Чтобы задать минимально возможное значение, одновременно нажмите кнопки [1▲▼].

■ [2▲▼] TEMPO TO (темп, заканчивая...)

Можно сузить область поиска, задав диапазон темпа. Данная функция позволяет ввести значение максимального темпа искомых композиций. Чтобы задать максимально возможное значение, одновременно нажмите кнопки [2▲▼].

■ [3▲▼]~[5▲▼] GENRE (жанр)

Указание искомого жанра. Список возможных значений включает: все жанры (ANY), встроенные жанры, а также любые жанры, названия которых вы введете самостоятельно (стр. 73).

■ [8] CANCEL (отмена)

Нажав эту кнопку, вы можете отменить операцию и вернуться к предыдущему экрану.

Редактирование записей — Music Finder

На этом экране можно вызвать существующие записи и отредактировать их. Вы можете также создавать с его помощью собственные записи.

1 На экране MUSIC FINDER нажмите кнопку [8 ▲▼] (RECORD EDIT).

2 Измените или удалите запись. Кроме того, вы можете зарегистрировать новые записи. Дополнительные сведения обо всех параметрах и операциях приведены ниже.

ПРИМЕЧАНИЕ
Кроме того, можно изменить или удалить запись, внесенную изготовителем цифрового пианино. Чтобы избежать изменения (удаления) редактируемой записи, по окончании редактирования сохраните ее под другим именем.

ПРИМЕЧАНИЕ
Все записи могут быть сохранены в виде одного файла (стр. 146). При вызове этого файла появляется диалоговое окно с предложением заменить старую запись новой или добавить новую запись в конец старой.
• **Заменить:**
Все текущие записи Music Finder удаляются и заменяются записями, содержащимися в выделенном файле.
• **Добавить:**
Новым записям присваиваются свободные номера.

■ **[A] MUSIC (композиция)**

Редактирование названия композиции. Эта кнопка служит для вызова экрана ввода названия песни. Нажмите ее, а затем введите новое название.

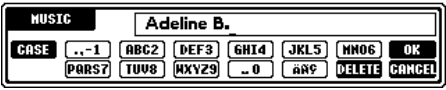

■ **[B] KEYWORD (ключевое слово)**

Редактирование ключевого слова. Эта кнопка служит для вызова экрана ввода ключевого слова. Нажмите ее, а затем введите новое название. Вводить можно сразу несколько ключевых слов, разделенных запятой.



■ **[C] STYLE**

Редактирование имени стиля. При регистрации новой записи всегда следует вводить имя. Эта кнопка служит для вызова экрана STYLE FILE SELECT. Расположенные на экране кнопки [A] - [J] позволяют выбрать стиль, который требуется изменить, удалить или зарегистрировать.

ПРИМЕЧАНИЕ
Экран STYLE FILE SELECT может использоваться лишь для выбора названия стиля при необходимости отредактировать запись; вызывать стили с его помощью невозможно.

■ **[D] BEAT (размер)**

Редактирование размера, в котором была написана композиция. При выборе другого файла с помощью кнопки [C] текущее значение размера заменяется значением, заданным в данном файле.

ПРИМЕЧАНИЕ
Имейте в виду, что изменения отображающегося на экране параметра Beat (размер) относятся только к функции поиска и не влияют на сам стиль аккомпанемента.

■ **[E] FAVORITE (любимые)**

Добавление выделенной записи на страницу FAVORITE(стр. 73).

■ **[F]~[H] CLEAR (удаление объекта)**

Эта кнопка удаляет введенный элемент слева.

■ **[I] DELETE RECORD (удаление записи)**

Очистка выбранной записи. Номер удаленной записи освобождается. При нажатии этой кнопки появляется диалоговое окно с предложением выбрать выполнение, прекращение или отмену операции.

- YES..... Нажмите эту кнопку, чтобы удалить запись и закрыть экран.
- NO..... Нажмите эту кнопку, чтобы закрыть экран, не удаляя запись.
- CANCEL Нажмите эту кнопку, чтобы отменить операцию, закрыть диалоговое окно и вернуться к предыдущему экрану.

■ [J] NEW RECORD (новая запись)

Регистрация новой записи. При регистрации будет использован наименьший из свободных номеров записей. При нажатии этой кнопки появляется диалоговое окно с предложением выбрать выполнение, прекращение или отмену операции.

YES..... Нажмите эту кнопку, чтобы зарегистрировать запись и закрыть экран.

NO..... Нажмите эту кнопку, чтобы закрыть экран, не регистрируя запись.

CANCEL Нажмите эту кнопку, чтобы отменить операцию, закрыть диалоговое окно и вернуться к предыдущему экрану.

ПРИМЕЧАНИЕ

Максимальное число записей – 2500, включая предустановленные записи.

■ [1▼▲] TEMPO (темп)

Указание темпа выбранного стиля. После смены стиля с помощью кнопки [C], текущий темп автоматически подстраивается под темп, заданный новым стилем.

■ [3▼▲]~[5▼▲] GENRE (жанр)

Указывает и изменяет жанр, которому присвоена выбранная запись. Список возможных значений включает встроенные жанры, а также любые жанры, названия которых вы введете самостоятельно.

■ [6▼▲] GENRE NAME (название жанра)

Чтобы ввести название жанра, нажмите данную кнопку. Появится экран ввода названия жанра, позволяющий задать необходимое название. Максимальное число названий жанров составляет 200.

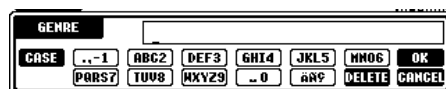

Введенное название жанра становится действительным при редактировании (переписывании) текущей записи с помощью кнопки [8▲] (OK) либо при регистрации новой записи с помощью кнопки [J] (NEW RECORD).

Если вы закроете экран MUSIC FINDER EDIT, не отредактировав существующую запись и не зарегистрировав новую, введенное название жанра удаляется.

■ [8▲] OK

Выполнение всех указанных операций редактирования. При нажатии этой кнопки появляется диалоговое окно с предложением выбрать выполнение, прекращение или отмену операции.

YES..... Нажмите эту кнопку, чтобы заменить запись и закрыть экран.

NO..... Нажмите эту кнопку, чтобы закрыть экран, не заменяя запись.

CANCEL Нажмите эту кнопку, чтобы отменить операцию, закрыть диалоговое окно и вернуться к предыдущему экрану.

■ [8▲] CANCEL (отмена)

Эта кнопка позволяет отменить операцию и вернуться к предыдущему экрану (MUSIC FINDER).

⚠ ВНИМАНИЕ!

Чтобы сохранить отредактированные и зарегистрированные данные, обязательно сохраните все записи Music Finder в виде файла (стр. 146). В противном случае, данные будут утеряны при вызове другого файла Music Finder или произойдет восстановление заводских настроек (стр. 146).

Воспроизведение песни

Ознакомившись с этим разделом, вы научитесь воспроизводить песни. Песни могут быть следующих типов: встроенные, записанные (стр. 96) владельцем цифрового пианино и песни с носителей, имеющихся в продаже. Возможности функции воспроизведения песни весьма многообразны – можно подыгрывать ранее записанной песне, или разучивать новые музыкальные произведения с помощью учебных функций (стр. 82) и функций повторения (стр. 81). Кроме того, можно вывести на экран ноты песни (только при использовании) или ее текст.

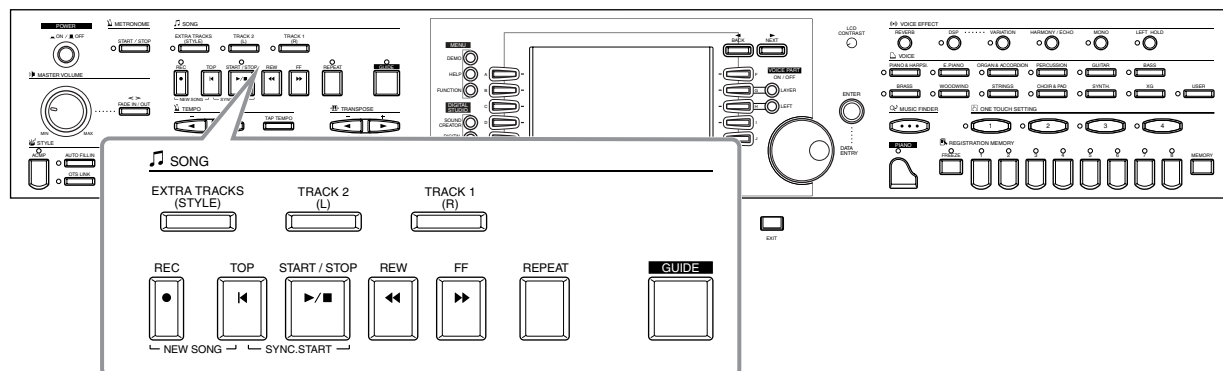

Поддерживаемые типы песен

- Встроенные песни (Книга песен)
- Песни на включенном в комплект диске (50 хитов для фортепиано)
- Песни, имеющиеся в продаже



Диски с такой эмблемой содержат песни в формате GM (General MIDI).



Диски с такой эмблемой содержат песни в формате XG. Этот формат представляет собой значительно усовершенствованное расширение стандарта General MIDI (GM System level 1 format). Корпорация Yamaha разработала эту спецификацию с целью увеличения числа доступных тембров, расширения возможностей управления тембрами и эффектами, а также обеспечения поддержки большего числа эффектов и их типов.



Диски с такой эмблемой содержат песни в формате DOC (Disk Orchestra Collection), разработанном корпорацией Yamaha.



Диски с такой эмблемой содержат песни в формате XF, созданном корпорацией Yamaha.

- Песни, записанные (стр. 96) и сохраненные на CVP-206/204 или диске.

ПРИМЕЧАНИЕ

Песни, имеющиеся в продаже, предназначены только для личного пользования, поскольку их распространение ограничено законом об авторском праве.

ПРИМЕЧАНИЕ

Дополнительные сведения о поддерживаемых цифровым пианино Clavinova типах песен приведены на стр. 154.

Воспроизведение песни

Воспроизведение встроенных песен

1

ПРИМЕЧАНИЕ

Если слева не отображается главный экран (MAIN), сначала нажмите кнопку [DIRECT ACCESS], а затем — кнопку [EXIT].

ПРИМЕЧАНИЕ

Кроме того, можно задать множество параметров (темп, тембр, функции обучения и т.п.), которые будут автоматически вызываться при воспроизведении песни (стр. 108).

2

2-1 Перейдите на вкладку PRESET с помощью кнопки [BACK].

2-2 Откройте папку и выберите песню.

ПРИМЕЧАНИЕ

Чтобы включить функцию Synchro Start (синхронный запуск) для какой-либо песни, одновременно нажмите кнопки [TOP] и SONG [START/STOP]. Воспроизведение песни начнется сразу же, как только вы коснетесь клавиш. Данную функцию можно использовать вместе с функцией Style's Synchro Start (синхронный запуск стиля) (стр. 64).

ПРИМЕЧАНИЕ

Имеется возможность воспроизводить песни с фейдингом в начале и конце композиции. При этом громкость в начале песни будет плавно нарастать, а в конце — снижаться. Для этого достаточно просто нажать кнопку [FADEIN/OUT] в начале песни, а затем снова нажать ее незадолго до окончания.

3 Выбранная песня начнет воспроизводиться.

Темп можно изменять с помощью кнопок TEMPO [◀] [▶] (стр. 54) или с помощью кнопки [TAP TEMPO]. Чтобы изменить скорость воспроизведения, достаточно дважды ударить в нужном темпе по кнопке [TAP TEMPO].

ПРИМЕЧАНИЕ

Песни можно постоянно проигрывать. Установите SONG CHAIN PLAY в положение ON на экране SONG SETTING (стр. 132).

Чтобы сразу же остановить песню, еще раз нажмите кнопку [START/STOP].

Чтобы вернуться к предыдущему экрану, нажмите кнопку [EXIT].

ПРИМЕЧАНИЕ

Проверьте, чтобы настройка языка для инструмента (стр. 146) соответствовала настройке имени файла проигрываемой песни.

Одновременное воспроизведение песни и стиля автоаккомпанемента

При одновременном воспроизведении песни и стиля автоаккомпанемента каналы 9 - 16 заменяются соответствующими каналами аккомпанемента. Это позволяет вместо ранее записанных частей аккомпанемента песни использовать стили и возможности автоаккомпанемента. Выполните описанные ниже действия и замените аккорды песни своими собственными.

- кнопка [ACMP]ON
- кнопка [AUTO FILL IN].....ON

- 1** Выберите песню и запустите ее, нажав кнопку SONG [START/STOP].
- 2** Подберите стиль аккомпанемента.
- 3** Запуск стиля может осуществляться нажатием кнопки STYLE [START/STOP].
- 4** В процессе воспроизведения песни вы можете вставлять брейки или переходить от одной части к другой (с помощью кнопок выбора частей в группе STYLE). Во время переключения частей воспроизводятся вставки (брейки).



Стиль автоматически перестает воспроизводиться по окончании песни или при остановке.

ПРИМЕЧАНИЕ

Некоторые встроенные песни созданы при помощи стилей аккомпанемента. Для этих песен стили аккомпанемента запускаются автоматически при запуске воспроизведения песни.

ПРИМЕЧАНИЕ

Остановив песню, вы остановите также и аккомпанемент. Если проигрывание песни начинается при включенном аккомпанементе, аккомпанемент автоматически останавливается. Тем не менее, для встроенных песен, использующих стили аккомпанемента, стиль аккомпанемента не останавливается.

Воспроизведение песен с дискеты

Вставьте дискету в дисковод.

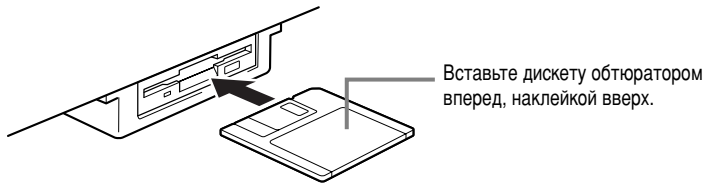

Вставьте дискету обтюратором вперед, наклейкой вверх.

Процедура воспроизведения песен идентична процедуре, описанной в разделе «Воспроизведение встроенных песен» (стр. 78). Единственное отличие состоит в том, что на экране **SONG** следует перейти на страницу **FLOPPY DISK**.

Прочие операции, связанные с воспроизведением

■ Repeat (повторение)/Rewind (перемотка назад)/Fast forward (перемотка вперед)



ПРИМЕЧАНИЕ

Прежде всего, ознакомьтесь с разделом «Использование дисковода и дискеты» (стр. 6).

ПРИМЕЧАНИЕ

Можно указать, будет ли цифровое пианино Clavinova автоматически вызывать первую песню на дискете после ее помещения в дисковод (стр. 145).

ПРИМЕЧАНИЕ

Некоторые из встроенных в цифровое пианино Clavinova песен были записаны в так называемом «свободном темпе». При воспроизведении таких песен отображаемые на экране значения не имеют отношения к фактическому размеру песни. Они лишь показывают, какая часть песни уже была воспроизведена.

ПРИМЕЧАНИЕ

Песни с большим количеством данных иногда не могут быть считаны инструментом, и выбрать их в этом случае будет невозможно. Максимальная емкость составляет 200–300КБ, но может меняться в зависимости от содержимого каждой песни.

ПРИМЕЧАНИЕ

Позиция локатора
Значение позиции локатора указывает на определенное место в песне.

Экран **SONG POSITION**

Выбрав строку «**BAR**», можно задать номер такта (считая с начала композиции) с помощью кнопок **[REW]** и **[FF]**.
Выбрав строку «**PHRASE MARK**», можно с помощью кнопок **[REW]** и **[FF]** задать позицию локатора.

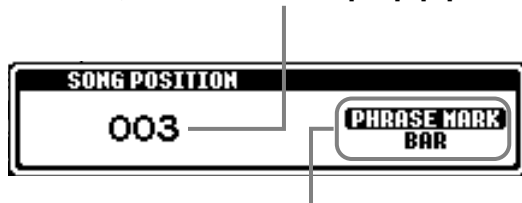

Строка «**PHRASE MARK**» выводится лишь тогда, когда песня содержит данные по позициям локатора. Выберите строку «**BAR**» или «**PHRASE MARK**» с помощью кнопки **[J]**, а затем укажите нужный такт или позицию локатора, воспользовавшись кнопками **[REW]** и **[FF]**.

■ Настройка громкости частей/приглушение отдельных каналов

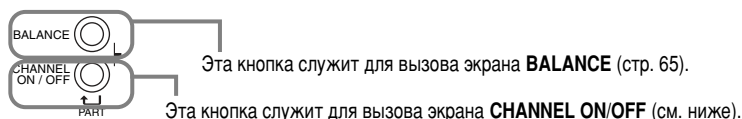

Экран **CHANNEL ON/OFF**



Нажав кнопку **[CHANNEL ON/OFF]**, перейдите к вкладке **[SONG]** и приглушите нужный канал, задав для него значение **[OFF]**. Чтобы сделать канал **солирующим**, следует удерживать соответствующую ему кнопку. Чтобы заставить его снова звучать вместе с другими каналами, еще раз нажмите кнопку канала.

ПРИМЕЧАНИЕ

канал
Эти индикаторы указывают канал MIDI, используемый в песне. В CVP-206/204 каналы распределяются следующим образом:

Песня
1 - 16
Стиль аккомпанемента
9 - 16

Приглушение отдельных частей — дорожка1/дорожка2/дополнительные

Данная функция позволяет приглушать отдельные части песни (первую, вторую или дополнительные дорожки). Например, если вы хотите запомнить мелодию какой-либо песни, вы можете приглушить часть с тембром для правой руки и попробовать сыграть мелодию самостоятельно.

1 Выберите песню (стр. 77).

2

С помощью этой кнопки можно включить/отключить дополнительные части (то есть все, кроме частей для левой и правой руки).



SONG



TRACK 2 (L)

TRACK 1 (R)

Данная кнопка предназначена для включения/отключения части для правой руки.

Данная кнопка предназначена для включения/отключения части для левой руки.

ПРИМЕЧАНИЕ

Первой и второй дорожке могут быть присвоены различные каналы (стр. 132). Это позволит менять каналы и указывать части, которые будут приглушены после нажатия кнопок [TRACK 1]/[TRACK 2]/[EXTRA TRACKS].

ПРИМЕЧАНИЕ

При выборе новой песни все дорожки по умолчанию включены.

3

Запустите песню.

Отрегулируйте темп с помощью кнопок TEMPO [◀] [▶] (стр. 54).

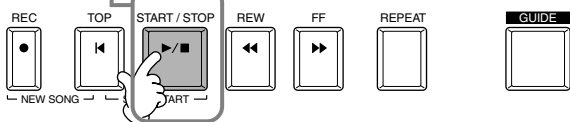

Чтобы остановить песню, еще раз нажмите кнопку



Повтор определенного фрагмента песни

Данная функция позволяет задать границы фрагмента точками A и B (Point A и Point B), чтобы затем циклически воспроизводить его.

1 Запустите песню (стр. 78, 80).

2

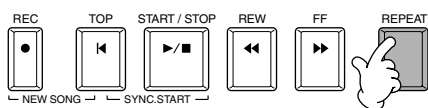

С помощью этой кнопки можно задать начало повторяющегося фрагмента песни (точка A). С помощью этой кнопки можно задать конец повторяющегося фрагмента песни (точка B).

ПРИМЕЧАНИЕ

Для указания точек A и B воспроизводить песню не обязательно. Установите точку A, нажав кнопку [REPEAT], а затем отмотайте песню вперед с помощью кнопки [FF]. Достигнув желаемой позиции окончания зацикленного фрагмента, установите точку B, снова нажав кнопку [REPEAT].

ПРИМЕЧАНИЕ

Чтобы иметь возможность установить точку B, необходимо сначала установить точку A.

ПРИМЕЧАНИЕ

Указание одной лишь точки A приводит к зацикливанию фрагмента от этой точки до конца песни.

ПРИМЕЧАНИЕ

Указанные точки удаляются при выборе песни с другим номером, выключении функции повтора (Repeat) и выборе другого режима повтора, например Phrase Repeat (повтор фразы) или Song Chain Play (повтор при воспроизведении последовательности песен) (стр. 132).

3

Участок от точки A до точки B повторяется циклически после автоматически вставляемого вступления (помогающего подготовиться к воспроизведению фрагмента).

Вне зависимости от того, проигрывается ли песня или нет, при нажатии кнопки [TOP] происходит переход к точке A.

4

Остановка песни.

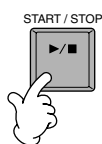

Чтобы отключить функцию повтора, еще раз нажмите кнопку



Использование функций обучения — руководство

С помощью этих забавных функций вы легко разучите новые музыкальные произведения. Индикаторы клавиш указывают, какие ноты играть, когда и какова их длительность. Также, когда вы играете и поете, используя подключенный микрофон (только CVP-206), цифровое пианино Clavinova автоматически настраивает время звучания песни в соответствии с вокальным исполнением.

ПРИМЕЧАНИЕ

Вы можете включать/отключать индикаторы клавиш на экране **SONG SETTING** (стр. 132).

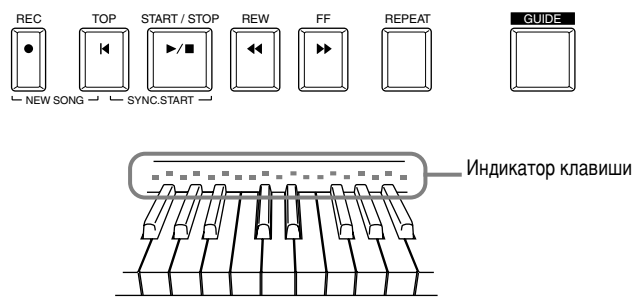

Функции обучения

Для игры на клавиатуре

■ Follow Lights

Если выбрана эта функция, вы узнаете, какие ноты необходимо играть, наблюдая за индикаторами клавиш. Они загораются одновременно с музыкой, указывая, когда воспроизводить ноту. Также вы можете практиковаться в удобном для вас темпе, так как аккомпанемент ждет, пока вы не воспроизведете ноты правильно.

• Accompaniment Guide

Если используемая вами песня содержит аккорды и включена кнопка [ACMP], вы можете использовать индикаторы (стр. 132) также и для воспроизведения аккордов. Наблюдайте за индикаторами и постарайтесь воспроизвести соответствующие аккорды.

■ Any Key

С помощью этой функции вы можете воспроизводить мелодию песни простым нажатием клавиши (любой) в соответствии с ритмом. Пока вы играете на клавише в соответствии с ритмом, мелодия плавно течет вместе с песней.

Только для вокального исполнения

■ Karao-Key

С помощью этой функции можно петь и одновременно управлять воспроизведением песни и аккомпанемента одним пальцем. Достаточно нажимать любую клавишу в нужном ритме, и ваша игра будет сопровождаться аккомпанементом. Это позволяет вам контролировать темп и время звучания песни и аккомпанемента в полном соответствии с вашим вокальным исполнением.

ПРИМЕЧАНИЕ

Вы также можете определить через какое время будут загораться индикаторы клавиш, чтобы соответствовать вашему исполнению (Время горения индикатора; стр. 132).

ПРИМЕЧАНИЕ

Если вы хотите разучить определенные аккорды, используйте функцию Chord Tutor (стр. 134).

ПРИМЕЧАНИЕ

Функцию Accompaniment Guide нельзя использовать, если в качестве метода аккордовой аппликатуры выбран **Single Finger**, **Full keyboard** или **AI Full Keyboard**.

Разучивание музыкальных произведений с помощью учебных функций

1 Выберите соответствующую функцию обучения на странице SONG SETTING экрана FUNCTION (стр. 132).

Выбирает определенные функции обучения.

Включает/отключает индикаторы клавиш.

Определяет время, через которое загорятся индикаторы клавиш.

JUST Индикаторы загораются в соответствии с музыкой, в течение этого времени вы должны воспроизводить соответствующие ноты.

NEXT Индикаторы загораются с небольшим опережением музыки, указывая ноты, которые необходимо будет воспроизвести. Индикатор мигает, если вы не вовремя нажимаете на клавишу.

Определяет, будут ли фрагменты позиции локатора проигрываться снова и снова, или нет. Если функция приведена в положение ON, определенные такты фрагмента проигрываются снова и снова. Вызовите экран SONG POSITION нажатием кнопки [REW] или [FF], и выберите «PHRASE MARK» нажатием кнопки [J]. Задайте желаемую позицию локатора с помощью кнопок [REW] и [FF].

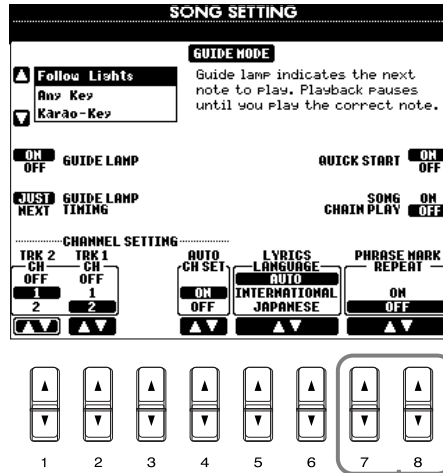

ПРИМЕЧАНИЕ

Более подробную информацию по экрану SONG SETTING см. на стр. 132.

ПРИМЕЧАНИЕ

Индикаторы загораются в соответствии с каналом песни, записанным на дорожках 1 и 2, и аккордами песни (при их наличии). Вы можете оставить функцию AUTO SET CH в положении ON, и канал песни будет задан автоматически. Если результат вас не устраивает, необходимо согласовать параметры **Channel Setting** «TRK1 CH» и «TRK2 CH» для соответствующих партий правой и левой руки.

ПРИМЕЧАНИЕ

Позиция локатора

Значение позиции локатора указывает на определенное место в песне.

ПРИМЕЧАНИЕ

При вызове функции обучения дорожка 1 или дорожки 1 и 2 выбираются автоматически до тех пор, пока вы не приглушите дорожку, которую хотите разучить.

ПРИМЕЧАНИЕ

Иногда индикаторы клавиш загораются на октаву или две ниже/выше реальной высоты звука. Индикаторы клавиш не могут указывать ноты, выходящие за предел 88-клавишного диапазона.

ПРИМЕЧАНИЕ

Если записанные партии для правой и левой руки не были отделены надлежащим образом, функции обучения не смогут функционировать, как предполагалось.

2 Выберите желаемую песню (стр. 78, 80) и приглушите дорожку, которую хотите разучить (стр. 81).

3

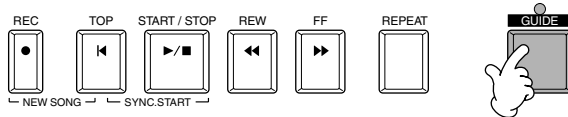

4

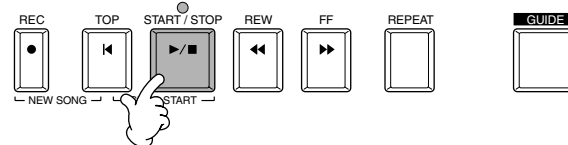

Запустите песню и постарайтесь воспроизвести партию, которую вы приглушили. Отрегулируйте темп с помощью кнопок **ТЕМПО** [◀][▶] (стр. 54).

5

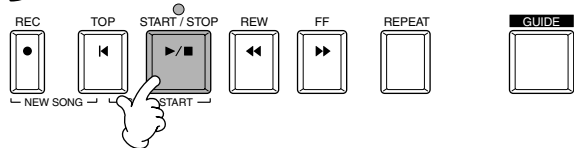

Остановка песни.



Чтобы отключить функцию обучения, еще раз нажмите кнопку .

Отображение нот — партитура

Включив режим просмотра партитуры, можно во время воспроизведения песни просматривать ноты на экране. Эта функция поддерживает отображение нот как для встроенных песен, так и для композиций вашего собственного сочинения.

1 Выберите песню (стр. 78, 80).



2

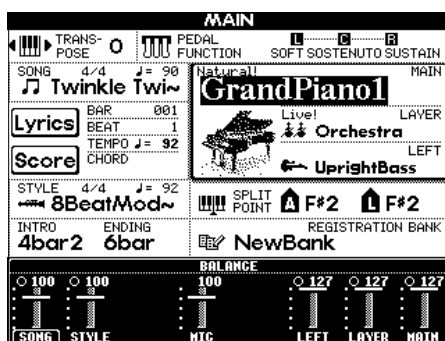
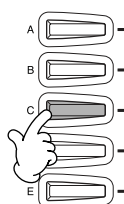

ПРИМЕЧАНИЕ

Если слева не отображается главный экран (MAIN), сначала нажмите кнопку [DIRECT ACCESS], а затем — кнопку [EXIT].

ПРИМЕЧАНИЕ

Отображаемые ноты соответствуют проигрываемой в данный момент песне и генерируются цифровым пианино Clavinova в реальном времени. Поэтому внешний вид получившейся в итоге партитуры может отличаться от партитуры той же песни, которую можно приобрести в магазине. Различия особенно заметны при сравнении сложных пассажей или длинной последовательности коротких нот.

ПРИМЕЧАНИЕ

Некоторые из встроенных в цифровое пианино Clavinova песен были записаны в так называемом «свободном темпе». Темп, ритм, размер и партитура таких песен будут отображаться неправильно.

ПРИМЕЧАНИЕ

Невозможно отключить одновременно части [RIGHT] и [LEFT].

ПРИМЕЧАНИЕ

Название ноты указывается слева от ее изображения. Если расстояние между нотами слишком мало, название ноты может быть выведено слева над нотой.

ПРИМЕЧАНИЕ

Чем больше на экране отображается дополнительной информации (названий частей и аккордов, текста песни и т.д.), тем меньше умещается на нем тактов.

ПРИМЕЧАНИЕ

Если ноты и знаки альтерации (диезы и бемоли) не помещаются в ряд, то они переносятся в первый такт следующей строки, начиная с середины такта.

ПРИМЕЧАНИЕ

Функции партитуры не позволяют создавать песни путем непосредственного ввода нот. Сведения о создании песен приведены на стр. 100.

3

Включает/выключает отображения партии левой руки. В зависимости от значения других параметров этот параметр может быть недоступен. В этом случае соответствующий индикатор на экране будет серым. Если параметр недоступен, то вы можете перейти к экрану тонкой настройки (detailed setting) с помощью кнопок [8▲▼] и задать параметр LEFT CH для всех каналов, за исключением канала AUTO. Кроме того, можно вызвать экран SONG SETTING из меню Function (стр. 132) и задать параметр TRACK 2 для всех каналов, кроме канала OFF.

Включает/выключает отображение партии правой руки. Если на экране SONG SETTING (стр. 132) первой дорожке ([TRACK1]) присвоено значение [OFF], первый канал выбирается автоматически.

Кнопки включения/отключения показа текста. Если песня не содержит текста, он не будет отображаться.

Включает/выключает показ аккордов. Если песня не содержит данных об аккордах, они не будут отображаться.

Включение/отключение показа названия ноты (высоты звука).

Задаёт разрешение экрана (масштаб отображения партитуры).
SMALL Мелкий масштаб.
LARGE Крупный масштаб.

Вызов экрана тонкой настройки партитуры. Дополнительные сведения приведены на следующей странице.

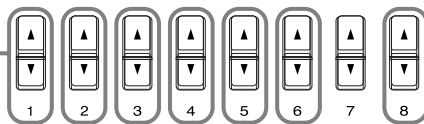
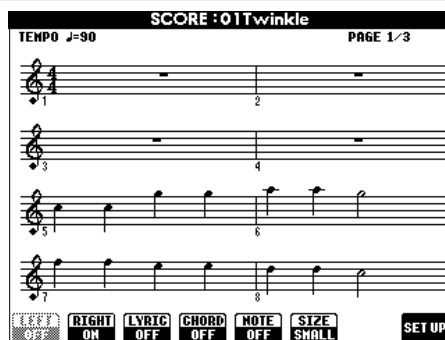

Тонкая настройка партитуры

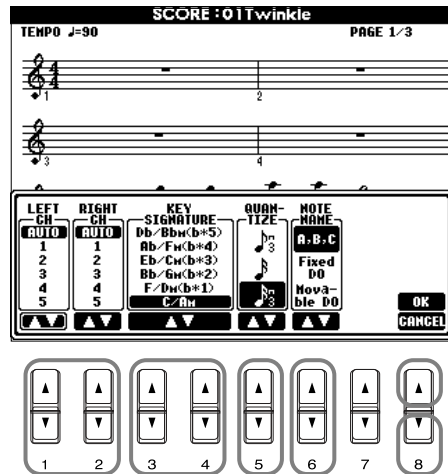

ПРИМЕЧАНИЕ

Когда партии правой и левой руки («LEFT» и «RIGHT») назначены одному и тому же каналу, партитура на экране становится похожа на фортепианную (два нотных стана).

■ [1▲▼] LEFT CH/[2▲▼] RIGHT CH

Кнопки настройки левого и правого каналов (для партии левой и правой руки соответственно). При выборе новой песни по умолчанию устанавливается значение **AUTO**.

AUTO Каналы присваиваются партиям левой и правой руки автоматически. Партии располагаются по каналам, указанным на экране **SONG SETTING** меню **Function** (стр. 132).

1-16 Партия привязывается к определенному каналу (с первого по шестнадцатый).

OFF (только LEFT CH) Присвоение канала отсутствует.

■ [3▲▼], [4▲▼] KEY SIGNATURE

Эта функция извозляет изменять тональность в любом месте, где песня остановлена. Это меню полезно в случаях, когда в выбранная песня не содержит настроек тональности для вывода на экран.

Список ключевых знаков для мажорных тональностей со знаками альтерации и параллельными минорными тональностями приведен ниже.

Ключи и знаки альтерации



Нота \circ указывает основной тон мажорной тональности, а \bullet - соответствующей ей минорной тональности.

■ [5▲▼] QUANTIZE (квантизация)

Параметр квантизации позволяют задавать нотное разрешение партитуры. Это означает возможность сдвигать или корректировать время звучания отображаемых нот в целях выравнивания партитуры. Значение нотного разрешения должно соответствовать минимальной длительности, используемой в песне.

Варианты нотного разрешения:

1/4, 1/8, 1/16, 1/32, триоль из четвертей, триоль из восьмых, триоль из шестнадцатых, триоль из тридцать вторых.

ПРИМЕЧАНИЕ

Короткие ноты и мелизмы (трели, форшлаги, фиоритур) с длительностью меньшей, чем нотное разрешение (наименьшая длительность отображаемой ноты), будут отсутствовать в партитуре.

■ [6▲▼] NOTE NAME (название ноты)

Выберите один из трех типов названия ноты при включенном режиме «NOTE» (стр. 84).

ABC Названия нот выводятся на экран в виде букв (C, D, E, F, G, A, B).

Fixed Do Названия нот выводятся на экран в виде принятых в сольфеджио обозначений, которые зависят от выбранного языка (стр. 53).

- Английский** Do Re Mi Fa Sol La Si
- Французский** Ut Re Mi Fa Sol La Si
- Итальянский** Do Re Mi Fa Sol La Si
- Немецкий** Do Re Mi Fa Sol La Si
- Испанский** Do re Mi Fa Sol La Si
- Японский** ドレミファソラシ

Movable Do (подвижное «до») Названия нот выводятся на экран в виде принятых в сольфеджио обозначений и зависят от выбранной тональности. Основной тон обозначается как «до». Например, в тональности соль-мажор основной тон «соль» будет условно называться «до».

Как и в случае с вариантом «Fixed Do», обозначения нот зависят от выбранного языка.

■ [8▲] OK

Эта кнопка служит для закрытия экрана тонкой настройки и запуска процесса создания партитуры. Ту же операцию можно выполнить, нажав кнопку [ENTER] на передней панели.

📌 ПРИМЕЧАНИЕ

Переходить от одной страницы экрана к другой можно с помощью кнопок [BACK]/[NEXT] или педали (стр. 134).

■ [8▼] CANCEL (отмена)

Эта кнопка служит для закрытия экрана тонкой настройки без изменения параметров. Ту же операцию можно выполнить, нажав кнопку [ENTER] на передней панели.

Отображение текста песни

Эта функция позволяет отображать текст песни во время ее воспроизведения — так, чтобы вы могли напевать ее, не отвлекаясь от игры.

* Микрофонный вход имеется только у цифрового пианино CVP-206.

1 Выберите песню (стр. 78, 80).

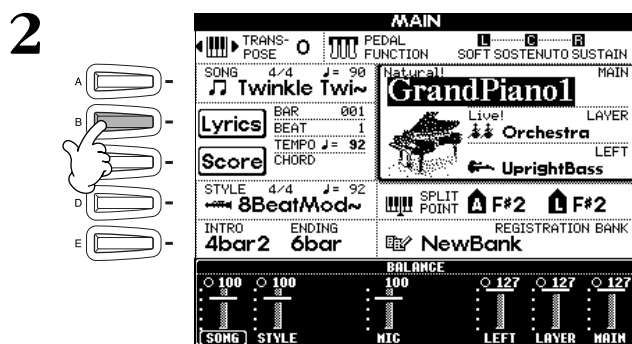

ПРИМЕЧАНИЕ

Текст песни отображается на языке оригинала. Если текст искажен или неудобочитаем, вы можете исправить его, изменив параметр **LYRICS LANGUAGE** на экране **SONG SETTING** (стр. 132).

3

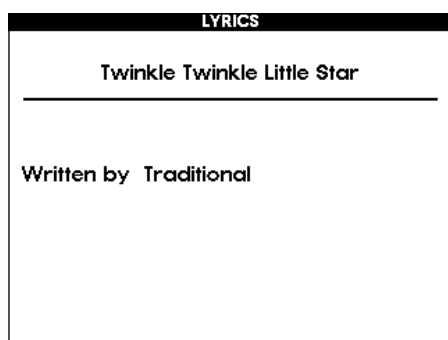

ПРИМЕЧАНИЕ

Если песня не содержит текста, он не будет отображаться.

ПРИМЕЧАНИЕ

Если выбранная песня содержит данные об аккордах, названия аккордов будут отображаться вместе с текстом песни.

4

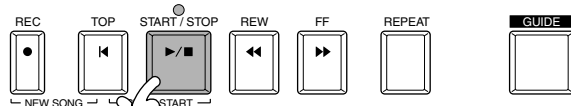

Запустите песню.

ПРИМЕЧАНИЕ

Содержимое экрана может отображаться на подключенном телевизоре (только CVP-206; стр. 139, 148).

5 Строки текста сменяются на экране по мере воспроизведения песни.

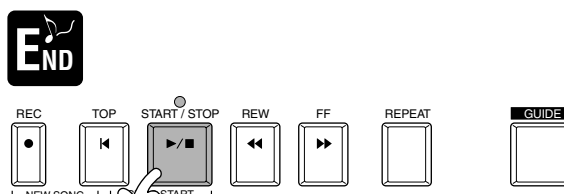

Остановка песни
Чтобы вернуться к предыдущей странице, нажмите кнопку



ПРИМЕЧАНИЕ

Текст песни можно изменить (стр. 111).

Сохранение и загрузка пользовательских наборов параметров: регистрационная память

Регистрационная память — это мощное средство настройки. С его помощью вы можете выбирать требуемые тембры и стили, задавать параметры эффектов, а затем сохранять все эти данные для использования в будущем. Впоследствии всякий раз, когда потребуется задать этот набор параметров, достаточно будет лишь нажать соответствующую кнопку REGISTRATION MEMORY (регистрационная память).

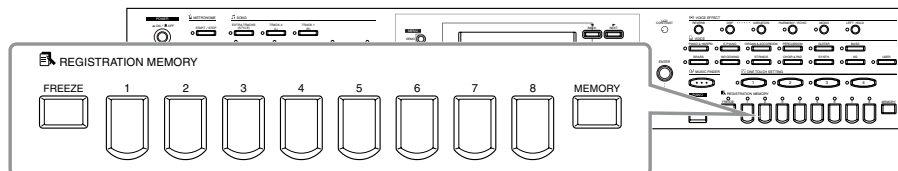

Регистрация наборов параметров: регистрационная память

В этом разделе описывается процедура регистрации (закрепления наборов параметров за кнопками REGISTRATION MEMORY). Задайте любые параметры с помощью элементов управления, расположенных на передней панели, и регистрационная память «запомнит» их.

ПРИМЕЧАНИЕ

Имейте в виду, что песни или стили, хранящиеся на дискете, невозможно «запомнить» таким образом. Если вы хотите зарегистрировать песню, стиль или мультитред, хранящиеся на дискете, перенесите необходимые данные в раздел памяти USER на экране SONG/STYLE (стр. 40) и зарегистрируйте их по отдельности.

- 1** **Задайте необходимые параметры с помощью элементов управления.**
Дополнительные сведения о параметрах, которые можно сохранять в регистрационной памяти, приведены в сборнике таблиц (Таблица параметров).

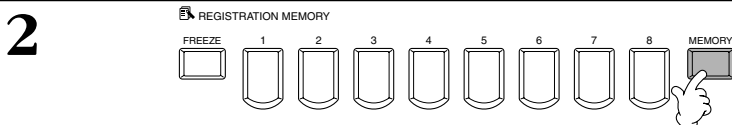

- 3** **Выберите группы параметров, которые требуется настроить и сохранить.** Для перехода от одной группы к другой можно использовать диск [DATA ENTRY]. Чтобы зарегистрировать группу параметров, поставьте рядом с ней галочку. Параметры, заданные для групп, не помеченных галочками, не будут сохранены в виде файла набора параметров Registration Memory. Это позволяет сохранять определенные настройки даже при смене наборов параметров, взятых из регистрационной памяти. С той же целью можно воспользоваться функцией Freeze («заморозить») (стр. 90), которая позволяет игнорировать изменения регистрационной памяти, относящиеся к «замороженным» параметрам.

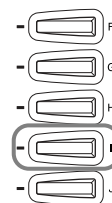
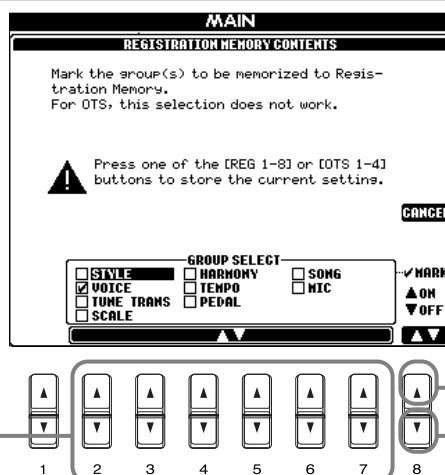

Кнопка отмены регистрации и перехода к главному экрану. Для этого можно также воспользоваться кнопкой [EXIT].

Кнопка установки галочки. То же самое можно сделать с помощью кнопки [ENTER].

Кнопка удаления галочки. То же самое можно сделать с помощью кнопки [ENTER].

- END** Чтобы зарегистрировать набор параметров, нажмите одну из изображенных ниже кнопок.

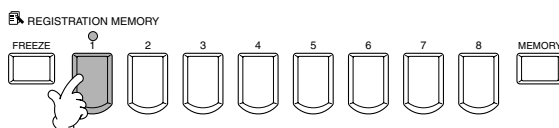

- Зеленый индикатор** Набор параметров зарегистрирован, но не выбран.
- Красный индикатор** Набор параметров зарегистрирован и выбран.
- Индикатор не горит** Набор параметров не зарегистрирован.

См. информацию о сохранении зарегистрированных настроек на следующей странице.

ПРИМЕЧАНИЕ

Чтобы удалить все зарегистрированные установки, удерживая верхнюю ноту В на клавиатуре, включите питание.

Сохранение наборов параметров

Набор параметров, закрепленный за каждой из кнопок **REGISTRATION MEMORY [1]-[8]**, сохраняется в виде отдельного файла.

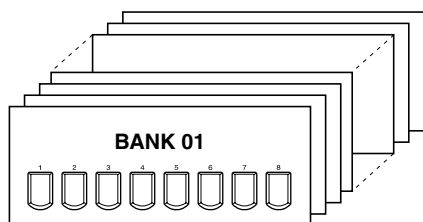

Закрепленный за каждой из кнопок **[1]-[8]** набор параметров называется «**банком**». Файлы регистрационных банков следует сохранять в разделе памяти «**USER**» или на дискете.

ПРИМЕЧАНИЕ

Не забывайте, что размер файла в регистрационном банке (а значит, и объем занимаемой им памяти) зависит от числа задаваемых функций.

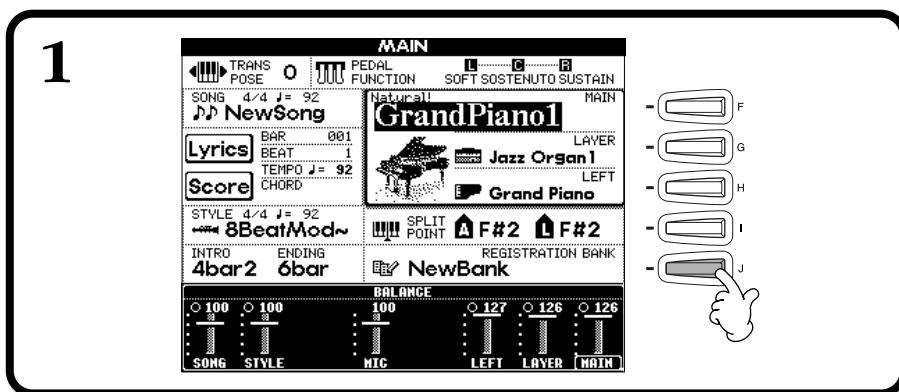

ПРИМЕЧАНИЕ

Чтобы перейти к главному экрану, сначала нажмите кнопку **[DIRECT ACCESS]**, а затем — кнопку **[EXIT]**.

2 Сохраните набор параметров в виде единого файла регистрационного банка (стр. 48).

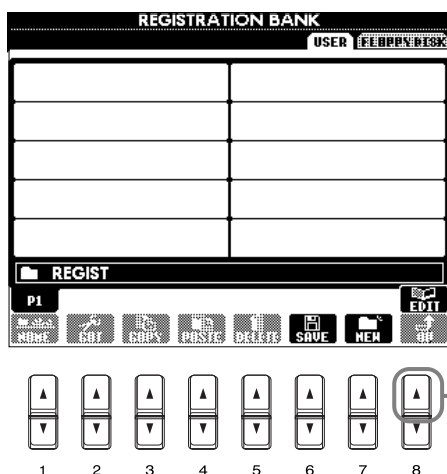

Появится экран **REGISTRATION EDIT**. Дополнительные сведения об этом экране приведены ниже.

Экран REGISTRATION EDIT

Содержимое текущего банка регистрационной памяти (REGIST.) выводится на экране **REGISTRATION EDIT**. Названия сохраненных наборов параметров отображаются на экране. Индикаторы соответствующих кнопок **REGISTRATION MEMORY** становятся зелеными.

На этом экране вы можете выбрать, удалить набор параметров или назначить ему имя.

Select (Выбор) Нажмите одну из кнопок **[A] - [J]**. Кнопки **REGISTRATION MEMORY [1] - [8]** связаны с экраном **REGIST**. При выборе одного из наборов параметров индикатор над соответствующей кнопкой становится красным.

Name (Назначение имени) Последовательность действий при выполнении этой операции идентична процедуре, описанной в разделе «Выбор имен для файлов и папок» (стр. 45) главы «Основные операции: организация данных».

Delete (Удаление) Последовательность действий при выполнении этой операции идентична процедуре, описанной в разделе «Удаление файлов и папок» (стр. 47) главы «Основные операции: организация данных».

После выполнения операций **Name/Delete** (присвоить имя/удалить) вернитесь на экран **REGISTRATION BANK** и нажмите кнопку **[8▼]** (UP), чтобы сохранить данные.

Загрузка набора параметров

Можно загрузить как весь набор настроек, так и отдельные параметры. Например, при снятии галочки с группы «STYLE» на экране REGISTRATION MEMORY, текущий стиль не изменится, даже если загрузить новый банк регистрационной памяти.

Загрузка зарегистрированных параметров

Выберите необходимый банк на экране REGISTRATION BANK (стр. 89).

Чтобы загрузить нужные значения параметров, нажмите соответствующую кнопку REGISTRATION MEMORY (любую с зеленым индикатором).

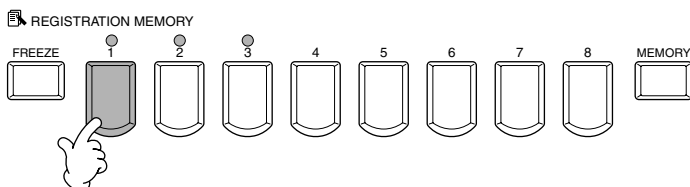

ПРИМЕЧАНИЕ

Существует возможность последовательно загружать несколько наборов параметров в любом порядке. Будучи запрограммированными, банки 1 - 8 могут быть последовательно вызваны с помощью кнопок [BACK]/[NEXT] или педали (стр. 137).

Выбор параметров «заморозки»

1

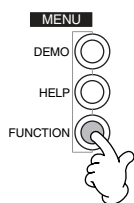

Перейдите на страницу «FREEZE» экрана REGIST.SEQUENCE/FREEZE/VOICE SET (стр. 137).

2

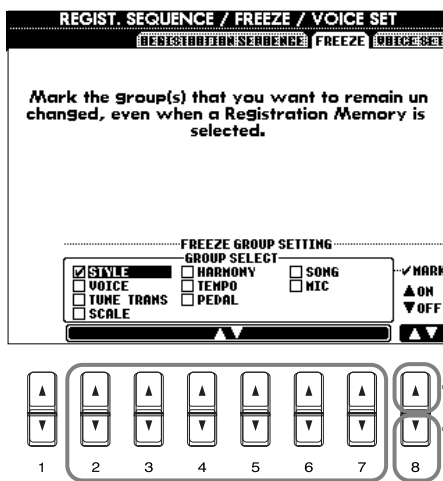

Кнопка установки галочки.

Кнопка удаления галочки.

Кнопки выбора параметров «заморозки».

3

Нажмите кнопку [FREEZE]. Если режим «заморозки» включен (горит индикатор рядом с кнопкой FREEZE), значения параметров, указанных на странице «Freeze», останутся нетронутыми даже при смене банков регистрационной памяти.

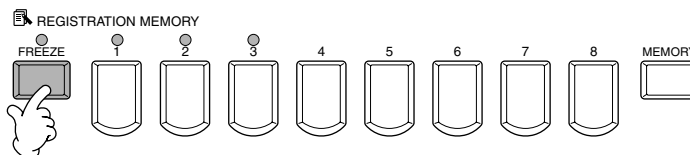

4

Чтобы загрузить нужные значения параметров, нажмите соответствующую кнопку REGISTRATION MEMORY (любую с зеленым индикатором).

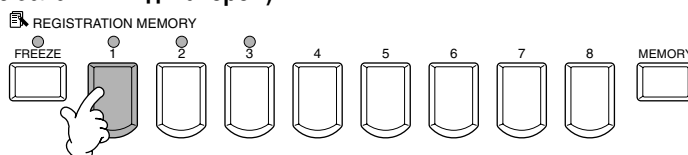

Редактирование тембров: функция Sound Creator

Цифровое пианино CVP-206/204 обладает функцией Sound Creator, которая позволяет создавать собственные тембры путем редактирования некоторых параметров имеющихся тембров. После создания тембра его можно сохранить в разделе памяти USER для использования в будущем.

ПРИМЕЧАНИЕ

- Тембры можно настраивать в реальном времени, не прерывая воспроизведения песни/стиля.
- Имейте в виду, что при определенных первоначальных настройках тембра регулировка его параметров может слегка отражаться на фактическом звучании тембра.

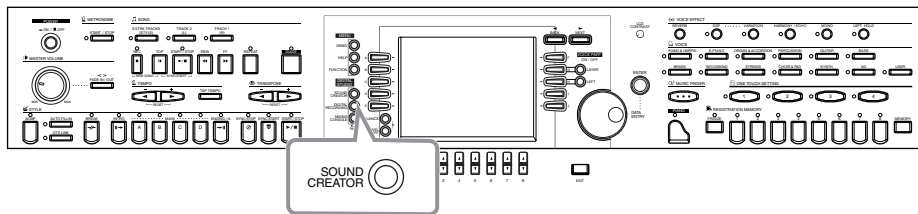

Последовательность действий

- 1** Чтобы выбрать партию (MAIN, LAYER или LEFT), содержащую исходный тембр, нажмите кнопку [F], [G] или [H].

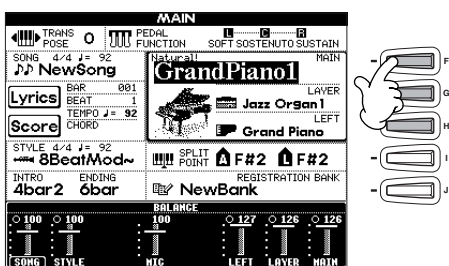

- 2** Нажмите кнопку [SOUND CREATOR].



ПРИМЕЧАНИЕ

Тембр можно также выбрать на экране SOUND CREATOR.

ВНИМАНИЕ!

Если заменить тембр редактируемой партии, то заданные значения параметров будут утеряны. Важные данные следует сохранять в разделе памяти USER или на дискете.

- 3** Отредактируйте параметры тембра. Порядок использования выбираемых на этом этапе функций детально изложен на стр. 93.

NATURAL VOICE

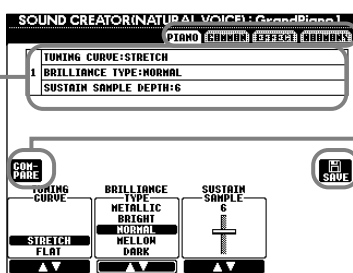

Выберите требуемое меню с помощью кнопок [NEXT]/[BACK].

REGULAR VOICE

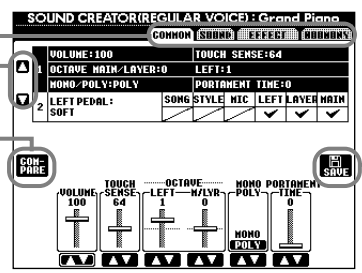

Кнопки выбора меню. В выбранном меню фон становится черным, а буквы – белыми.

В процессе работы можно сравнивать исходный тембр с отредактированным.

Здесь отображаются доступные для редактирования параметры. Они соответствуют параметрам/значениям, указанным в нижней части экрана.

Эта кнопка открывает экран Save (Voice), с помощью которого можно сохранить редактируемый тембр в разделе памяти USER (стр. 48).

- 4** Сохраните отредактированный тембр в разделе памяти USER (Flash ROM) в виде пользовательского тембра (User) (стр. 48).

- 5** Чтобы выбрать отредактированный тембр, воспользуйтесь кнопкой [USER].

Параметры SOUND CREATOR

PIANO	Определяет параметры в соответствии со звуками фортепиано, такие как мелодическая кривая или сустейн-сэмплирование. Эта страница доступна, только когда выбран настоящий тембр фортепиано.
COMMON	Задаются обычные параметры, например громкость тембра или октава.
SOUND	Определяет параметры тембра/функции Envelope Generator (генератор огибающих)/вibrато (только тембр группы Regular).
EFFECT	Определяет тип и глубину эффекта.
HARMONY	Задаются параметры гармонизации и эха.

ПРИМЕЧАНИЕ

Доступные параметры различаются в соответствии с выбранным типом тембра: обычным (Regular) или натуральными (Natural) (см. ниже).

ПРИМЕЧАНИЕ

Следует иметь в виду, что настройка некоторых из существующих параметров с помощью функции Sound Creator приводит только к изменению тембра главной части.

Перечисленные ниже параметры можно настраивать не только на экране редактирования тембров, но и с помощью других экранов.

Параметр	Альтернативный экран настройки	
MONO (монофония)	VOICE EFFECT (TOP PANEL)	стр. 62
PORTAMENTO TIME (время портаменто)	MIXING CONSOLE	стр. 124
LEFT PEDAL TYPE (тип левой педали)	CONTROLLER (FUNCTION)	стр. 134
LEFT PEDAL SETTING (настройка левой педали)	CONTROLLER (FUNCTION)	стр. 134
FILTER BRIGHTNESS (фильтр «яркости» тембра)	MIXING CONSOLE	стр. 124
FILTER HARMONIC CONTENT (фильтр гармоник)	MIXING CONSOLE	стр. 124
REVERB DEPTH (Глубина реверберации)	MIXING CONSOLE	стр. 125
CHORUS DEPTH (Глубина хора)	MIXING CONSOLE	стр. 125
DSP ON/OFF (включение/выключение цифрового сигнального процессора)	VOICE EFFECT (TOP PANEL)	стр. 61
DSP DEPTH (Глубина цифровой обработки сигнала)	MIXING CONSOLE	стр. 125
DSP TYPE/VARIATION (тип обработки/вариации)	MIXING CONSOLE/VOICE EFFECT (TOP PANEL)	стр. 61,125
HARMONY/ECHO TYPE (тип гармонизации/эха)	HARMONY/ECHO (FUNCTION)	стр. 138
HARMONY/ECHO VOLUME (громкость добавленного сигнала)	HARMONY/ECHO (FUNCTION)	стр. 138
HARMONY/ECHO SPEED (частота гармонизации/добавления эха)	HARMONY/ECHO (FUNCTION)	стр. 138
HARMONY/ECHO ASSIGN (варианты применения эффекта)	HARMONY/ECHO (FUNCTION)	стр. 138
HARMONY/ECHO CHORD NOTE ONLY (эффект гармонизации/эха затрагивает только основной тон аккорда)	HARMONY/ECHO (FUNCTION)	стр. 138
HARMONY/ECHO TOUCH LIMIT (порог силы нажатия)	HARMONY/ECHO (FUNCTION)	стр. 138

Тембры группы Natural Regular

В цифровое пианино CVP-206/204 встроены два различных источника для тон-генератора: Natural и XG. Источник для тон-генератора Natural и его тембров представляет собой большое количество звучаний инструментов, обеспечивая большую и finely detailed выразительность звука. Источник XG (приводящий в действие тембр группы Regular) обеспечивает максимальное соответствие целому ряду устройств и песен.

Максимальное количество тембров полифонии для каждого источника тон-генератора задается для наилучшей помощи при выступлении. В-общем, песни и стили проигрываются с помощью источника XG, в то время как тембры группы Natural проигрываются с клавиатуры, позволяя вам воспроизводить натуральные тембры с полной полифонией, даже если песня и стиль выходят за пределы диапазона полифонии.

ПРИМЕЧАНИЕ

Тембры, воспроизводимые с помощью источника XG, делятся на две группы. Одна из них представляет собой исходный набор тембров Clavinova (Cool!, Sweet!, Live!), а другая – стандартный набор XG.

Natural!	Cool!	Sweet!	Live!	XG
Clavinova-эксклюзивные тембры				GM/XG-сочетающиеся тембры
Тембры группы Natural (воспроизводимые источником тон-генератора)		Тембры группы Regular (воспроизводимые источником тон-генератора XG)		
Преимущественно используется для тембров, играемых с клавиатуры		Для тембров, играемых с клавиатуры, воспроизведение песни/стиля*		

* В зависимости от выбранного стиля, тембр группы Natural может использоваться в качестве аккомпанемента. Обычно, песни воспроизводятся с помощью тембров XG (стр. 155); тем не менее, вы можете задать автоматическое воспроизведение тембров с помощью необычайно насыщенных и реалистичных звуков, используемых на цифровом пианино CVP-206/204 (стр. 123).

PIANO (при выборе тембра фортепиано)

В данном разделе приведены подробные сведения о шаге 3, описанном на стр. 91.

Определяет мелодичную кривую, в особенности для тембров фортепиано. Если вам кажется, что мелодическая кривая тембра фортепиано не совсем соответствует мелодическим кривым других тембров, выберите настройку «FLAT».

STRETCH..... Мелодическая кривая специально для фортепиано
FLAT..... Мелодическая кривая, в которой частота удваивается на октаву по всей клавиатуре

Эти элементы управления используются для регулировки яркости звука. Эта настройка оказывает влияние на все тембры группы Natural. Если выбран любой из тембров, кроме натурального тембра фортепиано, задайте значение на странице EFFECT. Дополнительную информацию см. на стр. EFFECT (стр. 95).

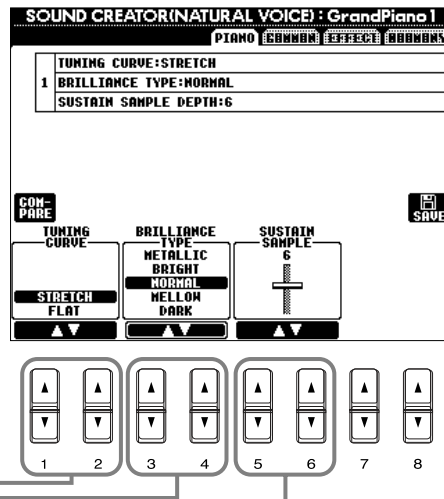

ПРИМЕЧАНИЕ
 Доступные параметры различаются в соответствии с выбранным тембром.

Определяет глубину сустейн-сэмплирования для правой педали.

Обычные параметры

В данном разделе приведены подробные сведения о шаге 3, описанном на стр. 91.

Эти параметры идентичны параметрам на экране CONTROLLER. Дополнительные сведения приведены на стр. 134.

Кнопки регулировки громкости редактируемого тембра.

Определяет чувствительность клавиатуры к силе нажатия клавиш (зависимость громкости тембра от силы удара по клавишам).

- 0..... Уровень громкости изменяется в значительных пределах при едва заметном изменении силы нажатия.
- 64..... Клавиатура реагирует на нажатие обычным образом.
- 127..... Тембр звучит одинаково громко при любой силе нажатия (фиксированный уровень чувствительности).

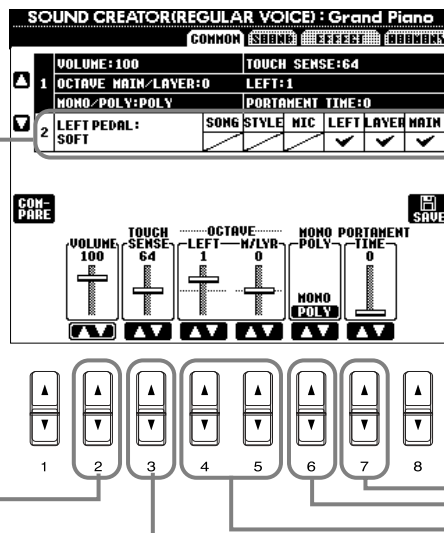

Кнопки установки времени портаменто для каждой части (MAIN/LAYER/VOICE) (только тембр группы Regular) (стр. 124).

Кнопка переключения между полифоническим и монофоническим режимом звучания тембра (только тембр группы Regular) (стр. 62).

Кнопка сдвига выбранного тембра на октаву(ы) вверх или вниз. Если выбран тембр для главной части или части слоя, задается параметр M/LYR. Если выбран тембр для партии левой руки, то задается параметр LEFT.

SOUND (Только тембр группы Regular)

В данном разделе приведены подробные сведения о шаге 3, описанном на стр. 91.

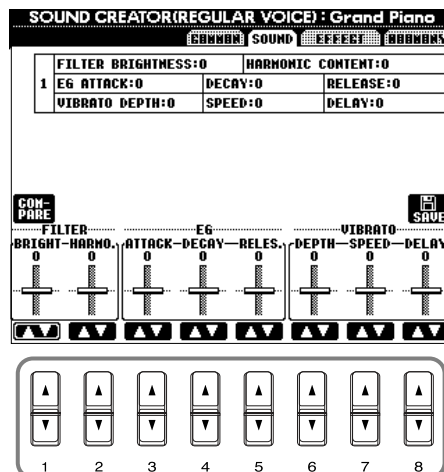

Кнопки настройки фильтра, генератора огибающих (EG) и вибрато (см. ниже).

■ FILTER (Фильтр)

Параметры фильтра определяют общий характер звучания тембра, позволяя усиливать или «срезать» определенный частотный диапазон.

ПРИМЕЧАНИЕ

Фильтр не только может придать тембру мягкость или резкость — его также можно использовать для создания «электронных» синтезаторных эффектов.

• BRIGHTNESS (Яркость)

Этот параметр задает граничную частоту или диапазон эффективных частот (резонанс) фильтра (см. диаграмму). Чем выше его значение, тем ярче звук.

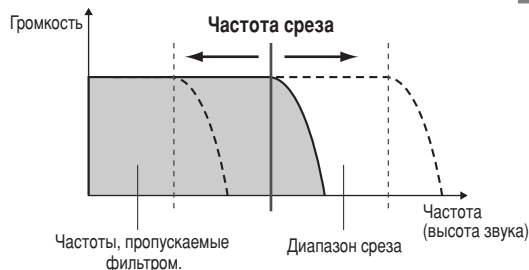

• Harmonic Content (Добавление гармоник)

Определяет степень усиления звука на граничной частоте фильтра, заданной ранее параметром BRIGHTNESS (см. диаграмму). Чем выше значение, тем более выраженным становится эффект.

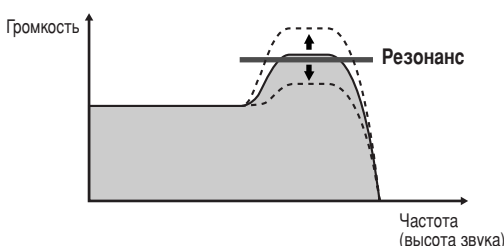

■ EG (генератор огибающих)

Изменение параметров генератора огибающих влияет на динамику звука. С помощью огибающих можно имитировать многие особенности звучания акустических инструментов, например быструю атаку и быстрое затухание перкуSSIONНЫХ звуков и длительное звучание фортепиано, когда нажата правая педаль.

• **ATTACK (атака)** Определяет, насколько быстро после нажатия клавиши звук достигает максимальной громкости. Чем выше значение, тем медленнее атака.

• **DECAY (первичное затухание)** Определяет, насколько быстро звук достигает уровня сустейна (громкость немного ниже максимальной). Чем выше значение, тем медленнее затухает звук.

• **RELEASE (концевое затухание)** Определяет время, необходимое для полного затухания звука после отпущения клавиши. Чем выше значение, тем дольше это происходит.



ПРИМЕЧАНИЕ

Чем больше значение параметра RELEASE, тем дольше длится фаза сустейна.

■ VIBRATO (Вибрато)

• **DEPTH (глубина)** Задает степень выраженности эффекта вибрато (см. диаграмму). Чем выше это значение, тем более выражен эффект.

• **SPEED (период)** Задает период изменения высоты звука (см. диаграмму).

• **DELAY (задержка)** Определяет период времени между нажатием на клавишу и запуском эффекта вибрато (см. диаграмму). Чем выше это значение, тем больше задержка.

ПРИМЕЧАНИЕ

Вибрато
За счет периодического изменения высоты звука создается эффект «дрожания».

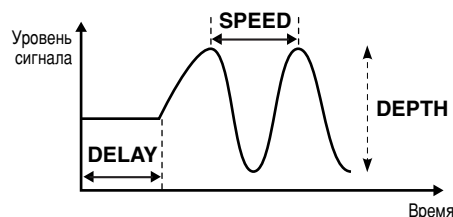

EFFECT

В данном разделе приведены подробные сведения о шаге 3, описанном на стр. 91.

Определяет тип эффекта (Reverb/Chorus/DSP) для тембров группы Natural. Если выбран тембр группы Regular, тип DSP и эффект вариации устанавливаются в двух различных меню. Структурные схемы прохождения обрабатываемого эффектами сигнала приведены на стр. 127; перечень типов эффектов содержится в сборнике таблиц.

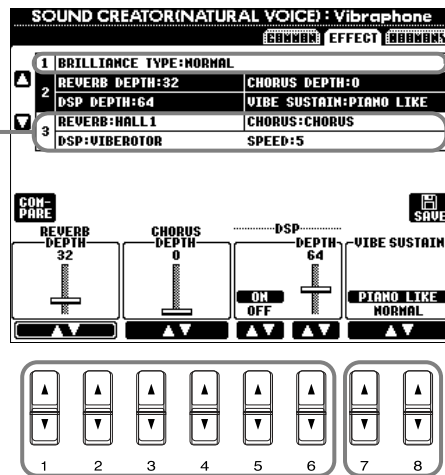

Эти кнопки выполняют ту же роль, что и в консоли микшера (см. стр. 125).

Этот параметр позволяет выбрать, будет ли продлеваться звук при нажатии клавиш на клавиатуре (параметр «PIANO LIKE»), или звук будет продлеваться только при нажатии на правую педаль, как при игре на настоящем виброне (параметр «NORMAL») (только для тембра Vibraphone).

Определяет яркость звука, когда выбран тембр группы Natural (только CVP-206). Также можно задать значения на странице PIANO (стр. 93), если выбран тембр фортепиано.

- **Metallic**резкий металлический тон
- **Bright**светлый тон
- **Normal**стандартный тон
- **Mellow**мягкий и спокойный звук
- **Dark**темный тон

ПРИМЕЧАНИЕ

- Если в качестве типа эффекта Brilliance выбрать [Bright] или [Metallic], громкость слегка увеличится. В этом случае, увеличение общей громкости [MASTER VOLUME] может привести к нарушению контакта. В этом случае уменьшите громкость.
- Параметр «SPEED» добавляется, если выбран тип VIBE ROTOR DSP. С помощью этого параметра вы можете задать скорость виброто, если выбран тембр Vibraphone, воссоздающий эффект педали VIBE ROTOR.

HARMONY (гармонизация)

В данном разделе приведены подробные сведения о шаге 3, описанном на стр. 91.

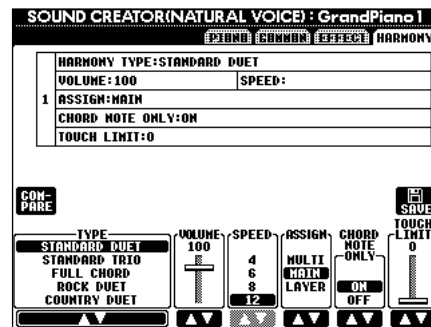

Отображаемые на данном экране параметры идентичны параметрам на экране HARMONY/ECHO, который можно вызвать, нажав кнопку FUNCTION. Дополнительные сведения приведены на стр. 139.

Запись выступлений и создание песен — функция Song Creator

Функции записи, реализованные в цифрового пианино, просты для освоения и при этом обладают впечатляющими возможностями. С их помощью можно записывать и сохранять собственные композиции. Существует несколько методов записи: Quick Recording (стр. 97) — самый простой из всех; Multi Recording (стр. 98), позволяющий создавать несколько частей, и Step Recording (стр. 100), предназначенный для пошагового ввода нот. Песни могут включать не только параметры тембра частей, играемых с клавиатуры (Main, Layer, Left), но также параметры эффектов, гармонизации вокала и частей аккомпанемента. Записанные песни можно сохранить в памяти цифрового пианино или на дискете (стр. 40, 48).

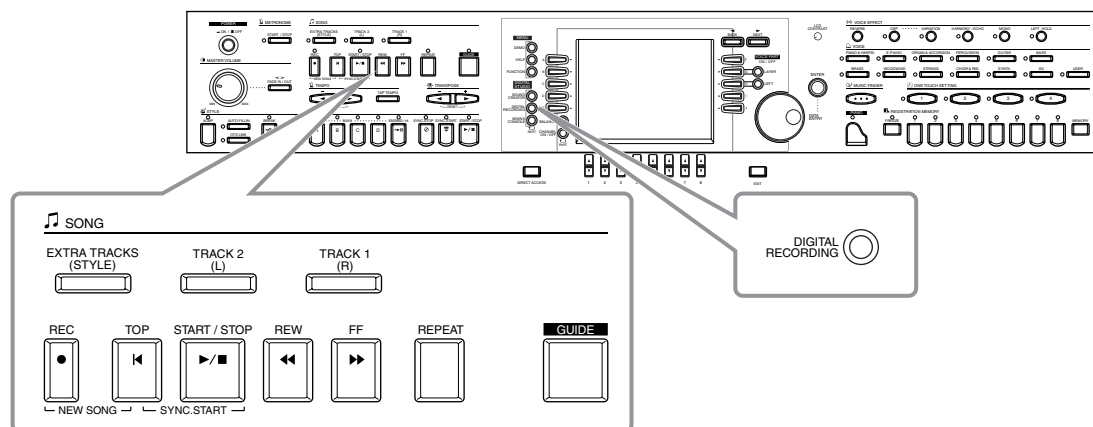

О записи песен

Существует два способа записи песен: Режимы записи Realtime Recording и Step Recording

■ Realtime Recording

Исполняемое произведение записывается в реальном времени. Существует два режима записи песен в реальном времени: **Quick** и **Multi**.

Режим быстрой записи — Quick Recording (стр. 97)

Это самый простой метод записи. С его помощью можно, например, быстро записать песню, которую вы разучиваете на фортепиано. Выберите часть (части) для записи: партию правой руки, партию левой руки и партии автоаккомпанемента. Так, например, можно записать только партию правой руки или же одновременно партию правой руки и автоаккомпанемент.

Multi Recording (стр. 98)

Этот режим позволяет записать композицию с использованием нескольких различных инструментов; можно даже попытаться воспроизвести звучание биг-бэнда или симфонического оркестра. Запишите партию каждого инструмента по отдельности, а затем создайте оркестровку. Кроме того, можно записать собственную партию поверх композиции, имеющейся в памяти цифрового пианино или на дискете.

■ Режим пошаговой записи — Step Recording (стр. 100)

Этим способом можно составлять исполнение, «записывая» его события поочередно. Запись ведется вручную и не в реальном времени. Это аналогично записи нот на бумагу. Пользуясь списком событий (стр. 109 - 111), можно вводить ноты, аккорды и другие события по одному.

■ Редактирование песен (стр. 106)

С помощью цифрового пианино Clavinova CVP-206/204 вы можете редактировать песни, записанные в любом режиме.

При перезаписи фрагмента песни используйте функцию Punch IN/OUT (стр. 105).

■ ПРИМЕЧАНИЕ

- Емкость памяти Clavinova составляет около 580 Кб. Емкость памяти дискет типов 2DD (дискеты двойной плотности) и 2HD (дискеты высокой плотности) составляет 720 Кб и 1,44 Мб соответственно. При сохранении данных на дискетах все типы файлов, поддерживаемые цифровым пианино Clavinova (файлы тембра, стиля, песни, регистрационные файлы и т.д.), сохраняются в одном месте.
- Сигнал с микрофонного входа (только для CVP-206) записать нельзя.
- В CVP-206/204 запись осуществляется в формате SMF (Standard MIDI File format 0). Дополнительные сведения о SMF приведены на стр. 154.
- Записанная песня может воспроизводиться через порт MIDI OUT. Это позволяет вам использовать тембры внешнего тон-генератора, подключенного к этому порту (стр. 141).
- Уровень громкости каждого канала песни можно настроить с помощью консоли микшера, а затем сохранить сочетание параметров микшера. Более того, даже когда тембр записи уже выбран, вы можете запрограммировать автоматическую смену тембров при воспроизведении записанной песни (стр. 108).

Быстрая запись

Это самый простой способ, позволяющий быстро записать, а затем прослушать песню, которую вы разучиваете на фортепиано, чтобы проследить за своей игрой.

⚠ ВНИМАНИЕ!

Если запись требуется сохранить, обязательно скопируйте ее на дискету или занесите в раздел памяти USER (стр. 40, 48). Если вы не сохраните работу, то при отключении питания или записи поверх уже существующей дорожки все предыдущие записи будут стерты.

■ При создании новой песни:

1

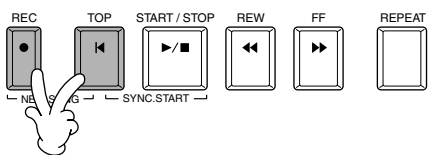

■ При записи собственной партии поверх композиции, имеющейся в памяти цифрового пианино или на дискете:

1 Выберите песню (стр. 78, 80).

2 Выберите тембр и стиль аккомпанемента, которые будут использоваться в песне.

Если требуется записать тембры LAYER/LEFT, убедитесь в том, что кнопки [LAYER]/[LEFT] включены. Настройте прочие параметры (реверберация, хор и т.д.).

3 Для записи без указания определенной дорожки нажмите кнопку [REC].

В этом случае автоматически записывается TRACK 1 (дорожка 1).

Если вы хотите выбрать определенную дорожку для записи, удерживая кнопку [REC], нажмите кнопку, соответствующую номеру дорожки, которую вы хотите записать. Одновременно можно записывать следующие сочетания дорожек: TRACK 1 + EXTRA TRACKS и TRACK 2 + EXTRA TRACKS.

• Выбор записываемой дорожки

Чтобы записать игру на клавиатуре:

нажмите кнопку [TRACK 1] либо кнопку [TRACK 2].

Чтобы записать автоаккомпанемент:

нажмите кнопку [EXTRA TRACKS].

Чтобы остановить запись песни, еще раз нажмите кнопку [REC].

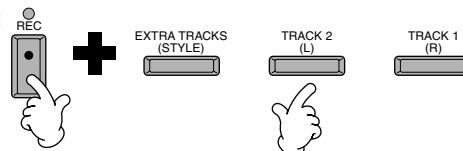

ПРИМЕЧАНИЕ

Если перед нажатием кнопки REC включены кнопки «LAYER» или «LEFT», соответствующие части автоматически записываются на разные каналы.

ПРИМЕЧАНИЕ

Содержимое дорожек 1 и 2 записывается на канал, указанный на экране SONG SETTING (стр. 132).

ПРИМЕЧАНИЕ

Партию правой руки (включая тембры слоев), записанную на дорожку 1, можно переписать на дорожку 2. Для этого отключите кнопку [LEFT] и повторите шаги 2 и 3.

4 Запись песни начнется сразу же, как только вы коснетесь клавиш.

Также начать запись можно нажатием кнопки SONG/STYLE [START/STOP]. Кроме того, к записи можно приступить, нажав ногой педаль. Для этого следует заранее присвоить педали функцию запуска/остановки песни (стр. 134).

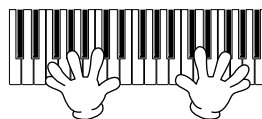

ПРИМЕЧАНИЕ

Чтобы сделать паузу во время записи, нажмите кнопку SONG [START/STOP]. Чтобы возобновить запись, снова нажмите кнопку SONG [START/STOP].

ПРИМЕЧАНИЕ

Для выравнивания записи можно воспользоваться метрономом. Звук метронома не записывается.



Чтобы остановить запись, еще раз нажмите кнопку [REC].

Кроме того, запись можно остановить, нажав ногой педаль. Для этого следует заранее присвоить педали функцию запуска/остановки песни (стр. 134).

■ Воспроизведение записанной композиции

Чтобы прослушать запись, вернитесь к началу песни с помощью кнопки [TOP], а затем нажмите кнопку SONG [START/STOP].

Воспроизведение автоматически останавливается в конце песни, и песня «перематывается» на начало.

Экраны SONG CREATOR (1 - 16) предназначены для редактирования записанных песен (стр. 109).

Нажмите кнопку [6 ▼] в меню Open/Save чтобы сохранить записываемую композицию (стр. 40, 48).

Режим записи нескольких тембров

Этот режим позволяет записать песню с использованием нескольких различных инструментов (до 16 каналов). Например, вы можете попытаться воспроизвести звучание биг-бэнда или симфонического оркестра.

Структура каналов и частей отображена в таблице ниже.

Каналы	Части (настройки по умолчанию)	Доступные части	Каналы	Части (настройки по умолчанию)	Доступные части
1	Главный тембр	Тембры MAIN, LAYER, LEFT Стиль аккомпанемента RHYTHM 1 Стиль аккомпанемента RHYTHM 2 Стиль аккомпанемента BASS Стиль аккомпанемента CHORD1 Стиль аккомпанемента CHORD2 Стиль аккомпанемента PAD Стиль аккомпанемента PHRASE1 Стиль аккомпанемента PHRASE2 MIDI	9	Стиль аккомпанемента RHYTHM 1	Тембры MAIN, LAYER, LEFT Стиль аккомпанемента RHYTHM 1 Стиль аккомпанемента RHYTHM 2 Стиль аккомпанемента BASS Стиль аккомпанемента CHORD1 Стиль аккомпанемента CHORD2 Стиль аккомпанемента PAD Стиль аккомпанемента PHRASE1 Стиль аккомпанемента PHRASE2 MIDI
2	Главный тембр		10	Стиль аккомпанемента RHYTHM 2	
3	Главный тембр		11	Стиль аккомпанемента BASS	
4	Главный тембр		12	Стиль аккомпанемента CHORD1	
5	Главный тембр		13	Стиль аккомпанемента CHORD2	
6	Главный тембр		14	Стиль аккомпанемента PAD	
7	Главный тембр		15	Стиль аккомпанемента PHRASE1	
8	Главный тембр		16	Стиль аккомпанемента PHRASE2	

О частях стиля аккомпанемента

Rhythm (ритм).....Это основа аккомпанемента. Данная часть состоит из повторяющихся ритмических фрагментов, составленных из звуков ударных и перкуссии. Обычно для их составления используется одна из встроенных ударных установок.

Bass (бас).....Эта часть составляется из звуков соответствующих стилю инструментов, таких как акустический бас, синтетический бас и т. п.

Chord (аккорды).....Состоит из ритмической последовательности аккордов. Обычно для этой части используются тембры фортепиано или гитары.

Pad («подклады»).....Для этой части хорошо подходят «долгоиграющие аккорды» и насыщенные тембры струнных, органа и хора.

Phrase (фразы).....Риффы и фразы (например короткие партии медных духовых или арпеджио), используемые в этой части, служат для украшения ритмико-мелодической структуры песни.

⚠ ВНИМАНИЕ!

Если запись требуется сохранить, обязательно скопируйте ее на дискету или занесите в раздел памяти USER (стр. 40, 48).

Если вы не сохраните работу, то при отключении питания или записи поверх уже существующей дорожки все предыдущие записи будут стерты.

■ При создании новой песни:

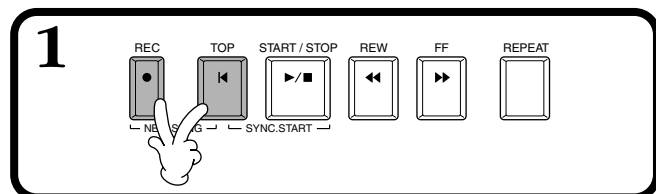

■ При записи собственной партии поверх композиции, имеющейся в памяти цифрового пианино или на дискете:

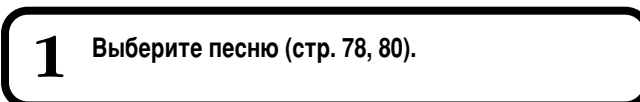

2 Выберите канал для записи (переведите его в режим «REC»). Для этого нажмите одну из кнопок [1▲▼] - [8▲▼], удерживая кнопку [REC].

Одновременно можно выбрать несколько каналов.

REC..... Готовит канал к записи

ON..... Готовит канал к воспроизведению

OFF..... Приглушает канал

Чтобы отменить или запретить запись, еще раз нажмите кнопку [REC].

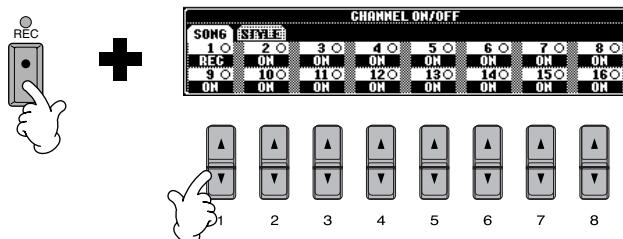

■ ПРИМЕЧАНИЕ

Часть автоматически выбирается, если несколько каналов одновременно переведены в режим «REC».

3 Выберите часть, которую следует присвоить записываемому каналу.
 При этом определяется, какие из частей, играемых с клавиатуры (Main/Layer/Left), и частей стиля аккомпанемента (RHYTHM 1/2, BASS и т.д.) записываются на каналы, выбранные в шаге 2.
 Список исходных присвоений по умолчанию приведен на стр. 98.

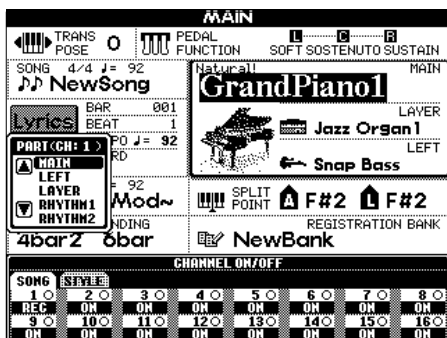
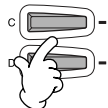

ПРИМЕЧАНИЕ
При выборе части MIDI
 • **Выделение одного канала для MIDI**
 Записываются все MIDI-сообщения, поступающие по любому из 16 каналов MIDI. When using an external MIDI keyboard or controller to record, this lets you record without having to set the MIDI transmit channel on the external device.
 • **Выделение нескольких каналов для MIDI**
 Если запись производится с внешней MIDI-клавиатуры или MIDI-контроллера, данные записываются лишь на заданный канал. Это значит, что внешнее устройство должно быть настроено на воспроизведение с этого канала.

4 Запись песни начнется сразу же, как только вы коснетесь клавиш.
 Также начать запись можно нажатием кнопки SONG/STYLE [START/STOP]. Кроме того, запись можно начать/остановить, нажав ногой педаль. Для этого следует заранее присвоить педали функцию автоматического включения/выключения записи (стр. 105).

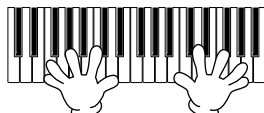

ПРИМЕЧАНИЕ
 Нельзя назначить одну часть (за исключением частей MIDI) сразу на несколько каналов.

ПРИМЕЧАНИЕ
 Параметры записанных частей временно сохраняются до тех пор, пока вы не выполните «быструю запись», не выберете песню или не выключите цифровое пианино.

5 Чтобы остановить запись, еще раз нажмите кнопку [REC].
 Остановить запись можно также, отпустив педаль. При этом педали должна быть заранее присвоена функция автоматического включения/выключения записи (стр. 105).

ПРИМЕЧАНИЕ
 Чтобы сделать паузу во время записи, нажмите кнопку SONG [START/STOP]. Чтобы возобновить запись, снова нажмите кнопку SONG [START/STOP].

6 Воспроизведение записанной композиции.
 Чтобы прослушать запись, вернитесь к началу песни с помощью кнопки [TOP], а затем нажмите кнопку SONG [START/STOP]. Воспроизведение автоматически останавливается в конце песни, и песня «перематывается» на начало.

ПРИМЕЧАНИЕ
 Для выравнивания записи можно воспользоваться метрономом. Звук метронома не записывается.

END
Чтобы записать еще одну часть, повторите шаги 2 - 6.
 При записи новых частей можно воспроизводить ранее записанные части. Действуя таким образом, вы получите в итоге законченную композицию. Экраны SONG CREATOR (1 - 16) предназначены для редактирования записанных песен (стр. 109).
Нажмите кнопку [6 ▼] в меню Open/Save чтобы сохранить записываемую композицию (стр. 40, 48).

Запись отдельных нот — пошаговая запись

Этот метод позволяет создавать композицию путем последовательного ввода нот; при этом нет необходимости исполнять ее в реальном времени. Удобство этого режима проявляется также при записи аккордов и мелодии по отдельности.

Последовательность действий

- 1 Выберите песню (стр. 78, 80), которую требуется переписать или дополнить новыми частями. Если вы хотите создать новую композицию, нажмите кнопку [REC], удерживая кнопку [TOP].



- 2 Нажмите кнопку [DIGITAL RECORDING].



- 3 Чтобы вызвать экран Song Creator, нажмите кнопку [A].



- 4 Выберите вкладку «1 - 16» для записи мелодической линии и других частей с помощью кнопок [BACK]/[NEXT] или вкладку «CHD» (Аккорд) для записи аккордов. После этого на вкладке «1 - 16» выберите канал для записи с помощью кнопки [F] (CH).

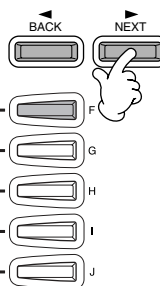
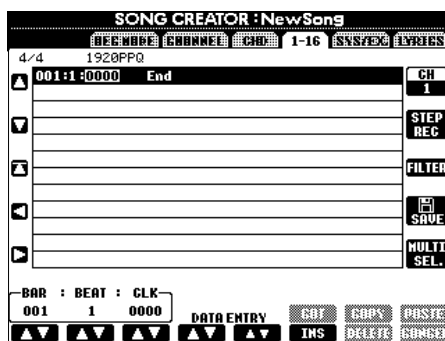

- 5 Нажмите кнопку [G], чтобы перейти к экрану Step Record.

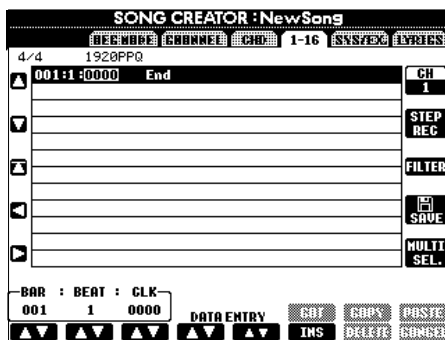

ПРИМЕЧАНИЕ

При переходе на страницу CHD (Аккорд) значения параметров, заданные в консоли микшера, автоматически принимают значения по умолчанию.

ПРИМЕЧАНИЕ

Режим пошаговой записи не поддерживает запись тембров, хранящихся на страницах USER и FLOPPY DISK. Можно использовать тембры на странице PRESET, однако при этом их тембр может слегка отличаться от исходного.



6 Выберите тембр. Чтобы ввести ноту, задайте на экране ее длительность и уровень громкости, а затем задайте высоту, нажав соответствующую клавишу на клавиатуре.

Кнопки перемещения курсора вверх-вниз.

Возврат к началу песни (первая нота первого такта).

Кнопки, позволяющие перемещать выбранное событие (например ноту) вперед или назад на определенное число тактов, долей такта или единиц времени. Дополнительные сведения о параметрах тактов/долей такта/единиц времени приведены ниже.

Можно задать тип следующей ноты. (Выбор шестнадцатых доступен лишь при записи мелодии.) Кроме того, с помощью этих кнопок можно указать шаг перемещения курсора (расстояние, на которое курсор сдвигается вперед после ввода ноты).

Эта кнопка задает скорость нажатия клавиши (громкость вводимой ноты) и функционирует лишь при записи мелодии. Дополнительные сведения о параметрах скорости нажатия приведены ниже.

Эта кнопка позволяет задать длительность ноты (в процентах) с учетом ее предполагаемой позиции в песне. (Данная функция доступна лишь при записи мелодии.) Дополнительные сведения о параметрах времени звучания приведены ниже.

С помощью этой кнопки вы можете выбрать необходимый тип ноты в нижней части экрана. Всего на выбор предлагается три типа нот: стандартные, ноты с точкой и триоли. (Данная функция доступна лишь при записи мелодии.)

Кнопка удаления события (ноты, паузы и т.д.) перед курсором.



Чтобы закрыть экран STEP RECORD, нажмите кнопку [EXIT]. Чтобы сохранить запись, следует нажать кнопку [I] (SAVE) (стр. 48).

■ Такт/доля/синхронизация

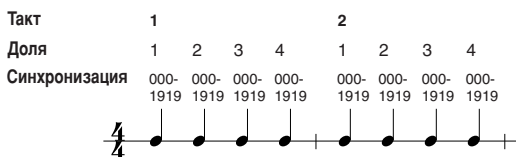

■ Скорость нажатия

В приведенной ниже таблице указаны соотношения между значениями скорости нажатия и соответствующими градациями динамических оттенков.

Динамика Vel	fff	ff	f	mf	mp	p	pp	ppp
Фактическая сила нажатия на клавишу	127	111	95	79	63	47	31	15

■ Время звучания

Характер игры определяется следующими вариантами звучания отдельных нот:

- Normal (стандартное значение) ██████████ 80%
- Tenuto (связно) ██████████ 99%
- Staccato (отрывисто) ██████████ 40%
- Staccatissimo (еще более отрывисто) ██████████ 20%

Manual Можно настроить время звучания ноты вручную в процентном соотношении, с помощью диска [DATA ENTRY].

Запись мелодий — Step Record (Note)

В этом разделе мы научимся работать в режиме пошаговой записи. Воспользуемся конкретным примером, изображенным в правой части страницы.

Все описанные ниже действия относятся к шагу 6, описанному на стр. 101.



1

1-1 Выберите эту ноту.

1-2 Не отпуская клавиши...

ПРИМЕЧАНИЕ
Партитура может отображаться неправильно; особенно это касается связанных или длинных нот. Чтобы партитура отображалась правильно, установите время звучания tenuto, с помощью кнопки [H] и введите необходимые ноты.

1-3 нажмите это (чтобы создать соединение).

2

2-1 Выберите эту ноту.

2-2

2-3

3

Выберите эту ноту. Выбор ноты вводит оставшуюся часть эквивалентного значения. Например, выбор здесь восьмой ноты (♩) задаст остаток в восьмой ноте (♪).

4

4-2 Выберите эту ноту.

4-1 Чтобы вывести на экран ноты с точкой, нажмите эту кнопку.

4-3

5

5-2 Выберите эту ноту.

5-1 Нажмите эту кнопку, если хотите, чтобы на экране отображались стандартные ноты.

5-3

■ Пройграйте созданную мелодию.

Нажмите кнопку [C] (▲), чтобы переместить курсор в начало песни и нажмите кнопку SONG [START/STOP], чтобы прослушать введенные ноты. Чтобы подтвердить ввод нот, нажмите кнопку [EXIT]. Экран SONG CREATOR (1 - 16) предназначен для редактирования записанных песен (стр. 109).

Запись замены аккордов автоаккомпанемента — Step Record (Chord)

Функция пошаговой записи аккордов позволяет записывать последовательность аккордов автоаккомпанемента. Аккорды задаются по одному за раз. Для каждого из них можно указать точное время звучания. Поскольку аккорды не требуется играть в реальном времени, можно создавать сложные, «плотные» варианты гармонизации, чтобы впоследствии записать поверх аккордов мелодию.

Все описанные ниже действия относятся к шагу 6, описанному на стр. 101.

Ввод аккордов и частей (пошаговая запись аккордов)

Попробуем ввести определенную последовательность аккордов.

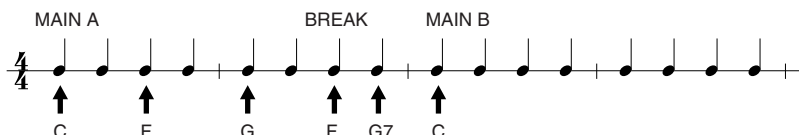

ПРИМЕЧАНИЕ

Введите аккорды, используя выбранную на данный момент аппликатуру в разделе автоаккомпанемента.

1 Нажмите кнопку MAIN [A], чтобы указать соответствующую часть, и введите указанные справа аккорды.

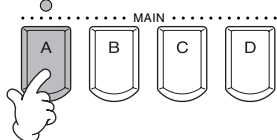

Выберите этот тип ноты и возьмите указанные справа аккорды.

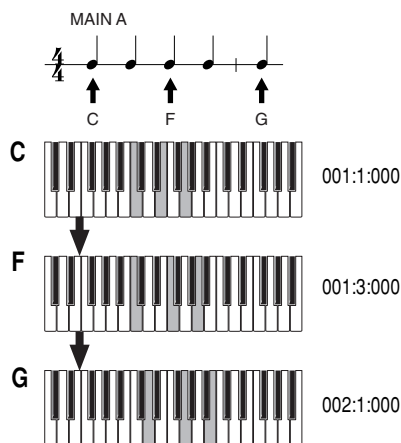

2 Нажмите кнопку [BREAK], чтобы указать часть Break, и введите указанные справа аккорды.

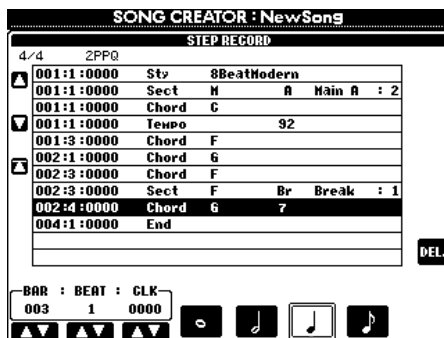
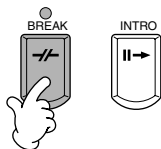

Выберите этот тип ноты и возьмите указанные справа аккорды.

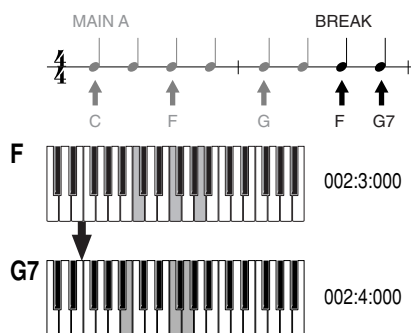

3 Нажмите кнопку MAIN [B], чтобы указать часть, и введите указанные справа аккорды.

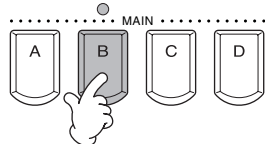

SONG CREATOR : NewSong				
STEP RECORD				
4/4	2PPQ			
001:1:0000	Sty	8BeatModern		
001:1:0000	Sect	M	A	Main A : 2
001:1:0000	Chord	C		
001:1:0000	Tempo		92	
001:3:0000	Chord	F		
002:1:0000	Chord	G		
002:3:0000	Chord	F		
002:3:0000	Sect	F	Br	Break : 1
002:4:0000	Chord	G	7	
003:1:0000	Chord	C		
003:1:0000	Sect	M	B	Main B : 2
005:1:0000	End			

BAR : BEAT : CLK
003 2 0000

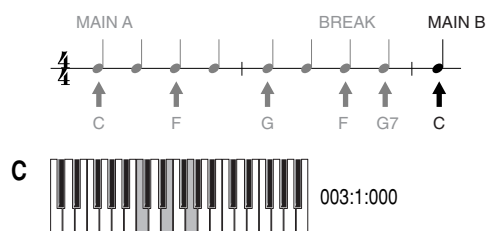

Выберите этот тип ноты и возьмите указанные справа аккорды.

■ Проиграйте созданную последовательность аккордов.

Нажмите кнопку [C] (▲), чтобы переместить курсор в начало песни и нажмите кнопку SONG [START/STOP], чтобы прослушать введенные ноты. Чтобы подтвердить ввод нот, нажмите кнопку [EXIT]. Экран SONG CREATOR (CHD) предназначен для редактирования записанных песен (стр. 110). И, наконец, нажмите кнопку [F] (EXPAND) на экране SONG CREATOR (CHD), чтобы преобразовать введенные данные в файл песни.

ПРИМЕЧАНИЕ

Чтобы добавить вставку, нажмите кнопку [AUTO FILL IN] и нажмите одну из кнопок MAIN [A] – [D].

ПРИМЕЧАНИЕ

Метка «END»

Выводимая на экране метка «END» указывает на конец песни.

Ее фактическое положение может быть разным в зависимости от того, какой частью заканчивается песня. При добавлении финальной части (Ending) метка «End» автоматически помещается в ее конец. Если последняя часть не является частью «Ending», метка устанавливается через два такта после конца такой части.

Отметку «END» можно установить в любом месте.

Выбор параметров записи: начало, конец, автоматическое включение и выключение записи — Rec Mode

С помощью этого экрана можно настроить начало и остановку записи в режимах Quick Recording и Multi Recording. Чтобы установить эти параметры, используя кнопки [BACK][NEXT] выберите экран REC MODE после того, как выполните шаги 1 – 3, описанные на стр. 100.

Эти параметры определяют способ включения записи.

Normal (Стандартное включение записи)

Запись новых данных поверх старых начнется при нажатии кнопки SONG [START/STOP] или клавиш на клавиатуре, если функция Synchro находится в режиме ожидания.

First Key On (Запись по первой сыгранной ноте)

Запись начнется сразу же, как только вы коснетесь клавиш. В этом режиме ранее записанный материал сохраняется, а новые данные записываются поверх него.

Punch In At (апись автоматически включается в заданное время)

Песня воспроизводится как обычно до такта, обозначенного как такт «Punch In» (его можно выбрать с помощью кнопок [3▲▼]). После этого включается запись с удалением ранее записанного материала.

С помощью этих кнопок задается такт «Punch In», то есть такт включения записи (при этом необходимо выбрать строку «PUNCH IN AT»).

Эти кнопки позволяют задать способ выключения записи, а также операции, которые будут проделаны с ранее записанным материалом.

Replace All (заменить все)

Все данные после точки, где была выключена запись, удаляются.

Punch Out (автоматическое выключение записи)

Весь материал, расположенный после точки окончания записи, сохраняется.

Punch Out At (запись автоматически выключается в заданное время)

Запись с замещением ранее записанного материала продолжается до такта, обозначенного как такт «Punch Out» (его можно задать с помощью кнопок [6▲▼]). На этом такте запись выключается, и далее песня воспроизводится, как обычно.

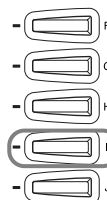
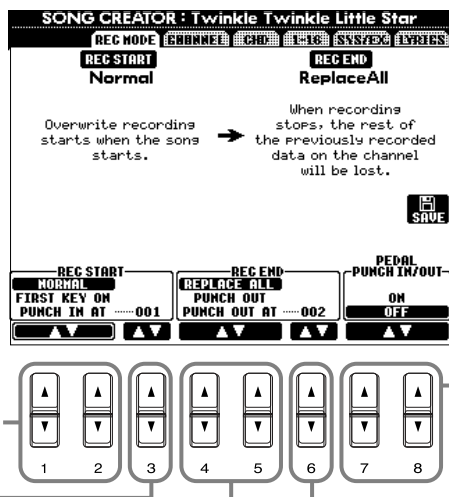

Вызов экрана SONG, позволяющего сохранить отредактированную композицию.

Эти кнопки включают/выключают режим управления записью с помощью средней педали. Нажмите и удерживайте педаль, включая таким образом запись. Запись прекращается в момент отпущения педали.

С помощью этих кнопок задается такт «Punch Out», то есть такт окончания записи (при этом необходимо выбрать строку «PUNCH OUT AT»).

ПРИМЕЧАНИЕ

Если включена функция Pedal Punch In/Out, обычная функция средней педали не действует.

Об автоматическом включении/выключении записи

Эта функция используется в основном для перезаписи и замены какой-либо ранее записанной части. Ниже приведены примеры ситуаций, в которых необходимо переписать отдельные (выбранные) такты музыкальной фразы, состоящей из восьми тактов.

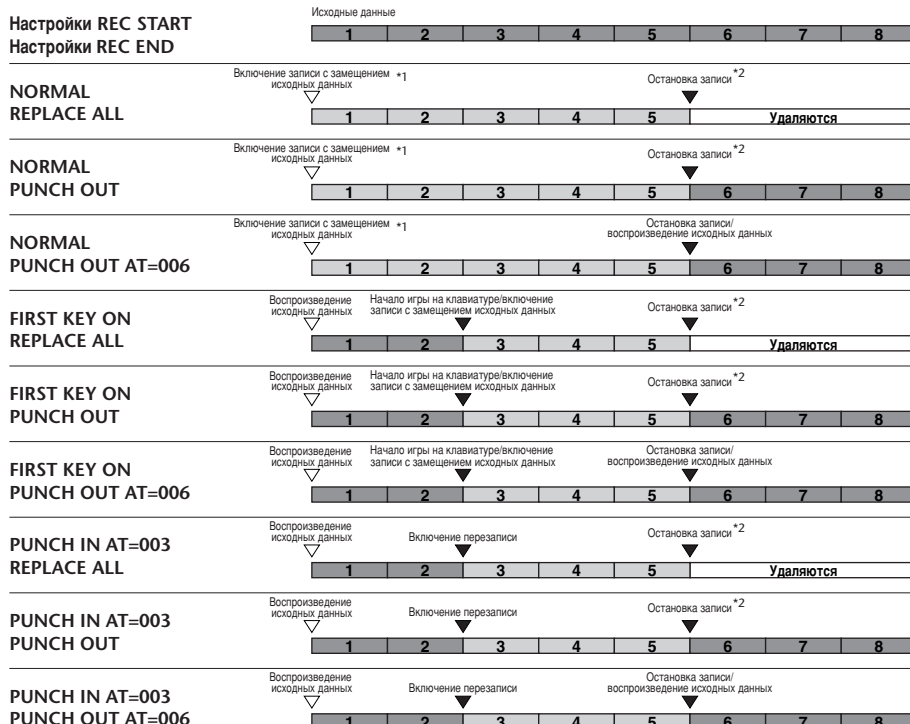

*1 Если такты 1 - 2 переписывать не требуется, запись начинается с третьего такта.

*2 Кнопку [REC] следует нажать в конце пятого такта.

Редактирование записи

Возможности цифрового пианино позволяют редактировать композицию. При этом не важно, в каком режиме она записывалась (Quick Recording, Multi Recording, или Step Recording).

Редактирование параметров, относящихся к каналам — Channel

Все описанные ниже действия относятся к шагу 4, описанному на стр. 100. Выберите указанный ниже экран с помощью кнопок [BACK]/[NEXT].

Quantize (Выравнивание)

Функция выравнивания позволяет «почистить» записанный на том или ином канале материал или сделать запись более ритмичной. Возьмем, для примера, следующий пассаж, состоящий из четвертей и восьмых.



Даже при самой аккуратной игре исполнитель порой отстает от темпа, а порой забегает вперед. Функция выравнивания позволяет так выровнять время звучания всех нот канала, чтобы их длительность соответствовала заданной (см. ниже).

Эти кнопки позволяют выбрать операцию редактирования.

Кнопка подтверждения выравнивания. После завершения этой процедуры кнопка меняет название на [UNDO], позволяя при желании восстановить исходный материал. Функция Undo позволяет отменить только одну последнюю операцию.

Кнопки выбора выравниваемого канала.

Выбор разрешения выравнивания. Подробности см. ниже.

Вызов экрана **SONG**, позволяющего сохранить отредактированную композицию.

Определяет степень выравнивания выбранных нот. Если значение этого параметра меньше 100%, ноты только сдвинутся соответствующим образом в направлении выровненных позиций, но не займут их. Подобное «неполное» выравнивание позволяет избежать «машинного» впечатления от записи. В конце концов, чаще всего необходимо сохранить у слушателя уверенность в том, что исполнитель — живой человек, которому свойственно время от времени ошибаться.

■ О разрешении выравнивания

Разрешение выравнивания должно соответствовать ноте наименьшей длительности, используемой в выравниваемом фрагменте. Например, если он состоит из четвертей и восьмых, параметр SIZE должен быть равен восьмой. Если задать в качестве разрешения четверть, восьмые ноты сдвинутся и образуют аккорды с четвертями.

Такт с восьмыми до выравнивания



Тот же такт после выравнивания с разрешением в восьмую



Разрешение выравнивания

Четверть	Восьмая	Шестнадцатая	Тридцать вторая	Шестнадцатая+ Триоль из восьмых *
Триоль из четвертей	Триоль из восьмых	Триоль из шестнадцатых	Восьмая+ Триоль из восьмых *	Шестнадцатая+ Триоль из шестнадцатых *

Три варианта выравнивания, отмеченные звездочкой (*), чрезвычайно удобны, так как позволяют одновременно обрабатывать ноты разной длительности, не жертвуя качеством. Например, если на канале записаны и восьмые и триоли из восьмых, то выравнивание с разрешением в восьмую приведет к замене триолей восьмыми. Таким образом, запись утратит всю ту характерность, которую обеспечивает применение восьмых. Но если выбрать разрешение «восьмая + триоль из восьмых», ноты обоих типов будут выровнены правильно.

Delete (Удаление)

Материал, записанный на определенном канале, можно удалить.

Эти кнопки позволяют выбрать нужную операцию редактирования.

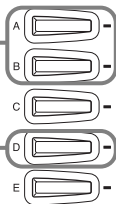

Эта кнопка подтверждает удаление всех данных на канале. После завершения этой процедуры кнопка меняет название на [UNDO], позволяя при желании восстановить исходный материал. Функция Undo позволяет отменить только одну последнюю операцию.

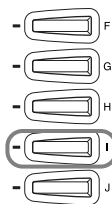
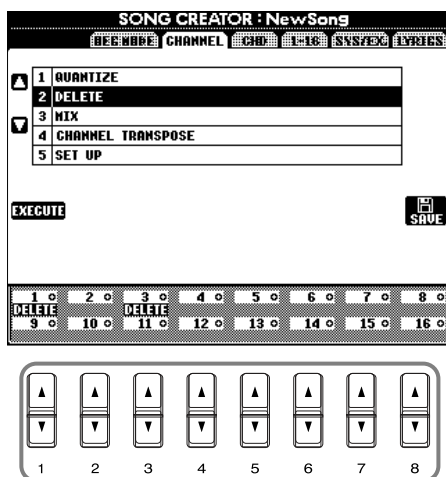

Вызов экрана SONG, позволяющего сохранить отредактированную композицию.

Кнопки выбора удаляемого канала.

Mix (Объединение)

Эта функция позволяет объединить материал, записанный на двух разных каналах, и сохранить результат на новом канале. Кроме того, с ее помощью можно скопировать содержимое одного канала на другой.

Эти кнопки позволяют выбрать нужную операцию редактирования.

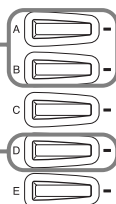

Кнопка подтверждения объединения. После завершения этой процедуры кнопка меняет название на [UNDO], позволяя при желании восстановить исходный материал. Функция Undo позволяет отменить только одну последнюю операцию.

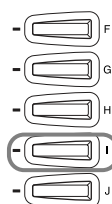
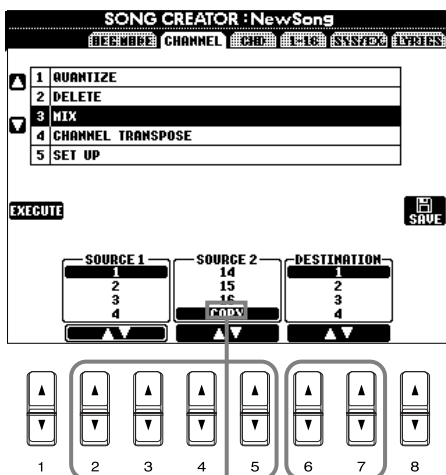

ПРИМЕЧАНИЕ
Все данные о содержимом объединяемых каналов, не относящиеся к музыкальной нотации, берутся из канала Source 1.

Вызов экрана SONG, позволяющего сохранить отредактированную композицию.

С помощью этих кнопок можно выбрать два объединяемых канала.

Кнопки указания целевого канала для сохранения результатов объединения.

При выборе значения COPY данные из канала «Source 1» будут скопированы в целевой канал.

Channel Transpose (Транспонирование канала)

Эта функция позволяет транспонировать записанный в определенном канале материал в пределах двух октав в любую сторону с шагом в полутон.

Эти кнопки позволяют выбрать нужную операцию редактирования.

Кнопка подтверждения транспозиции. После завершения этой процедуры кнопка меняет название на [UNDO], позволяя при желании восстановить исходный материал. Функция Undo позволяет отменить только одну последнюю операцию.

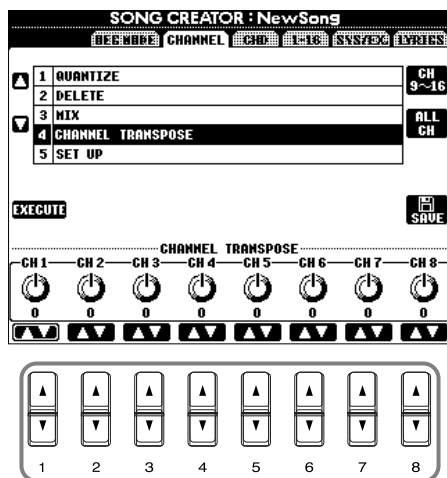

Кнопка переключения между двумя списками каналов: каналы 1 - 8 и каналы 9 - 16.

Чтобы транспонировать все каналы на заданное число полутонов, задайте значение параметра Channel Transpose для одного из каналов, держа эту кнопку нажатой.

Вызов экрана SONG, позволяющего сохранить отредактированную композицию.

Эти кнопки позволяют задать величину сдвига (транспозиции) для каждого канала.

Set Up (Замена значений)

Исходные значения параметров песни (например тембр, уровень громкости или темп) можно заменить текущими значениями, заданными с помощью консоли микшера или передней панели.

Эти кнопки позволяют выбрать нужную операцию редактирования.

Кнопка подтверждения замены значений. Операцию замены отменить невозможно.

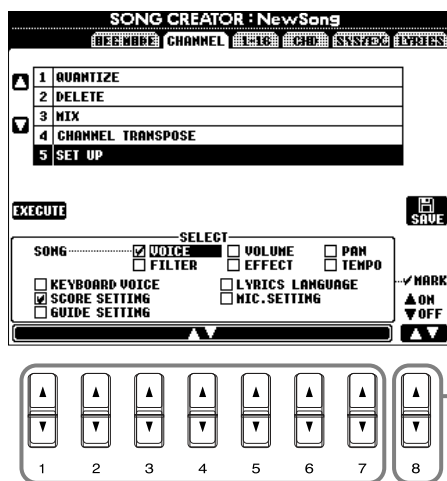

Вызов экрана SONG, позволяющего сохранить отредактированную композицию.

Эти кнопки позволяют отметить выбранный параметр галочкой. Значения помеченных таким образом параметров сохраняются в файле песни.

С помощью этих кнопок можно указать набор функций и параметров воспроизведения, который будет автоматически загружаться при вызове выбранной песни. Все события, за исключением KEYBOARD VOICE (смены тембра), можно записать только в начале песни.

Прежде чем выбрать или отметить галочкой любой из этих параметров (кроме KEYBOARD VOICE), необходимо перейти к началу песни с помощью кнопки [TOP] и остановить воспроизведение.

- Song** Сохраняет темп и прочие параметры, заданные с консоли микшера.
- Keyboard Voice** Автоматическая установка тембра воспроизведения частей, играемых с клавиатуры (Main/Layer/Left). При выборе этого пункта сохраняется тембр, который используется в частях, играемых с клавиатуры, и значения включения/выключения части (ON/OFF). Чтобы записать смену тембра в середине песни для части, играемой с клавиатуры, остановите песню в нужном месте, задайте смену тембра и нажмите кнопку [D] (EXECUTE).
- Lyrics language** Сохраняет параметры экрана Lyrics (например язык текста песни).
- Score Setting** Сохраняет параметры экрана Score.
- Guide Setting** Сохраняет настройки функции разучивания музыкальных произведений. Если настройки сохранены, при выборе песни автоматически включается функция Guide.
- Mic. Settings** Сохраняет относящиеся к микрофону параметры, заданные на консоли микшера (только для CVP-206).

Редактирование нотных событий — 1 - 16

С помощью данного экрана можно редактировать отдельные ноты (см. ниже). Все перечисленные здесь действия относятся к шагу 4, описанному на стр. 100. Вызовите изображенный ниже экран с помощью кнопок [BACK]/[NEXT].

Эти кнопки позволяют перемещаться вверх-вниз по списку и выбирать необходимое событие.

Переход к началу песни (первая нота первого такта).

Эти кнопки позволяют перемещать курсор влево/вправо и выбирать необходимый параметр выделенного цветом события.

Эти кнопки задают текущее положение редактируемого события.

Грубая настройка значения.

Тонкая настройка значения.

Кнопка вырезания (удаления) всех выделенных событий. Вырезанные события копируются, поэтому их можно поместить в любое другое место песни.

Кнопка добавления нового события в список событий функции Event List.

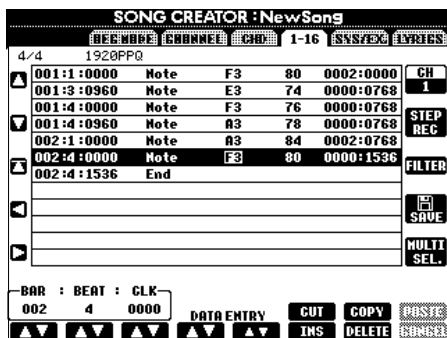

Определяет редактируемый канал.

Вызовите экран **Step Recording** (стр. 101).

Кнопка вызова экрана **Filter** (стр. 111), позволяющего выбрать события для отображения в списке событий.

Вызов экрана **SONG**, позволяющего сохранить отредактированную композицию.

Если требуется выбрать сразу несколько событий, следует, удерживая эту кнопку в нажатом положении, нажать кнопку [A] или [B].

Эта кнопка позволяет вставлять все вырезанные или скопированные события начиная с заданной позиции в песне.

Нажав эту кнопку, можно восстановить исходное значение, если вы ошиблись при вводе значения, но еще не подтвердили ввод (то есть когда курсор еще находится рядом с новым значением).

Кнопка копирования всех выделенных событий. Скопированные события можно поместить в любое другое место.

Кнопка удаления события перед курсором.

ПРИМЕЧАНИЕ

Чтобы подтвердить ввод измененного значения, переместите курсор в другое поле или нажмите кнопку SONG [START/STOP].

Нотные события

Параметр	Описание
Note (нота)	Определяет высоту, скорость нажатия (громкость) и длительность ноты.
Ctrl (смена значения контроллера)	Задаёт номер контроллера и значение. Дополнительные сведения о сообщениях этого типа см. в сборнике таблиц (MIDI Data Format).
Prog (смена программы)	Задаёт номер тембра (программы). Дополнительные сведения о сообщениях этого типа приведены в отдельном буклете (список тембров Voice List).
P.Vnd (изменение высоты)	Задаёт значение параметра «изменение высоты».
A.T. (давление на клавишу после ее нажатия)	Задаёт соответствующее значение.

ПРИМЕЧАНИЕ

Звучание тембров, записанных в пошаговом режиме, может слегка отличаться от исходного.

Редактирование аккордовых событий — CHD

Этот экран предназначен для редактирования аккордовых событий, записанных в файле песни.

Все перечисленные здесь действия относятся к шагу 4, описанному на стр. 100. Вызовите изображенный ниже экран с помощью кнопок [BACK]/[NEXT]. Назначение всех кнопок (за исключением кнопки [F] (EXPAND)) идентично описанному в предыдущем разделе (стр. 109).

Кнопка преобразования записей, относящихся к аккордам и частям, в данные песни.

ПРИМЕЧАНИЕ
Чтобы подтвердить ввод измененного значения, переместите курсор в другое поле или нажмите кнопку SONG [START/STOP].

Аккордовые события

Параметр	Описание
Style (стиль аккомпанемента)	Выводит название стиля аккомпанемента. Чтобы задать стиль аккомпанемента, перейдите на экран STYLE и выберите подходящий стиль.
Tempo (темп)	Задает значение темпа.
Chord (аккорд)	Определяет аккорд (основной тон, тип и басовую ноту).
Sect (часть)	Задает часть — ее название и вариацию.
OnOff (включение/выключение канала)	Определяет статус определенных каналов (ритм, бас и т.д.) – вкл/выкл.
CH.Vol (громкость канала)	Указывает уровень громкости определенных каналов (ритм, бас и т.д.).
S.Vol (громкость стиля)	Определяет уровень громкости стиля аккомпанемента в целом.

Редактирование системных событий — SYS/EX. (сообщения System Exclusive)

С помощью данного экрана можно редактировать записанные системные события.

Все перечисленные здесь действия относятся к шагу 4, описанному на стр. 100. Вызовите изображенный ниже экран с помощью кнопок [BACK]/[NEXT]. Порядок работы с экраном идентичен описанному в разделе «Редактирование нотных событий» (стр. 109).

Системные события

Параметр	Описание
ScBar (первый такт партитуры)	Задает номер первого такта в композиции. Номер такта отображается на главном экране (MAIN) и на экране нотации. В начале песни можно указывать только одно значение этого параметра.
Tempo (темп)	Задает значение темпа.
Time (размер)	Задает значение размера.
Key (клавиша)	Задает тональность и лад (мажор/минор).
XG Prm (параметры XG)	Позволяет осуществлять тонкую настройку параметров MIDI. Дополнительные сведения о параметрах MIDI см. в отдельном буклете (MIDI Data Format).
SysEx (сообщения System Exclusive)	Включает режим отображения сообщений System Exclusive. Изменять такие сообщения не разрешается. Но их можно удалять, вырезать, копировать и вставлять.
Meta (метасобытие)	Включает режим отображения метасобытий SMF. Изменять такие сообщения не разрешается. Но их можно удалять, вырезать, копировать и вставлять.

Ввод и редактирование текста песен

Эта функция позволяет вводить название песни и ее текст. Кроме того, с ее помощью можно менять или корректировать уже существующий текст. Дополнительные сведения об этом типе событий см. ниже в таблице. Все перечисленные здесь действия относятся к шагу 4, описанному на стр. 100. Вызовите изображенный ниже экран с помощью кнопок [BACK]/[NEXT]. Порядок работы с экраном идентичен описанному в разделе «Редактирование нотных событий» (стр. 109).

В качестве примера возьмем песню «Twinkle Twinkle Little Star» и перепишем фрагмент ее текста.

Выберите встроенную песню «Twinkle Twinkle Little Star». Метод выбора песни идентичен описанному на стр. стр. 78.

1 Переместите курсор на название песни «star» в списке.

2 Поместите курсор перед словом «star».

3 С помощью данных кнопок перейдите к экрану «Lyric». В экране Lyric (стр. 49) введите новое слово (например свое имя).

4 Кнопка сохранения нового текста.

ПРИМЕЧАНИЕ
Песня «Twinkle Twinkle Little Star» находится в папке детских песен «Children» в книге песен (Song Book) (стр. 78).

ПРИМЕЧАНИЕ
Чтобы подтвердить ввод измененного значения, переместите курсор в другое поле или нажмите кнопку SONG [START/STOP].

Текстовые события

Параметр	Описание
Name (название песни)	Задаёт название песни. Вызывает экран «NAME», позволяющий ввести название песни.
Lyrics (текст песни)	Позволяет ввести текст песни.
Code (другие параметры)	CR : Вставка в текст обрыва строки. LF : Удаление выведенного на экран текста и отображение нового текстового фрагмента.

Настройка списка событий — Filter

Эта функция служит для указания списка отображаемых на экранах редактирования типов событий. Чтобы выбрать событие, установите галочку в поле рядом с названием события. Чтобы исключить определенный тип события из списка отображаемых событий, снимите галочку.

Чтобы вызвать изображенный ниже экран, нажмите кнопку [H] (FILTER), перейдя к одному из следующих экранов: CHD, 1–16, SysEX или LYRICS (стр. 109 - стр. 111).

Переход к экрану Main Filter (основной фильтр).
Дополнительные сведения о каждом типе событий см. в сборнике таблиц (MIDI Data Format).

Переход к экрану Control Change Filter.
Дополнительные сведения о каждом типе событий см. в сборнике таблиц (MIDI Data Format).

Переход к экрану Accompaniment Filter. Дополнительные сведения о каждом типе событий см. в сборнике таблиц (MIDI Data Format).

Эта кнопка позволяет отметить галочкой все типы событий.

Выбирает только нотные данные, флажки из всех остальных полей снимаются.

Снимает все установленные флажки и устанавливает флажки там, где их не было раньше. Другими словами, при этом устанавливаются галочки во всех полях, в которых их до этого не было, и наоборот.

Кнопка установки/снятия галочки.

Кнопки выбора строки.

END Чтобы подтвердить внесенные изменения, нажмите кнопку [EXIT].

При переходе к экрану **MAIN FILTER** или **ACCOMPANIMENT FILTER** эти кнопки используются для прокрутки списка (перехода в начало/конец списка) и выбора типа события. При переходе к экрану **CONTROL CHANGE FILTER** они служат для прокрутки списка (8 строк вверх или вниз за одно нажатие) и выбора типа события.

Создание стилей аккомпанемента: функция Style Creator

Эта мощная функция позволяет создавать собственные стили автоаккомпанемента, которые могут применяться наравне с встроенными.

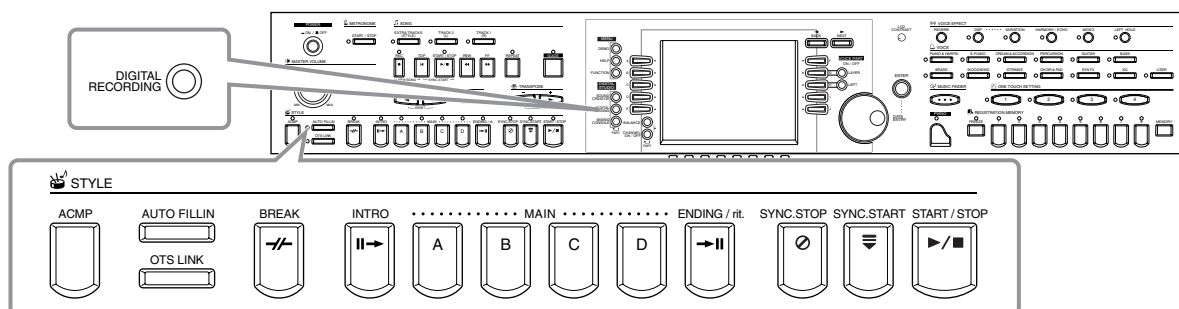

О создании стилей аккомпанемента

Таблица в правой части страницы содержит названия каналов, которые представлены в каждой части стиля аккомпанемента. Чтобы создать стиль, последовательно запишите музыкальные фразы (по одной на канал) для каждой требуемой части.

Часть	Канал
INTRO A - D	
MAIN A - D	RHYTHM 1, RHYTHM 2, BASS, CHORD 1, CHORD 2, PAD,
FILL IN A - D	PHRASE 1, PHRASE 2
BREAK	
ENDING A - D	

ПРИМЕЧАНИЕ

Дополнительные сведения о структуре частей в стилях аккомпанемента см. на стр. 98.

■ Запись в реальном времени (стр. 114)

Стили можно записывать и в реальном времени. Для этого достаточно записать части, которые играют «в живую» с клавиатуры. Однако не обязательно записывать каждую часть самостоятельно. Вместо этого можно выбрать встроенный стиль аккомпанемента, звучание которого близко к требуемому, а затем добавить или заменить отдельные части, чтобы получить в итоге собственный стиль.

Характеристики записи в реальном времени

• Циклическая запись

При воспроизведении автоаккомпанемента, его фразы (несколько тактов) зацикливаются, то есть непосредственно за окончанием фразы следует ее начало. Такая фраза называется «петлей». Вы тоже можете создавать собственные «петли». Например, при записи двухтактовой фразы для главной части эти два такта записываются снова и снова. Это значит, что записанные в предыдущем цикле ноты воспроизводятся начиная со следующего цикла. Таким образом, вы можете записывать новый материал поверх старого.

• Режим наложения записи

В этом режиме можно записывать новый материал на дорожку, уже содержащую запись. При этом исходная запись будет сохранена. Если вы специально не удалите раннюю запись, она останется в целостности и сохранности, а новые фразы будут наложены поверх нее. Например, при записи фразы из двух тактов для главной части эти два такта повторяются снова и снова. Ноты, записанные за каждое прохождение «петли» (повторение цикла), начинают воспроизводиться в следующем цикле. Все, что требуется, — это добавлять новый материал, прослушивая уже записанные фразы.

■ Режим пошаговой записи Step Recording (стр. 115)

При использовании данного типа записи вы сможете работать, как композитор, который пишет ноты на бумаге. Каждая нота вводится по отдельности с указанием длительности. Это идеальный режим для тех случаев, когда важна точность, или для записи сложных партий.

■ Установка стиля аккомпанемента (стр. 116)

Эта функция позволяет вам создавать сборные стили, сочетая различные фразы из встроенных стилей. Например, если требуется создать собственный восьмидольный стиль, вы можете взять ритмические фразы из стиля «8 Beat 1», бас — из стиля «8 Beat 2», а аккордовую последовательность — из стиля «60's 8 Beat». Остается лишь собрать стиль воедино.

■ Редактирование созданного стиля аккомпанемента (стр. 117)

Стили, созданные любым из вышеперечисленных методов, допускают редактирование.

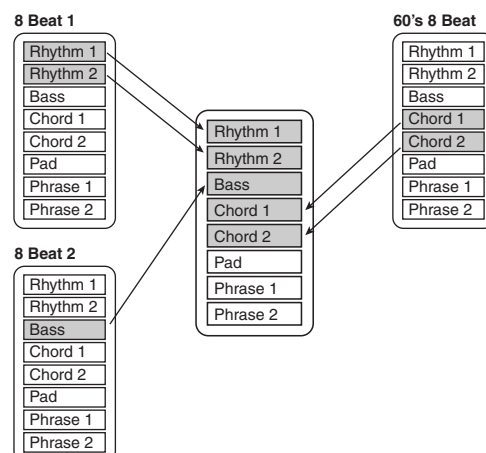

Формат файла стиля

Формат SFF был разработан корпорацией Yamaha с учетом всех достижений в области автоаккомпанемента. Функции редактирования позволяют в полной мере воспользоваться преимуществами формата SFF для создания собственных стилей.

Справа приведена иллюстрация процесса воспроизведения аккомпанемента. (Это не относится к ритмической дорожке.) Основой или «исходной» фразой в таблице является исходный материал. Метод записи исходной фразы объяснен ниже.

На схеме справа показано, что сигнал на выходе определяется значениями ряда параметров и последовательностью аккордов, взятых в разделе автоаккомпанемента.

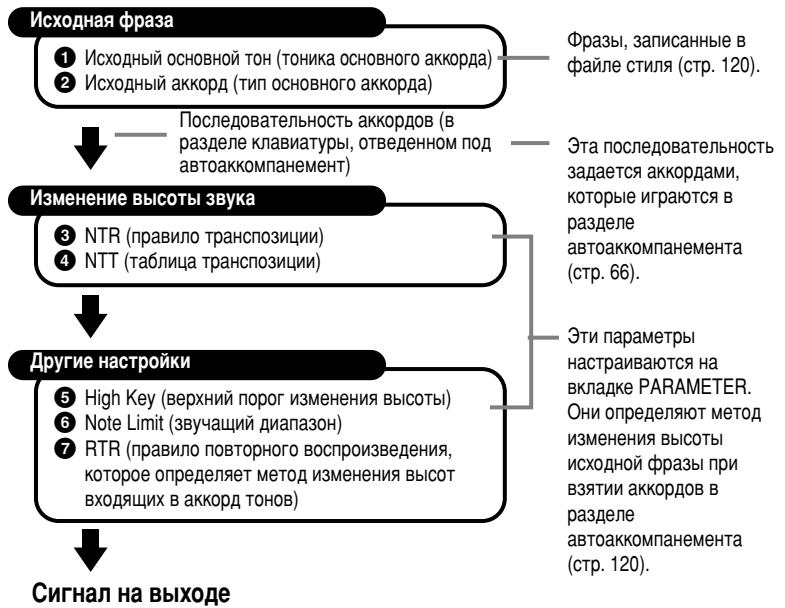

Последовательность действий

1 Подберите стиль аккомпанемента. Чтобы записать новый стиль «с нуля», перейдите к странице **BASIC** экрана Style Creator и нажмите кнопку [C].

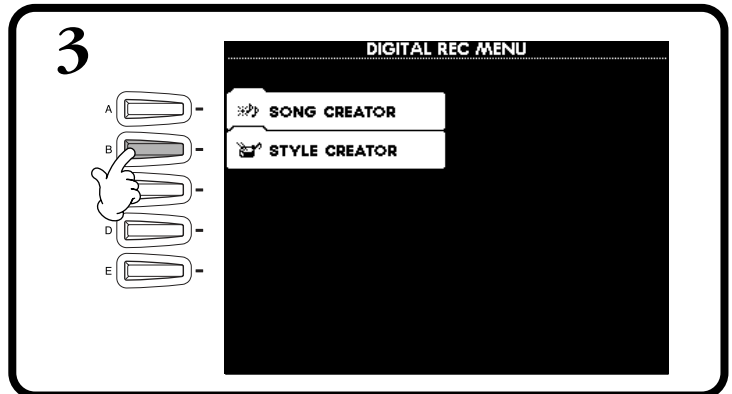
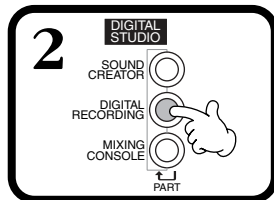

4 Запишите и отредактируйте стиль аккомпанемента. Подробные сведения о порядке работы с каждой страницей экрана см. далее, начиная со следующей страницы.

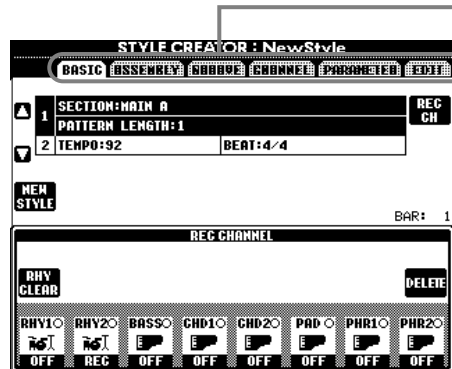

5 Вызовите экран Style, нажав кнопку [I] (SAVE) (если текущая страница — «Assembly», воспользуйтесь кнопкой [J]), а затем сохраните записанный/отредактированный материал на дискете или в разделе памяти USER.

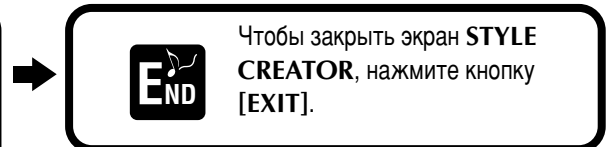

Запись в реальном времени: Basic

С помощью данной функции можно создавать собственные стили аккомпанемента (как «с нуля», так и на основе встроенных стилей). Все описанные ниже действия относятся к шагу 4, описанному на стр. 113.

1 Выберите канал для записи. Для этого нажмите одну из кнопок [1▲▼] - [8▲▼], удерживая кнопку [F] (REC CH).

Прежде чем производить запись на канал, не являющийся каналом ритма (BASS - PHR 2), удалите материал, ранее записанный на этом канале. Прочие параметры (см. описание поля «Other Parameters» на странице BASIC, стр. 115) задаются после того, как вы закроете экран REC CHANNEL, нажав кнопку [EXIT]. Чтобы снова вызвать экран REC CHANNEL, нажмите кнопку [F] (REC CH).

Переход к экрану изменения темпа или размера.

Кнопка выбора пустого стиля для создания нового стиля «с нуля».

Эта кнопка доступна лишь при выборе каналов [RHY1] и [RHY2]. С ее помощью можно удалить перкуссионные звуки во время записи. Нажмите кнопку, соответствующую удаляемому инструменту, одновременно удерживая эту кнопку.



При нажатии этой кнопки над каналами, содержащими ранее записанный материал, появляется надпись «DELETE». Чтобы удалить запись с определенного канала, нажмите данную кнопку, удерживая при этом соответствующую кнопку [1▲] - [8▲].

Чтобы отменить выбор определенного канала, нажмите соответствующую ему кнопку [1▼] - [8▼]. До тех пор пока вы удерживаете кнопку [J], вы можете выбрать необходимую операцию (удаление или сохранение материала на канале). Отпустив кнопку [J], вы подтверждаете окончательное удаление материала. Прежде чем производить запись на канал, не являющийся каналом ритма (BASS - PHR 2), удалите материал, ранее записанный на этом канале.

RECКанал готов к записи.
ON.....Канал готов к воспроизведению.
OFF.....Канал приглушен.

2 Выберите тембр. Включите запись, нажав кнопку STYLE [START/STOP].

Начнет воспроизводиться выделенная часть стиля. Поскольку воспроизведение ритмических фраз зациклено, вы можете добавлять в «петлю» новые звуки при каждом проходе, не прерывая прослушивания записываемой фразы. Картинка, расположенная над клавишей, указывает на закрепленный за ней ударный инструмент.

ПРИМЕЧАНИЕ

В режиме синхронного запуска (который включается кнопкой SYNC. START) запись включается при нажатии любой клавиши на клавиатуре.

3 Выключите запись, еще раз нажав кнопку STYLE [START/STOP].

ПРИМЕЧАНИЕ

- Канал RHY 2 поддерживает запись только тембры Drum Kit/SFX Kit (ударная установка/набор спецэффектов).
- Для неритмических каналов (BASS - PHR 2) можно выбирать все тембры, кроме тембров Drum Kit/SFX Kit.



Чтобы закрыть экран REC CHANNEL, нажмите кнопку [EXIT].

Прочие параметры на странице «Basic».

- кнопка [I] (SAVE)
Переход к экрану «Style» для сохранения файла стиля.
- кнопки [3▲▼]/[4▲▼] (Section)
Определяют записываемую часть.
- кнопки [5▲▼]/[6▲▼] (Pattern Length)
Задают длину фразы выбранной части в тактах (1 - 32). Часть вставки/брейк имеет фиксированную длину в 1 такт.
- кнопка [D] (Execute)
Подтверждает изменение длины фразы.

ПРИМЕЧАНИЕ

Часть для записи можно также выбрать, нажав соответствующую кнопку на панели. Нажатие одной из кнопок частей (Section) приводит к появлению одноименного экрана, позволяющего переходить от одной части к другой с помощью кнопок [6▲▼]/[7▲▼]. Чтобы на самом деле ввести изменение, нажмите кнопку [8▲]. Чтобы перейти к разделу Вставка, нажмите кнопку [AUTO FILL IN].

Важные замечания по поводу записи

- Основной аккорд стиля аккомпанемента называется исходным аккордом. Высота всех остальных звуков и аккордов зависит от исходного аккорда. При записи основной части и вставки (с исходным аккордом CM7) имейте в виду следующее:
 - * Записывая каналы Bass или Phrase, постарайтесь использовать только рекомендованные ноты. Это позволяет добиться наилучших результатов при попытке обогатить гармонию стиля различными аккордами. (Другие ноты также можно использовать. Однако рекомендуется употреблять их в качестве проходящих звуков).
 - * Записывая каналы Chord или Pad, используйте только ноты, входящие в аккорд CM7. Таким образом можно добиться наилучших результатов, не жертвуя разнообразием аккордов. (Другие ноты также можно использовать. Однако рекомендуется употреблять их в качестве проходящих звуков).

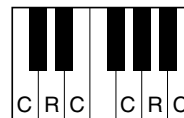

C = нота аккорда
C, R = рекомендуемые ноты

По умолчанию исходным аккордом является CM7; однако вы можете сделать исходным любой аккорд. См. раздел «Установка параметров файла SMF: Параметры» на стр. 120.

- При записи интродукции и финала (Intro/Ending) можно не обращать внимания на исходный аккорд и применять любые ноты и последовательности аккордов. В этом случае, если для параметра NTR задано значение «ROOT TRANSPOSE», а для параметра NTT — значение «HARMONIC MINOR» или «MELODIC MINER» (страница PARAMETER), ожидаемого изменения высоты при воспроизведении не происходит. Это значит, что такое изменение будет осуществляться лишь при смене основного тона, а также лада (то есть при переходе из минора в мажор и обратно).

Пошаговая запись

Этот метод позволяет создать фразу стиля путем последовательного ввода нот; при этом нет необходимости исполнять их в реальном времени. Все описанные ниже действия относятся к шагу 4, описанному на стр. 113.

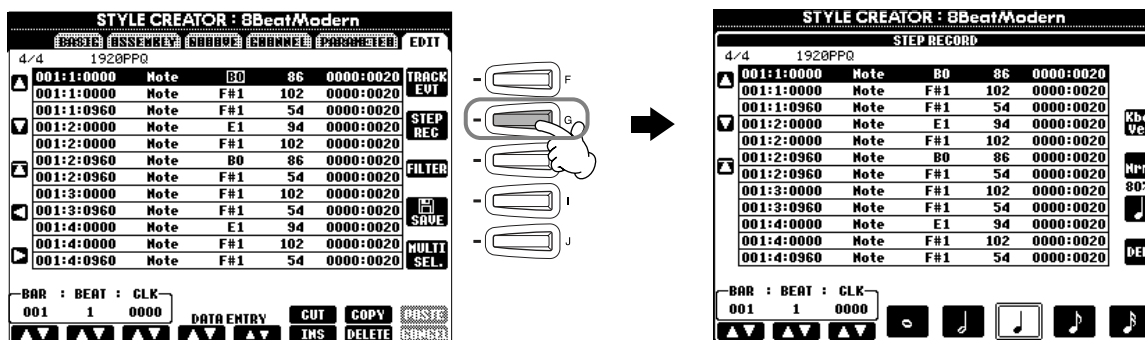

Процедура записи идентична описанной в разделе, посвященном пошаговой записи песен (стр. 100). Различия между ними приведены ниже. Любое событие можно редактировать на странице Edit. При этом используется тот же метод, что и при редактировании песен (стр. 109).

- При записи песен позицию метки окончания можно задавать по желанию. Однако при записи стиля ее изменить нельзя. Это связано с тем, что длина стиля аккомпанемента фиксируется автоматически с учетом выбранной части. Возьмем, к примеру, стиль, в основе которого лежит часть из четырех тактов. В этом случае метка окончания автоматически устанавливается в конец четвертого такта. При этом изменить ее местоположение с помощью экрана «Step Record» невозможно.
- При редактировании данных на странице «Edit» вы можете выбрать их тип (данные, относящиеся к событиям, или управляющие данные). Для перехода от экрана Event (параметры Note, Control Change и т. д.) к экрану Control (исключительные системные сообщения и т. д.) и обратно служит кнопка [F] (TRACK EVT).
Убедитесь в том, что канал настроен для записи на другой странице (например на странице BASIC; стр. 114).

Сборка стиля аккомпанемента: Assembly

Удобство данной функции состоит в том, что она позволяет конструировать оригинальные стили из элементов аккомпанемента (таких как фразы ритма, баса и аккордовые последовательности), принадлежащих уже имеющимся стилям. Все описанные ниже действия относятся к шагу 4, описанному на стр. 113.

1 Эти кнопки позволяют выбрать стиль аккомпанемента, который будет использоваться для каждого канала нового стиля. Выберите нужный канал, нажав одну из кнопок [A] - [D], [F] - [I]. После этого еще раз нажмите эту кнопку, чтобы перейти к экрану Style, позволяющему выбрать стиль аккомпанемента.

3 Повторив шаги 1 и 2 нужное число раз, нажмите кнопку [J] (SAVE), чтобы сохранить собранный стиль. Эта команда позволяет сохранить значения параметров для всех каналов (RHYTHM 1, RHYTHM 2, BASS и т. д.) в виде одного файла.

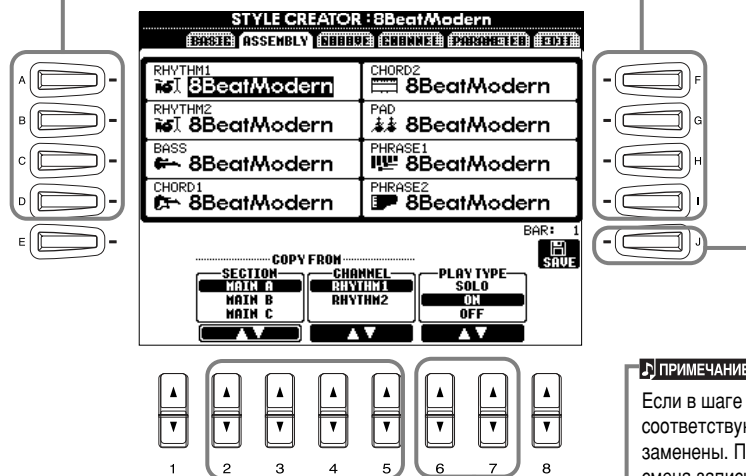

2 Кнопки выбора части и канала стиля, которые будут скопированы на соответствующие каналы. Эти каналы выбираются с помощью кнопок [A] - [D] и [F] - [I].

ПРИМЕЧАНИЕ

Если в шаге 1 или 2 сменить часть или канал, то соответствующие им канал или часть также будут заменены. При этом происходит автоматическая смена записываемого канала и выключение записи.

ПРИМЕЧАНИЕ

Действие параметра PLAY TYPE проявляется только при воспроизведении стиля; сам он не оказывает влияния на файл стиля.

Эти кнопки задают параметры воспроизведения для каждого канала. Компоновку стиля аккомпанемента можно проводить во время воспроизведения копируемой части и канала.

- SOLO** Все каналы, кроме выбранного, приглушаются. Каналы RHYTHM, помеченные для записи (REC) на экране REC CHANNEL (стр. 114), воспроизводятся одновременно.
- ON** Выбранные каналы воспроизводятся. Все каналы, помеченные для записи (REC) на экране REC CHANNEL (стр. 114), воспроизводятся одновременно.
- OFF** Приглушает выбранный канал. Если на экране REC CHANNEL (стр. 114) выделенному каналу присвоено значение ON, строка OFF не видна и недоступна.

Редактирование стиля созданного аккомпанемента

Изменение ритма: функции Groove и Dynamics

Функции Groove и Dynamics являются мощным средством, позволяющим разнообразить ритмы созданного стиля аккомпанемента. Все описанные ниже действия относятся к шагу 4, описанному на стр. 113.

■ Groove (Грув)

Эти кнопки позволяют выбрать нужную операцию редактирования.

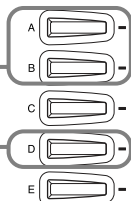

Подтверждает применение грува. После завершения этой процедуры кнопка меняет название на [UNDO], чтобы при желании можно было восстановить исходный материал. Функция Undo позволяет отменить только одну последнюю операцию.

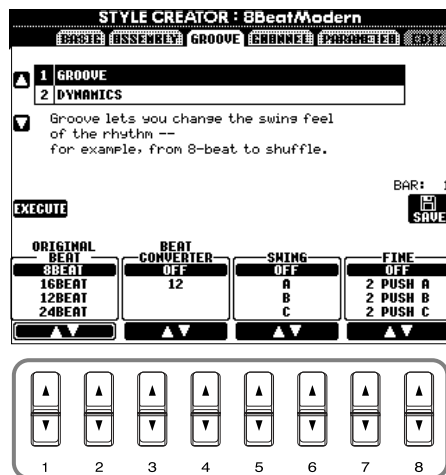

Кнопка вызова экрана Style и сохранения отредактированного файла стиля аккомпанемента.

Задают значение параметров грува (см. список ниже).

Параметры грува

Original Beat (исходная длительность)	Указывает доли, к которым будет применен ритм из функции Groove. Другими словами, при выборе значения «8 Beat» ритм из функции Groove будет применяться к восьмым, а при выборе значения «12 Beat» — к триоли, состоящей из восьмых.
Beat Converter (конечная длительность)	Длительности нот (заданных значением параметра ORIGINAL BEAT) изменяется на указанное значение. Например, если значение ORIGINAL BEAT — «8 Beat», а значение BEAT CONVERTER — «12», все восьмые ноты в разделе перемещаются на восьмые триоли. Значения BEAT CONVERTER «16A» и «16B», появляющиеся при выборе для параметра ORIGINAL BEAT значения «12 Beat», являются вариациями базовой настройки ритма из шестнадцатых.
Swing (свинг)	Создает эффект «свинга» за счет сдвига ритма слабых долей в соответствии с параметром ORIGINAL BEAT. Например, если для параметра ORIGINAL BEAT выбрано значение «8 Beat», параметр SWING будет задерживать звучание именно вторых, четвертых, шестых и восьмых долей каждого такта, что и приводит к возникновению свинга. Значения от «A» до «E» задают различную степень свинга, где «A» создает едва уловимый свинг, а «E» — наиболее четкий.
Fine (применение шаблона)	Позволяет выбрать множество «шаблонов» функции Groove, которые будут применяться к выбранной части. С настройками «PUSH» определенные доли воспроизводятся с опережением, с настройками «HEAVY» — с опозданием. Номера в параметрах (2, 3, 4, 5) указывают доли для обработки. Все доли вплоть до указанной (за исключением первой) будут воспроизводиться с опережением или с задержкой. Например, если выбран шаблон с цифрой «3», будут обрабатываться вторые и третьи доли. Во всех случаях шаблоны типа «A» оказывают минимальное воздействие, шаблоны типа «B» — среднее, а шаблоны типа «C» — максимальное.

■ Dynamics (Динамика)

Эти кнопки позволяют выбрать нужную операцию редактирования.

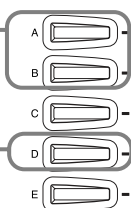

Подтверждает применение функции динамики. После завершения этой процедуры, соответствующая кнопке надпись на экране сменяется надписью [UNDO], чтобы при желании можно было восстановить исходный материал. Функция Undo позволяет отменить только одну последнюю операцию.

Кнопки выбора канала, к которому требуется применить функцию динамики.

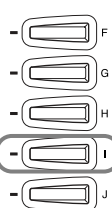
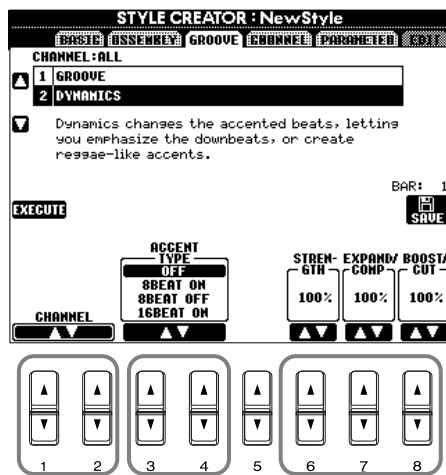

Кнопка вызова экрана Style и сохранения отредактированного файла стиля аккомпанемента.

Задают значение параметров динамики (см. список ниже).

Параметры динамики

Accent Type (тип акцента)	Выбор типа акцента.
Strength (сила воздействия)	Определяет силу воздействия эффекта Accent Type (см. выше). Чем выше значение, тем сильнее эффект.
Expand/Compress (экспандер/компрессор)	Расширяет или сужает динамический диапазон (диапазон значений скорости нажатия). Изменение границ диапазона производится симметрично (центральное значение скорости нажатия — «64»). Значения выше 100% расширяют динамический диапазон, меньше 100% сжимают его.
Boost/Cut (увеличение/уменьшение всех значений)	Все значения скорости нажатия в выделенной части/канале увеличиваются или уменьшаются. Значения выше 100% увеличивают скорость нажатия, меньше 100% — снижают ее.

ПРИМЕЧАНИЕ

Скорость нажатия определяется силой нажатия на клавиши. Чем сильнее вы ударяете по клавишам, тем выше значение этого параметра, а значит и громче звук.

Редактирование параметров канала

Экран содержит пять функций редактирования параметров канала, включающих Quantize (выравнивание), используемого при редактировании созданного стиля аккомпанемента. Все описанные ниже действия относятся к шагу 4, описанному на стр. 113.

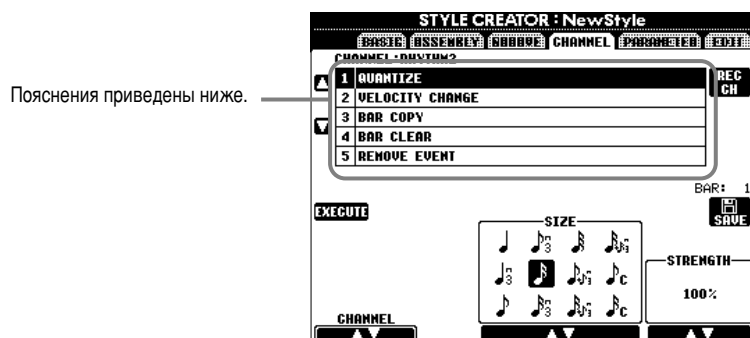

ПРИМЕЧАНИЕ

Заранее установленные каналы BASS-PHRASE2 редактировать нельзя.

■ Quantize (выравнивание)

См. стр. 106.

■ Velocity Change (изменение скорости нажатия)

Скорость нажатия всех нот выделенного канала (выбираемого с помощью кнопок [1▲▼]/[2▲▼] (CHANNEL)) повышается или понижается в зависимости от величины, заданной в процентах (с помощью кнопок [4▲▼]/[5▲▼] (BOOST/CUT)).

■ Bar Copy (копирование тактов)

Эта функция позволяет скопировать данные, содержащиеся в такте или группе тактов, на другой участок выбранного канала. С помощью кнопок [4▲▼] (TOP) и [5▲▼] (LAST) можно задать границы копируемой последовательности тактов, указав первый и последний такты. Чтобы задать позицию точки копирования (номер такта), воспользуйтесь кнопкой [6▲▼] (DEST).

■ Bar Clear (очистка тактов)

Все данные, содержащиеся в такте или группе тактов выбранного канала, удаляются. С помощью кнопок [4▲▼] (TOP) и [5▲▼] (LAST) можно задать границы очищаемой последовательности тактов, указав первый и последний такты.

■ Remove Event (удаление события)

Эта функция позволяет удалить из канала определенный тип событий. Чтобы выбрать необходимый тип событий, воспользуйтесь кнопками [4▲▼] - [6▲▼] (EVENT).

Установка параметров файла SMF: Parameter

На этом экране представлен целый ряд функций управления параметрами стиля. Например, здесь можно задать зависимость изменения высоты звуков, используемых в стиле, от аккордов, взятых в левой части клавиатуры. Подробные сведения о взаимодействии данных параметров см. в разделе «Формат файла стиля (SFF)» на стр. 113. Порядок работы с экраном идентичен описанному в шаге 4 на стр. 113.

Пояснения приведены ниже.



ПРИМЕЧАНИЕ

Если значение параметра NTR — «Root Fixed», а значение параметра NTT — «Bypass», параметры «Source Root» и «Source Chord» принимают значения «Play Root» и «Play Chord» соответственно. В этом случае вы можете менять аккорды и прослушивать полученный в результате звук по всем каналам.

■ Source Root/Chord (исходный основной тон/аккорд)

Эти параметры отвечают за первоначальную тональность исходной фразы (т. е. тональность, в которой она записывалась). По умолчанию устанавливается значение «CM7» (исходный основной тон — «C», исходный тип аккорда — «M7»). Это значение устанавливается автоматически всякий раз, когда перед записью нового стиля вы удаляете предустановленные данные. При этом значения исходного основного тона и типа аккорда, указанные в предустановленных данных, игнорируются. Если значение по умолчанию изменить, то ноты, входящие в аккорд и рекомендуемые также изменятся в соответствии с новым типом аккорда. Дополнительные сведения о нотах аккорда и рекомендуемых нотах приведены на стр. 115.

Если основной тон C («до»):

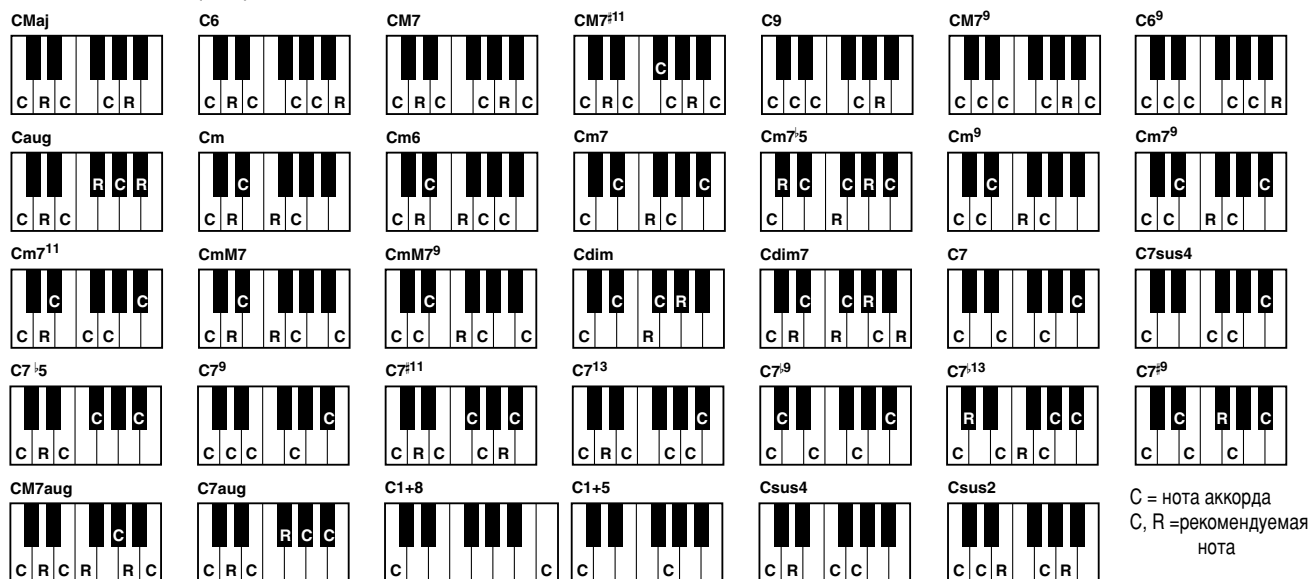

C = нота аккорда
C, R = рекомендуемая нота

■ NTR и NTT

• NTR (правило транспозиции)

Определяет систему, согласно которой изменяется высота звуков исходной фразы. Существует два варианта правила:

Root Trans (транспозиция основного тона)

При транспонировании основного тона соотношение высоты нот сохраняется. Например, ноты C3, E3 и G3, записанные в тональности с основным тоном C, при транспонировании в тональность с основным тоном F превращаются в ноты F3, A3 и C4. Это правило следует использовать для транспонирования каналов, содержащих мелодическую линию (линии).



Root Fixed (основной тон фиксирован)

Транспонируемая нота остается как можно ближе к предыдущему нотному диапазону. Например, ноты C3, E3 и G3, записанные в тональности с основным тоном C («до»), превращаются в ноты C3, F3 и A3 при транспонировании в тональность с основным тоном F («фа»). Это правило следует использовать для транспонирования каналов, содержащих части с аккордами.



• **НТТ (таблица транспозиции)**

Указание таблицы транспозиции для исходной фразы. Имеется шесть типов транспозиции.

Bypass (обход)

Без транспонирования.

Melody (Мелодия)

Подходит для транспонирования мелодической линии. Этот тип следует использовать для каналов **Phrase 1** и **Phrase 2**.

Chord (Аккорд)

Подходит для транспонирования аккордов. Этот тип следует использовать для каналов **Chord 1** и **Chord 2**, особенно в том случае, когда они содержат аккордовые последовательности, типичные для фортепиано или гитары.

Bass (бас)

Подходит для транспонирования басовой линии. В основе своей эта таблица напоминает описанную выше таблицу «Melody». Отличие состоит в распознавании аккордов с басовой нотой, которые можно задавать при выборе аппликатуры **FINGERED ON BASS**. Этот тип годится в основном для басовых линий.

Melodic Minor (мелодический минор)

Если мажорный аккорд сменяется минорным, эта таблица понижает терцию на полтона. Если минорный аккорд сменяется мажорным, терция повышается на полтона. Остальные ноты аккорда не изменяются.

Harmonic Minor (гармонический минор)

Если мажорный аккорд сменяется минорным, терция и секста понижаются на полтона. Если минорный аккорд сменяется мажорным, минорная терция и пониженная секста повышаются на полтона. Остальные ноты аккорда не изменяются.

■ **High Key/Note Limit (верхняя нота/нотный диапазон)**

• **High Key (Верхняя нота)**

Этот параметр задает самую высокую ноту (верхний предел октавы), определяя границу транспозиции основного тона аккорда. Все ноты, чья высота превышает заданное значение, транспонируются в октаву, расположенную ниже самой высокой ноты и примыкающую к ней. Этот параметр действует только тогда, когда значение параметра NTR (стр. 120) равно «Root Trans.».

Пример: верхняя нота — F («фа»)

Новый основной тон → CМ C#М . . . FM F#М . . .
Исполняемые ноты → C3-E3-G3 C#3-F3-G#3 F3-A3-C4 F#2-A#2-C#3

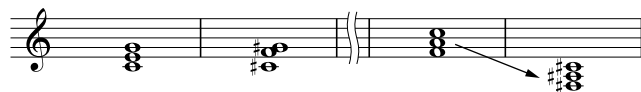

• **Note Limit (Нотный диапазон)**

Данный параметр задает границы нотного диапазона (самые высокие и низкие ноты) для тембров, записываемых на каналы стиля. Правильно задав данный диапазон, вы можете добиться максимальной реалистичности звучания тембров. Другими словами, можно указать естественные пределы звучания конкретного инструмента (например избежать появления звуков «пикающей» бас-гитары, или «басящей» флейты-пикколо). Ноты автоматически сдвигаются, чтобы попасть в указанный диапазон.

Пример: самая низкая нота — C3, а самая высокая — D4

Новый основной тон → CМ C#М . . . FM . . .
Исполняемые ноты → E3-G3-C4 F3-G#3-C#4 F3-A3-C4

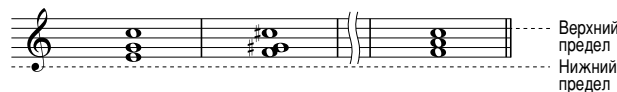

■ **RTR (правило повторного воспроизведения)**

С помощью этого параметра можно указать, необходимо ли заглушать исходные ноты или нет. Кроме того, можно задать зависимость изменения высоты звука от смены аккорда.

Stop (Остановка)

Ноты перестают звучать.

Pitch Shift (Скольжение высоты)

Высота ноты «скользит» с учетом типа нового аккорда. Фаза атаки не воспроизводится.

Pitch Shift to Root (Скольжение высоты с учетом основного тона)

Высота ноты «скользит» по направлению к высоте основного тона нового аккорда. Фаза атаки не воспроизводится.

Retrigger (Повторное воспроизведение)

Нота воспроизводится с фазой атаки на новой высоте, задаваемой измененным аккордом.

Retrigger To Root (Повторное воспроизведение с учетом основного тона)

Нота воспроизводится с фазой атаки на новой высоте, задаваемой основным тоном измененного аккорда. При этом она звучит в пределах исходной октавы.

Регулировка громкости и замена тембров

— консоль микшера

Экран консоли выглядит как настоящий микшер и позволяет осуществлять полный контроль над звуком.

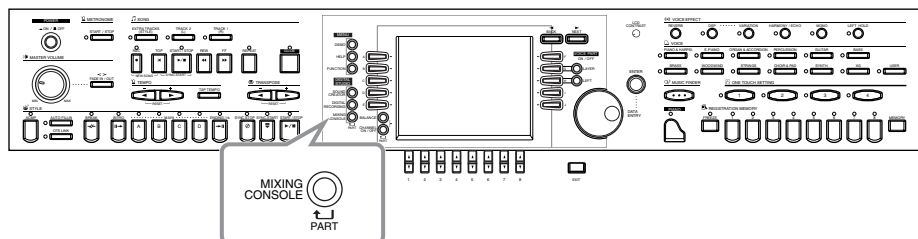

ПРИМЕЧАНИЕ

Микшерский пульт

С помощью микшера можно регулировать громкость и панораму каждого из используемых тембров, а также задавать уровень посыла эффектов.

Дополнительные стандартные элементы управления можно добавлять с помощью кнопок [BALANCE] и [CHANNEL ON/OFF] (стр. 65).

Порядок действий

1



Перейдя к экрану MIXING CONSOLE, нажимайте изображенную слева кнопку до тех пор, пока не увидите перед собой нужный экран. Эта кнопка позволяет «пролистывать» страницы консоли.

PANEL PART (Панель частей)

Отвечает за настройку частей, которые играют с клавиатуры (Main/Layer, Left), частей аккомпанемента, песни и микрофонного сигнала (только для CVP-206)

STYLE PART (Часть стиля)

Части аккомпанемента

SONG CH 1 - 8 (Песня (каналы 1 - 8))

Каналы проигрывания песни (с первого по восьмой)

SONG CH 9 - 16 (Песня (каналы 9 - 16))

Каналы проигрывания песни (с девятого по шестнадцатый)

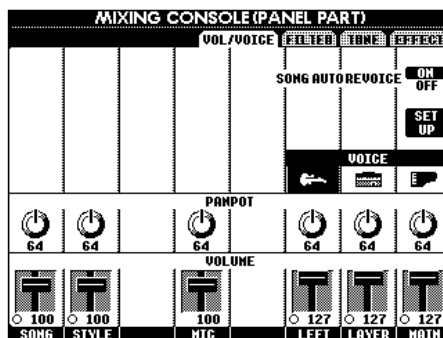

ПРИМЕЧАНИЕ

Существует простой способ установки единого для всех частей значения любого из параметров (кроме параметра VOICE). Чтобы задать такое значение, следует воспользоваться кнопками [1] - [8] или диском [DATA ENTRY], одновременно удерживая одну из кнопок [A] - [J], соответствующую изменяемому параметру.

ПРИМЕЧАНИЕ

Дополнительные сведения о параметрах функции Sound Creator приведены на стр. 92.

2

Перейдите на другие страницы консоли с помощью кнопок [BACK]/[NEXT] и задайте необходимые параметры.

Дополнительные сведения о различных параметрах и способах их настройки см. на стр. 123 и далее.



Закройте экран Mixing Console, нажав кнопку [EXIT].

■ О параметрах

• VOL/VOICE (громкость/тембр) (стр. 123)

На этой странице можно задать уровень громкости и тембр для каждой части/канала. Кроме того, здесь вы можете включить функцию Auto Revoice, которая позволяет автоматически проигрывать песни в формате XG (стр. 155) с использованием уникальных по богатству звучания и динамике тембров CVP-206/204. Благодаря этому в вашей песне зазвучат гораздо более реалистичные и естественные тембры.

• FILTER (фильтр) (стр. 124)

На этой странице можно настроить тембр, придав ему мощь, энергию и яркость.

• TUNE (настройка высоты) (стр. 124)

Эта страница служит для настройки высоты звука и задания сопутствующих параметров.

• EFFECT (эффект) (стр. 125)

Здесь вы можете задать уровень посыла эффектов.

Установка громкости и тембра — *Volume/Voice*

Описанные на этой странице действия относятся к шагу 2 инструкции на стр. 122.

1

Эти кнопки позволяют выбрать ряды параметров **Тембр**, **Панорама** или **Громкость**.

Чтобы задействовать режим автоматической замены тембров XG тембрами цифрового пианино CVP-206/204, включите эту кнопку. Если она отключена, используются тембры из обычного набора XG.

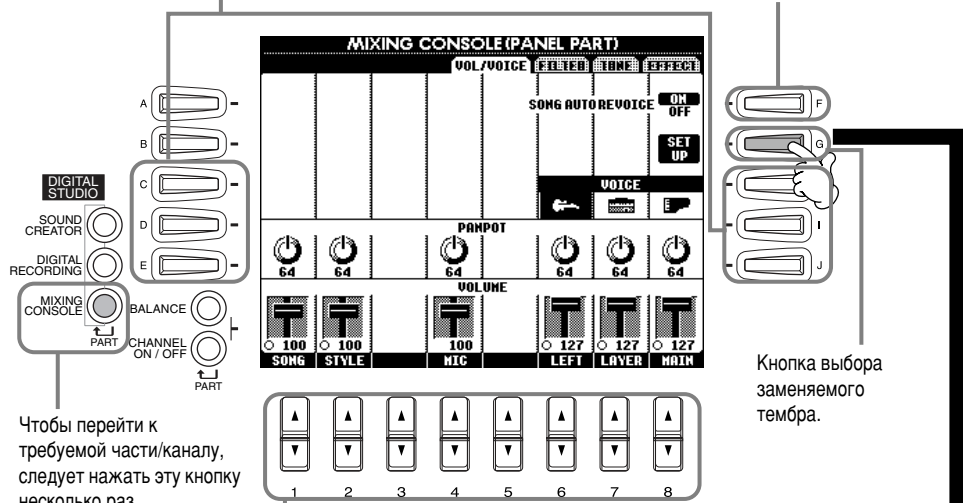

Чтобы перейти к требуемой части/каналу, следует нажать эту кнопку несколько раз.

Кнопка выбора заменяемого тембра.

Эти кнопки позволяют выбрать тембр для каждой из частей, а также отрегулировать громкость и панораму. **VOICE (ТЕМБР)**

Вызов экрана **VOICE**, на котором вы можете выбрать понравившийся тембр (стр. 58). Если выбрана часть **Style/Song**, тембры из раздела памяти User недоступны.

PANPOT (Панорама)

Определяет положение в стереобазе текущего тембра или дорожки. Значение «0» соответствует крайнему левому положению источника звука, «127» – крайнему правому положению, а «64» – центральной позиции.

VOLUME (Громкость)

В этой части экрана можно задать уровень громкости для каждого канала, экспериментируя с различными вариантами сочетания отдельных частей.

ПРИМЕЧАНИЕ

При воспроизведении песен в формате GM 10-й канал (страница **SONG CH 9 - 16**) можно использовать только для ударных (тембр Drum Kit).

ПРИМЕЧАНИЕ

При смене перкуSSIONных тембров (ударных установок и т. п.) в песне и стиле аккомпанемента с помощью параметра **VOICE** происходит сброс значений тонких настроек. В некоторых случаях это может привести к невозможности восстановления исходного тембра. Если это происходит при воспроизведении песни, то для восстановления исходного тембра нужно вернуться к началу песни и запустить ее заново. Если сброс значений произошел при воспроизведении стиля аккомпанемента, первоначальный тембр можно восстановить путем повторного выбора стиля.

2

ALL REVOICE

Режим «глобальной замены». В этом режиме все допускающие замену тембры XG заменяются реалистичными и насыщенными тембрами CVP-206/204.

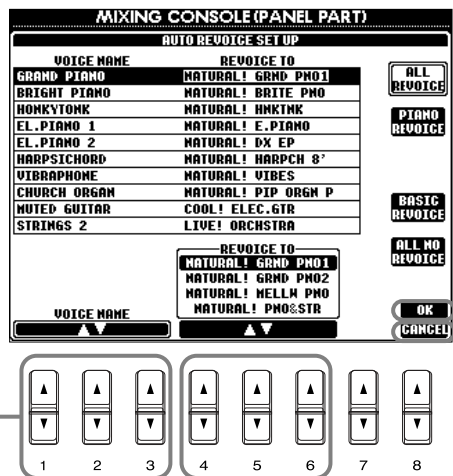

Выбор тембров XG (то есть тех тембров, которые по умолчанию используются для воспроизведения песни) для замены

Выбор тембров, заменяющих тембры XG (при условии установки значения **ON** для параметра **SONG AUTO REVOICE**).

Изменения параметров не сохраняются, экран **Auto Revoice Setup** закрывается.

Кнопка сохранения измененных параметров и закрытия экрана **Auto Revoice Setup**.

PIANO REVOICE

Заменяет все тембры пианино.

BASIC REVOICE

В этом режиме заменяются только те тембры, которые подходят для воспроизведения конкретной песни.

ALL NO REVOICE

Все тембры возвращаются к первоначальным тембрам XG.

ПРИМЕЧАНИЕ

причем тембры **PIANO** и **BASIC** могут быть установлены одновременно.

ПРИМЕЧАНИЕ

Необходимо иметь в виду, что использование функции **Revoice** может привести к непредвиденной неестественности звучания. Все зависит от исходных параметров песни.

Изменение характера тембра — *Filter*

Описанные на этой странице действия относятся к шагу 2 инструкции на стр. 122.

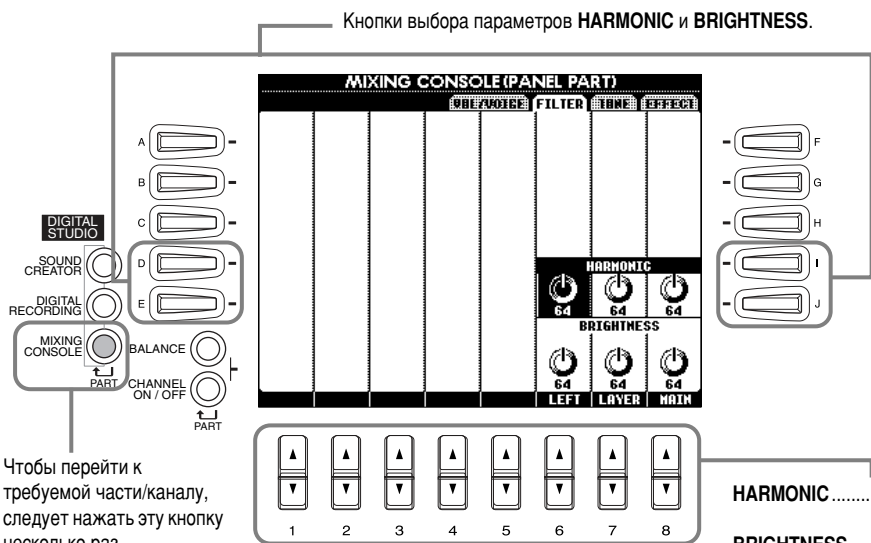

ПРИМЕЧАНИЕ

Дополнительные сведения о фильтре приведены на стр. 94.

ПРИМЕЧАНИЕ

При выборе тембра **Natural voice**, изменить параметры **Harmonic** (гармоника) и **Brightness** (яркость) нельзя.

ПРИМЕЧАНИЕ

При настройке данных параметров следует проявлять осторожность. В зависимости от выбранного тембра установка крайних значений может привести к искажениям сигнала или появлению шумов.

Изменение параметров, связанных с высотой звука — *Tune*

Описанные на этой странице действия относятся к шагу 2 инструкции на стр. 122.

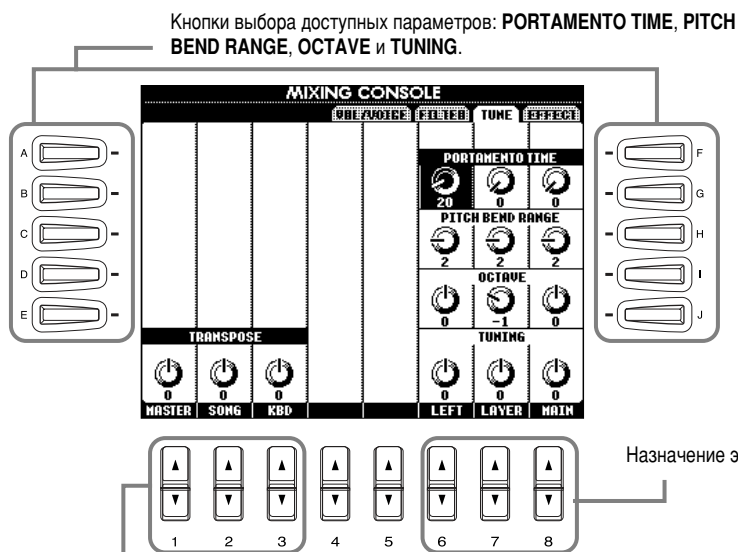

ПРИМЕЧАНИЕ

Portamento используется для создания эффекта плавного скольжения высоты звука от одной ноты к другой.

ПРИМЕЧАНИЕ

При выборе тембра **Natural voice**, изменить параметр **Portamento Time** нельзя.

Кнопки повышения/понижения (транспозиции) высоты звука с шагом в полтона.

MASTER Транспозиция затрагивает как высоту звука при игре на клавиатуре, так и высоту звука при воспроизведении песни.

SONG Транспонируется только высота звука при воспроизведении песни.

KBD Транспонируется только высота звука при игре на клавиатуре.

PORTAMENTO TIME Этот параметр задает временные границы скольжения высоты. Чтобы воспользоваться им, необходимо сделать обрабатываемую часть монофонической (см. стр. 62, 93). Чем выше значение этого параметра, тем дольше длится скольжение. Эффект портаменто используется лишь при игре легато (каждая последующая клавиша нажимается, когда еще не отпущена предыдущая).

PITCH BEND RANGE Вы можете управлять изменением высоты звука с помощью педали, указывая диапазон изменения в полутонах. При этом педали заранее должны быть присвоены функции изменения высоты звука или эффект скольжения.

OCTAVE Определяет диапазон сдвига высоты. Сдвигать высоту можно более чем на две октавы вверх или вниз.

TUNING Определяет высоту инструмента.

Настройка эффектов

Описанные на этой странице действия относятся к шагу 2 инструкции на стр. 122.

ПРИМЕЧАНИЕ

Экран разбит на три раздела: Reverb, Chorus и DSP (последний содержит несколько типов эффектов). Ими можно пользоваться независимо в режиме тембров группы Natural и Regular. Дополнительные сведения приведены в таблице «Блоки эффектов» (стр. 126).

1 Указывают названия типов эффектов.

С помощью этой кнопки можно перейти в режим редактирования и сохранения эффекта (стр. 125, 126).

Чтобы перейти к требуемой части/каналу, следует нажать эту кнопку несколько раз.

Эти кнопки определяют силу воздействия эффекта на каждую из частей. Дополнительные сведения о характеристиках эффектов приведены в таблице **Блоки эффектов** на стр. 126.

Кнопки выбора разделов экрана: **REVERB, CHORUS** и **DSP**.

2 Если параметру **BLOCK** присвоено значение **REVERB1, CHORUS1** или **DSP1**, эту кнопку можно использовать для вызова экрана тонкой настройки выбранного эффекта.

Эти кнопки позволяют выбрать блок эффектов и назначить определенный эффект.

BLOCK Выбор блока эффектов (группа похожих или родственных эффектов).

PART Выбор части, обрабатываемой эффектом. Это можно сделать лишь тогда, когда значение параметра **BLOCK** — «DSP1», параметра «CONNECTION» — «Insertion» (стр. 126).

CATEGORY Различные типы эффектов (см. ниже столбец **Type**) сгруппированы по категориям. При выборе некоторых блоков этот параметр может быть недоступен.

TYPE Определяет тип эффекта, присвоенного выбранному блоку эффектов. В зависимости от выбранного блока список эффектов может выглядеть иначе.

3

Кнопки переключения между верхним и нижним параметром. Глубину нижнего параметра можно изменить при включенной кнопке [VARIATION].

Кнопки выбора блока эффектов. Кнопки выбора категории эффектов. Кнопки выбора типа эффекта. Кнопки выбора значения текущего параметра.

Кнопка вызова экрана для сохранения эффекта.

Определяет уровень эффекта (уровень возврата). Регулировка уровня невозможна, когда значение параметра BLOCK — «DSP1», параметра PARAMETER — «CONNECTION», а параметра VALUE — «Insertion».

Этот параметр не может быть установлен, если параметр BLOCK — «REVERB2», «CHORUS2», или «DSP2» (или «BRILLIANCE»; только для CVP-206).

4

Кнопка вызова экрана для назначения имени пользовательскому эффекту (стр. 49).

Кнопка сохранения измененных параметров эффекта в разделе памяти User Effect (SYSTEM). Чтобы вызвать эффект, в столбце CATEGORY выберите строку USER, а затем выберите требуемый эффект в столбце TYPE.

Выберите место, где будет храниться эффект. Количество доступных строк различно для каждого блока эффектов (см. таблицу ниже).

Этот параметр не может быть установлен, если параметр BLOCK — «REVERB2», «CHORUS2», или «DSP2» (или «BRILLIANCE»; только для CVP-206).

Блок эффектов

Блока	Части	Характеристики	Количество эффектов пользователя
REVERB 1 (для тембров группы Regular)	Все партии	Воспроизводит уютную атмосферу игры в концертном зале или джаз-клубе.	3
REVERB 2 (для тембров группы Natural)	Все партии, за исключением микрофонных (MIC)		—
Chorus 1 (для тембров группы Regular)	Все партии	Звук получается богатым и насыщенным, как если бы несколько партий звучали одновременно.	3
Chorus 2 (для тембров группы Natural)	Все партии, за исключением микрофонных (MIC)		—
DSP 1 (для тембров группы Regular)	Main, Layer, Left, Song (Ch. 1 - 16), MIC (назначается автоматически)	Помимо реверберации и хора этот блок содержит ряд особых эффектов, включая искажение.	3
DSP 2 (для тембров группы Natural)	Все партии, за исключением микрофонных (MIC)		—
BRILLIANCE (только для CVP-206) (для тембров группы Natural)	Все партии, за исключением микрофонных (MIC)	Изменяет яркость и четкость звука.	—

Структурная схема эффектов

CVP-206/204 обладает следующими системами цифровых эффектов, отдельно применяемыми к тембрам группы Natural (стр. 92) и Regular (стр. 92). С помощью расположенных на передней панели элементов управления можно задать тип эффекта, его глубину и прочие параметры.

- **Reverb** Обычно вызываются установки, соответствующие выбранному стилю. Для большинства тембров группы Natural вызываются соответствующие установки.
- **Chorus** Обычно вызываются установки, соответствующие выбранному стилю. Для большинства тембров группы Natural вызываются соответствующие установки.
- **DSP** Обычно вызываются установки, соответствующие выбранному стилю. Существуют вариации (установки, в которых меняется выразительность эффекта) для каждого типа. Их можно включить/отключить с помощью кнопки **[VARIATION]** на передней панели.
Когда выбран тембр группы Natural, кнопка **[VARIATION]** не работает

Приводимая ниже схема дает представление о системе связей между отдельными блоками и позволяет проследить путь прохождения сигнала по линиям посылы и возврата в CVP-206/204.

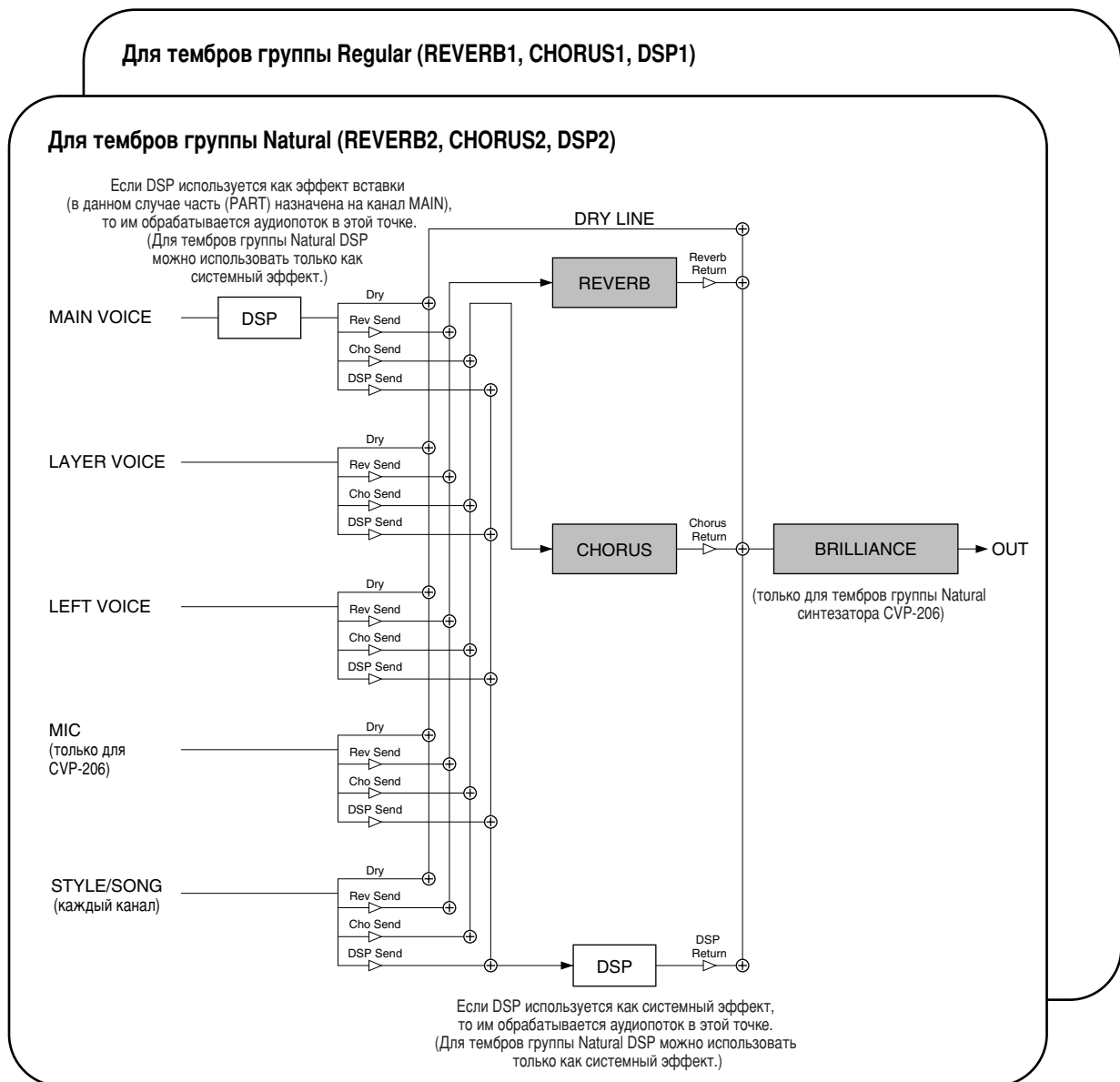

Настройка общих параметров — меню Function

В режиме Function доступна настройка ряда функций, воздействующих на цифровое пианино как на единое целое. С их помощью можно настроить цифровое пианино Clavinova в соответствии со своими пожеланиями и вкусами.

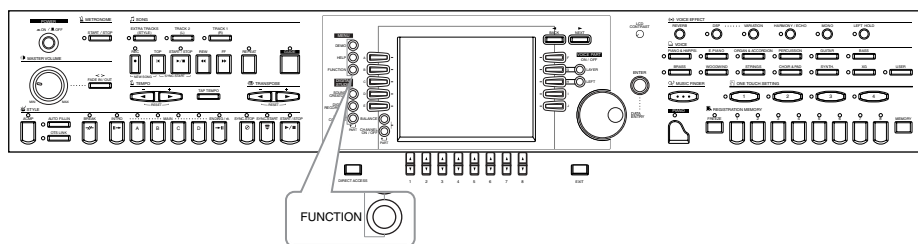

Порядок действий

1

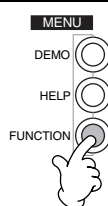

2

Выберите необходимую функцию.

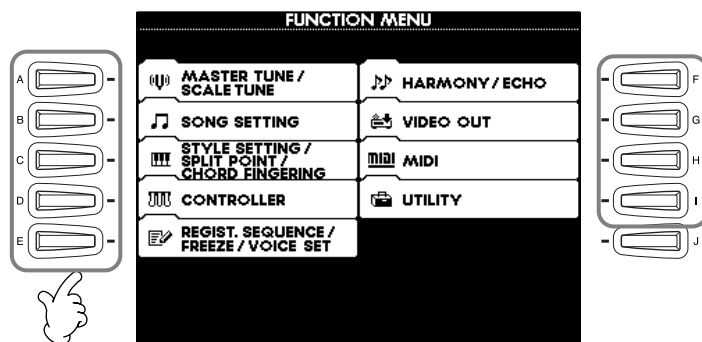

3

Настройте параметры выбранной функции.

Порядок настройки каждой функции описан ниже.



Чтобы вернуться к предыдущему экрану, нажмите кнопку [EXIT].

Регулировка высоты и настройка инструмента – Master Tune и Scale Tune

■ Master Tune (общая настройка) (стр. 130)

Этот параметр отвечает за тонкую подстройку высоты цифрового пианино. С его помощью можно настроить цифровое пианино на другой инструмент.

■ Scale Tune (настройка согласно строю) (стр. 130)

Данный параметр служит для указания определенной системы настройки (темперации) инструмента. Эта возможность жизненно важна при исполнении старинных пьес, написанных с использованием температуры, принятой в ту эпоху.

Настройка параметров, относящихся к песне – Song Settings (стр. 132)

Позволяет задавать параметры проигрывания песни и типы функций обучения.

Настройка параметров, относящихся к автоаккомпанементу – Style Setting, Split Point и Chord Fingering

■ Style Setting/Split Point (настройка стиля/точка разделения клавиатуры) (стр. 133)

Данный экран служит для указания точки разделения клавиатуры и настройки параметров, связанных с автоаккомпанементом.

■ Chord Fingering (аккордовая аппликатура) (стр. 134)

Здесь можно выбрать метод взятия/отображения аккордов при использовании функций автоаккомпанеента. Вы можете даже узнать, как брать тот или иной аккорд, поскольку отдельные ноты выводятся на экране.

Настройка параметров клавиатуры и педалей – экран Controller

■ Pedal (стр. 134)

Эти параметры определяют порядок использования педалей (включая ножные контроллеры и переключатели), которым можно присвоить целый ряд функций. Таким образом, вы получаете возможность применять ножное управление такими функциями, как включение/отключение аккомпанемента или включение вставок (фраз Fill In).

■ Keyboard/Panel (клавиатура/передняя панель) (стр. 136)

Эти параметры задают чувствительность клавиатуры к нажатию (зависимость уровня громкости от уровня нажатия на клавиши), и позволяют независимо осуществлять транспозицию клавиатуры, песни и инструмента в целом.

Настройка последовательности вызова регистрационных файлов, параметров «заморозки» и тембра

■ Последовательность вызова регистрационных файлов (стр. 137)

Определяет порядок вызова сохраненных в регистрационной памяти наборов параметров (1 - 8) с помощью кнопок [BACK][NEXT] или педали.

■ Freeze («заморозка») (стр. 137)

Позволяет задать набор параметров, сохраняемых при смене регистрационных файлов.

■ Voice Set (набор параметров тембра) (стр. 138)

Позволяет задать набор параметров тембра (например, эффекты, эквалайзер, гармонизация и т. д.), значения которых будут автоматически загружаться при выборе соответствующего тембра.

Настройка параметров гармонизации и эха (стр. 138)

На этом экране можно задать тип и силу воздействия эффектов гармонизации или эха, применяемых к тембрам, играемым с клавиатуры.

Отображение экрана цифрового пианино Clavinova на мониторе телевизора – Video Out (только CVP-206) (стр. 139)

Эти настройки определяют характеристики экрана при выводе содержимого экрана цифрового пианино CVP-206 на экран телевизора (подключенного к разъему VIDEO OUT). Вы можете задать размер и цвет отображаемых символов, также как и цвет фона экрана.

Настройка параметров MIDI

■ System (системные сообщения) (стр. 140)

Позволяет указать значения параметров различных системных сообщений (часы, вкл./выкл., исключительные системные сообщения и т. п.), а также включить или выключить режим использования встроенных тембров.

■ Transmit (передача) (стр. 141)

Этот экран служит для указания схемы передачи команд подключенным MIDI-устройствам. Здесь можно распределить части по каналам MIDI Transmit. Кроме того, вы можете указать тип команд, отсылаемых по каждому из задействованных каналов.

■ Receive (прием) (стр. 142)

Этот экран служит для указания метода обработки команд, пересылаемых подключенными MIDI-устройствами CVP-206/204. Здесь можно распределить части по каналам MIDI Receive. Кроме того, вы можете указать тип команд, принимаемых по каждому из задействованных каналов.

■ Root (основной тон) (стр. 142)

Здесь можно указать каналы, отведенные под автоаккомпанемент и опознаваемые по основным тонам.

■ Chord Detect (распознавание аккордов) (стр. 142)

Здесь можно указать каналы, отведенные под автоаккомпанемент и опознаваемые по содержащимся в них аккордам.

Прочие параметры – экран Utility

■ Config 1 (стр. 143)

Эта страница позволяет настроить параметры фейдинга, метронома, функции блокировки параметра и указать звук, воспроизводимый при нажатии кнопки «Tap tempo».

■ Config 2 (стр. 144)

Здесь вы можете отрегулировать экран, задать параметр Speaker и изменить порядок представления номеров тембров.

■ Disk (дискета) (стр. 145)

Здесь вы можете форматировать дискеты и копировать файлы с одной дискеты на другую.

■ Owner (владелец) (стр. 146)

Здесь можно задать язык интерфейса и ввести собственное имя, которое будет отображаться на экране каждый раз при включении цифрового пианино.

■ System Reset (сброс системы) (стр. 146)

С помощью этой функции можно восстановить исходные значения по умолчанию для CVP-206/204. Кроме того, можно указать, какие типы параметров необходимо восстановить, а также сохранить собственные настройки для дальнейшего использования.

Регулировка высоты/выбор температуры — Master Tune/Scale Tune

В данном разделе приведены подробные сведения о шаге 3, описанном на стр. 128.

Подстройка высоты всех тембров — Master Tune

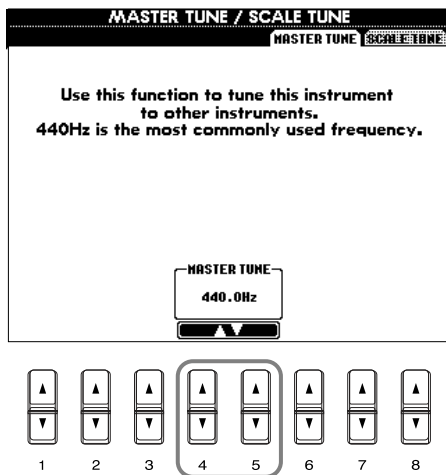

Базовая высота CVP-206/204 может быть установлена в пределах от 414,8 до 466,8 Гц. Чтобы быстро вернуться к значению по умолчанию (440,0 Гц), одновременно нажмите кнопки 4 и 5 [▲▼].

ПРИМЕЧАНИЕ

Гц (герц)

Герц – это единица измерения частоты звука, соответствующая числу колебаний звуковой волны в секунду.

ПРИМЕЧАНИЕ

Функция настройки высоты не затрагивает тембры Drum Kit и SFX Kit (ударные и спецэффекты).

Выбор температуры — Scale Tune

Выберите подходящий шаблон шкалы.

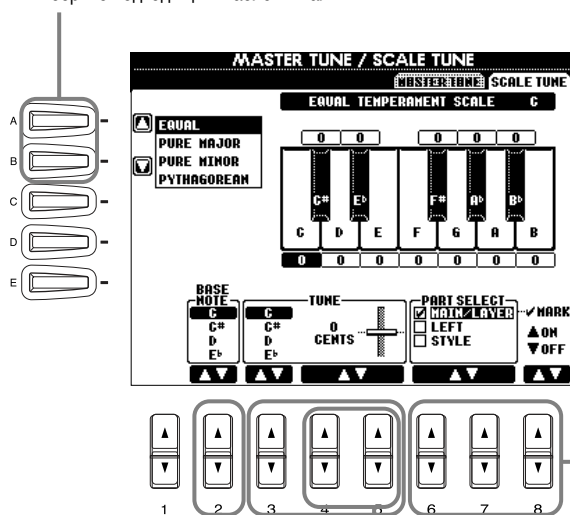

Эти кнопки задают базовую ноту для каждой температуры. Если основная нота изменяется, высота звука клавиатуры транспонируется, но исходное соотношение между высотой нот сохраняется.

С помощью этих кнопок можно осуществить тонкую регулировку высоты с шагом в 1 «цент». Чтобы быстро вернуться к значению по умолчанию (440,0 Гц), одновременно нажмите кнопки 4 и 5 [▲▼].

Эти кнопки позволяют указать настраиваемую ноту и величину сдвига высоты. Диапазон возможных значений: от -64 до +63. Настройка осуществляется с шагом в 1 цент (1/100 полутона).

Позволяет выбрать части, которые будут регулироваться настройками строя. Нажав кнопку 6 или 7 [▲▼], выберите часть для настройки и включите (ON) или выключите (OFF) функцию, нажав кнопку 8 [▲▼].

ПРИМЕЧАНИЕ

Цент

Единица измерения высоты, равная одной сотой полутона (100 центов = 1 полутона).

ПРИМЕЧАНИЕ

Существует возможность привязать заданную пользователем температуру к кнопке REGISTRATION MEMORY. Для этого пометьте галочкой параметр «SCALE» на экране REGISTRATION MEMORY (стр. 88).

Гамма

■ Equal Temperament (равномерно темперированный строй)

Высотный диапазон каждой октавы делится на 12 равных частей, все полутона равномерно расположены по высоте (равномерно темперированный строй). Сейчас это наиболее распространенный строй.

■ Pure Major/Pure Minor (чистый мажор/чистый минор)

В этих температурах сохранены математически точные интервалы, особенно в трезвучиях (основной тон-терция-квинта). Ярче всего такая температура проявляется в естественных вокальных гармониях (хоровое пение или пение a capella).

■ Pythagorean (пифагорейский строй)

Этот строй был разработан знаменитым греческим философом Пифагором на основе чистых квинт, уложенных в одну октаву. В этом случае терция слегка нестабильна, но кварта и квинта звучат прекрасно и хорошо подходят для использования в мелодиях определенного типа.

■ Mean-Tone

Эта температура создавалась как улучшенный вариант пифагорейского строя и отличается более стройным звучанием мажорной терции. Она была особенно популярна с шестнадцатого по восемнадцатый век. Ее использовали многие композиторы, в том числе Гендель.

■ Werckmeister/Kirnberger

Эта составная температура разработана на основе двух систем темперации (Werckmeister и Kirnberger), представляющих собой улучшенные варианты пифагорейского строя и строя «mean-tone». Главная особенность этой температуры состоит в том, что при ее использовании каждая тональность приобретает особое, уникальное звучание. Эта температура широко применялась во времена Баха и Бетховена; и даже в наше время используется при исполнении старинных сочинений для клавесина.

■ Arabic (арабский)

Эта температура используется, когда исполняется арабская музыка.

Значения высот для каждого строя (в центах, для примера взят до-мажор)

Приведенные в этой таблице значения округлены до целых значений для использования на инструменте.

	C	C [#]	D	E ^b	E	F	F [#]	G	A ^b	A	B ^b	B
Equal Temperament (Равномерно темперированный строй)	0	0	0	0	0	0	0	0	0	0	0	0
Pure Major (Чистый мажор)	0	-29,7	3,9	15,6	-14,1	-2,3	-9,4	2,3	-27,3	-15,6	18,0	-11,7
Pure Minor (Чистый минор)	0	33,6	3,9	15,6	-14,1	-2,3	31,3	2,3	14,1	-15,6	18,0	-11,7
Pythagorean (Пифагорейский строй)	0	14,1	3,9	-6,3	7,8	-2,3	11,7	2,3	15,6	6,3	-3,9	10,2
Mean-Tone (Строй)	0	-24,2	-7,0	10,2	-14,1	3,1	-20,3	-3,1	-27,3	-10,2	7,0	-17,2
Werckmeister (Строй Веркмейстера)	0	-10,2	-7,8	-6,3	-10,2	-2,3	-11,7	-3,9	-7,8	-11,7	-3,9	-7,8
Kirnberger (Строй Кирнбергера)	0	-10,2	-7,0	-6,3	-14,1	-2,3	-10,2	-3,1	-7,8	-10,2	-3,9	-11,7
Arabic1 (Арабский строй 1)	0	0	-50	0	0	0	0	0	0	-50	0	0
Arabic2 (Арабский строй 2)	0	0	0	0	-50	0	0	0	0	0	0	-50

Настройка параметров, относящихся к песне — Song Settings

В данном разделе приведены подробные сведения о шаге 3, описанном на стр. 128.

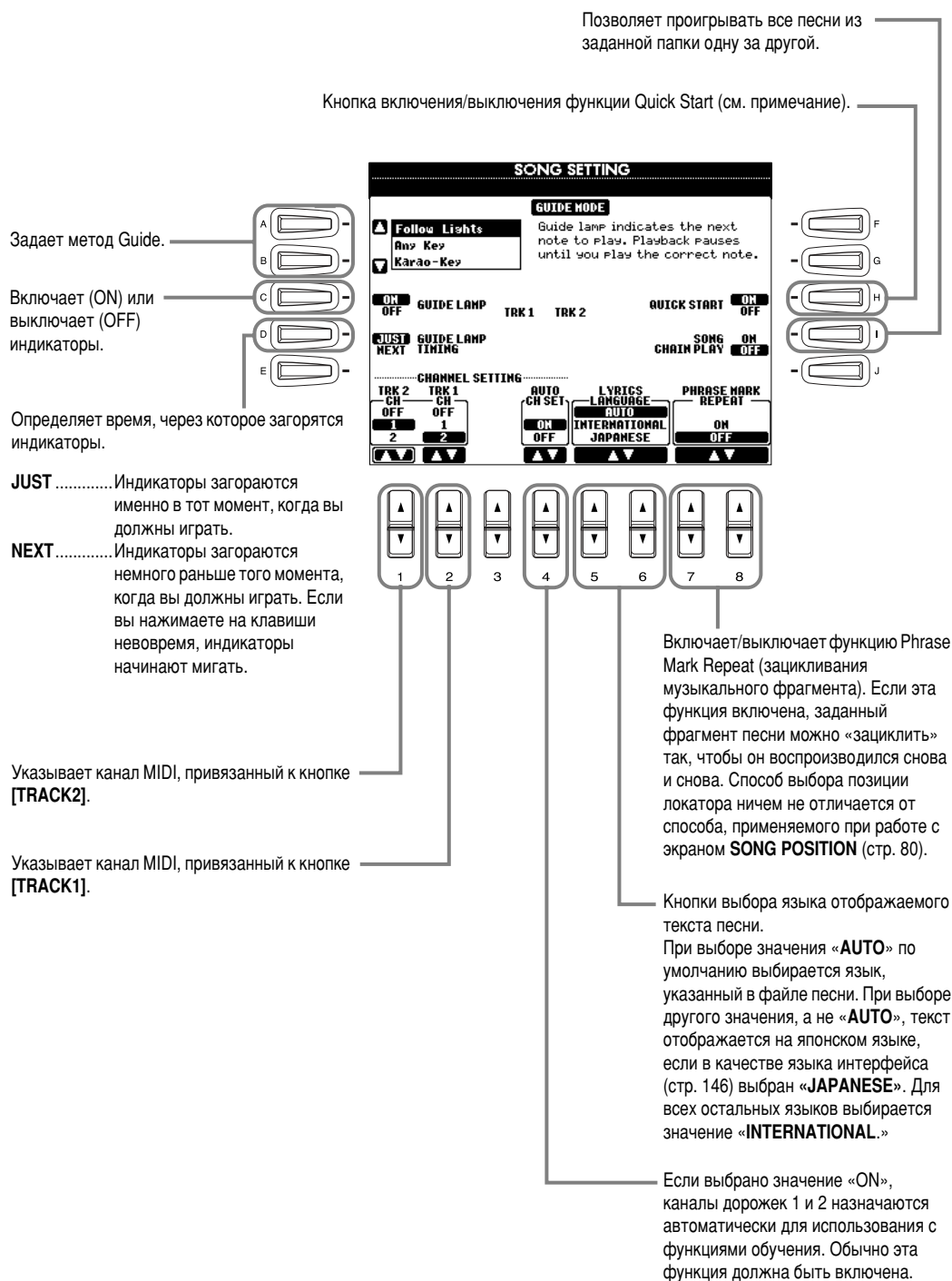

ПРИМЕЧАНИЕ

Quick Start (функция быстрого запуска)

В некоторых коммерческих записях некоторые параметры песни (номер тембра, громкость и т. д.) записаны в первом такте перед нотами. Если параметру «Quick Start» присвоено значение ON, CVP-206/204 считывает эти данные с максимальной скоростью, а затем автоматически снижает скорость воспроизведения с учетом заданного темпа. Это позволяет начать воспроизведение песни максимально быстро (с минимальной задержкой на считывание управляющей информации).

ПРИМЕЧАНИЕ

канал

Имеется в виду канал MIDI (стр. 153). Каналы распределяются следующим образом.

Песня

1 - 16

Стиль аккомпанемента

9 - 16

ПРИМЕЧАНИЕ

Индикаторы загораются в соответствии с каналом песни, присвоенным дорожкам 1 и 2, и аккордами песни (при их наличии). Вы можете оставить функцию AUTO SET CH в положении ON, и канал песни будет задан автоматически. Если результаты вас не устраивают, необходимо согласовать параметры Channel Setting «TRK1 CH» и «TRK2 CH» для соответствующих партий правой и левой руки.

ПРИМЕЧАНИЕ

Позиция локатора

Значение позиции локатора указывает на определенное место в песне.

Настройка параметров, относящихся к автоаккомпанементу — Style Setting, Split Point и Chord Fingering

В данном разделе приведены подробные сведения о шаге 3, описанном на стр. 128.

Настройка параметров, относящихся к автоаккомпанементу — Style Setting и Split Point

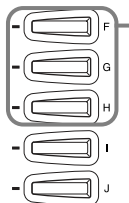
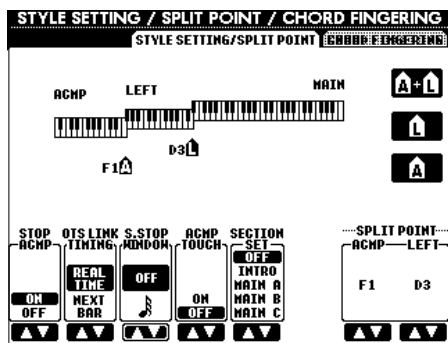

Кнопки выбора разделов, для которых устанавливается точка разделения клавиатуры: раздел аккомпанеента, раздел для левой руки или оба этих раздела. Удерживая одну из этих кнопок, нажмите клавишу, которая станет точкой разделения. Нажатая клавиша включается в диапазон, отведенный под раздел автоаккомпанеента (ACMP), или в раздел для левой руки (LEFT).

A+L (ACMP + LEFT)

Позволяет установить точку разделения клавиатуры одновременно для раздела аккомпанеента и раздела для левой руки.

L (LEFT)

Позволяет установить точку разделения клавиатуры для раздела левой руки.

A (ACMP)

Позволяет установить точку разделения клавиатуры для раздела аккомпанеента.

Задает точки разделения для раздела аккомпанеента (ACMP) и раздела для левой руки (LEFT). Это значение может относиться к обоим разделам или к каждому из них по отдельности. Чтобы выбрать подходящий вариант, воспользуйтесь кнопками [F], [G] и [H] (см. выше). Кроме того, эти кнопки можно использовать непосредственно для установки точки разделения клавиатуры.

Задает часть по умолчанию, которая будет автоматически вызываться при смене стиля аккомпанеента (при выключенном аккомпанементе).

Включение/выключение чувствительности к нажатию для аккомпанеента. При выборе значения «ON» уровень громкости аккомпанеента зависит от силы нажатия на клавиши (в разделе автоаккомпанеента).

ПРИМЕЧАНИЕ

О параметре Section Set

В случае, если в стиле аккомпанеента пропущена какая-либо из главных частей (Main A - D), автоматически выбирается ближайшая к ней часть. Например, если пропущена часть D, вместо нее будет использоваться часть C.

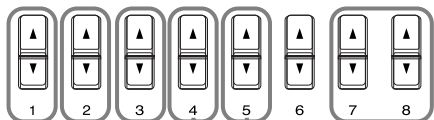

CVP-206/204 позволяет автоматически включать режим Sync Stop (синхронной остановки) (стр. 69) для этого достаточно просто быстро нажать и отпустить несколько клавиш в разделе автоаккомпанеента. С помощью этого параметра вы можете задать время удержания клавиш.

Эти кнопки относятся к функции OTS Link, позволяющей последовательно загружать настройки «в одно касание» при смене части. Они позволяют задать время смены настроек. (Кнопка [OTS LINK] должна быть включена.)

Real Time (в реальном времени)

Настройка «в одно касание» загружается сразу же после нажатия кнопки соответствующей части.

Next Bar (со следующего такта)

Настройка «в одно касание» загружается со следующего такта после нажатия кнопки соответствующей части.

ПРИМЕЧАНИЕ

Параметр Split point можно задать на экране MAIN.

ПРИМЕЧАНИЕ

Остановка аккомпанеента

Если включен автоаккомпанемент, а синхронный запуск выключен, можно проигрывать аккорды на левой части клавиатуры (части аккомпанеента) при остановленном стиле, и, тем не менее, слышать аккорды аккомпанеента.

Можно указать, будет ли аккорд, проигранный в разделе аккордов, звучать в режиме остановки аккомпанеента. Если выбрано значение «OFF», вы можете использовать эффект Harmony (стр. 62), не воспроизводя стиль.

О точке разделения клавиатуры

Точка разделения клавиатуры отделяет раздел клавиатуры, отведенный под автоаккомпанемент (ACMP), и раздел для левой руки (LEFT) от раздела для правой руки (MAIN). Точка разделения LEFT не может находиться левее точки ACMP. Соответственно, точку ACMP нельзя устанавливать правее точки LEFT.

Точка разделения клавиатуры (A) Точка разделения клавиатуры (L)



Выбор аппликатуры – Chord Fingering

Определяет способ отображения нот, которые вы воспроизводите на клавиатуре, или проигрывает аккорды аккомпанемента. Чтобы разучить определенные аккорды, используйте удобную функцию Chord Tutor (см. ниже).

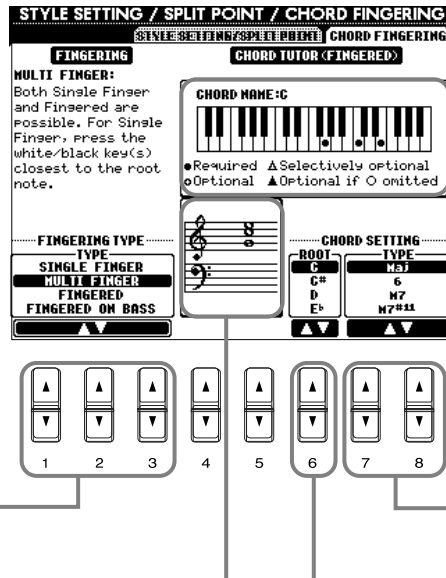

Эти кнопки определяют тип аппликатуры (стр. 66).

Эти кнопки представляют аккорд на языке музыкальной нотации.

Эти кнопки позволяют изменить основной тон аккорда.

Указывает ноты, относящиеся к аккорду. Некоторые ноты можно не играть. Условное обозначение аккорда указывается справа от строки «CHORD NAME».

- Обязательная нота
- Может быть пропущена
- △ Одну из отмеченных таким образом нот можно не играть
- ▲ Эту ноту можно пропустить, если пропущена нота со значком ○

ПРИМЕЧАНИЕ

Аккорды отображаются с учетом выделенной на экране аппликатуры и не зависят от аппликатуры, фактически выбранной в данный момент.

ПРИМЕЧАНИЕ

функция Chord Tutor

Чтобы узнать, как правильно взять тот или иной аккорд, вы можете воспользоваться «электронной таблицей аккордов» Chord Tutor. Это бывает особенно полезно при необходимости сыграть заданную последовательность аккордов. Достаточно просто указать нужный аккорд с помощью кнопок [6▲▼] - [8▲▼], и на экране отобразятся помеченные особыми значками клавиши (аппликатура аккорда в режиме Fingered).

Настройка параметров клавиатуры и педалей — Controller

В данном разделе приведены подробные сведения о шаге 3, описанном на стр. 128.

Настройка параметров педалей

Задаёт педаль, за которой закрепляется функция.

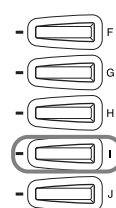
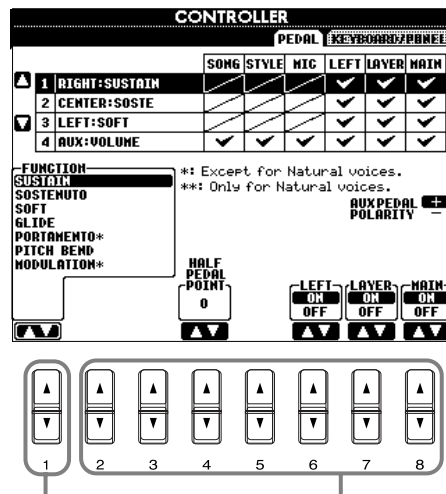
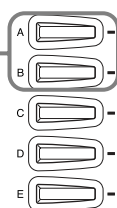

Включение/выключение функции с помощью педали зависит от того, какая именно педаль подключена к разъёму [AUX PEDAL]. Например, нажатие педали одной модели включает функцию, а нажатие педали другой модели отключает ее. Переключая полярность, можно настроить педали привычным для вас образом.

Задаёт функцию, присваиваемую выбранной педали. Любой педали можно присвоить любую из внесённых в список функций. Сведения о таких функциях приведены в разделе «Функции, управляемые педалями» на стр. 135.

При необходимости часть, соответствующую кнопке, можно включить/отключить. Кроме того, можно задать уровень посыла эффекта (см. следующую страницу).

Функции, управляемые педалями

VOLUME*	Позволяет осуществлять ножное управление громкостью (только при использовании педали AUX).
SUSTAIN	Если педаль нажата, проигрываемые нот звучат дольше. Если педаль отпустить, звучание продлевавшихся нот мгновенно прекращается (заглушается).
SOSTENUTO	Если вы нажмете и удержите педаль, включающую этот эффект, то «продлеваться» будет только первая нота (нота, сыгранная и удерживаемая когда нажата педаль). Это дает возможность продлить звучание аккорда, если, например, ноты, идущие вслед за аккордом, играют стаккато.
SOFT	Нажатие на педаль приводит к небольшому снижению громкости и легкому изменению тембра. Этот эффект следует применять лишь к некоторым тембрам – например, PIANO (фортепиано).
GLIDE	Нажатие на педаль приводит к сдвигу высоты, которая вновь приходит в норму при отпуске педали.
PORTAMENTO	Если педаль нажата создается эффект портаменто (плавное скольжение звука между нотами). Эффект портаменто создается при игре легато (т.е. последующая нота играет в момент, когда предыдущая еще удерживается). Временные границы портаменто устанавливаются на экране Mixing Console (стр. 124). Не используется для тембров группы Natural.
PITCHBEND*	Если педаль нажата, высота ноты повышается или понижается. Таким образом настраиваются педаль AUX и правая педаль цифрового пианино CVP-206.
MODULATION*	Включает эффект вибрато для нот, сыгранных на клавиатуре. Глубина эффекта увеличивается, если педаль нажата. Не используется для тембров группы Natural.
DSP VARIATION	Аналогично кнопке [VARIATION]. Не используется для тембров группы Natural.
VIBROTOR ON/OFF	Включает и отключает тип эффекта «VibRotor» (стр. 125). Только для тембров группы Natural.
HARMONY/ECHO	Аналогично кнопке [HARMONY/ECHO].
SCORE PAGE+	Когда песня остановлена, можно перейти к предыдущей странице партитуры (только на одну страницу назад).
SCORE PAGE-	Когда песня остановлена, можно перейти к следующей странице партитуры (только на одну страницу вперед).
SONG START/STOP	Аналогично кнопке SONG [START/STOP].
STYLE START/STOP	Аналогично кнопке STYLE [START/STOP].
TAP TEMPO	Аналогично кнопке [TAP TEMPO].
SYNCHRO START	Аналогично кнопке [SYNC. START].
SYNCHRO STOP	Аналогично кнопке [SYNC. STOP].
INTRO	Аналогично кнопке [INTRO].
MAIN A	Аналогично кнопке [MAIN A].
MAIN B	Аналогично кнопке [MAIN B].
MAIN C	Аналогично кнопке [MAIN C].
MAIN D	Аналогично кнопке [MAIN D].
FILL DOWN	Играется вставка, за которой автоматически следует часть Main ближайшей кнопки слева.
FILL SELF	Добавление вставки.
FILL BREAK	Добавление брейка.
FILL UP	Играется вставка, за которой автоматически следует часть Main ближайшей кнопки справа.
ENDING	Аналогично кнопке [ENDING/rit.].
FADE IN/OUT	Аналогично кнопке [FADE IN/OUT].
FING/ON BASS	Педаль служит переключателем между аппликатурами Fingered и On Bass (стр. 66).
BASS HOLD	Пока педаль нажата, басовая нота стиля аккомпанемента будет продолжать звучать, даже если сменится аккорд. Эта функция не работает, если для аппликатуры выбран параметр FULL KEYBOARD.
PERCUSSION	С помощью педали можно играть ударным инструментом, заданным одной из кнопок [4▲▼] - [8▲▼]. Для выбора инструмента можно также воспользоваться клавиатурой.
LAYER ON/OFF	Аналогично кнопке [LAYER].
LEFT ON/OFF	Аналогично кнопке [LEFT].
OTS+	Вызов следующей по порядку настройки «в одно касание».
OTS-	Вызов предыдущей настройки «в одно касание».

* Наилучшие результаты дает ножной контроллер Yamaha FC7, включаемый в комплект по желанию покупателя.

Указанные ниже параметры задаются кнопками [2▲▼] - [8▲▼]. Кнопки задействуются с учетом выбранного типа параметра. Например, если в качестве типа выбран SUSTAIN, на экране автоматически появляются параметры «HALF PEDAL POINT», «MAIN», «LAYER» и «LEFT».

SONG, STYLE, MIC (только для CVP-206), LEFT, LAYER, MAIN	Служит для указания управляемых педалью частей.
HALF PEDAL POINT*	Можно указать, насколько сильно следует нажать на правую педаль, чтобы сработал переключатель (стр. 62). Это применимо для определенного типа педалей, таких как AUX (YAMAHA FC7) или правая педаль цифрового пианино CVP-206.
DEPTH	Определяет глубину эффекта левой педали, когда выбран SOFT. Только для тембров группы Natural.
UP/DOWN	Выбрав функцию GLIDE или PITCH BEND, вы можете управлять изменением высоты звука с помощью педали. При нажатии педали высота понижается, а при отпуске – повышается.
RANGE	Выбрав функцию GLIDE или PITCH BEND, вы можете управлять изменением высоты звука с помощью педали, указывая диапазон изменения в полутонах.
ON SPEED	Если выбрана функция GLIDE, можно, нажав на педаль, задать скорость изменения высоты звука.
OFF SPEED	Если выбрана функция GLIDE, можно, отпустив педаль, задать скорость изменения высоты звука.
KIT	Если педали присвоена функция PERCUSSION, нажатие на педаль приводит к отображению всех имеющихся ударных установок. Таким образом, вы получаете возможность выбрать определенную ударную установку, управляемую с помощью педали.
PERCUSSION	Если педали присвоена функция PERCUSSION, нажатие на педаль приводит к отображению всех звуков, которыми располагает выбранная ударная установка (см функцию KIT строкой выше). Таким образом, вы получаете возможность выбрать звук определенного инструмента, управляемый с помощью педали.

* Наилучшие результаты дает ножной контроллер Yamaha FC7, включаемый в комплект по желанию покупателя.

Изменение чувствительности к нажатию и настройка параметров транспозиции — Keyboard/Panel

Keyboard Touch (Чувствительность к нажатию)

Функция чувствительности к нажатию позволяет управлять громкостью тембра, изменяя силу нажатия на клавиши. Вы можете настроить чувствительность клавиатуры так, как вам это будет удобно.

Эта кнопка задает значение чувствительности к нажатию (см. таблицу справа).

Задает фиксированный уровень громкости, если параметр Touch отключен (выбрано значение OFF). Определяет, включен ли параметр Touch для соответствующих партий или нет.

HARD 2	Громкий звук возникает лишь при сильном нажатии на клавиши. Наиболее подходит для людей, которые привыкли сильно давить на клавиши.
HARD 1	Требуется довольно сильно нажимать на клавиши.
NORMAL	Стандартное значение чувствительности.
SOFT 1	Громкий звук получается при средней силе нажатия.
SOFT 2	Тембр звучит относительно громко даже при небольшой силе нажатия. Наиболее подходит для людей, которые привыкли несильно касаться клавиш.

ПРИМЕЧАНИЕ
 Параметр TOUCH позволяет изменить чувствительность к нажатию для всех тембров сразу. Необходимо помнить, что можно установить и отдельное значение чувствительности для каждого тембра (TOUCH SENSE). Например, чтобы наиболее реалистично сыграть тембром органа, следует отключить функцию чувствительности к нажатию для этого тембра (стр. 93).

Transpose Assign (объект транспонирования)

С помощью этого параметра можно указать, что именно следует транспонировать при нажатии кнопки [TRANSCOPE].

KEYBOARD

Выбор этого значения приводит к транспозиции тембров, играемых с клавиатуры (Main, Layer и Left), а также стиля аккомпанемента.

SONG

В этом случае транспонируется только высота песни.

MASTER (общая транспозиция)

Выбор этого значения влечет за собой транспонирование высоты цифрового пианино в целом (тембры, играемые с клавиатуры, стили аккомпанемента и песни).

ПРИМЕЧАНИЕ

Функция транспонирования не затрагивает тембры Drum Kit и SFX Kit (ударные и спецэффекты).

Транспонирование

Можно изменять высоту тембров, играемых с клавиатуры, стили аккомпанемента и песен с шагом в 1 полутоном.

1 Нажмите одну из кнопок [TRANSCOPE].

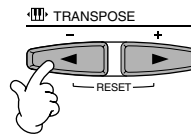

2 На экране появится всплывающее окно TRANSCOPE, выбранное с учетом значения параметра TRANSCOPE ASSIGN.



3 Задайте нужное значение с помощью кнопок [TRANSCOPE].



Закройте окна TRANSCOPE, нажав кнопку [EXIT].

• Избирательное транспонирование клавиатуры/песни

Эти параметры можно использовать, чтобы подобрать тональность для подыгрывания какой-либо песни. Допустим, вам хочется подыграть определенной песне и спеть ее в микрофон. Песня записана в тональности фа-мажор, но вы предпочитаете транспонировать ее в ре-мажор, поскольку так вам удобнее петь. При этом подыграть песне хотелось бы в тональности до-мажор. Чтобы получить нужный результат, задайте для параметра Master Transpose нулевое значение, для Keyboard Transpose – значение «2», а для Song Transpose – значение «-3». Часть, играемая с клавиатуры, будет транспонирована вверх, а сама песня — вниз.

Настройка последовательности вызова регистрационных файлов, параметров «заморозки» и тембра.

В данном разделе приведены подробные сведения о шаге 3, описанном на стр. 128.

Указание последовательности вызова регистрационных файлов — Registration Sequence

Набор параметров, настроенных с помощью элементов управления на передней панели, можно сохранить в качестве регистрационных файлов. Чтобы вызвать один из таких файлов, достаточно нажать соответствующую кнопку REGISTRATION MEMORY [1] - [8]. Эта удобная функция позволяет загружать файлы в любом порядке с помощью педали или кнопок [BACK]/[NEXT], не прерывая игры.

Имя выбранного банка регистрационной памяти.

Задаёт педаль для перемещения по последовательности вызова файлов в прямом порядке.

Задаёт педаль для перемещения по последовательности вызова файлов в обратном порядке.

Эта кнопка определяет операцию, выполняемую по достижении конца последовательности функции Registration Sequence.

Stop (остановка)
Нажатие кнопки [NEXT] или педали «продвижения» ни к чему не приводит. Последовательность «остановлена».

Top (к началу)
Последовательность воспроизводится с начала.

Next Bank (следующий банк)
По окончании последовательности автоматически загружается следующий банк по порядку расположения файлов в папке. Воспроизведение новой последовательности начинается с начала.

Кнопка отображения предустановленных номеров регистрационной памяти, в порядке, заданном функцией Registration Sequence на текущий момент.

Эти кнопки перемещают курсор по последовательности.

Замена порядкового номера в позиции курсора номером, выбранным в данный момент.

Включение/выключение функции Registration Sequence. Если значением этого параметра является «ON», заданная последовательность отображается в правом верхнем углу главного экрана. Вы можете управлять процессом загрузки этой последовательности с помощью кнопок [BACK]/[NEXT] или педалей.

Удаление всех номеров регистрационной памяти, включенных в последовательность в функции Registration Memory.

Удаление номера, на котором находится курсор.

Вставка номера предустановленного набора регистрационной памяти непосредственно перед курсором.

ПРИМЕЧАНИЕ
Если вы используете педаль для вызова определенного набора параметров, последовательность в функции Registration Sequence можно легко изменить и вернуться к ее первому элементу, удерживая педаль нажатой в течение нескольких секунд (индикатор вверх справа от экрана MAIN гаснет). Нажмите на педаль и отпустите ее, чтобы снова выбрать первый элемент в последовательности.

ПРИМЕЧАНИЕ
Если параметр Registration Sequence Enable принимает значение «ON», то функция вызова регистрационных файлов получает приоритет и присваивается педали вне зависимости от ранее присвоенной функции (в примере на экране такими функциями являются «Regist (+ Pedal)» и «Regist (- Pedal)»). Список вытесняемых функций приведен на стр. 134. Кроме того, вытесняться может функция Voice Set, описанная на стр. 138.

ПРИМЕЧАНИЕ
Если для обоих параметров («Regist (+ Pedal)» и «Regist (- Pedal)») задать значение «OFF», управление последовательностью вызова регистрационных файлов с помощью педали станет невозможным. Вместо них следует использовать кнопки [BACK]/[NEXT] на главном экране.

ПРИМЕЧАНИЕ
Если назначить функции «Regist (+ Pedal)» и «Regist (- Pedal)» одной и той же педали, то приоритет получает функция «Regist (+ Pedal)».

ПРИМЕЧАНИЕ
Данные о последовательности загрузки включены в файл банка регистрационной памяти. Измененную последовательность загрузки можно сохранить в виде файла банка (стр. 40, 48). Если этого не сделать, то все данные, относящиеся к последовательности, будут утеряны при смене банков.



Чтобы подтвердить внесенные изменения, нажмите кнопку [EXIT].

Сохранение значений, заданных с передней панели — Freeze

Позволяет задать набор параметров, сохраняемых при смене регистрационных файлов. Дополнительные сведения приведены на стр. 90.

Изменение автоматически выбранных параметров тембра — Voice Set

При смене тембров (выборе файла тембра) всегда автоматически вызываются параметры, наиболее подходящие для этого тембра. Это те же самые параметры, которые задаются в функции Sound Creator. На этой странице можно включить или выключить автоматическую загрузку параметров для каждой партии. Например, каждый из встроенных тембров обладает собственным значением параметра LEFT PEDAL. Однако если на данной странице этому параметру будет присвоено значение «OFF», то оно не изменится даже при смене тембров.

Эти кнопки позволяют выбрать партию.

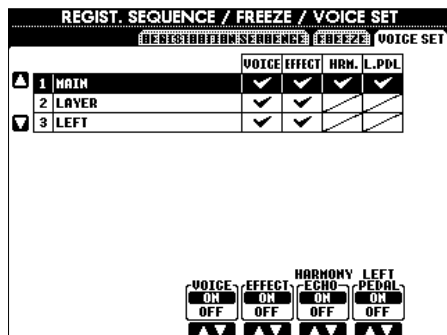
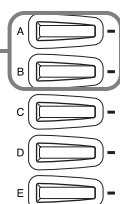

ПРИМЕЧАНИЕ

Как правило, для этого параметра следует оставлять значение «ON».

ПРИМЕЧАНИЕ

Для частей Layer и Left параметр Harmony/Echo и назначение левой педали задать нельзя.

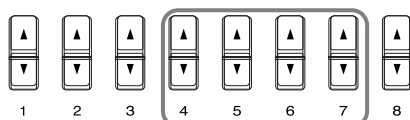

Позволяют задать набор автоматически загружаемых/пропускаемых параметров тембров. Такими параметрами могут быть: выбор тембра, эффекты, гармонизация/эхо и назначение левой педали. Эти параметры включаются и выключаются отдельно для каждой части.

Настройка эффектов гармонизации и эха

В данном разделе приведены подробные сведения о шаге 3, описанном на стр. 128.

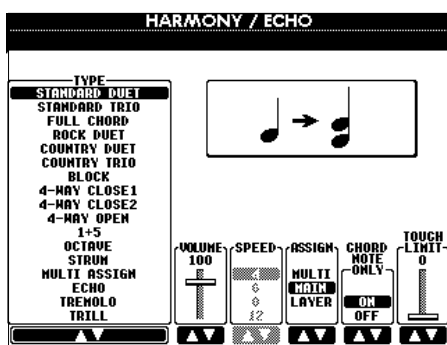

Кнопка выбора типа гармонизации. Дополнительные сведения приведены на стр. 139.

Определяет силу воздействия эффекта.

Задаёт скорость при выборе таких типов гармонизации как Echo, Tremolo и Trill. Этот параметр доступен лишь при выборе таких типов гармонизации, как Multi Assign, Echo, Tremolo и Trill.

Задаёт минимальное значение скорости нажатия для ноты гармонизации. Это позволяет применять эффект Harmony выборочно, изменяя силу нажатия на клавиши, и расставлять гармонические акценты в мелодии. Эффект Harmony применяется, если сила (скорость) нажатия на клавишу выше заданного значения.

При выборе значения «ON» эффект гармонизации применяется только к такой ноте, которая входит в аккорд, взятый в разделе автоаккомпанемента. Этот параметр недоступен при выборе таких типов гармонизации, как Multi Assign, Echo, Tremolo и Trill.

Эта кнопка позволяет применять эффект гармонизации к различным частям. Дополнительные сведения приведены на стр. 139.

О типах гармонизации

При выборе стандартного типа гармонизации (от «Standard Duet» до «Strum»)

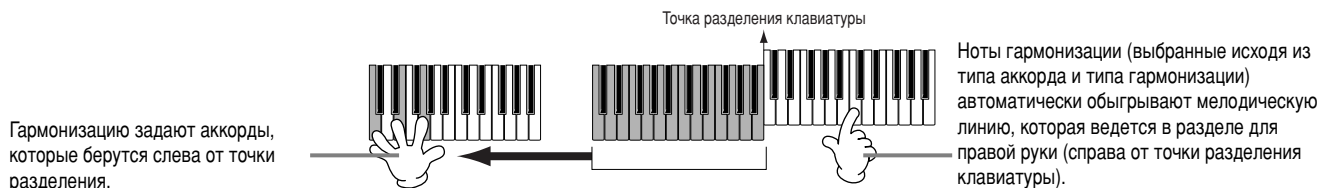

Ноты гармонизации (выбранные исходя из типа аккорда и типа гармонизации) автоматически обыгрывают мелодическую линию, которая ведется в разделе для правой руки (справа от точки разделения клавиатуры).

При выборе типа «Multi Assign»

Если выбран этот тип, ноты, которые берутся одновременно в разделе для правой руки, автоматически разводятся по разным партиям (тембрам). Например, если взять одну за другой две ноты, то первая будет сыграна основным тембром (Main), а вторая – тембром слоя (Layer).

При выборе типа «Echo»

Сыгранная на клавиатуре нота обрабатывается эффектом эха. Задержка при этом зависит от текущего значения темпа.

При выборе типа «Tremolo»

Сыгранная на клавиатуре нота обрабатывается эффектом тремоло. Скорость тремоло при этом зависит от текущего значения темпа.

При выборе типа «Trill»

При удержании двух клавиш соответствующие им ноты будут воспроизводиться поочередно. Скорость трели при этом зависит от текущего значения темпа.

О типах применения гармонизации

Multi

Первая, вторая, третья и четвертые ноты гармонизации автоматически разводятся по разным частям (тембрам). Например, если выбран тип гармонизации «Standard Duet» и включены части Main и Layer, нота, сыгранная на клавиатуре будет использовать тембр Main, а нота гармонизации – тембр Layer.

Main

Гармонизация применяется только к части Main.

Layer

Гармонизация применяется только к части Layer. Эффект гармонизации отсутствует, если часть Layer выключена.

Отображение экрана цифрового пианино Clavinova на мониторе телевизора — Video Out (только CVP-206)

В данном разделе приведены подробные сведения о шаге 3, описанном на стр. 128.

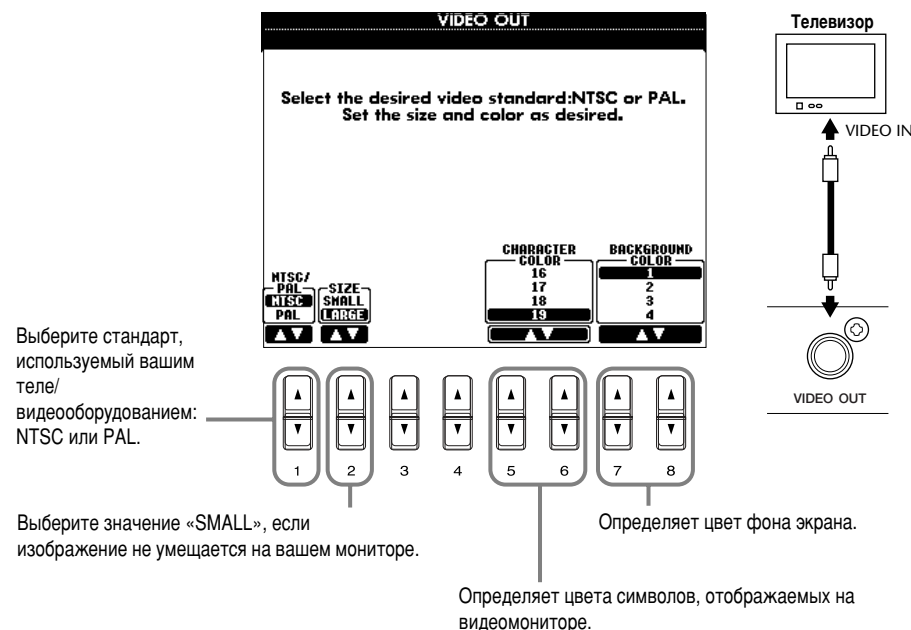

ПРИМЕЧАНИЕ

- Иногда на мониторе могут появляться мигающие параллельные линии. Это не всегда значит, что монитор неисправен. Обычно удается исправить положение, изменив параметры Character Color или Background Color. Для получения оптимального результата попробуйте также цвет на самом мониторе.
- Не смотрите на монитор слишком долго – это может повредить зрение. Почаще делайте перерыв и смотрите на удаленные объекты, чтобы глаза отдохнули.
- Помните, что даже настройка всех параметров в соответствии с приведенными рекомендациями не гарантирует, что монитор будет правильно отображать экран цифрового пианино CVP-206 (например, содержимое экрана может не помещаться на мониторе, символы будут нечеткими, цвета — неправильными).

Установка параметров MIDI

Этот экран позволяет настроить параметры MIDI. Эти параметры можно сохранить вместе на экране USER для последующего использования.

Общую и подробную информацию по параметру MIDI см. в разделе «Что такое MIDI?» (стр. 151).

В данном разделе приведены подробные сведения о шаге 3, описанном на стр. 128.

1 Выберите подходящий шаблон.

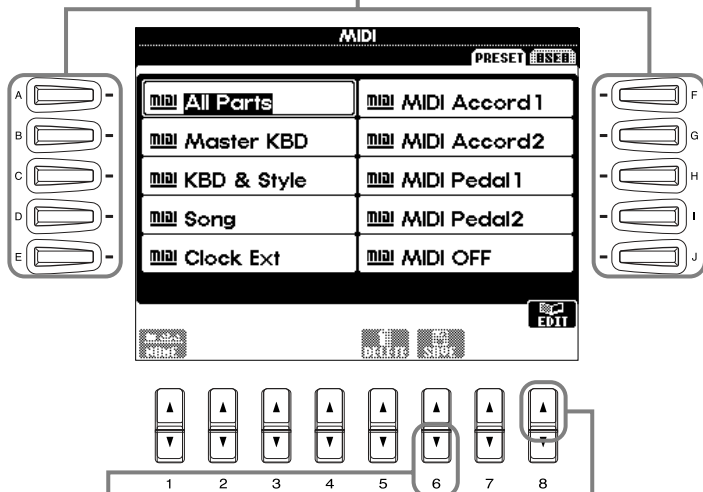

3 Перейдите на страницу User и нажмите эту кнопку, чтобы сохранить значения отредактированных параметров MIDI. Цифровое пианино предусматривает сохранение не более 10 шаблонов.

2 Перейдите к экрану Edit, а затем выберите нужные функции/параметры и настройте их. Дополнительные сведения о каждой из страниц данного экрана приведены далее.

Шаблоны MIDI (предустановленные наборы параметров)

All Parts	По каналам MIDI передаются все части, включая части Main, Layer и Left.
Master KBD	Clavinova служит клавиатурой, с помощью которой можно управлять внешними тон-генераторами и другими устройствами.
KBD & Style	Вместо трех отдельных частей (Main/Layer/Left) передаются данные о двух партиях, сыгранных в «верхней» и «нижней» частях клавиатуры.
Song	Все каналы передачи MIDI-сообщений устанавливаются в соответствии с настройками для каналов 1-16 конкретной песни. При этом песня, записанная в памяти Clavinova воспроизводится тембрами внешнего тон-генератора. Этот шаблон можно использовать для записи музыки на внешний секвенсор.
Clock Ext.	Порт MIDI IN принимает сообщения MIDI clock, и Clavinova синхронизируется с внешним MIDI-устройством.
MIDI Accord 1	Идеальный шаблон для управления тембром и стилем аккомпанемента с помощью MIDI-аккордеона.
MIDI Accord 2	С помощью басовых клавиш и аккордов, взятых на MIDI-аккордеоне, можно управлять стилем аккомпанемента, а также играть аккорды и вести басовую линию.
MIDI Pedal 1	Педаль, подключенная к порту MIDI IN, используется для управления басовой нотой аккомпанемента.
MIDI Pedal 2	Педаль, подключенная к порту MIDI IN, используется для ведения басовой партии.
MIDI OFF	MIDI-сообщения не передаются и не принимаются.



Чтобы вернуться к предыдущему экрану, нажмите кнопку [EXIT].

ПРИМЕЧАНИЕ

Настройкам, сохраненным на странице User, можно дать имя (стр. 45) или удалить их (стр. 47).

Общая настройка системы (параметры Local Control, Clock и т. д.) – System

Вызовите экран, как описано в шаге 2.

Строки для настройки параметров Clock, Transmit Clock, Receive Transpose и Start/Stop.

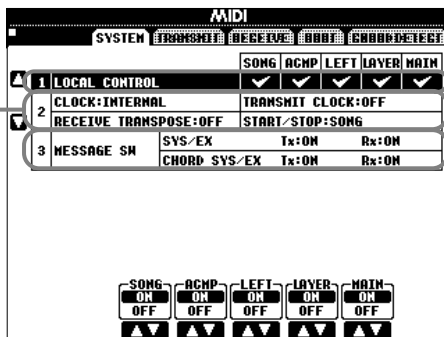

Строки для регулировки параметров функции Local Control.

Строки для регулировки параметров функции Message Switch.

Local Control

Этот параметр позволяет включить или выключить режим использования внутренних тембров для каждой части. Если параметру Local Control присвоено значение «ON», для воспроизведения части будет использоваться внутренний тон-генератор CVP-206/204. Таким образом, при игре на клавиатуре можно задействовать встроенные тембры цифрового пианино. Если параметру Local Control присвоено значение «OFF», клавиатура и контроллеры отключаются от внутреннего тон-генератора CVP-206/204. Это позволяет, например, подключить внешний MIDI-секвенсор, который и будет проигрывать песню с учетом используемых в CVP-206/204 тембров. Таким образом, клавиатуру CVP-206/204 можно применять для записи на внешний секвенсор и/или для игры тембров внешнего тон-генератора.

Clock (синхронизация), Transmit Clock (передача сигналов синхронизации), Receive Transpose (транспонирование внешнего сигнала) и Start/Stop (запуск/остановка)

■ Clock (Синхронизация)

Позволяет выбрать способ синхронизации MIDI-устройств. Можно синхронизировать CVP-206/204 и внешнее устройство по встроенным часам цифрового пианино или наоборот, по часам внешнего устройства. Если цифровое пианино CVP-206/204 используется отдельно, следует выбрать значение «INTERNAL». Если к цифровому пианино CVP-206/204 подключен внешний секвенсор, компьютер с интерфейсом MIDI или какое-либо другое MIDI-устройство, с которым необходимо синхронизировать CVP-206/204, укажите значение «EXTERNAL». В этом случае следует убедиться в том, что внешнее устройство подключено к цифровому пианино CVP-206/204 через порт MIDI IN и что оно передает сигнал синхронизации.

■ Transmit Clock (передача сигналов синхронизации)

Этот параметр управляет включением/отключением режима передачи сигнала синхронизации. При выборе значения «OFF» сигналы синхронизации или команды включения/выключения (START/STOP data) не передаются.

■ Receive Transpose (транспонирование внешнего сигнала)

Если параметру присвоено значение «OFF», данные, поступающие на вход цифрового пианино CVP-206/204, не транспонируются. В противном случае внешний сигнал транспонируется согласно текущим значениям параметров транспозиции CVP-206/204 (стр. 136).

■ Start/Stop (запуск/остановка)

Этот параметр позволяет указать, необходимо ли включить режим управления воспроизведением песни или стиля с помощью сообщений «FA» и «FC».

ПРИМЕЧАНИЕ

FA, FC

MIDI-сообщения (команды запуска/остановки песни или стиля). «FA» – команда «начать воспроизведение», а «FC» – «остановить воспроизведение».

Message Switch (переключатель типа сообщений)

SYS/EX. Tx (TRANSMIT) Включение/выключение режима передачи исключительных системных сообщений.

SYS/EX. Rx (RECEIVE) Включение/выключение режима приема исключительных системных сообщений внешнего устройства.

CHORD SYS/EX. Tx (TRANSMIT) Включение/выключение режима передачи исключительных аккордовых сообщений (данные о типе аккорда и его основном тоне).

CHORD SYS/EX. Rx (RECEIVE) Включение/выключение режима приема исключительных аккордовых сообщений внешнего устройства.

Передача MIDI-сообщений — Transmit

На этой странице можно указать партии, которые будут передавать MIDI-данные и MIDI-канал, по которому эти данные будут передаваться.

Эти кнопки позволяют назначить канал, параметры передачи которого требуется изменить.

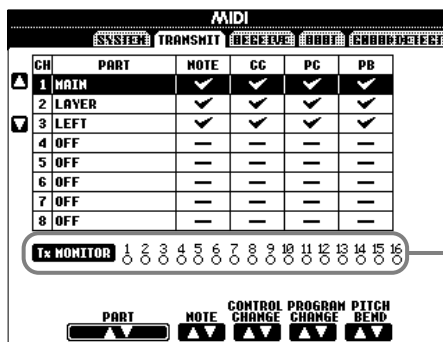
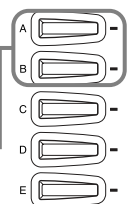

Каждому из шестнадцати каналов соответствует «лампочка» на экране, которая мигает при передаче MIDI-сообщений по этому каналу.

Эти кнопки помогают назначить часть выбранному каналу.

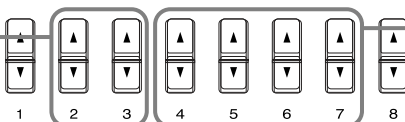

Эти кнопки позволяют включить/отключить передачу определенных типов сообщений. Подробности см. ниже.

Типы данных, отображенные на экране MIDI TRANSMIT/RECEIVE

Note (нота)	Эти сообщения создаются во время игры на клавиатуре. Каждое сообщение содержит номер конкретной ноты, который соответствует нажатой клавише, и значение скорости, зависящее от силы удара по клавише.
Control Change (CC)	Этот тип данных включает информацию о положении педали и значениях используемых контроллеров.
Program Change (PC)	Служит для передачи команд смены номера тембра или «пэтча».
Pitch Bend (PB)	См. стр. 135.
After Touch (AT)*	Эта функция позволяет цифровому пианино Clavinova реагировать на величину усилия, приложенного к клавишам. Реакция выражается в обработке звука различными способами, зависящими от выбранного тембра. Это заметно повышает выразительность и позволяет добавлять различные эффекты к вашей технике исполнения.

* Выводится только на экране RECEIVE (см. стр. 142).

Прием MIDI-сообщений — Receive

На этой странице можно указать части, принимающие MIDI-сообщения. Кроме того, здесь можно задать канал для приема таких сообщений.

Эти кнопки позволяют назначить канал, параметры приема которого требуется изменить.

Эти кнопки помогают назначить часть выбранному каналу. Подробности см. ниже.

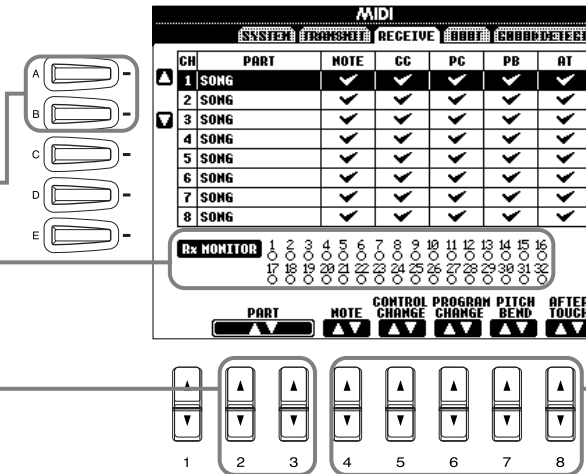

ПРИМЕЧАНИЕ
Порты MIDI IN/OUT и порт 1 разъема USB соответствуют каналам с 1 по 16. Порт 2 разъема USB соответствует каналам с 17 по 32.

Эти кнопки позволяют включить/отключить прием определенных типов сообщений. Подробности см. на стр. 141.

Части для приема MIDI-сообщений

OFF	Прием MIDI-сообщений не осуществляется.
SONG	Как правило, принимающая MIDI-сообщения часть соответствует части/тембру, используемому при воспроизведении песни. Иными словами, каналы с 1 по 16 привязаны к одноименным каналам песни.
MAIN	Часть MAIN управляется с помощью MIDI-сообщений, поступающих по соответствующему каналу.
LAYER	Часть LAYER управляется с помощью MIDI-сообщений, поступающих по соответствующему каналу.
LEFT	Часть LEFT управляется с помощью MIDI-сообщений, поступающих по соответствующему каналу.
KEYBOARD	Цифровое пианино Clavinova принимает относящиеся к нотам MIDI-сообщения и воспроизводит их так, как если бы соответствующие ноты задавались с помощью клавиатуры.
ACMP RHYTHM1-2	Переданные внешним устройством ноты воспринимаются как ноты частей аккомпанемента RHYTHM 1 и RHYTHM 2.
ACMP BASS	Переданные внешним устройством ноты воспринимаются как ноты части аккомпанемента BASS.
ACMP CHORD1-2	Переданные внешним устройством ноты воспринимаются как ноты частей аккомпанемента CHORD 1 и CHORD 2.
ACMP PAD	Переданные внешним устройством ноты воспринимаются как ноты части аккомпанемента PAD.
ACMP PHRASE1-2	Переданные внешним устройством ноты воспринимаются как ноты частей аккомпанемента PHRASE 1 и PHRASE 2.
EXTRA PART1-5	Существует пять частей, специально предназначенных для приема и воспроизведения MIDI-сообщений. Как правило, самим цифровым пианино эти части не используются. Если же они все-таки задействованы, цифровое пианино можно использовать в качестве 32-канального мультитембрального тон-генератора.

Назначение каналов для основных тонов — Root

Сообщения типа «note ON/OFF» (нота включена/выключена), принимаемые каналами, для которых установлено значение «ON», воспринимаются как основные тона, сыгранные в разделе аккомпанемента. Основные тона распознаются вне зависимости от позиции точки разделения клавиатуры и от того, включен или выключен аккомпанемента.

Кнопки выбора группы из восьми каналов: 1 - 8, 9 - 16, 17 - 24 и 25 - 32 соответственно.

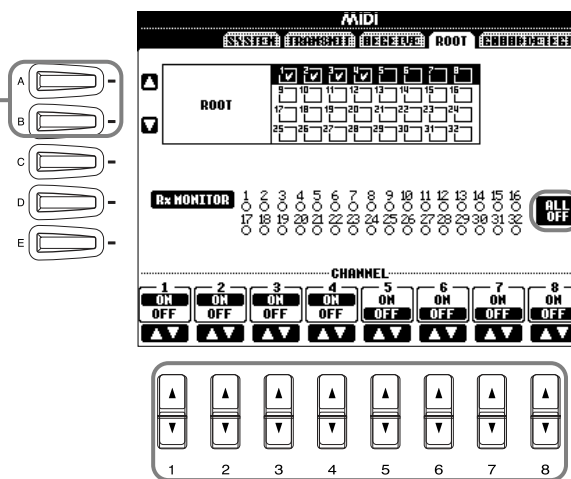

ПРИМЕЧАНИЕ
Порты MIDI IN/OUT и порт 1 разъема USB соответствуют каналам с 1 по 16. Порт 2 разъема USB соответствует каналам с 17 по 32.

ПРИМЕЧАНИЕ
Если значение «ON» одновременно выбрано для нескольких каналов, поиск основного тон выполняется в смешанных MIDI-данных, полученных по этим каналам.

Включение и выключение нужного канала (переключение между значениями ON и OFF).

Выключение всех каналов (выбор для них значения OFF).

Назначение каналов для аккордов — Chord Detect

Сообщения типа «note ON/OFF» (нота включена/выключена), принимаемые каналами, для которых установлено значение «ON», воспринимаются как ноты аккордов, взятых в разделе аккомпанемента. Определение аккордов зависит от выбранной аппликатуры. Основные тона распознаются вне зависимости от позиции точки разделения клавиатуры и от того, включен или выключен аккомпанемента. С помощью этой страницы можно выполнять практически те же операции, что были описаны в разделе, посвященном странице ROOT.

Другие настройки — Utility

В данном разделе приведены подробные сведения о шаге 3, описанном на стр. 128.

Настройка параметров фейдинга, метронома, а также функций блокировки параметра и указания ритма — CONFIG 1

Параметры Fade In Time (продолжительность стадии наращивания громкости), Fade Out Time (продолжительность стадии снижения громкости), Fade Out Hold Time (продолжительность стадии нулевой громкости)

Эти параметры задают время фейдинга стиля аккомпанемента или песни.

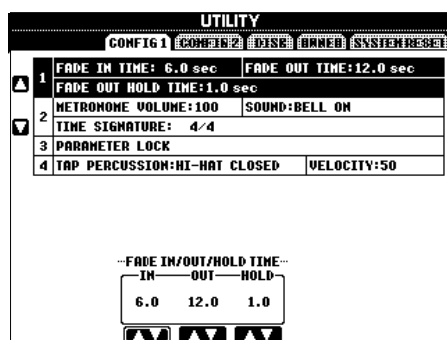

Задаёт время, необходимое для увеличения громкости от минимальной до максимальной (в диапазоне от 0 до 20 с).

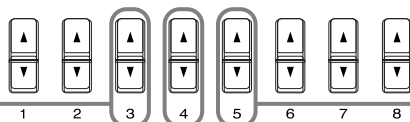

Задаёт время, необходимое для уменьшения громкости от максимальной до минимальной (в диапазоне от 0 до 20 с).

Задаёт время, на протяжении которого громкость будет минимальной (от 0 до 5,0 с).

Metronome

Здесь вы можете задать параметры метронома.

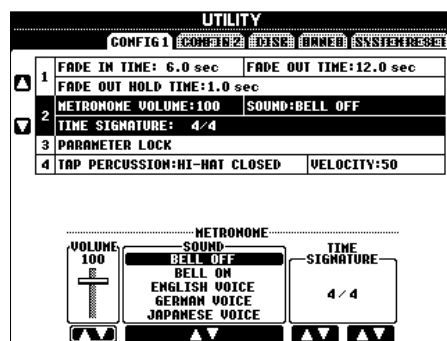

Задаёт громкость метронома.

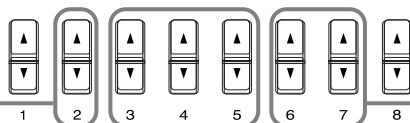

Определяет характер звучания метронома.

- Bell Off**..... Стандартный звук метронома, без звонка.
- Bell On**..... Стандартный звук метронома, со звонком.
- English Voice**..... Считает по-английски (One, Two, Three, Four)
- German Voice**..... Считает по-немецки (Eins, Zwei, Drei, Vier)
- Japanese Voice**..... Считает по-японски (Ichi, Ni, San, Shi)
- French Voice**..... Считает по-французски (Un, Deux, Trois, Quatre)
- Spanish Voice**..... Считает по-испански (Uno, Dos, Tres, Cuatro)

Определяет частоту сигнала метронома.

При воспроизведении песни или стиля аккомпанемента значение размера автоматически устанавливается равным значению, указанному в файле песни/стиля.

Parameter Lock (Блокировка параметра)

Эта функция позволяет заблокировать определенные параметры так, чтобы их значения можно было изменить только с передней панели. Иначе говоря, она запрещает изменять параметры с помощью функций регистрационной памяти, настроек «в одно касание», Music Finder или редактирования файлов песен.

The screenshot shows the UTILITY menu with the following settings:

- 1 FADE IN TIME: 6.0 sec | FADE OUT TIME: 12.0 sec
- FADE OUT HOLD TIME: 1.0 sec
- 2 METRONOME VOLUME: 100 | SOUND: BELL OFF
- TIME SIGNATURE: 4/4
- 3 PARAMETER LOCK
- 4 TAP PERCUSSION: HI-HAT CLOSED | VELOCITY: 50

Below the menu, the PARAMETER LOCK section is expanded to show a list of parameters to be locked:

- REVERB RETURN LEVEL
- CHORUS RETURN LEVEL
- DSP RETURN LEVEL
- SPLIT POINT
- REVERB TYPE

Control panel buttons 1-7 are used for selecting parameters, and button 8 is used for marking/unmarking.

Выбор параметра для включения/выключения блокировки.

Эти кнопки позволяют заблокировать и разблокировать выбранный параметр, то есть соответственно отметить его галочкой или убрать отметку.

Tap Count (Звук для собственного ритма)

Здесь вы можете задать характер звучания собственного ритма, указываемого с помощью функции Tap Start (стр. 55).

The screenshot shows the UTILITY menu with the following settings:

- 1 FADE IN TIME: 6.0 sec | FADE OUT TIME: 12.0 sec
- FADE OUT HOLD TIME: 1.0 sec
- 2 METRONOME VOLUME: 100 | SOUND: BELL OFF
- TIME SIGNATURE: 4/4
- 3 PARAMETER LOCK
- 4 TAP PERCUSSION: HI-HAT CLOSED | VELOCITY: 50

Below the menu, the TAP PERCUSSION section is expanded to show a list of sounds to be selected:

- SHARE
- HAND CLAP
- SHARE TIGHT
- FLOOR TOM L
- HI-HAT CLOSED

The VELOCITY section is also expanded to show a slider set to 50.

Control panel buttons 1-4 are used for selecting the sound, and buttons 5-8 are used for adjusting the velocity.

Задает звук, используемый функцией Tap Start. Таким звуком может быть звук любого ударного или перкуSSIONного инструмента из стандартного набора (стр. 59).

Определяет громкость ритма.

Настройка экрана, системы динамиков и отображения номеров тембров — CONFIG 2

The screenshot shows the CONFIG 2 menu with the following settings:

- LCD BRIGHTNESS: 20
- 1 DISPLAY VOICE NUMBER: OFF
- SPEAKER: HEADPHONE SWITCH

Below the menu, the LCD BRIGHTNESS section is expanded to show a slider set to 20.

The DISPLAY VOICE NUMBER section is expanded to show a switch set to OFF.

The SPEAKER: HEADPHONE SWITCH section is expanded to show a switch set to OFF.

Control panel buttons 1-2 are used for adjusting the LCD brightness, button 3 is used for the display voice number, and buttons 4-8 are used for the speaker/headphone switch.

Кнопка, регулирующая яркость подсветки экрана.

HEADPHONE SW (SWITCH)
Динамик работает, но отключается, если в разъем PHONES включены наушники.
ON
Звук всегда проходит через динамик.
OFF
Звук через динамик не проходит.

Позволяет Включают/выключают режим отображения названия банка и номера тембра на странице PRESET экрана VOICE (стр. 58). Это бывает полезно если, нужно использовать тембр внешнего MIDI-устройства. Для этого обычно следует проверять значения MSB/LSB и номера программ выбранного банка тембров.

Копирование и форматирование дискет — Disk

Эти кнопки включают/отключают функцию Song Auto Open. Если задать для этого параметра значение «ON», цифровое пианино Clavinova будет автоматически вызывать первую песню на дискете, как только вы поместите ее в дисковод.

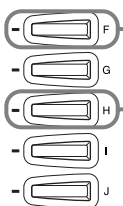
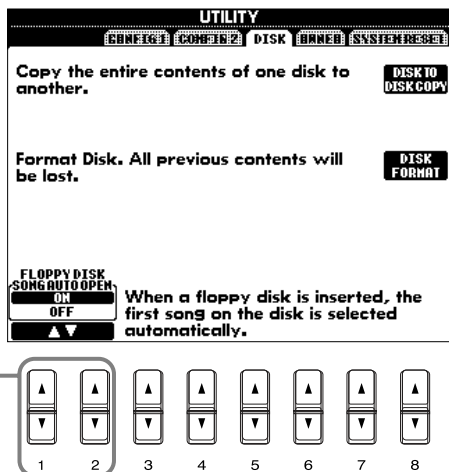

Эта функция позволяет скопировать данные с одной дискеты на другую, чтобы создать архив с важной информацией перед редактированием. Указания по выполнению данной процедуры см. ниже.

Эта функция позволяет отформатировать дискету (см. ниже).

ПРИМЕЧАНИЕ

- Копировать данные с дискеты типа 2DD (дискета двойной плотности) на дискету типа 2HD (дискета высокой плотности) и обратно невозможно. Приступая к копированию, убедитесь в том, что обе дискеты одного типа.
- В зависимости от объема данных, содержащихся на копируемой дискете, может потребоваться несколько раз вставлять в дисковод по очереди то одну, то другую дискету до тех пор, пока все данные не будут скопированы.
- Прежде всего, ознакомьтесь с разделом «Использование дисковода и дискет» на стр. 6.

Копирование с дискеты на дискету

Сначала следует скопировать данные с дискеты в память CVP-206/204, а оттуда скопировать их на новую дискету (см. рисунок).

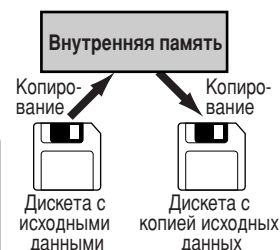

1 Нажмите кнопку [F]. На экране появится предложение вставить дискету.



2 Вставьте дискету в дисковод и нажмите кнопку «OK». На экране появится сообщение «Now copying», и цифровое пианино CVP-206/204 приступит к копированию данных во внутреннюю память. Чтобы отменить эту операцию, нажмите кнопку «CANCEL».



3 При появлении сообщения «Please insert a destination disk and press the OK button» выньте дискету с исходными данными, замените ее чистой отформатированной дискетой и нажмите кнопку «OK». Чтобы отменить эту операцию, нажмите кнопку «CANCEL».



4 По завершении копирования (или при появлении соответствующего сообщения на экране) выньте дискету из дисковода.

ПРИМЕЧАНИЕ

Коммерчески распространяемые песни охраняются законом об авторском праве. Копировать их можно только для личного использования. Некоторые музыкальные программы специально защищены от копирования.

Форматирование дискет

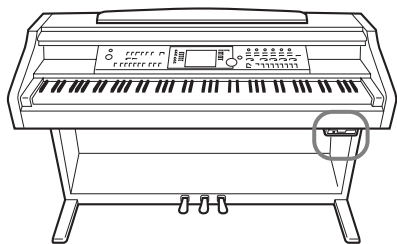

Неотформатированную дискету следует отформатировать с помощью CVP-206/204 при первом удобном случае. Форматированию подлежат как чистые дискеты, так и дискеты другого формата. Форматирование влечет за собой удаление всех данных на дискете.

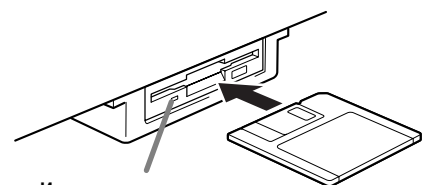

Индикатор готовности дисковода

Когда питание включено, индикатор готовности дисковода (слева внизу) горит, указывая, что дисковод можно использовать.

Вставьте дискету обтюратором вперед, наклейкой вверх. Чтобы приступить к форматированию, перейдите к странице DISK и нажмите кнопку [H] (DISK FORMAT).

ПРИМЕЧАНИЕ

Форматирование заключается в разметке дискеты согласно правилам, установленным для определенной файловой системы. Это делается для того, чтобы открыть к ней доступ со стороны устройства, поддерживающего данную файловую систему (например, CVP-206/204). Существует несколько видов форматирования и типов дискет, поэтому вам необходимо знать, какие из них поддерживаются цифровым пианино CVP-206/204. Емкость памяти дискет типов 2DD (дискеты двойной плотности) и 2HD (дискеты высокой плотности) составляет 720 Кб и 1440 Кб соответственно.

ВНИМАНИЕ!

Форматирование дискеты удаляет с нее все данные. Убедитесь, что на формируемой дискете нет важных данных.

Указание имени пользователя и выбор языка — Owner

Кнопки выбора языка выводимых на экран сообщений. Как только вы измените эту настройку, все сообщения будут появляться на выбранном языке.

Эта кнопка позволяет указать имя пользователя (стр. 17; описание этой процедуры приведено на стр. 49). Это имя будет автоматически появляться при включении цифрового пианино.

ПРИМЕЧАНИЕ
Выбор другого языка в этом месте может вызвать следующие проблемы.
 • Некоторые символы во введенных именах файлов могут быть искажены.
 • Некоторые файлы могут стать недоступными.
 Для устранения этих проблем достаточно восстановить прежний язык.
 Аналогичные проблемы могут возникать при чтении файлов на компьютере с другой языковой системой.

Восстановление исходных параметров CVP-206/204 — System Reset

С помощью этой функции можно восстановить исходные значения по умолчанию для CVP-206/204. При этом восстанавливаются значения параметров, входящих в группы System Setup, MIDI Setup, User Effect, Music Finder и Files&Folders.

Восстанавливает настройки производителя для параметров System Setup. Значения этих параметров (но только этих!) можно также восстановить, если при включении цифрового пианино удерживать нажатой крайнюю правую клавишу на клавиатуре (C7).

Кнопка восстановления параметров MIDI-шаблонов.

Кнопка восстановления исходных параметров для пользовательских эффектов (стр. 126).

Кнопка восстановления исходных параметров функции Music Finder.

Кнопка удаления всех файлов и папок, хранящихся в разделе памяти User.

Кнопки подтверждения операции восстановления исходных значений для всех отмеченных на экране групп параметров.

Кнопки вызова экранов Open/Save, позволяющих сохранить данные на дискете в виде файла. Каждая из этих кнопок соответствует определенному экрану Open/Save, перейдя к которому можно выбрать соответствующую страницу PRESET. С помощью этой страницы вы можете сохранить необходимые данные.

ПРИМЕЧАНИЕ
Перечисленные ниже функции и параметры не поддерживают восстановление исходных значений с помощью страницы System Reset. Тем не менее их можно восстановить. Для этого следует воспользоваться функцией Open/Save System Files. Это позволяет выполнить загрузку файлов с набором системных параметров. Language (язык сообщений) Owner Name (имя пользователя) LCD Brightness (яркость экрана) Настройки функции Video Out (NTSC/PAL, размер, цвет символа и цвет фона) (только CVP-206)

ПРИМЕЧАНИЕ
Все записи функции Music Finder могут быть сохранены в одном файле. При вызове этого файла появляется диалоговое окно с предложением заменить старую запись новой или добавить новую запись в конец старой.
Заменить
 Все имеющиеся во внутренней памяти цифрового пианино записи функции Music Finder удаляются и заменяются записями из выбранного файла.
Добавить
 Вызванным записям присваиваются свободные номера и они добавляются в список.

Подключение внешних устройств к цифровому пианино Clavinova

⚠ ВНИМАНИЕ!

Перед подключением Clavinova к другим устройствам выключите питание всех соединяемых компонентов. Прежде чем включать или выключать оборудование, следует установить минимальную громкость (0). В противном случае оборудование может быть повреждено, а вы сами можете получить удар электрическим током.

CVP-206

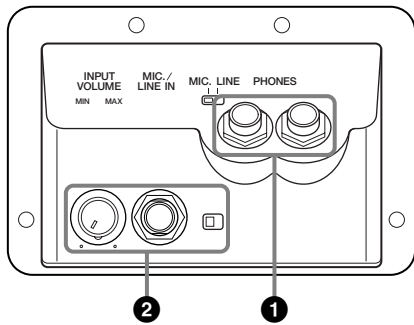

CVP-204

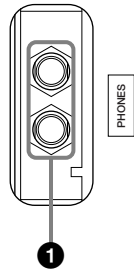

1 Использование наушников (разъем PHONES)

Для использования наушников, подключите их в один из разъемов PHONES (с помощью стандартного четвертьдюймового штекера), находящихся на обратной стороне клавиатуры. При подключении наушников к разъему PHONES (стр. 144) встроенные в цифровое пианино динамики автоматически отключаются. Цифровое пианино Clavinova снабжено двумя разъемами, что позволяет использовать две пары наушников. Это дает возможность слушать музыку двум людям одновременно.

2 Подключение микрофона или гитары (разъем MIC./LINE IN) (только для модели CVP-206)

Подключив микрофон к цифровому пианино CVP-206, вы можете подпевать собственному исполнению или записанной песне. (Рекомендуется использовать для этой цели динамический микрофон.) Ваш голос или звук гитары поступает на встроенные динамики.

- 1 Подключите микрофон к разъему MIC./LINE IN (с помощью стандартного четвертьдюймового штекера).

📌 ПРИМЕЧАНИЕ

Рекомендуется использовать ненаправленный микрофон.

- 2 Установите переключатель [MIC. LINE] (он расположен рядом с гнездом MIC./LINE IN) в положение MIC.

MIC. LINE

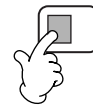

При подключении микрофона

MIC. LINE



При подключении гитары

📌 ПРИМЕЧАНИЕ

Включите линейный вход, установив переключатель [MIC. LINE] в положение LINE, если требуется подключить к разъему MIC./LINE IN устройство с линейным уровнем выходного сигнала.

- 3 С помощью ручки [INPUT VOLUME] (она расположена рядом с гнездом [MIC./LINE IN]) можно выставить уровень микрофонного сигнала.

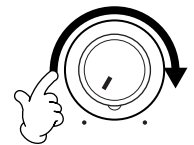

CVP-206

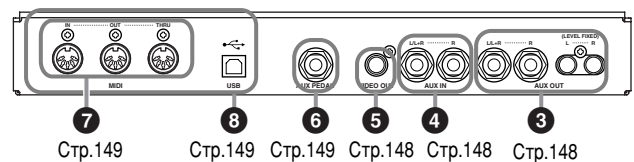

CVP-204

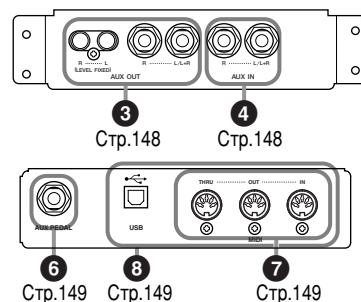

3 4 5 Подключение аудио и видео устройств

Вы можете подключить Clavinova к разного рода звуковой аппаратуре через разъемы AUX IN and AUX OUT, которые находятся в левом нижнем углу инструмента. Подключите оборудование указанным ниже способом с помощью стандартных звуковых кабелей.

ПРИМЕЧАНИЕ

Рекомендуется использовать аудиокабели и штекера с сопротивлением, близким к нулю.

ВНИМАНИЕ!

При подключении Clavinova к внешней аудиосистеме через разъемы AUX OUT следует сначала включать питание цифрового пианино Clavinova, а уже затем — питание внешней аудиосистемы. Выключать питание следует в обратном порядке.

3 Прослушивание Clavinova через колонки аудиосистемы и запись на внешнее устройство (разъемы AUX OUT)

ВНИМАНИЕ!

Никогда не соединяйте разъемы AUX OUT и AUX IN Clavinova непосредственно друг с другом или через внешнее аудиооборудование. Такое соединение может повлечь обратную связь и тем самым сделать невозможным нормальную работу с цифровым пианино и даже вызвать повреждение Clavinova.

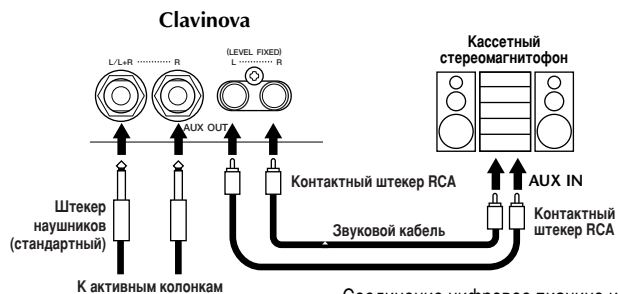

Соединив цифровое пианино и аудиосистему с помощью стандартных штекеров диаметром 3,5 мм («мини-джек»), вы получаете возможность регулировать громкость звука на выходе аудиосистемы с помощью ручки [MASTER VOLUME].

Соединение цифровое пианино и аудиосистемы с помощью штекеров RCA («тюльпаны») приводит к передаче внешнему устройству сигнала фиксированного уровня. При этом положение ручки [MASTER VOLUME] игнорируется.

ПРИМЕЧАНИЕ

Если цифровое пианино Clavinova необходимо соединить с монофоническим устройством, то такое устройство следует подключать через разъем OUTPUT L/L+R.

4 Вывод звука внешнего аудио оборудования через встроенные динамики Clavinova (разъемы AUX IN)

ВНИМАНИЕ!

Если к входам AUX IN цифрового пианино Clavinova подключено внешнее устройство, сначала включайте питание этого внешнего устройства, а затем питание Clavinova.

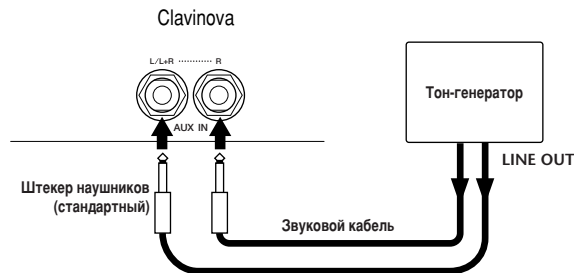

ПРИМЕЧАНИЕ

- Clavinova Параметр [MASTER VOLUME] влияет на входной сигнал из разъемов AUX IN.
- Если цифровое пианино Clavinova необходимо соединить с монофоническим устройством, то такое устройство следует подключать через разъем OUTPUT L/L+R.

5 Вывод данных с экрана Clavinova на экран подключенного телевизора (VIDEO OUT) (только для модели CVP-206)

Вы можете подключить Clavinova к ТВ или видео-монитору, чтобы слова песни или данные ЖК дисплея отображались на большем экране.

Вы можете установить размер и цвет отображаемых символов, а также цвет фона (стр. 139).

ПРИМЕЧАНИЕ

- За информацией по установке видео стандартов (NTSC or PAL), обращайтесь к стр. 139. По умолчанию используется стандарт PAL.
- Используйте высокочастотные аудио и видео кабели и RCA-гнезда разъемов, чтобы соединить Clavinova с телевизором или монитором.

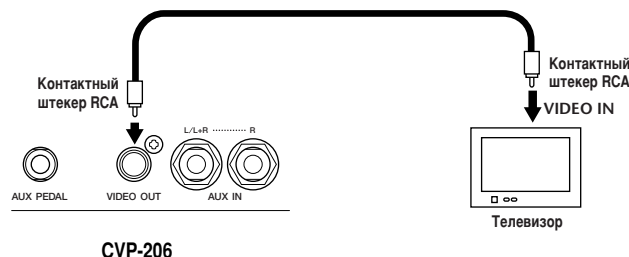

6 Использование педали (ножного переключателя) или ножного контроллера (разъем AUX PEDAL)

Подключив ножной контроллер (например, модели FC7) к разъему AUX PEDAL, вы получаете возможность регулировать с его помощью одну из функций цифрового пианино. Так можно, например, управлять громкостью во время игры (стр. 134).

Подключив к одному из этих разъемов ножной переключатель (модели FC4 и FC5), можно продублировать функции некоторых кнопок на передней панели, например включение/выключение аккомпанемента.

⚠ ВНИМАНИЕ!

Подключайте и отключайте педаль только когда цифровое пианино выключено.

7 Подключение внешних MIDI-устройств (MIDI-порты)

Подключайте внешние MIDI-устройства через встроенные MIDI-порты, используя стандартные кабели MIDI.

Дополнительные сведения о подключении MIDI-устройств см. в разделе «Что можно делать с данными MIDI?» на стр. 153. Невозможно использовать MIDI-порты, если компьютер уже использует USB-порт.

MIDI IN Этот порт предназначен для приема MIDI-сообщений с внешнего устройства

MIDI OUT Этот порт применяется для передачи MIDI-сообщений, генерируемых Clavinova

MIDI THRU просто воспроизводит MIDI-сообщения, полученные через MIDI IN

Общие сведения об интерфейсе MIDI и возможностях его эффективного использования содержатся в следующих разделах:

- Что такое MIDI? (стр. 151)
- Что можно делать с данными MIDI? (стр. 153)
- Функции MIDI (стр. 140)

🎵 ПРИМЕЧАНИЕ

- Ни в коем случае нельзя использовать кабели для обмена MIDI-сообщениями, длина которых превышает 15 метров.

8 Подключение к компьютеру (USB-порт, MIDI-порт)

Подключив CVP-206/204 к компьютеру вы сможете передавать данные между этими устройствами и использовать все преимущества, которые дает мощное и многообразное музыкальное программное обеспечение. Подключить устройства можно двумя способами.

- С помощью USB-порта
- С помощью MIDI-портов

MIDI-порты нельзя использовать, если используется USB-порт.

Требуется MIDI-приложение соответствующее вашему компьютеру.

Дополнительные сведения о значениях параметров MIDI, необходимых для правильной работы компьютера и программы-секвенсора, приведены в относящейся к ним документации.

Clavinova-Computer Connection – это дополнительное руководство для начинающих, в котором рассказывается, что можно делать с цифровым пианино Clavinova и персональным компьютером и как устанавливать систему Clavinova-Компьютер (руководство есть не для всех моделей). Получить этот документ в виде файла PDF на английском языке можно по следующему адресу в Интернете:

Сайт цифрового пианино Clavinova (только на английском):

<http://www.yamahaclavinova.com/>

Библиотека руководств по продуктам корпорации Yamaha

<http://www2.yamaha.co.jp/manual/english/>

Через USB-порт

С помощью USB-кабеля подключите USB-порт компьютера к USB-порту цифрового пианино CVP-206/204. Используйте только стандартный USB-кабель с маркировкой USB.

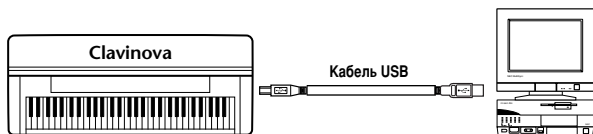

О драйвере USB

Для обмена данными между компьютером и инструментом CVP-206/204 необходимо установить на компьютере драйвер USB (YAMAHA USB MIDI Driver).

Копию драйвера YAMAHA USB MIDI можно бесплатно загрузить из библиотеки XG (XG Library), расположенной на веб-сайте корпорации Yamaha (<http://www.yamaha-xg.com/>).

ВНИМАНИЕ!

Если для подключения цифрового пианино Clavinova к компьютеру используется кабель USB, этот кабель должен быть подсоединен до включения питания цифрового пианино. Кроме того, не включайте и не выключайте питание цифрового пианино Clavinova во время работы программного обеспечения, использующего USB MIDI.

Если включать/выключать питание Clavinova или подсоединять/отсоединять кабель USB в следующих состояниях, это может вызвать проблемы в компьютерной системе (в том числе зависание) или цифровое пианино Clavinova перестанет работать.

- Во время установки драйвера.
- Во время запуска или выключения операционной системы.
- Если компьютер работает в режиме экономии электроэнергии или в режиме ожидания.
- Во время запуска MIDI-приложения.

НЕЛЬЗЯ выполнять следующие операции. Это может заблокировать компьютер или отключить функции Clavinova.

- Слишком часто включать и выключать питание, подключать или отключать кабель.
- Переходить в режим экономии электроэнергии или ожидания и выходить из этого режима во время передачи MIDI-данных.
- Подключать или отключать кабель при включенном цифровом пианино Clavinova.
- Включение/выключение питания инструмента Clavinova, запуск компьютера или установка драйвера во время передачи большого объема данных.

ПРИМЕЧАНИЕ

- Clavinova начнет передачу вскоре после установки USB-соединения.
- Если для подключения Clavinova к компьютеру используется кабель USB, подключение должно быть прямым (без промежуточного концентратора USB).
- В зависимости от состояния компьютера работа цифрового пианино Clavinova может стать нестабильной. Не используйте компьютер способом, который приводит к нестабильной работе цифрового пианино.

Через MIDI-порты

MIDI-порты CVP-206/204 подключаются к соответствующим портам компьютера с помощью стандартных кабелей MIDI.

ПРИМЕЧАНИЕ

Подключать цифровое пианино Clavinova к компьютеру следует при выключенном питании как цифрового пианино Clavinova, так и компьютера. Соединив устройства, включите сначала компьютер, а затем цифровое пианино Clavinova.

- Соедините порт MIDI OUT компьютера с портом MIDI IN цифрового пианино.

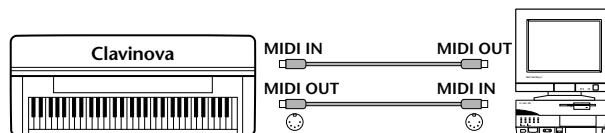

- При подключении к компьютеру Macintosh необходимо действовать следующим образом. Сначала подключите компьютерный порт RS-422 (порт модема или принтера) к MIDI-интерфейсу, а затем соедините порт MIDI OUT этого интерфейса с портом MIDI IN CVP-206/204 (см. диаграмму ниже).

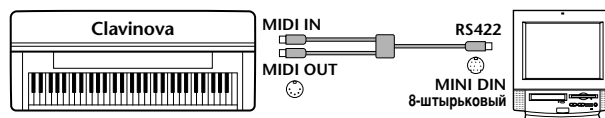

- Если вы используете компьютер «Макинтош», установите в прикладном ПО значение параметра синхронизации для MIDI-интерфейса, соответствующее настройке используемого MIDI-интерфейса. Дополнительные сведения см. в руководстве по использованию программы, используемой в качестве секвенсора.

Что такое MIDI?

Типичными акустическими инструментами являются обычное пианино и классическая гитара. На пианино вы нажимаете клавишу, а молоточек внутри удаляет по струне и производит ноту. Вы ударяете по струне гитары, и нота звучит.

А как воспроизводятся ноты на цифровом инструменте?

Игра на акустической гитаре

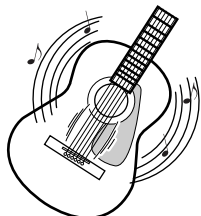

Вы дергаете струну, корпус гитары резонирует, и получается звук.

Игра на цифровом инструменте гитаре

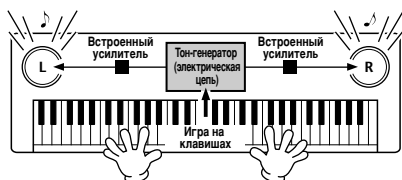

Играя на клавиатуре, вы посылаете команду воспроизвести ту или иную ноту через динамики цифрового пианино. Все ноты хранятся в виде сэмплов в тон-генераторе.

Таким образом, глядя на приведенную выше иллюстрацию, мы понимаем, что клавиатура служит источником управляющих данных. Они поступают в **тон-генератор**, где хранятся засэмплированные (ранее записанные) ноты, и ему остается лишь воспроизвести их через колонки.

Теперь давайте посмотрим, что происходит при воспроизведении песни. При прослушивании компакт-диска (допустим, с записью сольного концерта пианиста) вы слышите тембр (колебания воздуха) этого акустического инструмента как таковой. Этот звук принято считать аудиоданными, отличными от данных MIDI.

Запись и воспроизведение выступления на акустическом инструменте (аудиоданные)

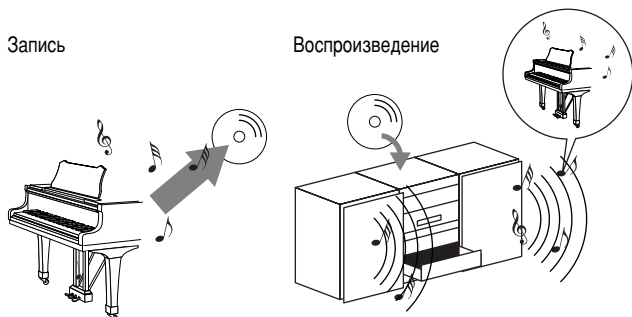

В вышеприведенном примере на компакт-диск записывается звук фортепиано как такового. Прослушав этот компакт-диск дома, вы фактически услышите «копию» фортепианного концерта. Само фортепиано при этом не требуется, так как его звук уже записан на компакт-диск и его остается лишь воспроизвести через динамики.

Запись и воспроизведение выступления на цифровом инструменте (данные MIDI)

Запись

Воспроизведение

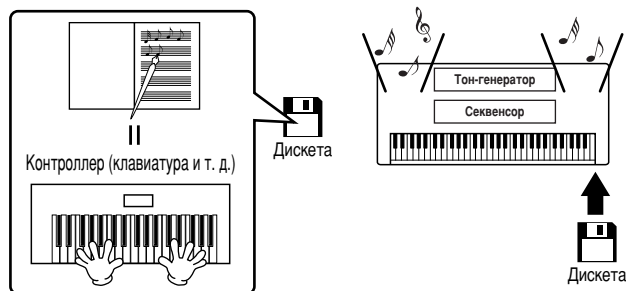

ПРИМЕЧАНИЕ

В случае с цифровым инструментом звуковой сигнал посылается на порты такого инструмента (например, AUX OUT).

Сочетание контроллера и тон-генератора является эквивалентом фортепиано, рассмотренного в предыдущем примере. В данной ситуации игра исполнителя сохраняется в виде файла MIDI (см. рисунок ниже). Чтобы записать звук акустического фортепиано, требуется специальное звукозаписывающее оборудование. Однако поскольку Clavinova обладает встроенным **секвенсором**, это позволяет обойтись при записи без спецоборудования. Таким образом, ваш цифровой инструмент Clavinova служит одновременно как для записи, так и для воспроизведения музыки.

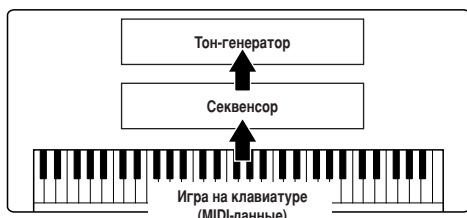

Тем не менее, чтобы услышать из динамиков звук, требуется задать его источник. **Тон-генератор** Clavinova прекрасно справляется с этой функцией. Запись выступления производится с помощью секвенсора, который преобразует информацию, хранящуюся в файлах MIDI в звуки. При этом используются тембры, хранящиеся в памяти тон-генератора. Он способен точно воспроизвести множество самых разных звуков, включая тембр фортепиано. Если взглянуть на связь секвенсора и тон-генератора с другой стороны, то окажется, что их роли напоминают роли пианиста и фортепиано, исполнителя и инструмента. Поскольку цифровые инструменты способны обрабатывать аудиоданные и данные MIDI по отдельности, мы имеем возможность прослушать выступление пианиста, которое будет воспроизведено тембром другого инструмента (например, гитары или скрипки).

ПРИМЕЧАНИЕ

Хотя Clavinova представляет собой отдельный музыкальный инструмент, его можно представить в виде совокупности электронных компонентов: контроллера, тон-генератора и секвенсора.

И, наконец, давайте выясним, какого рода данные записываются в виде MIDI-сообщений. Допустим, вы взяли четвертную ноту «до», воспользовавшись тембром рояля, который хранится в памяти CVP-206/204. В отличие от акустического инструмента, где звук производится вследствие резонирования, электронный инструмент получает информацию с клавиатуры о том, какая клавиша и когда нажата, с каким тембром, насколько сильно и когда была отпущена. Затем каждый вид информации преобразуется в числовую величину и посылается в тон-генератор. Беря за основу набор таких значений, тон-генератор воспроизводит хранящийся в памяти сэмпл.

■ Пример информации, считываемой с клавиатуры

Voice number (название тембра)	01 (рояль)
Note number (номер ноты)	60 (C3)
Значения параметров «note on» (когда клавиша была нажата) и «note off» («когда она была отпущена»)	Сигнал синхронизации, выраженный числом (четвертная нота)
Velocity (сила нажатия)	120 (сильное нажатие)

Операции, выполненные с помощью элементов управления на передней панели CVP-206/204, например выбор тембров, сохраняются в виде данных MIDI. Стили аккомпанемента и песни также состоят из данных MIDI.

MIDI означает Musical Instrument Digital Interface (Цифровой интерфейс для музыкальных инструментов). Этот интерфейс дает возможность музыкальным инструментам осуществлять связь друг с другом путем посылки и приема сообщений Note, Control Change, Program Change, а также других видов MIDI-сообщений или данных.

CVP-206/204 может управлять MIDI-устройством с помощью данных, относящихся к нотам и контроллерам. С другой стороны, внешнее устройство также может использоваться для управления CVP-206/204. При этом цифровое пианино принимает MIDI-сообщения, которые автоматически задают режим работы тон-генератора, выбирают каналы, тембры и эффекты, изменяют значения параметров и включают воспроизведение тембров, записанных в различных частях.

ПРИМЕЧАНИЕ

При сравнении аудиопотока с данными MIDI можно отметить следующие преимущества последних.

- Объем информации значительно меньше, что позволяет хранить песни в формате MIDI на дискете.
- Такого рода данные можно легко и эффективно отредактировать, вплоть до смены тембров и полного преобразования файла.

MIDI-сообщения можно разделить на две группы: сообщения каналов (Channel) и системные сообщения (System).

■ Сообщения каналов

CVP-206/204 поддерживает 16 каналов (32 канала при использовании порта USB). Это можно сравнить с одновременной игрой на 16 инструментах. Канальные сообщения передают такую информацию, как Note ON/OFF (Вкл./Выкл. звука) и Program Change (Изменение программы) для каждого из 16 каналов.

Название сообщения	CVP-206/204 Действие/параметр, настраиваемый на передней панели
Note ON/OFF	Эти сообщения создаются во время игры на клавиатуре. Каждое сообщение содержит номер конкретной ноты, который соответствует нажатой клавише, и значение скорости, зависящее от силы удара по клавише.
Program Change	Выбор тембра (параметры MSB/LSB)
Control Change	Громкость, панорама (микшерский пульт) и т. д.

ПРИМЕЧАНИЕ

Все песни и стили используют данные MIDI для хранения информации об игре на клавиатуре.

Каналы MIDI

Информация об игре на клавиатуре в формате MIDI присваивается одному из 16 каналов MIDI. Распределение сообщений по 16 каналам делает возможным передачу данных об игре шестнадцатью различными инструментами по одному MIDI-кабелю.

Представьте, что MIDI-каналы – это телевизионные каналы. Каждая телекомпания выходит в эфир по определенному каналу. Ваш телевизор одновременно принимает множество самых разных программ, так что вам остается только выбрать нужную.

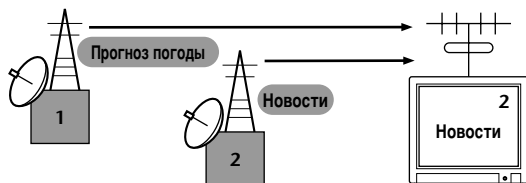

Принцип действия MIDI тот же. Передающее устройство посылает определенному каналу (MIDI Transmit Channel) принимающего устройства сообщения по MIDI-кабелю. Если MIDI-канал принимающего устройства (MIDI Receive Channel) соответствует каналу передающего устройства (Transmit Channel), принимающее устройство будет воспроизводить звук в соответствии с полученными сообщениями.

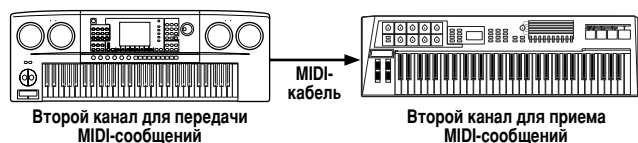

ПРИМЕЧАНИЕ

Клавиатура и тон-генератор Clavinova соединяются с помощью MIDI (стр. 140).

Например, данные с нескольких дорожек (каналов), включая данные о стиле аккомпанемента, можно передавать одновременно (см. рисунок ниже).

Пример: запись автоаккомпанемента Clavinova на внешний секвенсор

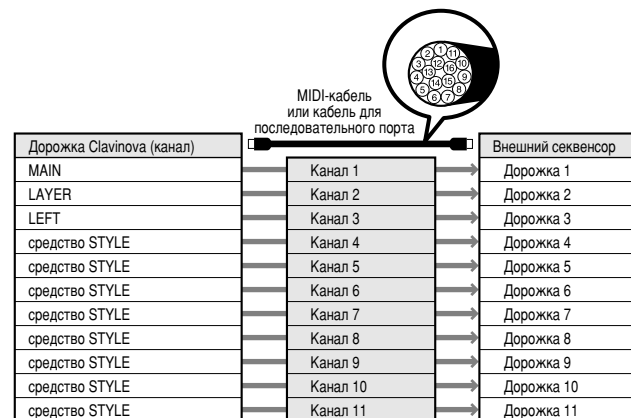

Важно определить, какие типы данных должны передаваться каждому из каналов MIDI (стр. 141). Clavinova позволяет понять, каким образом будут воспроизводиться полученные данные. (стр. 142).

■ Системные сообщения

Эти данные используются всей MIDI-системой. К системным сообщениям относятся сообщения Exclusive, в которых передаются данные для инструментов конкретной фирмы, и сообщения Realtime (реального времени), управляющие работой MIDI-устройства.

Название сообщения	CVP-206/204 Действие/параметр, настраиваемый на передней панели
System Exclusive Message (системное сообщение для устройства конкретной фирмы)	Настройки типа эффекта (микшерский пульт) и т.п.
Realtime (Сообщения реального времени)	Установка частоты синхронизации, включение/выключение воспроизведения

Список поддерживаемых CVP-206/204 типов сообщений приведен в разделах «MIDI Data Format» и «MIDI Implementation Chart» сборника таблиц.

Что можно делать с данными MIDI?

С помощью Clavinova можно выполнять следующие операции с данными MIDI:

- MIDI templates (наборы значений параметров MIDI, поддерживаемые многими музыкальными приложениями) (стр. 140)
- Transmit (стр. 141)
- Receive (стр. 142)
- Local Control (стр. 140)
- Clock (стр. 141)

- С помощью CVP-206/204 вы можете записать свое выступление (каналы 1-16) в сопровождении автоаккомпанемента на внешний секвенсор (которым может служить, например, компьютер). По окончании записи отредактируйте материал с помощью секвенсора, а затем проигрывайте его на цифровом пианино CVP-206/204 (воспроизведение).

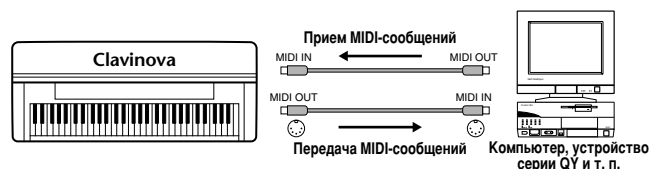

Если требуется использовать Clavinova в качестве тон-генератора, совместимого с форматом XG, на странице Receive экрана MIDI (каналы 1-16) установите значение «SONG» для каналов MIDI, настроенных на прием (стр. 142).

- Кроме того, вы можете играть звуками Clavinova, управляя цифровым пианино с помощью другой клавиатуры.



Совместимость MIDI-данных

В этом разделе обсуждаются основные вопросы совместимости данных: могут ли другие MIDI-устройства проигрывать файлы, записанные на CVP-206/204, и может ли CVP-206/204 воспроизводить коммерческие записи и MIDI-файлы, созданные для других инструментов или на компьютере. В зависимости от типа MIDI-устройства и характеристик данных можно либо сразу воспроизводить эти данные, либо сначала надо выполнить ряд действий. Если при воспроизведении данных возникают проблемы, см. следующие разделы.

Формат дискет

Дискеты являются одним из основных носителей данных, используемых различными устройствами, включая компьютеры. Системы хранения данных различны у разных устройств. Поэтому прежде всего необходимо подготовить дискету для обеспечения совместимости с файловой системой имеющегося устройства. Эта операция называется форматированием.

- Существует два типа дискет: MF2DD (двусторонние, двойной плотности) и MF2HD (двусторонние, высокой плотности). Каждый из этих типов поддерживает разное форматирование.
- Инструмент CVP-206/204 совместим с обоими типами.
- Емкость памяти дискет типов 2DD (дискеты двойной плотности) и 2HD (дискеты высокой плотности) после форматирования с помощью CVP-206/204 составляет 720 Кб и 1,44 Мб. Это значит, что на таких дискетах можно сохранять 720 Кб и 1,44 Мб информации соответственно. Они также используются и для обозначения формата дискеты.
- Воспроизведение с дискеты возможно лишь в том случае, когда MIDI-устройство поддерживает формат дискеты.

Формат секвенции

Система, записывающая данные о песне, называется форматом секвенции.

Воспроизведение возможно, только если MIDI-устройство поддерживает формат секвенции, использованный на дискете. CVP-206/204 поддерживает следующие форматы файлов.

■ SMF (стандартный файл MIDI)

Этот самый распространенный формат.

Есть два типа SMF формата: Format 0 и Format 1. Многие MIDI-устройства поддерживают Format 0. Кроме того, многие имеющиеся в продаже песни записаны в этом формате.

- CVP-206/204 поддерживает оба типа стандартных файлов.
- Песня, записанная с помощью CVP-206/204, автоматически сохраняется в формате SMF Format 0.
- Песня, загруженная в CVP-206/204, автоматически сохраняется в формате SMF Format 0 вне зависимости от исходного формата.

■ ESEQ

Этот формат поддерживают многие MIDI-устройства марки Yamaha, в том числе и цифровые пианино серии Clavinova.

Этот формат также широко поддерживается музыкальными приложениями, разработанными корпорацией Yamaha.

■ XF

Формат XF, разработанный корпорацией Yamaha, представляет собой усовершенствованный вариант стандарта SMF (Standard MIDI File), наделенный большей функциональностью и возможностями дальнейшего расширения.

- С помощью цифрового пианино CVP-206/204 можно выводить на экран тексты песен при воспроизведении файла в формате XF, содержащего текст.

■ Файл стиля

Формат Style File Format (SFF) представляет собой оригинальный формат файла стиля, разработанный корпорацией Yamaha, в котором используется уникальная система преобразования, позволяющая автоматически создавать высококачественный аккомпанемент на основе большого количества типов аккордов.

Формат распределения тембров

В MIDI тембры приписываются к так называемым «номерам программ». Стандарт присвоения таких номеров (порядок размещения тембров) и называется «форматом распределения тембров».

Правильное воспроизведение возможно только в случае, если этот формат для данных песни совпадает с форматом воспроизводящего MIDI-устройства.

CVP-206/204 поддерживает следующие форматы файлов.

🎵 ПРИМЕЧАНИЕ

Даже если MIDI-устройства и MIDI-файлы удовлетворяют всем вышеперечисленным условиям, данные все равно могут оказаться несовместимыми из-за особенностей устройств и методов записи данных.

■ GM System Level 1

Это один из самых распространенных форматов.

- Многие MIDI-устройства совместимы с форматом GM System Level 1. То же относится и к большинству песен, имеющих в продаже.

■ XG

Формат XG является расширением стандарта General MIDI (GM System level 1 format). Фирма Yamaha разработала эту спецификацию для увеличения числа доступных тембров и лучшего управления тембрами и эффектами, а также для совместимости MIDI-данных в будущем.

- Песни, записанные на CVP-206/204 с использованием тембров XG, совместимы с любыми устройствами, поддерживающими формат XG.

■ DOC

Этот формат распределения тембров поддерживают многие MIDI-устройства корпорации Yamaha, включая инструменты серии Clavinova. Это обычный формат, который используется в разном программном обеспечении Yamaha.

CVP-206: Сборка подставки для клавиатуры

⚠ ВНИМАНИЕ!

- Не перепутайте компоненты и устанавливайте их в правильном направлении. Выполняйте сборку согласно следующей инструкции.
- Для сборки требуется не менее двух человек.
- Необходимо использовать винты указанного размера. Использование неправильных винтов может повредить инструмент.
- После завершения сборки каждой части затяните винты.
- Для разборки инструмента выполните инструкцию в обратном порядке.

Приготовьте крестовую отвертку.

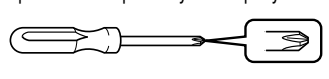

1 Откройте пакет, выньте педальный блок, пенопластовые прокладки, и установите цифровое пианино на пенопласт.

Расположите пенопласт так, чтобы он защищал разъем для наушников и остальные разъемы, находящиеся в переднем левом углу и дисковод, который находится в правом нижнем углу.

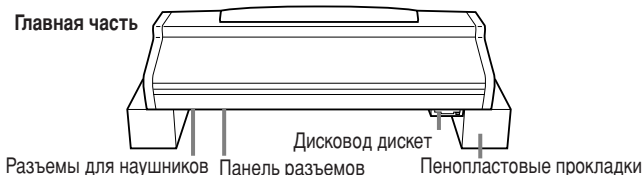

Выньте из коробки части, показанные на рисунке.

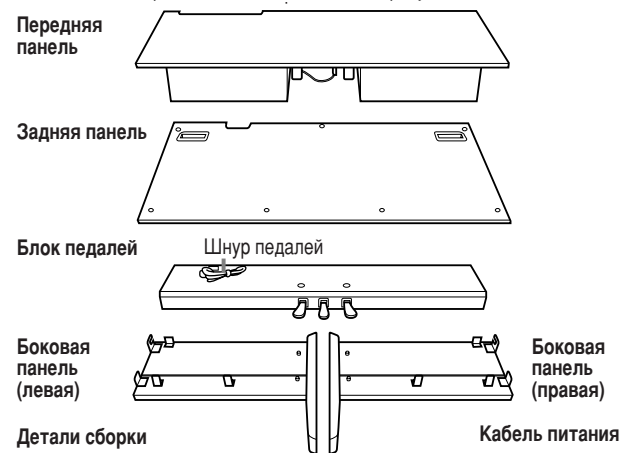

- Детали сборки**
- Длинные винты 6 x 25 мм, 4 шт.
 - Короткие винты 6 x 16 мм, 4 шт.
 - Тонкие винты 4 x 12 мм, 8 шт.
 - Саморезы 4 x 20 мм, 5 шт.
 - Держатели для кабелей, 2 шт.

2 Прикрепите боковые панели к блоку педалей.



3 Прикрепите переднюю панель.

- 1 Совместите и соедините переднюю панель цифрового пианино с передней панелью блока педалей и боковыми панелями.
- 2 Закрепите панель с помощью тонких винтов 4x14 мм.
* Вставьте шесть винтов в **малые отверстия** на скобах.

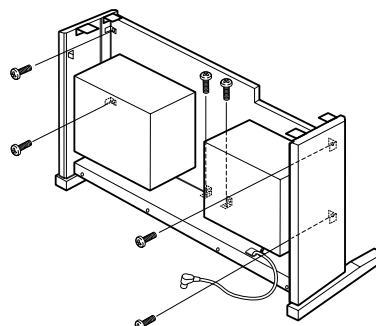

4 Установите главную часть.

⚠ ВНИМАНИЕ!

- Следите за тем, чтобы не защемить пальцы между основным устройством и задней или боковыми панелями. Будьте чрезвычайно осторожны и не уроните основную часть.
- Держите клавиатуру только так, как показано на рисунке.

При установке держите руки на расстоянии не менее 10 см от краев.

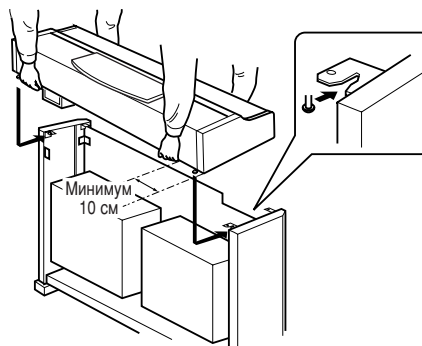

5 Закрепите главную часть.

- 1 Расположите инструмент по центру так, чтобы зазоры справа и слева были одинаковыми.

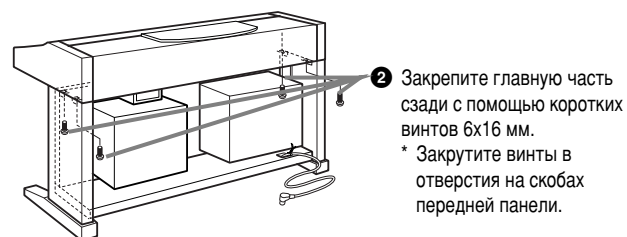
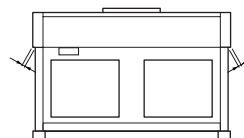

6 Подсоедините кабель динамиков.

- 1 Перед этим удалите виниловый шнурок, с помощью которого кабель крепится к передней панели.

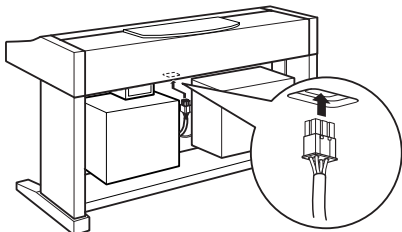

- 2 Вставьте вилку кабеля динамиков в разъем, наклейкой вниз.

7 Подсоедините кабель педали.

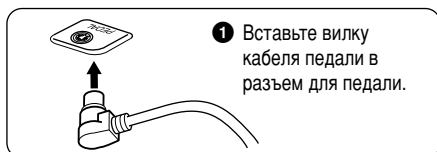

- 1 Вставьте вилку кабеля педали в разъем для педали.

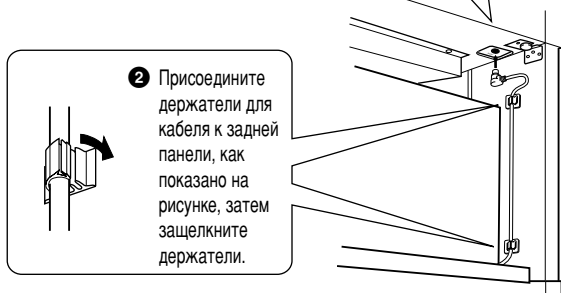

- 2 Присоедините держатели для кабеля к задней панели, как показано на рисунке, затем защелкните держатели.

8 Прикрепите заднюю панель.

- 2 Закрепите панель с помощью тонких винтов 4x14 мм.

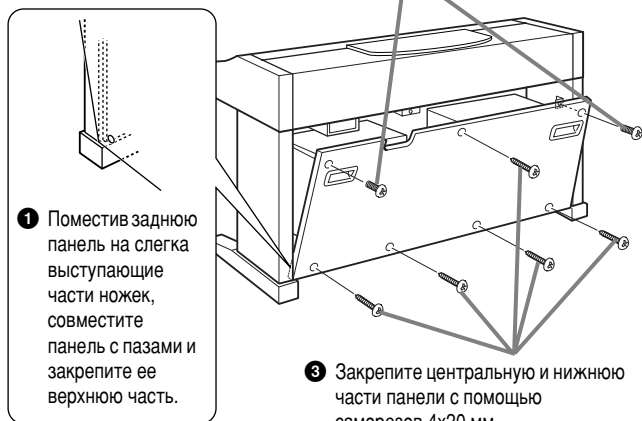

- 1 Поместив заднюю панель на слегка выступающие части ножек, совместите панель с пазами и закрепите ее верхнюю часть.

- 3 Закрепите центральную и нижнюю части панели с помощью саморезов 4x20 мм.

9 Установите селектор напряжения и подсоедините кабель питания.

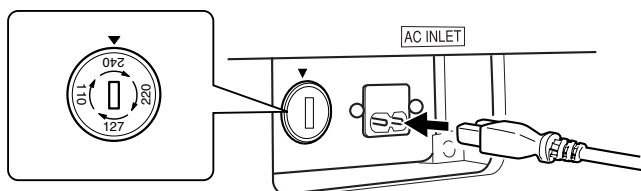

Переключатель напряжения

В некоторых регионах используется переключатель напряжения. Прежде чем подключать кабель питания, проверьте, правильно ли он установлен. Для установки переключателя на 110, 127, 220 или 240 вольт, с помощью отвертки поверните диск так, чтобы правильное напряжение для вашего региона находилось напротив указателя на панели. При поставке переключатель напряжения установлен на напряжение в 240 В.

Выбрав соответствующее напряжение, подключите кабель питания к разъему AC INLET и к электросети. В некоторых регионах для подключения к электросети требуются переходники с соответствующим расположением контактов.

⚠ ОСТОРОЖНО!

- Неправильная установка напряжения может серьезно повредить цифровое пианино Clavinova или вызвать неправильную работу.

10 Установите регулятор.

Поворачивайте фиксирующий винт до тех пор, пока он не придет в тесный контакт с поверхностью пола.

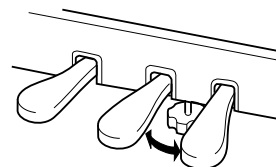

■ После сборки проверьте следующее.

- Не осталось ли «лишних» деталей?
→ Проверьте сборку и исправьте ошибки.
- Не мешает ли пианино Clavinova открывать двери и перемещать предметы?
→ Поставьте цифровое пианино Clavinova в удобное место.
- Не «болтается» ли инструмент Clavinova, когда вы его трясете (об этом можно судить по грохоту)?
→ Затяните все винты.
- Не смещается ли педальный блок и не слышно ли грохота при нажатии на педали?
→ Поверните фиксирующий винт так, чтобы он твердо стоял на полу.
- Кабели педали и питания плотно вставлены в разъемы?
→ Проверьте соединения.
- Если основная часть инструмента скрипит или неустойчива, когда вы играете на клавишах, посмотрите схему сборки и затяните все винты.

При перестановке инструмента после сборки, всегда держите его за нижнюю часть и за ручки на задней панели.

⚠ ВНИМАНИЕ!

Не беритесь за крышку клавиатуры или ее верхнюю часть. Неправильная эксплуатация может привести к выходу инструмента из строя или к травме.

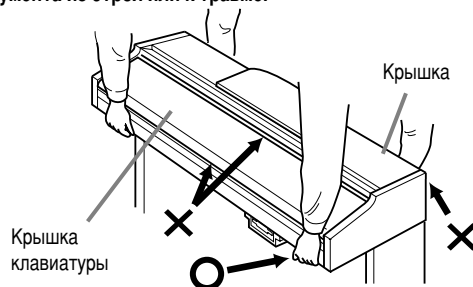

CVP-204: Сборка подставки для клавиатуры

⚠ ВНИМАНИЕ!

- Не перепутайте компоненты и убедитесь, что устанавливаете их в правильном направлении. Выполняйте сборку согласно следующей инструкции.
- Для сборки требуется не менее двух человек.
- Необходимо использовать винты указанного размера. Использование неправильных винтов может повредить инструмент.
- После завершения сборки каждой части затягивайте винты.
- Для разборки инструмента выполните инструкцию в обратном порядке.

Приготовьте крестовую отвертку.

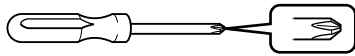

1 Откройте пакет, достаньте pedalный блок и пенопластовые прокладки. Поставьте корпус на прокладки.

Разместите прокладки таким образом, чтобы защитить гнездо наушника и панель разъемов, расположенные под передним левым углом, а также дискетный дисковод, расположенный под передним правым углом.

Главная часть

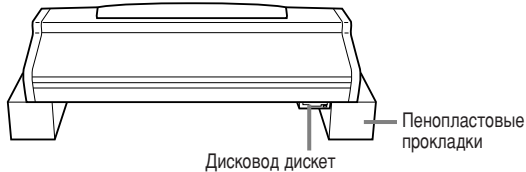

Выньте из коробки нижеуказанные комплектующие.

Задняя панель

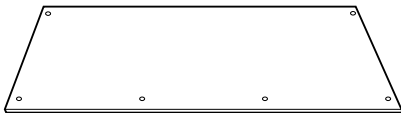

Блок педалей



Боковая панель (левая)

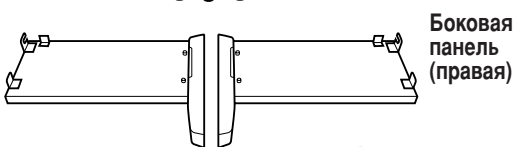

Боковая панель (правая)

Детали сборки



Длинные винты 6 x 25 мм, 4 шт.



Короткие винты 6 x 16 мм, 4 шт.



Тонкие винты 4 x 12 мм, 2 шт.

Кабель питания



Саморезы 4 x 20 мм, 4 шт.



Держатели для кабелей, 2 шт.

2 Прикрепите боковые панели к блоку педалей.

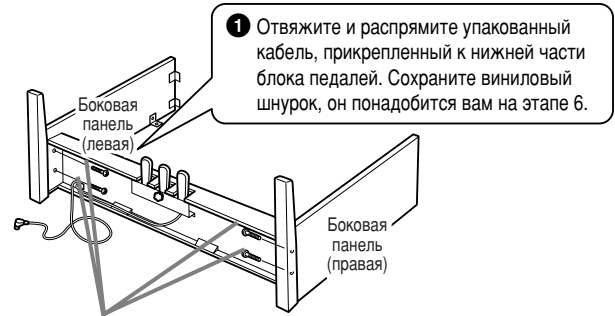

1 Отвяжите и распрямите упакованный кабель, прикрепленный к нижней части блока педалей. Сохраните виниловый шнурок, он понадобится вам на этапе 6.

2 Прикрепите блок педалей с помощью четырех длинных винтов 6x25 мм. Сначала прикрепите панель с одной стороны, затем с другой.

3 Прикрепите заднюю панель.

- 1 Держа панель в наклонном положении, как показано на рисунке, поставьте ее нижний край на выступающие части ножек. Совместите верхнюю часть задней панели с боковыми панелями.
- 2 Прикрепите верхнюю часть задней панели к кронштейнам боковой панели с помощью двух тонких винтов 4x12 мм.
- 3 Прикрепите нижнюю часть задней панели к блоку педалей с помощью четырех самонарезающих винтов 4x20 мм.

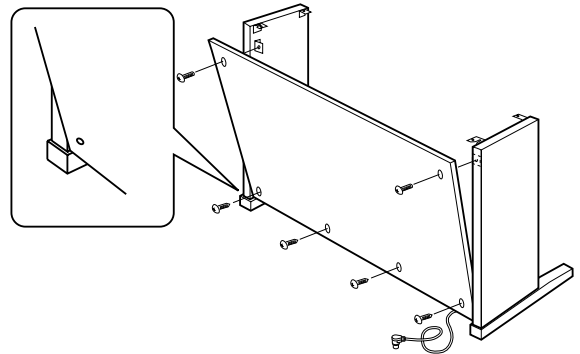

4 Установите главную часть.

⚠ ВНИМАНИЕ!

- Следите за тем, чтобы не защемить пальцы между основным устройством и задней или боковыми панелями. Будьте чрезвычайно осторожны, чтобы не уронить основную часть.
- Держите клавиатуру только так, как показано на рисунке.

При установке держите руки на расстоянии не менее 10 см от краев главной части.

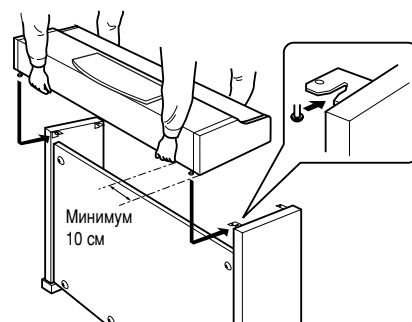

5 Закрепите главную часть.

- 1 Расположите инструмент по центру так, чтобы зазоры справа и слева были одинаковыми.
- 2 Закрепите главную часть спереди с помощью коротких винтов 6x16 мм.

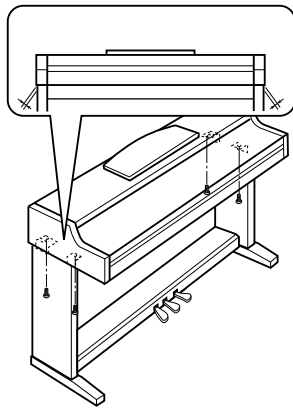

6 Подсоедините кабель педали.

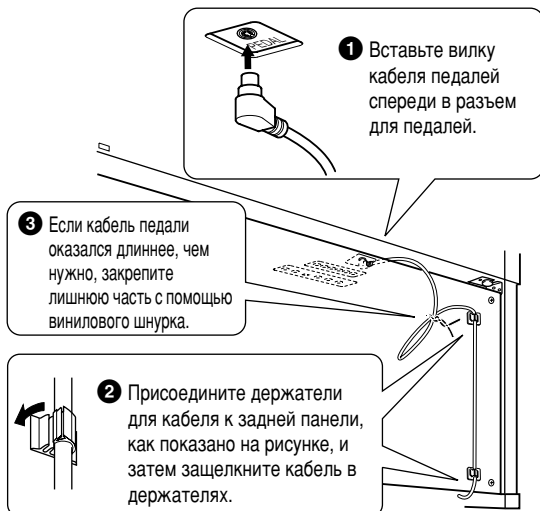

7 Установите селектор напряжения и подсоедините кабель питания.

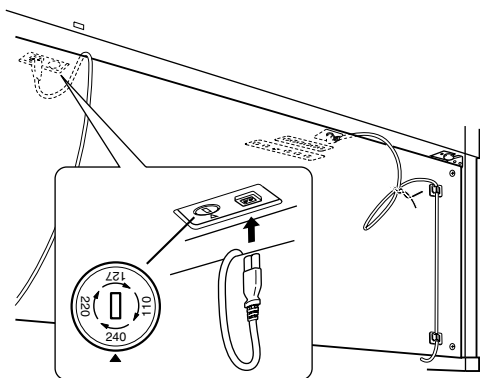

Переключатель напряжения

В некоторых регионах используется переключатель напряжения. Прежде чем подключать кабель питания, проверьте, правильно ли он установлен. Для установки переключателя на 110, 127, 220 или 240 вольт поверните диск с помощью отвертки так, чтобы правильное напряжение для вашего региона находилось напротив указателя на панели. При установке переключатель напряжения установлен на напряжение в 240 В.

Выбрав соответствующее напряжение, подключите кабель питания к разъему AC INLET и к электросети. В некоторых регионах для подключения к электросети требуются переходники с соответствующим расположением контактов.

⚠ ОСТОРОЖНО!

- Неправильная установка напряжения может серьезно повредить цифровое пианино Clavinova или стать причиной его неправильной работы.

8 Установите регулятор.

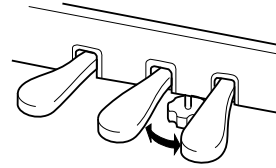

Поворачивайте фиксирующий винт до тех пор, пока он не придет в тесное соприкосновение с поверхностью пола.

■ После сборки проверьте следующее.

- **Не осталось ли «лишних» деталей?**
→ Проверьте сборку и исправьте ошибки.
- **Не мешает ли пианино Clavinova открывать двери и перемещать предметы?**
→ Поставьте цифровое пианино Clavinova в удобное место.
- **Не «болтается» ли инструмент Clavinova, когда вы его трясете? (Об этом можно судить по грохоту.)**
→ Затяните все винты.
- **Не смещается ли педальный блок и не слышно ли грохота при нажатии на педали?**
→ Поверните фиксирующий винт так, чтобы он твердо стоял на полу.
- **Плотно ли вставлены в разъемы кабели педали и питания?**
→ Проверьте соединения.
- **Если основная часть инструмента скрипит или неустойчива при игре на клавишах, посмотрите схему сборки и затяните все винты.**

При перемещении собранного инструмента всегда беритесь за нижнюю часть основного блока.

⚠ ВНИМАНИЕ!

Не беритесь за крышку клавиатуры или ее верхнюю часть. Неправильная эксплуатация может повредить инструмент или привести к травме.

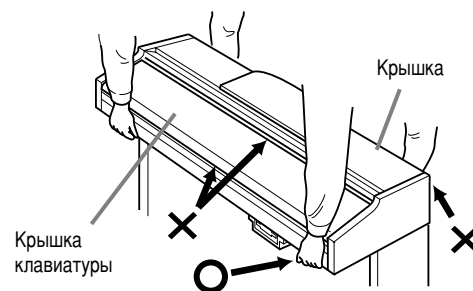

Устранение неполадок

Проблема	Возможные причины и способы устранения
<ul style="list-style-type: none"> Цифровое пианино Clavinova не включается; отсутствует питание. 	<p>Убедитесь в том, что цифровое пианино Clavinova подключено к розетке надлежащим образом. Проверьте подключение кабеля к разъему на цифровом пианино Clavinova и к розетке (стр. 17).</p>
<ul style="list-style-type: none"> При включении и отключении питания слышны щелчки и хлопки. 	<p>Так всегда происходит при подаче и электропитания.</p>
<ul style="list-style-type: none"> Из динамиков цифрового пианино Clavinova слышен шум. 	<p>Если рядом с цифровым пианино Clavinova используется мобильный телефон, могут возникать помехи. Во избежание возникновения помех отключите мобильный телефон или используйте его на значительном расстоянии от цифрового пианино Clavinova.</p>
<ul style="list-style-type: none"> Экран слишком яркий или слишком темный, трудно что-либо прочесть. 	<p>Яркость экрана может зависеть от температуры окружающего воздуха; попробуйте отрегулировать контрастность (стр. 17).</p>
<ul style="list-style-type: none"> Клавиатура звучит слишком тихо по сравнению с автоаккомпанементом или песней. 	<p>Общее звучание клавиатуры или отдельной части клавиатуры могло быть установлено на низкий уровень громкости. Установите более высокий уровень громкости тембров MAIN/LAYER/LEFT или более низкий уровень громкости для параметра STYLE/SONG (Песня/стиль) на экране BALANCE (Регулировка громкости) (стр. 65).</p>
<ul style="list-style-type: none"> Автоаккомпанемент или песня звучат слишком тихо по сравнению с клавиатурой. 	<p>Установлен слишком низкий уровень громкости для одной или нескольких частей автоаккомпанемента или каналов песни. Установите более высокий уровень громкости для данной части или канала(каналов) песни на экране MIXER (Микшер) (стр. 123).</p>
<ul style="list-style-type: none"> Общий уровень громкости слишком низкий или звук отсутствует вообще. 	<ul style="list-style-type: none"> Общая громкость слишком низка; установите нужный уровень громкости с помощью диска управления [MASTER VOLUME]. Возможно, установлен низкий уровень громкости для отдельных частей. Увеличьте громкость частей MAIN, LAYER, LEFT, STYLE и SONG на экране BALANCE (Регулировка громкости) (стр. 65). Убедитесь также, что переключатель требуемого канала установлен в положение ON (Вкл.) (стр. 65, 80). При подключенных наушниках выходной сигнал на динамики отключается. (значение параметра динамиков установлено на «HEADPHONE SW»; стр. 144.) Отключите наушники. Убедитесь также, что параметры динамиков находятся в состоянии ON (Вкл.) (стр. 144). Убедитесь, что функция Local Control (использование встроенных тембров) установлена в положение ON (Вкл.) (стр. 140).
<ul style="list-style-type: none"> Педали не работают в соответствии с функциями: «демпфер», «сосенуто» и «приглушенное звучание». 	<p>Педалям были присвоены другие функции. Убедитесь, что каждой педали присвоена соответствующая функция: правая («демпфер»), средняя («сосенуто») и левая (для приглушенного звучания) (стр. 134).</p>
<ul style="list-style-type: none"> Правая педаль не работает или звук продлевается, даже если она не нажата. 	<p>Возможно, кабель педалей неправильно подключен. Убедитесь, что кабель педалей плотно вставлен в соответствующий разъем (стр. 156 - 159).</p>
<ul style="list-style-type: none"> Звучат не все одновременно играемые ноты. 	<p>Возможно, было превышено максимальное количество тембров полифонии цифрового пианино Clavinova. В таких случаях ноты, которые были сыграны первыми, перестают звучать, чтобы дать возможность прозвучать последним из сыгранных нот. Более подробные сведения о максимальном количестве одновременно звучащих тембров (полифонии) см. на стр. 162.</p>
<ul style="list-style-type: none"> Некоторые тембры Sweet (стр. 92) звучат вместо тембр группы Natural при настройке параметров Sound Creator, Mixing Console and Pedal control (в меню Function). 	<p>Все в порядке. Следующие Sweet тембры встроены в тон-генератор естественного тембра (стр. 92): Sweet! (инструмент: «сладкозвучный») Harmonica Sweet! Oboe Sweet! Violin</p>
<ul style="list-style-type: none"> Не удается запустить стиль аккомпанемента или песню. 	<ul style="list-style-type: none"> Для сигнала синхронизации (может быть установлено значение «EXTERNAL» (Внешний). Установите значение «INTERNAL» (Внутренний) (стр. 141). Убедитесь в том, что была нажата соответствующая кнопка [START/STOP] (Вкл./выкл.). Для воспроизведения стиля аккомпанемента нажмите кнопку STYLE (Стиль) [START/STOP] (стр. 65); для воспроизведения песни нажмите кнопку SONG (Песня) [START/STOP] (стр. 78). Мог быть выбран параметр «Новая песня» (создание песни с «нуля»). Выберите на экране SONG (Песня) (стр. 78) нужную песню. Воспроизведение песни закончилось. Вернитесь в начало песни, нажав кнопку [TOP] (стр. 80).
<ul style="list-style-type: none"> Воспроизводятся только ритмические каналы. 	<p>Убедитесь в том, что включена функция автоаккомпанемента; нажмите кнопку [ACMP].</p>
<ul style="list-style-type: none"> Не удается запустить стили аккомпанемента, даже когда функция синхронного запуска находится в режиме ожидания и нажата клавиша на клавиатуре. 	<p>Возможно, была сделана попытка запустить аккомпанемент с помощью клавиши в правой части клавиатуры. Нажмите клавишу в разделе клавиатуры для левой руки (разделе аккомпанемента).</p>

Проблема	Возможные причины и способы устранения
<ul style="list-style-type: none"> Нужный аккорд не распознается или не воспроизводится функцией автоаккомпанемента. 	<ul style="list-style-type: none"> Возможно, были нажаты неверные клавиши для указания аккорда. См. главу «Типы аккордов, распознаваемые в режиме Fingered» (стр. 67). Возможно, были нажаты клавиши, соответствующие режиму, отличному от текущего. Проверьте, какой режим аккомпанемента выбран, и нажмите клавиши, соответствующие этому режиму (стр. 66).
<ul style="list-style-type: none"> Аккорды автоаккомпанемента распознаются вне зависимости от установленной точки разделения клавиатуры или от того места на клавиатуре, где они были взяты. 	<p>Это обычно происходит в тех случаях, когда в качестве режима аппликатуры установлено значение «Full Keyboard» (Вся клавиатура) или «AI Full Keyboard» (Вся клавиатура AI). Если выбран один из этих режимов, аккорды распознаются по всему диапазону клавиатуры вне зависимости от установленной точки разделения клавиатуры. При необходимости установите другой режим аппликатуры (стр. 66).</p>
<ul style="list-style-type: none"> Отдельные ноты звучат не на той высоте. 	<p>Для параметра могло быть установлено значение, отличное от «Equal» (Равномерная температура), что и приводит к изменению системы настройки (темперации) клавиатуры. Установите для данного строя значение «Equal» (Равномерная температура) на странице Scale Tune (стр. 130).</p>
<ul style="list-style-type: none"> Некоторые каналы воспроизводятся неправильно при проигрывании песни. 	<p>Убедитесь в том, что включено воспроизведение соответствующих каналов (стр. 80).</p>
<ul style="list-style-type: none"> Не работает функция гармонизации. 	<p>Гармонизация не может использоваться при установленном режиме аппликатуры «Full Keyboard» (Вся клавиатура) или «AI Full Keyboard» (Вся клавиатура AI). Выберите соответствующий режим аппликатуры (стр. 66).</p>
<ul style="list-style-type: none"> Сигнал с микрофонного входа (только для CVP-206) записать нельзя. 	<p>Так и должно быть — запись с микрофонного аудиовхода невозможна.</p>
<ul style="list-style-type: none"> MIDI-сообщения не передаются и не принимаются через порты MIDI даже при правильном подключении кабелей MIDI. 	<p>Отсоедините кабель USB от USB-порта цифрового пианино Clavinova.</p>
<ul style="list-style-type: none"> При смене тембра меняется ранее выбранный эффект. 	<p>У каждого тембра имеются свои собственные встроенные значения, которые автоматически активируются при включении соответствующих параметров функции Voice Set (стр. 138).</p>
<ul style="list-style-type: none"> При игре на клавиатуре качество звука у разных нот немного разное. Некоторые тембры построены на основе зацикленных звуковых фрагментов («петель»). При использовании некоторых тембров с увеличением высоты нот слышен шум или эффект вибрато. 	<p>Так и должно быть, такой эффект обусловлен системой сэмплирования.</p>
<ul style="list-style-type: none"> Некоторые тембры при игре в более высоких или низких регистрах изменяют высоту звучания на целую октаву. 	<p>Все в порядке. Некоторые тембры имеют ограничения по высоте. Если предел достигнут, происходит такой сдвиг.</p>
<ul style="list-style-type: none"> На экране Open/Save отображается встроенный тембр, даже если в установках регистрационной памяти записан пользовательский тембр. 	<p>Так и должно быть. Воспроизводится будет пользовательский тембр. При регистрации пользовательского тембра в раздел памяти USER или на дискету регистрируется следующее: 1) исходный встроенный тембр, и 2) установки параметров, заданные в функции Sound Creator. При вызове установок регистрационной памяти, содержащих пользовательский тембр, цифровое пианино Clavinova выбирает встроенный тембр (на котором основан пользовательский тембр) и применяет к нему соответствующие настройки параметров. В результате воспроизводится пользовательский тембр.</p>
<ul style="list-style-type: none"> Сохранение данных на дискете занимает много времени. 	<p>Следует иметь в виду, что для сохранения 1 Мбайта данных на дискете требуется приблизительно 1 минута.</p>
<ul style="list-style-type: none"> Тембр слишком зашумлен. 	<p>Отдельные тембры могут иметь шумовые призвуки, это зависит от параметров Harmonic Content (Добавление гармоник) и/или Brightness (Яркость), установленных на странице FILTER экрана Mixing Console (стр. 124).</p>
<ul style="list-style-type: none"> Звук искажен или зашумлен. 	<ul style="list-style-type: none"> Возможно, установлен слишком высокий уровень громкости. Проверьте, правильно ли настроены соответствующие параметры громкости. Искажение может быть вызвано отдельными эффектами. Попробуйте убрать все лишние эффекты, особенно те, которые вызывают искажение звука (стр. 125). Некоторые параметры фильтра резонанса, установленные на экране Custom Voice Creator (стр. 94), могут вызывать искажение звука. При необходимости можно изменить эти параметры.
<ul style="list-style-type: none"> Слышен «двойной звук» или звук, напоминающий звучание флэнжера. Кроме того, каждый раз при нажатии клавиш звук несколько меняется. 	<p>Для частей Main и Layer установлено значение «ON» (Вкл.), и обе они настроены на воспроизведение одного и того же тембра. Установите для части Layer значение «OFF» (Выкл.) (стр. 60) или назначьте свой тембр каждой из частей (стр. 58).</p>

Технические характеристики

○ : доступно

Модель		CVP-206	CVP-204	
Источник звука		Динамическое стереосэмплирование AWM		
Экран		Графический жидкокристаллический дисплей с подсветкой (320 × 240 точек)		
Клавиатура		88 клавиш (A-1 - C7)		
Тембр	Полифония (максимальная)	96	64	
	Выбор тембров	311 тембров + 480 тембров в формате XG +16 наборов тембров ударных		
		Regular	276	
		Sweet	11	
		Cool	2	
		Live	1	
Natural		21		
Функция Sound Creator		○		
Эффекты	Блоки эффектов	Reverb	2	
		Chorus	2	
		DSP	2	
		Brilliance	1	—
	Типы эффектов	REVERB1	23+3 User	
		REVERB2	5	
		CHORUS1	15+3 User	
		CHORUS2	3	
		DSP1	92+3 User	
		DSP2	12	
	Стиль аккомпанемента	Стили аккомпанемента	210	191
		Стили Session	14	
Стили Pianist		36		
Стили Piano Combo		17		
Аппликатура		Single Finger (для игры одним пальцем), Fingered (традиционная), Fingered On Bass (традиционная с басом), Multi Finger (для игры несколькими пальцами), AI Fingered (традиционная AI), Full Keyboard (вся клавиатура), AI Full Keyboard (вся клавиатура AI)		
Style Creator		○		
OTS (установки в одно касание)		По 4 на каждый стиль аккомпанемента		
OTS link		○		
Music Finder			Примерно 2500 записей	
		Изменение	○	
Песня	Формат	SMF (формат 0,1), ESEQ		
	Встроенные песни	○		
	Индикатор		Индикаторы, любая клавиша, караоке	
		Индикатор	88 Красный	
	Тексты песен	○		
	Партитура	○		
	Запись		Быстрая запись, мультizaпись (с несколькими тембрами на нескольких каналах), пошаговая запись, редактирование песни	
		Каналы записи	16	
Устройство памяти	Дискета (2HD, 2DD)	○		
	Флэш-память (внутренняя)	1,5 Мб		
	Типы файлов, поддерживаемые флэш-памятью	Файлы песен (формат SMF), стилей (формат SFF), регистрационной памяти, тембров и т. п.		

Модель		CVP-206	CVP-204
Темп	Диапазон темпа	5 - 500	
	Tap Tempo	○	
	Метроном	○	
	Звук	Колокольчик вкл./выкл., счет голосом (5 языков)	
Регистрационная память	Кнопки	8	
	Regist Sequence (наборы параметров в рег. памяти)	○	
	Freeze	○	
Прочее	Демонстрации	Функции, тембры, стили	
	Язык	6 языков (английский, японский, немецкий, французский, испанский, итальянский)	
	Справка	○	
	Direct Access (прямой доступ)	○	
	Кнопка настройки пианино (включая блокировку)	○	
	Общая громкость	○	
	Fade In/Out	○	
	Транспонирование	Клавиатура/песня/общее транспонирование	
	Настройка звука	○	
	Мелодическая кривая	Flat/Stretch (только тембр Natural Piano)	
	Строй	Равномерно темперированный строй, чистый мажор/чистый минор, пифагорейский строй, строй с усреднением, строй Веркмайстера/Кирнбергера, арабский строй 1/2	
	Чувствительность к силе нажатия	5 уровней	
Гнезда/разъемы		PHONES × 2, MIDI (THRU, OUT, IN), USB, AUX PEDAL, AUX IN (L/L+R, R), AUX OUT (LEVEL FIXED) (L/R), AUX OUT (L/L+R, R)	
		MIC (INPUT VOLUME, MIC./LINE IN), VIDEO OUT	—
Педали	Количество педалей	3	
	Функции педали	VOLUME (громкость), SUSTAIN (сустейн), SOSTENUTO (состенуто), SOFT, GLIDE (скольжение высоты звука), PORTAMENTO (портаменто), PITCHBEND (изменение высоты звука), MODULATION (модуляция), DSP VARIATION (вариации, задаваемые цифровым сигнальным процессором), VIBROTOR ON/OFF (включение/выключение вибрато), SONG START/STOP (включение/выключение режима воспроизведения песни), STYLE START/STOP (включение/выключение режима воспроизведения стиля) и т. п.	
Усилители/динамики	Усилители	40 Вт × 2	
	Динамики	(16 см + 5 см) × 2	
Габариты [ширина × длина × высота] (с пюпитром)		1384,0 × 598,2 × 900,1 мм [54-1/2" × 23-9/16" × 35-7/16"] (1384,0 × 598,2 × 1070,0 мм) [54-1/2" × 23-9/16" × 42-1/8"]	1381,5 × 597,7 × 899,6 мм [56-3/8" × 24-3/8" × 43-3/4"] (1381,5 × 597,7 × 1071,2 мм) [56-3/8" × 24-3/8" × 36-11/16"]
Вес		80 кг (176 фунтов, 6 унций)	66 кг (145 фунтов, 8 унций)

* Технические характеристики и описания в этом руководстве пользователя даны только для информации. Корпорация Yamaha сохраняет за собой право модифицировать свои изделия и менять их технические характеристики без предварительного уведомления. Поскольку технические характеристики, оборудование и набор возможностей могут зависеть от региона, обращайтесь за информацией к местному представителю корпорации Yamaha.

Предметный указатель

Числа

1 - 16	109
Кнопки [1▲▼] - [8▲▼]	18, 39–49

A

Accompaniment Guide	82
AI	66
AI FINGERED (традиционный с использованием искусственного интеллекта)	66
AI FULL KEYBOARD (вся клавиатура с использованием искусственного интеллекта)	66
Any Key	82
AUTO	20

B

Bass (бас)	98
BEAT (размер)	74, 75

C

CHD	110
Chord;аккорд	98
COMMON	93
Cool!	59
COPY (копирование)	47
Current Memory (оперативная память)	41
CUT (вырезание)	46

D

DELETE (удаление)	47
Delete (функция удаления)	107
DELETE RECORD (удаление записи)	75
DOC	155
Drum (инструмент: барабаны)	59

E

EDIT	115
EFFECT	95
EG (генератор огибающих)	94
ENDING	70
ESEQ	154

F

FAVORITE (любимые)	75
FINGERED (традиционный)	66
FINGERED ON BASS (традиционный с басом)	66
FLOPPY DISK (дискковод гибких дисков)	41, 42, 43
Follow Lights	82
FULL KEYBOARD (вся клавиатура)	66

G

GENRE (жанр)	74, 76
GENRE NAME (название жанра)	76

H

HARMONY	62, 95, 138
---------------	-------------

I

ICON SELECT (выбор значка)	50
INTRO	70

K

Karao-Key	82
KEY SIGNATURE (ключ)	85
KEYWORD (ключевое слово)	74, 75

L

Layer	60
LEFT CH (левый канал)	85
Live!	59

M

MAIN A/B/C/D (основная часть автоаккомпанемента)	68
MIDI	140
MIDI [THRU]	149
MIDI IN	149
MIDI OUT	149
MIDI SET UP	146
MIDI-разъемы	149
MIDI-каналы	153
Mix (объединение каналов)	107
MULTI FINGER (несколькими пальцами)	66
Multi Recording	98

N

NAME (имя)	45
Natural!	59
NEW (FOLDER) (новая папка)	48
NEW RECORD (новая запись)	76
[NEXT], кнопка	44
NOTE NAME (название ноты)	86
NTR (правило транспозиции)	120
NTT (таблица транспозиции)	121

O

OCTAVE (сдвиг на октаву)	124
--------------------------------	-----

P

Pad («подклады»)	98
PASTE (вставка)	46, 47
Phrase (фразы)	98
PITCH BEND RANGE (диапазон изменения высоты)	124
PORTAMENTO TIME (время портаменто)	124
PRESET, раздел	41, 42

Q

QUANTIZE	85
Quantize (функция выравнивания)	106, 119
Quick Recording	97
Quick Start (функция быстрого запуска)	132

R

Rhythm (ритм)	98
RIGHT CH (правый канал)	85
RTR (правило повторного воспроизведения)	121

S

SAVE (сохранение).....	48
SFX (инструмент: спецэффекты)	59
SINGLE FINGER (одним пальцем).....	66
SMF (стандартный файл MIDI)	154
SPEED	94
Sweet! (инструмент: «сладкозвучный»)	59
SYS/EX. (сообщения System Exclusive)	110
SYSTEM SET UP	146

T

TEMPO FROM (поиск, начиная с темпа...)	74
TEMPO TO (поиск, заканчивая темпом...)	74
Tune	124
TUNING (настройка высоты).....	124

U

UP (вверх).....	48
USB	19
USER, раздел	41, 42, 43
[USB], разъем	15, 19, 149
Utility	143

X

XF.....	19, 154
XG	19, 155

A

Автоматическая смена настроек при переходе от одной основной части к другой	72
Автоматическое включение/выключение записи	105
Автоматическое проигрывание вставок при переходе от одной части к другой	70
Арабский строй.....	131
Аранжировка и автоаккомпанемент	68
Аккордовая аппликатура.....	66
Аккордовые события	110
Атака	94

Б

Блок эффектов	126
Блокировка параметра	144
Быстрый выбор экрана	51

В

Ввод аккордов и частей (пошаговая запись аккордов)	103
Ввод диакритических знаков (умляут, символ ударения, японские символы «ゝ » и «° »)	49
Ввод цифр	49
Ввод прочих спецсимволов	49
Ввод символов	49
Верхняя нота.....	121
Вибрато	94
Воспроизведение встроенных песен.....	78
Воспроизведение песен	21
Воспроизведение песен с дискеты	80
Воспроизведение стилей	28
Воспроизведение стиля	28, 63
Воспроизведение только ритмических дорожек стиля	65
Восстановление исходных параметров CVP-206/204.....	146
Вставка	70
Ввод и редактирование текста песен	111
Воспроизведение демонстрационных песен	20
Воспроизведение песни	21, 77, 78

Воспроизведение тембров.....	25
Время звучания (Gate Time)	101
Выбор аппликатуры	134
Выбор объектов	50
Выбор файлов и папок	44
Выбор тембра	58
Выбор температуры	130
Выбор типов интродукций и финалов	70
Вызов наиболее удачного аккомпанемента.....	73
Выключение каналов	65
Выбор параметров «заморозки»	90
Выбор параметров записи: Начало, конец, автоматическое включение и выключение записи	105
Вывод данных Clavinova на экран телевизора	148
Вывод звука внешнего аудио оборудования через встроенные динамики цифрового пианино Clavinova	148
Выключатель [MIC. LINE].....	19, 147
Выход из всплывающего окна	44

Г

Гц.....	130
ГЛУБИНА.....	94

Д

Другие настройки	143
Диск управления громкостью [MASTER VOLUME].....	17, 18
Диск управления [DATA ENTRY]	18, 50
Дискета	145
Дисковод дискет	6, 19
Добавить.....	75
Добавление гармоник	94
Дополнительные принадлежности	6

Ж

ЖК-дисплей	15
------------------	----

З

Загрузка зарегистрированных параметров	90
Загрузка набора параметров	90
Запись	37, 73
Запись в реальном времени.....	114
Запись выступлений и создание песен	96
Запись замены аккордов автоаккомпанемента.....	103
Запись мелодий	102
Запись песен	96
Запись по первой сыгранной ноте.....	105
Запись отдельных нот	100
Заменить	75
Звук для собственного ритма.....	144
Значения высот для каждого строя	131

И

Игра на фортепиано «в одно касание»	59
Изменение ритма	117
Изменение параметров, связанных с высотой звука	124
Изменение скорости нажатия	119
Индикаторы клавиатуры	19
Использование дисковода и дискет	6
Игра с использованием нескольких тембров	60
Игра одновременно двумя тембрами.....	26
Изменение автоматически выбранных параметров тембра.....	138
Изменение чувствительности к нажатию и настройка параметров транспозиции	136
Изменение значений	50
Изменение значка	50

Изменение характера тембра	124
Индикаторы клавиатуры	82
Индикаторы темпа: главный экран	55
Исходный основной тон/аккорд	120
Использование эффектов при воспроизведении тембра	61

К

Канал	65, 80, 106, 119, 132
Канальные MIDI-сообщения	152
Кнопка [FREEZE] (Запрет изменения)	90
Крышка клавиатуры	16
Кнопки [A] - [J]	18, 44
Кнопка [ACMP]	18, 64
Клавиатура для ударных инструментов	59
Книга песен	22, 77
Копирование тактов	119
Кнопка [AUTO FILLIN]	18, 70
Кнопка [BACK]	18, 44, 50
Кнопка [BALANCE]	18, 65
Кнопка [BREAK]	18, 68
Кнопка [CHANNEL ON / OFF]	18, 65, 80
Кнопка [DEMO]	14, 18, 56
Кнопка [DIGITAL RECORDING]	14, 18, 96, 112
Кнопка [DIRECT ACCESS]	18, 51
Кнопка [DSP]	18, 61
Кнопка [ENDING / rit.]	18, 31, 69
Кнопка [ENTER]	18, 50
Кнопка [EXIT]	18, 44
Кнопка [EXTRA TRACKS (STYLE)]	18, 81
Кнопка [FADE IN / OUT]	18, 69
Кнопка [FF]	18, 80
Кнопка [FREEZE] (Запрет изменения)	19, 137
Кнопка [FUNCTION]	18, 128
Кнопка [GUIDE]	14, 18, 82
Кнопка [INTRO]	18, 31, 68
Кнопка [HARMONY / ECHO]	19, 62
Кнопка [HELP]	18, 53
Кнопка [LEFT HOLD]	19, 62
Кнопка MAIN [A]	18, 68
Кнопка MAIN [B]	18, 68
Кнопка MAIN [C]	18, 68
Кнопка MAIN [D]	18, 68
Кнопка [MEMORY]	19, 88
Кнопка METRONOME [START / STOP]	18, 54
Кнопка [MIXING CONSOLE]	18, 122
Кнопка [MONO]	19, 62
Кнопка [MUSIC FINDER]	15, 19, 33, 73
Кнопка [NEXT]	18, 50
Кнопка [ON / OFF] (POWER)	18, 17
Кнопка [OTS LINK]	18, 72
Кнопка [PIANO]	15, 19, 59
Кнопка [REC]	18, 96
Кнопка [REPEAT]	18, 81
Кнопка [REVERB]	18, 61
Кнопка [REW]	18, 80
Кнопка [SOUND CREATOR]	91, 18
Кнопка [SYNC.START]	18, 64
Кнопка [SYNC.STOP]	18, 69
Кнопка [TAP TEMPO]	18, 55
Кнопка [TOP]	18, 80
Кнопка [TRACK 1 (R)]	18, 81
Кнопка [TRACK 2 (L)]	18, 81
Кнопка [VARIATION]	19, 61
Кнопка SONG [START / STOP]	18, 78
Кнопка STYLE [START / STOP]	18, 64
Кнопка VOICE PART ON / OFF [LAYER]	18, 60
Кнопка VOICE PART ON / OFF [LEFT]	18, 60

Кнопки ONE TOUCH SETTING [1] - [4]	19, 71, 72
Кнопки REGISTRATION MEMORY [1] - [8]	19, 88
Кнопки TEMPO [◀] [▶]	18, 54
Кнопки TRANSPOSE [◀] [▶]	18, 136
Кнопки VOICE (группы тембров)	15, 19, 58
Концевое затухание	94
Копирование и форматирование дискет	145
Копирование с дискеты на дискету	145
Копирование файлов и папок	47
Крючок для наушников	17

Л

Левая	61
Левая педаль	19, 62

М

Метроном	143
----------------	-----

Н

Назначение каналов для аккордов	142
Назначение каналов для основных тонов	142
Настройка в одно касание; функция One Touch Setting	32
Настройка эффектов	125
Настройка списка событий — фильтр	111
Ннастройка выбранного стиля	71
Настройка громкости частей V приглушение отдельных каналов ...80	
Настройка экрана, системы динамиков и отображения номеров тембров	144
Настройка эффектов гармонизации и эха	138
Настройка контрастности экрана	17
Настройка параметров клавиатуры и педалей	134
Настройка параметров педалей	134
Настройка параметров фейдинга, метронома, а также функций блокировки параметра и указания ритма	143
Настройка параметров, относящихся к автоаккомпанементу	133
Настройка параметров, относящихся к песне	132
Настройка общих параметров	128
Настройка последовательности вызова регистрационных файлов, параметров «заморозки» и тембра	137
Наушники	17, 147
Ножной контроллер	62, 149
Нотные события	109
Нотный диапазон	121

О

Общая настройка системы (параметры Local Control, Clock и т. д.)	140
Объект транспонирования	136
Обогатите и украсьте свою музыку с помощью автоматических эффектов Harmony (гармонизация) и Echo (эхо)	30
Обслуживание	8
Одновременное воспроизведение песни и стиля автоаккомпанемента	79
Операции с файлами и папками	45
Основные операции: упорядочение данных	39
Остановка воспроизведения стиля при снятии рук с клавиатуры ...69	
Отметка «END»	104
Отображение нот	84
Отображение текста песни	87
Отображение экрана цифрового пианино Clavinova на мониторе телевизора	139
Очистка тактов	119

П

Параметры SOUND CREATOR.....	92
Параметр.....	120
Параметры грува.....	117
Партитура.....	84
Педаль (левая).....	62
Педаль (правая).....	62
Педаль (средняя).....	62
Педальный переключатель.....	62, 149
Первичное затухание.....	94
Передача.....	141
Передача MIDI-сообщений.....	141
Передача сигналов синхронизации.....	141
Перезагрузка системы; System Reset.....	146
Перемещение файлов и папок.....	46
Переключатель типа сообщений; Message Switch.....	141
Переход на страницы более высокого уровня.....	48
Песня.....	14, 77
Повтор определенного фрагмента песни.....	81
Поддерживаемые типы песен.....	77
Подключение внешних MIDI-устройств.....	149
Подключение кабеля питания.....	17
Подстройка высоты всех тембров.....	130
Подыгрываем цифровому пианино Clavinova.....	36
Подыгрываем песне и практикуемся.....	36
Подключение аудио и видео устройств.....	148
Подключение других устройств к Clavinova.....	147
Подключение к компьютеру.....	149
Подключение микрофона или гитары (только для модели CVP-206).....	147
Пошаговая запись.....	100, 115
Позиция локатора.....	80, 132
Поиск наиболее удачного аккомпанемента.....	74
Поиск с помощью функции Music Finder.....	74
Поиск среди записей Music Finder.....	34
Показания кнопок выбора частей – [BREAK], [INTRO], [MAIN], [ENDING].....	68
Пошаговая запись.....	100, 115
Позиция локатора.....	80, 132
Правая педаль.....	19, 62
Преобразование в иероглифы (японский язык).....	49
Приглушение отдельных частей.....	81
Прием MIDI-сообщений.....	142
Применение эфффектов.....	61
Применения гармонизации.....	139
Присвоение имен файлам и папкам.....	45
Продолжительность стадии наращивания громкости, продолжительность стадии снижения громкости, продолжительность стадии нулевой громкости.....	143
Прочие операции, связанные с воспроизведением.....	80
Прослушивание Clavinova через колонки аудиосистемы и запись на внешнее устройство.....	148
Пример информации, считываемой с клавиатуры.....	152
Прочие параметры на странице «Basic».....	115
Проигрывание демонстрационных песен.....	56
Пюпитр.....	16
Пифагорейский строй (Pythagorean).....	131

Р

Равномерно темперированный строй.....	131
Разделы.....	30
Разрешение выравнивания.....	106
Разучивание ваших любимых песен.....	38
Разъем [AUX PEDAL].....	19, 149
Разъем [MIC. LINE IN].....	19, 147
Разъем [VIDEO OUT].....	19, 139, 148

Разъемы AUX IN [L / L+R] [R].....	19, 148
Разъемы AUX OUT (LEVEL FIXED) [L] [R].....	19, 148
Разъемы AUX OUT [L / L+R] [R].....	19, 148
Разъемы MIDI [THRU] [OUT] [IN].....	19, 149
Разъемы OUTPUT [L / L+R] [R].....	148
Разъемы [PHONES].....	19, 147
Разные тембры для правой и левой рук.....	27
Разучивание музыкальных произведений с помощью учебных функций.....	83
Реверберация.....	127
Регистрация наборов параметров.....	88
Регистрационная память.....	88
Регистрационный банк.....	89
Регулировка громкости и замена тембров.....	122
Регулировка громкости.....	17, 65
Регулировка темпа.....	54
Регулятор [INPUT VOLUME].....	19, 147
Регулятор [LCD CONTRAST].....	18, 17
Редактирование аккордовых событий.....	110
Редактирование записи.....	106
Редактирование нотных событий.....	109
Редактирование параметров, относящихся к каналам.....	106
Редактирование системных событий.....	110
Редактирование стиля созданного аккомпанемента.....	117
Редактирование записей.....	75
Редактирование записей с помощью функции Music Finder.....	75
Редактирование параметров канала.....	119
Редактирование тембров.....	91
Режим наложения записи.....	112
Резонанс.....	94

С

Сборка CVP-204.....	158
Сборка CVP-206.....	156
Сборка стиля аккомпанемента.....	116
Секвенсор.....	152
Синхронизация (Clock).....	141
Система.....	140
Системные события.....	110
Системные сообщения.....	153
Смешивание двух разных тембров.....	60
Сообщения.....	8
Создание собственной настройки «в одно касание».....	72
Сохранение значений, заданных с передней панели.....	137
Сохранение файлов.....	48
Сохранить.....	40, 48
Справки могут выдаваться на следующих языках.....	53
Стиль.....	14
Скорость (Velocity).....	118
Скорость нажатия (Velocity).....	101
Совместимость MIDI-данных.....	154
Создание стилей аккомпанемента.....	112
Сохранение наборов параметров.....	89
Средняя педаль («состенуто»).....	19, 62
Стандарт GM System Level 1.....	19, 155
Стандартное включение записи.....	105
Страница.....	102, 103, 105
Страница (SOUND CREATOR).....	93
Страница Chord Detect.....	142
Страница Chord Fingering.....	134
Страница CONFIG 1.....	143
Страница CONFIG 2.....	144
Страница Controller.....	134
Страница Keyboard/Panel.....	136
Страница Master Tune.....	130
Страница Owner.....	146
Страница Pedal.....	134

Страница PIANO (SOUND CREATOR)	93
Страница Receive.....	142
Страница Scale Tune	130
Страница Song Settings.....	132
Страница Style Setting.....	133
Страница Voice Set.....	138
Страница Volume/Voice	123
Строй	131
Строй «mean-tone».....	131
Строй Кирнбергера	131
Строй Веркмейстера	131
Структурная схема эффектов	127
Стиль	63
Сустейн	94

Т

Таблица экранов, вызываемых с помощью функции прямого доступа	52
Такт/доля/синхронизация	101
Тексты песен.....	87, 111
Тембры группы Natural.....	92
Тембры группы Regular.....	92
Типы аккордов, распознаваемые в режиме Fingered.....	67
Типы гармонизации	139
Типы данных, отображенные на экране	
MIDI TRANSMIT/RECEIVE	141
Тоника.....	142
Тонкая настройка партитуры	85
Точка разделения клавиатуры	133
Транспонирование внешнего сигнала;Receive Transpose.....	141
Транспонирование канала.....	108

У

Удаление события	119
Удаление файлов и папок	47
Указание имени пользователя и выбор языка.....	146
Указание последовательности вызова регистрационных файлов	137
Упорядочение файлов путем создания новой папки	48
Установка /замена исходных значений параметров песни текущими	108
Установка громкости и тембра	123
Установка параметров файла SMF	120
Установка различных тембров для левой и правой части клавиатуры.....	61
Установка параметров MIDI	140

Ф

Файл	41
Файл стиля	19, 154
Файлы и папки на дискете.....	46
Фиксатор для нот (только для CVP 206)	16
Фильтр	94, 111, 124
Формат дискет	154
Формат распределения тембров	155
Формат Disk Orchestra Collection	19
Форматирование дискет	145
Формат секвенции	154
Формат файла стиля.....	113
Функция Auto Revoice	123
Функция Song Auto Revoice	123
Функция Song Creator	96
Функция Style Creator	112
Функции обучения.....	82
Функции, управляемые педалями.....	135
Функция Chord Tutor	134
Функция Dynamics.....	118

Функция Groove	117
Функция Local Control.....	140
Функция Piano Lock.....	59
Функция Registration Sequence	137

Х

Характеристики записи в реальном времени.....	112
Характеристики тембра.....	59

Ц

Цент	130
Циклическая запись.....	112

Ч

Части для приема MIDI-сообщений	142
Части стиля.....	30
Части стиля аккомпанемента.....	98
Чистый мажор	131
Чистый минор	131
Что можно делать с данными MIDI?.....	153
Что такое MIDI?	151
Чувствительность к нажатию	136

Ш

Шаблоны MIDI	140
--------------------	-----

Э

Экраны Open/Save (Открыть/Сохранить)	40
Экран REGISTRATION EDIT	89
ЭФФЕКТЫ ПОЛЬЗОВАТЕЛЯ.....	126, 146
Эффекты	125
Эхо.....	62, 138

Я

Яркость.....	94
--------------	----

IMPORTANT SAFETY INSTRUCTIONS

INFORMATION RELATING TO PERSONAL INJURY, ELECTRICAL SHOCK, AND FIRE HAZARD POSSIBILITIES HAS BEEN INCLUDED IN THIS LIST.

WARNING- When using any electrical or electronic product, basic precautions should always be followed. These precautions include, but are not limited to, the following:

- 1.** Read all Safety Instructions, Installation Instructions, Special Message Section items, and any Assembly Instructions found in this manual **BEFORE** making any connections, including connection to the main supply.
- 2.** Main Power Supply Verification: Yamaha products are manufactured specifically for the supply voltage in the area where they are to be sold. If you should move, or if any doubt exists about the supply voltage in your area, please contact your dealer for supply voltage verification and (if applicable) instructions. The required supply voltage is printed on the name plate. For name plate location, please refer to the graphic found in the Special Message Section of this manual.
- 3.** This product may be equipped with a polarized plug (one blade wider than the other). If you are unable to insert the plug into the outlet, turn the plug over and try again. If the problem persists, contact an electrician to have the obsolete outlet replaced. Do **NOT** defeat the safety purpose of the plug.
- 4.** Some electronic products utilize external power supplies or adapters. Do **NOT** connect this type of product to any power supply or adapter other than one described in the owners manual, on the name plate, or specifically recommended by Yamaha.
- 5.** **WARNING:** Do not place this product or any other objects on the power cord or place it in a position where anyone could walk on, trip over, or roll anything over power or connecting cords of any kind. The use of an extension cord is not recommended! If you must use an extension cord, the minimum wire size for a 25' cord (or less) is 18 AWG. **NOTE:** The smaller the AWG number, the larger the current handling capacity. For longer extension cords, consult a local electrician.
- 6.** Ventilation: Electronic products, unless specifically designed for enclosed installations, should be placed in locations that do not interfere with proper ventilation. If instructions for enclosed installations are not provided, it must be assumed that unobstructed ventilation is required.
- 7.** Temperature considerations: Electronic products should be installed in locations that do not significantly contribute to their operating temperature. Placement of this product close to heat sources such as; radiators, heat registers and other devices that produce heat should be avoided.
- 8.** This product was **NOT** designed for use in wet/damp locations and should not be used near water or exposed to rain. Examples of wet/damp locations are; near a swimming pool, spa, tub, sink, or wet basement.
- 9.** This product should be used only with the components supplied or; a cart, rack, or stand that is recommended by the manufacturer. If a cart, rack, or stand is used, please observe all safety markings and instructions that accompany the accessory product.
- 10.** The power supply cord (plug) should be disconnected from the outlet when electronic products are to be left unused for extended periods of time. Cords should also be disconnected when there is a high probability of lightning and/or electrical storm activity.
- 11.** Care should be taken that objects do not fall and liquids are not spilled into the enclosure through any openings that may exist.
- 12.** Electrical/electronic products should be serviced by a qualified service person when:
 - a. The power supply cord has been damaged; or
 - b. Objects have fallen, been inserted, or liquids have been spilled into the enclosure through openings; or
 - c. The product has been exposed to rain; or
 - d. The product does not operate, exhibits a marked change in performance; or
 - e. The product has been dropped, or the enclosure of the product has been damaged.
- 13.** Do not attempt to service this product beyond that described in the user-maintenance instructions. All other servicing should be referred to qualified service personnel.
- 14.** This product, either alone or in combination with an amplifier and headphones or speaker/s, may be capable of producing sound levels that could cause permanent hearing loss. **DO NOT** operate for a long period of time at a high volume level or at a level that is uncomfortable. If you experience any hearing loss or ringing in the ears, you should consult an audiologist. **IMPORTANT:** The louder the sound, the shorter the time period before damage occurs.
- 15.** Some Yamaha products may have benches and/or accessory mounting fixtures that are either supplied as a part of the product or as optional accessories. Some of these items are designed to be dealer assembled or installed. Please make sure that benches are stable and any optional fixtures (where applicable) are well secured **BEFORE** using. Benches supplied by Yamaha are designed for seating only. No other uses are recommended.

PLEASE KEEP THIS MANUAL

FCC INFORMATION (U.S.A.)

1. **IMPORTANT NOTICE: DO NOT MODIFY THIS UNIT!**

This product, when installed as indicated in the instructions contained in this manual, meets FCC requirements. Modifications not expressly approved by Yamaha may void your authority, granted by the FCC, to use the product.

2. **IMPORTANT:** When connecting this product to accessories and/or another product use only high quality shielded cables. Cable/s supplied with this product **MUST** be used. Follow all installation instructions. Failure to follow instructions could void your FCC authorization to use this product in the USA.
3. **NOTE:** This product has been tested and found to comply with the requirements listed in FCC Regulations, Part 15 for Class "B" digital devices. Compliance with these requirements provides a reasonable level of assurance that your use of this product in a residential environment will not result in harmful interference with other electronic devices. This equipment generates/uses radio frequencies and, if not installed and used according to the instructions found in the users manual, may cause interference harmful to the operation of

other electronic devices. Compliance with FCC regulations does not guarantee that interference will not occur in all installations. If this product is found to be the source of interference, which can be determined by turning the unit "OFF" and "ON", please try to eliminate the problem by using one of the following measures:

Relocate either this product or the device that is being affected by the interference.

Utilize power outlets that are on different branch (circuit breaker or fuse) circuits or install AC line filter/s.

In the case of radio or TV interference, relocate/reorient the antenna. If the antenna lead-in is 300 ohm ribbon lead, change the lead-in to co-axial type cable.

If these corrective measures do not produce satisfactory results, please contact the local retailer authorized to distribute this type of product. If you can not locate the appropriate retailer, please contact Yamaha Corporation of America, Electronic Service Division, 6600 Orangethorpe Ave, Buena Park, CA90620

The above statements apply **ONLY** to those products distributed by Yamaha Corporation of America or its subsidiaries.

* This applies only to products distributed by YAMAHA CORPORATION OF AMERICA.

(class B)

IMPORTANT NOTICE FOR THE UNITED KINGDOM

Connecting the Plug and Cord

IMPORTANT. The wires in this mains lead are coloured in accordance with the following code:

BLUE : NEUTRAL
BROWN : LIVE

As the colours of the wires in the mains lead of this apparatus may not correspond with the coloured markings identifying the terminals in your plug proceed as follows:

The wire which is coloured BLUE must be connected to the terminal which is marked with the letter N or coloured BLACK.

The wire which is coloured BROWN must be connected to the terminal which is marked with the letter L or coloured RED.

Making sure that neither core is connected to the earth terminal of the three pin plug.

(2 wires)

- This applies only to products distributed by Yamaha-Kemble Music (U.K.) Ltd.

CAUTION: TO PREVENT ELECTRIC SHOCK, MATCH WIDE BLADE OF PLUG TO WIDE SLOT, FULLY INSERT.

ATTENTION: POUR ÉVITER LES CHOCS ÉLECTRIQUES, INTRODUIRE LA LAME LA PLUS LARGE DE LA FICHE DANS LA BORNE CORRESPONDANTE DE LA PRISE ET POUSSER JUSQU'AU FOND.

(polarity)

- This applies only to products distributed by Yamaha Canada Music Ltd.
- Ceci ne s'applique qu'aux produits distribués par Yamaha Canada Musique Ltée.

For details of products, please contact your nearest Yamaha or the authorized distributor listed below.

Pour plus de détails sur les produits, veuillez-vous adresser à Yamaha ou au distributeur le plus proche de vous figurant dans la liste suivante.

Die Einzelheiten zu Produkten sind bei Ihrer unten aufgeführten Niederlassung und bei Yamaha Vertragshändlern in den jeweiligen Bestimmungsländern erhältlich.

Подробные сведения об инструменте можно получить у уполномоченного представителя корпорации Yamaha в вашем регионе.

NORTH AMERICA

CANADA

Yamaha Canada Music Ltd.
135 Milner Avenue, Scarborough, Ontario,
M1S 3R1, Canada
Tel: 416-298-1311

U.S.A.

Yamaha Corporation of America
6600 Orangethorpe Ave., Buena Park, Calif. 90620,
U.S.A.
Tel: 714-522-9011

CENTRAL & SOUTH AMERICA

MEXICO

**Yamaha de Mexico S.A. De C.V.,
Departamento de ventas**
Javier Rojo Gomez No.1149, Col. Gpe Del
Moral, Deleg. Iztapalapa, 09300 Mexico, D.F.
Tel: 686-00-33

BRAZIL

Yamaha Musical do Brasil LTDA.
Av. Rebouças 2636, São Paulo, Brasil
Tel: 011-853-1377

ARGENTINA

Yamaha de Panamá S.A. Sucursal de Argentina
Viamonte 1145 Piso2-B 1053,
Buenos Aires, Argentina
Tel: 1-4371-7021

PANAMA AND OTHER LATIN AMERICAN COUNTRIES/ CARIBBEAN COUNTRIES

Yamaha de Panamá S.A.
Torre Banco General, Piso 7, Urbanización Marbella,
Calle 47 y Aquilino de la Guardia,
Ciudad de Panamá, Panamá
Tel: +507-269-5311

EUROPE

THE UNITED KINGDOM

Yamaha-Kemble Music (U.K.) Ltd.
Sherbourne Drive, Tilbrook, Milton Keynes,
MK7 8BL, England
Tel: 01908-366700

IRELAND

Danfay Ltd.
61D, Sallynoggin Road, Dun Laoghaire, Co. Dublin
Tel: 01-2859177

GERMANY

Yamaha Music Central Europe GmbH
Siemensstraße 22-34, 25462 Rellingen, Germany
Tel: 04101-3030

SWITZERLAND/LIECHTENSTEIN

**Yamaha Music Central Europe GmbH,
Branch Switzerland**
Seefeldstrasse 94, 8008 Zürich, Switzerland
Tel: 01-383 3990

AUSTRIA

**Yamaha Music Central Europe GmbH,
Branch Austria**
Schleiergasse 20, A-1100 Wien, Austria
Tel: 01-60203900

THE NETHERLANDS

**Yamaha Music Central Europe GmbH,
Branch Nederland**
Clarissenhof 5-b, 4133 AB Vianen, The Netherlands
Tel: 0347-358 040

BELGIUM/LUXEMBOURG

**Yamaha Music Central Europe GmbH,
Branch Belgium**
Rue de Geneve (Genevastraat) 10, 1140 - Brussels,
Belgium
Tel: 02-726 6032

FRANCE

**Yamaha Musique France, S.A.
Division Professionnelle**
BP 70-77312 Marne-la-Vallée Cedex 2, France
Tel: 01-64-61-4000

ITALY

**Yamaha Musica Italia S.P.A.
Combo Division**
Viale Italia 88, 20020 Lainate (Milano), Italy
Tel: 02-935-771

SPAIN/PORTUGAL

Yamaha-Hazen Música, S.A.
Ctra. de la Coruna km. 17, 200, 28230
Las Rozas (Madrid), Spain
Tel: 91-201-0700

GREECE

Philippos Nakas S.A. The Music House
147 Skiathou Street, 112-55 Athens, Greece
Tel: 01-228 2160

SWEDEN

Yamaha Scandinavia AB
J. A. Wettergrens Gata 1
Box 30053
S-400 43 Göteborg, Sweden
Tel: 031 89 34 00

DENMARK

YS Copenhagen Liaison Office
Generatorvej 8B
DK-2730 Herlev, Denmark
Tel: 44 92 49 00

FINLAND

F-Musiikki Oy
Kluuvikatu 6, P.O. Box 260,
SF-00101 Helsinki, Finland
Tel: 09 618511

NORWAY

Norsk filial av Yamaha Scandinavia AB
Grini Næringspark 1
N-1345 Østerås, Norway
Tel: 67 16 77 70

ICELAND

Skifan HF
Skeifan 17 P.O. Box 8120
IS-128 Reykjavik, Iceland
Tel: 525 5000

OTHER EUROPEAN COUNTRIES

Yamaha Music Central Europe GmbH
Siemensstraße 22-34, 25462 Rellingen, Germany
Tel: +49-4101-3030

AFRICA

**Yamaha Corporation,
Asia-Pacific Music Marketing Group**
Nakazawa-cho 10-1, Hamamatsu, Japan 430-8650
Tel: +81-53-460-2312

MIDDLE EAST

TURKEY/CYPRUS

Yamaha Music Central Europe GmbH
Siemensstraße 22-34, 25462 Rellingen, Germany
Tel: 04101-3030

OTHER COUNTRIES

Yamaha Music Gulf FZE
LB21-128 Jebel Ali Freezone
P.O.Box 17328, Dubai, U.A.E.
Tel: +971-4-881-5868

ASIA

HONG KONG

Tom Lee Music Co., Ltd.
11/F., Silvercord Tower 1, 30 Canton Road,
Tsimshatsui, Kowloon, Hong Kong
Tel: 2737-7688

INDONESIA

**PT. Yamaha Music Indonesia (Distributor)
PT. Nusanatik**
Gedung Yamaha Music Center, Jalan Jend. Gatot
Subroto Kav. 4, Jakarta 12930, Indonesia
Tel: 21-520-2577

KOREA

Yamaha Music Korea Ltd.
Tong-Yang Securities Bldg. 16F 23-8 Yoido-dong,
Youngdungpo-ku, Seoul, Korea
Tel: 02-3770-0661

MALAYSIA

Yamaha Music Malaysia, Sdn., Bhd.
Lot 8, Jalan Perbandaran, 47301 Kelana Jaya,
Petaling Jaya, Selangor, Malaysia
Tel: 3-703-0900

PHILIPPINES

Yupango Music Corporation
339 Gil J. Puyat Avenue, P.O. Box 885 MCPO,
Makati, Metro Manila, Philippines
Tel: 819-7551

SINGAPORE

Yamaha Music Asia Pte., Ltd.
11 Ubi Road #06-00, Meiban Industrial Building,
Singapore
Tel: 65-747-4374

TAIWAN

Yamaha KHS Music Co., Ltd.
3F, #6, Sec.2
Nan Jing E. Rd. Taipei.
Taiwan 104, R.O.C.
Tel: 02-2511-8688

THAILAND

Siam Music Yamaha Co., Ltd.
121/60-61 RS Tower 17th Floor,
Ratchadaphisek RD., Dindaeng,
Bangkok 10320, Thailand
Tel: 02-641-2951

THE PEOPLE'S REPUBLIC OF CHINA AND OTHER ASIAN COUNTRIES

**Yamaha Corporation,
Asia-Pacific Music Marketing Group**
Nakazawa-cho 10-1, Hamamatsu, Japan 430-8650
Tel: +81-53-460-2317

OCEANIA

AUSTRALIA

Yamaha Music Australia Pty. Ltd.
Level 1, 99 Queensbridge Street, Southbank,
Victoria 3006, Australia
Tel: 3-9693-5111

NEW ZEALAND

Music Houses of N.Z. Ltd.
146/148 Captain Springs Road, Te Papapa,
Auckland, New Zealand
Tel: 9-634-0099

COUNTRIES AND TRUST TERRITORIES IN PACIFIC OCEAN

**Yamaha Corporation,
Asia-Pacific Music Marketing Group**
Nakazawa-cho 10-1, Hamamatsu, Japan 430-8650
Tel: +81-53-460-2312

HEAD OFFICE Yamaha Corporation, Pro Audio & Digital Musical Instrument Division
Nakazawa-cho 10-1, Hamamatsu, Japan 430-8650
Tel: +81-53-460-2445



**Сайт цифрового пианино Clavinova
(только на английском)**
<http://www.yamahaclavinova.com/>

**Библиотека руководств по продуктам
корпорации Yamaha**
<http://www2.yamaha.co.jp/manual/english/>