



**DTX**  
d r u m s

ELECTRONIC PERCUSSION PAD

**DTX-MULTI 12**

**Руководство пользователя**

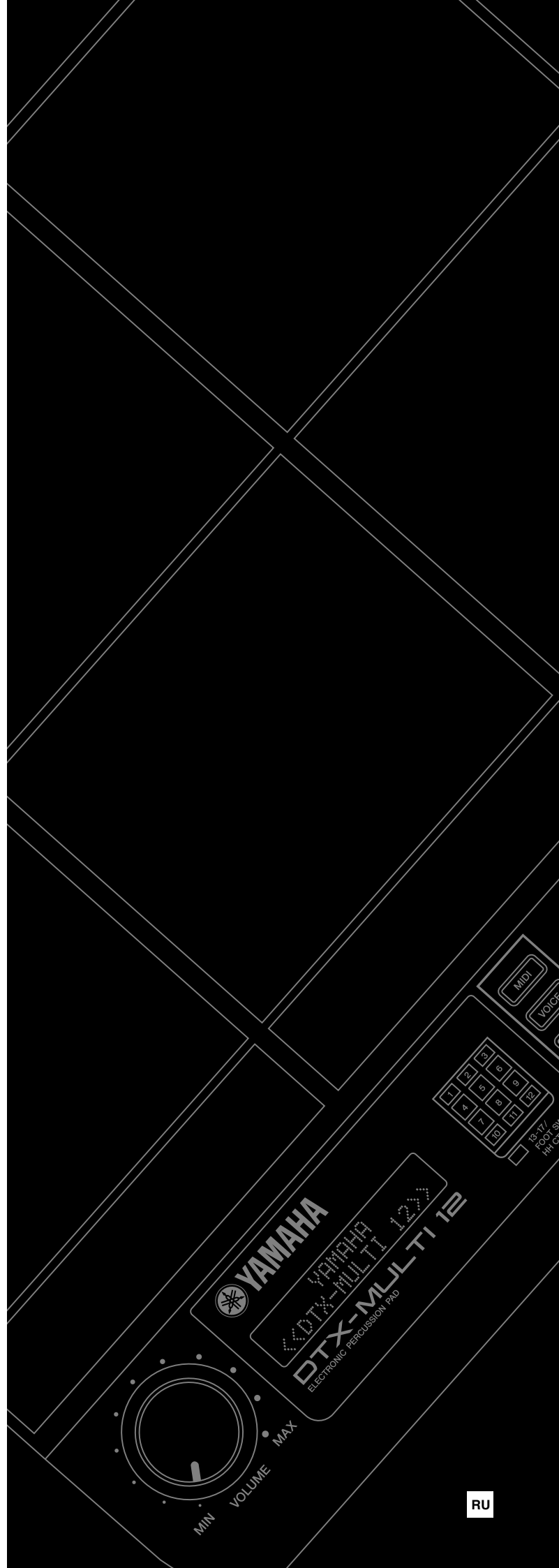



### Информация для пользователей, относящаяся к сбору и утилизации отработавшего оборудования



Этот знак на изделиях, упаковке и/или сопроводительных документах указывает на то, что утилизация отработавших электрических и электронных устройств совместно с бытовыми отходами не допускается.

Для применения к отработавшим изделиям надлежащих процедур переработки, восстановления и утилизации следует доставлять их в соответствующие пункты приема отработавшего оборудования в соответствии с законодательством конкретной страны и директивами 2002/96/ЕС.

Правильная утилизация таких изделий способствует сохранению ценных ресурсов и предотвращает возникновение негативного воздействия на здоровье людей и окружающую среду, которое может произойти вследствие нарушения правил переработки отходов.

Информацию о сборе и утилизации отработавших изделий можно уточнить в местных органах власти, в службе утилизации или по месту приобретения изделия.

#### [Для корпоративных пользователей в странах Европейского союза]

При необходимости утилизации электрического и электронного оборудования обратитесь за подробными сведениями в представительство или к поставщику.

#### [Информация об утилизации за пределами Европейского союза]

Этот знак имеет силу только в странах Европейского союза. При необходимости утилизации данных изделий обратитесь за информацией о правильном способе утилизации в местные органы власти или в региональное представительство.

### OBSERVERA!

Apparaten kopplas inte ur växelströmskällan (nätet) så länge som den är ansluten till vägguttaget, även om själva apparaten har stängts av.

**ADVARSEL:** Netspændingen til dette apparat er IKKE afbrudt, så længe netledningen sidder i en stikkontakt, som er tændt — også selvom der er slukket på apparatets afbryder.

**VAROITUS:** Laitteen toisiopiiriin kytketty käyttökyltkin ei irroita koko laitetta verkosta.

(standby)

# ПРАВИЛА ТЕХНИКИ БЕЗОПАСНОСТИ

## ВНИМАТЕЛЬНО ПРОЧИТАЙТЕ, ПРЕЖДЕ ЧЕМ ПРИСТУПАТЬ К ЭКСПЛУАТАЦИИ

\* Храните это руководство в безопасном месте. Оно вам еще понадобится.

### ПРЕДУПРЕЖДЕНИЕ

Во избежание серьезных травм и даже смерти от удара электрическим током, а также короткого замыкания, повреждения оборудования, пожара и других инцидентов всегда соблюдайте следующие меры безопасности:

#### Источник питания/адаптер переменного тока

- Используйте только напряжение, заданное для инструмента. Это напряжение указано на инструменте.
- Используйте только указанный адаптер (стр. 110). Использование неправильного адаптера может привести к повреждению или перегреву инструмента.
- Периодически проверяйте вилку электроинструмента и удаляйте с нее грязь и пыль.
- Шнур адаптера переменного тока не должен находиться рядом с источниками тепла (нагревателями, радиаторами и др.). Не допускайте также чрезмерного сгибания и повреждения шнура, не ставьте на него тяжелые предметы и держите его в таком месте, где на него нельзя наступить, задеть ногой или что-нибудь по нему перекатить.

#### Не открывать

- Не открывайте инструмент и не пытайтесь разобрать или модифицировать его внутренние компоненты. В инструменте нет компонентов, которые должен обслуживать пользователь. При появлении неисправности немедленно прекратите эксплуатацию и обратитесь за помощью к квалифицированным специалистам центра технического обслуживания корпорации Yamaha.

#### Бережь от воды

- Берегите инструмент от дождя, не используйте его рядом с водой, в условиях сырости и повышенной влажности; не ставьте на него емкости с жидкостью, которая может разлиться и попасть внутрь. В случае попадания жидкости, например воды, в инструмент немедленно отключите питание и отсоедините кабель питания от электросети. Затем обратитесь за помощью к квалифицированным специалистам центра технического обслуживания корпорации Yamaha.
- Никогда не вставляйте и не вынимайте вилку электроинструмента мокрыми руками.

#### Бережь от огня

- Не ставьте на инструмент горячие предметы, например свечи. Горящий предмет может упасть и вызвать пожар.

#### Внештатные ситуации

- В случае износа и повреждения шнура или вилки адаптера переменного тока, а также при внезапном исчезновении звука во время эксплуатации, при появлении необычного запаха и дыма немедленно отключите электропитание, выньте вилку адаптера из розетки и обратитесь за помощью к специалистам центра технического обслуживания корпорации Yamaha.

### ВНИМАНИЕ

Во избежание нанесения серьезных травм себе и окружающим, а также повреждения инструмента и другого имущества, помимо прочих всегда соблюдайте следующие основные меры безопасности:

#### Источник питания/адаптер переменного тока

- При отключении кабеля от инструмента или от электросети беритесь за вилку, а не за кабель.
- Когда инструмент не используется, а также во время грозы отключайте адаптер переменного тока.
- Не подключайте инструмент к одной электрической розетке с другими устройствами (например, через тройник). Это может привести к снижению качества звука или перегреву розетки.

#### Место установки

- Во избежание деформации панели и повреждения внутренних компонентов берегите инструмент от чрезмерной пыли и сильной вибрации и не используйте его при очень высокой или низкой температуре (например, на солнце, рядом с нагревателем или в машине в дневное время).
- Не используйте инструмент в непосредственной близости от телевизора, радиоприемника, стереооборудования, мобильного телефона и других электроприборов. В противном случае в инструменте, телевизоре или радиоприемнике могут возникнуть помехи.

- Во избежание случайного падения инструмента не оставляйте его в неустойчивом положении.
- Перед перемещением инструмента отсоедините подключенный к нему адаптер и другие кабели.
- Перед настройкой изделия убедитесь, что используемая электророзетка легко доступна. В случае возникновения каких-либо неполадок немедленно выключите инструмент и отключите его от электросети. Даже если питание выключено, изделие продолжает потреблять электроэнергию в минимальном количестве. Если изделие не используется в течение длительного времени, отключите шнур питания от электросети.
- Используйте только подставку или стойку, специально предназначенную для инструмента. Для крепления стойки или подставки используйте только винты, поставляемые в комплекте. В противном случае возможно повреждение внутренних компонентов и падение инструмента.
- Не размещайте предметы перед вентиляционными отверстиями инструмента, это может помешать вентиляции внутренних компонентов и привести к перегреву.

## Подключение

- Перед подключением инструмента к другим электронным компонентам отключите их питание. Перед включением или отключением электронных компонентов установите минимальный уровень громкости. Убедитесь также в том, что на всех компонентах установлен минимальный уровень громкости, а во время игры на инструменте постепенно увеличьте громкость до нужной.

## Обслуживание

- Для чистки инструмента пользуйтесь мягкой сухой тканью. Никогда не используйте пятновыводители, растворители, жидкие очистители или чистящие салфетки с пропиткой.

## Меры безопасности при эксплуатации

- Никогда не вставляйте и не роняйте бумажные, металлические и прочие предметы в отверстия на панели и клавиатуре. Если это случилось, немедленно выключите инструмент и выньте кабель питания из розетки. Затем обратитесь за помощью к специалистам центра технического обслуживания корпорации Yamaha.
- Не кладите на инструмент предметы из винила, пластмассы или резины: это может вызвать выцветание панели или клавиатуры.

Корпорация Yamaha не несет ответственности за повреждения, вызванные неправильной эксплуатацией или модификацией инструмента, а также за потерянные или испорченные данные.

Всегда выключайте инструмент, если не используете его.

Даже в тех случаях, когда выключатель питания находится в положении standby, инструмент продолжает в минимальных количествах потреблять электроэнергию. Если инструмент не используется длительное время, отключите адаптер переменного тока от розетки.

### ■ Последняя версия микропрограмм

Время от времени корпорация Yamaha может обновлять микропрограммы без предварительного уведомления. Поэтому рекомендуется посещать наш веб-сайт (см. ниже) и обновлять микропрограммы DTX-MULTI 12.

<http://dtxdrums.yamaha.com>

Данное Руководство пользователя относится к последней версии микропрограмм на момент опубликования. Подробное описание функций, добавленных в последние версии, также доступно на вышеуказанном веб-сайте.

### ■ Дополнительные пэды

В Руководстве пользователя ссылка на дополнительные внешние пэды, которые могут быть подключены к DTX-MULTI 12, осуществляется по названию модели. Учитывайте, что названия этих моделей соответствуют дате опубликования этого руководства. Подробное описание моделей, выпущенных позже, доступно на следующем веб-сайте.

<http://dtxdrums.yamaha.com>

- Не облакачивайтесь на инструмент, не ставьте на него тяжелые предметы и не прикладывайте слишком большой силы при использовании кнопками, выключателями и разъемами.
- Не следует долго работать с высоким или некомфортным уровнем громкости инструмента/устройства или наушников, так как это может привести к потере слуха. При ухудшении слуха или звоне в ушах обратитесь к врачу.

## Сохранение данных

### Сохранение и резервное копирование данных

- Сохраненные данные могут быть утрачены вследствие неисправности или неправильной работы инструмента. Сохраняйте важные данные во внешнем USB-устройстве хранения.

### Восстановление устройства хранения данных с USB-интерфейсом

- Чтобы данные не пропали из-за повреждения носителя, рекомендуется сохранять наиболее важные данные на двух устройствах хранения данных с USB-интерфейсом

## Специальное уведомление

- Авторское право на это Руководство пользователя и соответствующее содержимое принадлежит Yamaha Corporation.
- Иллюстрации и снимки ЖК-дисплеев приведены в данном руководстве только в качестве примеров. В действительности все может выглядеть несколько иначе.
- Этот продукт включает компьютерные программы и содержимое, авторские права на которые принадлежат корпорации Yamaha или право на использование которых получено по лицензии от других фирм. К материалам, защищенным авторскими правами, относятся все без ограничения компьютерные программы, файлы стилей, файлы MIDI, данные WAVE и музыкальные звукозаписи. Любое несанкционированное использование таких программ и содержимого, выходящее за рамки личного пользования, запрещено соответствующими законами. Любое нарушение авторских прав преследуется по закону. НЕ СОЗДАВАЙТЕ, НЕ РАСПРОСТРАНЯЙТЕ И НЕ ИСПОЛЬЗУЙТЕ НЕЗАКОННЫЕ КОПИИ.
- В этом устройстве могут использоваться различные типы или форматы музыкальных данных путем преобразования их в музыкальные данные необходимого формата для дальнейшего использования. Таким образом, при воспроизведении данных устройством звучание может несколько отличаться от исходного.
- Копирование коммерческих музыкальных данных, включая MIDI-данные и/или аудиоданные, но не ограничиваясь ими, строго запрещается, за исключением использования в личных целях.
- Названия фирм и продуктов, используемые в данном руководстве, являются товарными знаками или зарегистрированными товарными знаками соответствующих компаний.

# Добро пожаловать

Благодарим за покупку электронного перкуSSIONного пэда Yamaha DTX-MULTI 12.

Чтобы максимально использовать возможности нового инструмента, внимательно прочитайте это руководство пользователя. После прочтения этого документа храните его так, чтобы при необходимости можно было им воспользоваться.

## Дополнительные элементы комплекта поставки

- Адаптер источника питания
- Руководство пользователя (этот документ)
- Буклет «Сборник таблиц»
- DVD-ROM (содержащий программное обеспечение)

## Функции устройства DTX-MULTI 12

### 12 встроенных пэдов и универсальные входные разъемы

Инструмент DTX-MULTI 12 оснащен 12 встроенными пэдами, удобно скомпонованными для упрощения использования в разнообразных исполнительских ситуациях. Более того, на задней панели расположены входные разъемы для пяти дополнительных триггеров ударных и электронных ударных пэдов Yamaha. Комбинируя отдельно продаваемые пэды и триггеры ударных с центральным блоком DTX-MULTI 12, можно создать собственный электронный набор ударных, а также встроить акустические ударные инструменты. Более того, с помощью также включенных в комплект гнезд ножного переключателя и контролера хай-хэт можно использовать ножные переключатели и контролеры для выбора набора ударных, для имитации хай-хэт приемов игры и для повышения разнообразия исполнения.

### Высококачественный звук

В дополнение к широкому спектру тембров самого нового модуля триггеров ударных DTX TREME III инструмент DTX-MULTI 12 также оснащен множеством новых сэмплированных перкуSSIONных звуков и разнообразных готовых к использованию звуковых эффектов с общим числом тембров 1277. Кроме этого, богатое разнообразие звуков также включает в себя тимпани, маримбу, виброфон и другие хроматические перкуSSIONные инструменты. Помимо великолепных эффектов хоруса и реверберации, которые могут применяться ко всем наборам ударных, DTX-MULTI 12 также содержит эффект вариации, который можно использовать для расширения отдельных тембров множеством замечательных способов.

### Широкий выбор образцов

DTX-MULTI 12 поставляется с 128 готовыми к использованию мелодическими и ритмическими фразами (включая 3 демонстрации), которые называются образцами. Можно легко запустить и остановить исполнение образца, просто ударив по соответствующему пэду, для значительного обогащения выразительности своего исполнения. Также можно записать свое исполнение как образец и назначить пэд для этого образца для удобства добавления оригинальных штрихов к своим наборам ударных.

### Мощная расширяемость USB

С помощью порта USB TO HOST и USB-кабеля (продается отдельно) DTX-MULTI 12 подключается к компьютеру. При этом обеспечивается значительно более высокий уровень эффективности и скорости при записи исполнения и при выполнении многих других музыкальных операций с помощью компьютерного программного обеспечения DAW (цифровой рабочей аудиостанции), например Cubase AI из комплекта поставки DTX-MULTI 12.

Порт USB TO DEVICE обеспечивает подключение USB-устройств памяти для гибкого обмена данными. Это позволяет сохранять настройки DTX-MULTI 12 на таких устройствах памяти в стандартных компьютерных файлах; более того, можно также импортировать аудиофайлы WAV или AIFF из USB-устройства памяти и назначать для них индивидуальные пэды, чтобы придать своему исполнению уникальный персональный оттенок.

### Универсальное переключение для улучшенных музыкальных возможностей

С помощью функции STACK каждый пэд позволяет создавать до четырех различных звуков; при этом функция ALTERNATE обеспечивает включение различных звуков при каждом ударе по пэду. Кроме того, можно настроить инструмент на автоматический выбор различных звуков в зависимости от жесткости удара по соответствующему пэду или в ответ на нажатие/отпускание ножного переключателя.

DTX-MULTI 12 можно также настроить на затухание звуков при нажатии на пэд рукой и на создание различных звуков при нажатии на пэд рукой, как при ударе по пэду. Вы не ограничены только барабанными палочками! DTX-MULTI 12 можно легко настроить на поддержку широкого круга стилей игры руками.

# Содержание

Дополнительные элементы комплекта поставки .....	6
Функции устройства DTX-MULTI 12 .....	6
<b>Названия и функции компонентов .....</b>	<b>8</b>
<b>Настройка .....</b>	<b>10</b>
Использование совместно с акустическими ударными ...	10
Источник питания .....	10
Подключение динамиков и/или наушников .....	10
Подключение к другому аудиооборудованию .....	10
Включение DTX-MULTI 12 .....	11
Подключение USB-устройства памяти .....	11
Подключение других MIDI-устройств .....	12
Подключение к компьютеру .....	13
Создание музыки с помощью компьютера .....	13
Настройка удаленного управления Cubase .....	15
<b>Краткое руководство</b>	
<b>Создание звуков с помощью пэдов .....</b>	<b>16</b>
<b>Прослушивание образцов .....</b>	<b>20</b>
<b>Создание собственных образцов .....</b>	<b>21</b>
<b>Сохранение своих данных в USB-устройстве памяти .....</b>	<b>23</b>
<b>Импорт аудиофайлов .....</b>	<b>25</b>
<b>Справочник</b>	
<b>Внутреннее устройство .....</b>	<b>27</b>
Функциональные блоки .....	27
Сигналы триггеров и пэдов .....	28
Создание звуков с помощью пэдов .....	31
Структура наборов .....	32
Эффекты .....	36
Внутренняя память .....	42
<b>Основные операции .....</b>	<b>44</b>
<b>Область настройки KIT (KIT) .....</b>	<b>46</b>
Структура области настройки KIT .....	46
KIT1 Select Kit (выбор набора) .....	47
KIT2 Volume (громкость), Tempo (темп) и Name (название) .....	47
KIT3 Уровни передачи эффектов .....	48
KIT4 Настройка эффекта Variation (вариации) .....	48
KIT5 Настройка эффекта хоруса .....	49
KIT6 Настройка эффекта реверберации .....	50
KIT7 Прочие настройки набора ударных .....	51
KIT8 Работа с наборами .....	53
<b>Область настройки VOICE (VCE) .....</b>	<b>55</b>
Структура области настройки VOICE .....	55
VCE1 Select Voice (выбор тембра) .....	56
VCE2 Настройка звука тембра, громкость и панорама ...	57
VCE3 Звучание тембра .....	58
VCE4 Уровни передачи эффектов .....	59
VCE5 Прочие настройки, связанные с тембром .....	60
<b>Область настройки MIDI (MIDI) .....</b>	<b>61</b>
Структура области настройки MIDI .....	61
MIDI1 Select Message Type (выбор типа сообщения) ...	62
MIDI2 MIDI-переключатели места назначения .....	66
MIDI3 Прочие настройки MIDI .....	67
<b>Область настройки WAVE (WAVE) .....</b>	<b>69</b>
Структура области настройки WAVE .....	69
WAVE1 Выбор и воспроизведение волн .....	70
WAVE2 Режим воспроизведения, точки обрезки и имя ...	70
WAVE3 Прочие связанные с волнами задачи .....	71
WAVE4 Состояние волновой памяти .....	73
<b>Область настройки PATTERN (PTN) .....</b>	<b>74</b>
Структура области настройки PATTERN .....	74
PTN1 Выбор образца .....	75
PTN2 Названия образцов, темп и цикл .....	75
PTN3 Параметры MIDI для образцов .....	76
PTN4 Управление и выравнивание образца .....	78
PTN5 Состояние памяти образцов .....	81
<b>Область настройки UTILITY (UTIL) .....</b>	<b>82</b>
Структура области настройки UTILITY .....	82
UTIL1 Системные настройки .....	83
UTIL2 Настройки метронома .....	84
UTIL3 Главный эквалайзер .....	86
UTIL4 Служебные функции для пэдов .....	88
UTIL5 Настройка хай-хэт .....	89
UTIL6 Настройка MIDI инструмента .....	90
UTIL7 Работа с файлами .....	92
UTIL8 Сброс настроек инструмента .....	98
<b>Область настройки TRIGGER (TRG) .....</b>	<b>99</b>
Структура области настройки TRIGGER .....	99
TRG1 Select Trigger Setup (выбор триггерной настройки) .....	100
TRG2 Настройка пэда .....	100
TRG3 Имена триггерных настроек .....	104
TRG4 Копирование параметров триггера .....	104
<b>Устранение неполадок .....</b>	<b>105</b>
<b>Выводимые на экран сообщения .....</b>	<b>108</b>
<b>Технические характеристики .....</b>	<b>110</b>
<b>Предметный указатель .....</b>	<b>111</b>



# Названия и функции компонентов

## ■ Передняя панель

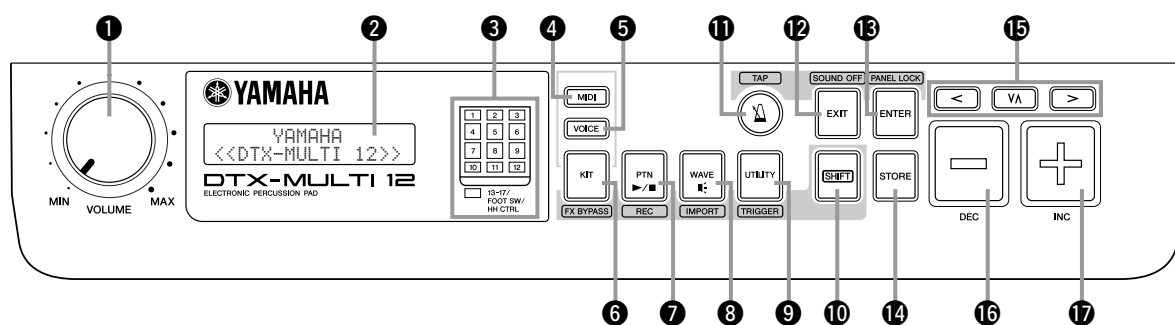

### 1 Регулятор VOLUME

Этот регулятор управляет общей громкостью (т.е. громкостью на разъемах OUTPUT). Поворачивайте регулятор по часовой стрелке для увеличения громкости и против часовой стрелки – для уменьшения.

### 2 Экран

Этот ЖК-дисплей служит для отображения необходимых для работы данных и информации.

### 3 Индикатор пэдов

Этот набор светодиодных индикаторов показывает, удар по каким пэдам генерирует текущий звук. Отображаемые номера от 1 до 12 соответствуют двенадцати основным и крайевым пэдам на самом инструменте. Кроме того, индикатор [13-17] включается при игре на дополнительных пэдах (продаются отдельно), которые подключаются через разъемы PAD на задней панели, или по сигналам от ножного переключателя или хай-хэт контролера (продается отдельно), который подключается через разъемы FOOT SW или HI-HAT CONTROL также на задней панели.

#### ПРИМЕЧАНИЕ

- Перед использованием убедитесь, что с панели индикаторов удалена прозрачная пленка, служащая для защиты при транспортировке.

### 4 Кнопка [MIDI]

Эта кнопка служит для доступа к области настройки MIDI (см. стр. 61). Можно также включить/выключить функцию Cubase Remote: удерживая нажатой кнопку [SHIFT], нажмите кнопку [MIDI]. Когда эта функция включена, можно использовать кнопки на передней панели DTX-MULTI 12 для управления операциями Cubase (см. стр. 15).

### 5 Кнопка [VOICE]

Эта кнопка служит для доступа к области настройки тембров (см. стр. 55).

### 6 Кнопка [KIT]

Эта кнопка служит для доступа к области настройки набора ударных (см. стр. 46). Можно также переключать эффекты, применяемые к текущему набору ударных: удерживая кнопку [SHIFT], нажмите кнопку [KIT] (см. стр. 83).

### 7 Кнопка [PTN]

Кнопка Pattern используется для доступа к области настройки образцов (см. стр. 74). Можно также включить режим записи: удерживая нажатой кнопку [SHIFT], нажмите кнопку [PTN] (см. стр. 21).

### 8 Кнопка [WAVE]

Эта кнопка служит для доступа к области настройки волн (см. стр. 69). Можно также открыть страницу Import (импорт): удерживая нажатой кнопку [SHIFT], нажмите кнопку [WAVE] (см. стр. 25).

### 9 Кнопка [UTILITY]

Эта кнопка служит для доступа к области настройки служебных программ (см. стр. 82). Можно также войти в область настройки триггеров: удерживая нажатой кнопку [SHIFT], нажмите кнопку [UTILITY] (см. стр. 99).

### 10 Кнопка [SHIFT]

Нажмите и удерживайте эту кнопку нажатой и нажмите другую кнопку для входа в область настройки или для доступа к функции, указанной сверху или снизу от кнопки.

### 11 Кнопка [A]

Кнопка метронома используется для запуска или остановки встроенной метрономной дорожки (или метронома). Можно также включить функцию Tap Tempo (собственный темп): удерживая нажатой кнопку [SHIFT], нажмите кнопку [A].

### 12 Кнопка [EXIT]

Страницы настройки параметров во всех областях настройки имеют иерархическую структуру. Нажмите эту кнопку, чтобы закрыть текущую страницу и сдвинуться на один шаг вверх в области настройки. Можно также выключить весь звук: удерживая нажатой кнопку [SHIFT], нажмите кнопку [EXIT].

### 13 Кнопка [ENTER]

Эта кнопка служит для запуска процессов и подтверждения значений. Можно, удерживая нажатой кнопку [SHIFT], нажать кнопку [ENTER] для включения/выключения функции блокировки панели (Panel Lock), чтобы заблокировать/разблокировать переднюю панель. Таким способом переднюю панель можно выключить во время исполнения, чтобы избежать случайного изменения настроек. Даже с включенной блокировкой панели кнопки [KIT] и [VOICE] можно использовать для доступа к соответствующим областям настройки, однако можно изменять только текущий набор ударных с помощью кнопок [-/DEC] и [+/INC] или визуально проверять тембры, назначенные ударным пэдам. Для проверки тембров при включенной блокировке панели нажмите кнопку [VOICE].

### 14 Кнопка [STORE]

Эта кнопка служит для сохранения настроек и других данных во внутренней памяти DTX-MULTI 12. Эта кнопка также подсвечивается, когда параметр изменен, но не сохранен.

### 15 Кнопки [ < ] [V/L] [ > ]

- Эти кнопки выбора служат для перемещения между страницами настройки параметров и параметрами в различных областях настройки.
- Можно также включить/выключить режим блокировки входа: удерживая нажатой кнопку [SHIFT], нажмите кнопку [V/L] (см. стр. 103).
- Когда отображается страница настройки параметров, можно перейти на первую страницу настройки параметров предыдущего или текущего раздела параметров в текущей области настройки: удерживая кнопку [SHIFT], нажмите кнопку [ < ] или [ > ].



### 16 Кнопка [-/DEC]

Эта кнопка служит для уменьшения значения параметра в положении курсора. Выбранное значение также можно уменьшить на 10, или удерживая кнопку [SHIFT] и нажимая кнопку [-/DEC], или удерживая кнопку [-/DEC] и нажимая кнопку [+ /INC].

### 17 Кнопка [+ /INC]

Эта кнопка служит для увеличения значения параметра в положении курсора. Выбранное значение также можно увеличить на 10, или удерживая кнопку [SHIFT] и нажимая кнопку [+ /INC], или удерживая кнопку [+ /INC] и нажимая кнопку [-/DEC].

## Боковая панель

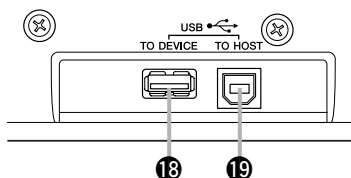

### 18 Порт USB TO DEVICE

Этот порт служит для подключения USB-устройства памяти (например, флэш-памяти или внешнего жесткого диска) непосредственно или через USB-кабель. При таком подключении можно сохранить данные, созданные в DTX-MULTI 12, в USB-устройстве памяти и импортировать параметры, звуковые файлы и другие данные.

### 19 Порт USB TO HOST

Этот порт служит для подключения DTX-MULTI 12 к компьютеру через USB-кабель. При таком подключении возможен обмен MIDI-данными между инструментом и компьютером.

## Задняя панель

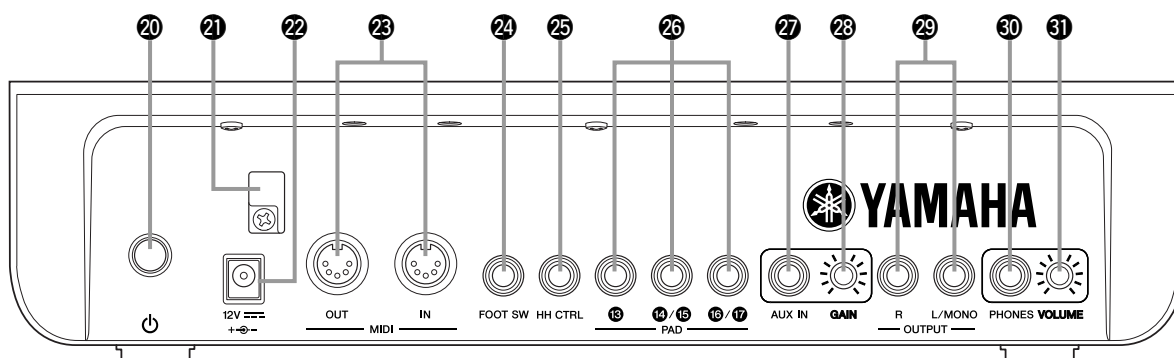

### 20 Переключатель Standby/On

Служит для включения ( ) и выключения ( ) инструмента DTX-MULTI 12.

### 21 Держатель кабеля

Заправьте кабель адаптера источника питания в этот держатель для предотвращения случайного отсоединения.

### 22 Разъем DC IN

Подключите кабель питания от адаптера источника питания (из комплекта поставки) к этому разъему.

### 23 Разъемы MIDI IN/OUT

Разъем MIDI IN служит для приема управляющих данных или данных исполнения через MIDI-кабель от другого MIDI-устройства, например от внешнего секвенсора. При таком подключении можно использовать внутренний тон-генератор и управлять широким кругом параметров с помощью другого MIDI-устройства. Одновременно разъем MIDI OUT служит для передачи данных исполнения от инструмента на другие устройства в форме MIDI-сообщений.

### 24 Разъем FOOT SW

Разъем ножного переключателя служит для подключения дополнительного ножного переключателя (FC4, FC5, FC7, и т. д.) или хай-хэт контроллера (HH65, и т. д.) к DTX-MULTI 12.

### 25 Разъем HI-HAT CONTROL

Разъем Hi-hat Control служит для подключения дополнительного хай-хэт контроллера (HH65 и т. д.).

### 26 Разъемы PAD (13 to 17)

Эти триггерные входные разъемы служат для подключения дополнительных пэдов. Разъем PAD 13 совместим и с моно-, и со стерео- (двух- и трехзональными) типами пэдов, тогда как

разъемы PAD 14/15 и PAD 16/17 поддерживают стандартные монопэды (см. стр. 30).

### 27 Разъем AUX IN

Внешние аудиосигналы могут поступать через это гнездо для стандартных стереонаушников. Его можно использовать для подключения проигрывателя дисков MP3 или CD, чтобы играть в сопровождении своих любимых мелодий.

### 28 Регулятор GAIN

Этот регулятор служит для настройки коэффициента усиления при вводе через разъем AUX IN. Эта регулировка может потребоваться, так как выходные сигналы внешних аудиоустройств поступают в широком диапазоне громкости. Для увеличения коэффициента усиления поверните регулятор по часовой стрелке, для уменьшения – против часовой стрелки.

### 29 Разъемы OUTPUT L/MONO и R

Эти разъемы служат для вывода линейных стереомиксов. Например, можно подключить к любому из этих разъемов левый или правый входы внешнего стереоусилителя или микшера с помощью кабелей с моноразъемами. Для монофонического выходного сигнала используйте только разъем L/MONO.

### 30 Разъем PHONES

Используйте этот стандартный аудиоразъем для подключения пары стереонаушников.

### 31 Регулятор VOLUME

Этот регулятор служит для настройки уровня выходного аудиосигнала на разъеме PHONES. Для увеличения громкости поверните регулятор по часовой стрелке, для уменьшения – против часовой стрелки.

## Использование совместно с акустическими ударными

Для совместного использования DTX-MULTI 12 с набором акустических ударных можно присоединить модульную оснастку MAT1 (продается отдельно) к нижней части блока для его удобного крепления к держателю или кронштейну тома. Сведения о сборке см. в руководстве пользователя, которое поставляется в комплекте MAT1.

## Источник питания

**1** Проверьте следующее:  переключатель (Standby/On) на задней панели выключен.

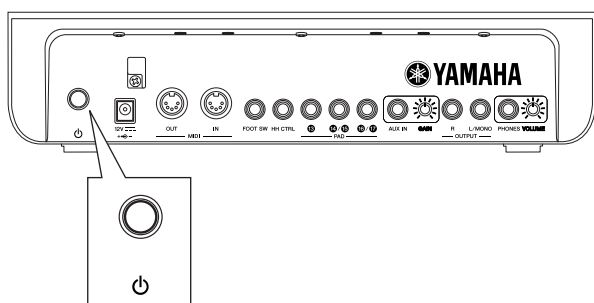

**2** Подключите кабель питания постоянного тока от адаптера источника питания (из комплекта поставки) к разъему DC IN на задней панели. Чтобы кабель случайно не отсоединился, заправьте его в держатель кабеля.

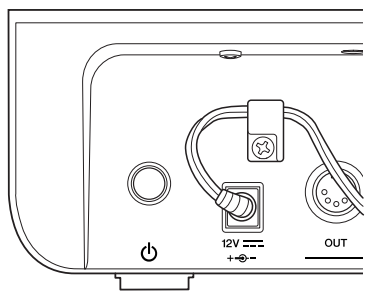

### ВНИМАНИЕ

- Не перегибайте кабель питания, заправляя его в держатель. Чрезмерный перегиб может привести к повреждению кабеля и создать опасность возникновения пожара.

**3** Вставьте кабель питания переменного тока в розетку электросети.

### ПРЕДУПРЕЖДЕНИЕ

- Используйте только адаптер источника питания из комплекта поставки. Использование других адаптеров может повредить инструмент, вызвать его перегрев и создать опасность возникновения пожара.
- Источник питания должен соответствовать адаптеру источника питания из комплекта поставки.
- DTX-MULTI 12 остается под напряжением и потребляет небольшое количество энергии даже после выключения переключателя  (Standby/On). Если инструмент не используется в течение длительного времени, отключите адаптер переменного тока от источника питания.

## Подключение динамиков и/или наушников

DTX-MULTI 12 не содержит встроенных динамиков. Чтобы услышать звук, необходимо подключить наушники или внешний усилитель и динамики. (См. схему подключения ниже.)

### ВНИМАНИЕ

- При подключении убедитесь, что вилки кабелей соответствуют выходным разъемам DTX-MULTI 12.

**• Разъемы OUTPUT L/MONO и R (стандартные монофонические аудиоразъемы)**

Используйте эти разъемы для подключения инструмента к внешнему усилителю и динамикам, чтобы слышать собственное исполнение. Если усилитель оснащен только одним гнездом для входа, подключайте его через разъем OUTPUT L/MONO.

**• Разъем PHONES (стандартный разъем для стереонаушников)**

Используйте этот аудиоразъем для подключения пары стереонаушников. Громкость наушников можно настраивать регулятором VOLUME на задней панели.

### ВНИМАНИЕ

- Для предотвращения повреждения слуха не используйте наушники при высокой громкости в течение долгого времени.

## Подключение к другому аудиооборудованию

Входной аудиосигнал от проигрывателя MP3 или CD через разъем AUX IN можно микшировать со звуком DTX-MULTI 12 и выводить через разъемы OUTPUT (L/MONO и R) и PHONES. Это упрощает игру в сопровождении своих любимых мелодий. Более того, при необходимости можно настроить громкость входного сигнала регулятором GAIN.

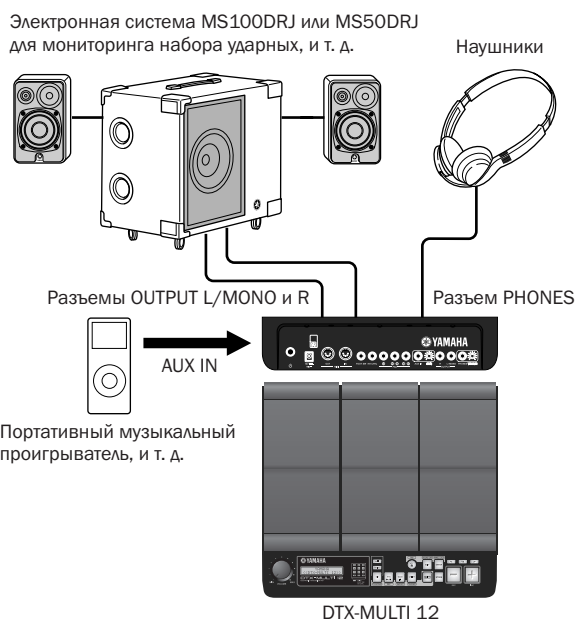

## Включение DTX-MULTI 12

**1** После подключения динамиков, проигрывателя и другого необходимого оборудования на всякий случай полностью уберите громкость DTX-MULTI 12 и других устройств.

**2** Нажмите на переключатель  (Standby/On) на задней панели DTX-MULTI 12 для его включения. Отображается начальный экран, затем страница выбора набора ударных (в области настройки KIT).

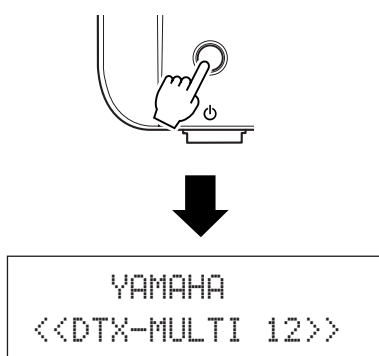

## Подключение микшера или других MIDI-устройств

Убедитесь, что громкость всех устройств полностью выключена. Затем включите устройства по очереди в следующей последовательности: ① MIDI-контроллеры (основные устройства), ② MIDI-приемники (ведомые устройства), ③ аудиооборудование (микшеры, усилители, динамики, и т. д.).

### ПРИМЕЧАНИЕ

- При выключении системы сначала полностью выключите громкость всех аудиоустройств, затем выключите устройства в обратной последовательности (по отношению к последовательности включения).

## Подключение USB-устройства памяти

Можно подключить устройство памяти USB к порту USB TO DEVICE на боковой панели DTX-MULTI 12.



## Меры предосторожности при использовании порта USB TO DEVICE

При подключении устройства USB через порт USB TO DEVICE будьте осторожны и соблюдайте следующие меры предосторожности.

### ПРИМЕЧАНИЕ

- Подробную информацию об использовании устройства USB см. в руководстве пользователя из комплекта его поставки.

## Поддерживаемые устройства USB

К этому инструменту можно подключить флэш-память, внешние жесткие диски и другие совместимые устройства памяти USB большой емкости.

DTX-MULTI 12 поддерживает не все коммерчески доступные устройства памяти USB, и корпорация Yamaha не может гарантировать работу всех устройств, имеющих в продаже. Поэтому прежде чем приобрести устройство USB для работы с этим инструментом, проконсультируйтесь с региональным дилером или уполномоченным дистрибьютором Yamaha (список см. в конце руководства пользователя) или посетите следующую веб-страницу:

<http://dtxdrums.yamaha.com>

### ПРИМЕЧАНИЕ

- Другие USB-устройства, такие как компьютерная клавиатура или мышь, использовать невозможно.

## Подключение USB-устройства памяти

Перед подключением USB-устройства памяти проверьте соответствие его разъема порту USB TO DEVICE и правильность ориентации.

Этот порт поддерживает стандарт USB 1.1, однако можно также подключать и использовать устройства памяти USB 2.0. Обратите внимание, что в этом случае данные будут передаваться на скорости USB 1.1.

## Использование устройства памяти USB

На подключенном устройстве памяти USB можно сохранять созданные данные и импортировать параметры и аудиоданные.

### ПРИМЕЧАНИЕ

- Хотя для загрузки данных в инструмент можно также использовать дисководы CD-R и USB, эти дисководы нельзя использовать для непосредственного сохранения данных. Можно, однако, передавать данные на компьютер, оснащенный дисковыми CD-R и CD-RW, для записи данных на такие типы носителей.

## Форматирование USB-устройств памяти

Определенные типы USB-устройств памяти необходимо отформатировать перед их использованием с этим инструментом. Последовательность действий см. стр. 97.

### ВНИМАНИЕ

- При форматировании USB-устройства памяти все сохраненные на нем данные стираются без возможности восстановления. Поэтому перед форматированием такого устройства проверьте, что все важные данные скопированы на другое устройство.

● **Защита от записи**

Определенные типы устройств памяти USB можно защитить от записи для предотвращения случайного стирания данных. Если USB-устройство памяти содержит важные данные, рекомендуется для предотвращения случайного стирания использовать защиту от записи. Для сохранения данных на таком устройстве необходимо отключить функцию защиты от записи.

**ВНИМАНИЕ**

- При использовании USB-устройства памяти с автономным питанием избегайте его частого включения и выключения. Кроме того, старайтесь не слишком часто вставлять и вынимать USB-кабели. Если не соблюдать эти меры предосторожности, DTX-MULTI 12 может «зависнуть» и прекратить работу.
- Никогда не выключайте подключенное устройство памяти USB или DTX-MULTI 12 и не отсоединяйте устройства памяти тогда, когда к нему выполняется обращение в области настройки UTILITY (служебные) для сохранения, загрузки или удаления данных, либо для форматирования. При несоблюдении этого требования можно повредить устройство памяти или DTX-MULTI 12.

**Подключение других MIDI-устройств**

С помощью стандартных MIDI-кабелей (продаваемых отдельно), можно подключить другие MIDI-устройства через разъемы MIDI IN и MIDI OUT. При таком подключении DTX-MULTI 12 можно использовать для управления синтезаторами и другими звуковыми модулями. При этом внутренний тон-генератор инструмента может работать от других подключенных MIDI-устройств. Эти и другие MIDI-функции обеспечивают еще более широкий диапазон возможностей исполнения и записи.

**ПРИМЕЧАНИЕ**

- В дополнение к двум встроенным разъемам MIDI можно также использовать порт USB TO HOST для обмена MIDI-данными. Выбор разъемов MIDI или порта USB TO HOST для этой цели выполняется на странице MIDI In/Out (входы/выходы MIDI) раздела MIDI в области настройки UTILITY (служебные) (см. стр. 91).

■ **Для управления звуковым модулем или синтезатором**

С помощью MIDI-кабеля подключите разъем MIDI OUT DTX-MULTI 12 к разъему MIDI IN управляемого устройства.

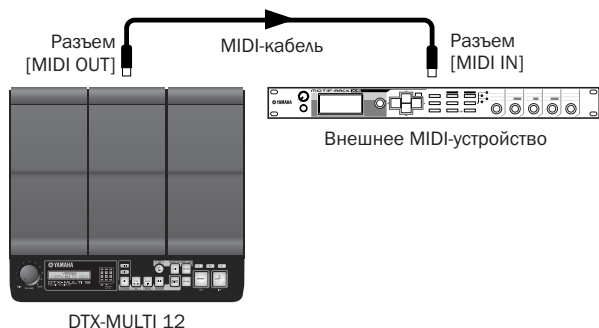

■ **Для управления DTX-MULTI 12 из другого MIDI-устройства**

С помощью MIDI-кабеля подключите разъем MIDI IN DTX-MULTI 12 к разъему MIDI OUT управляющего устройства.

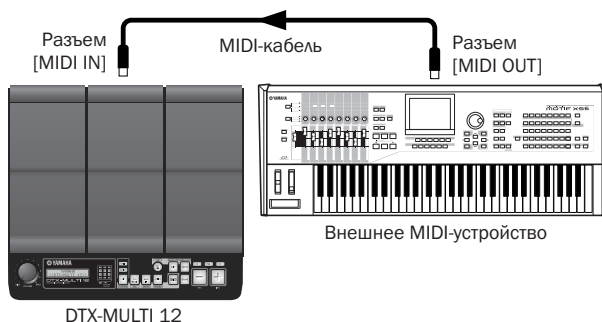

● **Синхронизация с другими MIDI-устройствами (основные и ведомые устройства)**

Воспроизведение образцов на DTX-MULTI 12 можно синхронизировать с воспроизведением на внешнем MIDI-устройстве. В этом инструменте и других MIDI-устройствах используется встроенный тактовый генератор для управления скоростью воспроизведения, и, когда два таких устройства синхронизируются, необходимо указать, какой из тактовых генераторов используется совместно. Устройство, использующее собственный тактовый генератор, для всех подключенных устройств является «основным» инструментом. Подключенные устройства, настроенные на использование внешнего тактового генератора, называются ведомыми устройствами. Например, если устройства подключены так, как показано выше, и требуется записать данные воспроизведения с внешнего MIDI-устройства в качестве образца для DTX-MULTI 12, необходимо настроить внешнее MIDI-устройство как основное, а DTX-MULTI 12 настроить на использование внешнего тактового генератора для синхронизации. Для этого сначала нажмите кнопку [UTILITY] для доступа к области настройки UTILITY, перейдите в раздел MIDI (UTIL6) с помощью кнопок [<|>] и нажмите кнопку [ENTER]. Затем перейдите на страницу MIDI Sync (MIDI-синхронизация) (UTIL6-6) с помощью кнопок [<|>] и установите для параметра MIDI Sync значение «ext» или «auto».

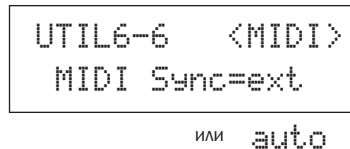

**ПРИМЕЧАНИЕ**

- Для параметра MIDI Sync значение «auto» устанавливается по умолчанию.

## Подключение к компьютеру

Хотя DTX-MULTI 12 сам по себе является исключительно мощным и универсальным инструментом, подключение к компьютеру через USB в еще большей степени повышает его мощность и универсальность. При таком подключении можно свободно передавать MIDI-данные между компьютером и инструментом. В данном разделе описано, как выполнить необходимые подключения.

### ПРИМЕЧАНИЕ

- Так как DTX-MULTI 12 не содержит встроенных динамиков, для воспроизведения звука необходимо подключить наушники или внешний усилитель и динамики. Подробная информация – см. стр. 10.
- USB-кабель не входит в комплект поставки. Для подключения к компьютеру используйте кабель USB A-B длиной не более 3 метров.

### 1 Загрузите на компьютер последнюю версию драйвера USB-MIDI со следующей веб-страницы. После нажатия кнопки Download (загрузить) сохраните файл архива в удобном местоположении и затем разархивируйте его.

[http://www.global.yamaha.com/download/usb\\_midi/](http://www.global.yamaha.com/download/usb_midi/)

### ПРИМЕЧАНИЕ

- Информация о системных требованиях также доступна на указанной выше веб-странице.
- Драйвер USB-MIDI может быть изменен и обновлен без предварительного уведомления. Перед установкой посетите вышеуказанную страницу для просмотра последней информации и загрузки последней версии.

### 2 Установите драйвер USB MIDI на компьютере.

Инструкции по установке включены в программу установки драйвера. Когда требуется подключить к компьютеру инструмент Yamaha, выполните подключение так, как показано ниже.

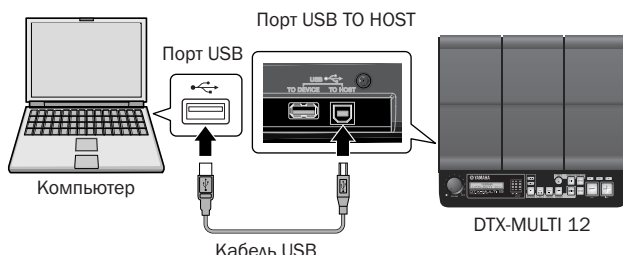

### 3 Чтобы разрешить обмен MIDI-данными через порт USB TO HOST, нажмите кнопку [UTILITY] для доступа к области настройки UTILITY и перейдите на страницу MIDI In/Out (входы/ выходы MIDI) (UTIL6-9).

```
UTIL6-9 <MIDI>
MIDI IN/OUT=MIDI
```

### 4 Установите для параметра MIDI IN/OUT значение «USB» (при необходимости используя кнопку [+ / INC]).

```
UTIL6-9 <MIDI>
MIDI IN/OUT=USB
```

### 5 Нажмите кнопку [STORE] для сохранения этого параметра.



## ■ Меры предосторожности при использовании порта USB TO HOST

При подключении компьютера через порт USB TO HOST соблюдайте меры предосторожности, перечисленные ниже. Их несоблюдение может привести к «зависанию» компьютера, а также к повреждению или потере данных. Если компьютер или DTX-MULTI 12 «зависает», перезапустите используемое приложение, перезагрузите компьютер или выключите и снова включите питание инструмента.

### ⚠ ВНИМАНИЕ

- Длина кабеля USB A-B не должна превышать 3 метров.
- Перед подключением компьютера через порт USB TO HOST выйдите из энергосберегающего режима компьютера (режима ожидания или спящего режима).
- Подключите компьютер с помощью разъема [USB TO HOST] перед включением DTX-MULTI 12.
- Всегда выполняйте следующие шаги перед включением или выключением питания инструмента и перед подключением или отключением кабеля USB.
  - Закройте все приложения.
  - Убедитесь, что из DTX-MULTI 12 не выполняется передача данных. (Данные передаются при нажатии пэдов или воспроизведении образцов).
- При подключенном компьютере выдерживайте паузу не менее 6 секунд между включением и выключением питания инструмента или между подключением и отключением кабеля USB.

## Создание музыки с помощью компьютера

### ■ Запись исполнения на DTX-MULTI 12 с помощью приложения DAW

В следующем разделе описано, как записывать собственное исполнение с помощью приложения DAW на подключенном компьютере.

Обычно при проигрывании с целью записи данные исполнения, созданные при ударе по пэдам, сначала передаются на компьютер, а затем возвращаются в инструмент для воспроизведения внутренним тон-генератором. Если в инструменте DTX-MULTI 12 включено локальное управление (на странице (UTIL6-5) в области UTILITY (служебные)), данные исполнения передаются непосредственно на тон-генератор, и в результате прямые и возвращенные данные накладываются, генерируя звук двойного удара пэдов.

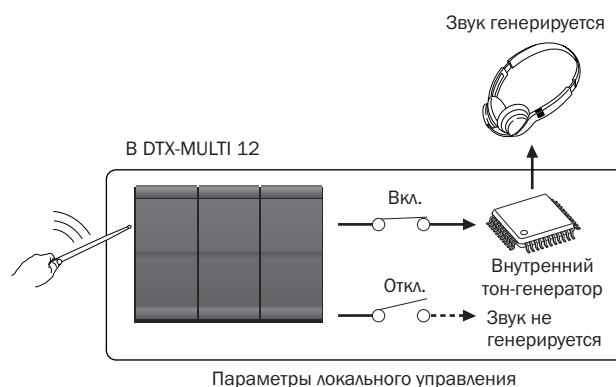



Большинство приложений DAW позволяют включать MIDI Thru, поэтому можно настроить систему, как показано ниже, с отключенным локальным управлением DTX-MULTI 12, при этом приложение DAW возвращает данные исполнения на тон-генератор. В этом случае исполнение записывается без двойного звука удара.

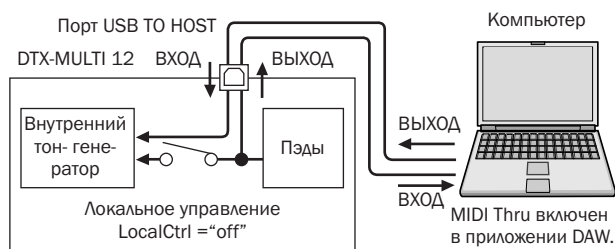

**ПРИМЕЧАНИЕ**

- DAW – это аббревиатура цифровой рабочей аудиостанции. Приложения DAW, такие как Cubase, можно использовать для записи, редактирования и микширования аудио- и MIDI-данных на компьютере.

Теперь перейдем к описанию настройки параметров для записи исполнения, сначала на самом инструменте, а затем в приложении DAW.

**● Параметры DTX-MULTI 12**

Отключите локальное управление следующим образом.

- 1** Нажмите кнопку [UTILITY] для доступа к области настройки UTILITY, перейдите в раздел MIDI (UTIL6) с помощью кнопок [<|/(>] и нажмите кнопку [ENTER].

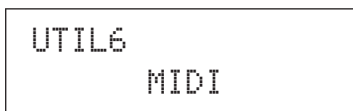

- 2** Перейдите на страницу Local Control (локальное управление) (UTIL6-5) с помощью кнопок [<|/(>].

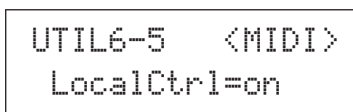

- 3** Установите для параметра LocalCtrl значение «off» (используя при необходимости кнопку [-/DEC]).

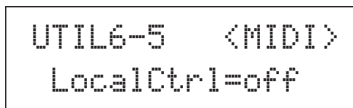

- 4** Нажмите кнопку [STORE] для сохранения этого параметра.

При выключенном таким способом локальном управлении данные исполнения, создаваемые ударами пэдов, не передаются на внутренний тон-генератор.

**● Настройка параметров приложения DAW**

В приложении DAW включите MIDI Thru. Этот параметр обеспечивает запись данных исполнения на дорожку приложения и возврат этих данных во внешнюю систему MIDI.

Например, предположим, что данные исполнения записываются на Track 3 приложением DAW. Также предположим, что MIDI Channel 1 (канал 1) настроен на возврат данных исполнения. Если MIDI Thru сейчас включен для Track 3, приложение DAW вернет данные исполнения в DTX-MULTI 12, поскольку они записаны, и внутренний тон-генератор инструмента воспроизведет их так, как будто они воспроизводятся напрямую (на канале 1).

**ПРИМЕЧАНИЕ**

- Подробную информацию о включении MIDI Thru см. в руководстве, которое поставляется с приложением DAW.
- Если в приложении DAW выключить как локальное управление DTX-MULTI 12, так и MIDI Thru, данные исполнения не передаются на внутренний тон-генератор ни прямо, ни косвенно. В результате звук не генерируется.

**■ Игра на DTX-MULTI 12 с помощью MIDI-данных из приложения DAW**

Как описано ниже, можно настроить DTX-MULTI 12 на работу в качестве многотембрового тон-генератора для приложения DAW. В этом случае можно встроить высококачественный тон-генератор MIDI инструмента в музыкальную установку. Подробная информация о подключении DTX-MULTI 12 к компьютеру – см. стр. 13.

- 1** Настройте все дорожки приложения DAW на вывод их данных MIDI в DTX-MULTI 12.
- 2** Воспроизведение MIDI-данных исполнения с помощью приложения DAW.

## Настройка удаленного управления Cubase

Специальная функция DTX-MULTI 12 позволяет ему работать в качестве удаленного контроллера для Cubase. Например, можно запускать перемотку Cubase, включать и выключать его метроном и управлять другими функциями с передней панели инструмента, существенно повышая эффективность работы по созданию музыкальной продукции.

### ■ Параметры компьютера

Для правильной настройки компьютера при выполнении первой настройки удаленного управления Cubase выполните следующие действия.

#### 1 Загрузите на компьютер последнюю версию расширения DTX-MULTI 12 со следующей веб-страницы.

Сохраните файл архива в удобном местоположении и затем разархивируйте его.  
<http://dtxdrums.yamaha.com>

##### ПРИМЕЧАНИЕ

- Проверьте, что на компьютере установлена последняя версия драйвера USB MIDI (см. стр. 13).
- Информация о системных требованиях также доступна на указанной выше веб-странице.
- Расширение DTX-MULTI 12 может быть изменено и обновлено без предварительного уведомления. Перед установкой посетите вышеуказанную страницу для просмотра последней информации и загрузки последней версии.

#### 2 Для выполнения необходимой процедуры установки запустите разархивированное расширение DTX-MULTI 12. Подробную информацию см. в руководстве пользователя, включенном в загруженный пакет.

### ■ Параметры DTX-MULTI 12

При использовании функции Cubase Remote выполните следующие действия в DTX-MULTI 12.

#### 1 В области настройки UTILITY перейдите на страницу MIDI In/Out (входы/выходы MIDI) (UTIL6-9) и установите для параметра MIDI IN/OUT значение «USB».

```
UTIL6-9 <MIDI>
MIDI IN/OUT=USB
```

#### 2 Проверьте, что DTX-MULTI 12 правильно подключен к компьютеру, и затем запустите Cubase.

Подробная информация о подключении - см. стр. 13.

#### 3 Удерживая нажатой кнопку [SHIFT], нажмите кнопку [MIDI].

Для подтверждения включения функции отображается сообщение «Cubase Remote».

```
<< Cubase >>
<< Remote >>
```

##### ПРИМЕЧАНИЕ

- При включенном режиме Cubase Remote кнопки, которые можно использовать, подсвечиваются.

#### 4 Для выключения режима Cubase Remote нажмите кнопку [SHIFT] и, удерживая ее нажатой, нажмите кнопку [MIDI].

### ■ Функции кнопок в режиме Cubase Remote

##### ПРИМЕЧАНИЕ

- Подробную информацию о работе в режиме Cubase Remote см. в руководстве пользователя, включенном в загруженный пакет.

Кнопка	Операция
[SHIFT] + [MIDI]	Включение/выключение функции Cubase Remote.
[KIT]	Открытие окна VSTi.
[PTN]	Запуск и остановка воспроизведения.
[SHIFT] + [PTN]	Запуск записи.
[-/DEC], [+/INC]	Увеличение и уменьшение предварительно установленного параметра на 1.
[<]	Перемотка назад (REW).
[>]	Перемотка вперед (FF).
[VA]	Возврат в начало композиции (TOP).
	Включение и выключение метронома.



# Создание звуков с помощью пэдов

Чтобы вы смогли как можно быстрее начать наслаждаться игрой на DTX-MULTI 12, этот раздел начинается с описания основных способов игры на пэдах барабанными палочками (продаются отдельно) и выбора различных наборов (т. е. наборов звуков пэдов).

## Названия пэдов

Как показано ниже, для встроенных пэдов назначены номера от 1 до 12. Эти номера также показаны в соответствующих местах на индикаторе пэдов, они загораются при ударе по соответствующему пэду.

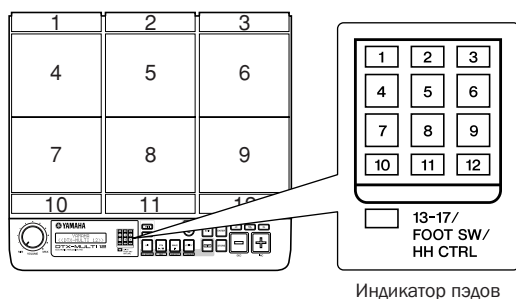

### ВНИМАНИЕ

- Не помещайте пальцы в в зазоры между пэдами 1 и 3 и пластиковым корпусом инструмента. Несоблюдение техники безопасности может привести к травме пальцев.

## Удары по пэдам

При игре на пэдах 4 – 9 (т.е. на основных пэдах) старайтесь ударять по центральной части пэда наконечником барабанной палочки.

### ● Игра на пэдах 4 – 9



Используемая часть барабанной палочки

Наконечник

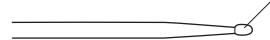

При игре на пэдах с 1 до 3 и с 10 до 12 (т.е. на пэдах «обода») старайтесь ударять по центральной части пэда плечом барабанной палочки.

### ● Игра на пэдах 1 – 3 и 10 – 12



Используемая часть барабанной палочки

Плечо

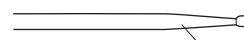

Можно также настроить чувствительность пэдов для игры руками (см. стр. 19).



#### ПРИМЕЧАНИЕ

- Пэдам можно назначить звуки ударных и других индивидуальных инструментов, которые называются встроенными тембрами, а также музыкальные и ритмические фразы, которые называются образцами. При ударе по пэду, для которого назначен образец, этот образец воспроизводится однократно или циклически, при этом горит соответствующий индикатор пэда. Если во время циклического воспроизведения образца ударить пэд снова, воспроизведение образца останавливается и индикатор гаснет.
- Если циклические образцы назначены нескольким пэдам и вы забыли, какие дорожки на каком из них воспроизводятся, можно отключить громкость всех выходных звуковых сигналов, удерживая кнопку [SHIFT] и нажимая кнопку [EXIT].
- При слабом ударе по пэду или при ударе слишком близко к краю или углу пэда соответствующий индикатор пэда может не загореться.

## ■ Приглушение

Приглушение звука – это прикосновение рукой к поверхности ударного перкуSSIONного инструмента для остановки звучания, и пэды DTX-MULTI 12 поддерживают эту технику игры. Кроме того, когда пэду назначено несколько звуков, приглушение можно также использовать для переключения между звуками, чтобы достичь более выразительного исполнения.

#### ПРИМЕЧАНИЕ

- Подробные сведения о переключении звуков с помощью приглушения – см. стр. 51.

## Выбор встроенного набора ударных

Термин «набор ударных» используется для обозначения коллекции звуков (встроенных тембров, волн и образцов), создаваемых при ударе по пэду. В инструмент DTX-MULTI 12 встроен внушительный ряд специально созданных встроенных наборов. С помощью описанной ниже процедуры выбирайте различные наборы ударных и наслаждайтесь удивительными звуками, которые может создавать инструмент.

#### ПРИМЕЧАНИЕ

- Копии экранов, приведенные в этом Руководстве пользователя, служат только в качестве пояснения к тексту и могут отличаться от соответствующих экранов вашего инструмента DTX-MULTI 12.

## 1 Нажмите кнопку [KIT] для открытия страницы выбора набора.

Кнопка [KIT] подсвечивается.



```
KIT1
P001:PercsMaster
```

## 2 Используйте кнопки [-/DEC] и [+ /INC] для выбора нового набора ударных.

Опробуйте игру с различными типами наборов ударных, назначенными для каждого пэда.

#### ПРИМЕЧАНИЕ

- Для игры руками предусмотрен целый ряд специальных встроенных наборов. При выборе одного из таких наборов на экране отображается значок руки, как показано ниже.

### ● Набор для игры рукой

```
KIT1      🖐️
P001:PercsMaster
```

- Наборы с номерами, начинающимися с буквы «U», являются наборами пользователя (т.е. наборами, определяемыми пользователем). Эти наборы позволяют создавать и сохранять собственные коллекции встроенных тембров, образцов и волн.

### ● набор, определенный пользователем

```
KIT1
U001:User Kit
```

Начинается с «U»

## Назначение встроенных тембров пэдам

В следующем примере мы создадим набор пользователя, заменив один из звуков, назначенных пэдам, во встроенном наборе. А именно, мы назначим для пэда 4 тембр из выбранного набора, а затем сохраним результирующий набор в пустом наборе пользователя U001.

### 1 Нажмите кнопку [KIT] для открытия страницы выбора набора.

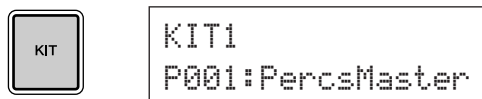

### 2 Используйте кнопки [-/DEC] и [+ /INC] для выбора требуемого набора.

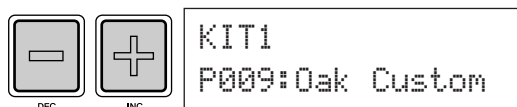

### 3 Нажмите кнопку [VOICE] для открытия страницы выбора тембра.

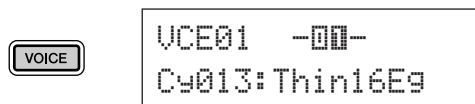

### 4 Ударьте по пэду 4 для его выбора и изменения отображаемого номера пэда на -00-.

Либо можно переместить курсор на номер пэда и затем изменить его с -00- на -00- с помощью кнопок [-/DEC] и [+ /INC].

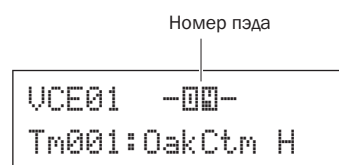

### 5 Выбор тембра, назначаемого для пэда 4.

Переместите мигающий курсор на самый левый параметр в нижней строке текста и с помощью кнопок [-/DEC] и [+ /INC] выберите категорию требуемого тембра.

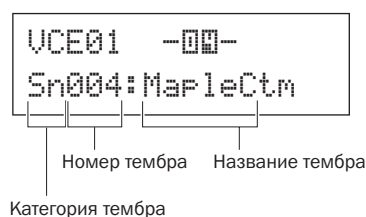

#### Категории тембров

Похожие тембры сгруппированы в категории тембров. Кроме мелодичных инструментов, таких как тимпани и маримба, можно выбирать также категории, содержащие встроенные образцы, пользовательские образцы и волны. Подробные сведения см. в буклете «Сборник таблиц».

## 6

Нажмите кнопку [STORE] и сохраните измененный набор в виде набора пользователя.

Как показано ниже, выберите пустой набор пользователя U001 с помощью кнопок [-/DEC] и [+ /INC] и затем нажмите кнопку [ENTER].

**ПРИМЕЧАНИЕ**

- Кнопка [STORE] подсвечивается, когда параметры изменены, но еще не сохранены во внутренней памяти DTX-MULTI 12. Подсветка кнопки отключается после сохранения измененных параметров.

## 7

В ответ на запрос о подтверждении сохранения набора нажмите кнопку [ENTER] для продолжения.

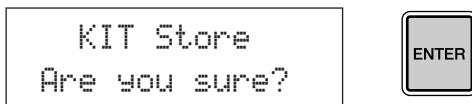
**ВНИМАНИЕ**

- Пока данные сохраняются, на экране отображается сообщение «Please keep power on...» (не выключайте питание...). Ни в коем случае не выключайте DTX-MULTI 12, пока это сообщение не исчезнет. Если выключить инструмент в это время, данные для всех наборов пользователя могут быть потеряны без возможности восстановления.

Please keep  
power on...

## 8

После выбора набора пользователя U001 ударьте по пэду 4 и прослушайте назначенный тембр.

## ■ Слои

С помощью функции «Слои» одному пэду или внешнему контроллеру можно назначить несколько различных тембров. Пэду можно назначить до четырех слоев (A – D), при этом каждый пэд может звучать четырьмя различными тембрами. Более того, для тембров, назначенных слоям, можно использовать несколько различных режимов воспроизведения. Например, эти тембры можно переключать одновременно – при каждом ударе пэда может звучать другой тембр или они могут включаться и выключаться последующими ударами. Подробные сведения о слоях см. на стр. 32.

## ■ Игра руками

В DTX-MULTI 12 встроен ряд различных наборов для ручной перкуссии, предназначенных для игры руками, а не барабанными палочками. Как описано ниже, можно также в любой момент с помощью триггеров настроить чувствительность пэдов для игры руками.

## ● Настройка чувствительности пэдов для игры руками

- 1 Удерживая нажатой кнопку [SHIFT], нажмите кнопку [UTILITY] для перехода в область настройки триггеров. Отображается страница выбора настройки триггеров.

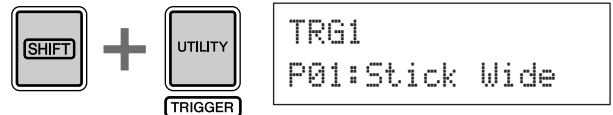

- 2 Используйте кнопки [-/DEC] и [+ /INC] для выбора настройки триггеров «P04: Hand» (рука) или «P05: Finger» (палец).

**ПРИМЕЧАНИЕ**

- При выборе встроенного набора ручной перкуссии чувствительность пэда (т.е. настройка триггера) автоматически изменяется для игры рукой.
- Очень высокие уровни чувствительности пэдов могут привести к перекрестным помехам, в результате пэд, по которому не был нанесен удар, генерирует звук из-за вибрации или интерференции между пэдами.
- Подробные сведения о настройке триггеров в области настройки триггеров – см. стр. 99.

# Прослушивание образцов

В DTX-MULTI 12 предварительно загружен широкий ряд мелодических и ритмических фраз в форме встроенных образцов. Первые три образца (♪P001 – ♪P003) предназначены для демонстрации богатого спектра звуков, которые может генерировать DTX-MULTI 12. Образцы с номерами ♪P004 и выше можно свободно назначать пэдам для использования в собственных пользовательских наборах ударных.

## Прослушивание демонстрационных образцов

### 1 Нажмите кнопку [PTN] для открытия страницы выбора образца.

Кнопка [PTN] подсвечивается. Демонстрационные образцы имеют номера ♪P001 – ♪P003.



```
PTN1  ♪=120 4/4
♪P001: Demo 01
```

### 2 Для запуска воспроизведения демонстрационного образца еще раз нажмите кнопку [PTN].

Кнопка [PTN] подсвечивается при воспроизведении демонстрационного образца, название образца отображается между символами «<<» и «>>» в верхней строке текста. Более того, в нижней строке текста отображается название набора ударных, используемого при воспроизведении демонстрационного образца.



```
<<Demo 01>>
P039: Orchestra
```

### 3 Для остановки воспроизведения демонстрационного образца нажмите любую кнопку, кроме [SHIFT].

## Прослушивание встроенных образцов

### 1 Нажмите кнопку [PTN] для открытия страницы выбора образца.

### 2 Выберите для прослушивания встроенный образец с помощью кнопок [-/DEC] и [+/INC].

Выберите встроенный образец с номером ♪P004 или выше.

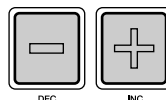

```
PTN1  ♪=120 4/4
♪P004: 80s Electro
```

### 3 Для запуска воспроизведения выбранного встроенного образца еще раз нажмите кнопку [PTN].

Кнопка [PTN] подсвечивается при воспроизведении встроенного образца.



### 4 Для остановки воспроизведения образца нажмите кнопку [PTN] на странице выбора образца (PTN1).

#### ПРИМЕЧАНИЕ

- Для назначения пэду встроенного образца выполните процедуру, описанную на стр. 18, при этом на шаге 5 выберите встроенный образец вместо встроенного тембра.

# Создание собственных образцов

DTX-MULTI 12 позволяет создавать пользовательские образцы путем записи собственного исполнения. Таким же способом, как и для встроенных образцов, эти пользовательские образцы можно свободно назначать пэдам и воспроизводить их.

## Запись собственного исполнения в качестве образца

Выполнив шаги, описанные ниже, создадим образец пользователя: запишем исполнение и затем назначим этот образец для пэда 6.

- 1 Нажмите кнопку [PTN] для доступа к области настройки образца и выберите пустой образец пользователя с помощью кнопок [-/DEC] и [+/INC].

Пустые образцы пользователя называются «Empty Ptn».

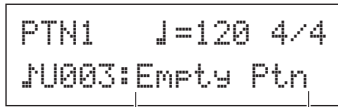

Название образца

### ВНИМАНИЕ

- При выборе образца пользователя, уже содержащего данные, ваше исполнение добавляется к этим данным в результате записи. Во избежание этого внимательно выбирайте пустой образец для записи.

### ПРИМЕЧАНИЕ

- Если для записи выбрать образец пользователя, уже содержащий данные, можно добавить дополнительные данные исполнения к этому образцу.
- Два существующих образца можно объединить для создания нового образца пользователя (см. стр. 79).

- 2 Нажмите кнопку [KIT] для открытия страницы выбора набора и с помощью кнопок [-/DEC] и [+/INC] выберите набор ударных для записи своего образца.

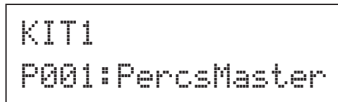

- 3 Для включения режима записи нажмите кнопку [PTN], удерживая нажатой кнопку [SHIFT].

Кнопка [PTN] подсвечивается красным цветом.



### ПРИМЕЧАНИЕ

- Если при включении режима записи выбран встроенный образец, собственное исполнение записывается в пустой образец пользователя.

- 4 Установите требуемые условия записи.

На экране режима записи (REC) можно задать темп и тактовый размер метронома, который будет работать при записи, длительность образца в тактах и целый ряд других важных параметров. Переместите мигающий курсор на требуемый параметр кнопками [<], [VΛ] и [>] и измените параметр кнопками [-/DEC] и [+/INC].



- 1 **Темп.** Скорость образца в ударах в секунду.
- 2 **Тактовый размер.** Тактовый размер записываемого образца.
- 3 **Длительность.** Длительность образца в тактах.
- 4 **Выравнивание.** Точность корректировки синхронизации для записываемого образца.
- 5 **Режим воспроизведения.** Тип записываемого образца, т.е. однократный или циклический.



- 5** Нажмите кнопку [PTN] для запуска записи. DTX-MULTI 12 отсчитывает два такта. Затем исполните образец, который требуется записать, в темпе метронома.

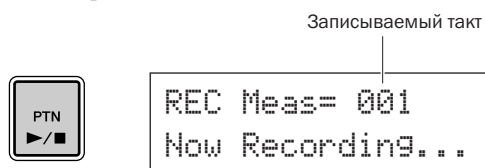

**ВНИМАНИЕ**

- Не выключайте DTX-MULTI 12 во время записи – это может повлечь потерю данных всех образцов пользователя.

- 6** Запись заканчивается автоматически после числа тактов, указанного в поле длительности образца на шаге 4 выше.

Во время сохранения данных на экране кратковременно отображается сообщение «Please keep power on...» (не выключайте питание).

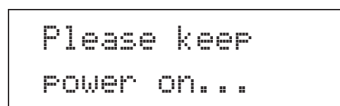

**ВНИМАНИЕ**

- Не выключайте DTX-MULTI 12, когда отображается сообщение «Please keep power on...», иначе данные всех вставок пользователя могут быть потеряны.

**ПРИМЕЧАНИЕ**

- Запись можно остановить в любое время, нажав кнопку [PTN]. Все записанные к этому моменту данные исполнения будут сохранены.
- Если на шаге 4 выбрано циклическое воспроизведение, запись можно остановить, нажав кнопку [PTN].

- 7** Когда отображается страница назначения пэда, ударьте пэд 6 для отображения номера пэда **00**, затем нажмите кнопку [ENTER].

Либо можно использовать кнопки [-/DEC] и [+/INC] для выбора **00** на этой странице.



**ПРИМЕЧАНИЕ**

- Если для параметра PadAssign установлено значение «off», записанный образец не назначается ни для какого пэда.
- Хотя можно свободно назначить записанный образец для пэда в любой момент, лучше использовать пэд из набора ударных, выбранного на шаге 1 выше. Если назначить его пэду из другого набора, образец может воспроизводиться не так, как записан.

- 8** Нажмите кнопку [KIT] для доступа к области настройки набора.

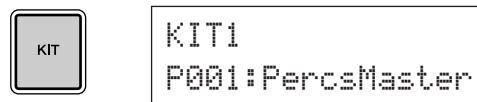

- 9** Нажмите кнопку [STORE] и сохраните текущий набор и новый назначенный для него образец в наборе пользователя.

Как показано на этом рисунке, выберите пустой набор пользователя с помощью кнопок [-/DEC] и [+/INC] и затем нажмите кнопку [ENTER].



- 10** В ответ на запрос о подтверждении сохранения набора нажмите кнопку [ENTER].

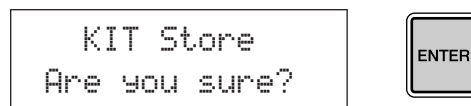

**ВНИМАНИЕ**

- Пока данные сохраняются, на экране отображается сообщение «Please keep power on...» (не выключайте питание...). Ни в коем случае не выключайте DTX-MULTI 12, пока это сообщение не исчезнет. Если выключить инструмент в это время, данные для всех наборов пользователя могут быть потеряны без возможности восстановления.

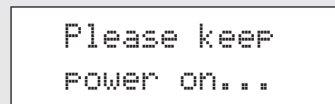

- 11** При выбранном и сохраненном наборе ударных ударьте пэд 6, чтобы прослушать назначенный образец.



**ПРИМЕЧАНИЕ**

- DTX-MULTI 12 позволяет записать до 50 образцов пользователя. При попытке записи большего числа отображается сообщение «Seq data is not empty» (Данные последовательности заполнены) и процесс записи заканчивается. В этом случае удалите ненужные образцы пользователя (см. стр. 79) и возобновите запись.



# Сохранение своих данных в USB-устройстве памяти

Созданные данные, такие как наборы пользователя и образцы пользователя, удобно сохранять в виде комбинированных файлов в USB-устройстве памяти. В следующем примере мы создадим в таком устройстве один файл, содержащий все данные, созданные или измененные в различных областях настройки DTX-MULTI 12.

## 1 Подключите USB-устройство памяти к порту USB TO DEVICE на боковой панели.

### ПРИМЕЧАНИЕ

- Подробные сведения о USB-устройствах памяти см. в разделе Подключение USB-устройства памяти на стр. 11.

## 2 Нажмите кнопку [UTILITY] для доступа к области настройки UTILITY (служебные), перейдите в раздел FILE (файл) (UTIL7) с помощью кнопок [<|/>] и затем нажмите кнопку [ENTER].

```
UTIL7
      FILE
```

## 3 Перейдите на страницу сохранения файла (UTIL7-1) с помощью кнопок [<|/>] и затем нажмите кнопку [ENTER].

```
UTIL7-1
      Save File
```

## 4 Установите для параметра Type (Тип) значение «All» (Все) с помощью кнопок [-/DEC] и [+ /INC], если необходимо.

После установки этого параметра нажмите кнопку [ENTER].

```
UTIL7-1-1
Type=All
```

### ПРИМЕЧАНИЕ

- Подробные сведения о сохранении данных при значении параметра Type (Тип), отличного от «All», – см. стр. 93.

## 5 Введите имя файла для сохранения.

Подробные сведения о вводе символов и о типах символов, которые можно использовать для имен файлов, – см. стр. 47.

```
UTIL7-1-2
Name[      ]
```

### ПРИМЕЧАНИЕ

- Имя файла может содержать до восьми символов.

## 6 После ввода требуемого имени нажмите кнопку [ENTER].

Выводится запрос на подтверждение сохранения файла, и мигает кнопка [ENTER].

```
Save File
Are you sure?
```

## 7

Для продолжения нажмите кнопку [ENTER] еще раз.

Если файл с таким именем уже существует в USB-устройстве памяти, выводится запрос о его перезаписи. Если этот файл больше не нужен и его можно перезаписать, нажмите кнопку [ENTER]. Если старый файл содержит важные данные, нажмите кнопку [EXIT] для возврата на страницу имени и повторите шаг 5, используя другое имя.

Во время сохранения данных отображается сообщение «Now saving... [EXIT] to cancel» (Выполняется сохранение .... для отмены нажмите [EXIT]). Сообщение «Completed» (завершено) отображается после сохранения данных, затем экран возвращается на страницу сохранения файла (UTIL7-1), соответствующую шагу 4 выше.

```
Now Saving
[EXIT] to cancel
```



```
Completed
```

**ВНИМАНИЕ**

- Не отключайте USB-устройство памяти от порта USB TO DEVICE, не выключайте USB-устройство памяти и инструмент DTX-MULTI 12 во время загрузки или сохранения данных. Несоблюдение этой меры предосторожности может привести к повреждению USB-устройства памяти или DTX-MULTI 12 без возможности восстановления.

**ВНИМАНИЕ**

- Перед началом исполнения обязательно отключите USB-устройство памяти от DTX-MULTI 12. Если нечаянно ударить по устройству памяти барабанной палочкой во время исполнения, его можно повредить без возможности восстановления, при этом все сохраненные на нем данные будут потеряны.

# Импорт аудиофайлов

Аудиофайлы WAV и AIFF из компьютера или с другого носителя можно импортировать в DTX-MULTI 12 через USB-устройство памяти. Эти тембры, называемые «волнами», можно назначать пэдам и воспроизводить таким же способом, как и встроенные тембры.

## ПРИМЕЧАНИЕ

- С устройством DTX-MULTI 12 можно использовать только 16-битные аудиофайлы. При необходимости использования аудиофайлов, записанных с другой битовой глубиной, следует предварительно преобразовать файлы в 16-битные, например, с помощью программного обеспечения DAW. Подробнее о способе преобразования см. в руководстве по программному обеспечению DAW.
- Устройство DTX-MULTI 12 может импортировать аудиофайлы длиной приблизительно до 23 секунд (в случае 16-битного аудиосигнала с частотой 44,1 кГц).
- Следует учесть, что даже при соблюдении приведенных выше условий некоторые другие факторы могут привести к несовместимости аудиофайлов с устройством DTX-MULTI 12.

**1** С помощью компьютера переместите импортируемые файлы WAV или AIFF в корневой каталог USB-устройства памяти.

**2** Отсоедините USB-устройство памяти от компьютера и подключите его к инструменту через порт USB TO DEVICE на боковой панели.

**3** Нажмите кнопку [KIT] для открытия страницы выбора набора и затем выберите набор ударных, для которого будут назначены импортированные волны.



```
KIT1
U001:User Kit
```

**4** Удерживая нажатой кнопку [SHIFT], нажмите кнопку [WAVE] для открытия страницы импорта.



```
IMPORT
Surdo.WAV
```

**5** Выберите аудиофайл для импорта с помощью кнопок [-/DEC] и [+ /INC].

**6** После выбора нажмите кнопку [ENTER], чтобы импортировать файл.

```
Now Importing...
[EXIT] to cancel
```

## ВНИМАНИЕ

- Не отключайте USB-устройство памяти от порта USB TO DEVICE, не выключайте USB-устройство памяти и инструмент DTX-MULTI 12 во время загрузки данных. Несоблюдение этой меры предосторожности может привести к повреждению USB-устройства памяти или DTX-MULTI 12 без возможности восстановления.
- Если выбранный файл не является 16-битным, выводится сообщение «Illegal wave data.» (Недопустимые волновые данные.) и процесс импорта прекращается. В этом случае следует преобразовать файлы в 16-битные, например, с помощью программного обеспечения DAW, а затем повторно выполнить импорт.

**7** После импорта файла открывается страница назначения пэда. Назначьте пэд для импортированной волны и нажмите кнопку [ENTER].

```
IMPORT
PadAssign=00
```

## ВНИМАНИЕ

- Если выбранному пэду уже назначен тембр, он будет удален и заменен импортированной волной.

## ПРИМЕЧАНИЕ

- Если для параметра PadAssign установлено значение «off», импортированная волна не назначается никакому пэду.
- Импортированные аудиофайлы AIF и WAV сохраняются как волны или, другими словами, как один из трех типов тембров DTX-MULTI 12. Поэтому их можно свободно назначать пэдам в области настройки VOICE (тембр) (см. стр. 56).

**8** Чтобы вернуться к области настройки KIT, нажмите кнопку [KIT].

**9** Нажмите кнопку [STORE] и сохраните текущий набор и его новое назначение волны в виде набора пользователя.

Как показано на рисунке, выберите пустой набор пользователя с помощью кнопок [-/DEC] и [+/INC] и затем нажмите кнопку [ENTER].



**10** В ответ на запрос о подтверждении сохранения набора нажмите кнопку [ENTER].

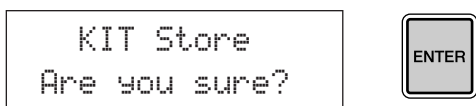

**⚠ ВНИМАНИЕ**

- Пока данные сохраняются, на экране отображается сообщение «Please keep power on...» (не выключайте питание...). Ни в коем случае не выключайте DTX-MULTI 12, пока это сообщение не исчезнет. Если выключить инструмент в это время, данные для всех наборов пользователя могут быть потеряны без возможности восстановления.

Please keep  
power on...

**11** Чтобы прослушать импортированную волну, ударьте по пэду, для которого она назначена.



# Внутреннее устройство

В этом справочном разделе приведено описание того, что происходит внутри DTX-MULTI 12 от момента удара пэда до момента вывода звука на динамики. Понимание процесса прохождения сигналов и их внутренней обработки позволяет максимально использовать мощные функции этого универсального инструмента.

## Функциональные блоки

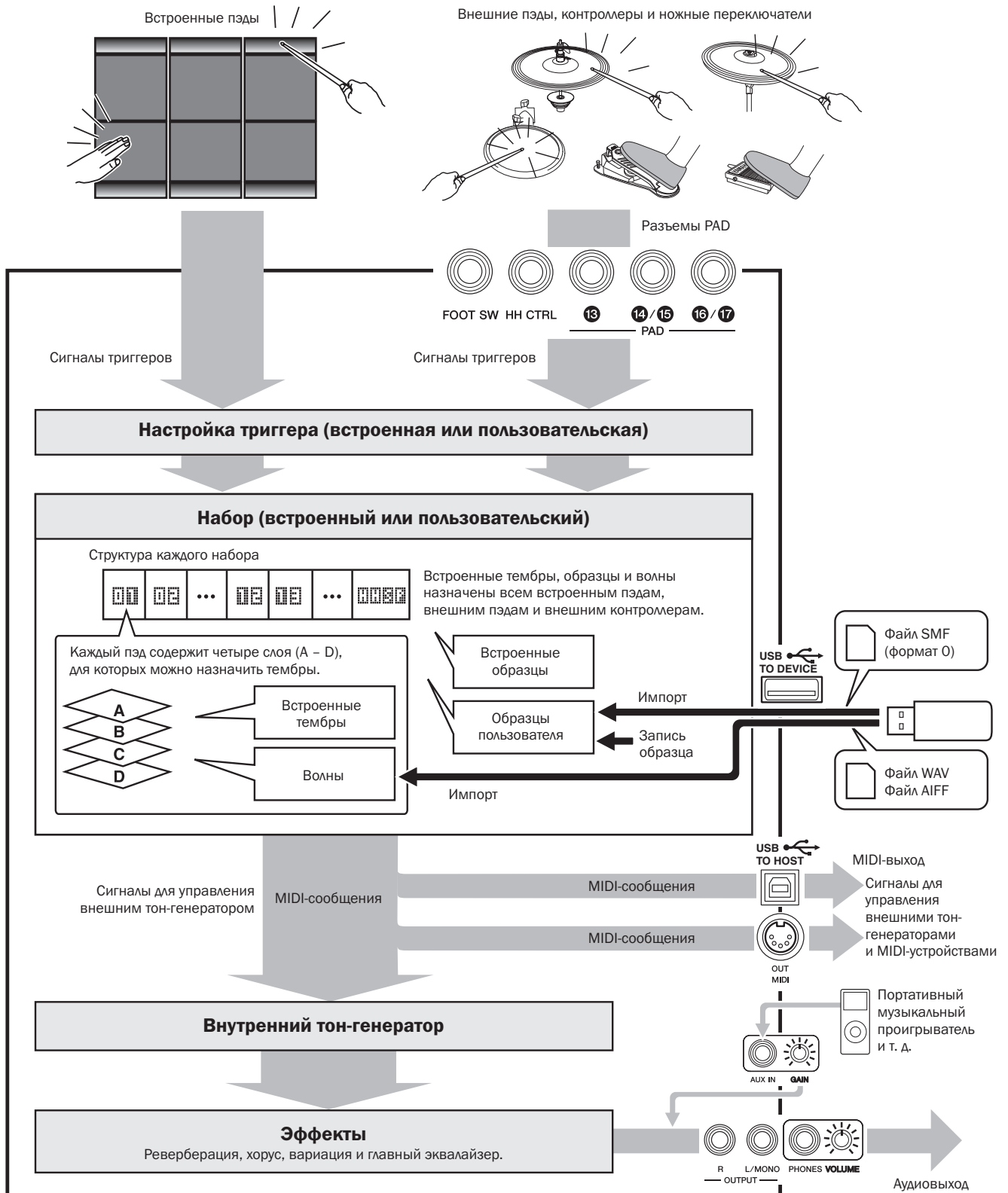

Справочник  
KIT  
VOICE  
MIDI  
WAVE  
PATTERN  
UTILITY  
TRIGGER

## Сигналы триггеров и пэдов

На DTX-MULTI 12 играют при помощи ударов по двенадцати встроенным пэдам, ударов и операций с внешними пэдами, ножных переключателей и других контроллеров, подключенных через разъемы PAD (13-17), разъем HI-HAT CONTROL и разъем FOOT SW. При выполнении действий такого типа создается сигнал триггера, состоящий из различных элементов данных исполнения, таких как сила удара по соответствующему пэду. Эти сигналы триггеров передаются на тон-генератор, который формирует соответствующий звук.

### ■ Встроенные пэды (1 – 12)

Как показано ниже, каждому встроенному пэду DTX-MULTI 12 назначен уникальный номер от 1 до 12. На страницах настройки различных параметров инструмента эти номера представлены в формате – для идентификации отдельных пэдов. Хотя пэды 4 – 9 (основные пэды) и пэды 1 – 3 и 10 – 12 (обода) имеют разную форму, все они функционируют одинаково. При ударе по ним воспроизводятся назначенные тембры, волны и образцы.

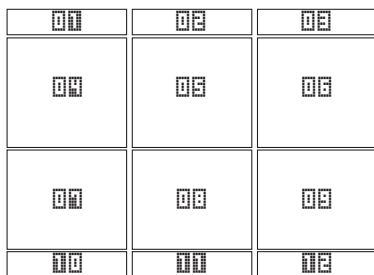

### ■ Разъемы PAD (13 – 17)

Разъемы для входа сигналов триггеров на задней панели служат для подключения дополнительных пэдов. Кроме того, разъем PAD 13 можно использовать для подключения трехзонного пэда, который создает три различных типа триггерных сигналов в зависимости от места удара. DTX-MULTI 12 обрабатывает эти зоны как три индивидуальных пэда, отображая их на экране как , и . Например, три триггерных сигнала от трехзонного ударного пэда TP65S отображаются следующим образом.

Пример. TP65S

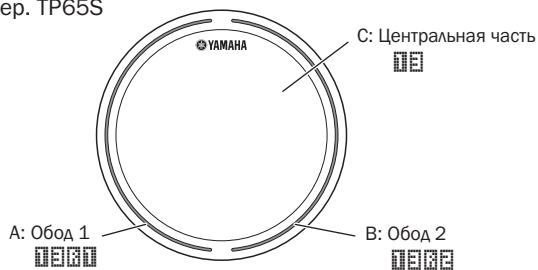

A: Когда получен триггерный сигнал от обода 1, воспроизводятся тембры, назначенные пэду .

B: Когда получен триггерный сигнал от обода 2, воспроизводятся тембры, назначенные пэду .

C: Когда получен триггерный сигнал от центральной части, воспроизводятся тембры, назначенные пэду .

Хотя каждый из них оснащен только одним разъемом, разъемы пэдов 14/15 и 16/17 можно использовать для подключения выходных моносигналов от пары пэдов. Таким способом каждый из этих разъемов может обслуживать по два сигнала от различных триггеров. На экране номера , , и отображаются для идентификации соответствующих пэдов.

Пример.

Подключение TP65 и PCY65 через разъем пэда 14/15

При поступлении сигнала триггера от удара по однозонному барабанному пэду TP65, воспроизводятся тембры, назначенные пэду .

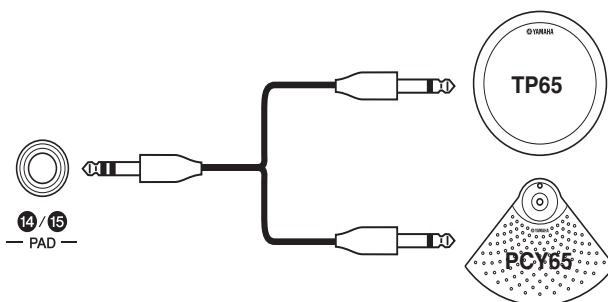

При поступлении сигнала триггера от удара по однозонному тарелочному пэду TP65, воспроизводятся тембры, назначенные пэду .

### ■ Разъем HI-HAT CONTROL

Разъем Hi-hat Control служит для подключения дополнительного двухзонного хай-хэт пэда RHH135 (через разъем HH CTRL) или хай-хэт контроллера HH65 (через его разъем OUTPUT). При игре на пэде или контроллере DTX-MULTI 12 получает и распознает сигналы триггеров для обоих режимов хай-хэт: «клоуз» и «сплэш»\*. На экране эти сигналы отображаются как и соответственно.

\* Режим хай-хэт «сплэш» предназначен извлечения звуков техникой быстрого нажатия и отпускания хай-хэт педали.

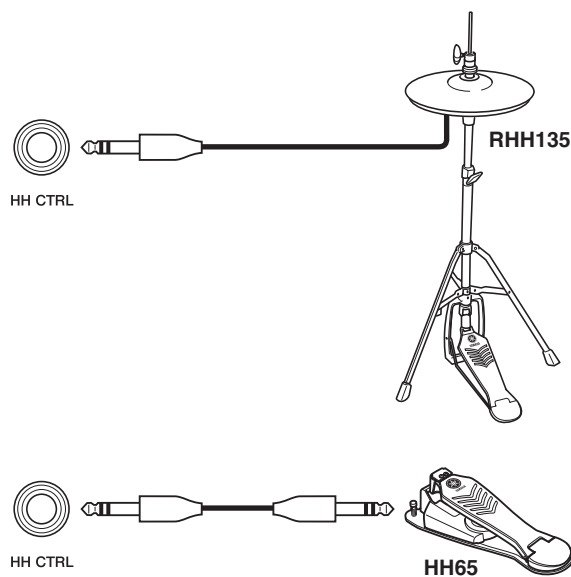

#### ПРИМЕЧАНИЕ

• Параметры, относящиеся к хай-хэтам, можно задать на различных страницах в области UTILITY (служебные) раздела хай-хэт (UTIL5). (См. стр. 89.)



## ■ Разъем FOOT SW

Разъем ножного переключателя служит для подключения дополнительного хай-хэт переключателя (FC4, FC5, и т. д.), хай-хэт контроллера (HN65, и т. д.) или ножного контроллера (FC7) к DTX-MULTI 12.

На экране инструмента сигнал, поступающий через этот разъем, отображается как .

После указания на инструменте DTX-MULTI 12 типа подключенного контроллера или ножного переключателя можно выбирать и назначать для него полезные функции. Типичные примеры описаны ниже.

### ПРИМЕЧАНИЕ

- Перед подключением контроллера или ножного переключателя всегда выключайте DTX-MULTI 12. Несоблюдение этой меры предосторожности может привести к неправильной работе контроллера или ножного переключателя.

## ● Использование HN65 в качестве педали большого барабана

### [Функция]

Когда параметры хай-хэт контроллера HN65 настроены, как описано ниже, можно использовать его для создания тембров большого барабана и аналогичных тембров. Тон создаваемого звука, как и у акустических барабанов, зависит от скорости нажатия контроллера. Кроме того, звуки ударных могут генерироваться без вибраций и механических шумов, характерных для педалей акустических бас-барабанов.

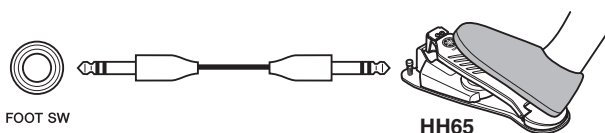

### [Настройка]

- При выключенном DTX-MULTI 12 подключите хай-хэт контроллер HN65 через разъем FOOT SW.
- Включите DTX-MULTI 12.
- На странице Foot Switch Input (входной сигнал ножного переключателя) (UTIL4-2) установите для параметра FootSwInSel значение «HN65». (См. стр. 89.)
- На странице Pad Function (функция пэда) (UTIL4-1) выберите  и затем установите для параметра Func значение «off». (См. стр. 88.)
- Откройте страницу Select Voice (выбор тембра) (VCE1) и выберите тембр, например бас-барабан, для назначения . (См. стр. 56.)

## ● Создание звуков с помощью FC4 или FC5



### [Функция]

С настроенными в соответствии с приведенным ниже описанием параметрами можно генерировать звуки с помощью ножного переключателя FC4 или FC5. При этом сигналы триггеров, создаваемые таким способом, имеют фиксированную скорость, и, следовательно, они идеальны для воспроизведения волн, образцов, звуковых эффектов.



### [Настройка]

- При выключенном DTX-MULTI 12 подключите ножной переключатель FC4 или FC5 через разъем FOOT SW.
- Включите DTX-MULTI 12.
- На странице Foot Switch Input (входной сигнал ножного переключателя) (UTIL4-2) установите для параметра FootSwInSel значение «ftSw». (См. стр. 89.)

- На странице Pad Function (функция пэда) (UTIL4-1) выберите  и затем установите для параметра Func значение «off». (См. стр. 88.)
- Откройте страницу Select Voice (выбор тембра) (VCE1) и выберите встроенный тембр, образец или волну для назначения . (См. стр. 56.)

## ● Изменение наборов или образцов с помощью FC4 или FC5

### [Функция]

С настроенными в соответствии с приведенным ниже описанием параметрами ножной переключатель FC4 или FC5 можно использовать для изменения различных параметров. Например, с помощью ножного переключателя можно выбрать следующий набор или образец, увеличить или уменьшить темп на 1, задать собственный темп или включить/выключить метроном. Кроме того, можно также установить номер MIDI-сообщения изменения управления, передаваемого при нажатии ножного переключателя.



### [Настройка]

- При выключенном DTX-MULTI 12 подключите ножной переключатель FC4 или FC5 через разъем FOOT SW.
- Включите DTX-MULTI 12.
- На странице Foot Switch Input (входной сигнал ножного переключателя) (UTIL4-2) установите для параметра FootSwInSel значение «ftSw». (См. стр. 89.)
- На странице Pad Function (функция пэда) (UTIL4-1) выберите  и затем установите для параметра Func функцию, управление которой будет выполняться с помощью ножного переключателя. (См. стр. 88.)

## ● Регулировка громкости (или других значений изменения MIDI-управления) с помощью FC7

### [Функция]

Когда параметры настроены в соответствии с приведенным ниже описанием, можно регулировать громкость и многие другие значения изменения управления MIDI, меняя угол педали ножного контроллера FC7 (для передачи сообщений MIDI изменения управления). FC7 сохраняет текущий угол педали после снятия ноги, и, следовательно, это идеально подходит для быстрого изменения управляемого параметра.



### [Настройка]

- При выключенном DTX-MULTI 12 подключите ножной переключатель FC7 через разъем FOOT SW.
- Включите DTX-MULTI 12.
- На странице Foot Switch Input (входной сигнал ножного переключателя) (UTIL4-2) установите для параметра FootSwInSel значение «FC7». (См. стр. 89.)
- На странице Pad Function (функция пэда) (UTIL4-1) выберите  и затем задайте для параметра Func сообщение изменения требуемого MIDI-управления («CC01»-«CC95»), которым требуется управлять. (См. стр. 88.)



● **Регулировка громкости и других параметров с помощью HH65**

**[Функция]**

Тем же способом, который используется для ножного контроллера FC7, можно регулировать громкость и широкий круг значений изменения MIDI-управления, настраивая уровень работы хай-хэт контроллера HH65.

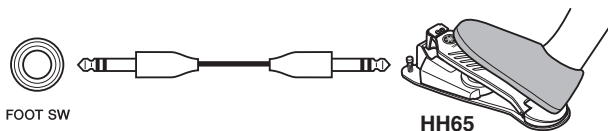

**[Настройка]**

- При выключенном DTX-MULTI 12 подключите хай-хэт контроллер HH65 через разъем FOOT SW.
- Включите DTX-MULTI 12.
- На странице Foot Switch Input (входной сигнал ножного переключателя) (UTIL4-2) установите для параметра FootSwInSel значение «HH65». (См. стр. 89.)
- На странице Pad Function (функция пэда) (UTIL4-1) выберите  и затем задайте для параметра Func сообщение изменения требуемого MIDI-управления («CC01»-«CC95»), которым требуется управлять. (См. стр. 88.)

■ **Использование акустических барабанов для создания триггерных сигналов**

Дополнительные барабанные триггеры, такие как DT10 или DT20, могут преобразовывать исполнение акустических барабанов в триггерные сигналы и передавать эти сигналы в инструмент. Можно даже использовать триггеры барабанов для создания триггерных сигналов.

■ **Настройка триггеров**

Задание всех параметров, связанных с чувствительностью пэдов, называется «настройкой триггеров». Помимо фактической чувствительности пэда при ударе по нему настройка триггеров также может включать в себя настройку параметров, предназначенных для предотвращения двойных триггерных сигналов, создаваемых в ответ на один удар (т.е. двойное включение), и нежелательных триггерных сигналов, создаваемых пэдами, по которым удар не наносился (т.е. перекрестные помехи). DTX-MULTI 12 поддерживает множество различных стилей игры барабанными палочками и руками, а выбрав наиболее подходящие параметры триггеров для используемого стиля, пользователь может обеспечить правильную обработку сигналов триггеров. Настройка триггеров позволяет обеспечить также идеальную обработку сигналов триггеров от внешних пэдов и контроллеров. В DTX-MULTI 12 встроено пять настроек триггеров, предназначенных для различных целей, и пользователь может также создать десять уникальных настроек триггеров в соответствии с индивидуальными потребностями.

■ **Использование дополнительных триггеров пэдов и барабанов с помощью разъемов PAD**

При использовании отдельно продаваемых триггеров пэдов или барабанов типы обрабатываемого сигнала триггера зависят от того, какой из разъемов PAD используется для подключения. В следующей таблице показано, как дополнительные триггеры пэдов и барабанов работают при подключении через различные разъемы PAD на задней панели.

**PAD 13.** Подходит для использования с двух- и трехзонными пэдами. Не подходит для контроллеров пэдов.

**PAD 14/15, PAD 16/17.** Не подходит для двух- и трехзонных пэдов или контроллеров пэдов.

Модель	Название изделия	Вход (разъемы PAD)	
		PAD 13	PAD 14/15 PAD 16/17
TP65	Пэд барабана	C	C
TP65S	Пэд барабана	A	C
TP100	Пэд барабана	A	C
TP120SD	Пэд малого барабана	B	C
RHH130	Хай-хэт пэд	B	C
RHH135	Хай-хэт пэд	B	C
PCY65	Тарелочный пэд	C	C
PCY65S	Тарелочный пэд	B	C
PCY130	Тарелочный пэд	C	C
PCY130S	Тарелочный пэд	B	C
PCY130SC	Тарелочный пэд	A	C
PCY135	Тарелочный пэд	A	C
PCY150S	Тарелочный пэд	A	C
PCY155	Тарелочный пэд	A	C
KP65	Пэд рабочего барабана	C	C
KP125	Пэд рабочего барабана	C	C
DT10	Триггер барабана	C	C
DT20	Триггер барабана	C	C

A: Работает как трехзонный пэд.

При использовании совместимого продукта серии TP можно воспроизводить тембры, назначенные двум ободам (краевым пэдам) и центральной части пэда. При использовании совместимого продукта серии PCY можно воспроизводить тембры, назначенные дуговой части, краевой части и части купола.

A: Работает как двухзонный пэд.

При использовании совместимого продукта серии RHH можно воспроизводить тембры, назначенные дуговой и краевой части. При использовании совместимого продукта серии PCY можно воспроизводить тембры, назначенные дуговой и краевой части.

C: Работает как монофонический пэд.

**ПРИМЕЧАНИЕ**

- Обновленную информацию о поддержке дополнительных пэдов и триггеров барабанов см. на следующей веб-странице.  
<http://dtxdrums.yamaha.com>

## Создание звуков с помощью пэдов

Когда внутренний тон-генератор получает сигнал триггера, создаваемый ударом по пэду, контроллером или ножным переключателем, воспроизводится тембр, назначенный для этого пэда, контроллера или ножного переключателя. Как описано ниже, предусмотрено три различных типа тембров для назначения: встроенные тембры, образцы и волны.

### • Встроенные тембры

Звуки барабанов, например звуки малых барабанов, больших барабанов, тарелок, звуки перкуссии и различных инструментов, таких как рояль, ксилофон и гитара.

### • Образцы

Однократные или циклические фразы, содержащие данные исполнения на ряде различных инструментов.

### • Волны

Аудиофайлы, импортированные в DTX-MULTI 12 из различных источников.

Для назначения тембра пэду, контроллеру или ножному переключателю перейдите в область настройки тембра страницы Select Voice (выбор тембра) (VCE1), нажав кнопку [VOICE] (и, если необходимо, кнопку [<]). На этой странице тембры сгруппированы по типам инструментов (для встроенных тембров), как образцы или волны. Хотя встроенные тембры, образцы и волны можно назначать пэдам одинаковым способом, важно помнить, что каждый тип тембров воспроизводится различным способом и настраивается с помощью различных параметров.

## ■ Встроенные тембры

Являясь электронным перкуSSIONным инструментом, работающим от ударов пэдов, DTX-MULTI 12 продается с предварительно загруженной библиотекой звуков ударных, таких как малые барабаны, большие барабаны или тарелки, а также с широким набором звуков перкуSSIONных инструментов. Библиотека содержит также звуки различных инструментов, таких как рояль, ксилофон и гитара. Термин «встроенные тембры» служит для указания этих встроенных звуков ударных или инструментов.

Тембры перкуссии и ударных из этой коллекции встроенных тембров не связаны с одной определенной высотой, поэтому можно настроить их так, чтобы звуки соответствовали другим инструментам. При этом тембры настраиваемых инструментов, таких как рояль и гитара, могут назначаться пэдам с помощью настройки определенной высоты звука, что позволяет воспроизводить несколько нот одновременно для создания аккорда, или назначить двенадцать тембров, отличающихся на полтона, что позволяет свободно воспроизводить мелодические партии. Синхронизация и сила удара при игре влияют на звук встроенных тембров, позволяя достигать практически такой же выразительности, как и при игре на акустических инструментах.

## ■ Образцы

DTX-MULTI 12 также воспроизводит ритмические или мелодические фразы, называемые образцами. Длительность образцов может составлять до нескольких тактов, и с их помощью можно воспроизводить звучание различных инструментов. Подобно тому как звуки малого барабана создаются при ударе по пэду, для которого назначен тембр малого барабана, можно запустить или остановить воспроизведение образца, ударив по пэду, для которого назначен образец. Поэтому пэды с назначенными образцами работают как переключатели запуска/остановки при ударе (независимо от жесткости или мягкости удара). В DTX-MULTI 12 встроено 128 образцов (включая 3 демонстрационных образца), которые содержат данные воспроизведения широкого ряда различных инструментальных жанров, и, свободно назначая их пэдам, можно легко создавать собственные уникальные наборы. Еще большую гибкость обеспечивают возможности записи собственного исполнения и импорта стандартных MIDI-файлов (Формат 0) для создания до 50 дополнительных образцов пользователя.

## ■ Волны

DTX-MULTI 12 оснащен аудиофайлами воспроизведения, которые можно создавать, изменять и воспроизводить на компьютере. Обычно называемые «сэмпами» или «данными сэмплов», эти файлы содержат короткие звуковые фрагменты, а после импорта в DTX-MULTI 12 они называются «волнами». Аудиофайлы WAV или AIFF можно импортировать во внутреннюю память инструмента, где хранятся волны, и назначать пэдам таким же способом, как тембры и образцы. Можно также изменять импортированные волны.

Т.к. аудиофайлы, импортированные в память инструмента для волн, назначаются пэдам в качестве отдельных тембров аналогично встроенным тембрам и образцам, термин «данные волн» используется в данном руководстве так же, как «данные встроенного тембра» или «данные образца». В отличие от этого термин «волновой (wav-) файл» используется для обозначения еще не импортированных данных, обрабатываемых в форме файла на компьютере, в сэмплере или в USB-устройстве памяти.

## Структура наборов

Термин «набор» используется для обозначения коллекции встроенных тембров, образцов и волн, назначенных встроенным пэдам инструмента (1 – 12), а также внешним пэдам, ножным переключателям или контроллерам, подключенным через разъемы PAD (13 – 17), разъем FOOT SW и разъем HI-HAT CONTROL. Для большего удобства в инструмент встроено 30 различных наборов. Однако можно создать собственные уникальные наборы удобным для себя способом, и до 200 таких наборов пользователя можно также хранить во внутренней памяти инструмента.

### ■ Наборы и тембры

В DTX-MULTI 12 данные тембров сгруппированы и хранятся в наборах. Другими словами, все наборы содержат информацию, относящуюся к тембрам, для назначения их контроллерам и пэдам. Когда набор пользователя создается путем изменения тембров, сами тембры не сохраняются в наборах, а вместо этого сохраняются соответствующие настройки параметров, такие как настройка звука, стереопанорама, время атаки, время затухания, эффекты и т. п. Все пэды могут иметь различные настройки параметров. Поэтому, даже когда на странице Select Voice (выбор тембра) отображается тембр, который назначен более чем одному пэду, создаваемые звуки необязательно идентичны.

### ■ Слои тембров

С помощью функции слоев DTX-MULTI 12 одному пэду или внешнему контроллеру можно назначить несколько различных тембров. В этом инструменте пэду можно назначить до четырех слоев (A – D), при этом каждый пэд может звучать четырьмя различными тембрами. Эти назначенные слоям тембры можно также переключать различными способами – например, их можно одновременно воспроизводить в режиме Stack (стек), один из них можно проигрывать при ударах в режиме Alternate (попеременно), они могут звучать и выключаться при ударе в режиме Hold (удержание). Для использования функции слоев необходимо сначала настроить пэд на передачу нескольких MIDI-сообщений при каждом ударе. Затем тембры назначаются всем слоям и для пэда указывается режим воспроизведения слоя. Подробную информацию см. в разделе «Указание номеров нот MIDI и назначение тембров» на стр. 34.

### Классификация слоев тембров

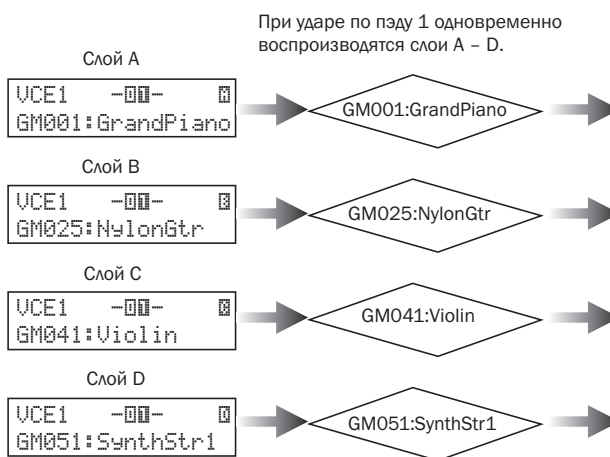

### ■ Информация, содержащаяся в наборах

Для наборов специально предназначено три различных области настройки. В области настройки наборов KIT можно указать громкость, настроить эффекты и задать другие параметры, влияющие на весь набор; в области настройки тембров VOICE можно назначить встроенные тембры, образцы и волны всем пэдам, ножному переключателю и контроллеру, также можно задать такие параметры, как сдвиг по высоте и громкость для всех назначенных тембров и, в области настройки MIDI, можно задать относящиеся к MIDI параметры, влияющие на набор или отдельные пэды и контроллеры. Настройка встроенного тембра, образца или волны, воспроизводимых при ударе пэда, состоит из двух шагов.

1. Указание номеров нот MIDI, передаваемых при ударе конкретного пэда. (область настройки MIDI)
2. Указание встроенного тембра, образца или волны, воспроизводимых для каждого номера ноты MIDI. (область настройки VOICE)

Когда для пэда установлен только один слой, можно пропустить шаг 1. (Требуемая настройка выполняется автоматически при выборе тембра на шаге 2.)

Ниже описано два способа назначения тембров.

- Назначение тембра непосредственно пэду
- Указание номеров нот MIDI и назначение тембров каждому номеру

**● Назначение тембра непосредственно пэду**

Для назначения тембра непосредственно пэду сначала выберем назначаемый пэд, затем выберем требуемый встроенный тембр, образец или волну.

- 1 Для запуска нажмите кнопку [KIT], чтобы получить доступ к области настройки набора. На странице Select Kit (выбор набора) (KIT1) выберите устанавливаемый набор. Затем нажмите кнопку [VOICE] для доступа к области настройки VOICE и перейдите на страницу Select Voice (выбор тембра) (VCE1).

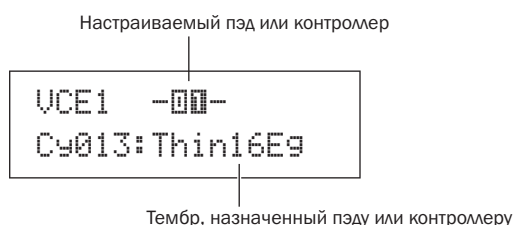

- 2 Переместите мигающий курсор в верхнюю строку текста и с помощью кнопок [-/DEC] и [+ /INC] выберите устанавливаемый пэд или контроллер. Можно также ударить пэд, чтобы его выбрать. В нижней строке текста отображается тембр (т.е. встроенный тембр, образец или волна), в настоящее время назначенный выбранному пэду или контроллеру. Переместите мигающий курсор вниз на нижнюю строку текста и с помощью кнопок [-/DEC] и [+ /INC] выберите новый назначаемый тембр.

Повторяя эти действия для назначения встроенных тембров, образцов и волн всем пэдам и контроллерам, можно легко и быстро настроить собственный набор ударных. Более того, параметры, такие как громкость, сдвиг по высоте, стереопанорама и уровни эффектов, можно устанавливать для тембров, назначенных различным пэдам и контроллерам.

- 3 Завершив настройку набора таким способом, можно сохранить его как один из наборов пользователя в инструменте.

Пример. Работа со встроенным набором 1

**Область настройки KIT**

KIT1  
P009:Oak Custom

Название набора

**Настройка, сделанная в области настройки KIT**

- Громкость всего набора
- Темп набора
- Настройка эффектов для всего набора
- Приглушение
- Настройки хай-хэт и т. д.

**Область настройки VOICE**

VCE1 -00-  
C#013:Thin16E9

VCE1 -00- [M]  
HH005:Brute Of

VCE1 -00- [M]  
Sn001:Oak Custom

VCE1 -000- [M]  
Sn002:OakCtmOPRm

VCE1 -000- [M]  
Sn003:OakCtmC1Rm

VCE1 -00- [M]  
Kk001:OakCtm22

VCE1 -00- [M]  
HH006:Brute E90P

VCE1 -000- [M]  
-----:-----

VCE1 -000- [M]  
HH003:Brute FtC1

VCE1 -000- [M]  
HH004:Brute FtOp

Назначение тембров встроенным пэдам 1 - 12.

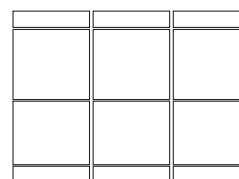

Назначение тембров пэдам, подключенным через разъемы PAD 13-17.

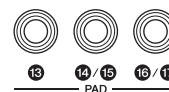

Назначение тембра\* контроллеру или ножному переключателю, подключенному через разъем FOOT SW.



Назначение тембра\* контроллеру или ножному переключателю, подключенному через разъем HI-HAT CONTROL.



**Настройки, сделанные в области настройки VOICE**

- Громкость каждого пэда (или слоя)
- Настройка звука каждого пэда
- Стереопанорама каждого пэда
- Настройка эффектов каждого пэда

и т. д.

\* Тембр невозможно назначить контроллеру или ножному переключателю, для которого уже назначена функция на странице Pad Function (функция пэда) (UTIL4-1).

Справочник  
KIT  
VOICE  
MIDI  
WAVE  
PATTERN  
UTILITY  
TRIGGER

● **Указание номеров нот MIDI и назначение тембров каждому номеру**

Вторым способом настройки пэда является настройка одного или нескольких номеров нот MIDI, передаваемых при ударе пэда, и настройка внутреннего тон-генератора на воспроизводимые тембры при получении этих номеров нот MIDI. В отличие от непосредственного подхода, описанного выше, этот способ позволяет передавать несколько сообщений нот MIDI от одного пэда для воспроизведения слоев тембров и тембров попеременно с помощью функции слоев. Эти сообщения нот MIDI можно передавать через разъем MIDI OUT или порт USB TO HOST, чтобы управлять другим инструментом MIDI.

В следующем примере встроенный пэд 1 настраивается для одновременного воспроизведения двух различных тембров при ударе по нему.

- 1 Нажмите кнопку [KIT] для доступа к области настройки набора. На странице Select Kit (выбор набора) (KIT1) выберите устанавливаемый набор.
- 2 Нажмите кнопку [MIDI] для доступа к области настройки MIDI и перейдите на страницу Select Message Type (выбор типа сообщения) (MIDI1).

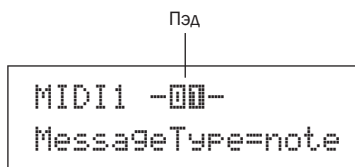

В верхней строке текста выберите «-00-» в качестве назначаемого пэда. Переместите мигающий курсор в нижнюю строку текста и установите для параметра Message Type значение «note» (указывающее, что сообщение ноты MIDI передается при ударе пэда).

- 3 Нажмите кнопку [ENTER] для открытия страницы Playing Mode (режим воспроизведения) (MIDI1-1).

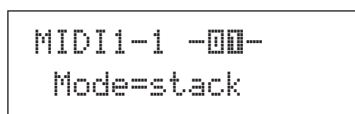

В нижней строке текста установите для параметра Mode (режим) значение «stack» (стек) (все ноты MIDI, назначенные пэду, будут звучать одновременно).

**ПРИМЕЧАНИЕ**

- Кроме «stack», для параметра Mode (режим) можно также установить значение «alternate» (попеременно), что приведет к последовательному воспроизведению нот при каждом ударе, или значение «hold» (удержание), что приведет к последовательному включению и выключению нот при ударах по пэду. (См. стр. 62.)

- 4 Нажмите кнопку [➤], чтобы перейти на страницу MIDI Note (нота MIDI) (MIDI1-2).

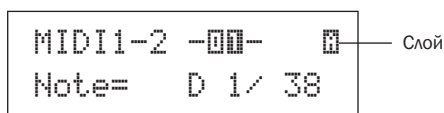

На этой странице можно установить ноты MIDI, передаваемые с помощью пэда. А именно, параметр Note (нота) в нижней строке текста используется для установки номера ноты MIDI, когда индикатор в верхнем правом углу показывает один из четырех (A – D) устанавливаемых слоев. Теперь укажите «D1/38» для ноты MIDI, передаваемой с помощью слоя A.

- 5 Нажмите кнопку [VOICE] для доступа к области настройки VOICE и перейдите на страницу Select Voice (выбор тембра) (VCE1).

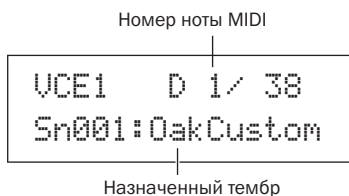

В верхней строке текста используйте кнопки [-/DEC] и [+/INC] для выбора «D1/38» – номера ноты MIDI, который передает слой A пэда 1. В нижней строке текста установите «Sn001:OakCustom» в качестве тембра, воспроизводимого для этого номера ноты MIDI.

При таких настройках нота MIDI с номером ноты MIDI 38 (т.е. D1) передается на внутренний тон-генератор при ударе пэда 1, и тон-генератор воспроизводит встроенный тембр Sn001 (OakCustom).

Теперь настроим пэд 1 также на передачу номера ноты MIDI 40 (E1) при ударе по нему и укажем, что внутренний тон-генератор должен воспроизводить в ответ встроенный тембр Cy013 (Thin16Eg).

- 6 Нажмите кнопку [MIDI] для доступа к области настройки MIDI и перейдите на страницу MIDI Note (нота MIDI) (MIDI1-2).

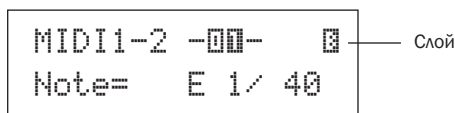

Переместите мигающий курсор на индикатор «00» в правом верхнем углу и с помощью кнопки [+/INC] установите для него значение «01». Вернитесь обратно в нижнюю строку текста и укажите «E1/40» для номера ноты MIDI, передаваемый слоем B.



- 7** Нажмите кнопку [VOICE], перейдите на страницу Select Voice (выбор тембра) (VCE1) и, как описано выше, укажите «Cy013:Thin16Eg» в качестве тембра, воспроизводимого для нот MIDI с номером ноты MIDI 40 (E1).

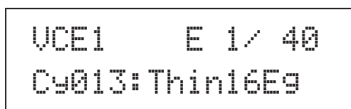

Когда инструмент DTX-MULTI 12 настроен таким способом, при ударе по встроенному пэду 1 две ноты MIDI с номерами нот MIDI 38 (D1) и 40 (E1) одновременно передаются на внутренний тон-генератор, и тон-генератор воспроизводит одновременно встроенные тембры Sn001 (OakCustom) и Cy013 (Thin16Eg).

Следующая схема в точности иллюстрирует, что происходит в инструменте, когда пэд 1 настроен на одновременное воспроизведение двух тембров, как описано выше.

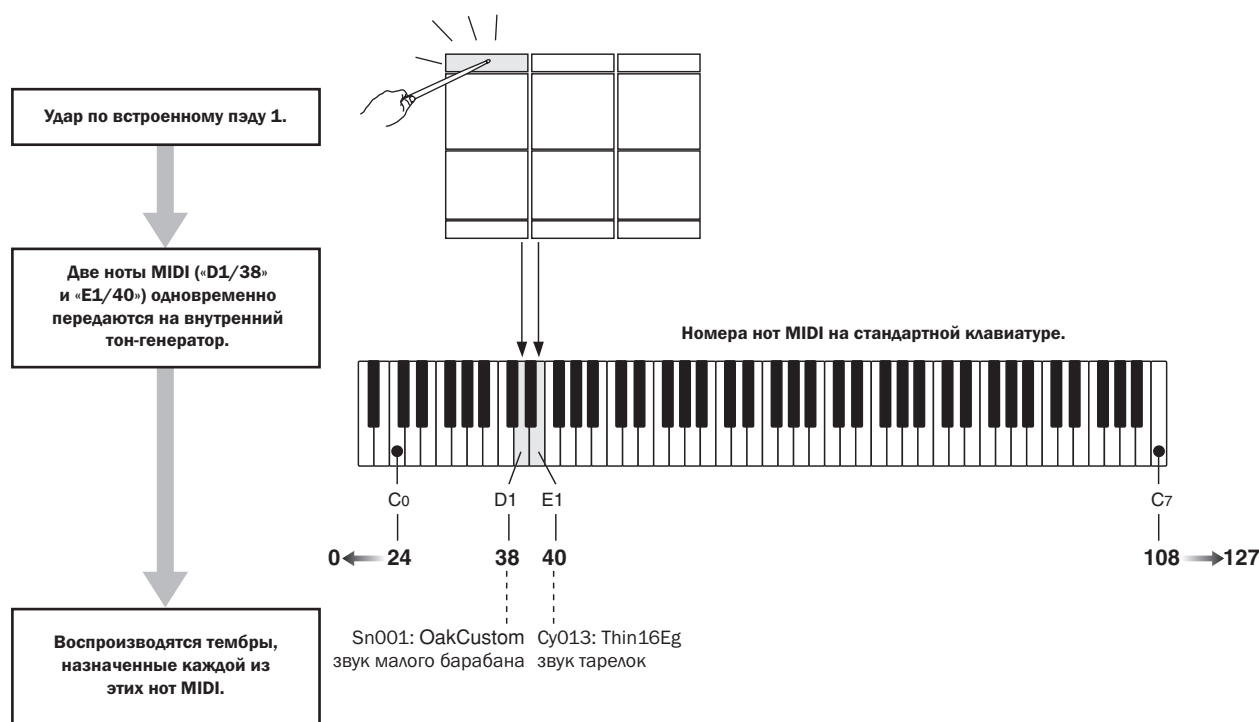

### ■ Использование DTX-MULTI 12 в качестве контроллера MIDI

Вместо сообщений нот MIDI можно настроить DTX-MULTI 12 на передачу сообщений изменения программ MIDI, сообщений изменения управления MIDI и т. п. в устройства MIDI, подключенные через разъем MIDI OUT или порт USB TO HOST, при ударе пэда или при срабатывании внешних контроллеров. Используя эту функцию, можно легко настроить пэды на, например, запуск и остановку воспроизведения на секвенсоре MIDI или на изменение встроенных элементов в инструменте MIDI.

В отличие от типа управления, показанного в разделе «Сигналы триггеров и пэдов» (см. стр. 28), позволяющего играть на DTX-MULTI 12 с помощью триггерных сигналов от контроллера или ножного переключателя, подключенных через разъем FOOT SW, функция управления MIDI обеспечивает работу встроенных и внешних пэдов как универсальных контроллеров MIDI. В дополнение к выбору свободно используемых наборов и образцов или к настройке темпа метронома или воспроизведения образца эта мощная функция также позволяет назначать пэдам номера изменения управления MIDI (01 – 95) и значения параметров, что обеспечивает широкий круг уникальных режимов использования.

Справочник  
KIT  
VOICE  
MIDI  
WAVE  
PATTERN  
UTILITY  
TRIGGER

## Эффекты

Процессор эффектов, встроенный в DTX-MULTI 12, обеспечивает специальные аудиоэффекты на выходе тон-генератора, позволяя изменять и улучшать его звук различными способами. Применяемые обычно на финальной стадии редактирования, такие эффекты позволяют оптимизировать звук в соответствии с собственными требованиями.

### ■ Структура процессора эффектов

Этот инструмент может применять эффекты к выходу тон-генератора с помощью следующих четырех элементов.

#### ● Вариация

Эффект вариации позволяет обрабатывать звук различными способами. В разделе VARIATION (KIT4) можно выбрать тип вариации для каждого набора; кроме того, можно также указать степень применения эффекта к каждому слою на странице Variation Send (передача вариации) (VCE4-1).

#### ● Хорус

Эффект хоруса изменяет пространственные характеристики звуков, к которым он применяется. В разделе CHORUS (KIT5) можно выбрать тип хоруса для каждого набора; кроме того, можно также указать уровень применения эффекта к каждому слою на странице Chorus Send (передача хоруса) (VCE4-2).

#### ● Реверберация

Эффект реверберации придает звукам теплую атмосферу, имитируя сложное отражение звука в реальном пространстве исполнения, таком как концертный зал или небольшой клуб. В разделе REVERB (KIT6) можно выбрать тип реверберации для каждого набора, кроме того, можно также указать степень применения эффекта к каждому слою на странице Reverb Send (передача реверберации) (VCE4-3).

#### ■ ПРИМЕЧАНИЕ

• Степень обработки образцов пользователя этими эффектами можно указать на странице Variation Send (передача вариации) (PTN3-5), на странице Chorus Send (передача хоруса) (PTN3-6) и на странице Reverb Send (передача реверберации) (PTN3-7); кроме того, эти настройки можно сохранить в составе данных образца пользователя.

#### ● Главный эквалайзер

Обработывая звук всего инструмента непосредственно перед выходом, главный эквалайзер поддерживает пятиполосное выравнивание. Поскольку выравнивание применяется к звуку всего инструмента, а не к отдельным наборам ударных или тембрам, настройки главного эквалайзера не меняются при выборе нового набора ударных. Соответствующие параметры устанавливаются на страницах установки параметров в области настройки UTILITY (служебные) раздела MASTER EQ (главный эквалайзер) (UTIL3).

### ■ Связь между эффектами

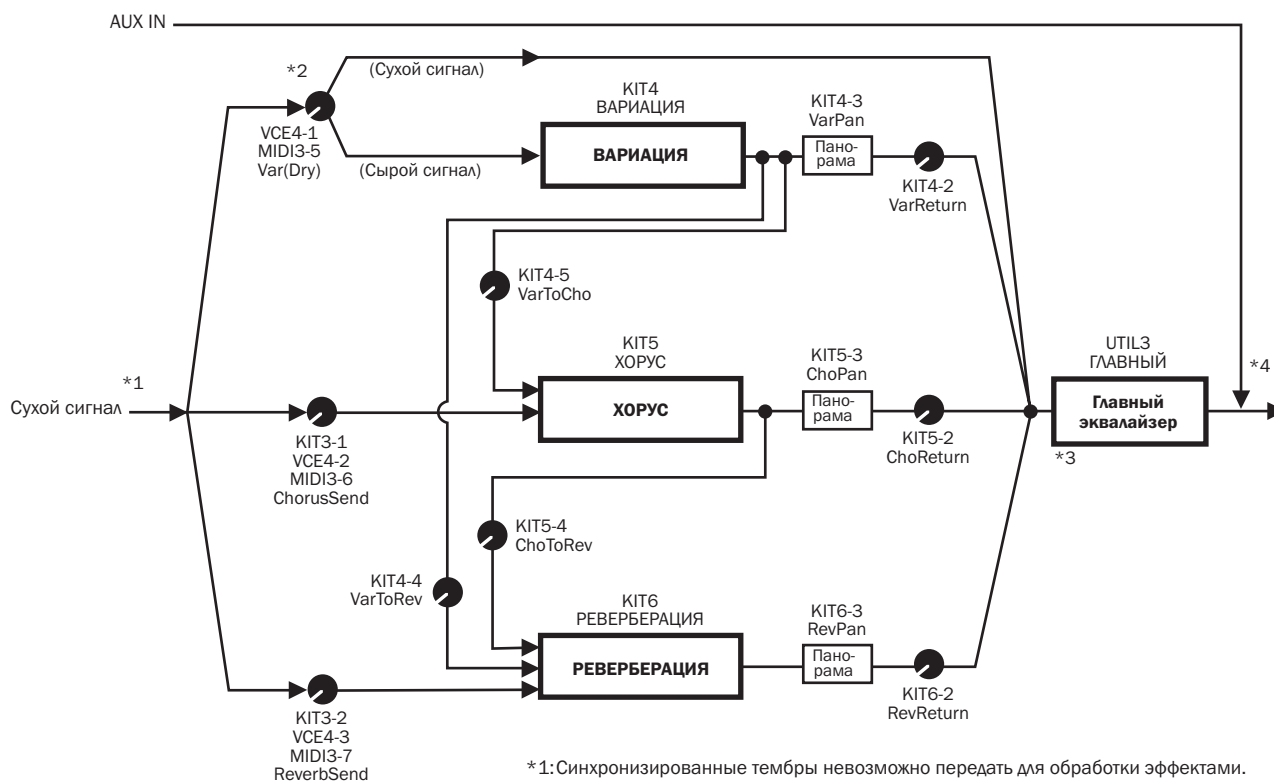

- \*1: Синхронизированные тембры невозможно передать для обработки эффектами.
- \*2: На странице Variation Send (передача вариации) (VCE4-1) можно задать требуемый баланс между величиной сигнала без эффекта (т.е. сухой сигнал) и величиной сигнала с эффектом (т.е. сырой сигнал).
- \*3: Главный эквалайзер не применяется к выходу наушников.
- \*4: Внешние аудиосигналы (AUX IN) идут в обход всех эффектов.



### ■ Эффекты и категории эффектов

Различные эффекты, обеспечиваемые элементами эффектов инструмента, сортируются по различным категориям. Ниже приведено описание каждой категории и содержащихся в ней эффектов.

Рекомендуется обращаться к этим описаниям при настройке эффектов. В таблице эффектов каждой категории показано, какие блоки эффектов, т.е. реверберация (Rev), хорус (Cho) или вариация (Var) можно использовать для применения эффекта. Эффект, отмеченный символом ✓, можно выбрать и изменить на соответствующей странице настройки параметра блока эффектов.

#### ● Компрессор и эквалайзер

Компрессор – это эффект, часто используемый для ограничения и сжатия динамики аудиосигнала (т.е. плавности/громкости). Для вокала, гитарных партий и других сигналов с широкой динамикой этот эффект существенно сжимает динамический диапазон, делая тихие звуки громче, а громкие – тише. Кроме того, атаку компрессора и характеристики затухания можно регулировать для создания акцентированных или монотонных звуков. Многополосное сжатие приводит к разделению входного сигнала на три полосы частот с целью независимой обработки каждой из них; соответственно, этот тип эффекта можно рассматривать как комбинацию сжатия и выравнивания.

Тип эффекта	Var	Описание
Компрессор	✓	Сравнительно быстро работающий компрессор хорошо подходит для солирования.
MltBndComp	✓	Трехполосный компрессор.
Трехполосный эквалайзер	✓	Трехполосный компрессор также выполняет выравнивание.
Классический эквалайзер	✓	Классический пятиполосный параметрический эквалайзер.
Усилитель	✓	Добавляет гармоники высокого порядка для улучшения звука.

#### ● Флэнжер и фазер

Флэнжер создает бурлящий, металлический звук, похожий на звук реактивного самолета. Этот эффект работает на базовых принципах эффекта хоруса, в нем используется более короткое время задержки и обратная связь для создания очень характерного расширяющегося звука. Он больше подходит для выборочного использования в различных частях для придания разнообразия, чем для постоянного использования в композиции. Фазер с помощью цепи обратной связи формирует сдвиг фазы в обрабатываемом звуке перед возвратом его на вход эффекта, что создает живой спокойный тон. Гораздо больше, чем флэнжер, этот эффект можно использовать в широком диапазоне ситуаций – например, он используется с электрическими роялями для облагораживания их звучания различными способами.

Тип эффекта	Cho	Var	Описание
Флэнжер SPX	✓	✓	Создает бурлящий, металлический звук.
TempoFlinger	✓	✓	Флэнжер с синхронизацией темпа.
PhaserMono	-	✓	Классический звук монофазера.
PhaserStereo	-	✓	Классический звук стереофазера.
TempoPhaser	-	✓	Фазер с синхронизацией фазы.

#### ● Искажение

Как подсказывает название эффекта, он состоит в искажении звука. Создается звук, похожий на слишком громкий звук усилителя или на объединение с уже достаточно громким звуком. Этот эффект широко используется для добавления жесткой, резкой границы; кроме того, результирующий звук характеризуется плотностью и длительностью. Эта плотность обеспечивается большим количеством гармоник, содержащихся в обрезанных сигналах. При этом большая длительность не создается с помощью исходного растянутого звука – наоборот, она создается при усилении и искажении отпускаемого медленно затухающего звука, который обычно услышать невозможно.

Тип эффекта	Var	Описание
AmpSim 1	✓	Имитация гитарного усилителя.
AmpSim 2	✓	Имитация гитарного усилителя.
CompDist	✓	Комбинирует сжатие и искажение.
CompDistDly	✓	Комбинирует сжатие, искажение и задержку.

### ● Вау-эффект

Вау-эффект динамически изменяет частотные характеристики фильтра для создания уникального свип-звука. Автоматический вау-эффект циклически изменяет частоту с помощью LFO (низкочастотного осциллятора), а тач-вау формирует свипы фильтра в соответствии с громкостью входного сигнала.

Тип эффекта	VAR	Описание
AutoWah	✓	Классический автоматический вау-эффект.
TouchWah	✓	Классический, зависящий от громкости вау-эффект.
TouchWahDist	✓	Тач-вау с искажением, применяемым на выходе.

### ● Реверберация

Эффекты реверберации моделируют сложную реверберацию, создаваемую звуками в закрытом пространстве. Таким способом добавляется длительность естественного звучания, которая создает ощущение глубины и пространства. Различные типы реверберации, такие как зал, комната, пластина и сцена, можно использовать для имитации звука акустической среды различных размеров и форм.

Тип эффекта	Реверберация	Var	Описание
Зал SPX	✓	✓	Имитация акустики зала с помощью алгоритма классического цифрового многоэффектного процессора Yamaha SPX1000.
Комната SPX	✓	✓	Имитация акустики комнаты с помощью алгоритма классического цифрового многоэффектного процессора Yamaha SPX1000.
Сцена SPX	✓	✓	Имитация акустики сцены с помощью алгоритма классического цифрового многоэффектного процессора Yamaha SPX1000.
Зал R3	✓	-	Имитация акустики концертного зала с помощью алгоритма цифрового ревербератора Yamaha ProR3 для профессиональных приложений.
Комната R3	✓	-	Имитация акустики комнаты с помощью алгоритма вышеупомянутого Yamaha ProR3.
Пластина R3	✓	-	Имитация пластинной реверберации с помощью алгоритма вышеупомянутого Yamaha ProR3.
EarlyRef	-	✓	Ранние отражения без последующей реверберации.
GateReverb	-	✓	Имитация пороговой реверберации.
ReverseGate	-	✓	Имитация пороговой реверберации, воспроизводимой реверсивно.

### ● Хорус

Хорус – это звук нескольких инструментов, играющих в унисон для создания плотного, глубокого тона. Поскольку высота и фазы звуков всех инструментов немного отличаются друг от друга, их совместная игра создает общий более теплый и объемный звук. Для создания такого эффекта хоруса используется задержка звука. А именно, задержанный, с использованием LFO создается второй вариант исходного сигнала и эффекта типа вибрато с помощью переменной задержки приблизительно на одну секунду. Когда этот второй вариант смешивается с исходным сигналом, результирующий тон подобен звуку нескольких инструментов, играющих в унисон.

Тип эффекта	Var	Cho	Описание
G Chorus	✓	✓	Богатый, глубокий хорус с комплексной модуляцией.
Модулятор 2	✓	✓	Эффект хоруса обеспечивает модуляцию высоты и амплитуды звука, настраиваемую для создания более натурального и объемного тона.
Хорус SPX	✓	✓	Усиливает модуляцию и объемность с помощью трехфазного LFO.
Симфонический	✓	✓	Многоступенчатая модуляция для более широко звучащего хоруса.
Ансамбль	-	✓	Эффект хоруса со свободной модуляцией создается путем добавления звука с небольшим смещением высоты.

### ● Тремоло и вращение

Тремоло характеризуется способом циклической модуляции громкости. При этом автопанорама смещает звук слева направо циклическим способом, а эффект вращающегося динамика имитирует характерное вибрато вращающихся динамиков, которое часто используется с органами. В эффекте вращающегося динамика динамик и ротор поворачиваются для создания уникальных звуков с использованием эффекта Доплера.

Тип эффекта	Var	Описание
AutoPan	✓	Циклически сдвигает звук между левым и правым каналами.
Тремоло	✓	Циклически модулирует громкость обрабатываемого сигнала.
RotarySp	✓	Имитатор вращающегося динамика.

### ● Задержка

Эффект задержки создает задержанный вариант входного сигнала, который может использоваться для различных целей, таких как создание ощущения объемности или плотности звука.

Тип эффекта	Var	Описание
CrossDelay	✓	Пара задержек с пересекающейся обратной связью для создания звука, вращающегося между левым и правым каналами.
TempoCrosDly	✓	Пара задержек с пересекающейся обратной связью и временем задержки с синхронизацией по темпу.
TempoDlyMono	✓	Одна монозадержка, синхронизированная с темпом инструмента.
TempoDlySt	✓	Стереозадержка, синхронизированная с темпом инструмента.
Задержка LR	✓	Задержка с отдельными правым и левым каналами.
Задержка LCR	✓	Тройная задержка с независимой обработкой левого, правого и центрального каналов.
Задержка LR St	✓	Стереозадержка с полностью независимыми левым и правым каналами.

### ● Прочие

В этой категории содержатся типы эффектов, не включенные в другие категории.

Тип эффекта	Var	Описание
Изолятор	✓	Управляет громкостью конкретных частотных полос с помощью мощных фильтров.
Телефон	✓	Создает звук разговора по телефону путем обрезания высоких и низких частот.
TalkingMod	✓	Встраивает формант типа гласных во входной сигнал.
PitchChange	✓	Изменяет высоту входного сигнала.

### ■ Параметры эффектов

Все вышеупомянутые эффекты имеют параметры, позволяющие настроить способ обработки входного сигнала. С помощью этих параметров все эффекты можно оптимизировать в соответствии, например, с типом обрабатываемого звука или типом воспроизводимой музыки. Функции этих параметров описаны в следующей таблице. Рекомендуется также для выбора наилучших значений прослушать фактическое изменение звука соответствующим эффектом.

### ● Параметры с идентичными названиями

#### ПРИМЕЧАНИЕ

- Некоторые эффекты имеют параметры с идентичными названиями, но различными функциями. В следующей таблице функции таких параметров описаны отдельно с указанием соответствующих эффектов.

Название параметра	Описание
AMDepth	Этот параметр указывает глубину модуляции.
AmpType	Этот параметр указывает тип имитируемого усилителя.
Attack	Этот параметр указывает промежуток времени до полного сжатия.
Bottom*1	Этот параметр указывает самую низкую точку в свип-диапазоне фильтра.
Color*2	Этот параметр указывает модуляцию с фиксированной фазой.
CommonRel	Этот параметр указывает промежуток времени до остановки компрессором обработки входного сигнала (обычно для всех трех дорожек).
Compress	Этот параметр указывает уровень входного сигнала, при котором компрессор запускает обработку звука (т.е. пороговый уровень).
Cutoff	Этот параметр указывает значение сдвига для управляющей частоты фильтра.
Delay	[TempoDlyMono и TempoDlySt] Этот параметр указывает время задержки в терминах длительности нот.
DelayC	Этот параметр указывает время задержки для центрального канала.
DelayL	Этот параметр указывает время задержки для левого канала.
DelayL>R	Этот параметр указывает промежуток времени между входом звукового сигнала в левый канал и выходом его через правый канал.
DelayR	Этот параметр указывает время задержки для правого канала.
DelayR>L	Этот параметр указывает промежуток времени между входом звукового сигнала в правый канал и выходом его через левый канал.
Density	[Эффекты реверберации, кроме EarlyRef] Этот параметр указывает плотность реверберации. [Early Ref] Этот параметр указывает плотность ранних отражений.
Depth	[PhaserMono и PhaserStereo] Этот параметр указывает амплитуду волны LFO, которая управляет циклическими изменениями в фазовой модуляции.
Detune	Этот параметр указывает степень расстройки высот звука.
Device	Этот параметр служит для выбора номера устройства, искажающего звук различными способами.
Diffuse	[TempoPhaser и EarlyRef] Этот параметр указывает объемность создаваемого звука. Эффекты реверберации, кроме EarlyRef] Этот параметр указывает широту реверберации.
Directn	Этот параметр указывает направление модуляции, управляемое повторителем огибающей.
Div.FreqH	Этот параметр указывает среднюю частоту для разделения звука на три полосы.
Div.FreqL	Этот параметр указывает низкую частоту для разделения звука на три полосы.

\*1 Значение параметра Bottom (Низ) допустимо только в том случае, когда оно меньше значения параметра Top (Верх).

\*2 Параметр Color (Цвет) не зависит от соответствующих комбинаций параметров Mode (режим) и Stage (сцена).

Название параметра	Описание
DlyLvlC	Этот параметр указывает объем задержки для центрального канала.
DlyMix	Этот параметр указывает уровень микширования для задержанного звука.
DlyOfst	Этот параметр указывает сдвиг времени задержки модуляции.
Drive	Этот параметр указывает уровень применения эффекта.
DriveHorn	Этот параметр указывает глубину модуляции высокочастотного динамика.
DriveRotor	Этот параметр указывает глубину модуляции, создаваемой при вращении низкочастотного ротора.
DstL.Gain	Этот параметр указывает степень увеличения или уменьшения низких частот искаженного звука.
DstM.Gain	Этот параметр указывает степень увеличения или уменьшения средних частот искаженного звука.
Edge	Этот параметр используется для указания кривой, определяющей искажение звука.
EQ1Freq	Этот параметр указывает частоту среза для полосы EQ1 (т.е. малый наклон).
EQ1Gain	Этот параметр указывает коэффициент усиления для полосы EQ1 (т.е. малый наклон).
EQ2Freq	Этот параметр указывает центральную частоту для полосы EQ2.
EQ2Gain	Этот параметр указывает коэффициент усиления для полосы EQ2.
EQ2Q	Этот параметр указывает резонанс полосы EQ2.
EQ3Freq	Этот параметр указывает центральную частоту для полосы EQ3.
EQ3Gain	Этот параметр указывает коэффициент усиления для полосы EQ3.
EQ3Q	Этот параметр указывает резонанс полосы EQ3.
EQ4Freq	Этот параметр указывает центральную частоту для полосы EQ4.
EQ4Gain	Этот параметр указывает коэффициент усиления для полосы EQ4.
EQ4Q	Этот параметр указывает резонанс полосы EQ4.
EQ5Freq	Этот параметр указывает частоту среза для полосы EQ5 (т.е. высокий наклон).
EQ5Gain	Этот параметр указывает коэффициент усиления для полосы EQ5 (т.е. высокий наклон).
ER/Rev	Этот параметр указывает относительный объем раннего отражения и реверберации.
F/RDpth	Этот параметр указывает глубину панорамы в направлении назад/вперед (верно только тогда, когда для параметра PanDirectn установлено значение «Lturn» или «Rturn»).
FBHidmp	Этот параметр указывает затухание звукового сигнала обратной связи в высокочастотной полосе (с меньшими значениями, соответствующими большему затуханию).
FBLevel	[Эффекты хоруса, задержки и TempoFlanger] Этот параметр указывает объем задержанного звука, поступающего обратно на вход эффекта (отрицательные величины означают, что фаза звука должна инвертироваться).
	[TempoPhaser] Этот параметр указывает объем выходного сигнала фазера, поступающего обратно на его вход (отрицательные величины означают, что фаза звука должна инвертироваться).
	[Эффекты реверберации] Этот параметр указывает начальный уровень обратной связи задержки.
FBLvl1	Этот параметр указывает уровень обратной связи для первого задержанного звука.
FBLvl2	Этот параметр указывает уровень обратной связи для второго задержанного звука.
FBTime	Этот параметр указывает время задержки обратной связи.
FBTime1	Этот параметр указывает время задержки для задержки обратной связи 1.
FBTime2	Этот параметр указывает время задержки для задержки обратной связи 2.

Название параметра	Описание
FBTimeL	Этот параметр указывает время задержки для левой задержки обратной связи.
FBTimeR	Этот параметр указывает время задержки для правой задержки обратной связи.
Feedback	Этот параметр указывает величину сигнала на выходе эффекта, возвращаемого обратно на его вход.
Fine1	Этот параметр указывает первую тонкую настройку высоты звука.
Fine2	Этот параметр указывает вторую тонкую настройку высоты звука.
H.Freq	Этот параметр указывает центральную частоту высокочастотной полосы EQ.
H.Gain	Этот параметр указывает, насколько высокочастотная полоса EQ увеличивается или уменьшается.
Height	Этот параметр указывает высоту имитируемой комнаты.
HiAtk	Этот параметр указывает промежуток времени до полного сжатия в высокочастотной полосе.
HiGain	Этот параметр указывает уровень выходного сигнала высокочастотной полосы EQ.
HiLvl	Этот параметр указывает высокочастотный уровень.
HiMute	Этот параметр включает/выключает высокочастотное приглушение.
HiRat	[MltBndComp] Этот параметр указывает коэффициент сжатия для высокочастотной полосы.
	[Эффекты реверберации] Этот параметр указывает высокочастотный компонент.
HiTh	Этот параметр указывает уровень входного сигнала, при котором компрессор запускает обработку звука в высокочастотной полосе.
HornF	Этот параметр указывает скорость вращения высокочастотного динамика для параметра «fast».
HornS	Этот параметр указывает скорость вращения высокочастотного динамика для параметра «slow».
HPF	Этот параметр указывает частоту высокочастотного фильтра.
InitDly	Этот параметр указывает промежуток времени до создания ранних отражений.
InitDly1	Этот параметр указывает время задержки для первой задержки.
InitDly2	Этот параметр указывает время задержки для второй задержки.
InitDlyL	Этот параметр указывает время задержки для задержки левого канала.
InitDlyR	Этот параметр указывает время задержки для задержки правого канала.
InpMode	Этот параметр используется для переключения между моноходом и стереоходом.
InpSelect	Этот параметр обеспечивает выбор входа.
L.Freq	Этот параметр указывает центральную частоту низкочастотной полосы EQ.
L.Gain	Этот параметр указывает, насколько низкочастотная полоса EQ увеличивается или уменьшается.
L/RDiffuse	Этот параметр указывает разницу времени правой и левой задержек для создания более объемного звука.
L/RDpth	Этот параметр указывает глубину эффекта панорамы в направлении слева направо.
Lag	Этот параметр указывает время задержки в терминах длительности нот.
LFODpth	[Флэнжер SPX, TempoFlanger, хорус SPX и симфонический] Этот параметр указывает глубину модуляции.
	[Tempo Phaser] Этот параметр указывает глубину модуляции фазы.
LFODiff	Этот параметр указывает разницу фаз левая/правая между волновыми формами модуляции.

Название параметра	Описание
LFOSpeed	[TempoFlanger, хорус G, модулятор 2, хорус, симфонический и тремоло] Этот параметр указывает частоту модуляции.
	[TempoPhaser] Этот параметр указывает скорости модуляции в терминах длительности нот.
	[AutoPan] Этот параметр указывает частоту автопанорамы.
LFOWave	[AutoWah] Этот параметр определяет, какой волной, синусоидальной или квадратной, создается свип-эффект с помощью фильтра.
	[AutoPan] Этот параметр указывает кривую реверберации.
Livenss	Этот параметр указывает способ затухания ранних отражений.
LowAtk	Этот параметр указывает промежуток времени до полного сжатия в низкочастотной полосе.
LowGain	Этот параметр указывает уровень выходного сигнала низкочастотной полосы.
LowLvl	Этот параметр указывает низкочастотный уровень.
LowMute	Этот параметр включает/выключает низкочастотное приглушение.
LowRat	[MltBndComp] Этот параметр указывает коэффициент сжатия для низкочастотной полосы.
	[Эффекты реверберации] Этот параметр указывает низкочастотный компонент.
LowTh	Этот параметр указывает уровень входного сигнала, при котором компрессор запускает обработку звука в низкочастотной полосе.
LPF	Этот параметр указывает частоту низкочастотного фильтра.
M.Freq	Этот параметр указывает центральную частоту среднечастотной полосы EQ.
M.Gain	Этот параметр указывает, насколько среднечастотная полоса EQ увеличивается или уменьшается.
M.Width	Этот параметр указывает ширину среднечастотной полосы EQ.
Manual	Этот параметр указывает сдвиг фазовой модуляции.
MicAngl	Этот параметр указывает наклон микрофона влево/вправо, используемого для записи выходного звука динамика.
MidAtk	Этот параметр указывает промежуток времени до полного сжатия в среднечастотной полосе.
MidGain	Этот параметр указывает уровень выходного сигнала среднечастотной полосы.
MidLvl	Этот параметр указывает среднечастотный уровень.
MidMute	Этот параметр включает/выключает среднечастотное приглушение.
MidRat	Этот параметр указывает коэффициент сжатия для среднечастотной полосы.
MidTh	Этот параметр указывает уровень входного сигнала, при котором компрессор запускает обработку звука в среднечастотной полосе.
MixLvl	Этот параметр указывает величину микширования звука эффекта обратно в сухой звук.
Mode	Этот параметр указывает режим работы фазера.
MoveSpeed	Этот параметр указывает промежуток времени до создания звука с помощью параметра Vowel (гласный).
On/Off	Этот параметр включает/выключает изолятор.
OutLvl	Этот параметр указывает уровень выхода.
OutLvl1	Этот параметр указывает уровень выхода на первом этапе.
OutLvl2	Этот параметр указывает уровень выхода на втором этапе.
Output	Этот параметр указывает уровень выхода.
OverDr	Этот параметр указывает способ искажения звука.
Pan1	Этот параметр указывает положение первой стереопанорамы.

Название параметра	Описание
Pan2	Этот параметр указывает положение второй стереопанорамы.
PanDirectn	Этот параметр указывает тип автопанорамы.
PhShiftOfst	Этот параметр указывает сдвиг фазовой модуляции.
Pitch1	Этот параметр обеспечивает первую настройку в единицах полутонов.
Pitch2	Этот параметр обеспечивает вторую настройку в единицах полутонов.
PMDepth	Этот параметр указывает глубину модуляции высоты звука.
Presenc	Часто применяемый в гитарных усилителях и аналоговых им, этот параметр управляет высокочастотной полосой.
Ratio	Этот параметр указывает коэффициент сжатия.
Release	Этот параметр указывает промежуток времени с момента сжатия звука.
Resonance	Этот параметр указывает резонанс фильтра.
ResoOfst	Этот параметр указывает величину сдвига резонанса.
RevDly	Этот параметр указывает время между ранними отражениями и частотной реверберации.
RevTime	Этот параметр указывает время реверберации.
RoomSize	Этот параметр указывает размер комнаты.
Rotor/Horn	Этот параметр указывает относительную громкость высокочастотного динамика и низкочастотного ротора.
RotorF	Этот параметр указывает скорость вращения низкочастотного ротора при параметре «fast».
RotorS	Этот параметр указывает скорость вращения низкочастотного ротора при параметре «slow».
Sens	Этот параметр указывает насколько быстро вау-фильтр изменяет уровень входного сигнала.
S-FTmHorn	Этот параметр указывает время переключения высокочастотного динамика между высокой и низкой скоростью вращения.
S-FTmRotor	Этот параметр указывает время переключения низкочастотного ротора между высокой и низкой скоростью вращения.
Speaker	Этот параметр служит для выбора типа имитируемого динамика.
Speed	[PhaserMono и PhaserStereo] Этот параметр указывает частоту LFO, которая управляет циклическими изменениями в фазовой модуляции.
	[AutoWah] Этот параметр указывает скорость LFO.
SpeedCtrl	Этот параметр указывает скорость вращения: «fast» или «slow».
Spread	Этот параметр указывает широту выходных звуков эффекта.
Stage	Этот параметр указывает количество шагов фазового фильтра.
Thresh	Этот параметр указывает уровень входного сигнала, при котором эффект запускает обработку звука.
Top*3	Этот параметр указывает самую высокую точку в свип-диапазоне фильтра.
Type	[Вау-эффекты] Этот параметр указывает тип вау-эффекта.
	[EarlyRef, GateReverb и ReverseGate] Этот параметр указывает тип отражаемого звука.
Vowel	Этот параметр служит для выбора типа гласных.

\*3 Значение параметра Top (верх) должно быть больше или равно значению параметра Bottom (низ).



## Внутренняя память

Сохраняя создаваемые и изменяемые во внутренней памяти DTX-MULTI 12 волны, наборы и образцы пользователя, можно обеспечить их использование даже после выключения инструмента. Кроме того, настройки триггеров пользователя и настройки из области настройки UTILITY (служебные) также можно сохранять во внутренней памяти для повторного использования.

### ■ Данные, сохраняемые в DTX-MULTI 12

Следующие типы данных настроек можно сохранять во внутренней памяти инструмента.

#### ● Наборы пользователя

Можно сохранить исходные наборы ударных, созданные путем назначения тембров пэдам и внешним контроллерам, как наборы пользователя во внутренней памяти инструмента. После сохранения можно обращаться к этим наборам в любое время таким же способом, как и к встроенным наборам. Можно сохранить до 200 наборов, они доступны даже после выключения DTX-MULTI 12. Помимо настроек из области KIT каждый набор также содержит связанные данные, настроенные в областях настройки VOICE и MIDI.

#### ● Образцы пользователя

Образцы пользователя, которые можно использовать аналогично встроенным образцам, можно создать, записав свое исполнение на DTX-MULTI 12 или импортировав стандартные MIDI-файлы (формат 0). Соответствующие данные хранятся в виде образца пользователя в DTX-MULTI 12 в том виде, в котором они записаны или импортированы, и образец будет доступен даже после выключения DTX-MULTI 12. Во внутренней памяти можно сохранить до 50 образцов пользователя.

#### ● Волны

Данные волн создаются путем импорта аудиофайлов типа WAV или AIFF из USB-устройства памяти (подключенного через порт USB TO DEVICE) и автоматического сохранения в DTX-MULTI 12. Затем их можно назначать пэдам аналогично встроенным тембрам и образцам. Можно сохранить до 500 этих волн, причем они будут доступны даже после выключения DTX-MULTI 12.

#### ● Настройки триггеров пользователя

В DTX-MULTI 12 можно сохранить исходные настройки триггеров пользователя, которые можно свободно подготовить, настроив встроенный триггер. В особых случаях во внутренней памяти инструмента можно сохранить до десяти таких настроек, обеспечив их доступность даже после выключения инструмента.

#### ● Настройка области UTILITY

Во внутренней памяти DTX-MULTI 12 можно также сохранить параметры, настроенные в области настройки UTILITY (служебные). В этом случае их можно быстро вызывать при включенном инструменте.

### ■ Изменение и сохранение наборов пользователя

При выборе набора ударных соответствующие данные загружаются во временную область внутренней памяти, называемую буфером редактирования. При изменении параметров набора изменяются данные, записанные в буфер редактирования, а не данные сохраненной версии. Таким способом наборы пользователя можно защитить от случайного или непреднамеренного изменения.

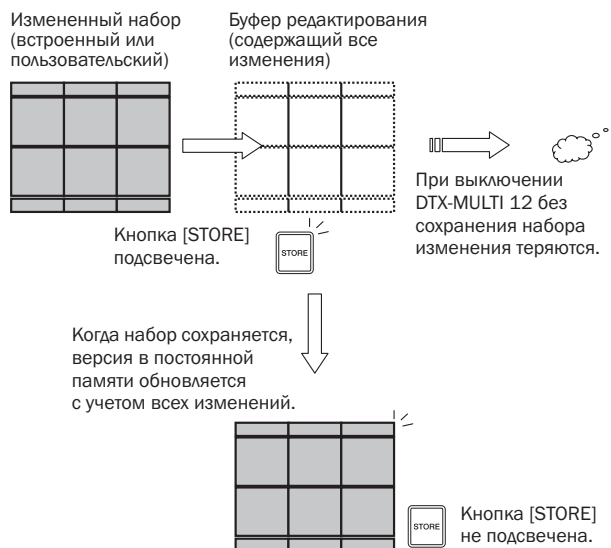

Буфер редактирования предназначен для хранения временной версии изменяемого набора, поэтому если новый набор выбран без сохранения изменений, эти изменения будут потеряны (т.е. поверх них записываются параметры вновь выбранного набора). Изменения набора в буфере редактирования также теряются при выключении DTX-MULTI 12 без предварительного сохранения. Рекомендуется сохранять содержимое буфера редактирования в виде набора пользователя, когда получен удовлетворительный результат.

### ■ Сохранение и загрузка файлов данных

Все вышеупомянутые элементы данных, которые можно сохранять во внутренней памяти инструмента, можно также сохранять в виде файлов в USB-устройстве памяти. При необходимости эти файлы из устройства памяти можно загрузить обратно в инструмент. Подробные сведения см. в описании области настройки UTILITY (служебные) в разделе FILE (файл) (UTIL7).



### ■ Структура внутренней памяти

На следующей схеме показана взаимосвязь различных функций, которые можно использовать для создания данных на DTX-MULTI 12, данных во внутренней памяти инструмента и данных в USB-устройстве памяти.

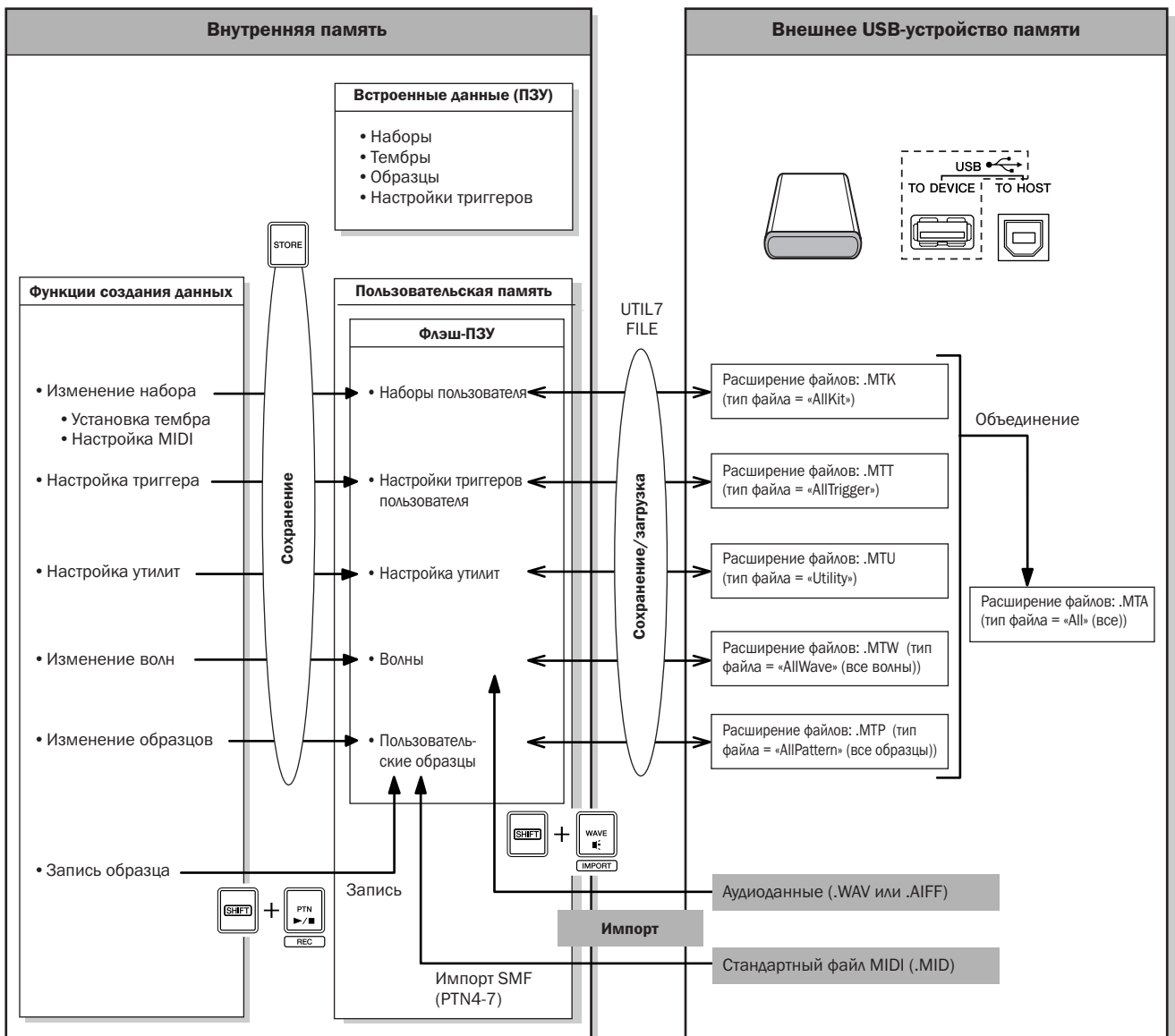

Справочник

KIT

VOICE

MIDI

WAVE

PATTERN

UTILITY

TRIGGER

# Основные операции

В этом разделе описано, как выполнять базовые задачи, такие как изменение параметров, выполнение заданий и сохранение данных.

## ■ Области настройки параметров

В DTX-MULTI 12 параметры особых функций сгруппированы в семь различных областей настройки. Доступ к этим областям осуществляется с помощью показанных ниже кнопок.

- **Область настройки KIT: кнопка [KIT]**  
Эта область предназначена для выбора и изменения набора.
- **Область настройки VOICE: кнопка [VOICE]**  
Как часть области настройки KIT, эта область используется для выбора и изменения тембров.
- **Область настройки MIDI: кнопка [MIDI]**  
Как часть области настройки KIT, эта область используется для установки относящихся к MIDI параметров на основе конкретного набора.
- **Область настройки PATTERN: кнопка [PTN]**  
Эта область предназначена для выбора и изменения образцов.
- **Область настройки WAVE: кнопка [WAVE]**  
Область настройки применяется для импорта и изменения волн.
- **Настройка области UTILITY: кнопка [UTILITY]**  
Эта область предназначена для установки параметров, затрагивающих всю систему, и для управления файлами.
- **Область настройки TRIGGER: Кнопки [SHIFT] + [UTILITY]**  
Эта область используется для изменения данных настройки триггеров.

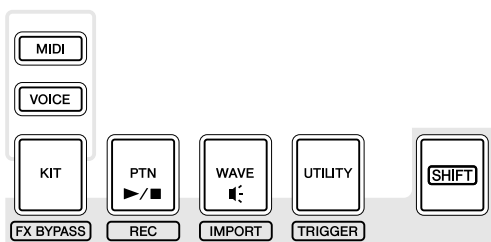

При выборе области подсвечивается кнопка, относящаяся к этой области настройки. В областях настройки VOICE и MIDI также подсвечивается кнопка [KIT].

## ■ Переход между разделами

Каждая область настройки подразделяется на различные разделы. В левой части верхней текстовой строки отображается название (аббревиатура) выбранной области настройки и номер раздела. Используйте кнопки [ $\leftarrow$ ]/[ $\rightarrow$ ] для навигации между этими разделами.

Пример. Область настройки UTILITY.

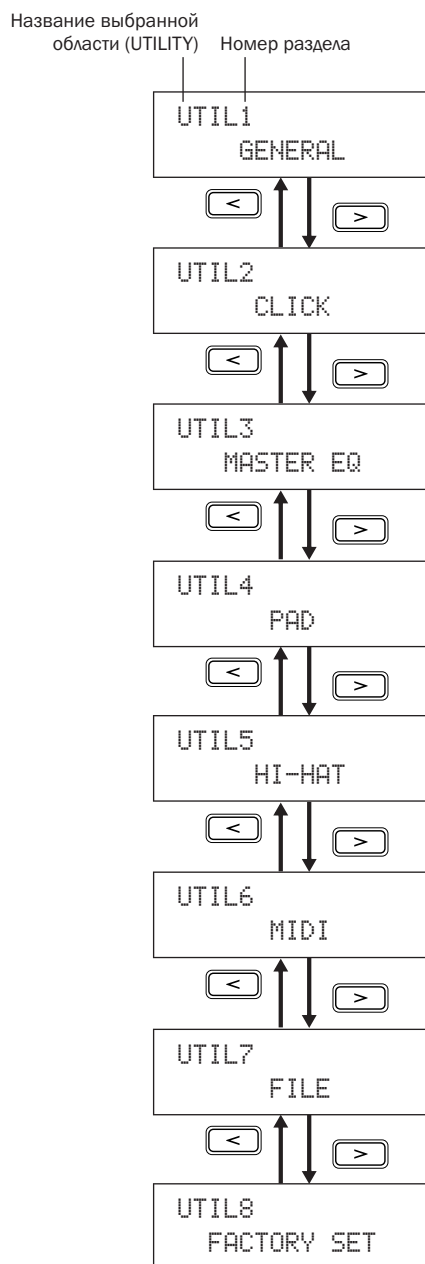

### ■ Переход между страницами

Каждому разделу соответствует ряд страниц настройки, необходимых для установки параметров. Когда отображается страница раздела, нажмите кнопку [ENTER] для доступа к страницам настройки параметров. (В некоторых случаях доступ к страницам настройки параметров из страницы раздела невозможен, и тогда кнопка [ENTER] не подсвечивается.) В левой части верхней текстовой строки отображается название (аббревиатура) области настройки, номер раздела и номер страницы (с дефисами между номерами). Для навигации между страницами настройки параметров служат кнопки [ $\leftarrow$ ]/[ $\rightarrow$ ].

Пример. Раздел TONE области настройки VOICE (VCE3)

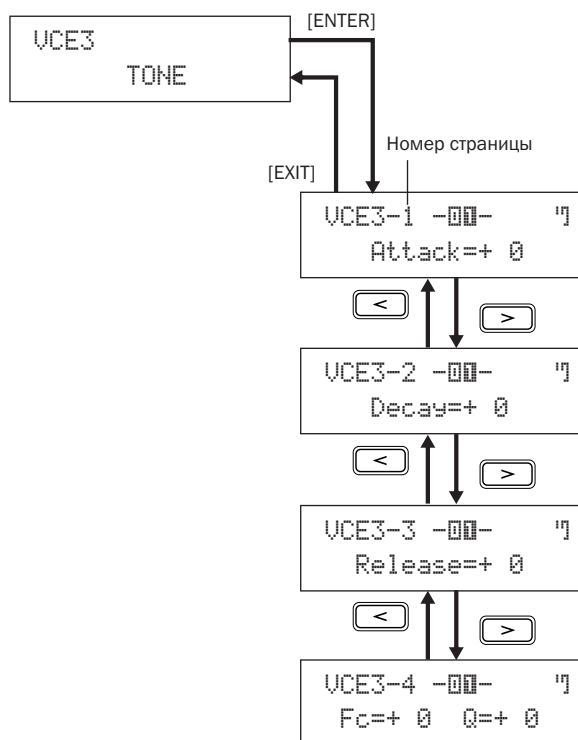

В некоторых случаях обеспечивается доступ к ряду дополнительных параметров на странице настройки параметров с помощью кнопки [ENTER], которая подсвечивается, если доступ возможен. Можно нажать кнопку [EXIT], чтобы снова переместиться в начало текущей области настроек.

### ■ Перемещение курсора

Когда страница содержит несколько различных параметров, можно перемещать мигающий курсор влево и вправо с помощью кнопок [ $\leftarrow$ ]/[ $\rightarrow$ ] или между верхней и нижней строками текста с помощью кнопки [VA]. Таким способом можно выбрать изменяемый параметр (как описано ниже). При отсутствии дополнительных параметров слева или справа на текущей странице при нажатии кнопки [ $\leftarrow$ ]/[ $\rightarrow$ ] курсор переходит на следующую страницу настройки параметров соответственно влево или вправо. Кнопки [ $\leftarrow$ ]/[ $\rightarrow$ ] и [VA] также подсвечиваются, когда их можно нажать, чтобы перейти к другому параметру текущей или соседней страницы.

### ■ Изменение значений параметров

Нажимая кнопки [-/DEC] или [+/INC] можно увеличивать или уменьшать значение текущего выбранного параметра.

#### ПРИМЕЧАНИЕ

- Выбранное значение также можно уменьшить на 10, удерживая кнопку [SHIFT] и нажимая кнопку [-/DEC] или удерживая кнопку [-/DEC] и нажимая кнопку [+/INC].
- Аналогично, выбранное значение также можно увеличить на 10, удерживая кнопку [SHIFT] и нажимая кнопку [+/INC] или удерживая кнопку [+/INC] и нажимая кнопку [-/DEC].

### ■ Сохранение значений параметров

При изменении значений параметров в разделах страниц параметров подсвечивается кнопка [STORE], напоминая о необходимости сохранить параметры. Значения параметров следует сохранять следующим образом.

- 1 По завершении настройки параметров в области настройки нажмите кнопку [STORE], чтобы открыть страницу сохранения набора.

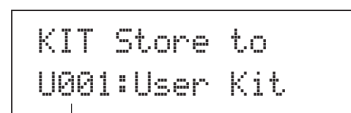

- 2 С помощью кнопок [-/DEC] и [+/INC] укажите место хранения данных.

#### ПРИМЕЧАНИЕ

- Это не требуется делать при хранении настроек в области настроек UTILITY.

- 3 Нажмите кнопку [ENTER]. На экран выводится запрос на подтверждение операции и продолжение ее выполнения. Для возврата на предыдущую страницу без сохранения данных можно нажать кнопку [EXIT].

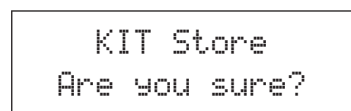

- 4 Для сохранения данных во внутренней памяти DTX-MULTI 12 нажмите кнопку [ENTER].

#### ⚠ ВНИМАНИЕ

- При выключении инструмента без сохранения измененных настроек эти изменения теряются (т.е. параметры возвращаются в предыдущее состояние при последующем включении инструмента).

# Область настройки KIT (KIT)

В этом разделе описывается область настройки KIT, доступ к которой осуществляется с помощью кнопки [KIT]. В инструмент DTX-MULTI 12 предварительно загружена богатая коллекция наборов Preset (встроенные) (с P001 по P050) для непосредственного использования. Кроме того, пользователь может создать и сохранить до 200 собственных наборов ударных как наборов User (пользователь) (с U001 по U200). Область настройки KIT служит для выбора и редактирования этих наборов ударных.

## ⚠ ВНИМАНИЕ

• Обязательно сохраните все отредактированные настройки перед выключением инструмента или выбором нового набора. (См. стр. 45.)

## Структура области настройки KIT

Область настройки KIT подразделяется на восемь различных разделов (с KIT1 по KIT8). Для навигации между этими разделами служат кнопки [ < / > ]. Если раздел содержит страницы со значениями параметров, подсвечивается кнопка [ENTER]. Нажмите кнопку [ENTER] для доступа к этим страницам. В определенных случаях обеспечивается доступ к ряду дополнительных параметров на странице с значениями параметров также с помощью подсвеченной кнопки [ENTER]. Кроме того, можно нажать кнопку [EXIT], чтобы снова переместиться в начало области настроек.

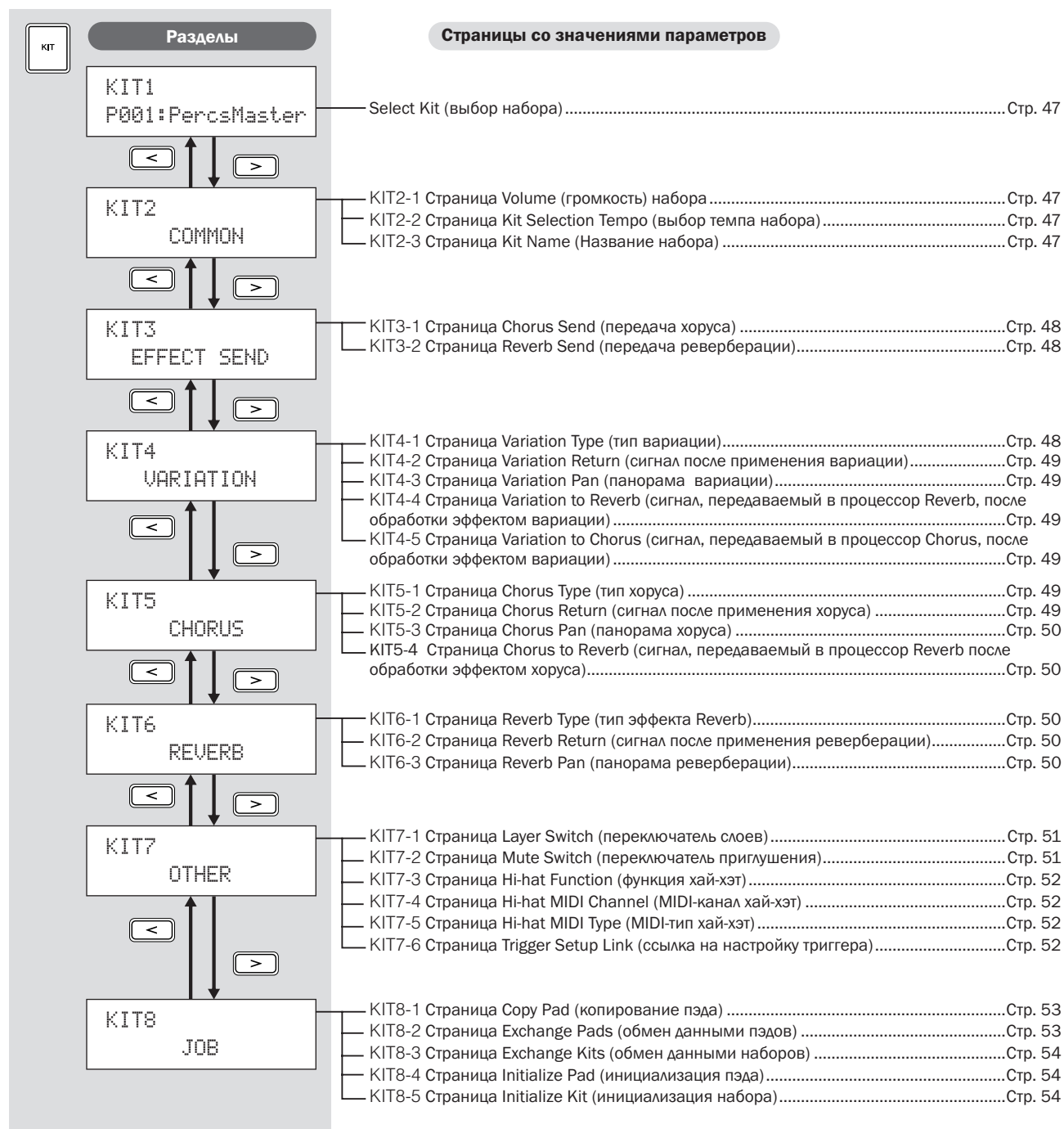

## KIT1

## Select Kit (выбор набора)

На странице Select Kit (выбор набора) (KIT1) можно выбрать встроенный набор Preset или пользовательский набор User, который требуется воспроизвести. Для доступа к этой странице нажмите кнопку [KIT] и, в случае необходимости, кнопки [<]/[>]. Перед тем как редактировать пэды или тембры в областях настройки VOICE (тембр) или MIDI, следует выбрать на этой странице нужный набор ударных.

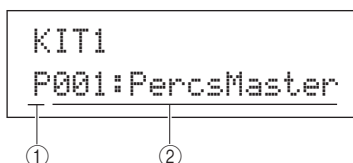

## ① Kit category (категория набора)

Этот параметр служит для указания категории набора ударных: встроенная (P) или категория пользователя (U).

Настройки	P или U
-----------	---------

## ② Kit number (номер набора): Kit name (Название набора)

Настройки	При выборе "P" (встроенный набор): 001 - 050 При выборе "U" (набор пользователя): 001 - 200
-----------	--

## ПРИМЕЧАНИЕ

- Если выбрать новый набор ударных тогда, когда воспроизводится назначенный для одного из его пэдов образец, воспроизведение образца автоматически останавливается.
- Если выбрать новый набор ударных тогда, когда воспроизводится назначенный для одного из его пэдов встроенный тембр или волна, соответствующий звук автоматически затухает.
- Если назначить одинаковые тембры для одинаковых номеров нот MIDI-канала 10 для обоих наборов – вновь выбранного и предыдущего, то обычно тембры для соответствующих пэдов продолжают воспроизводиться, когда выбирается новый набор ударных.
- Если для любого из пэдов выбранного в настоящий момент набора ударных задано значение «Hand» (рука) на странице Pad Type (тип пэда) (TRG2-1), на экране будет отображаться значок руки (☞) (см. стр. 101).

## KIT2 COMMON

## Volume (громкость), Темп (темп) и Name (название)

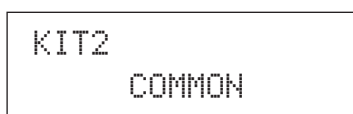

В разделе COMMON (общие) можно задать громкость, темп и название выбранного в настоящий момент набора ударных. Когда отображается страница COMMON (общие) (KIT2), нажмите кнопку [ENTER] для доступа к трем страницам со значениями параметров (с KIT2-1 по KIT2-3). Для навигации между этими страницами служат кнопки [<]/[>].

## KIT2-1 Страница Volume (громкость) набора

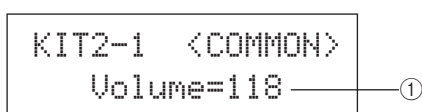

## ① Volume (громкость)

Этот параметр служит для задания громкости набора в целом.

Настройки	0 - 127
-----------	---------

## ПРИМЕЧАНИЕ

- Если изменить значение громкости для MIDI-канала 10 на странице Volume (громкость) в области MIDI (MIDI3-2), для параметра Volume на этой странице (KIT2-1) будет автоматически установлено такое же значение. Обратное не применяется; другими словами, на значение громкости на странице Volume в области MIDI (MIDI3-2) не влияют изменения, выполненные на этой странице (KIT2-1).

## KIT2-2 Страница Kit Selection Tempo (выбор темпа набора)

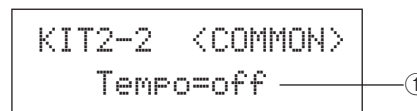

## ① Tempo (темп)

Этот параметр служит для указания темпа, который задается автоматически при выборе текущего набора ударных. Если для каких-либо из пэдов набора назначены образцы, они будут воспроизводиться в этом темпе. Значение «off» означает, что темп не будет изменяться автоматически при выборе текущего набора ударных – другими словами, будет поддерживаться темп предыдущего выбранного набора.

Настройки	off, или от 30 до 300
-----------	-----------------------

## ПРИМЕЧАНИЕ

- Если для каких-либо из пэдов набора назначены волны, на темп (скорость) их воспроизведения не будет влиять значение темпа набора.

## KIT2-3 Страница Kit Name (Название набора)

На странице названия набора можно назначить название для выбранного в настоящий момент набора. Когда отображается эта страница, нажмите кнопку [ENTER], чтобы открыть страницу назначения названия набора.

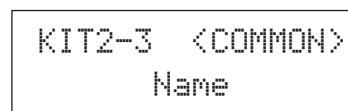

## KIT2-3-1 Страница Kit Name Setting (назначения названия набора)

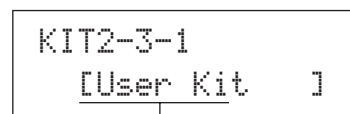

Название набора

На странице назначения названия набора можно ввести название выбранного в настоящий момент набора ударных длиной до 11 символов. Используйте кнопки [<]/[>] для перемещения мигающего курсора к символу, который нужно изменить, затем выберите символ с помощью кнопок [-/DEC] и [+/INC]. В названиях наборов ударных можно использовать следующие символы.

```
[пробел]
!"#$%&'()*+,-./0123456789:;<=>?@
ABCDEFGHIJKLMNOPQRSTUVWXYZ[^\_`
abcdefghijklmnopqrstuvwxyz{|}~`
```

**KIT3 EFFECT SEND****Уровни передачи эффектов**

```
KIT3
EFFECT SEND
```

В разделе EFFECT SEND (передача эффекта) можно отрегулировать уровень, с которым применяются эффекты хоруса и реверберации к набору ударных в целом. Когда отображается страница EFFECT SEND (KIT3), нажмите кнопку [ENTER] для доступа к двум страницам со значениями параметров (KIT3-1 и KIT3-2). Для переключения между этими страницами служат кнопки [ $\leftarrow$ ]/[ $\rightarrow$ ].

**KIT3-1 Страница Chorus Send (передача хоруса)**

На странице передачи хоруса можно отрегулировать уровень, с которым применяется эффект хоруса ко всем тембрам в наборе ударных, выбранном в настоящий момент. Если для какого-либо отдельного тембра набора также задан уровень передачи хоруса на странице Chorus Send (передача хоруса) в области VOICE (тембр) (VCE4-2), к нему будет применяться хорус с передачей на вход суммы обоих уровней передачи.

```
KIT3-1 <FXSEND>
ChorusSend= 0
```

**① Уровень передачи хоруса (ChorusSend)**

Этот параметр служит для задания уровня передачи хоруса для выбранного в настоящий момент набора ударных.

<b>Настройки</b>	0 - 127
------------------	---------

**ПРИМЕЧАНИЕ**

- Если изменить значение уровня передачи хоруса для MIDI-канала 10 на странице передачи хоруса в области MIDI (MIDI3-6), для параметра ChorusSend на этой странице (KIT3-1) будет автоматически установлено такое же значение. Обратное не применяется; другими словами, на значение передачи хоруса на странице Chorus Send (передача хоруса) в области MIDI (MIDI3-6) не влияют изменения, выполненные на этой странице (KIT3-1).

**KIT3-2 Страница Reverb Send (передача реверберации)**

На странице передачи реверберации можно отрегулировать уровень, с которым применяется эффект реверберации ко всем тембрам в наборе ударных, выбранном в настоящий момент. Если для какого-либо отдельного тембра набора также задан уровень передачи реверберации на странице Reverb Send (передача реверберации) в области VOICE (тембр) (VCE4-3), к нему будет применяться реверберация с передачей на вход суммы обоих уровней передачи.

```
KIT3-2 <FXSEND>
ReverbSend= 35
```

**① Уровень передачи реверберации (ReverbSend)**

Этот параметр служит для задания уровня передачи реверберации для выбранного в настоящий момент набора ударных.

<b>Настройки</b>	0 - 127
------------------	---------

**ПРИМЕЧАНИЕ**

- Если изменить значение уровня передачи реверберации для MIDI-канала 10 на странице передачи реверберации в области MIDI (MIDI3-7), для параметра ReverbSend на этой странице (KIT3-1) будет автоматически установлено такое же значение. Обратное не применяется; другими словами, на значение передачи реверберации на странице Reverb Send (передача реверберации) в области MIDI (MIDI3-7) не влияют изменения, выполненные на этой странице (KIT3-2).

**KIT4 VARIATION****Настройка эффекта Variation (вариации)**

```
KIT4
VARIATION
```

В разделе VARIATION (вариация) можно выбрать эффект вариации, отрегулировать уровень применения этого эффекта и сконфигурировать эффект несколькими другими способами. Эффекты вариации применяются ко всем тембрам (на всех MIDI-каналах). Когда отображается страница VARIATION (KIT4), нажмите кнопку [ENTER] для доступа к пяти страницам со значениями параметров (с KIT4-1 по KIT4-5). Для навигации между этими страницами служат кнопки [ $\leftarrow$ ]/[ $\rightarrow$ ].

**KIT4-1 Страница Variation Type (тип вариации)**

```
KIT4-1 VarType=
C&E/Compressor
```

①                      ②

**① Категория вариации**

Этот параметр служит для выбора категории эффекта вариации.

<b>Настройки</b>	Более подробную информацию см. в отдельном буклете «Сборник таблиц».
------------------	--

**② Тип вариации**

Этот параметр служит для выбора типа эффекта вариации.

<b>Настройки</b>	Более подробную информацию см. в отдельном буклете «Сборник таблиц».
------------------	--

После выбора категории и типа эффекта можно нажать кнопку [ENTER] на странице типа вариации (KIT4-1) для доступа к ряду страниц, позволяющих задать значение каждого из параметров выбранного эффекта. (Число страниц со значениями параметров зависит от выбранного эффекта.) Для навигации между этими страницами служат кнопки [ $\leftarrow$ ]/[ $\rightarrow$ ].

**KIT4-1-1 Страница со значением параметра (пример)**

```
KIT4-1-1 <VAR>
LFOSpeed=0.000Hz
```

**① Параметр эффекта**

Каждая из страниц со значениями параметров содержит отличный от других параметр для выбранного эффекта вариации.

<b>Настройки</b>	Более подробную информацию см. в отдельном буклете «Сборник таблиц».
------------------	--



### KIT4-2 Страница Variation Return (сигнал после применения вариации)

```
KIT4-2 <VAR>
VarReturn= 64
```

#### ① Сигнал после применения вариации (VarReturn)

Этот параметр служит для задания уровня возвращаемого сигнала из процессора эффекта вариации.

Настройки	0 - 127
-----------	---------

### KIT4-3 Страница Variation Pan (панорама вариации)

```
KIT4-3 <VAR>
VarPan= C
```

#### ① Панорама вариации (VarPan)

Этот параметр служит для задания панорамы стереофонического звучания возвращаемого сигнала из процессора эффекта вариации.

Настройки	L63 - C - R63
-----------	---------------

### KIT4-4 Страница Variation to Reverb (сигнал, передаваемый в процессор Reverb, после обработки эффектом вариации)

```
KIT4-4 <VAR>
VarToRev= 0
```

#### ① Сигнал, передаваемый в процессор Reverb, после обработки эффектом вариации (VarToRev)

Этот параметр служит для задания уровня передачи сигнала из процессора эффекта вариации в эффект реверберации.

Настройки	0 - 127
-----------	---------

### KIT4-5 Страница Variation to Chorus (сигнал, передаваемый в процессор Chorus, после обработки эффектом вариации)

```
KIT4-5 <VAR>
VarToCho= 0
```

#### ① Сигнал, передаваемый в процессор Chorus, после обработки эффектом вариации (VarToCho)

Этот параметр служит для задания уровня передачи сигнала из процессора эффекта вариации в эффект хоруса.

Настройки	0 - 127
-----------	---------

## KIT5 CHORUS

### Настройка эффекта хоруса

```
KIT5
CHORUS
```

В разделе CHORUS (хорус) можно выбрать эффект хоруса и настроить его различными способами. Эффекты хоруса применяются ко всем тембрам (на всех MIDI-каналах). Когда отображается страница CHORUS (KIT5), нажмите кнопку [ENTER] для доступа к четырем страницам со значениями параметров (с KIT5-1 по KIT5-4). Для навигации между этими страницами служат кнопки [<]/[>].

### KIT5-1 Страница Chorus Type (тип хоруса)

```
KIT5-1 ChoType=
G Chorus
```

#### ① Тип хоруса

Этот параметр служит для выбора типа эффекта хоруса.

Настройки	Более подробную информацию см. в отдельном буклете «Сборник таблиц».
-----------	--

После выбора типа хоруса можно нажать кнопку [ENTER] на странице Chorus Type (KIT5-1) для доступа к ряду страниц, позволяющих задать значение каждого из его параметров. (Число страниц со значениями параметров зависит от выбранного типа.) Для навигации между этими страницами служат кнопки [<]/[>].

### KIT5-1-1 Страница со значением параметра (пример)

```
KIT5-1-1 <CHO>
LFOSpeed=0.000Hz
```

#### ① Параметр эффекта

Каждая из страниц со значениями параметров содержит отличный от других параметр для выбранного типа хоруса.

Настройки	Более подробную информацию см. в отдельном буклете «Сборник таблиц».
-----------	--

### KIT5-2 Страница Chorus Return (сигнал после применения хоруса)

```
KIT5-2 <CHO>
ChoReturn= 64
```

#### ① Сигнал после применения хоруса (ChoReturn)

Этот параметр служит для задания уровня возвращаемого сигнала из процессора эффекта хоруса.

Настройки	0 - 127
-----------	---------

### KIT5-3 Страница Chorus Pan (панорама хоруса)

```
KIT5-3 <CHO>
ChorPan= C
```

#### ① Панорама хоруса (ChorPan)

Этот параметр служит для задания панорамы стереофонического звучания сигнала, возвращаемого из процессора эффекта хоруса.

Настройки	L63 - C - R63
-----------	---------------

### KIT5-4 Страница Chorus to Reverb (сигнал, передаваемый в процессор Reverb после обработки эффектом хоруса)

```
KIT5-4 <CHO>
ChoToRev= 0
```

#### ① Сигнал, передаваемый в процессор Reverb после обработки эффектом хоруса (ChoToRev)

Этот параметр служит для задания уровня передачи сигнала из процессора эффекта хоруса в эффект реверберации.

Настройки	0 - 127
-----------	---------

## KIT6 REVERB

### Настройка эффекта реверберации

```
KIT6
REVERB
```

В разделе REVERB (реверберация) можно выбрать эффект реверберации и настроить его различными способами. Эффекты реверберации применяются ко всем тембрам (на всех MIDI-каналах). Когда отображается страница REVERB (KIT2), нажмите кнопку [ENTER] для доступа к трем страницам со значениями параметров (с KIT6-1 по KIT6-3). Для навигации между этими страницами служат кнопки [ $\leftarrow$ ]/[ $\rightarrow$ ].

### KIT6-1 Страница Reverb Type (тип эффекта Reverb)

```
KIT6-1 RevType=
R3 Hall
```

#### ① Тип реверберации

Этот параметр служит для выбора типа эффекта реверберации.

Настройки	Более подробную информацию см. в отдельном буклете «Сборник таблиц».
-----------	--

После выбора типа реверберации можно нажать кнопку [ENTER] на странице Reverb Type (KIT6-1) для доступа к ряду страниц, позволяющих задать значение каждого из его параметров. (Число страниц со значениями параметров зависит от выбранного типа.) Для навигации между этими страницами служат кнопки [ $\leftarrow$ ]/[ $\rightarrow$ ].

#### KIT6-1-1 Страница со значением параметра (пример)

```
KIT6-1-1 <REV>
RevTime= 0.0s
```

#### ① Параметр эффекта

Каждая из страниц со значениями параметров содержит отличный от других параметр для выбранного типа реверберации.

Настройки	Более подробную информацию см. в отдельном буклете «Сборник таблиц».
-----------	--

### KIT6-2 Страница Reverb Return (сигнал после применения реверберации)

```
KIT6-2 <REV>
RevReturn= 64
```

#### ① Сигнал после применения реверберации (RevReturn)

Этот параметр служит для задания уровня сигнала, возвращаемого из процессора эффекта реверберации.

Настройки	0 - 127
-----------	---------

### KIT6-3 Страница Reverb Pan (панорама реверберации)

```
KIT6-3 <REV>
RevPan= C
```

#### ① Панорама реверберации (RevPan)

Этот параметр служит для задания панорамы стереофонического звучания сигнала, возвращаемого из процессора эффекта реверберации.

Настройки	L63 - C - R63
-----------	---------------

## KIT7 OTHER

## Прочие настройки набора ударных

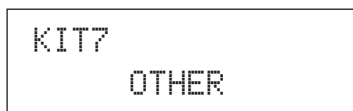

В разделе OTHER (прочее) можно задать параметры, связанные с приглушением\* и хай-хэтами, а также указать настройку триггера, которая будет использоваться при выборе текущего набора ударных. Когда отображается страница OTHER (KIT7), нажмите кнопку [ENTER] для доступа к шести страницам со значениями параметров (с KIT7-1 по KIT7-6). Для навигации между этими страницами служат кнопки [ $\leftarrow$ ]/[ $\rightarrow$ ].

\*: приглушение

Действие, заключающееся в нажатии пэда рукой с целью изменения или отключения генерируемого пэдом звука, называется «приглушение». Эта техника может применяться для тонкой регулировки звука исполнения, и в DTX-MULTI 12 можно настроить приглушение заблаговременно для того, чтобы изменять или отключать звуки, нажимая рукой пэд.

## KIT7-1 Страница Layer Switch (переключатель слоев)

Используя функцию Layer Switch, можно применять технику приглушения во время исполнения для переключения между четырьмя слоями, которые могут быть назначены для встроенных и внешних пэдов.

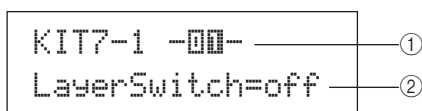

## ① Номер пэда

Этот параметр служит для выбора пэда, для которого выполняется настройка.

Настройки	01 - 12, 13, 13R1, 13R2, 14 - 17
-----------	----------------------------------

## ② Переключатель слоев

Значение параметра указывает, переключаются ли слои при нажатии пэда, указанного параметром ①, для приглушения или операций хай-хэт контроллера. Дополнительные сведения о слоях см. на стр. 32.

- off ..... слои не переключаются.
- mute ..... слои A и B воспроизводятся, когда выключено приглушение. слои C и D воспроизводятся, когда включено приглушение.
- hh ..... слои A и B воспроизводятся, когда открыт хай-хэт. слои C и D воспроизводятся, когда закрыт хай-хэт.

Настройки	off, mute или hh
-----------	------------------

## ПРИМЕЧАНИЕ

- Значение «mute» можно задать только для двенадцати встроенных пэдов на DTX-MULTI 12.

## KIT7-2 Страница Mute Switch (переключатель приглушения)

На странице Mute Switch (переключатель приглушения) можно выбрать группу пэдов, которые будут обрабатываться как один в условиях приглушения, чтобы изменить или отключить их звук во время исполнения.

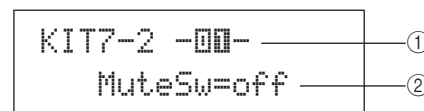

## ① Номер пэда

Настройки	01 - 12
-----------	---------

## ПРИМЕЧАНИЕ

- Значение этого параметра можно задать только для двенадцати встроенных пэдов на DTX-MULTI 12.

## ② Переключатель приглушения (MuteSw)

Задайте для этого параметра значение «on», если приглушение для пэда, указанного параметром ①, должно выполняться совместно с приглушением других пэдов с таким же значением параметра. Когда чувствительность пэда устанавливается для игры барабанными палочками, рекомендуется задать для параметра MuteSw значение «on» по крайней мере для двух пэдов, чтобы использовать технику приглушения, не боясь случайно ударить руку. По мере выбора параметров подсвечиваются номера в индикаторе пэда, указывая, какие пэды сгруппированы для совместного приглушения.

Пример. Если для MuteSw задано значение «on» для пэдов 4, 5 и 6:

- Если ударяете пэд 4, 5 или 6, нажимая рукой любой из двух остальных пэдов, ударяемый пэд воспроизводит более короткий звук.
- Если нажимаете рукой пэд 4, 5 или 6, когда один или несколько этих пэдов воспроизводят звук в результате удара, этот звук отключается.

Настройки	off или on
-----------	------------

## ПРИМЕЧАНИЕ

- Следует сильно нажимать на пэд для активизации функции приглушения.
- Если техника приглушения используется тогда, когда для параметра MuteSw (② выше) установлено значение «on» и выбрано значение «mute» на странице Layer Switch (KIT7-1), активизируется функция Layer Switch (переключатель слоев).
- Когда включен («on») параметр MuteSw, при нажатии пэда выводится сообщение о полифонии после нажатия на клавишу со значением 127. Аналогично, при отпускании пэда выводится сообщение о полифонии после нажатия на клавишу со значением 0. Эти сообщения выводятся для номеров нот, назначенных для всех пэдов DTX-MULTI 12, кроме тех пэдов, для которых не включен переключатель приглушения (т.е. для MuteSw задано «off»).
- Если пэды с 4 по 9 настроены для игры рукой на странице Pad Type (тип пэда) в области TRIGGER (триггер) (TRG2-1), приглушение активизируется автоматически; при этом не требуется включение параметра MuteSw для нескольких пэдов. В этом случае пэд с включенным параметром MuteSw можно нажать и удерживать, чтобы приглушить звук другого ударяемого пэда. Однако учтите, что этот тип приглушения одного пэда невозможно активизировать для других пэдов (1 - 3, 10 - 12).

### KIT7-3 Страница Hi-hat Function (функция хай-хэт)

```
KIT7-3 <OTHER>
HH Func=hi-hat ①
```

#### ① Функция хай-хэт (HH Func)

Этот параметр указывает, как функционирует хай-хэт контроллер, подключенный к разъему HI-HAT CONTROL.

- hi-hat..... хай-хэт контроллер работает стандартным образом для воспроизведения тарелок хай-хэт.
- MIDI..... при нажатии на хай-хэт контроллер выводится MIDI-сообщение в соответствии с настройками, выполненными на странице Hi-hat MIDI Channel (MIDI-канал хай-хэт) (KIT7-4) и странице Hi-hat MIDI Type (MIDI-тип хай-хэт) (KIT7-5).

<b>Настройки</b>	hi-hat или MIDI
------------------	-----------------

#### ПРИМЕЧАНИЕ

- Если для этого параметра задано значение «hi-hat» и выбрано «on» на странице Send Hi-hat Controller (передача хай-хэт контроллера) (UTIL5-3), во внешние MIDI-устройства по MIDI-каналу 10 будут передаваться сообщения Control Change (изменения управления) 4, соответствующие уровню нажатия хай-хэт контроллера.
- Если для этого параметра задано значение «MIDI», MIDI-сообщения передаются независимо от выбора, выполненного на странице Send Hi-hat Controller (передача хай-хэт контроллера) (UTIL5-3).

### KIT7-4 Страница Hi-hat MIDI Channel (MIDI-канал хай-хэт)

```
KIT7-4 <OTHER>
HH MIDI ch=10 ①
```

#### ① MIDI-канал хай-хэт (HH MIDI ch)

Если выбрано значение «MIDI» на странице Hi-hat Function (KIT7-3), этот параметр служит для задания MIDI-канала для вывода MIDI-сообщений, которые генерирует хай-хэт контроллер.

<b>Настройки</b>	1 – 16
------------------	--------

#### ПРИМЕЧАНИЕ

- Если выбрано значение «hi-hat» на странице Hi-hat Function (KIT7-3), в этом значении появляется индикация «←» и изменение значения невозможно.

### KIT7-5 Страница Hi-hat MIDI Type (MIDI-тип хай-хэт)

```
KIT7-5 <OTHER>
HHMIDITyPe=CC01 ①
```

#### ① MIDI-тип хай-хэт (HHMIDITyPe)

Если выбрано значение «MIDI» на странице Hi-hat Function (KIT7-3), этот параметр служит для задания типа MIDI-сообщений, которые генерирует хай-хэт контроллер.

<b>Настройки</b>	CC01 – CC95 (изменение управления), AT (после нажатия), PUp (повышение высоты звука) или PDown (понижение высоты звука)
------------------	---

#### ПРИМЕЧАНИЕ

- Если выбрано значение «hi-hat» на странице Hi-hat Function (KIT7-3), в этом значении появляется индикация «→» и изменение значения невозможно.

### KIT7-6 Страница Trigger Setup Link (ссылка на настройку триггера)

```
KIT7-6 <OTHER>
TrgSetupLink=P01 ①
```

#### ① Ссылка на настройку триггера (TrgSetupLink)

Этот параметр указывает настройку триггера, которая будет использоваться при выборе текущего набора. Настройку триггера можно назначить для каждого из различных наборов ударных. Эти настройки идентифицируются с помощью категории (P для встроенных, U для пользователя) и номера. Для задания отдельной настройки перемещайте курсор с помощью кнопок [<]/[>]. Выберите «off», если для выбранного в настоящий момент набора ударных не требуется специальная настройка триггера.

<b>Настройки</b>	off, P01 – P05 или U01 – U10
------------------	------------------------------

#### ПРИМЕЧАНИЕ

- Если для TrgSetupLink задать «off», по умолчанию загружается выбранная на странице Startup Trigger (запуск триггера) (UTIL1-5) настройка триггера, когда включается инструмент DTX-MULTI 12. (См. стр. 83.) Настройка триггера легко меняется на странице Select Trigger Setup (выбор настройки триггера) (TRG1). (См. стр. 100.)

## KIT8 JOB

## Работа с наборами

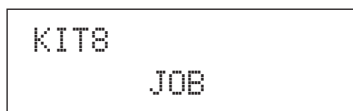

В разделе JOB (задание) можно выполнить ряд задач управления, таких как копирование, своппинг и инициализация наборов и пэдов. Когда отображается страница JOB (KIT8), нажмите кнопку [ENTER] для доступа к пяти страницам со значениями параметров (с KIT8-1 по KIT8-5). Для навигации между этими страницами служат кнопки [<]/[>].

Операции на страницах со значениями параметров в разделе JOB выполняются следующим образом.

- 1 **Выполните требуемые настройки и нажмите кнопку [ENTER].**
- 2 **На экран выводится запрос на подтверждение операции и продолжение ее выполнения.**
- 3 **Для подтверждения нажмите кнопку [ENTER]. Для отмены выполнения операции нажмите кнопку [EXIT].**

**ПРИМЕЧАНИЕ**

- Используйте кнопку [STORE] для открытия страницы Store Kit (сохранение набора) и сохранения набора ударных во внутренней памяти DTX-MULTI 12 (см. стр. 45). (Это не требуется в случае своппинга наборов на странице Exchange Kit (обмен данными набора) (KIT8-3).)

KIT8-1 Страница Copy Pad Settings  
(копирование пэда)

На странице Copy Pad (копирование пэда) можно скопировать настройки из одного пэда в другой в выбранном в настоящий момент наборе ударных. Когда отображается эта страница, нажмите кнопку [ENTER], чтобы открыть страницу Copy Pad Settings (копирование настроек набора).

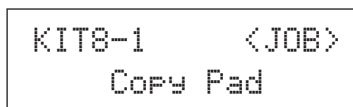
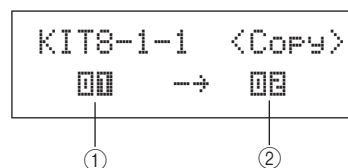
KIT8-1-1 Страница Copy Pad Settings  
(копирование настроек набора)

## ① Пэд, настройки которого требуется скопировать

Этот параметр служит для выбора пэда, настройки которого требуется скопировать.

<b>Настройки</b>	01 – 12, 13, 13R1, 13R2, 14 – 17, FTSW (ножной переключатель), HHCL (хай-хэт клоуз) или HHSP (хай-хэт сплэш)
------------------	--

## ② Пэд, настройки которого требуется заменить

Этот параметр служит для выбора пэда, настройки которого требуется заменить. Значения «01» – «12» применяются для копирования настроек во все встроенные пэды DTX-MULTI 12 (т.е. с пэда 1 по пэд 12). Значение «all» используется для копирования настроек во все внешние пэды (13, 13R1, 13R2, 14 – 17, FTSW, HHCL и HHSP) в дополнение к копированию во все встроенные пэды DTX-MULTI 12.

<b>Настройки</b>	01 – 12, 13, 13R1, 13R2, 14 – 17, FTSW, HHCL, HHSP, 01 – 12 или all
------------------	---

**ПРИМЕЧАНИЕ**

- Копируется вся информация, заданная для указанного пэда, и соответствующие уровни (т.е. номера нот).
- Могут потребоваться определенные коэффициенты, чтобы автоматически назначались номера нот MIDI-выхода, отличающиеся от номеров нот копируемого пэда, для уровней пэда (пэдов), в которых заменяются настройки. Можно проверить заданные номера нот MIDI-выхода на странице MIDI Note (нота MIDI) (MIDI1-2).

KIT8-2 Страница Exchange Pads  
(обмен данными пэдов)

На странице Exchange Pads (обмен данными пэдов) можно выполнить своппинг (обмен данными) настроек для пары пэдов в выбранном в настоящий момент наборе. Когда отображается эта страница, нажмите кнопку [ENTER], чтобы открыть страницу Exchange Pads Settings (обмен настроек пэдов).

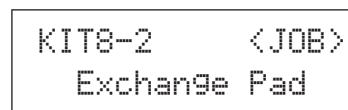
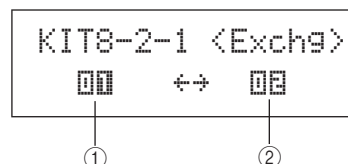
KIT8-2-1 Страница Exchange Pad Settings  
(обмен настроек пэдов)

## ① Пэд 1 для обмена

## ② Пэд 2 для обмена

Эти параметры служат для выбора двух пэдов, своппинг настроек которых требуется выполнить.

<b>Настройки</b>	01 – 12, 13, 13R1, 13R2, 14 – 17, FTSW, HHCL или HHSP
------------------	---

### KIT8-3 Страница Exchange Kits (обмен данными наборов)

На странице Exchange Kits (обмен данными наборов) можно выполнить свопинг настроек для пары наборов User (пользователь). Когда отображается эта страница, нажмите кнопку [ENTER], чтобы открыть страницу Exchange Kits Settings (обмен настроек наборов).

```
KIT8-3    <JOB>
Exchange Kit
```

#### KIT8-3-1 Страница Exchange Kits Settings (обмен настроек наборов)

```
KIT8-3-1 <Exch9>
U001  U U002
```

①                      ②

- ① Набор 1 для обмена
- ② Набор 2 для обмена

Эти параметры служат для выбора двух наборов ударных, свопинг настроек которых требуется выполнить.

Настройки	U001 - U200
-----------	-------------

**ПРИМЕЧАНИЕ**

- Будет выполняться свопинг только этих ранее сохраненных настроек. Кроме того, если выполнить свопинг без предварительного сохранения измененных настроек, настройки после свопинга будут впоследствии перезаписаны измененными настройками при сохранении набора ударных.

### KIT8-4 Страница Initialize Pad (инициализация пэда)

На странице Initialize Pad (инициализация пэда) можно инициализировать отдельные пэды выбранного в настоящий момент набора ударных. Когда отображается эта страница, нажмите кнопку [ENTER], чтобы открыть страницу Initialize Pad Setting (инициализация настроек пэда).

```
KIT8-4    <JOB>
Initialize Pad
```

#### KIT8-4-1 Страница Initialize Pad Settings (инициализация настроек пэда)

```
KIT8-4-1
InitPad=0000 — ①
```

- ① Номер пэда

Этот параметр служит для выбора пэда, для которого требуется инициализация.

Настройки	01 - 12, 13, 13R1, 13R2, 14 - 17, FTSW, HHCL или HHSP
-----------	---

После выбора пэда нажмите кнопку [ENTER], когда будет выведен запрос на подтверждение операции и продолжение, нажмите кнопку [ENTER] повторно.

### KIT8-5 Страница Initialize Kit (инициализация набора)

На странице Initialize Kit (инициализация набора) можно инициализировать редактируемый в настоящий момент набор ударных. При отображении страницы Initialize Kit нажмите кнопку [ENTER], когда будет выведен запрос на подтверждение операции и продолжение, нажмите кнопку [ENTER] повторно.

```
KIT8-5    <JOB>
Initialize Kit
```

**⚠ ВНИМАНИЕ**

- Когда выполняется инициализация набора, для всех его параметров возвращаются значения по умолчанию. Если перед инициализацией требуется сохранить копию набора, выполните операцию Store (сохранение), описанную на стр. 45, для сохранения выбранного в настоящий момент набора ударных как другого набора User (пользователь).



# Область настройки VOICE (VCE)

В этом разделе описывается область настройки VOICE, доступ к которой осуществляется с помощью кнопки [VOICE]. В этой области пользователь может выбирать и редактировать тембры (т.е. встроенные тембры, волны и образцы), назначенные для отдельных пэдов. Дополнительные сведения о тембрах и работе с ними см. на стр. 31.

## ВНИМАНИЕ

• Обязательно сохраните все отредактированные настройки перед выключением инструмента или выбором нового набора. (См. стр. 45.)

## Структура области настройки VOICE

Область настройки VOICE подразделяется на пять различных разделов (с VCE1 по VCE5). Для навигации между этими разделами служат кнопки [**<**]/[**>**]. Если раздел содержит страницы со значениями параметров, подсвечивается кнопка [ENTER]. Нажмите кнопку [ENTER] для доступа к этим страницам. Кроме того, можно нажать кнопку [EXIT], чтобы снова вернуться в начало области настроек.

Выполненные в области настроек VOICE изменения воздействуют на тембры, назначенные для пэдов в выбранном в настоящий момент наборе. По этой причине следует выбрать набор ударных, который требуется сконфигурировать, в области настроек KIT перед тем, как входить в область настроек VOICE. Страницей самого верхнего уровня в области настроек VOICE является страница Select Voice (выбор тембра) (VCE1); здесь можно назначать тембры (т.е. встроенные тембры, волны и образцы) для отдельных пэдов и слоев. На каждой странице со значениями параметров в этой области можно выбрать пэд и/или слой, настройки которого нужно изменить. Обратите внимание, что при сохранении изменений, выполненных в области настройки VOICE, сохраняется набор ударных целиком.

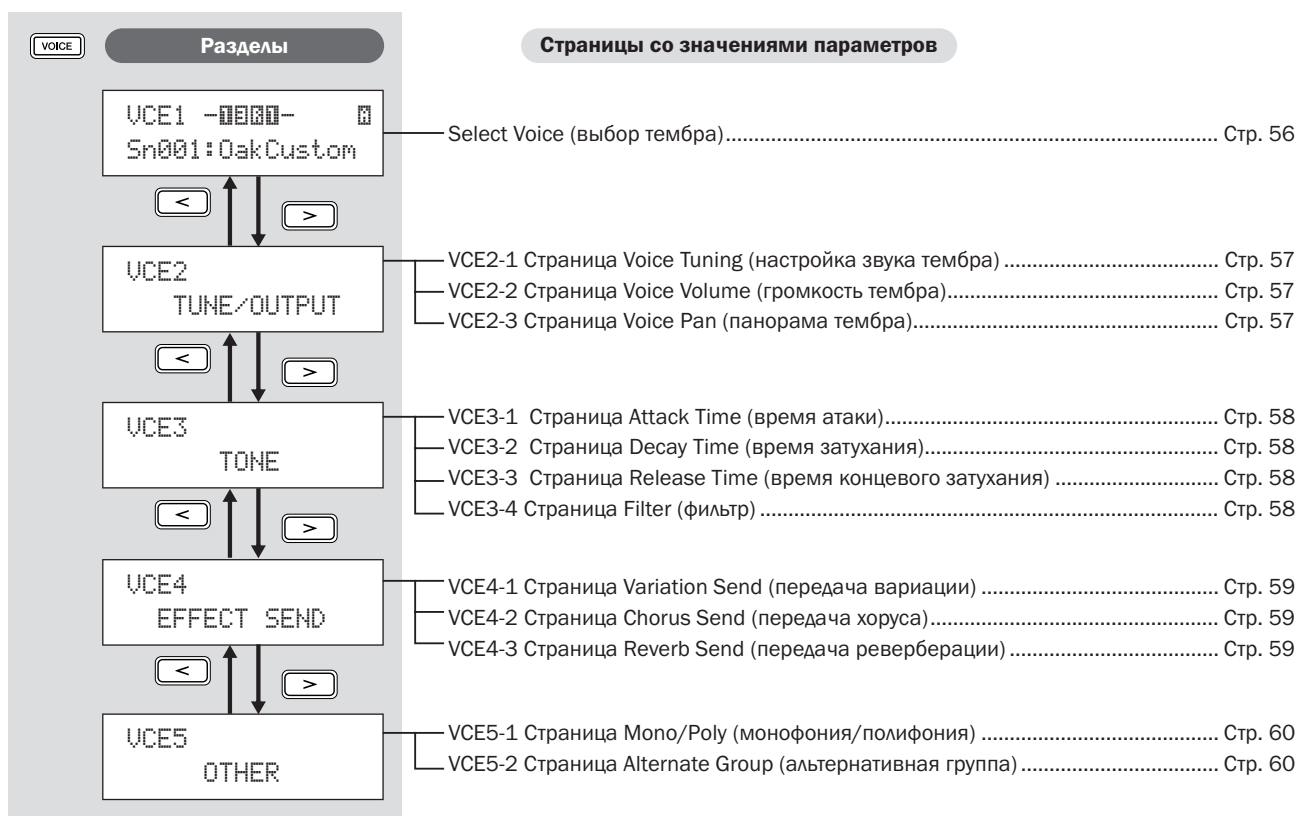

## VCE1

## Select Voice (выбор тембра)



На странице Select Voice (выбор тембра) (VCE1) можно выбрать встроенный тембр, волну или образец, который будет воспроизводиться при ударе указанного пэда.

Альтернативным образом, можно выбрать ноту MIDI, которая будет воспроизводиться при ударе пэда, а затем назначить тембр для этой ноты MIDI (см. стр. 34).

Применимые страницы со значениями параметров, параметры и настройки в области VOICE зависят от того, указан ли номер пэда или номер ноты MIDI.

## ПРИМЕЧАНИЕ

- Определенные параметры не оказывают воздействия, если для пэда назначен образец или номер ноты MIDI. Их значения отображаются как «—», и изменение этих значений невозможно.

## Назначение тембра для пэда

Если тембр не является образцом (т.е. ♪P или ♪U)

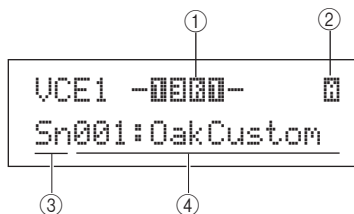

Если тембр является образцом (т.е. ♪P или ♪U)

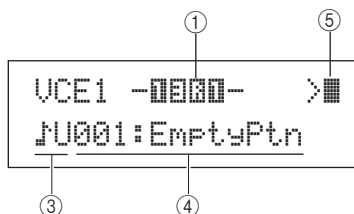

## Назначение тембра для номера ноты MIDI

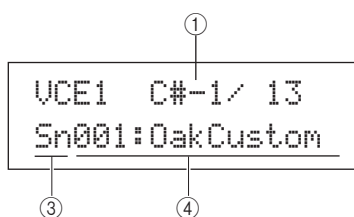

## ① Номер пэда

Этот параметр служит для выбора номера настраиваемого пэда или ноты MIDI. Можно также ударить пэд, чтобы его выбрать.

Настройки	01 – 12, 13, 13R1, 13R2, 14 – 17, FTSW (ножной переключатель), NHCL (хай-хэт клоуз), NHSP (хай-хэт сплэш), C#-1 или с D-1 по A#5
-----------	--

## ПРИМЕЧАНИЕ

- Пэд 13 поддерживает три различных зоны; по этой причине для него назначаются три разных номера пэдов, а именно: 13 для верхней части, 13R1 для края 1 и 13R2 для края 2.
- Пэды с 10 по 12 не могут быть выбраны, если выбрано значение «disable» (отключено) на странице Pad 10-12 Switch (переключатель пэда 10-12) (UTIL4-3).

## ② Номер слоя

Этот параметр служит для выбора слоя, для которого выполняется настройка. Каждый пэд содержит до четырех слоев, каждый из которых может использоваться для воспроизведения встроенного тембра или волны. Подробные сведения см. на стр. 32.

Настройки	A, B, C или D
-----------	---------------

## ПРИМЕЧАНИЕ

- Максимальное число слоев, задаваемых для любого пэда, составляет 4. Для добавления слоя измените его настройку на странице MIDI Note (нота MIDI) (MIDI1-2) со значения «off» на номер ноты MIDI.

## ③ Категория тембра

Этот параметр служит для определения категории тембра, который будет назначен как встроенный тембр, встроенный образец (♪P), образец пользователя (♪U) или волна.

Настройки	Kk, Sn, Tm, Cv, Hh, EP, Cu, Br, In, Jp, Af, Or, E1, E2, E3, Ml, GM, Wv, ♪P или ♪U
-----------	---

## ПРИМЕЧАНИЕ

- Образцы не могут быть назначены для номеров нот MIDI.

## ④ Номер тембра: Название тембра

Используйте эти параметры для выбора встроенного тембра, образца или волны из категории, указанной параметром ③.

Настройки	Более подробную информацию см. в отдельном буклете «Сборник таблиц».
-----------	--

## ⑤ Режим воспроизведения образца

Если для пэда назначен образец, используйте этот параметр для указания того, как будет воспроизводиться этот образец.

- > ..... Режим запуск/остановка: При ударе пэда запускается воспроизведение этого образца с самого начала, при следующем ударе пэда воспроизведение останавливается.
- >■ ..... Режим «вслед за записью»: Один успешный такт будет воспроизводиться при каждом ударе пэда.
- ■> ..... Режим отсечения: В любое время может воспроизводиться только один образец, для которого задан этот режим. Когда запускается образец в режиме отсечения, автоматически останавливается воспроизведение любого другого уже воспроизводимого образца в этом режиме.

Настройки	>, >■, ■>
-----------	-----------

## ПРИМЕЧАНИЕ

- Максимальное число образцов, которые могут воспроизводиться одновременно, составляет 4.
- Демонстрационные образцы не могут быть назначены для пэдов.

## VCE2 TUNE/OUTPUT

## Настройка звука тембра, громкость и панорама

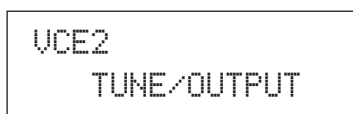

В разделе TUNE/OUTPUT (настройка/выход) можно настроить звук, громкость и задать панораму стереофонического звучания для отдельных тембров. Когда отображается страница TUNE/OUTPUT (настройка/выход) (VCE2), нажмите кнопку [ENTER] для доступа к трем страницам со значениями параметров (с VCE2-1 по VCE2-3). Для навигации между этими страницами служат кнопки [ $\leftarrow$ ]/[ $\rightarrow$ ].

## VCE2-1 Страница Voice Tuning (настройка звука тембра)

Параметры, представляемые на странице Voice Tuning, зависят от типа тембра, назначенного для пэда.

**Звуки ударных и волны (т.е. импортированные аудиофайлы):**

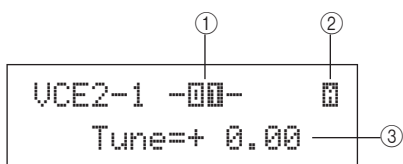

**Звуки инструментов (т.е. фортепиано, гитары и т. п.):**

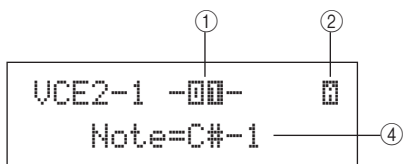

**Образцы:**

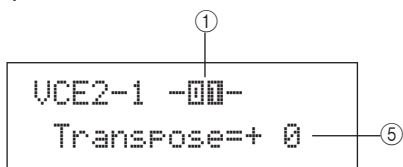

## ① Номер пэда

Этот параметр служит для выбора номера настраиваемого пэда или ноты MIDI.

Настройки	01 - 12, 13, 13R1, 13R2, 14 - 17, FTSW (ножной переключатель), HHCL (хай-хэт клоуз), HHSP (хай-хэт сплэш), C#-1 или с D-1 по A#5
-----------	--

## ② Номер слоя

Этот параметр служит для выбора слоя, для которого выполняется настройка.

Настройки	A, B, C или D
-----------	---------------

## ③ Настройка звука (Tune)

Используйте этот параметр для регулировки звука назначаемого тембра с шагом в один цент.

Настройки	-24.00 - +0.0 - +24.00
-----------	------------------------

**ПРИМЕЧАНИЕ**

- Термин «цент» означает одну сотую полутона (т.е. 100 центов равно 1 полутоны).

## ④ Note (нота)

Этот параметр служит для задания высоты звука назначаемого тембра как номера ноты MIDI.

Настройки	C-2 - G8
-----------	----------

## ⑤ Transpose (транспонирование)

Используйте этот параметр для регулировки высоты звука назначаемого образца с шагом в один полутоном.

Настройки	-24 - +0 - +24
-----------	----------------

**ПРИМЕЧАНИЕ**

- Образцы, запускаемые с использованием MIDI-каналов 7 - 11, невозможно транспонировать.

## VCE2-2 Страница Voice Volume (громкость тембра)

На странице Voice Volume (громкость тембра) можно задать громкость выбранного тембра.

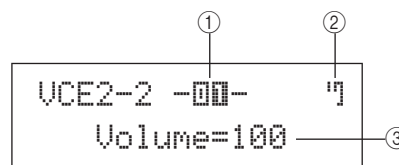

## ① Номер пэда

Настройки	01 - 12, 13, 13R1, 13R2, 14 - 17, FTSW, HHCL, HHSP, C#-1 или с D-1 по A#5
-----------	---

## ② Номер слоя

Настройки	A, B, C или D
-----------	---------------

## ③ Громкость

Этот параметр служит для задания громкости выбранного тембра.

Настройки	0 - 127
-----------	---------

## VCE2-3 Страница Voice Pan (панорама тембра)

На странице Voice Pan (панорама тембра) можно задать панораму стереофонического звучания выбранного тембра.

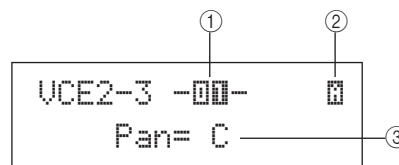

## ① Номер пэда

Настройки	01 - 12, 13, 13R1, 13R2, 14 - 17, FTSW, HHCL, HHSP, C#-1 или с D-1 по A#5
-----------	---

## ② Номер слоя

Настройки	A, B, C или D
-----------	---------------

## ③ Панорама

Этот параметр служит для задания панорамы стереофонического звучания выбранного тембра.

Настройки	L63 - C - R63
-----------	---------------

## VCE3 TONE

### Звучание тембра

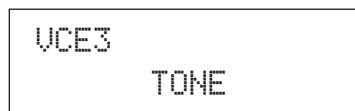

В разделе TONE (тон) можно настроить тон (или тембр) встроенного тембра, образца или волны, назначаемой для пэда. Когда отображается страница TONE (VCE3), нажмите кнопку [ENTER] для доступа к четырем страницам со значениями параметров (с VCE3-1 по VCE3-4). Для навигации между этими страницами служат кнопки [ $\leftarrow$ ]/[ $\rightarrow$ ].

#### VCE3-1 Страница Attack Time (время атаки)

#### VCE3-2 Страница Decay Time (время затухания)

#### VCE3-3 Страница Release Time (время конечного затухания)

На страницах Attack Time (время атаки), Decay Time (время затухания) и Release Time (время конечного затухания) (VCE3-1 – VCE3-3) можно настроить огибающую для назначаемого тембра (см. рисунок ниже).

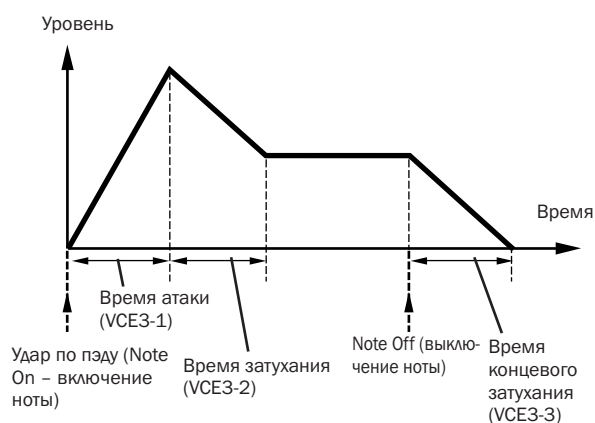

Параметр ③ на каждой из этих страниц используется для настройки одной части огибающей. Приведенные ниже параметры ① и ② одинаковы для всех трех страниц.

#### Типичная индикация для времени атаки (VCE3-1)

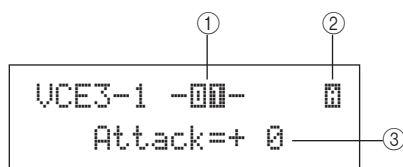

##### ① Номер пэда

Настройки	01 - 12, 13, 13R1, 13R2, 14 - 17, FTSW (ножной переключатель), HHCL (хай-хэт клоуз), HHSP (хай-хэт сплэш), C#-1 или с D-1 по A#5
-----------	--

##### ② Номер слоя

Настройки	A, B, C или D
-----------	---------------

#### Attack Time (время атаки) (VCE3-1)

##### ③ Время атаки

Этот параметр служит для задания интервала времени, в течение которого назначенный тембр достигает пикового уровня после удара по пэду.

Настройки	-64 - +0 - +63
-----------	----------------

#### Decay Time (время затухания) (VCE3-2)

##### ③ Время затухания

Этот параметр служит для задания интервала времени, в течение которого назначенный тембр достигает неизменного уровня после достижения пикового уровня.

Настройки	-64 - +0 - +63
-----------	----------------

#### Release Time (время конечного затухания) (VCE3-3)

##### ③ Время конечного затухания

Этот параметр служит для задания интервала времени, в течение которого назначенный тембр затухает после передачи MIDI-сообщения Note Off (выключение ноты).

Настройки	-64 - +0 - +63
-----------	----------------

#### ПРИМЕЧАНИЕ

- MIDI-сообщения Note Off (выключение ноты) передаются для пэдов и слоев, для которых выбрано значение «off» на странице Receive Key-Off (прием отпуская клавиши) в области MIDI (MIDI1-5). По этой причине значение времени конечного затухания в этом случае не оказывает воздействия.

## VCE3-4 Страница Filter (фильтр)

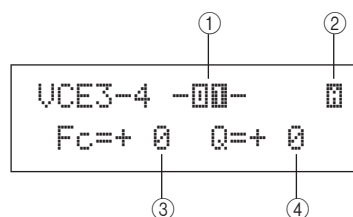

##### ① Номер пэда

Настройки	01 - 12, 13, 13R1, 13R2, 14 - 17, FTSW, HHCL, HHSP, C#-1 или с D-1 по A#5
-----------	---

##### ② Номер слоя

Настройки	A, B, C или D
-----------	---------------

##### ③ Частота среза фильтра (Fc)

Определяет частоту среза для низкочастотного фильтра. Частоты выше этого уровня удаляются из выбранного тембра.

Настройки	-64 - +0 - +63
-----------	----------------

#### Фильтр низких частот

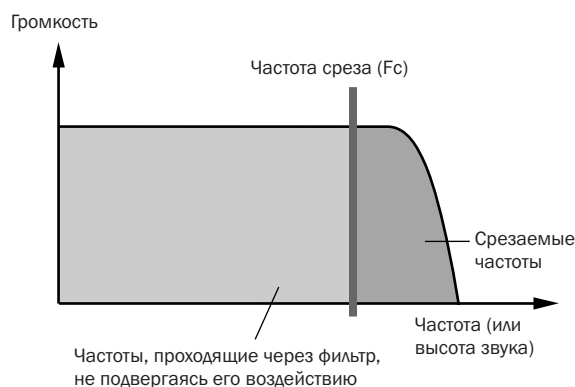

## ④ Резонанс (Q)

Этот параметр служит для изменения звучания тембра путем усиления частот в области частоты среза.

Настройки	-64 - +0 - +63
-----------	----------------

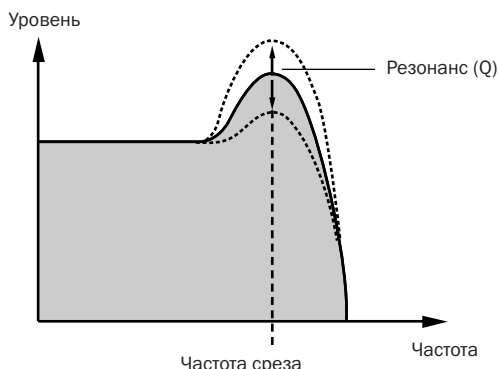

## VCE4 EFFECT SEND

## Уровни передачи эффектов

VCE4  
EFFECT SEND

В разделе EFFECT SEND (передача эффекта) можно отрегулировать уровень, с которым применяются встроенные эффекты вариации, хора и реверберации инструмента DTX-MULTI 12 к отдельным тембрам. Когда отображается страница EFFECT SEND (передача эффекта) (VCE4), нажмите кнопку [ENTER] для доступа к трем страницам со значениями параметров (с VCE4-1 по VCE4-3). Для навигации между этими страницами служат кнопки [ $\leftarrow$ ]/[ $\rightarrow$ ].

## VCE4-1 Страница Variation Send (передача вариации)

VCE4-1 -000- 0  
Var=127(Dry= 0)

## ① Номер пэда

Настройки	01 - 12, 13, 13R1, 13R2, 14 - 17, FTSW, NHCL, NHSP, C#-1 или с D-1 по A#5
-----------	---

## ② Номер слоя

Настройки	A, B, C или D
-----------	---------------

## ③ Уровень передачи вариации (Var)

Указывает, какой уровень звукового сигнала, сгенерированного слоем, указанным параметром ②, будет передаваться в эффект вариации.

Настройки	0 - 127
-----------	---------

## VCE4-2 Страница Chorus Send (передача хора)

VCE4-2 -000- 0  
ChoSend=127

## ① Номер пэда

Настройки	01 - 12, 13, 13R1, 13R2, 14 - 17, FTSW, NHCL, NHSP, C#-1 или с D-1 по A#5
-----------	---

## ② Номер слоя

Настройки	A, B, C или D
-----------	---------------

## ③ Уровень передачи хора (ChoSend)

Указывает, какой уровень звукового сигнала, сгенерированного слоем, указанным параметром ②, будет передаваться в эффект хора.

Настройки	0 - 127
-----------	---------

## ПРИМЕЧАНИЕ

- Уровень передачи хора для набора в целом можно настроить на странице Chorus Send (передача хора) в области KIT (KIT3-1).

## VCE4-3 Страница Reverb Send (передача реверберации)

VCE4-3 -000- 0  
RevSend= 50

## ① Номер пэда

Настройки	01 - 12, 13, 13R1, 13R2, 14 - 17, FTSW, NHCL, NHSP, C#-1 или с D-1 по A#5
-----------	---

## ② Номер слоя

Настройки	A, B, C или D
-----------	---------------

## ③ Уровень передачи реверберации (RevSend)

Указывает, какой уровень звукового сигнала, сгенерированного слоем, указанным параметром ②, будет передаваться в эффект реверберации.

Настройки	0 - 127
-----------	---------

## ПРИМЕЧАНИЕ

- Уровень передачи реверберации для набора в целом можно настроить на странице Reverb Send (передача реверберации) в области KIT (KIT3-2).

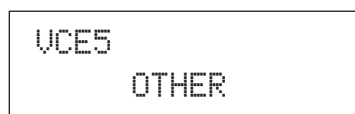
**VCE5 OTHER****Прочие настройки, связанные с тембром**

Когда отображается страница OTHER (прочее) (VCE5), нажмите кнопку [ENTER] для доступа к двум страницам со значениями параметров (VCE5-1 и VCE5-2). Для переключения между этими страницами служат кнопки [ < ]/[ > ].

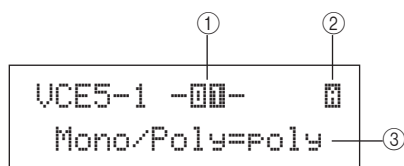
**VCE5-1 Страница Mono/Poly (монофония/полифония)**① **Номер пэда**

<b>Настройки</b>	01 - 12, 13, 13R1, 13R2, 14 - 17, FTSW, HHCL, HHSP, C#-1 или с D-1 по A#5
------------------	---

② **Номер слоя**

<b>Настройки</b>	A, B, C или D
------------------	---------------

③ **Моно/Poly (монофония/полифония)**

Используйте этот параметр для указания того, как будут обрабатываться перекрывающиеся звуки из одного и того же пэда или слоя.

- mono..... когда при ударе одного и того же пэда генерируются перекрывающиеся звуки, приоритетным считается последний звук и воспроизведение более раннего звука прекращается.
- poly..... указанное выше ограничение не применяется, и выводятся все перекрывающиеся звуки.

<b>Настройки</b>	mono или poly
------------------	---------------

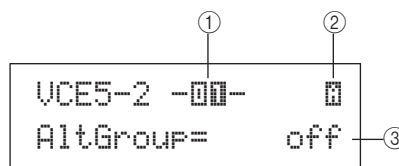
**VCE5-2 Страница Alternate Group (альтернативная группа)**① **Номер пэда**

<b>Настройки</b>	01 - 12, 13, 13R1, 13R2, 14 - 17, FTSW, HHCL, HHSP, C#-1 или с D-1 по A#5
------------------	---

② **Номер слоя**

<b>Настройки</b>	A, B, C или D
------------------	---------------

③ **Альтернативная группа (AltGroup)**

Этот параметр используется для назначения тембров в альтернативные группы (т.е. монофонические наборы для пэдов, в которых только один тембр может генерировать звук в любой момент времени). Для предотвращения совместного воспроизведения отдельных тембров следует назначить их в одну альтернативную группу. Когда при игре на инструменте запускаются тембры одной и той же альтернативной группы, последний тембр считается приоритетным и воспроизведение более раннего звука прекращается. Задайте для этого параметра значение «off», если не хотите назначать альтернативную группу.

<b>Настройки</b>	off, hhOpen, hhClose или 1 - 124
------------------	----------------------------------

**ПРИМЕЧАНИЕ**

- Альтернативные группы «hhOpen» и «hhClose» работают специальным образом: Если запускается тембр из группы «hhClose» после тембра из группы «hhOpen», тембр hhOpen прекращает звучать и воспроизводится только тембр hhClose. Прекращение звучания более раннего звука не выполняется ни при какой другой последовательности запуска (например, hhOpen затем hhOpen; hhClose затем hhOpen; или hhClose затем hhClose).



# Область настройки MIDI (MIDI)

В этом разделе описывается область настройки MIDI, доступ к которой осуществляется с помощью кнопки [MIDI]. В этой области можно настроить связанные с MIDI параметры для отдельных наборов. Кроме того, настройки слоев для каждого пэда (т.е. количество слоев и способ их воспроизведения) также конфигурируются в области настройки MIDI. Дополнительные сведения о настройке в этой области см. на стр. 34.

## ВНИМАНИЕ

• Обязательно сохраните все отредактированные настройки перед выключением инструмента или выбором нового набора. (См. стр. 45.)

## Структура области настройки MIDI

Область настройки MIDI подразделяется на три различных раздела (с MIDI1 по MIDI3). Для навигации между этими разделами служат кнопки [ $\leftarrow$ ]/[ $\rightarrow$ ]. Если раздел содержит страницы со значениями параметров, подсвечивается кнопка [ENTER]. Нажмите кнопку [ENTER] для доступа к этим страницам. Кроме того, можно нажать кнопку [EXIT], чтобы снова вернуться в начало области настроек. Задаваемые в этой области параметры MIDI сохраняются для отдельных наборов. По этой причине следует выбрать набор ударных, который требуется сконфигурировать, в области настроек KIT перед тем, как входить в область настроек MIDI. Параметры в разделе MIDI MESSAGE (MIDI-сообщение) (MIDI1) воздействуют на отдельные пэды, которые могут быть выбраны на экране или при ударе нужного пэда. При этом параметры в разделе TG/MIDI SWITCH (переключатель тон-генератор/MIDI) (MIDI2) и разделе OTHER (прочее) (MIDI3) воздействуют на отдельные MIDI-каналы, которые могут быть выбраны на экране.

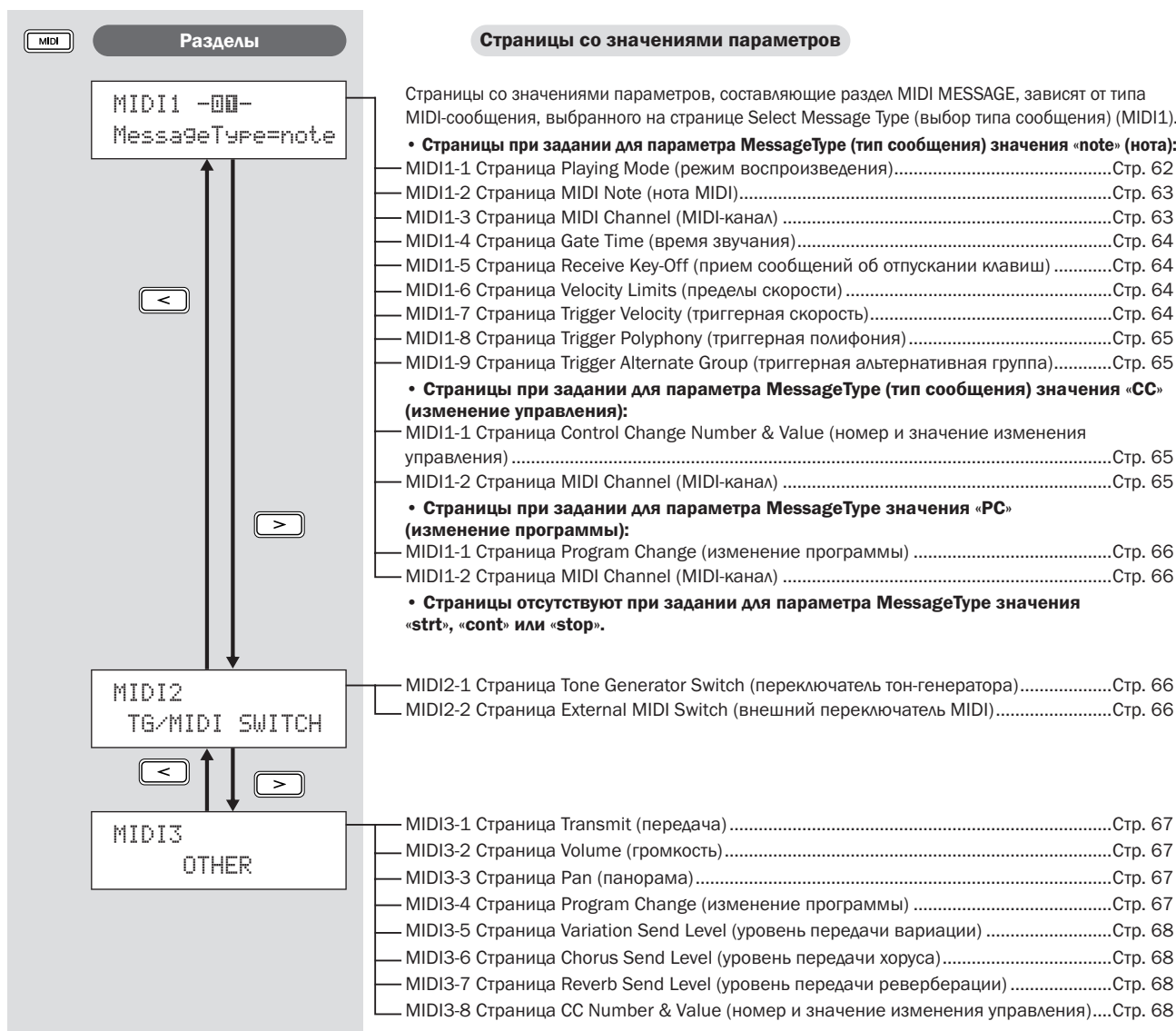

## MIDI1

## Select Message Type (выбор типа сообщения)

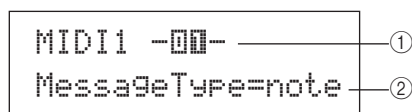

После нажатия кнопки [MIDI] отображается страница для выбора типа MIDI-сообщения (MIDI1). На этой странице можно выбрать тип MIDI-сообщения, которое будет назначено для каждого пэда.

## ① Номер пэда

Этот параметр служит для выбора пэда, для которого выполняется настройка. Можно также ударить пэд, чтобы его выбрать.

Настройки	01 - 12, 13, 13R1, 13R2, 14 - 17, FTSW (ножной переключатель), HHCL (хай-хэт клоуз) или HHSP (хай-хэт сплэш)
-----------	--

## ② Тип сообщения

Этот параметр указывает тип MIDI-сообщения, который будет передаваться при ударе пэда, указанного параметром ①.

- note ..... Будет передаваться MIDI-нота. Используйте эту настройку, если хотите, чтобы при каждом ударе этого пэда генерировался звук.
- CC ..... Сообщение Control Change (изменение управления).
- PC ..... Сообщение Program Change (изменение программы).
- strt ..... Команда SysEx FA Start (запуск).
- cont ..... Команда SysEx FB Continue (продолжение).
- stop ..... Команда SysEx FC Stop (остановка).

Настройки	note, CC, PC, strt, cont, или stop
-----------	------------------------------------

## ПРИМЕЧАНИЕ

- Сообщения типа «note» передаются одновременно в тон-генератор инструмента DTX-MULTI 12 и подключенные внешние MIDI-устройства.
- Сообщения типа, отличающегося от типа «note», передаются только в подключенные внешние MIDI-устройства.

Страницы со значениями параметров, доступ к которым можно получить в разделе MIDI1, зависят от выбранного типа MIDI-сообщения.

• Далее на этой странице описываются страницы со значениями параметров для сообщений типа «note» (нота).

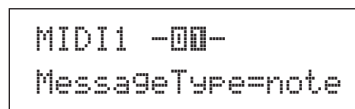

• Страницы со значениями параметров для сообщений типа «CC» приведены на стр. 65.



• Страницы со значениями параметров для сообщений типа «PC» приведены на стр. 66.



## Страницы со значениями параметров для сообщений типа «note» (нота)

## MIDI1-1 Страница Playing Mode (режим воспроизведения)

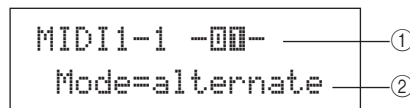

## ① Номер пэда

Настройки	01 - 12, 13, 13R1, 13R2, 14 - 17, FTSW, HHCL или HHSP
-----------	---

## ② Режим воспроизведения

Используйте этот параметр для задания режима воспроизведения Stack (стек), Alternate (попеременно) или Hold (удержание) для пэда, указанного параметром ①. Далее приведены пояснения относительно некоторых обычных применений этих режимов.

- stack ..... если выбран режим Stack, все назначенные для пэда ноты запускаются одновременно. Например, этот режим можно использовать для воспроизведения аккордов либо для запуска нескольких встроенных тембров или волн при одном ударе. Для воспроизведения только одного звука выберите этот режим и назначьте только один тембр для пэда.
- alternate.... если выбран режим Alternate, назначенные для пэда ноты воспроизводятся отдельно по очереди при каждом ударе. Например, этот режим можно использовать для того, чтобы каждый раз при ударе пэда воспроизводился другой звук.
- hold.....если выбран режим Hold, назначенные для пэда ноты попеременно включаются и выключаются каждый раз при ударе пэда. Например, если назначить незатухающий звук, то при первом ударе пэда этот звук начинает воспроизводиться, а при следующем ударе воспроизведение звука прекращается, и т. д.

Настройки	stack, alternate или hold
-----------	---------------------------

## ПРИМЕЧАНИЕ

- Если не назначить номера нот для любого из слоев (A - D) пэда на странице MIDI Note (нота MIDI) (MIDI1-2), значение этого параметра отображается как «—» и изменение этого значения невозможно.

## Типичное применение режимов Stack, Alternate и Hold

Используя страницу Playing Mode (режим воспроизведения) (MIDI1-1) можно выбрать способ воспроизведения четырех слоев пэда. Например, можно настроить пэды для воспроизведения аккордов путем одновременного воспроизведения нескольких слоев или для воспроизведения другого слоя при каждом последующем ударе. Ниже приведены примеры типичных случаев применения этих режимов.

- **Воспроизведение только одного звука при ударе пэда**  
Выберите «stack» на странице Playing Mode (режим воспроизведения) (MIDI1-1) и назначьте ноту MIDI только для Layer A (слой A) на странице MIDI Note (нота MIDI) (MIDI1-2).

Layer (слой)	Номер ноты
A	D1
B	off
C	off
D	off

- **Одновременное воспроизведение двух звуков при ударе пэда**  
Выберите «stack» на странице Playing Mode (режим воспроизведения) (MIDI1-1) и назначьте разные ноты MIDI только для Layer A (слой A) и Layer B (слой B) на странице MIDI Note (нота MIDI) (MIDI1-2).

Layer (слой)	Номер ноты
A	D1
B	E2
C	off
D	off

- **Поочередное воспроизведение двух звуков каждый раз при ударе пэда**

Выберите «alternate» на странице Playing Mode (режим воспроизведения) (MIDI1-1) и назначьте разные ноты MIDI только для слоев A и B на странице MIDI Note (нота MIDI) (MIDI1-2).

Layer (слой)	Номер ноты
A	D1
B	E2
C	off
D	off

- **Воспроизведение слоя A, затем его заглушение, воспроизведение слоя B, затем его заглушение, воспроизведение слоя A... и т. д. каждый раз при ударе пэда**  
Выберите «alternate» на странице Playing Mode (режим воспроизведения) (MIDI1-1) и назначьте ноту MIDI или «skip» (пропуск) для слоев от A до D на странице MIDI Note (нота MIDI) (MIDI1-2) следующим образом.

Layer (слой)	Номер ноты
A	D1
B	skip
C	E2
D	skip

- **Одновременное воспроизведение трех звуков с удержанием при ударе пэда, заглушение этих звуков при следующем ударе**

Выберите «hold» на странице Playing Mode (режим воспроизведения) (MIDI1-1) и назначьте ноты MIDI для слоев с A по C на странице MIDI Note (нота MIDI) (MIDI1-2) следующим образом. Кроме того, выберите «on» для слоев с A по C на странице Receive Key-Off page (прием сообщения при отпускании клавиши) (MIDI1-5).

Layer (слой)	Номер ноты
A	C3
B	E3
C	G3
D	off

### ПРИМЕЧАНИЕ

- Если назначается нота на MIDI-канал 10, обязательно выберите «on» для слоев с A по C на странице Receive Key-Off (MIDI1-5).

## MIDI1-2 Страница MIDI Note (нота MIDI)

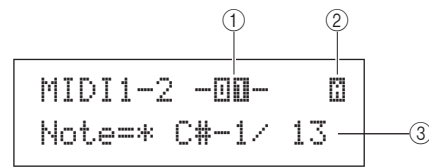

### ① Номер пэда

Настройки	01 - 12, 13, 13R1, 13R2, 14 - 17, FTSW, HNCL или HHSP
-----------	---

### ② Номер слоя

Этот параметр служит для выбора слоя, для которого выполняется настройка.

Настройки	A, B, C или D
-----------	---------------

### ③ Note (нота)

Этот параметр служит для выбора ноты MIDI, которая передается слоем, указанным параметром ②. Можно выбрать любое из двух следующих специальных значений.

- off.....независимо от настройки, выполненной на странице Playing Mode (режим воспроизведения) (MIDI1-1), при ударе пэда MIDI-нота не передается.
- skip.....если выбран режим «alternate» (попеременно) на странице Playing Mode (MIDI1-1), этот слой пропускается. Другими словами, MIDI-нота не передается, когда наступает очередь воспроизведения этого слоя. Альтернативно, если выбрать режим «stack» (стек) или «hold» (удержание) на странице Playing Mode (MIDI1-1), это значение воздействует так же, как «off» (т.е. MIDI-нота не передается для этого слоя).

Настройки	off, C#-2/1 - F#8/126 или skip
-----------	--------------------------------

### ПРИМЕЧАНИЕ

- Ноты вне диапазона, охватываемого General MIDI, отображаются в скобках, например «C#-2/1».
- Ноты в MIDI-канале 10, уже назначенные для слоя, отображаются со звездочкой перед нотой, например «\*C3». Если изменить отображаемую таким образом настройку ноты для пэда, настройка ноты для другого пэда изменится таким же образом.

## MIDI1-3 Страница MIDI Channel (MIDI-канал)

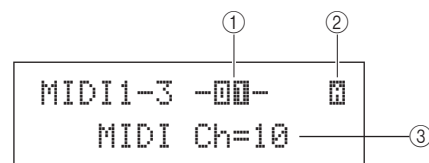

### ① Номер пэда

Настройки	01 - 12, 13, 13R1, 13R2, 14 - 17, FTSW, HNCL или HHSP
-----------	---

### ② Номер слоя

Настройки	A, B, C или D
-----------	---------------

### ③ MIDI-канал (MIDI Ch)

Этот параметр служит для задания MIDI-канала для передаваемых нот MIDI для слоя, указанного параметром ②.

Настройки	1 - 16
-----------	--------

### ПРИМЕЧАНИЕ

- Если не назначить номера ноты для любого из слоев (A - D) пэда на странице MIDI Note (нота MIDI) (MIDI1-2), значение этого параметра отображается как «—» и изменение этого значения невозможно.

## MIDI1-4 Страница Gate Time (время звучания)

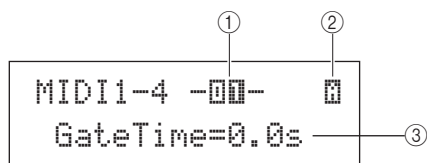

### ① Номер пэда

Настройки	01 - 12, 13, 13R1, 13R2, 14 - 17, FTSW, HHCL или HHSP
-----------	---

### ② Номер слоя

Настройки	A, B, C или D
-----------	---------------

### ③ Время звучания

Этот параметр задает время звучания для передаваемых нот MIDI для слоя, указанного параметром ②. MIDI-сообщение Note On (нота включена) передается при ударе пэда, а соответствующее сообщение Note Off (нота выключена) передается чуть позже. Интервал времени между передачей этих сигналов называется «время звучания». Изменяя этот параметр, можно управлять продолжительностью нот MIDI.

Настройки	0.0s - 9.9s
-----------	-------------

#### ПРИМЕЧАНИЕ

- Если не назначить номера нот для любого из слоев (A - D) пэда на странице MIDI Note (нота MIDI) (MIDI1-2), значение этого параметра отображается как «—» и изменение этого значения невозможно.
- Если выбрано значение «hold» на странице Playing Mode (MIDI1-1), значение этого параметра отображается как «—» и изменение этого значения невозможно.
- MIDI-сигналы Note Off (нота выключена) не передаются для пэдов, имеющих настройку «off» на странице Receive Key-Off (MIDI1-5). Если требуется задать время звучания, нужно задать для параметра RcvKeyOff значение «on».

## MIDI1-5 Страница Receive Key-Off (прием сообщений об отпускании клавиш)

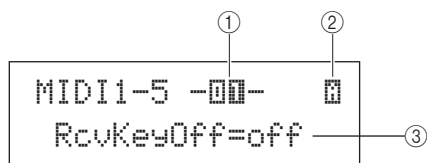

### ① Номер пэда

Настройки	01 - 12, 13, 13R1, 13R2, 14 - 17, FTSW, HHCL или HHSP
-----------	---

### ② Номер слоя

Настройки	A, B, C или D
-----------	---------------

### ③ Прием сообщений от отпускания клавиш (RcvKeyOff)

Этот параметр указывает, будут ли передаваться MIDI-сообщения Note Off (нота выключена) для уровня, указанного параметром ②. Большинство тембров ударных представляют собой один короткий звук, затухающий в течение некоторого времени до полного отсутствия звучания; в связи с этим не требуются MIDI-сообщения Note Off для остановки этих тембров. Поэтому для этого параметра обычно должно устанавливаться значение «off». Однако если для пэда или слоя назначен незатухающий звук, следует обеспечить передачу MIDI-сообщения Note Off, задав для этого параметра значение «on». Кроме того, можно настроить интервал времени между ударом по пэду и передачей MIDI-сообщения Note Off на странице Gate Time (время звучания) (MIDI1-4).

Настройки	off или on
-----------	------------

#### ПРИМЕЧАНИЕ

- Если не назначить номера нот для любого из слоев (A - D) пэда на странице MIDI Note (нота MIDI) (MIDI1-2), значение этого параметра отображается как «—» и изменение этого значения невозможно.
- Передача MIDI-сообщений Note Off автоматически включается, если выбирается MIDI-канал, отличный от канала 10, на странице MIDI Channel (MIDI-канал) (MIDI1-3). Однако и в этом случае значение этого параметра отображаются как «—» и его изменение невозможно.

## MIDI1-6 Страница Velocity Limits (пределы скорости)

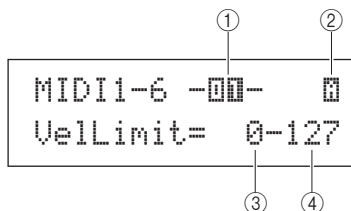

### ① Номер пэда

Настройки	01 - 12, 13, 13R1, 13R2, 14 - 17, FTSW, HHCL или HHSP
-----------	---

### ② Номер слоя

Настройки	A, B, C или D
-----------	---------------

### ③ Нижний предел скорости

### ④ Верхний предел скорости

Эти параметры задают диапазон скоростей, вызывающих передачу сообщения ноты MIDI слоем, указанным параметром ②. Термин «velocity» обозначает скорость (или силу) удара по пэду. Задавая верхний и нижний пределы с помощью этих параметров, можно предотвратить воспроизведение звуков при слишком сильных или слишком слабых ударах.

Настройки	0 - 127
-----------	---------

#### ПРИМЕЧАНИЕ

- Если не назначить номера нот для любого из слоев (A - D) пэда на странице MIDI Note (нота MIDI) (MIDI1-2), значения этих параметров отображаются как «—» и изменение этих значений невозможно.

## MIDI1-7 Страница Trigger Velocity (триггерная скорость)

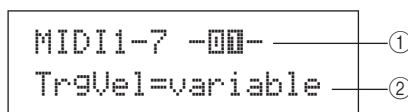

### ① Номер пэда

Настройки	01 - 12, 13, 13R1, 13R2, 14 - 17, FTSW, HHCL или HHSP
-----------	---

### ② Триггерная скорость (TrgVel)

Этот параметр управляет значением скорости для нот MIDI, которые будут передаваться при ударе пэда, указанного параметром ①.

- variable..... значения скорости MIDI зависят от силы удара по пэду.
- 1 - 127..... ноты MIDI передаются с фиксированным значением скорости независимо от того, насколько сильным или слабым был удар по пэду.

Настройки	variable или 1 - 127
-----------	----------------------

#### ПРИМЕЧАНИЕ

- Если не назначить номера нот для любого из слоев (A - D) пэда на странице MIDI Note (нота MIDI) (MIDI1-2), значение этого параметра отображается как «—» и изменение этого значения невозможно.
- Звук не воспроизводится, если установить для параметра ② значение вне диапазона, указанного пределами на странице Velocity Limits (MIDI1-6).

### MIDI1-8 Страница Trigger Polyphony (триггерная полифония)

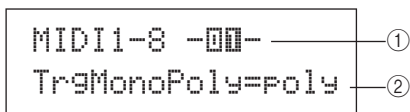

#### ① Номер пэда

Настройки	01 - 12, 13, 13R1, 13R2, 14 - 17, FTSW, HHCL или HHSP
-----------	---

#### ② Триггерная моно-/полифония (TrgMonoPoly)

Этот параметр управляет тем, что происходит при повторных ударах по пэду, указанному параметром ①.

- mono .....воспроизведение предыдущего звука останавливается перед тем, как начинается воспроизведение нового звука.
- poly .....воспроизведение предыдущего звука продолжается, когда начинается воспроизведение нового звука.

Настройки	mono или poly
-----------	---------------

#### ПРИМЕЧАНИЕ

- Если не назначить номера нот для любого из слов (A - D) пэда на странице MIDI Note (нота MIDI) (MIDI1-2), значение этого параметра отображается как «—» и изменение этого значения невозможно.
- MIDI-сообщения Note Off (нота выключена) не передаются, когда выбрано значение «off» на странице Receive Key-Off (прием сообщений об отпуске клавиш) (MIDI1-5). Однако если требуется задать триггерную монофонию, нужно задать для этого параметра значение «on». Это обеспечит передачу сообщений Note Off для предотвращения перекрытия тембров.

### MIDI1-9 Страница Trigger Alternate Group (триггерная альтернативная группа)

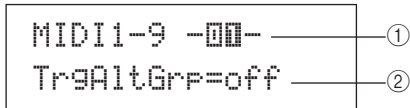

#### ① Номер пэда

Настройки	01 - 12, 13, 13R1, 13R2, 14 - 17, FTSW, HHCL или HHSP
-----------	---

#### ② Триггерная альтернативная группа (TrgAltGrp)

Этот параметр служит для назначения пэда, указанного параметром ①, для альтернативной группы в случае необходимости. Альтернативные группы представляют собой монофонические наборы пэдов, при этом в любой момент времени может воспроизводиться звук только одного пэда из альтернативной группы. Если ударить по пэду в то время, когда воспроизводится звук другого пэда из той же альтернативной группы, передается MIDI-сообщение Note Off (нота выключена) для первого пэда одновременно с передачей MIDI-сообщения Note On (нота включена) для второго пэда. С целью применения триггерных альтернативных групп с тембрами, воспроизводимыми на MIDI-канале 10, передача MIDI-сообщений Note Off должна быть включена путем выбора значения «on» для параметра RcvKeyOff на странице Receive Key-Off (MIDI1-5). На инструменте DTX-MULTI 12 можно настроить до 32 триггерных альтернативных групп. Если нет необходимости в назначении пэда для триггерной альтернативной группы, задайте для этого параметра значение «off».

Настройки	off или от 1 до 32
-----------	--------------------

#### ПРИМЕЧАНИЕ

- Если не назначить номера нот для любого из слов (A - D) пэда на странице MIDI Note (нота MIDI) (MIDI1-2), значение этого параметра отображается как «—» и изменение этого значения невозможно.
- MIDI-сообщения Note Off (нота выключена) не передаются, когда задано значение «off» на странице Receive Key-Off (прием сообщений об отпуске клавиш) (MIDI1-5). Однако если требуется использовать триггерные альтернативные группы, нужно задать для этого параметра значение «on». Это обеспечит передачу сообщений Note Off для предотвращения перекрытия тембров.

### Страницы со значениями параметров для сообщений типа «CC» (изменение управления)

#### MIDI1-1 Страница Control Change Number & Value (номер и значение изменения управления)

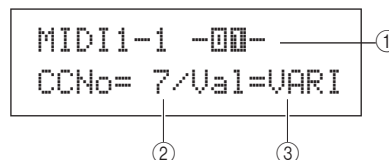

#### ① Номер пэда

Настройки	01 - 12, 13, 13R1, 13R2, 14 - 17, FTSW, HHCL или HHSP
-----------	---

#### ② Номер изменения управления (CCNo)

Этот параметр задает тип MIDI-сообщения изменения управления, которое будет передаваться при ударе по пэду, указанному параметром ①.

Настройки	1 - 95
-----------	--------

#### ③ Значение изменения управления (Val)

Этот параметр задает значение для MIDI-сообщения изменения управления, которое будет передаваться при ударе по пэду, указанному параметром ①.

- VARI .....значение изменения управления будет зависеть от силы удара по пэду.
- 0 - 127 .....сообщения изменения управления передаются с этим фиксированным значением независимо от того, насколько сильным или слабым был удар по пэду.

Настройки	VARI или 0 - 127
-----------	------------------

#### ПРИМЕЧАНИЕ

- Перед тем как задать для параметра Val ③ значение «VARI», необходимо перейти на страницу Trigger Velocity (триггерная скорость) (MIDI1-7) с типом сообщения Message Type=note (MIDI1) и задать для параметра TrgVel значение «variable».

#### MIDI1-2 Страница MIDI Channel (MIDI-канал)

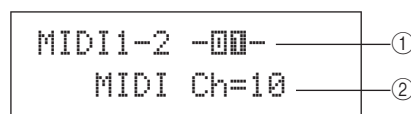

#### ① Номер пэда

Настройки	01 - 12, 13, 13R1, 13R2, 14 - 17, FTSW, HHCL или HHSP
-----------	---

#### ② MIDI-канал (MIDI Ch)

Этот параметр задает MIDI-канал для сообщений Control Change (изменения управления), которые будут передаваться при ударе по пэду, указанному параметром ①.

Настройки	1 - 16
-----------	--------



## Страницы со значениями параметров для сообщений типа «PC» (изменение программы)

### MIDI1-1 Страница Program Change (изменение программы)

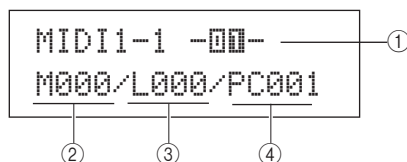

#### ① Номер пэда

Настройки	01 - 12, 13, 13R1, 13R2, 14 - 17, FTSW, HHCL или HHSP
-----------	---

#### ② Выбранный банк MSB (M)

Этот параметр служит для задания значения выбранного банка MSB, которое будет передаваться при ударе пэда, указанного параметром ①.

Настройки	000 - 127
-----------	-----------

#### ③ Выбранный банк LSB (L)

Этот параметр служит для задания значения выбранного банка LSB, которое будет передаваться при ударе пэда, указанного параметром ①.

Настройки	000 - 127
-----------	-----------

#### ④ Изменение программы (PC)

Этот параметр служит для задания номера изменения программы, которое будет передаваться при ударе пэда, указанного параметром ①.

Настройки	001 - 128
-----------	-----------

### MIDI1-2 Страница MIDI Channel (MIDI-канал)

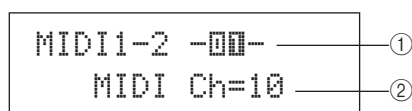

#### ① Номер пэда

Настройки	01 - 12, 13, 13R1, 13R2, 14 - 17, FTSW, HHCL или HHSP
-----------	---

#### ② MIDI-канал

Этот параметр задает MIDI-канал для сообщений Program change (изменение программы), которые будут передаваться при ударе по пэду, указанному параметром ①.

Настройки	1 - 16
-----------	--------

### MIDI2 TG/MIDI SWITCH

## MIDI-переключатели места назначения

MIDI2  
TG/MIDI SWITCH

Когда отображается страница TG/MIDI SWITCH (переключатель тон-генератор/MIDI) (MIDI2), нажмите кнопку [ENTER] для доступа к двум страницам со значениями параметров (MIDI2-1, MIDI2-2). Для переключения между этими страницами служат кнопки [ < ]/[ > ].

### MIDI2-1 Страница Tone Generator Switch (переключатель тон-генератора)

MIDI2-1 Ch 1 (1)  
TG Switch=off (2)

#### ① MIDI-канал (Ch)

Этот параметр служит для выбора MIDI-канала (1 - 16), для которого выполняется настройка.

Настройки	1 - 16
-----------	--------

#### ② Переключатель тон-генератора (TGSwitch)

Этот параметр указывает, будут ли MIDI-сообщения, генерируемые при ударах по пэдам и изменении наборов ударных, передаваться во внутренний тон-генератор. (Значение «on» указывает, что сообщения передаются в тон-генератор.)

Настройки	off или on
-----------	------------

### MIDI2-2 Страница External MIDI Switch (внешний переключатель MIDI)

MIDI2-2 Ch 1 (1)  
MIDI Switch=off (2)

#### ① MIDI-канал (Ch)

Этот параметр служит для выбора MIDI-канала (1 - 16), для которого выполняется настройка.

Настройки	1 - 16
-----------	--------

#### ② Внешний переключатель MIDI

Этот параметр указывает, будут ли MIDI-сообщения, генерируемые при ударах по пэдам и изменении наборов ударных, передаваться во внешний тон-генератор через разъем MIDI OUT на задней панели или порт USB TO HOST на боковой панели. (Значение «on» указывает, что сообщения передаются.)

Настройки	off или on
-----------	------------



## MIDI3 OTHER

## Прочие настройки MIDI

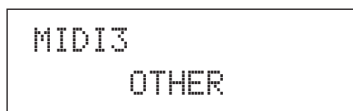

В разделе OTHER (прочее) можно задать параметры для передачи различных сообщений в тех случаях, когда выбран текущий набор ударных. Когда отображается страница OTHER (MIDI2), нажмите кнопку [ENTER] для доступа к восьми страницам со значениями параметров (с MIDI3-1 по MIDI3-8). Для навигации между этими страницами служат кнопки [ $\leftarrow$ ]/[ $\rightarrow$ ].

## MIDI3-1 Страница Transmit (передача)

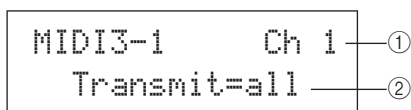

## ① MIDI-канал (Ch)

Этот параметр служит для выбора MIDI-канала (1 – 16), для которого выполняется настройка.

Настройки	1 – 16
-----------	--------

## ② Передача

Этот параметр указывает, какие MIDI-сообщения должны передаваться в тех случаях, когда выбран текущий набор ударных.

- off ..... MIDI-сообщения не передаются.
- all ..... передаются все применимые MIDI-сообщения. (Дополнительные сведения см. в описаниях следующих страниц со значениями параметров.)
- PC ..... передаются только сообщения изменения программы и выбора банка MSB/LSB.

Настройки	off, all или PC
-----------	-----------------

## MIDI3-2 Страница Volume (громкость)

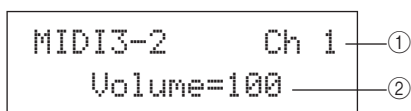

## ① MIDI-канал (Ch)

Настройки	1 – 16
-----------	--------

## ② Громкость

Этот параметр задает значение громкости, которое передается в тех случаях, когда выбран текущий набор ударных.

Настройки	0 – 127
-----------	---------

## ПРИМЕЧАНИЕ

- Если выбрано значение «off» или «PC» на странице Transmit (передача) (MIDI3-1), значение этого параметра отображается как «—» и изменение этого значения невозможно.

## MIDI3-3 Страница Pan (панорама)

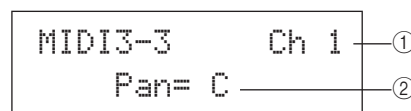

## ① MIDI-канал (Ch)

Настройки	1 – 16
-----------	--------

## ② Панорама

Этот параметр задает значение панорамы, которое передается в тех случаях, когда выбран текущий набор ударных.

Настройки	L63 – C – R63
-----------	---------------

## ПРИМЕЧАНИЕ

- Если выбрано значение «off» или «PC» на странице Transmit (передача) (MIDI3-1), значение этого параметра отображается как «—» и изменение этого значения невозможно.

## MIDI3-4 Страница Program Change (изменение программы)

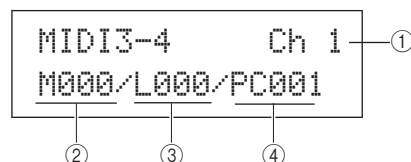

## ① MIDI-канал (Ch)

Настройки	1 – 16
-----------	--------

## ② Выбранный банк MSB (M)

Этот параметр задает значение выбранного банка MSB, которое передается в тех случаях, когда выбран текущий набор ударных.

Настройки	000 – 127
-----------	-----------

## ③ Выбранный банк LSB (L)

Этот параметр задает значение выбранного банка LSB, которое передается в тех случаях, когда выбран текущий набор ударных.

Настройки	000 – 127
-----------	-----------

## ④ Изменение программы (PC)

Этот параметр задает номер изменения программы, который передается в тех случаях, когда выбран текущий набор ударных.

Настройки	001 – 128
-----------	-----------

## ПРИМЕЧАНИЕ

- Если выбрано значение «off» или «PC» на странице Transmit (передача) (MIDI3-1), значения этих параметров отображаются как «—» и их изменение невозможно.

**MIDI3-5 Страница Variation Send Level  
(уровень передачи вариации)****MIDI3-6 Страница Chorus Send Level  
(уровень передачи хоруса)****MIDI3-7 Страница Reverb Send Level  
(уровень передачи реверберации)**

На страницах Variation Send Level (уровень передачи вариации), Chorus Send Level (уровень передачи хоруса) и Reverb Send Level (уровень передачи реверберации) можно отрегулировать уровень передачи для каждого соответствующего блока эффекта, когда выбран текущий набор ударных.

**ПРИМЕЧАНИЕ**

- Если выбрано значение «off» или «PC» на странице Transmit (передача) (MIDI3-1), значения этих параметров отображаются как «—» и их изменение невозможно.

Параметр ② на каждой из этих страниц используется для настройки соответствующего уровня передачи. Параметр ① одинаковый на всех трех страницах.

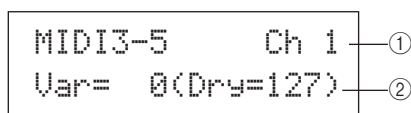
**[Пример настройки на странице Variation Send Level (MIDI3-5)]****① MIDI-канал (Ch)**

Настройки	1 - 16
-----------	--------

**[MIDI3-5 Страница Variation Send Level]****② Уровень передачи вариации (Var)**

Этот параметр задает уровень передачи эффекта вариации, которое передается в тех случаях, когда выбран текущий набор ударных.

Настройки	0 - 127
-----------	---------

**ПРИМЕЧАНИЕ**

- Если для MIDI-канала (параметр ①) задано значение 10, значение этого параметра отображается как «—» и его изменение невозможно.

**[MIDI3-6 Страница Chorus Send Level]****② Уровень передачи хоруса (ChoSend)**

Этот параметр задает уровень передачи эффекта хоруса, которое передается в тех случаях, когда выбран текущий набор ударных.

Настройки	0 - 127
-----------	---------

**[MIDI3-7 Страница Reverb Send Level]****② Уровень передачи реверберации (RevSend)**

Этот параметр задает уровень передачи эффекта реверберации, которое передается в тех случаях, когда выбран текущий набор ударных.

Настройки	0 - 127
-----------	---------

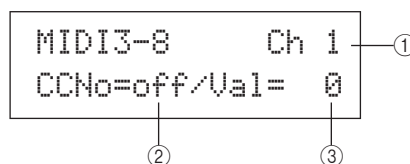
**MIDI3-8 Страница CC Number & Value  
(номер и значение изменения управления)****① MIDI-канал (Ch)**

Настройки	1 - 16
-----------	--------

**② Номер изменения управления (CCNo)**

Этот параметр задает тип (или номер) MIDI-сообщения изменения управления, который будет передаваться в тех случаях, когда выбран текущий набор ударных. При значении «off» сообщения изменения управления не передаются.

Настройки	off или от 1 до 95
-----------	--------------------

**③ Значение изменения управления (Val)**

Этот параметр задает значение для MIDI-сообщений изменения управления, которые будут передаваться в тех случаях, когда выбран текущий набор ударных.

Настройки	0 - 127
-----------	---------

**ПРИМЕЧАНИЕ**

- Если выбрано значение «off» или «PC» на странице Transmit (передача) (MIDI3-1), значения этих параметров отображаются как «—» и их изменение невозможно.
- Если тип MIDI-сообщения изменения управления, заданный на этой странице (MIDI3-8), совпадает с одним из типов сообщений изменения управления, заданным на следующих страницах, настройка на этой странице является более приоритетной: Volume (громкость) (MIDI3-2), Pan (панорама) (MIDI3-3), Variation Send Level (уровень передачи вариации) (MIDI3-5), Chorus Send Level (уровень передачи хоруса) (MIDI3-6) или Reverb Send Level (уровень передачи реверберации) (MIDI3-7).

# Область настройки WAVE (WAVE)

В этом разделе описывается область настройки WAVE (волна), доступ к которой осуществляется с помощью кнопки [WAVE]. Инструмент DTX-MULTI 12 может использоваться для импорта аудиофайлов AIF и WAV из разнообразных источников. Эти файлы, называемые «волнами», затем можно использовать таким же способом, как и встроенные тембры и образцы инструмента. Область настройки WAVE применяется для импорта и редактирования волн.

## ⚠ ВНИМАНИЕ

- Обязательно сохраните любые импортированные волны или отредактированные настройки перед выключением инструмента или выбором новой волны. (См. стр. 45.)

## Структура области настройки WAVE

Область настройки WAVE состоит из следующих четырех разделов (с WAVE1 по WAVE4). Для навигации между этими разделами служат кнопки [**<**]/[**>**]. Если раздел содержит страницы со значениями параметров, подсвечивается кнопка [ENTER]. Нажмите кнопку [ENTER] для доступа к этим страницам. В определенных случаях обеспечивается доступ к ряду дополнительных параметров со страницы с значениями параметров также с помощью подсвеченной кнопки [ENTER]. Кроме того, можно нажать кнопку [EXIT], чтобы снова переместиться в начало области настройки.

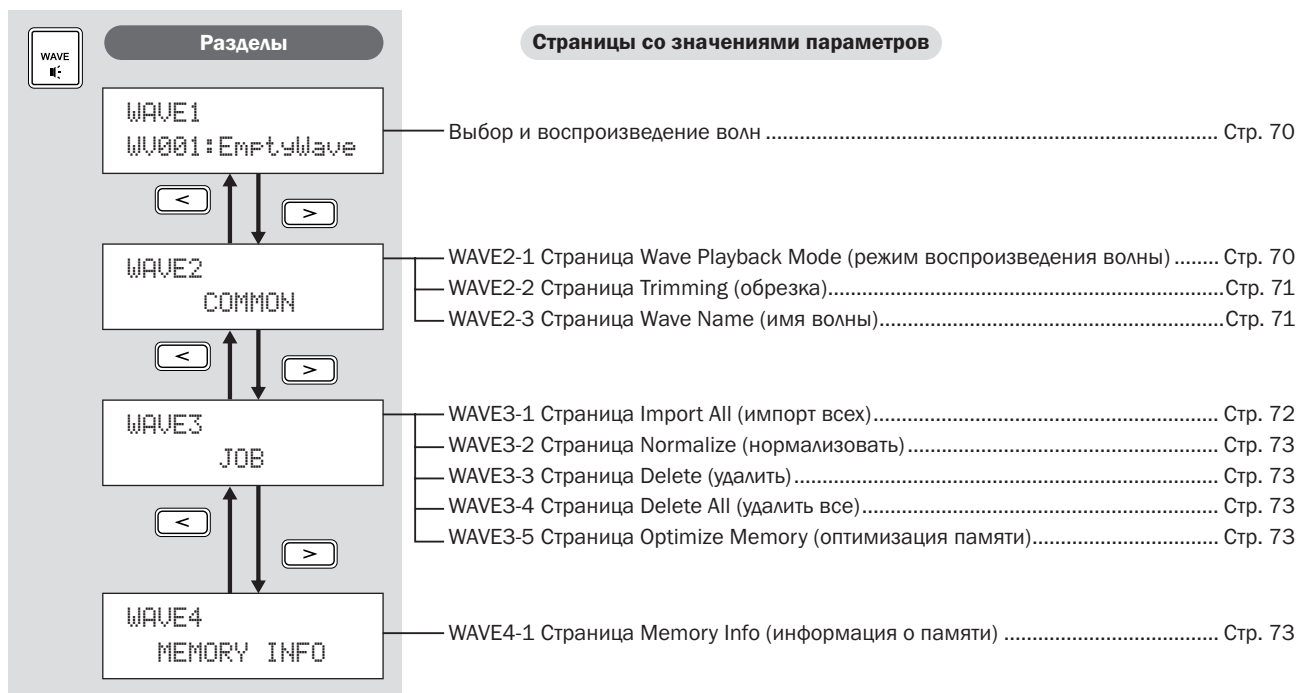

## WAVE1

### Выбор и воспроизведение волн

Для выбора и воспроизведения волн может использоваться страница Select Wave (выбор волны) (WAVE1). На этой странице можно выбрать только волны, сохраненные во внутренней памяти инструмента DTX-MULTI 12 при выполнении импорта (см. стр. 72). Другими словами, сохраненные в USB-устройстве памяти аудиофайлы недоступны для выбора при простом подключении этого устройства.

На странице Select Wave можно предварительно прослушать выбранную в настоящий момент волну, нажав и удерживая нажатой кнопку [WAVE]. Для остановки воспроизведения отпустите эту кнопку.

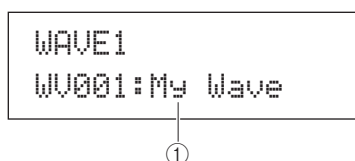

#### ① Номер волны: Имя волны

Настройки	WV001 - WV500
-----------	---------------

## WAVE2

### Режим воспроизведения, точки обрезки и имя

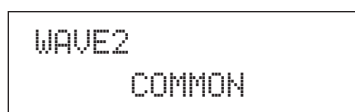

В разделе COMMON можно выбрать режим воспроизведения для выбранной в настоящее время волны и выполнить прочие операции, например обрезку (отбрасывание ненужных фрагментов записи) или присвоение имени. Когда отображается страница COMMON (общие) (WAVE2), нажмите кнопку [ENTER] для доступа к трем страницам со значениями параметров (с WAVE2-1 по WAVE2-3). Для навигации между этими страницами служат кнопки [<]/[>].

#### ПРИМЕЧАНИЕ

- Если выбранная волна не содержит данных, с помощью кнопки [ENTER] не открываются страницы со значениями параметров.

## WAVE2-1 Страница Wave Playback Mode (режим воспроизведения волны)

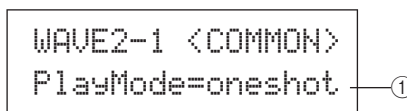

#### ① Режим воспроизведения (PlayMode)

Этот параметр служит для задания способа воспроизведения волны, назначенной для пэда. Дополнительные сведения о редактировании начальных точек, конечных точек и циклических точек см. в описании страницы Trimming (обрезка) (WAVE2-2) ниже.

- oneshot ..... волна воспроизводится однократно с начальной точки до конечной точки. Этот режим обычно выбирают для наборов ударных, специальных эффектов и прочих нециклических звуков.
- loop..... волна воспроизводится непрерывно, в первый раз от начальной точки до конечной точки, затем от циклической точки до конечной точки.

Настройки	oneshot или loop
-----------	------------------

#### Однократное воспроизведение

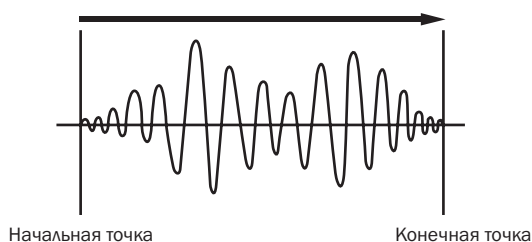

#### Циклическое воспроизведение

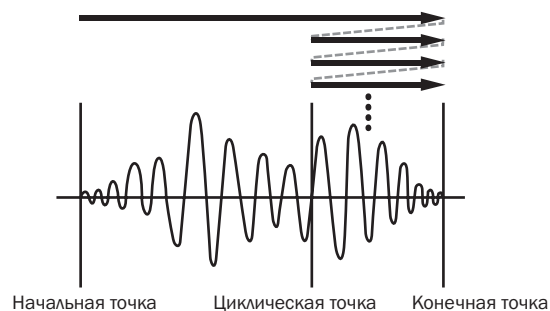

## WAVE2-2 Страница Trimming (обрезка)

На странице Trimming (обрезка) можно отредактировать начальную, конечную и циклическую точку выбранной в настоящий момент волны. Когда отображается страница Trimming (WAVE2-2), нажмите кнопку [ENTER], чтобы открыть страницу Trimming Settings (настройки обрезки).

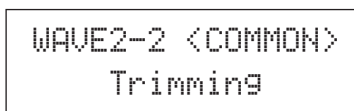

### WAVE2-2-1 Страница Trimming Settings (настройки обрезки)

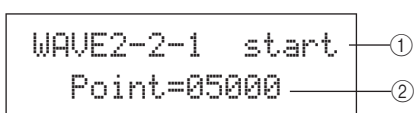

#### 1 Точка обрезки

Этот параметр служит для выбора точки обрезки, для которой выполняется настройка. Как показано на приведенном ниже рисунке, можно выбрать точки обрезки разных типов – начальную, циклическую и конечную.

- Start ..... указывает положение, в котором начинается воспроизведение. Другими словами, не воспроизводятся никакие данные перед этой точкой (т.е. при меньшем значении положения).
- Loop ..... указывает положение, в котором начинается циклическое воспроизведение. Если выбрано значение «loop» на странице Wave Playback Mode (режим воспроизведения волны) (WAVE2-1), непрерывно выполняется циклическое воспроизведение между этой циклической точкой конечной точкой.
- End ..... указывает положение, в котором оканчивается воспроизведение. Другими словами, не воспроизводятся никакие данные после этой точки (т.е. при большем значении положения).

Настройки	start, loop или end
-----------	---------------------

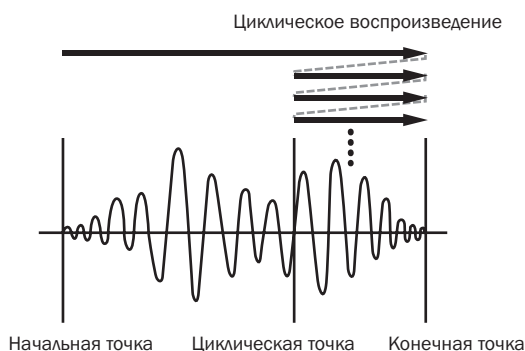

#### 2 Точка

Этот параметр указывает значение положения из пяти цифр для выбранной точки обрезки. Для перемещения между цифрами используются кнопки [<]/[>], а для изменения соответствующего значения – кнопки [-/DEC] и [+/INC].

Настройки	От 00000
-----------	----------

#### ПРИМЕЧАНИЕ

- Когда отображается страница Trimming Settings (настройки обрезки), нажмите кнопку [WAVE], чтобы прослушать волну при текущих настройках.

## WAVE2-3 Страница Wave Name (имя волны)

На странице Wave Name (имя волны) можно присвоить имя выбранной в настоящий момент волне. Когда отображается эта страница, нажмите кнопку [ENTER], чтобы открыть страницу Wave Name Setting (присвоение имени волны).

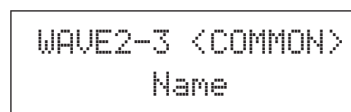

### WAVE2-3-1 Страница Wave NameSetting (присвоение имени волны)

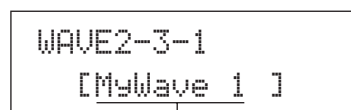

Имя волны

На странице Wave Name Setting можно задать имя волны длиной до 10 символов. Используйте кнопки [<]/[>] для перемещения мигающего курсора к символу, который нужно изменить, затем выберите новый символ с помощью кнопок [-/DEC] и [+/INC]. В именах волн можно использовать следующие символы.

[пробел]  
! "# % & ' ( ) \* + , - . / 0 1 2 3 4 5 6 7 8 9 : ; < = > ? @  
A B C D E F G H I J K L M N O P Q R S T U V W X Y Z [ \ ] ^ \_ `   
a b c d e f g h i j k l m n o p q r s t u v w x y z { | } ~

## WAVE3 JOB

### Прочие связанные с волнами задачи

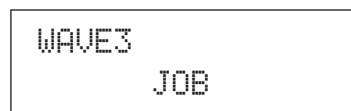

В разделе JOB (задание) создаются волны путем импорта файлов WAV или AIFF из USB-устройства памяти во внутреннюю память инструмента DTX-MULTI 12, а также выполняется ряд связанных задач. Когда отображается страница JOB (WAVE3), нажмите кнопку [ENTER] для доступа к пяти страницам со значениями параметров (с WAVE3-1 по WAVE3-5). Для навигации между этими страницами служат кнопки [<]/[>].

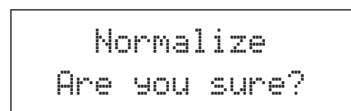

Всякий раз при нажатии кнопки [ENTER] для выполнения операции на странице раздела JOB на экран выводится запрос на подтверждение выполняемой операции. Для продолжения нажмите кнопку [ENTER] еще раз.

**WAVE3-1 Страница Import All (импорт всех)**

Используя страницу Import All (импорт всех), можно импортировать все файлы WAV или AIFF из USB-устройства памяти во внутреннюю память инструмента DTX-MULTI 12.

**ПРИМЕЧАНИЕ**

- Файлы также могут импортироваться по отдельности; процедура такого импорта описана в разделе справа.
- Импортироваться могут только аудиофайлы WAV и AIFF.

- 1** Используя компьютер, убедитесь, что файлы WAV или AIFF, которые нужно импортировать, находятся в корневом каталоге USB-устройства памяти. В случае необходимости переместите их.
- 2** Подключите USB-устройство памяти к порту USB TO DEVICE инструмента.
- 3** Когда отображается страница JOB (задание) (WAVE3), нажмите кнопку [ENTER] и в случае необходимости воспользуйтесь кнопками [<|/>], чтобы открыть страницу Import All (импорт всех) (WAVE3-1).

```
WAVE3-1  <JOB>
Import All
```

- 4** Нажмите кнопку [ENTER] еще раз. На экран выводится запрос на подтверждение операции импорта всех файлов. Можно воспользоваться кнопкой [EXIT] для возврата на предыдущую страницу, не выполняя импорт.

```
Import All
Are you sure?
```

- 5** Для выполнения импорта нажмите кнопку [ENTER]. Каждому импортируемому файлу автоматически назначается номер волны.

```
Now Importing...
[EXIT] to cancel
```

В любой момент при выполнении импорта можно нажать кнопку [EXIT] для прекращения импорта. Полностью импортированные к этому моменту файлы остаются во внутренней памяти инструмента DTX-MULTI 12.

**ПРИМЕЧАНИЕ**

- Если во внутренней памяти инструмента недостаточно свободного пространства, на экран выводится сообщение «Wave memory full» (память волн заполнена) и процесс импорта прекращается. Перед повторным выполнением импорта освободите дополнительную память, удалив ненужные волны на странице Delete (удалить) (WAVE3-3) или Delete All (удалить все) (WAVE3-4).

**Импорт отдельных аудиофайлов**

В данном разделе приводится описание процедуры импорта отдельных файлов WAV или AIFF из USB-устройства памяти во внутреннюю память инструмента DTX-MULTI 12.

**ПРИМЕЧАНИЕ**

- Импортироваться могут только аудиофайлы WAV и AIFF.

- 1** Используя компьютер, убедитесь, что файл WAV или AIFF, который нужно импортировать, находится в корневом каталоге USB-устройства памяти. В случае необходимости переместите этот файл.
- 2** Подключите USB-устройство памяти к порту USB TO DEVICE инструмента.
- 3** Удерживая нажатой кнопку [SHIFT], нажмите кнопку [WAVE] для открытия приведенной ниже страницы IMPORT (импорт).

```
IMPORT
Surdo.WAV
```

- 4** Выберите для импорта аудиофайл с помощью кнопка [-/DEC] и [+ /INC].

```
IMPORT
FillX.AIF
```

Имя импортируемого аудиофайла

- 5** Для выполнения импорта нажмите кнопку [ENTER]. Когда импорт файла успешно завершится, на странице IMPORT можно будет назначить этот файл для пэда в выбранном в настоящий момент наборе.

**ПРИМЕЧАНИЕ**

- Если во внутренней памяти инструмента недостаточно свободного пространства, на экран выводится сообщение «Wave memory full» (память волн заполнена) и процесс импорта прекращается. Перед повторным выполнением импорта освободите дополнительную память, удалив ненужные волны на странице Delete (удалить) (WAVE3-3) или Delete All (удалить все) (WAVE3-4).

- 6** С помощью кнопок [-/DEC] и [+ /INC] выберите пэд, для которого требуется назначить волну.

Допустимыми значениями являются: 01 – 13, 13R1, 13R2, 14 – 17, FTSW, HHCL и HHSP. Можно также ударить пэд, чтобы его выбрать. Альтернативно, можно выбрать «off» для сохранения импортированной волны во внутренней памяти инструмента, в настоящий момент не назначая ее для пэда.

```
IMPORT
PadAssign=0000
```

Номер пэда

- 7** Когда выполните нужное назначение волны, нажмите кнопку [ENTER] для продолжения процедуры.



### WAVE3-2 Страница Normalize (нормализовать)

На странице Normalize (нормализовать) можно увеличить громкость для выбранной в настоящий момент волны. Когда отображается эта страница, нажмите кнопку [ENTER], чтобы открыть страницу Ratio (соотношение). На этой странице указывается, насколько должна увеличиться громкость.

```
WAVE3-2  <JOB>
Normalize
```

#### WAVE3-2-1 Страница Ratio (соотношение)

```
WAVE3-2-1
Ratio=100% ①
```

##### ① Ratio (соотношение)

Этот параметр указывает, насколько должна увеличиться громкость. Обычно используется соотношение 100% или ниже. При значении 100% производится увеличение громкости до максимально возможного уровня без среза. (Можно указывать соотношения, превышающие 100%; однако в результате этого волна может искажаться.)

Настройки	1 - 800
-----------	---------

### WAVE3-3 Страница Delete (удалить)

На странице Delete (удалить) можно удалить волну, выбранную в настоящий момент на странице Select Wave (выбор волны) (WAVE1).

```
WAVE3-3  <JOB>
Delete
```

При отображении страницы Delete нажмите кнопку [ENTER], а когда будет выведен запрос на подтверждение и продолжение операции, нажмите кнопку [ENTER] повторно.

### WAVE3-4 Страница Delete All (удалить все)

На странице Delete All (удалить все) можно удалить все волны из внутренней памяти инструмента DTX-MULTI 12.

```
WAVE3-4  <JOB>
Delete All
```

При отображении страницы Delete All нажмите кнопку [ENTER], а когда будет выведен запрос на подтверждение и продолжение операции, нажмите кнопку [ENTER] повторно.

### WAVE3-5 Страница Optimize Memory (оптимизация памяти)

На странице Optimize Memory (оптимизация памяти) можно максимизировать объем неиспользуемой волновой памяти. Для этого перегруппируется содержимое внутренней памяти DTX-MULTI 12 с целью обеспечения дополнительной свободной памяти. В ряде случаев оптимизация является эффективным средством увеличения объема свободной памяти для волн.

```
WAVE3-5  <JOB>
Optimize Memory
```

### WAVE4 MEMORY INFO (информация о памяти)

#### Состояние волновой памяти

```
WAVE4
MEMORY INFO
```

Раздел MEMORY INFO (информация о памяти) позволяет отображать текущие сведения о загрузке внутренней волновой памяти инструмента DTX-MULTI 12.

Для просмотра текущего состояния загрузки памяти перейдите в раздел MEMORY INFO (WAVE4) и нажмите кнопку [ENTER].

### WAVE4-1 Страница Memory Info (информация о памяти)

```
WAVE4-1  0.0% ①
0.4MB / 64.0MB ②
```

##### ① Соотношение загрузки памяти (%)

Указывает в процентах степень загрузки (использования) общего объема волновой памяти в настоящий момент.

##### ② Используемая память/Общий объем памяти

Отдельно указывается объем используемой волновой памяти и общий объем памяти в мегабайтах (Мб).

##### ПРИМЕЧАНИЕ

- Для определенных типов аудиофайлов требуется больший объем памяти инструмента, чем указывается на компьютере размер соответствующего файла.

# Область настройки PATTERN (PTN)

В этом разделе описывается область настройки PATTERN (образец), доступ к которой осуществляется с помощью кнопки [PTN]. В инструмент DTX-MULTI 12 встроен ряд образцов для воспроизведения (P001 – P128) в дополнение к образцам пользователя, которые можно свободно записывать и редактировать (U001 – U050). Используйте область PATTERN (образец) для записи и изменения этих образцов.

## ПРИМЕЧАНИЕ

- Когда выбран встроенный образец, страницы настройки параметров в разделах COMMON (PTN2), MIDI (PTN3) и JOB (PTN4) недоступны. Можно, однако, редактировать встроенный образец, сначала выбрав пустой образец пользователя и затем скопировав в него встроенный образец на странице копирования образца (PTN4-5).

## ВНИМАНИЕ

- Обязательно сохраните любые записанные образцы или отредактированные настройки перед выключением инструмента или выбором нового образца. (См. стр. 45.)

## Структура области настройки PATTERN

Область настройки PATTERN подразделяется на пять различных разделов (PTN1 – PTN5). Для навигации между этими разделами служат кнопки [ $\leftarrow$ ]/[ $\rightarrow$ ]. Если раздел содержит страницы со значениями параметров, подсвечивается кнопка [ENTER]. Нажмите кнопку [ENTER] для доступа к этим страницам. В определенных случаях обеспечивается доступ к ряду дополнительных параметров на странице со значениями параметров также с помощью подсвеченной кнопки [ENTER]. Кроме того, можно нажать кнопку [EXIT], чтобы снова переместиться в начало области настроек.

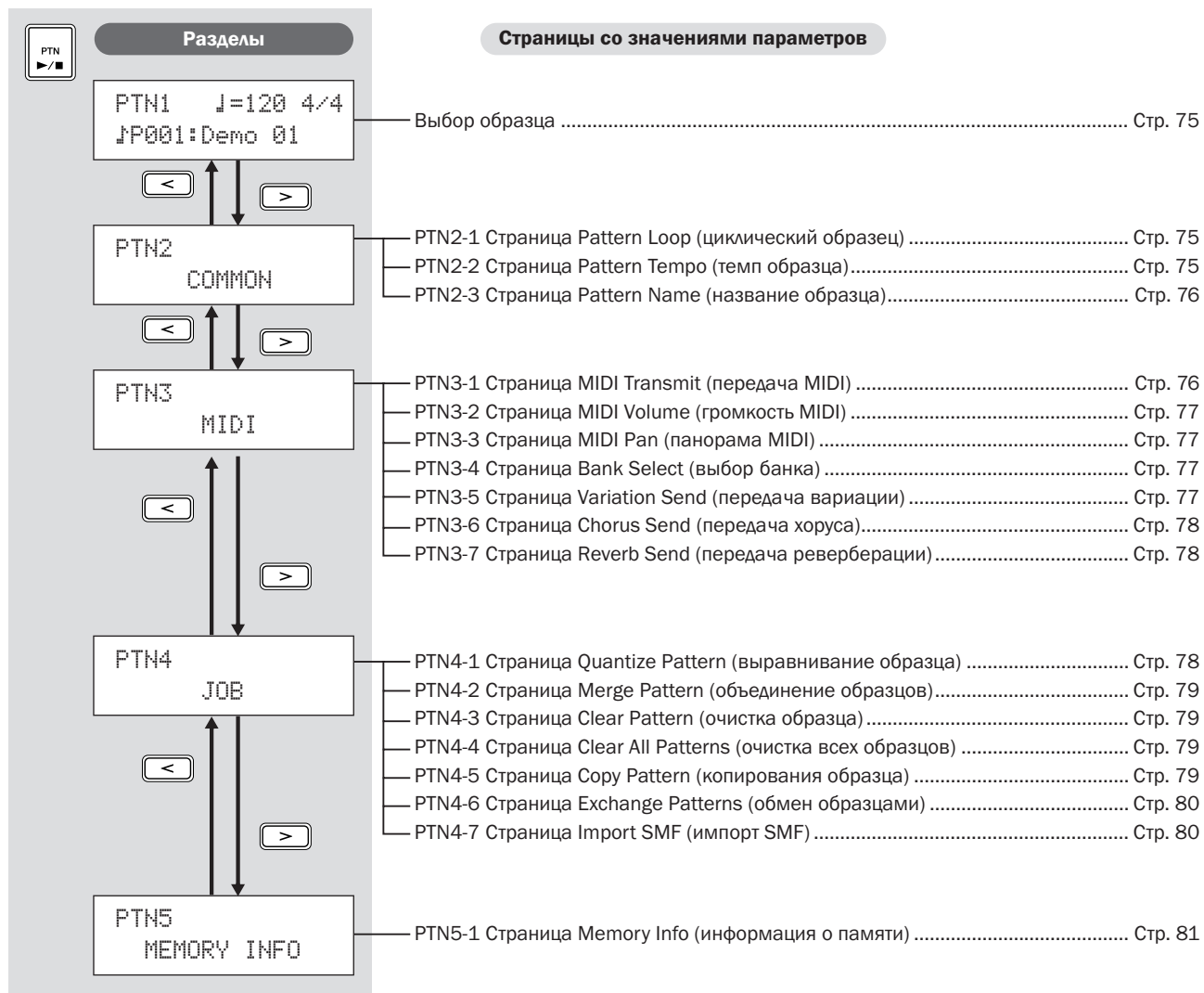

## PTN1

## Выбор образца

На странице Select Pattern (выбор образца) (PTN1) можно выбирать и воспроизводить образцы, а также устанавливать их темп и тактовый размер. Для доступа к этой странице нажмите кнопку [PTN] и, в случае необходимости, кнопки [ < ]/[ > ]. Если еще раз нажать кнопку [PTN] на этой странице, начинается воспроизведение выбранного образца. Для остановки воспроизведения еще раз нажмите кнопку [PTN] на странице выбора образца (PTN1). Если требуется изменить или записать образец, не забудьте предварительно выбрать его на этой странице.

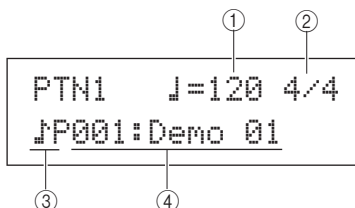

## ① Темп

Этот параметр служит для установки темпа воспроизведения образца.

Настройки	30 - 300
-----------	----------

## ПРИМЕЧАНИЕ

- При выборе нового образца его темп устанавливается автоматически.
- Если в области UTILITY на странице MIDI-синхронизации (UTIL6-6) выбрано значение «ext», либо выбрано значение «auto» и из внешнего устройства поступают сообщения MIDI-синхронизации, для параметра Темпо (Темп) отображается значение «ext» и его изменение невозможно.

## ② Тактовый размер

Этот параметр служит для задания тактового размера при воспроизведении выбранного образца.

Настройки	1/4 - 16/4, 1/8 - 16/8 или 1/16 - 16/16
-----------	---

## ПРИМЕЧАНИЕ

- При выборе нового образца его тактовый размер устанавливается автоматически.

## ③ Категория образца

Этот параметр служит для выбора категории образца: встроенный (JP) или пользовательский (JU).

Настройки	JP или JU
-----------	-----------

## ④ Номер образца: Название образца

Эти параметры служат для выбора образца для воспроизведения, записи или обработки.

Настройки	Когда выбран встроенный образец «JP»: 001 - 128 Когда выбран пользовательский образец «JU»: 001 - 050
-----------	--

Когда выполняется воспроизведение демонстрационного образца (P001 - P003), отображается страница, подобная показанной ниже, и изменение темпа и тактового размера невозможно.

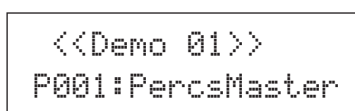

## ПРИМЕЧАНИЕ

- При запуске демонстрационного образца воспроизведение метронома и образцов, назначенных для пэдов, останавливается.
- Воспроизведение демонстрационного образца можно остановить, нажав любую кнопку, кроме [SHIFT].

## PTN2 COMMON

## Названия образцов, темп и цикл

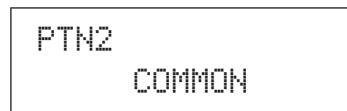

В разделе COMMON можно указать циклическое (повторяющееся) воспроизведение текущего выбранного образца, а также установить его темп и название. Когда отображается страница COMMON (PTN2), нажмите кнопку [ENTER] для доступа к трем страницам настройки параметров (PTN2-1 - PTN2-3). Для навигации между этими страницами служат кнопки [ < ]/[ > ].

## ПРИМЕЧАНИЕ

- Этот раздел можно использовать только для образцов пользователя. Если выбран встроенный образец, кнопка [ENTER] не позволяет открывать страницы настройки параметров.

## PTN2-1 Страница Pattern Loop (циклический образец)

На странице циклического образца можно указать, следует ли воспроизводить выбранный образец циклически. Результат выбора на этой странице применяется независимо от способа воспроизведения образца: с помощью кнопки [▶/■] или ударом по пэду, для которого он назначен.

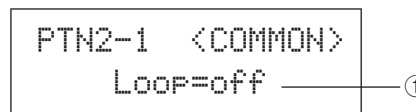

## ① Цикл

Если для этого параметра выбрано значение «on», воспроизведение образца начинается сначала сразу после его завершения (т. е. циклическое воспроизведение). Когда установлено значение «off», воспроизведение образца выполняется один раз до конца и останавливается (т.е. однократное воспроизведение).

Настройки	off или on
-----------	------------

## PTN2-2 Страница Pattern Tempo (темп образца)

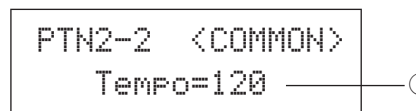

## ① Темп

Этот параметр служит для задания темпа при воспроизведении выбранного образца.

Настройки	30 - 300
-----------	----------

## ПРИМЕЧАНИЕ

- Если образец назначен для набора, параметр темпа набора (см. стр. 47) имеет приоритет над этим параметром.

## PTN2-3 Страница Pattern Name (название образца)

На странице названия образца нажмите кнопку [ENTER] для изменения названия текущего выбранного образца.

```
PTN2-3 <COMMON>
      Name
```

### PTN2-3-1 Страница Pattern Name Setting (настройка названия образца)

```
PTN2-3-1
  [Pattern 1 ]
```

Название образца

На странице настройки названия образца (PTN2-3-1) можно свободно указать название образца длиной до десяти символов. Используйте кнопки [ < ]/[ > ] для перемещения мигающего курсора к символу, который нужно изменить, затем выберите символ с помощью кнопок [-/DEC] и [+ /INC]. В названиях образцов можно использовать следующие символы.

[пробел]

```
!"#$%&'()*+,-./0123456789:;<=>?@
ABCDEFGHIJKLMN O PQRSTU VWXYZ[\]^_`
abcdefghijklmnopqrstuvwxyz{|}~+
```

## PTN3 MIDI

### Параметры MIDI для образцов

```
PTN3
      MIDI
```

В разделе MIDI можно настроить MIDI-сообщения, посылаемые текущим выбранным образцом в каждый отдельный канал MIDI. Эти параметры влияют на MIDI-сообщения, передаваемые как в тон-генератор инструмента DTX-MULTI 12, так и в подключенные внешние MIDI-устройства. На странице MIDI (PTN3) нажмите кнопку [ENTER] для доступа к семи страницам настройки параметров (PTN3-1 – PTN3-7). Для навигации между этими страницами служат кнопки [ < ]/[ > ].

#### ПРИМЕЧАНИЕ

- Этот раздел можно использовать только для образцов пользователя. Если выбран встроенный образец, кнопка [ENTER] не позволяет открывать страницы настройки параметров.

### PTN3-1 Страница MIDI Transmit (передача MIDI)

```
PTN3-1      Ch 1 ①
      Transmit=all ②
```

#### ① MIDI-канал (Ch)

Этот параметр служит для выбора MIDI-канала (1 – 16), для которого выполняется настройка.

Настройки	1 - 16
-----------	--------

#### ② Передача

Этот параметр служит для указания сообщений MIDI, посылаемых во встроенный тон-генератор и во внешние устройства MIDI текущим выбранным образцом на канале MIDI с индикацией ①.

- off..... MIDI-сообщения не передаются.
- all..... передаются все применимые MIDI-сообщения.
- PC..... передаются только сообщения об изменении программы MIDI (включая выбор банка MSB/LSB).

Настройки	off, all или PC
-----------	-----------------

### PTN3-2 Страница MIDI Volume (громкость MIDI)

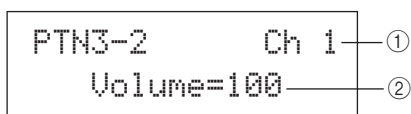

#### ① MIDI-канал (Ch)

Настройки	1 - 16
-----------	--------

#### ② Громкость

Этот параметр задает громкость MIDI (Control Change 7) при передаче текущим выбранным образцом в канале MIDI с индикацией ①. В терминах встроенного тон-генератора это значение влияет на все тембры, воспроизводимые в этом канале.

Настройки	0 - 127
-----------	---------

#### ПРИМЕЧАНИЕ

- Если выбрано значение «off» или «PC» на странице передачи MIDI (PTN3-1), значение этого параметра отображается как «—» и его изменение невозможно.
- Если изменить значение громкости для MIDI-канала 10, значение на странице громкости набора (KIT-1) также изменяется на это новое значение.

### PTN3-3 Страница MIDI Pan (панорама MIDI)

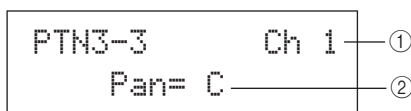

#### ① MIDI-канал (Ch)

Настройки	1 - 16
-----------	--------

#### ② Панорама

Этот параметр задает стереопанораму (Control Change 10) при передаче текущим выбранным образцом в канале MIDI с индикацией ①. В терминах встроенного тон-генератора это значение влияет на все тембры, воспроизводимые в этом канале.

Настройки	L64 - C - R63
-----------	---------------

#### ПРИМЕЧАНИЕ

- Если выбрано значение «off» или «PC» на странице передачи MIDI (PTN3-1), значение этого параметра отображается как «—» и его изменение невозможно.

### PTN3-4 Страница Bank Select (выбор банка)

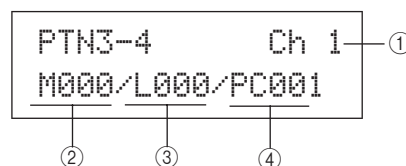

#### ① MIDI-канал (Ch)

Настройки	1 - 16
-----------	--------

#### ② Выбранный банк MSB (M)

Этот параметр служит для установки значения выбранного банка MSB.

Настройки	000 - 127
-----------	-----------

#### ③ Выбранный банк LSB (L)

Этот параметр служит для установки значения выбранного банка LSB.

Настройки	000 - 127
-----------	-----------

#### ④ Изменение программы (PC)

Этот параметр служит для установки номера изменения программы при передаче текущим выбранным образцом в канале MIDI с индикацией ①.

Настройки	001 - 128
-----------	-----------

#### ПРИМЕЧАНИЕ

- Если выбрано значение «off» на странице передачи MIDI (PTN3-1), значение этого параметра отображается как «—» и его изменение невозможно.

Для выбора набора ударных DTX-MULTI 12 установите параметры для канала 10 MIDI следующим образом.

- Встроенные наборы:  
MSB = 125, LSB = 000, PC = номер встроенного набора
- Наборы пользователя U001 - U100:  
MSB = 125, LSB = 001, PC = 001 - 100
- Наборы пользователя U101 - U200:  
MSB = 125, LSB = 002, PC = 001 - 100

Если параметр изменения программы установлен для канала 10 MIDI, текущий набор ударных изменяется немедленно.

### PTN3-5 Страница Variation Send (передача вариации)

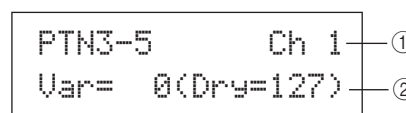

#### ① MIDI-канал (Ch)

Настройки	1 - 16
-----------	--------

#### ② Уровень передачи вариации (Var)

Этот параметр задает уровень передачи вариации, который передается текущим выбранным образцом.

Настройки	0 - 127
-----------	---------

#### ПРИМЕЧАНИЕ

- Если выбрано значение «off» или «PC» на странице передачи MIDI (PTN3-1), значение этого параметра отображается как «—» и его изменение невозможно.
- Если выбран MIDI-канал 10, значение этого параметра отображается как «—» и его изменение невозможно.

### PTN3-6 Страница Chorus Send (передача хора)

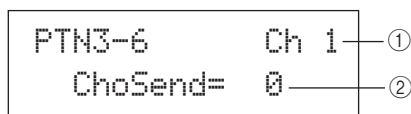

① MIDI-канал (Ch)

Настройки 1 - 16

② Уровень передачи хора (ChoSend)

Этот параметр задает уровень передачи хора, который передается текущим выбранным образцом.

Настройки 0 - 127

**ПРИМЕЧАНИЕ**

- Если выбрано значение «off» или «PC» на странице передачи MIDI (PTN3-1), значение этого параметра отображается как «—» и его изменение невозможно.
- Если изменить уровень передачи хора для MIDI-канала 10, значение на странице передачи хора (KIT3-1) для текущего выбранного набора также изменится на это новое значение.

### PTN3-7 Страница Reverb Send (передача реверберации)

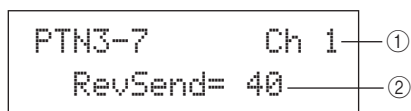

① MIDI-канал (Ch)

Настройки 1 - 16

② Уровень передачи реверберации (RevSend)

Этот параметр задает уровень передачи реверберации, который передается текущим выбранным образцом.

Настройки 0 - 127

**ПРИМЕЧАНИЕ**

- Если выбрано значение «off» или «PC» на странице передачи MIDI (PTN3-1), значение этого параметра отображается как «—» и его изменение невозможно.
- Если изменить уровень передачи реверберации для MIDI-канала 10, значение на странице передачи реверберации (KIT3-2) для текущего выбранного набора также изменится на это новое значение.

## PTN4 JOB

### Управление и выравнивание образца

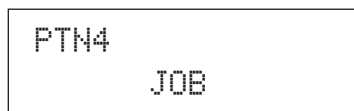

В разделе JOB (задание) можно выравнивать текущий выбранный образец пользователя, импортировать файлы SMF и выполнять другие связанные задачи. На странице JOB (задание) (PTN4) нажмите кнопку [ENTER] для доступа к семи страницам настройки параметров (PTN4-1 – PTN4-7). Для навигации между этими страницами служат кнопки [ < ]/[ > ].

**ПРИМЕЧАНИЕ**

- Этот раздел можно использовать только для образцов пользователя. Если выбран встроенный образец, кнопка [ENTER] не позволяет открывать страницы настройки параметров.

### PTN4-1 Страница Quantize Pattern (выравнивание образца)

На странице выравнивания образца можно корректировать неравномерность синхронизации нот, создаваемых текущим выбранным образцом пользователя. Эта процедура называется выравниванием. На странице выравнивания нажмите кнопку [ENTER], чтобы открыть страницу параметров выравнивания образца.

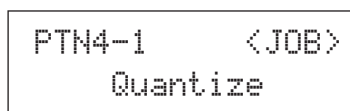

#### PTN4-1-1 Страница Quantize Pattern Setting (параметры выравнивания образца)

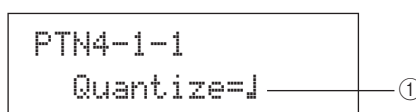

① Выравнивание

Этот параметр служит для указания разрешающей способности выравнивания в долях целой ноты. Чем меньше разрешающая способность, тем точнее выполняется корректировка синхронизации.

Настройки	Когда тактовый размер из PTN1 или для записи составляет 3/8, 6/8, 9/8, 12/8 или 15/8:	♩	16-е триоли
		♪	16-е ноты
		♩	8-е триоли
		♪	8-е ноты
		♩	4-е ноты
		♪	4-е ноты
	Когда тактовый размер из PTN1 отличается от указанных выше:	♩	16-е триоли
		♪	16-е ноты
		♩	8-е триоли
		♪	8-е ноты
		♩	4-е триоли
		♪	4-е ноты

**ВНИМАНИЕ**

- В результате выравнивания можно потерять естественный грув. Учитывайте, что процедура выравнивания необратима.



### Примеры работы выравнивания

Эти записанные ноты исполнены не точно.

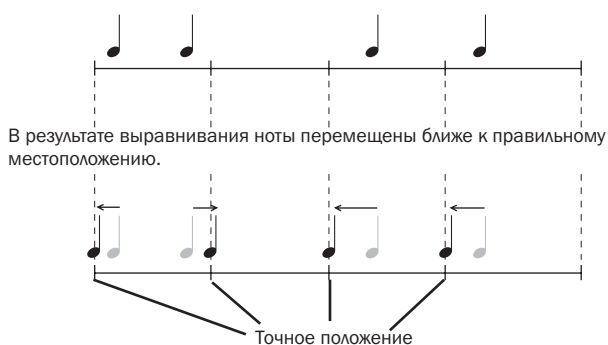

### PTN4-2 Страница Merge Pattern (объединение образцов)

На странице объединения образцов можно объединить два образца и сохранить результат в виде образца пользователя. Сначала выберите образец пользователя для сохранения объединенного образца на странице Select Pattern (выбор образца) (PTN1). Затем перейдите на страницу объединения образцов и нажмите кнопку [ENTER], чтобы открыть страницу параметров объединения образцов.

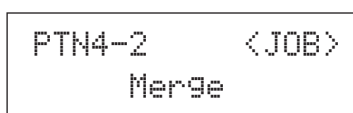

#### PTN4-2-1 Страница Merge Pattern Settings (параметры объединения образцов)

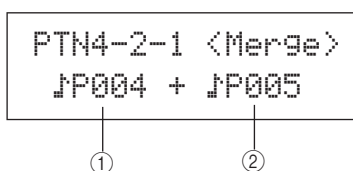

- ① Merge pattern 1 (образец 1 для объединения)
- ② Merge pattern 2 (образец 2 для объединения)

Два указанных выше параметра служат для указания образцов, которые должны быть объединены.

Настройки	♪P004 - ♪P128 или ♪U001 - ♪U050
-----------	---------------------------------

#### ПРИМЕЧАНИЕ

- Если образец пользователя, выбранный перед открытием страницы объединения образцов, уже содержит данные, он будет перезаписан объединенным образцом.
- Темп и тактовый размер образца 1 служат темпом и тактовым размером для объединенного образца. Если образец 1 пуст, используется темп и тактовый размер образца 2 для объединения.
- Параметры канала MIDI образца 1 используются в качестве параметров канала MIDI объединенного образца. Однако для каналов MIDI, для которых в образце 1 нет параметров, используются подходящие параметры образца 2.
- Вообще говоря, можно объединять только образцы с похожими темпами, тактовыми размерами и параметрами тембра MIDI.
- Демонстрационные образцы невозможно выбрать для объединения.

### PTN4-3 Страница Clear Pattern (очистка образца)

На странице очистки образца можно удалить все данные текущего выбранного образца пользователя. Для этого на странице очистки образца нажмите кнопку [ENTER] и, в ответ на запрос подтверждения и продолжения операции, нажмите кнопку [ENTER] повторно.

#### ⚠ ВНИМАНИЕ

- При очистке образца описанным выше образом его данные полностью стираются из памяти образцов инструмента. Поэтому перед удалением обязательно сохраняйте важные данные в USB-устройстве памяти или другом подобном устройстве.

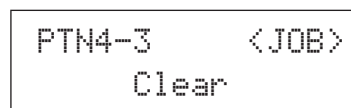

### PTN4-4 Страница Clear All Patterns (очистка всех образцов)

На странице очистки всех образцов можно удалить данные всех образцов пользователя. Для этого на странице очистки всех образцов нажмите кнопку [ENTER] и, в ответ на запрос подтверждения и продолжения операции, нажмите кнопку [ENTER] повторно.

#### ⚠ ВНИМАНИЕ

- При очистке образцов описанным выше образом их данные полностью стираются из памяти образцов инструмента. Поэтому перед удалением обязательно сохраняйте важные данные в USB-устройстве памяти или другом подобном устройстве.

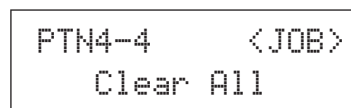

### PTN4-5 Страница Copy Pattern (копирования образца)

На странице копирования образца можно скопировать образец в текущий выбранный образец пользователя. На странице копирования образца нажмите кнопку [ENTER], чтобы открыть страницу Copy Pattern Setting (параметры копирования образца).

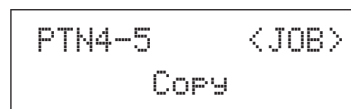

## PTN4-5-1 Страница Copy Pattern Setting (параметры копирования образца)

На странице параметров копирования образца нажмите кнопку [ENTER] и, в ответ на запрос подтверждения и продолжения операции, нажмите кнопку [ENTER] повторно.

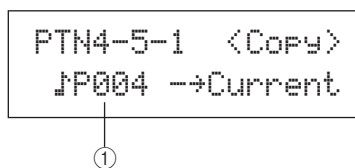

### ① Pattern to be copied (копируемый образец)

Этот параметр служит для выбора образца, копируемого в текущий выбранный образец пользователя.

Настройки	♪P004 - ♪P128 или ♪U001 - ♪U050
-----------	---------------------------------

### ⚠ ВНИМАНИЕ

- В результате этой процедуры текущий выбранный образец пользователя перезаписывается. Поэтому перед копированием образцов обязательно сохраняйте важные данные в USB-устройстве памяти или другом подобном устройстве.

### ПРИМЕЧАНИЕ

- Копирование демонстрационных образцов невозможно.

## PTN4-6 Страница Exchange Patterns (обмен образцами)

На странице обмена образцами можно выполнять замену пары образцов пользователя. На странице обмена образцами нажмите кнопку [ENTER], чтобы открыть страницу Exchange Patterns Settings (параметры обмена образцами).

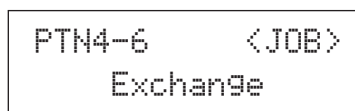

## PTN4-6-1 Страница Exchange Patterns Settings (параметры обмена образцами)

На странице параметров обмена образцами нажмите кнопку [ENTER] и, в ответ на запрос подтверждения и продолжения операции, нажмите кнопку [ENTER] повторно.

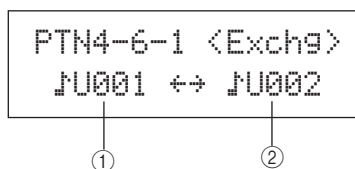

### ① Exchange pattern 1 (обмениваемый образец 1)

### ② Exchange pattern 2 (обмениваемый образец 2)

Эти параметры служат для выбора двух образцов пользователя для обмена.

Настройки	♪U001 - ♪U050
-----------	---------------

## PTN4-7 Страница Import SMF (импорт SMF)

На странице импорта SMF можно импортировать стандартный файл MIDI (SMF) в инструмент DTX-MULTI 12 из USB-устройства памяти для использования в качестве образца пользователя. Файлы SMF содержат

последовательности данных MIDI и имеют расширение «.mid». Следует учитывать, что инструмент DTX-MULTI 12 поддерживает только файлы SMF в формате 0.

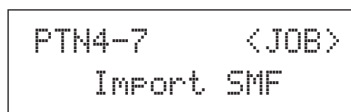

## PTN4-7-1 Страница Import SMF Setting (параметры импорта SMF)

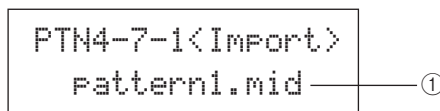

### ① SMF file name (имя файла SMF)

Этот параметр служит для выбора файла SMF для импорта.

Настройки	Все файлы SMF имеют расширение .mid и сохраняются в корневом каталоге USB-устройства памяти.
-----------	--

### 1 Подключите USB-устройство памяти, содержащее файл SMF в формате 0 для импорта, к порту USB TO DEVICE на боковой панели инструмента DTX-MULTI 12.

### 2 Перейдите на страницу импорта SMF (PTN4-7) и нажмите кнопку [ENTER], чтобы открыть страницу параметров импорта SMF (PTN4-7-1), показанную выше. Выберите файл SMF для импорта и затем нажмите кнопку [ENTER] еще раз.

На экран выводится запрос на подтверждение операции и продолжение ее выполнения.

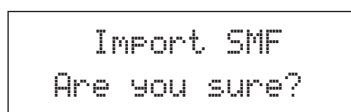

### 3 Для импорта выбранного файла SMF нажмите кнопку [ENTER]. Либо можно воспользоваться кнопкой [EXIT] для возврата на предыдущую страницу, без выполнения импорта.

### ПРИМЕЧАНИЕ

- Если текущий выбранный образец пользователя уже содержит данные, он будет перезаписан импортированными данными.

В процессе импорта отображается сообщение «Now importing...» (выполняется импорт...).

### ⚠ ВНИМАНИЕ

- Не отключайте USB-устройство памяти от порта USB TO DEVICE, не выключайте USB-устройство памяти и инструмент DTX-MULTI 12 во время импорта данных. Несоблюдение этой меры предосторожности может привести к повреждению USB-устройства памяти или DTX-MULTI 12 без возможности восстановления.

### ПРИМЕЧАНИЕ

- Можно импортировать только стандартные файлы MIDI в формате 0.
- В некоторых случаях, когда образец пользователя, созданный из импортированного файла SMF, является циклическим, тембры могут не изменяться ожидаемым образом при возврате воспроизведения от конца к началу, вместо этого продолжают использоваться тембры окончания образца. Обычно это происходит, когда данные изменения программы из заголовка файла SMF не читаются при возврате к началу образца. Для предотвращения ситуаций такого типа и правильного чтения сообщений об изменении программы переместите их слегка назад от заголовка SMF.

**PTN5 MEMORY INFO (информация о памяти)****Состояние памяти образцов**

```
PTN5
MEMORY INFO
```

Раздел MEMORY INFO (информация о памяти) позволяет проверить состояние памяти образцов пользователя в инструменте DTX-MULTI 12. Для этого перейдите в этот раздел (TPN5) и нажмите кнопку [ENTER].

**PTN5-1 Страница Memory Info (информация о памяти)**

```
PTN5-1      0.0% ①
0.4KB/896.0KB ②
```

- ① **Memory usage ratio (соотношение загрузки памяти) (%)**  
Этот параметр указывает текущую степень загрузки (использования) общего объема памяти образцов пользователя в процентах.
- ② **Used memory/Total memory (используемая память/общий объем памяти) (Кб)**  
Отдельно указывается объем используемой памяти и общий объем памяти в килобайтах (КБ).

# Область настройки UTILITY (UTIL)

В этом разделе описывается область настройки UTILITY (служебные), доступ к которой осуществляется с помощью кнопки [UTILITY]. В этой области можно задать параметры, воздействующие на инструмент в целом, и выполнить ряд операций управления файлами.

## ⚠ ВНИМАНИЕ

• Обязательно сохраните любые отредактированные настройки перед выключением инструмента. (См. стр. 45.)

## Структура области настройки UTILITY

Область настройки UTILITY подразделяется на три различных раздела (с UTIL1 по UTIL3). Для навигации между этими разделами служат кнопки [B]/[C]. Если раздел содержит страницы со значениями параметров, подсвечивается кнопка [ENTER]. Нажмите кнопку [ENTER] для доступа к этим страницам. В определенных случаях обеспечивается доступ к ряду дополнительных параметров со страниц с значениями параметров также с помощью подсвеченной кнопки [ENTER]. Кроме того, можно нажать кнопку [EXIT], чтобы снова переместиться в начало области настроек.

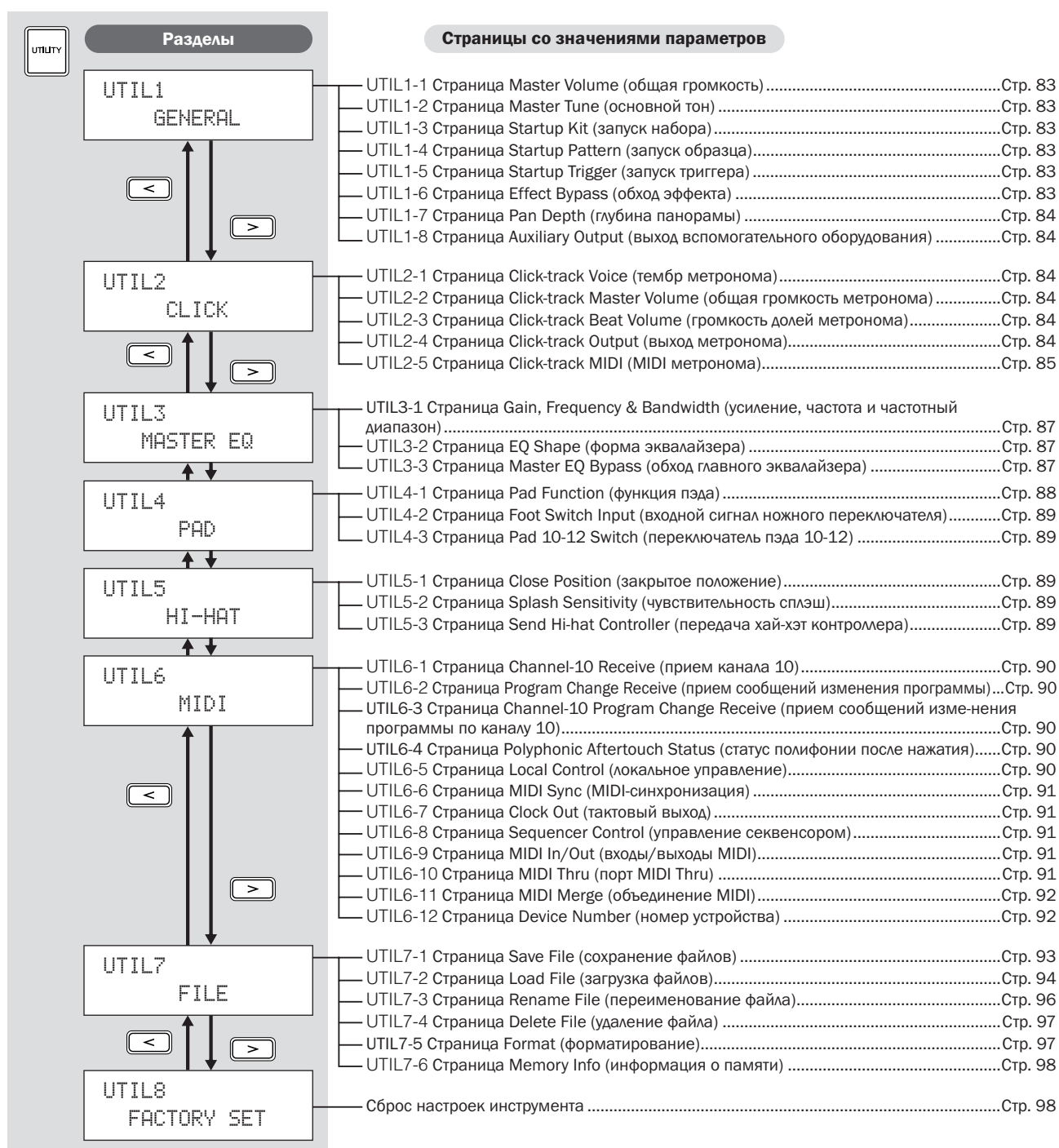

## UTIL1 GENERAL

## Системные настройки

```
UTIL1
GENERAL
```

В разделе GENERAL (общее) заданы параметры, воздействующие на систему в целом. Когда отображается страница GENERAL (общее) (UTIL1), нажмите кнопку [ENTER] для доступа к восьми страницам со значениями параметров (с UTIL1-1 по UTIL1-8). Для навигации между этими страницами служат кнопки [ $\leftarrow$ ]/[ $\rightarrow$ ].

## UTIL1-1 Страница Master Volume (общая громкость)

```
UTIL1-1<GENERAL>
MasterVolume=127
```

## ① Общая громкость

Этот параметр задает общую громкость для внутреннего тон-генератора инструмента. При задании для этого параметра малого значения регулятор VOLUME на передней панели будет слабо воздействовать на увеличение громкости выходного сигнала.

Настройки	0 - 127
-----------	---------

## UTIL1-2 Страница Master Tune (основной тон)

```
UTIL1-2 M.Tune=
+ 0.0(440.0Hz)
```

## ① Основной тон (M.Tune)

Этот параметр задает основной тон (т.е. регулирует основную высоту звука) внутреннего тон-генератора. Значение в скобках указывает соответствующее значение настройки звука (A выше среднего C) в герцах.

Настройки	-102.4 - +0.0 - +102.3
-----------	------------------------

**ПРИМЕЧАНИЕ**

• Термин «цент» означает одну сотую полутона (т.е. 100 центов равно 1 полутону).

## UTIL1-3 Страница Startup Kit (запуск набора)

```
UTIL1-3<GENERAL>
StartupKit=P001
```

## ① StartupKit

Этот параметр указывает набор, который будет автоматически выбран при включении инструмента DTX-MULTI 12. Наборы идентифицируются с помощью категории (P для встроенных, U для пользователя) и номера. Для задания отдельного набора перемещайте курсор с помощью кнопок [ $\leftarrow$ ]/[ $\rightarrow$ ].

Настройки	P001 - P050 или U001 - U200
-----------	-----------------------------

## UTIL1-4 Страница Startup Pattern (запуск образца)

```
UTIL1-4<GENERAL>
StartupPtn=J#P001
```

## ① Запуск образца (StartupPtn)

Этот параметр служит для выбора образца, который будет автоматически задан при включении инструмента DTX-MULTI 12. Образцы идентифицируются с помощью категории (J#P для встроенных, J#U для пользователя) и номера. Для задания отдельного образца перемещайте курсор с помощью кнопок [ $\leftarrow$ ]/[ $\rightarrow$ ].

Настройки	J#P001 - J#P128 или J#U001 - J#U050
-----------	-------------------------------------

## UTIL1-5 Страница Startup Trigger (запуск триггера)

```
UTIL1-5<GENERAL>
StartupTrg=P01
```

## ① Запуск триггера (StartupTrg)

Этот параметр служит для выбора настройки триггера, которая будет автоматически выбрана при включении инструмента DTX-MULTI 12. Настройки триггеров идентифицируются с помощью категории (P для встроенных, U для пользователя) и номера. Для задания отдельной настройки перемещайте курсор с помощью кнопок [ $\leftarrow$ ]/[ $\rightarrow$ ].

Настройки	P01 - P05 или U01 - U10
-----------	-------------------------

## UTIL1-6 Страница Effect Bypass (обход эффекта)

```
UTIL1-6 FXByps=
var/cho/rev
```

## ① Эффект вариации (var)

## ② Эффект хора (cho)

## ③ Эффект реверберации (rev)

Эти параметры служат для указания эффектов, которые не должны обрабатываться, когда активизируется функция Effect Bypass с передней панели (с помощью кнопок [SHIFT] и [KIT]). При выборе значения «----» для типа эффекта будет выполняться обход соответствующего эффекта.

Настройки	--/var, --/cho или --/rev
-----------	---------------------------

### UTIL1-7 Страница Pan Depth (глубина панорамы)

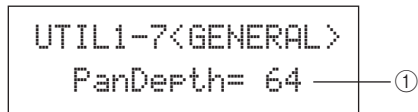

① **Глубина панорамы**

С помощью этого параметра регулируется ширина общего поля панорамы стереофонического звучания при управлении настройками отдельных панорам для ударных и музыкальных инструментов.

Настройки	1 - 127
-----------	---------

### UTIL1-8 Страница Auxiliary Output (выход вспомогательного оборудования)

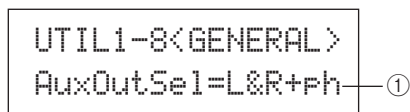

① **Выбор выхода вспомогательного оборудования (AuxOutSel)**

Этот параметр указывает, через какой разъем должен выводиться входной сигнал, поступающий через разъем AUX IN.

- L&R+ph..... входной сигнал от вспомогательного оборудования выводится через оба разъема: OUTPUT (L/MONO и R) и PHONES.
- phones ..... входной сигнал от вспомогательного оборудования выводится только через разъем PHONES.

Настройки	L&R+ph или phones
-----------	-------------------

## UTIL2 CLICK

### Настройки метронома

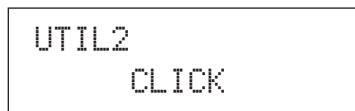

В разделе CLICK (метроном) задаются параметры, связанные с метрономом. Например, можно задать тип используемого звука, громкость и откуда будет выводиться звуковой сигнал метронома. В этом разделе также задаются MIDI-параметры, связанные с метрономом. Когда отображается страница CLICK (метроном) (UTIL1), нажмите кнопку [ENTER] для доступа к пяти страницам со значениями параметров (с UTIL2-1 по UTIL2-5). Для навигации между этими страницами служат кнопки [ $\leftarrow$ ]/[ $\rightarrow$ ].

### UTIL2-1 Страница Click-track Voice (тембр метронома)

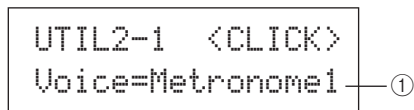

① **Тембр метронома**

Этот параметр служит для выбора из ряда различных звуков настройки, которая будет использоваться с метрономом.

Настройки	Metronome1 (метроном1), Metronome2 (метроном2), Cowbell (колокольчик), Stick (барабанная палочка), Human (голос)
-----------	--

### UTIL2-2 Страница Click-track Master Volume (общая громкость метронома)

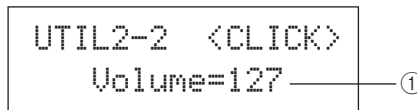

① **Общая громкость метронома**

Этот параметр служит для задания общей громкости для звуков метронома.

Настройки	0 - 127
-----------	---------

### UTIL2-3 Страница Click-track Beat Volume (громкость долей метронома)

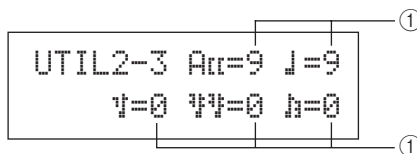

① **Громкость долей метронома**

Эти параметры служат для задания громкости для отсчета различных долей метрономом. Ниже приведены значения символов, используемых на этой странице.

Пример. Отсчет долей для четырех долей в такте

Акценты

4-е доли

8-е доли

16-е доли

8-е триоли

Настройки	0 - 9
-----------	-------

**ПРИМЕЧАНИЕ**

- Если частота сигнала в области настройки PATTERN (образец) или для записи образца составляет 3/8, 6/8, 9/8, 12/8 или 15/8, на этой странице будут отображаться ACC, четверти с точкой, восьмые с точкой и шестнадцатые с точкой.

### UTIL2-4 Страница Click-track Output (выход метронома)

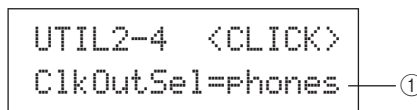

① **Выбор выхода метронома (ClkOutSel)**

Этот параметр указывает, откуда должен выводиться сигнал метронома при его активизации. Например, при настройках живого исполнения обычно сигнал метронома выводится только в наушники, в этом случае на этой странице следует выбрать значение «phones».

- L&R+ph..... входной сигнал метронома выводится через оба разъема: OUTPUT (L/MONO и R) и PHONES.
- phones ..... входной сигнал метронома выводится только через разъем PHONES.

Настройки	L&R+ph, phones
-----------	----------------



## UTIL2-5 Страница Click-track MIDI (MIDI метронома)

UTIL2-5  
Click MIDI

На странице Click-track MIDI (MIDI метронома) (UTIL2-5) можно задать ряд параметров MIDI, связанных с метрономом. Когда отображается эта страница, нажмите кнопку [ENTER] для доступа к четырем последующим страницам со значениями параметров (с UTIL2-5-1 по UTIL2-5-4). Для навигации между этими страницами служат кнопки [ $\leftarrow$ ]/[ $\rightarrow$ ].

### UTIL2-5-1 Страница Click-track MIDI In (MIDI IN метронома)

UTIL2-5-1<CLICK>  
MIDI IN=off ①

#### ① MIDI IN

Этот параметр указывает, будут ли звуки метронома генерироваться на базе поступления MIDI-сообщений Note On (нота включена) через разъем MIDI IN. При значении «on» инструмент DTX-MULTI 12 работает следующим образом.

- Звук акцента метронома генерируется при поступлении ноты MIDI с номером ноты, указанным на странице Accent Note Number (номер ноты акцента) (UTIL2-5-3).
- Звук четверти метронома генерируется при поступлении ноты MIDI с номером ноты, указанным на странице Quarter-Note Note Number (номер ноты четверти) (UTIL2-5-4).

Настройки	off или on
-----------	------------

### UTIL2-5-2 Страница Click-Track MIDI Out (MIDI OUT метронома)

UTIL2-5-2<CLICK>  
MIDI OUT=off ①

#### ① MIDI OUT

Этим параметром включается и выключается вывод для MIDI-событий метронома (т.е. MIDI-сообщений Note On (нота включена)). При значении «on» инструмент DTX-MULTI 12 работает следующим образом.

- MIDI-нота с номером ноты, заданным на странице Accent Note Number (номер ноты акцента) (UTIL2-5-3), генерируется для каждого звука акцента метронома.
- MIDI-нота с номером ноты, заданным на странице Quarter-Note Note Number (номер ноты четверти) (UTIL2-5-4), генерируется для каждого звука четверти метронома.

Настройки	off или on
-----------	------------

#### ПРИМЕЧАНИЕ

- Независимо от значения этого параметра не генерируются MIDI-сообщения Note On для звуков метронома, отличных от акцентов и четвертей.

### UTIL2-5-3 Страница Accent Note Number (номер ноты акцента)

UTIL2-5-3<CLICK>  
NoteAcc=C#-1/ 13 ①

#### ① Номер ноты акцента (NoteAcc)

Используйте этот параметр, чтобы назначить номер ноты MIDI для звуков акцентов метронома.

Настройки	off или C#-2 – F#8
-----------	--------------------

- При задании значения «on» на странице Click-track MIDI In (UTIL2-5-1) звук акцента метронома будет воспроизводиться каждый раз при поступлении ноты MIDI с заданным на этой странице номером ноты.

#### ПРИМЕЧАНИЕ

- При задании значения «off» на этой странице (UTIL2-5-3) звуки акцентов метронома не воспроизводятся в ответ на поступление нот MIDI.
- Если задать одинаковые значения на этой странице (UTIL2-5-3) и странице Quarter-Note Note Number (UTIL2-5-4), для всех отсчетов долей будет воспроизводиться одинаковый звук.
- При задании значения «on» на странице Click-track MIDI Out (UTIL2-5-1) для каждого звука акцента метронома будет генерироваться MIDI-сообщение Note On с заданным на этой странице номером ноты.

#### ПРИМЕЧАНИЕ

- Если выбрать значения «off» на этой странице (UTIL2-5-3) и на странице Quarter-Note Note Number (UTIL2-5-4), для звуков метронома не будут выводиться MIDI-сообщения Note On. Однако если выбрать значения «off» на этой странице (UTIL2-5-3) и значение, отличное от «off», на странице Quarter-Note Note Number (UTIL2-5-4), для всех звуков метронома будут выводиться MIDI-сообщения Note On с соответствующим номером ноты.

### UTIL2-5-4 Страница Quarter-Note Note Number (номер ноты четверти)

UTIL2-5-4<CLICK>  
NoteJ=C#-1/ 13 ①

#### ① Номер ноты четверти (Note J)

Используйте этот параметр, чтобы назначить номер ноты MIDI для звуков четвертей метронома.

Настройки	off или C#-2 – F#8
-----------	--------------------

- При задании значения «on» на странице Click-track MIDI In (UTIL2-5-1) звук четверти метронома будет воспроизводиться каждый раз при поступлении ноты MIDI с заданным на этой странице номером ноты.

#### ПРИМЕЧАНИЕ

- При задании значения «off» на этой странице (UTIL2-5-3) звуки четвертей метронома не воспроизводятся в ответ на поступление нот MIDI.
- При задании значения «on» на странице Click-track MIDI Out (UTIL2-5-2) для каждого звука четверти метронома будет генерироваться MIDI-сообщение Note On с заданным на этой странице номером ноты.

#### ПРИМЕЧАНИЕ

- Если выбрать значение «off» на этой странице (UTIL2-5-4) и на странице, для звуков четвертей метронома не будут генерироваться MIDI-сообщения Note On.

## Tap Tempo (собственный темп)

Используя функцию Tap Tempo, можно задать темп для образов и метронома, просто ударяя по пэдам. Таким образом удобно интуитивно задавать нужный темп.

### 1 Удерживая нажатой кнопку [SHIFT], нажмите кнопку [M] (метроном).

Открывается страница Tap Tempo (собственный темп) с отображением текущей настройки темпа.

```
TAP TEMPO
  T=120
```

### 2 Несколько раз ударьте в нужном темпе по одному или разным пэдам.

Инструмент DTX-MULTI 12 автоматически определяет темп, основываясь на скорости ударов по пэдам; этот темп отображается на экране.

```
TAP TEMPO
  T=158
```

Темп: 30 – 300

### 3 Для проверки темпа нажмите кнопку [M] (метроном), чтобы начал работать метроном.

Звуки метронома будут воспроизводиться в темпе, заданном с помощью функции Tap Tempo. Когда бы ни был изменен темп с помощью этой функции, новая настройка немедленно применяется к метроному и любым воспроизводимым образцам.

#### ПРИМЕЧАНИЕ

- Для регулировки темпа на странице Tap Tempo также можно использовать кнопки [-/DEC] и [+ /INC].
- Если для параметра Func задано значение «tap tempo» для какого-либо из пэдов в области UTILITY (служебные) на странице Pad Function (функция пэда) (UTIL4-1), этот пэд в любое время может использоваться для задания темпа постукиванием, при этом не требуется открывать страницу Tap Tempo (см. стр. 88).
- Если выбрать «ext» или «auto» на странице MIDI Sync (MIDI-синхронизация) в области UTILITY (UTIL 6-6), MIDI-сообщения синхронизации поступают из внешнего источника, значение темпа отображается как «ext» и воспроизведение на инструменте DTX-MULTI 12 синхронизируется с подключенными MIDI-устройствами или приложением DAW.
- Если выбрать «int» или «auto» на странице MIDI Sync (MIDI-синхронизация) в области UTILITY (UTIL 6-6), а MIDI-сообщения синхронизации не поступают из внешнего источника, осуществляется воспроизведение на инструменте DTX-MULTI 12 с текущей настройкой темпа (см. стр. 91).

## UTIL3 MASTER EQ

### Главный эквалайзер

```
UTIL3
MASTER EQ
```

В разделе MASTER EQ (главный эквалайзер) можно настроить основные параметры выравнивания, управляющие тоном для всех встроенных тембров, образов и волн. Когда отображается страница MASTER EQ (главный эквалайзер) (UTIL3), нажмите кнопку [ENTER] для доступа к трем страницам со значениями параметров (с UTIL3-1 по UTIL3-3). Для навигации между этими страницами служат кнопки [<] / [>].

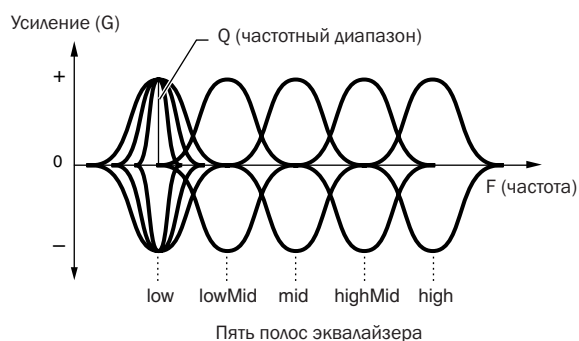

Инструментом DTX-MULTI 12 поддерживается пятиполосный главный эквалайзер, позволяющий легко усилить или срезать уровень сигнала вблизи от центральной частоты, указанной для каждой из частотных полос. Кроме того, можно задать полосы «low» (низких) и «high» (высоких) частот для ступенчатого или пикового выравнивания.

#### ПРИМЕЧАНИЕ

- Главный эквалайзер не оказывает воздействия на сигналы из разъема AUX IN. (см. стр. 36).
- Главный эквалайзер не оказывает воздействия на выходные сигналы из разъема PHONES (см. стр. 36).

### UTIL3-1 Страница Gain, Frequency & Bandwidth (усиление, частота и частотный диапазон)

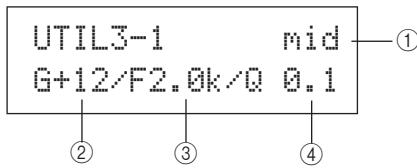

① Полоса частот

Этот параметр служит для выбора полосы частот главного эквалайзера, для которой выполняется настройка.

Настройки	low, lowMid, mid, highMid или high
-----------	------------------------------------

② Усиление (G)

Этот параметр указывает величину, на которую увеличивается или срезается уровень сигнала в полосе частот, указанной параметром ①.

Настройки	-12 - +0 - +12
-----------	----------------

③ Частота (F)

Этот параметр указывает частоту в полосе частот, указанной параметром ①, вблизи которой уровень сигнала срезается или усиливается. Если выбрать «low» (низкую) полосу частот, диапазон доступных частот будет зависеть от заданного типа эквалайзера и параметра Shape (форма) на странице EQ Shape (форма эквалайзера) (UTIL3-2).

Настройки	low: 32 - 2.0k для «shelving» (ступенчатого) 63 - 2.0k для «peaking» (пикового) lowMid, mid и highMid: 100 - 10k high: 500 - 16k
-----------	---

④ Частотный диапазон (Q)

Этот параметр указывает ширину полосы частот, которые усиливаются или срезаются. Чем больше значение, тем на более узкую полосу частот будет оказываться воздействие и тон будет заметно меняться вблизи от центральной частоты. Чем меньше значение, тем на более широкую полосу частот будет оказываться воздействие и тон будет постепенно меняться вблизи от центральной частоты.

Настройки	0.1 - 12.0
-----------	------------

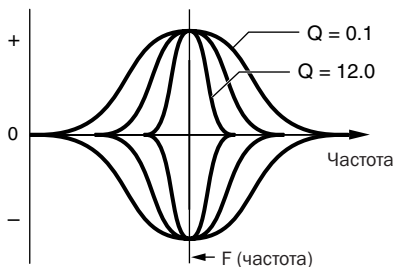

**ПРИМЕЧАНИЕ**

• Если задать значение «low» или «high» для параметра ① и значение «shelving» для параметра Shape на странице EQ Shape (форма эквалайзера) (UTIL3-2), значение для частотного диапазона (Q) отображается как «—» и изменить его невозможно.

### UTIL3-2 Страница EQ Shape (форма эквалайзера)

На странице EQ Shape (форма эквалайзера) можно задать тип эквалайзера для каждого из низких или высоких частотных диапазонов.

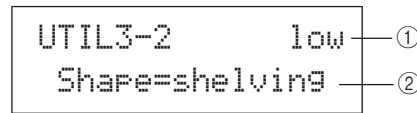

① Полоса частот

Этот параметр служит для выбора полосы частот главного эквалайзера, для которой выполняется настройка.

Настройки	low или high
-----------	--------------

② Shape (форма)

Этот параметр задает тип эквалайзера.

Настройки	shelving или peaking
-----------	----------------------

● shelving (ступенчатый):

Сигналы на всех частотах выше или ниже указанной частоты усиливаются или срезаются.

Низкочастотный эквалайзер

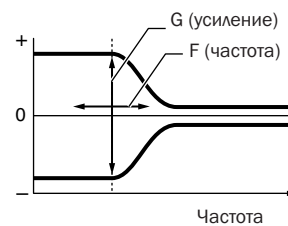

Высокочастотный эквалайзер

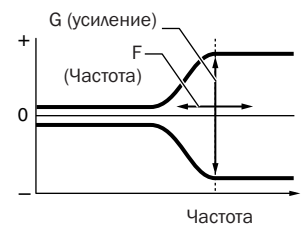

● peaking (пиковый):

Сигналы в полосе частот вблизи указанной частоты усиливаются или срезаются.

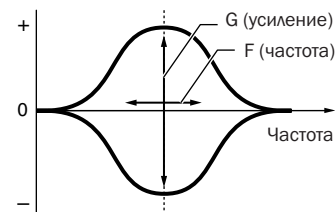

### UTIL3-3 Страница Master EQ Bypass (обход главного эквалайзера)

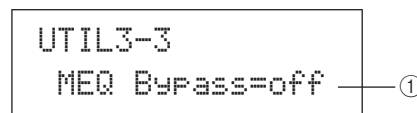

① Обход главного эквалайзера (MEQBypass)

Этот параметр указывает, будет ли выполняться обход главного эквалайзера («on») или эквалайзер будет применяться («off»).

Настройки	off или on
-----------	------------

Справочник  
KIT  
VOICE  
MIDI  
WAVE  
PATTERN  
UTILITY  
TRIGGER

## UTIL4 PAD

### Служебные функции для пэдов

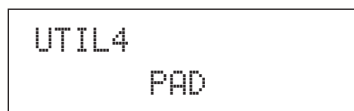

В разделе PAD предусмотрено назначение функций для пэдов и внешних контроллеров, указание типа контроллера, подключенного через разъем FOOT SW, и включение или отключение пэдов «обода» с 10 по 12. Когда отображается страница PAD (UTIL4), нажмите кнопку [ENTER] для доступа к трем страницам со значениями параметров (с UTIL4-1 по UTIL4-3). Для навигации между этими страницами служат кнопки [ $\leftarrow$ ]/[ $\rightarrow$ ].

#### UTIL4-1 Страница Pad Function (функция пэда)

На странице Pad Function (функция пэда) можно указать операции, которые должны выполняться при ударе отдельного пэда или внешнего контроллера, либо при какой-либо операции с ними.

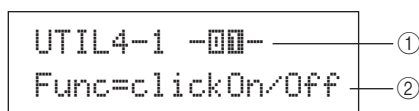

##### ① Номер пэда

Этот параметр служит для выбора номера настраиваемого пэда или внешнего контроллера. Можно также ударить пэд, чтобы его выбрать.

<b>Настройки</b>	01 – 12, 13, 13R1, 13R2, 14 – 17, FTSW (ножной переключатель), NHCL (хай-хэт клоуз) или NHSP (хай-хэт сплэш)
------------------	--

##### ② Функция пэда (Func)

Этот параметр задает операцию, которая должна выполняться при ударе отдельного пэда или внешнего контроллера, указанного параметром ①, либо при какой-либо операции с ним.

- off ..... тембры воспроизводятся обычным способом.
- inc kitNo ..... номер набора увеличивается на 1.
- dec kitNo ..... номер набора уменьшается на 1.
- inc ptnNo ..... номер образца увеличивается на 1.
- dec ptnNo ..... номер образца уменьшается на 1.
- inc tempo ..... темп увеличивается на 1 удар в минуту.
- dec tempo ..... темп уменьшается на 1 удар в минуту.
- tap tempo ..... этот пэд или внешний контроллер может использоваться для задания собственного темпа постукиванием.
- clickOn/Off ..... метроном будет включаться или выключаться.
- CC01 – CC95 ..... MIDI-сообщение Control Change (изменение управления) будет передано во внутренний тон-генератор и подключенные внешние MIDI-устройства.

<b>Настройки</b>	off, inc kitNo, dec kitNo, inc ptnNo, dec ptnNo, inc tempo, dec tempo, tap tempo, clickOn/Off или CC01 – CC95
------------------	---

Когда в качестве функции пэда указано MIDI-сообщение изменения управления (CC01 – CC95), устанавливаются следующие значения изменения управления и MIDI-канал передачи данных.

Если для пэда или внешнего контроллера установлено значение, отличное от «FTSW»:

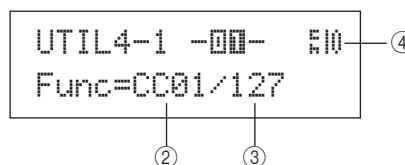

На странице Foot Switch Input (входной сигнал ножного переключателя) (UTIL4-2) выбрано значение «FTSW» и «ftSw»:

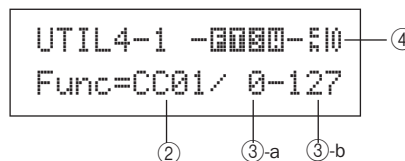

На странице Foot Switch Input (входной сигнал ножного переключателя) (UTIL4-2) не выбрано значение «FTSW» и «ftSw»:

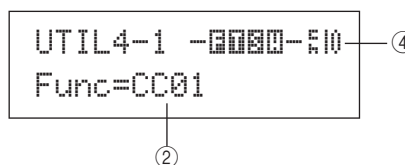

##### ③ Значение изменения управления

Этот параметр задает значение для MIDI-сообщения изменения управления, указанного параметром ②.

- Если для пэда или внешнего контроллера установлено значение, отличное от «FTSW»: Это значение будет передаваться при ударе либо какой-либо другой операции, выполненной с пэдом или внешним контроллером.
- На странице Foot Switch Input (входной сигнал ножного переключателя) (UTIL4-2) выбрано значение «FTSW» и «ftSw»: Значение ③-а будет передаваться при отпускании ножного переключателя, значение ③-b будет передаваться при нажатии ножного переключателя.
- На странице Foot Switch Input (входной сигнал ножного переключателя) (UTIL4-2) не выбрано значение «FTSW» и «ftSw»: В этом случае невозможно указать конкретное значение изменения управления. Вместо него будет передаваться значение в диапазоне от 0 до 127 в зависимости от величины нажатия хай-хэт контроллера или ножного контроллера.

<b>Настройки</b>	0 – 127
------------------	---------

##### ④ Канал передачи сообщений изменения управления

Этот параметр задает MIDI-канал для MIDI-сообщения изменения управления, указанного параметром ②.

<b>Настройки</b>	1 – 16
------------------	--------

## UTIL4-2 Страница Foot Switch Input (входной сигнал ножного переключателя)

```
UTIL4-2 <PAD>
FootSwInSel=ftSw
```

### ① Выбор входного сигнала ножного переключателя (FootSwInsel)

Этот параметр указывает, какое устройство подключено к разъему FOOT SW: ножной переключатель («ftSw»), хай-хэт контроллер («HH65») или ножной контроллер («FC7»).

Настройки	ftSw, HH65, или FC7
-----------	---------------------

#### ПРИМЕЧАНИЕ

- Скорости, передаваемые при подключении хай-хэт контроллера или ножного контроллера, зависят от значения, заданного на странице Trigger Velocity (триггерная скорость) (MIDI1-7).
- Скорости, передаваемые при подключении ножного переключателя, зависят также от значения, заданного на странице Trigger Velocity (MIDI1-7); однако при выборе на той странице значения «variable» скорости будут передаваться с фиксированным значением 100.

## UTIL4-3 Страница Pad 10-12 Switch (переключатель пэда 10-12)

```
UTIL4-3 <PAD>
Pad10-12=enable
```

### ① Пэд 10-12 (Pad10-12)

Этот параметр служит для включения («enable») или отключения («disable») пэдов обода с 10 по 12. Эта функция полезна для предотвращения воспроизведения тембров, назначенных для этих пэдов, при непреднамеренных ударах по этим пэдам вместо пэдов с 7 по 9.

- enable ..... пэды обода работают обычным образом.
- disable ..... отключены функции, назначенные для этих пэдов обода. При ударах по этим пэдам инструмент DTX-MULTI 12 выполняет такие же операции, как и при ударах по соответствующим основным пэдам (с 7 по 9).

Настройки	enable или disable
-----------	--------------------

## UTIL5 HI-HAT

### Настройка хай-хэт

```
UTIL5
HI-HAT
```

В разделе HI-HAT (хай-хэт) задаются параметры, связанные с хай-хэтом. Когда отображается страница HI-HAT (хай-хэт) (UTIL3), нажмите кнопку [ENTER] для доступа к трем страницам со значениями параметров (с UTIL5-1 по UTIL5-3). Для навигации между этими страницами служат кнопки [<]/[>].

## UTIL5-1 Страница Close Position (закрытое положение)

```
UTIL5-1 <HI-HAT>
ClosePosi=+10
```

### ① Закрытое положение (ClosePosi)

Этот параметр служит для регулировки положения, в котором хай-хэт переключается из открытого состояния в закрытое при нажатии хай-хэт контроллера. Чем меньше значение, тем меньше виртуальный просвет между верхним и нижним хай-хэтами.

Настройки	-32 - +0 - +32
-----------	----------------

## UTIL5-2 Страница Splash Sensitivity (чувствительность сплэш)

```
UTIL5-2 <HI-HAT>
SplashSens=127
```

### ① Чувствительность сплэш (SplashSens)

Этим параметром задается степень чувствительности для обнаружения хай-хэт сплэш (ножные тарелки). Чем выше значение, тем проще воспроизводить звучание ножных тарелок с помощью хай-хэт контроллера. Однако при высоких значениях возможно непреднамеренное воспроизведение звука ножных тарелок, если слегка нажать на хай-хэт контроллер для выдерживания ритма. Рекомендуется задать для этого параметра значение «off», если не требуется воспроизводить звучание ножных тарелок.

Настройки	off или от 1 до 127
-----------	---------------------

## UTIL5-3 Страница Send Hi-hat Controller (передача хай-хэт контроллера)

```
UTIL5-3 <HI-HAT>
SendHH=on
```

### ① Передача хай-хэт контроллера (SendHH)

Этот параметр служит для включения («on») или отключения («off») передачи MIDI-сообщений, соответствующих непрерывному движению хай-хэт контроллера между открытым и закрытым положениями.

Настройки	off или on
-----------	------------

#### ПРИМЕЧАНИЕ

- Если выбрано значение «hi-hat» на странице Hi-hat Function (функция хай-хэта) (KIT7-3), MIDI-сообщения будут передаваться только тогда, когда для этого параметра задано значение «on».
- Если выбрано значение «MIDI» на странице Hi-hat Function (KIT7-3), MIDI-сообщения будут передаваться всегда, независимо от того, какое значение задано для этого параметра – «on» или «off».



## UTIL6 MIDI

## Настройка MIDI инструмента

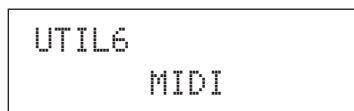

В разделе MIDI задаются параметры MIDI, воздействующие на систему инструмента DTX-MULTI 12 в целом. Когда отображается страница MIDI (UTIL6), нажмите кнопку [ENTER] для доступа к двенадцати страницам со значениями параметров (с UTIL6-1 по UTIL6-12). Для навигации между этими страницами служат кнопки [ $\leftarrow$ ]/[ $\rightarrow$ ].

## UTIL6-1 Страница Channel-10 Receive (прием канала 10)

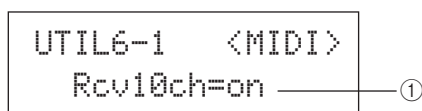

## ① Прием канала 10 (Rcv10ch)

Этот параметр служит для включения ("on") или отключения ("off") приема MIDI-сообщений, переданных внешними устройствами по каналу 10. При значении «off» внутренний тон-генератор будет воспроизводить тембры на канале 10 только в ответ на входные сигналы от пэдов инструмента DTX-MULTI 12 и пэдов, подключенных через разъемы PAD.

Настройки	off или on
-----------	------------

## UTIL6-2 Страница Program Change Receive (прием сообщений изменения программы)

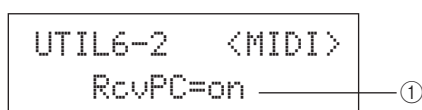

## ① Прием сообщений изменения программы (RcvPC)

Этот параметр служит для включения ("on") или отключения ("off") приема MIDI-сообщений изменения программы. При значении «off» и выборе нового набора ударных тембры будут меняться только на основании настроек, выполненных для встроенных тембров набора. Если требуется изменение тембров на всех MIDI-каналах в соответствии с настройками образцов или в ответ на сигналы из внешних MIDI-устройств, следует задать для этого параметра значение «on».

Настройки	off или on
-----------	------------

## UTIL6-3 Страница Channel-10 Program Change Receive (прием сообщений изменения программы по каналу 10)

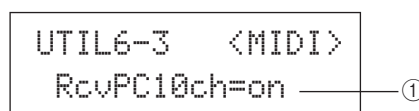

## ① Прием сообщений изменения программы по каналу 10 (RcvPC10ch)

Этот параметр служит для включения ("on") или отключения ("off") приема MIDI-сообщений изменения программы, переданных по каналу 10. Если требуется изменение наборов в соответствии с настройками образцов или в ответ на сигналы из внешних MIDI-устройств, выберите значение «on». Обратите внимание, что эта настройка действует только в случае выбора значения «on» на странице Program Change Receive (UTIL6-2).

Настройки	off или on
-----------	------------

## UTIL6-4 Страница Polyphonic Aftertouch Status (статус полифонии после нажатия)

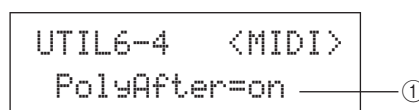

## ① Статус полифонии после нажатия (PolyAfter)

Этот параметр служит для включения ("on") или отключения ("off") обмена сообщениями полифонии после нажатия с внешними MIDI-устройствами.

Настройки	off или on
-----------	------------

## UTIL6-5 Страница Local Control (локальное управление)

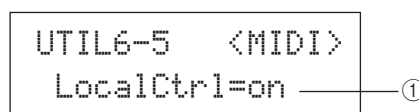

## ① Локальное управление (LocalCtrl)

Этот параметр служит для включения («on») или отключения ("off") воспроизведения для внутреннего тон-генератора с использованием пэдов и образцов инструмента DTX-MULTI 12. Обычно задается значение «on», означающее, что тон-генератор управляется локально. При значении «off» пэды и внешние контроллеры по существу отключаются от внутреннего тон-генератора – другими словами, при ударах по ним инструментом DTX-MULTI 12 не воспроизводится звук.

## ПРИМЕЧАНИЕ

- Даже в случае отключения локального управления (т.е. при значении «off») на этой странице внутренний тон-генератор инструмента DTX-MULTI 12 может генерировать звук в ответ на получаемые из разъема MIDI IN и порта USB TO HOST MIDI-сообщения; более того, MIDI-сообщения, генерируемые пэдами, образцами и внешними контроллерами, будут выводиться через разъем MIDI OUT.

Настройки	off или on
-----------	------------



### UTIL6-6 Страница MIDI Sync (MIDI-синхронизация)

```
UTIL6-6 <MIDI>
MIDI Sync=int
```

#### ① MIDI-синхронизация (MIDISync)

Этот параметр указывает, будут ли образцы и метроном воспроизводиться в темпе, заданном для инструмента DTX-MULTI 12, или темп синхронизируется с внешними MIDI-устройствами в соответствии с принимаемыми от них MIDI-сообщениями синхронизации (т.е. F8 Timing Clock (частота синхронизации)).

- int ..... образцы и метроном будут воспроизводиться с темпом, соответствующим текущей настройке темпа инструмента DTX-MULTI 12. Значение «int» следует использовать, когда этот инструмент используется автономно или как главный источник синхронизации для прочего оборудования.
- ext..... инструмент DTX-MULTI 12 синхронизируется по MIDI-сообщениям синхронизации, принимаемым по MIDI-интерфейсу. Значение «ext» следует использовать, когда для синхронизации воспроизведения должно применяться внешнее MIDI-устройство в качестве главного источника синхронизации.
- auto..... MIDI-сообщения синхронизации, принимаемые по MIDI-интерфейсу, являются более приоритетными, чем текущий темп инструмента DTX-MULTI 12. Другими словами, воспроизведение будет синхронизироваться по MIDI-сообщениям синхронизации в случае приема этих сообщений, в остальных случаях будет использоваться внутренний темп.

Настройки	int, ext или auto
-----------	-------------------

#### ПРИМЕЧАНИЕ

- Для обеспечения успешной синхронизации инструмента DTX-MULTI 12, когда для этого параметра задано значение «ext» или «auto», требуется настроить подключенное внешнее MIDI-устройство или компьютер для передачи MIDI-сообщений синхронизации.

### UTIL6-7 Страница Clock Out (тактовый выход)

```
UTIL6-7 <MIDI>
ClockOut=en
```

#### ① Clock Out (тактовый выход)

Этот параметр служит для включения (“on”) или отключения (“off”) передачи MIDI-сообщений синхронизации (т.е. F8 Timing Clock (частота синхронизации)) через разъем MIDI OUT.

Настройки	off или on
-----------	------------

### UTIL6-8 Страница Sequencer Control (управление секвенсором)

```
UTIL6-8 <MIDI>
SeqCtrl=in/out
```

#### ① Управление секвенсором (SeqCtrl)

Этот параметр указывает, будут ли передаваться и приниматься по MIDI-интерфейсу системные сообщения реального времени (т.е. FA Start (запуск), FB Continue (продолжение) и FC Stop (остановка)).

- off.....системные сообщения реального времени не передаются и не принимаются.
- in .....системные сообщения реального времени принимаются, но не передаются.
- out .....системные сообщения реального времени передаются, но не принимаются.
- in/out....системные сообщения реального времени передаются и принимаются.

Настройки	off, in, out, in/out
-----------	----------------------

#### ПРИМЕЧАНИЕ

- При задании значения «strb», «cont» или «stop» на странице MIDI Message (MIDI-сообщение) (MIDI1) значение параметра SeqCtrl ① не оказывает воздействия и соответствующие сообщения (т.е. FA Start, FB Continue или FC Stop) выдаются.

### UTIL6-9 Страница MIDI In/Out (входы/выходы MIDI)

```
UTIL6-9 <MIDI>
MIDI IN/OUT=MIDI
```

#### ① MIDI IN/OUT

Этот параметр указывает, будет ли выполняться обмен MIDI-сообщениями с внешними устройствами через разъемы MIDI или порт USB TO HOST.

Настройки	MIDI или USB
-----------	--------------

### UTIL6-10 Страница MIDI Thru (порт MIDI Thru)

```
UTIL6-10 <MIDI>
ThruPort=1
```

#### ① Порт MIDI Thru (ThruPort)

Когда инструмент DTX-MULTI 12 принимает MIDI-сообщения из компьютера, подключенного через USB, он может транслировать сообщения, принятые из конкретного порта, в разъем MIDI OUT, чтобы эти сообщения выводились в другие внешние MIDI-устройства. Этот параметр служит для задания упомянутого порта.

Настройки	1 или 2
-----------	---------

## UTIL6-11 Страница MIDI Merge (объединение MIDI)

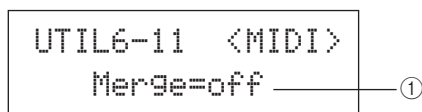

### ① Объединение MIDI

Функция MIDI Merge (объединение MIDI) позволяет смешивать MIDI-сообщения, принятые из разъема MIDI IN, с данными исполнения, генерируемыми при игре на инструменте DTX-MULTI 12, и выводить эти смешанные (микшированные) MIDI-данные через разъем MIDI OUT. При значении «on» включается такое объединение MIDI-сообщений.

Настройки	off или on
-----------	------------

#### ПРИМЕЧАНИЕ

- Если выбрано значение «USB» на странице MIDI In/Out (входы/выходы MIDI) (UTIL6-9), значение этого параметра отображается как «—» и его изменение невозможно.

## UTIL6-12 Страница Device Number (номер устройства)

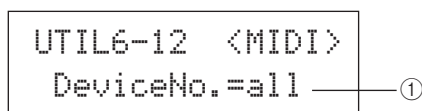

### ① Номер устройства

Этот параметр служит для задания номера MIDI-устройства для инструмента DTX-MULTI 12. В целях успешного обмена массивами данных, сообщениями об изменении параметров и другими MIDI-сообщениями System Exclusive (исключительно системные), значение этого параметра должно совпадать с номером устройства внешнего MIDI-устройства.

- all ..... принимаются все сообщения System Exclusive (исключительно системные) для всех номеров MIDI-устройств. Кроме того, инструмент DTX-MULTI 12 будет передавать сообщения, используя номер устройства 1.
- off ..... отсутствует прием и передача сообщений System Exclusive, таких как массив данных и изменения параметров. При попытке выполнения такой операции отображается сообщение об ошибке.

Настройки	1 – 16, all или off
-----------	---------------------

## UTIL7 FILE

### Работа с файлами

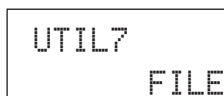

В разделе FILE (файл) можно выполнить ряд операций управления файлами. Когда отображается страница FILE (UTIL7), нажмите кнопку [ENTER] для доступа к шести страницам со значениями параметров (с UTIL7-1 по UTIL7-6). Для навигации между этими страницами служат кнопки [<]/[>].

### Термины, связанные с файлами

В последующих описаниях функций и операций управления файлами будет использоваться ряд терминов. Следует ознакомиться со значениями этих терминов, это облегчит понимание приведенных в данном разделе функций и операций.

#### Файл

Термин «файл» используется для определения коллекции данных, хранящихся в USB-устройстве памяти или во внутренней памяти инструмента DTX-MULTI 12. Обмен данными с USB-устройствами памяти осуществляется как обмен файлами.

#### Имя файла

Инструментом DTX-MULTI 12, как и компьютером, могут назначаться имена для отдельных файлов. Эти имена используются для того, чтобы различать файлы; по этой причине два файла в конкретном каталоге не могут иметь одинаковые имена. Хотя компьютеры поддерживают длинные имена файлов, содержащие неанглийские символы, для инструмента DTX-MULTI 12 имена файлов ограничиваются восемью алфавитно-цифровыми символами.

#### Расширения файлов

Три буквы, следующие за именем файла (после точки), такие как «.mid» или «.wav», называются «расширением файла». Расширение файла определяет тип данных, содержащихся в файле. Обратите внимание, что хотя этот инструмент назначает расширения именам файлов, расширения не отображаются на экране с целью сохранения дополнительного свободного пространства и более эффективного использования экрана.

#### Размер файла

Размером файла определяется объем памяти, необходимый для сохранения файла. Размеры, аналогично емкостям устройств памяти, представляются в стандартном компьютерном формате: В (байты), КВ (килобайты), МВ (мегабайты) и GB (гигабайты). (1 килобайт эквивалентен 1024 байтам, 1 мегабайт эквивалентен 1024 килобайтам и 1 гигабайт эквивалентен 1024 мегабайтам.)

#### USB-устройство памяти

Термин «USB-устройство памяти» применяется для обозначения жестких дисков и других внешних USB-устройств памяти, применяемых для хранения и извлечения файлов.

## Каталог

В устройствах памяти используется иерархическая структура каталогов с целью группирования файлов в соответствии с их типом или применением. В этом отношении «каталог» эквивалентен папке на компьютере. Пользователь может присвоить имена отдельным каталогам, так же как файлам. Операции с файлами выполняются внутри ряда специальных каталогов, которые создаются в соответствии с приведенной ниже структурой в USB-устройстве памяти при выполнении операции форматирования на странице Format (форматирование) (UTIL7-5). Обратите внимание, что инструмент DTX-MULTI 12 не отображает на экране эту структуру каталогов.

```

\YAMAHA
├── DTXMULTI
│   ├── ALL      All (все)
│   ├── ALLKIT   AllKit (все наборы)
│   ├── ALLWAV   AllWave (все волны)
│   ├── ALLPTN   AllPattern (все образцы)
│   ├── ALLTRG   AllTrigger (все триггеры)
│   └── UTL      Utility (служебные)

```

## Форматирование

Операция инициализации USB-устройства памяти называется «форматированием». При форматировании USB-устройства памяти с помощью этого инструмента все ранее созданные файлы и каталоги (или папки) стираются и создаются специальные каталоги, представленные выше.

## Сохранение и загрузка

Термин «сохранение» обозначает запись данных, созданных на инструменте DTX-MULTI 12, в USB-устройство памяти, а термин «загрузка» обозначает чтение файлов из устройства памяти во внутреннюю память инструмента. На странице Save File (сохранение файлов) можно сохранить файлы в USB-устройстве памяти следующим образом.

## UTIL7-1 Страница Save File (сохранение файлов)

```

UTIL7-1 <FILE>
Save File

```

На странице Save File (сохранение файлов) можно сохранить файлы в USB-устройстве памяти следующим образом.

**1 Подключите USB-устройство памяти, отформатированное для использования с инструментом DTX-MULTI 12 на странице Format (форматирование) (UTIL7-5), к порту USB TO DEVICE на боковой панели инструмента.**

**2 Перейдите на страницу Save File (сохранение файла) (UTIL7-1) и нажмите кнопку [ENTER].**

Открывается страница Type (тип) (UTIL7-1-1).

```

UTIL7-1-1 <FILE>
Type=All

```

Тип файла

Параметр Type (тип) указывает типы файлов, которые должны быть сохранены.

- All ..... все данные пользователя – т.е. все наборы пользователя, все волны, все образцы пользователя, все триггеры пользователя и служебные настройки.
- AllKit ..... все данные наборов пользователя
- AllWave ..... все данные волн
- AllPattern ..... все данные образцов пользователя
- AllTrigger ..... все данные триггеров пользователя
- Utility ..... служебные настройки

<b>Настройки</b>	All, AllKit, AllWave, AllPattern, AllTrigger или Utility
------------------	--

### ПРИМЕЧАНИЕ

- Если при выборе значения «AllPattern» еще не были созданы образцы пользователя, отображается сообщение об ошибке «No Data» (данные отсутствуют) и никакие данные не сохраняются.
- Если при выборе значения «AllWave» все волны еще остаются пустыми, отображается сообщение об ошибке «No Wave Data» (данные волн отсутствуют) и никакие данные не сохраняются.

**3 Укажите тип файла в параметре Type, затем нажмите кнопку [ENTER].**

Открывается страница Name (имя) (UTIL7-1-2). Задайте имя файла для сохранения.

```

UTIL7-1-2 <FILE>
Name=[ALL DATA]

```

Имя файла

Для перемещения мигающего курсора служат кнопки [←]/[→], а для прокрутки допустимых символов – кнопки [−/DEC] и [+/INC]. Имя файла может содержать до восьми символов.

### ПРИМЕЧАНИЕ

- Если имена файлов содержат символы пробелов, пробелы автоматически заменяются символами подчеркивания («\_»).

**4 После ввода имени файла нажмите кнопку [ENTER].**

На экран выводится запрос на подтверждение операции сохранения данных. Для продолжения нажмите кнопку [ENTER]. Альтернативно, можно нажать кнопку [EXIT], чтобы вернуться к приведенному выше шагу 3 без сохранения.

```
Save File
Are you sure?
```

Если файл с таким именем уже существует, выводится приведенный ниже запрос о его перезаписи. Если во избежание перезаписи требуется задать другое имя файла, нажмите кнопку [EXIT] для возврата на страницу Name (UTIL7-1-2).

```
Save File
Overwrite?
```

**5 Нажмите кнопку [ENTER] для сохранения файла.**

Во время сохранения данных отображается следующее сообщение. Если в это время нажать кнопку [EXIT], процесс сохранения прерывается и снова отображается страница Name (UTIL7-1-2).

```
Now saving...
[EXIT] to cancel
```

**⚠ ВНИМАНИЕ**

- Не отсоединяйте USB-устройство памяти от порта USB TO DEVICE, не выключайте устройство памяти или инструмент DTX-MULTI 12 во время сохранения данных. Несоблюдение этой меры предосторожности может привести к повреждению устройства памяти или инструмента DTX-MULTI 12 без возможности восстановления.

После сохранения файла снова отображается страница Save File (сохранение файлов) (UTIL7-1).

```
UTIL7-1 <FILE>
Save File
```

**UTIL7-2 Страница Load File (загрузка файлов)**

```
UTIL7-2 <FILE>
Load File
```

На странице Load File (загрузка файлов) можно загрузить файлы, ранее сохраненные в USB-устройстве памяти, в инструмент DTX-MULTI 12.

**1 Подключите USB-устройство памяти, содержащее требуемые файлы, к порту USB TO DEVICE на боковой панели инструмента DTX-MULTI 12.****2 Перейдите на страницу Load File (загрузка файлов) (UTIL7-2) и нажмите кнопку [ENTER].**

Открывается страница Type (тип) (UTIL7-2-1).

```
UTIL7-2-1 <FILE>
Type=All
```

Тип файла

Параметр Type (тип) указывает типы файлов, которые должны быть сохранены.

- All ..... все данные пользователя – т.е. все наборы пользователя, все волны, все образцы пользователя, все триггеры пользователя и служебные настройки.
- AllKit ..... все данные наборов пользователя
- Kit ..... один набор пользователя
- AllWave..... все данные волн
- Wave..... одна волна
- AllPattern .... все данные образцов пользователя
- Pattern ..... один образец пользователя
- AllTrigger.... все данные триггеров пользователя
- Trigger..... одна настройка триггера пользователя
- Utility ..... служебные настройки

Настройки	All, AllKit, Kit, AllWave, Wave, AllPattern, Pattern, AllTrigger, Trigger или Utility
-----------	---

**3 Укажите тип файла в параметре Type, затем нажмите кнопку [ENTER].**

Открывается страница File (файл) (UTIL7-2-2).

```
UTIL7-2-2 <FILE>
File=ALL_DATA
```

Имя файла

Выберите файл для загрузки с помощью кнопок [-/DEC] и [+/INC]. Для загрузки будут представлены только файлы, соответствующие выбору, выполненному на странице Type (тип) (UTIL7-2-1). Если требуется загрузить один файл, сначала нужно выбрать «Все» файлы, в которых содержится этот файл (например, если требуется загрузить один набор ударных, сначала выберите файл, сохраненный как «AllKit»). Тем не менее, невозможно загрузить один файл, когда для загрузки выбран тип «Все» (All).

**4** Когда выберите файл для загрузки, нажмите кнопку [ENTER].

При выборе «All», «AllKit», «AllWave», «AllPattern», «AllTrigger» или «Utility»:

Отображается применимая страница, приведенная далее в шаге 8.

При выборе «Kit», «Wave», «Pattern» или «Trigger»:

Отображается применимая страница, приведенная далее в шаге 5.

**5** Выберите нужный пакет данных в выбранном файле.

Предусмотрена возможность прокрутки доступных данных с помощью кнопок [-/DEC] и [+/INC].

При выборе «Kit» (набор):

```
UTIL7-2-3 <Src>
U001:MyKit
```

При выборе «Wave» (волна):

```
UTIL7-2-3 <Src>
WV001:MyWave
```

При выборе «Pattern»

```
UTIL7-2-3 <Src>
JU001:MyPtn
```

При выборе «Trigger» (триггер):

```
UTIL7-2-3 <Src>
U01:MyTrigger
```

Настройки	Kit: U001 - U200
	Wave: WV001 - WV500
	Pattern: JU001 - JU050
	Trigger: U01 - U10

**6** Когда выберите файл для загрузки, нажмите кнопку [ENTER].**7** Выберите место назначения для загружаемых данных.

С помощью кнопок [-/DEC] и [+/INC] выберите номер набора пользователя, волны, образца пользователя или триггера пользователя, который должен быть перезаписан загружаемыми данными.

При выборе «Kit» (набор):

```
UTIL7-2-4 <Dst>
U001:User Kit
```

При выборе «Wave» (волна):

```
UTIL7-2-4 <Dst>
WV001:Empty Wave
```

При выборе «Pattern»

```
UTIL7-2-4 <Dst>
JU001:Empty Ptn
```

При выборе «Trigger» (триггер):

```
UTIL7-2-4 <Dst>
U01:User Trigger
```

Настройки	Kit: U001 - U200
	Wave: WV001 - WV500
	Pattern: JU001 - JU050
	Trigger: U01 - U10

**8** Когда выберите файл для загрузки, нажмите кнопку [ENTER].

На экран выводится запрос на подтверждение операции загрузки данных.

```
Load File
Are you sure?
```

**9** Для продолжения нажмите кнопку [ENTER].

При загрузке данных отображается следующее сообщение.

```
Now loading.....
[EXIT] to cancel
```

**⚠ ВНИМАНИЕ**

- Не отсоединяйте USB-устройство памяти от порта USB TO DEVICE, не выключайте устройство памяти или инструмент DTX-MULTI 12 во время загрузки данных. Несоблюдение этой меры предосторожности может привести к повреждению устройства памяти или инструмента DTX-MULTI 12 без возможности восстановления.

По окончании загрузки данных снова отображается страница Load File (загрузка файлов) (UTIL7-2).

```
UTIL7-2 <FILE>
Load File
```

### UTIL7-3 Страница Rename File (переименование файла)

```
UTIL7-3 <FILE>
Rename File
```

На странице Rename File (переименование файла) можно переименовать файлы, ранее сохраненные в USB-устройстве памяти.

- 1 Подключите USB-устройство памяти к порту USB TO DEVICE на боковой панели инструмента DTX-MULTI 12.
- 2 Перейдите на страницу Rename File (переименование файла) (UTIL7-3) и нажмите кнопку [ENTER], чтобы открылась страница Type (тип) (UTIL7-3-1).

```
UTIL7-3-1 <FILE>
Type=All
```

Тип файла

Параметр Type (тип) указывает тип файла, который нужно переименовать.

- All.....все данные пользователя – т.е. все наборы пользователя, все волны пользователя, все образцы пользователя, все триггеры пользователя и служебные настройки.
- AllKit.....все данные наборов пользователя
- AllWave.....все данные волн
- AllPattern.....все данные образцов пользователя
- AllTrigger.....все данные триггеров пользователя
- Utility.....служебные настройки

Настройки	All, AllKit, AllWave, AllPattern, AllTrigger или Utility
-----------	--

- 3 Нажмите кнопку [ENTER] для открытия страницы Rename From (исходное имя) (UTIL7-3-2). Выберите файл, который требуется переименовать, с помощью кнопок [-/DEC] и [+/INC].

```
UTIL7-3-2 <From>
File=ALL_DATA
```

Имя файла

Для переименования будут представлены только файлы, соответствующие выбору, выполненному на странице Type (тип) (UTIL7-2-1).

- 4 Нажмите кнопку [ENTER] для открытия страницы Rename To (новое имя) (UTIL7-3-3).

```
UTIL7-3-3 <To>
Name=MyData
```

Для перемещения мигающего курсора служат кнопки [<]/[>], а для прокрутки допустимых символов – кнопки [-/DEC] и [+/INC]. Имя файла может содержать до восьми символов.

#### ПРИМЕЧАНИЕ

- Если имена файлов содержат символы пробелов, пробелы автоматически заменяются символами подчеркивания («\_»).

- 5 После ввода нового имени файла нажмите кнопку [ENTER].

На экран выводится запрос на подтверждение операции переименования файла.

```
Rename File
Are you sure?
```

- 6 Нажмите кнопку [FILE] для переименования файла. Во время переименования файла отображается следующее сообщение.

```
Executing...
```

#### ВНИМАНИЕ

- Не отсоединяйте USB-устройство памяти от порта USB TO DEVICE, не выключайте устройство памяти или инструмент DTX-MULTI 12 во время переименования файла. Несоблюдение этой меры предосторожности может привести к повреждению устройства памяти или инструмента DTX-MULTI 12 без возможности восстановления.

По окончании процесса переименования отображается сообщение «Completed.» (завершено). Затем снова отображается страница Rename File (переименование файла) (UTIL7-3).

```
UTIL7-3 <FILE>
Rename File
```



## UTIL7-4 Страница Delete File (удаление файла)

```
UTIL7-4 <FILE>
Delete File
```

На странице Delete File (удаление файла) можно удалить файлы, ранее сохраненные в USB-устройстве памяти.

**1 Подключите USB-устройство памяти, содержащее файл (файлы), который требуется удалить, к порту USB TO DEVICE на боковой панели инструмента DTX-MULTI 12.**

**2 Перейдите на страницу Delete File (удаление файла) (UTIL7-4) и нажмите кнопку [ENTER].**

Открывается страница Type (тип) (UTIL7-4-1).

```
UTIL7-4-1 <FILE>
Type=All
```

Тип файла

Параметр Type (тип) указывает тип файла, который должен быть удален.

- All ..... все данные пользователя – т.е. все наборы пользователя, все волны, все образцы пользователя, все триггеры пользователя и служебные настройки.
- AllKit ..... все данные наборов пользователя
- AllWave ..... все данные волн
- AllPattern ..... все данные образцов пользователя
- AllTrigger ..... все данные триггеров пользователя
- Utility ..... служебные настройки

Настройки	All, AllKit, AllWave, AllPattern, AllTrigger или Utility
-----------	--

**3 Укажите тип файла в параметре Type, затем нажмите кнопку [ENTER].**

Открывается страница File (файл) (UTIL7-4-2).

```
UTIL7-4-2 <FILE>
File=ALL DATA
```

Имя файла

Выберите файл, который требуется удалить, с помощью кнопок [-/DEC] и [+/INC]. Для выбора будут представлены только файлы, соответствующие типу, выбранному на странице Type (тип) (UTIL7-2-1).

**4 Когда выберите файл для удаления, нажмите кнопку [ENTER].**

На экран выводится запрос на подтверждение операции удаления файла.

```
Delete File
Are you sure?
```

**5 Для продолжения нажмите кнопку [ENTER].**

Во время удаления данных отображается следующее сообщение.

```
Executing...
```

### ⚠ ВНИМАНИЕ

- Не отсоединяйте USB-устройство памяти от порта USB TO DEVICE, не выключайте устройство памяти или инструмент DTX-MULTI 12 во время удаления файла. Несоблюдение этой меры предосторожности может привести к повреждению устройства памяти или инструмента DTX-MULTI 12 без возможности восстановления.

По окончании процесса удаления отображается сообщение «Completed.» (завершено). Затем снова отображается страница Delete File (удаление файла) (UTIL7-4).

```
UTIL7-4 <FILE>
Delete File
```

## UTIL7-5 Страница Format (форматирование)

```
UTIL7-5 <FILE>
Format
```

Определенные типы USB-устройств памяти необходимо форматировать перед их использованием с инструментом DTX-MULTI 12. Такие устройства следует форматировать следующим образом.

### ⚠ ВНИМАНИЕ

- В процессе форматирования удаляются все данные в USB-устройстве памяти. В связи с этим перед форматированием требуется выполнить резервное копирование всех важных данных, содержащихся в устройстве памяти.

#### ПРИМЕЧАНИЕ

- В ряде случаев отформатированные на компьютере USB-устройства памяти не распознаются инструментом DTX-MULTI 12. По этой причине следует использовать этот инструмент для форматирования устройств памяти, которые будут с ним использоваться.

**1 Подключите USB-устройство памяти к порту USB TO DEVICE на боковой панели инструмента DTX-MULTI 12.**

**2 Перейдите на страницу Format (форматирование) (UTIL7-5) и нажмите кнопку [ENTER].**

На экран выводится запрос на подтверждение форматирования USB-устройства памяти.

```
Format
Are you sure?
```

**3 Для продолжения нажмите кнопку [ENTER].**

Во время форматирования устройства памяти отображается следующее сообщение.

```
Executing...
```

**⚠ ВНИМАНИЕ**

- Во время форматирования USB-устройства памяти не следует его отсоединять от порта USB TO DEVICE, а также не следует выключать устройство памяти и инструмент DTX-MULTI 12. Несоблюдение этой меры предосторожности может привести к повреждению устройства памяти или инструмента DTX-MULTI 12 без возможности восстановления.

По окончании процесса форматирования отображается сообщение «Completed.» (завершено). Затем снова отображается страница Format (форматирование) (UTIL7-5).

```
UTIL7-5 <FILE>
Format
```

**UTIL7-6 Страница Memory Info (информация о памяти)**

```
UTIL7-6 <FILE>
Memory Info
```

На странице Memory Info (информация о памяти) можно проверить состояние загрузки памяти в USB-устройстве памяти. Для этого перейдите на страницу Memory Info (информация о памяти) (UTIL7-6) и нажмите кнопку [ENTER].

```
UTIL7-6-1 6.5% ①
8.4MB/128.0MB ②
```

- Соотношение загрузки памяти (%)**  
Указывает в процентах степень загрузки (использования) общего объема памяти USB-устройства памяти в настоящий момент.
- Используемая память/Общий объем памяти**  
Отдельно указывается объем используемой памяти и общий объем памяти. Единицы измерения зависят от соответствующего объема памяти; применяются следующие единицы: KB (килобайты), MB (мегабайты) и GB (гигабайты).

**UTIL8 FACTORY SET****Сброс настроек инструмента**

```
UTIL8
FACTORY SET
```

В разделе FACTORY SET (заводские настройки) можно восстановить настройки по умолчанию для всех данных пользователя в инструменте DTX-MULTI 12 (т.е. все наборы пользователя, волны, образцы пользователя, триггеры пользователя и служебные параметры).

**⚠ ВНИМАНИЕ**

- При выполнении такого сброса настроек инструмента все выполненные пользователем настройки перезаписываются соответствующими настройками по умолчанию. По этой причине следует заблаговременно сохранить все важные определенные пользователем данные в USB-устройстве памяти (см. стр. 93).

**1 Перейдите на страницу Factory Set (заводские настройки) (UTIL8) и нажмите кнопку [ENTER].**

На экран выводится запрос на подтверждение операции восстановления заводских настроек.

```
Factory Set
Are you sure?
```

**2 Для продолжения нажмите кнопку [ENTER]. Для отмены выполнения операции нажмите кнопку [EXIT].**

Во время выполнения операции восстановления заводских настроек отображаются сообщения: «Executing...» (выполняется) и «Please keep power on.» (не выключайте питание).

```
Executing...
```

По окончании этой операции отображается сообщение «Completed.» (завершено). Затем снова отображается страница Factory Set (заводские настройки) (UTIL8).

# Область настройки TRIGGER (TRG)

В этом разделе описывается область настройки TRIGGER (триггер), доступ к которой осуществляется путем одновременного нажатия кнопок [SHIFT] и [UTILITY]. Характеристики триггерных выходных сигналов от пэдов, генерируемые при игре, зависят от ряда различных факторов, например от того, применяются ли при игре барабанные палочки или руки, а в случае внешних пэдов – от конструкции самих пэдов. Область настройки TRIGGER позволяет пользователю оптимизировать триггерные сигналы каждого из пэдов для их обработки инструментом DTX-MULTI 12, а также сохранить эти настройки как данные настройки триггеров.

## ⚠ ВНИМАНИЕ

• Обязательно сохраните любые отредактированные настройки перед выключением инструмента или выбором новой триггерной настройки (см. стр. 45).

## Структура области настройки TRIGGER

Область настройки TRIGGER подразделяется на четыре различных раздела (TRG1 – TRG4). Для навигации между этими разделами служат кнопки [ < ]/[ > ]. Если раздел содержит страницы со значениями параметров, подсвечивается кнопка [ENTER]. Нажмите кнопку [ENTER] для доступа к этим страницам. В определенных случаях обеспечивается доступ к ряду дополнительных параметров на странице со значениями параметров также с помощью подсвеченной кнопки [ENTER]. Кроме того, можно нажать кнопку [EXIT], чтобы снова переместиться в начало области настроек.

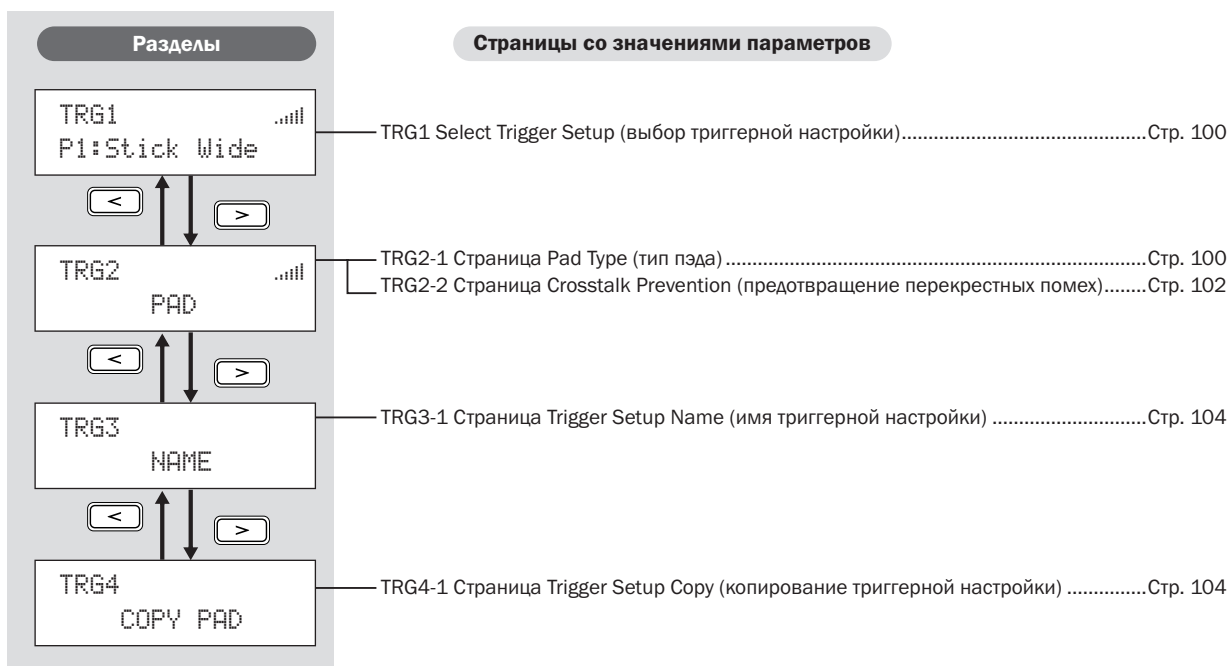

## TRG1

### Select Trigger Setup (выбор триггерной настройки)

Эти параметры служат для выбора триггерной настройки, которую требуется применить или редактировать.

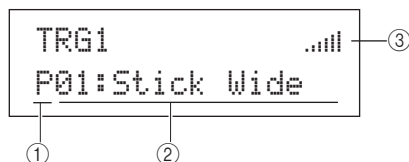

#### ① Категория триггерной настройки

Этот параметр служит для указания категории триггерной настройки: встроенная (P) или категория пользователя (U).

Настройки	P или U
-----------	---------

#### ② Номер триггерной настройки: Имя триггерной настройки:

Эти параметры служат для выбора триггерной настройки, которую требуется применить или редактировать.

Настройки	При выборе "P" (встроенная триггерная настройка): 01 – 05 При выборе "U" (триггерная настройка пользователя): 01 – 10
-----------	--

P01: Stick Wide ..... триггерная настройка для игры барабанными палочками в широком динамическом диапазоне, легко позволяющая воспроизводить исполнение при слабых и сильных ударах.

P02: Stick Normal..... триггерная настройка для игры барабанными палочками со стандартным, хорошо сбалансированным откликом.

P03: Stick Narrow ..... триггерная настройка для игры барабанными палочками с узким динамическим диапазоном для согласованного обнаружения сильных ударов. При этой настройке слабость и сила ударов меньше воздействует на громкость, позволяя сгладить различия в громкости звука.

P04: Hand ..... триггерная настройка для игры руками.

P05:Finger..... триггерная настройка для игры руками, также поддерживающая игру кончиками пальцев.

U01 – U10..... триггеры пользователя. свободно конфигурируемые триггерные настройки для собственных уникальных нужд.

#### ③ Индикатор уровня входного сигнала

Визуальное представление уровня входного сигнала для пэда (пэдов), по которым выполняются удары.

##### ПРИМЕЧАНИЕ

- Страница Trigger Setup Link (связь с триггерной настройкой) (KIT7-6) может использоваться для задания полной триггерной настройки для текущего набора (см. стр. 52).

## TRG2 PAD

### Настройка пэда

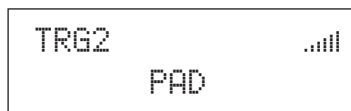

В разделе PAD можно задать параметры, воздействующие на чувствительность, выходной сигнал и прочие характеристики для каждого из встроенных пэдов инструмента DTX-MULTI 12 и внешних пэдов, подключенных к разъемам PAD. Когда отображается страница PAD (TRG2), нажмите кнопку [ENTER] для доступа к страницам со значениями параметров Pad Type (тип пэда) (TRG2-1) и Crosstalk Prevention (предотвращение перекрестных помех) (TRG2-2). Для переключения между этими страницами служат кнопки [<]/[>].

### TRG2-1 Страница Pad Type (тип пэда)



#### ① Пэд

Этот параметр служит для выбора пэда (пэдов), для которого выполняется настройка.

- UP верхний ряд встроенных пэдов (т.е. с 1 по 3)
- MID средние ряды встроенных пэдов (т.е. с 4 по 9)
- LOW нижний ряд встроенных пэдов (т.е. с 10 по 12)
- 01 встроенный пэд 1
- : :
- 12 встроенный пэд 12
- 13 внешний пэд, подключенный к разъему PAD ⑬
- : :
- 17 внешний пэд, подключенный к разъему PAD ⑰

#### Компоновка встроенных пэдов

01	02	03	] UP (верхние)
04	05	06	
07	08	09	] MID (средние)
10	11	12	] LOW (нижние)

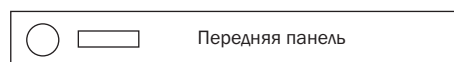

Настройки	UP, MID, LOW или 01 – 17
-----------	--------------------------

##### ПРИМЕЧАНИЕ

- Ударом можно выбрать только группу пэдов (т.е. UP, MID или LOW) и внешние пэды (т.е. 13 – 17).

## ② Тип пэда

Этот параметр служит для задания типа пэда для пэда (пэдов), указанного параметром ①. Перечисленные ниже возможные значения зависят от того, указан ли один или несколько встроенных пэдов (т.е. UP, MID, LOW или 01 – 12) или один из внешних пэдов (т.е. 13 – 17) значением параметра ① (см. выше).

Настройки	Для встроенных пэдов StickDyna, StickNorm, StickNarrow, HandDyna, HandNorm, или Hand
	Для внешних пэдов KP125, KP65, TP120/100Sn, TP120/100Tm, TP65S Snare, TP65S Tom, TP65S HiHat, TP65, PCY155, PCY135, PCY150S, PCY130SC, PCY130S/130, PCY65S/65, RHH135, RHH130, DT Snare, DT HiTom, DT LoTom, DT Kick, TRG Snare 1, TRG Snare 2, TRG Snare 3, TRG HiTom 1, TRG HiTom 2, TRG LoTom 1, TRG LoTom 2, TRG Kick 1 или TRG Kick 2

## ③ Индикатор уровня входного сигнала

Визуальное представление уровня входного сигнала для пэда (пэдов), по которым выполняются удары.

Выбрав на странице Pad Type (TRG2-1) пэд и тип пэда, нажмите кнопку [ENTER] для доступа к пяти страницам со значениями параметров (TRG2-1-1 – TRG2-1-5) для настройки триггера, соответствующего типу пэда. Для перемещения между этими страницами служат кнопки [ $\leftarrow$ ]/[ $\rightarrow$ ].

**ПРИМЕЧАНИЕ**

- Если выбраны группы пэдов UP, MID или LOW, первоначально отображаемые на каждой странице значения соответствуют значениям для пэдов 4 и 10 в указанном порядке. Более того, в этом случае изменения, выполненные для любого из параметров, воздействуют на все пэды в группе.
- Индикатор пэда и индикатор уровня входного сигнала, отображаемые в верхней строке текста на пяти страницах со значениями параметров (TRG2-1-1 to TRG2-1-5) идентичны индикаторам на странице Pad Type (тип пэда) (TRG2-1). Поэтому их описание не содержится в описаниях следующих страниц.
- Если для одного или нескольких пэдов заданы типы "HandDyna", "HandNorm" или "HandR", значок руки () будет отображаться на странице Select Kit (выбор набора).

## TRG2-1-1 Страница Input Gain (усиление входного сигнала)

TRG2-1-1 -MID-...  
Gain=30 ①

## ① Усиление

Этот параметр служит для задания уровня усиления (или коэффициента усиления), применяемого к входному сигналу от выбранного пэда (пэдов) перед его преобразованием в триггерный сигнал. При высоком значении все входные сигналы выше определенного уровня будут усиливаться до одинакового уровня (т.е. максимального уровня). Это означает, что различия в силе ударов по пэду могут быть сглажены. При низком значении сила ударов влияет в гораздо большей степени на выходной триггерный сигнал, обеспечивая большую выразительность исполнения.

Настройки	0 – 63
-----------	--------

## TRG2-1-2 Страница Velocity Curve (кривая скорости)

TRG2-1-2 -MID-...  
VelCurve=normal ①

## ① Кривая скорости (VelCurve)

Этот параметр служит для выбора кривой скорости для выбранного пэда (пэдов). Кривая скорости определяет, как относительная сила игры влияет на генерируемый сигнал. Например, используя приведенную ниже кривую скорости «loud2», можно воспроизвести относительно громкие звуки (т.е. высокие скорости) даже при мягкой игре. И наоборот, при использовании кривой «hard2» громкие звуки воспроизводятся только при сильных ударах по соответствующему пэду.

Настройки	loud2, loud1, normal, hard1 или hard2
-----------	---------------------------------------

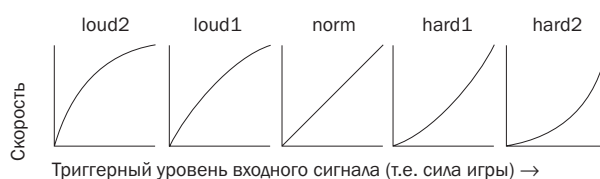

## TRG2-1-3 Страница Input Level Range (диапазон уровней входного сигнала)

TRG2-1-3 -MID-...  
Level= 0%-100% ①

## ① Уровень

Этот параметр задает диапазон входных сигналов (в процентах), преобразуемых в триггерные сигналы. Входные сигналы, имеющие минимальный уровень или более низкий, не преобразуются в триггерные сигналы и, таким образом, не вызывают никаких звуков. В то же время входные сигналы, имеющие максимальный уровень или более высокий, преобразуются в триггерные сигналы с максимальной скоростью, которая задается на странице Velocity Range (диапазон скоростей) (TRG2-1-4).

Настройки	Мин. уровень: 0% – 99% Макс. уровень: 1% – 100%
-----------	--

## TRG2-1-4 Страница Velocity Range (диапазон скоростей)

```
TRG2-1-4 -MID- .||||
Velocity= 0-127 ①
```

### ① Скорость

Эти параметры указывают максимальную и минимальную скорости, соответствующие настройкам, выполненным на странице Input Level Range (диапазон уровней входного сигнала) (TRG2-1-3). При ударе выбранный пэд (пэды) будут генерировать звуки в этом диапазоне скоростей.

Настройки	Мин. скорость: 0 - 126
	Макс. скорость: 1 - 127

## TRG2-1-5 Страница Double Trigger Prevention (предотвращение двойного триггера)

После удара по пэду барабанная палочка или колотушка может отскочить и ударить снова, при этом генерируется второй триггерный сигнал, вызывающий двукратное звучание тембра. Для обозначения этого явления служит термин «двойной триггер». Для предотвращения двойного триггера используется настройка времени отклонения, в течение которого инструментом DTX-MULTI 12 будет игнорироваться любой последующий входной сигнал, сгенерированный после первого сигнала.

```
TRG2-1-5 -MID- .||||
RejectTime=500ms ①
```

### ① Время отклонения

Этот параметр указывает период времени после удара по пэду, в течение которого второй входной сигнал будет игнорироваться. Чем больше значение, тем продолжительнее период времени, в течение которого второй звуковой сигнал не будет генерироваться.

Настройки	4ms - 500ms
-----------	-------------

#### ПРИМЕЧАНИЕ

- Двойной триггер может не отклоняться, если в качестве типа пэда на странице Pad Type (тип пэда) (TRG2-1) выбрано значение, отличающееся от пэда серии DT и уровень входного сигнала второго удара в период времени отклонения по крайней мере в два раза больше уровня первого удара.

## TRG2-2 Страница Crosstalk Prevention (предотвращение перекрестных помех)

Термином «перекрестные помехи» обозначаются выходные триггерные сигналы от пэда, по которому не нанесен удар, и возникающие в результате вибрации или интерференции между пэдами. На странице Crosstalk Prevention (предотвращение перекрестных помех) можно установить уровни входных сигналов, ниже которых не будут генерироваться триггерные сигналы, и тем самым предотвратить воздействие перекрестных помех. Когда отображается эта страница, нажмите кнопку [ENTER] для доступа к странице Global Crosstalk Level (глобальный уровень перекрестных помех) (TRG2-2-1) и странице Individual Crosstalk Level (индивидуальный уровень перекрестных помех) (TRG2-2-2). Для перемещения между этими страницами настройки параметров служат кнопки [ $\leftarrow$ ]/[ $\rightarrow$ ].

```
TRG2-2 .||||
Crosstalk
```

#### ПРИМЕЧАНИЕ

- Индикатор уровня входного сигнала, отображаемый в верхней строке текста на страницах уровня перекрестных помех (TRG2-2-1 - TRG2-2-2) идентичен индикатору на странице Pad Type (тип пэда) (TRG2-1). Поэтому его описание не содержится в описаниях следующих страниц.

## TRG2-2-1 Страница Global Crosstalk Level (глобальный уровень перекрестных помех)

```
TRG2-2-1 -MID- .||||
Level= 25%(ALL) ①
②
```

### ① Пэд

Этот параметр служит для выбора пэда (пэдов), для которого настраивается уровень перекрестных помех. Можно также ударить пэд, чтобы его выбрать.

Настройки	UP, MID, LOW или 01 - 17
-----------	--------------------------

#### ПРИМЕЧАНИЕ

- Ударом можно выбрать только группу пэдов (т.е. UP, MID или LOW) и внешние пэды (т.е. 13 - 17).

### ② Уровень перекрестных помех

Этим параметром определяется уровень для предотвращения перекрестных помех от всех остальных пэдов инструмента DTX-MULTI 12. Если уровень входного сигнала, сгенерированного пэдом, указанным параметром ①, ниже этого уровня при ударах по любым другим пэдам, этот входной сигнал рассматривается как перекрестные помехи и триггерный сигнал не генерируется. Хотя высокие значения более эффективны для предотвращения перекрестных помех, они могут затруднить одновременное воспроизведения звуков от нескольких пэдов.

Настройки	0% - 99%
-----------	----------



## TRG2-2-2 Страница Individual Crosstalk Level (индивидуальный уровень перекрестных помех)

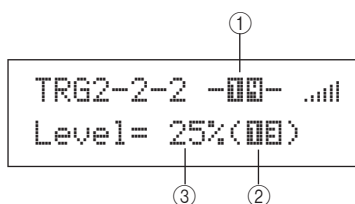

### 1 Пэд

Этот параметр служит для выбора пэда (пэдов), для которого настраивается уровень перекрестных помех. Можно также ударить пэд, чтобы его выбрать.

Настройки	UP, MID, LOW или 01 - 17
-----------	--------------------------

#### ПРИМЕЧАНИЕ

• Ударом можно выбрать только группу пэдов (т.е. UP, MID или LOW) и внешние пэды (т.е. 13 - 17).

### 2 Источник перекрестных помех

Этот параметр указывает пэд или группу пэдов, вызывающих перекрестные помехи для пэда (пэдов), указанных параметром 1. Можно также ударить пэд, чтобы его выбрать.

Настройки	UP, MID, LOW или 01 - 17
-----------	--------------------------

### 3 Уровень перекрестных помех

Этим параметром определяется уровень для предотвращения перекрестных помех от пэда (пэдов), указанного параметром 2. Если уровень входного сигнала, сгенерированного пэдом, указанным параметром 1, ниже этого уровня при ударах по пэду, указанному параметром 2, этот входной сигнал рассматривается как перекрестные помехи и триггерный сигнал не генерируется. Хотя высокие значения более эффективны для предотвращения перекрестных помех, они могут затруднить одновременное воспроизведение звуков от нескольких пэдов.

Настройки	0% - 99%
-----------	----------

## Типичные примеры настройки для предотвращения перекрестных помех - № 1

- Используйте этот подход, когда задана чувствительность пэда, позволяющая играть руками и удар по одному из пэдов группы MID (т.е. 4 - 9) вызывает воспроизведение звука от другого пэда этой группы.

1 Перейдите на страницу Individual Crosstalk Level (индивидуальный уровень перекрестных помех) (TRG2-2-2) и выполните следующие настройки параметров.

1: MID (т.е. пэды 4 - 9), 2: MID (т.е. пэды 4 - 9)

2 Для включения режима блокировки входного сигнала нажмите кнопку [UP/DOWN], удерживая нажатой кнопку [SHIFT]. (-MID- изменится на [MID].)

#### ПРИМЕЧАНИЕ

• Блокировку входного сигнала требуется включить для предотвращения смены выбранного пэда, когда в следующем шаге будет нанесен удар по одному из других пэдов группы MID (т.е. 4 - 9).

3 Ударяя по одному из пэдов группы MID (т.е. 4 - 9), повышайте уровень, указываемый параметром 3, пока не прекратится воспроизведение звуков от других пэдов этой группы.

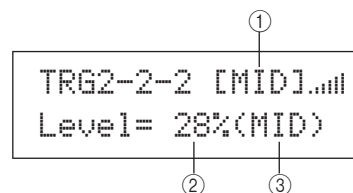

4 Нажмите кнопку [STORE], чтобы открылась страница Trigger Store (сохранить триггер), затем сохраните свою триггерную настройку в соответствии с инструкциями на стр. 45.

## Типичные примеры настройки для предотвращения перекрестных помех - № 2

- Используйте этот подход, когда задана чувствительность пэда, позволяющая играть руками, и, например, при ударе по пэду 4 также воспроизводится звук от пэда 5.

1 Перейдите на страницу Individual Crosstalk Level (индивидуальный уровень перекрестных помех) (TRG2-2-2) и выполните следующие настройки параметров.

1: 05 (т.е. пэд 5), 2: 04 (т.е. пэд 4)

2 Для включения режима блокировки входного сигнала нажмите кнопку [UP/DOWN], удерживая нажатой кнопку [SHIFT]. (-MID- изменится на [MID].)

#### ПРИМЕЧАНИЕ

• Блокировку входного сигнала требуется включить для предотвращения смены пэда 5 на пэд 4, когда в следующем шаге будет нанесен удар по пэду 4.

3 Ударяя по пэду 4, повышайте уровень, указываемый параметром 3, пока не прекратится воспроизведение тембра пэда 5 (т.е. не прекратится генерация триггерного сигнала).

#### ПРИМЕЧАНИЕ

• Если задать слишком высокое значение этого уровня, при относительно слабых ударах по пэду 5, выполняемых одновременно с ударами по пэду 4, не будет воспроизводиться звук от пэда 5.

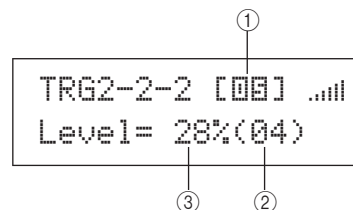

4 Нажмите кнопку [STORE], чтобы открылась страница Trigger Store (сохранить триггер), затем сохраните свою триггерную настройку в соответствии с инструкциями на стр. 45.

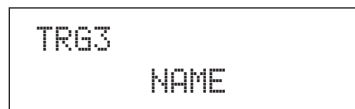
**TRG3 NAME****Имена триггерных настроек**

В разделе NAME можно назначить имя триггерной настройки длиной до 12 символов. Когда отображается страница NAME (имя), нажмите кнопку [ENTER], чтобы открыть страницу Trigger Setup Name (имя триггерной настройки).

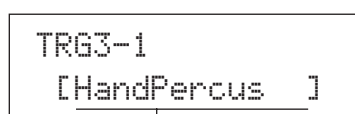
**TRG3-1 Страница Trigger Setup Name (имя триггерной настройки)**

Имя триггерной настройки

На этой странице можно назначить имя для текущей триггерной настройки длиной до 12 символов. Используйте кнопки [ < ]/[ > ] для перемещения мигающего курсора к символу, который нужно изменить, затем выберите символ с помощью кнопок [-/DEC] и [+ /INC]. В названиях образцов можно использовать следующие символы.

[пробел]

```
!"#$%&'()*+,-./0123456789:;<=>?@
ABCDEFGHIJKLMNPOQRSTUVWXYZ[¥]^_`
abcdefghijklmnopqrstuvwxyz( )+&
```

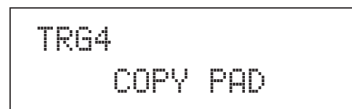
**TRG4 COPY PAD****Копирование параметров триггера**

В разделе COPY PAD можно скопировать и заменить данные выбранной в настоящий момент триггерной настройки для конкретного пэда. Когда отображается страница COPY PAD (копирование пэда), нажмите кнопку [ENTER], чтобы открыть страницу Trigger Setup Copy (копирование триггерной настройки) (TRG4-1).

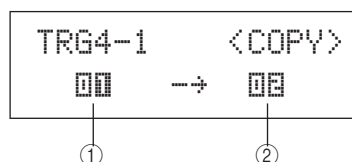
**TRG4-1 Страница Trigger Setup Copy (копирование триггерной настройки)****① Пэд, настройки которого копируются**

Этот параметр служит для задания пэда, настройки которого требуется скопировать. Можно также ударить пэд, чтобы его выбрать.

Настройки	01 - 17
-----------	---------

**② Пэд, настройки которого требуется заменить**

Этот параметр служит для задания пэда, настройки которого требуется заменить. Можно также ударить пэд, чтобы его выбрать.

Настройки	01 - 17
-----------	---------

**ПРИМЕЧАНИЕ**

- Копирование данных триггерной настройки может выполняться только между встроенными пэдами (1 - 12) или между внешними пэдами (13 - 17). При попытке копирования настроек между встроенными пэдами и внешними пэдами приведенные выше параметры автоматически изменяются (на пэд 1 или пэд 13) для предотвращения такой операции.

Когда будут выбраны пэды для копирования и замены настроек, нажмите кнопку [ENTER]. При отображении запроса на подтверждение операции нажмите кнопку [ENTER] еще раз.

**⚠ ВНИМАНИЕ**

- При выполнении операции копирования данных триггерной настройки будут заменены все данные триггерной настройки для пэда, указанного параметром ②.

По этой причине следует заблаговременно сохранить важную информацию во внутренней памяти инструмента, нажав кнопку [STORE] для доступа к странице Trigger Store (сохранить триггер) (см. стр. 45).

# Устранение неполадок

## Отсутствует звук при ударах по пэдам или уровень громкости ниже ожидаемого.

### Проверьте соединения системы следующим образом.

- Убедитесь в правильности подключения наушников или внешней аудиосистемы, такой как усилитель или динамики (см. стр. 10).
- Проверьте, что применяемые кабели находятся в исправном состоянии.

### Проверьте следующие параметры и убедитесь, что установленный регуляторами уровень громкости не слишком низкий.

- Усилитель и динамики, подключенные к инструменту DTX-MULTI 12.
- Регулятор VOLUME на передней панели (см. стр. 8).
- Страница Volume (громкость) для текущего набора ([KIT] → KIT2 → KIT2-1) (см. стр. 47).
- Страница Voice Volume (громкость тембра) для тембров, назначенных для каждого из пэдов ([VOICE] → VCE2 → VCE2-2) (см. стр. 57).
- Страница Master Volume (общая громкость) для инструмента в целом ([UTILITY] → UTIL1 → UTIL1-1) (см. стр. 83).

### Проверьте настройки триггеров следующим образом.

- Откройте страницу Select Trigger Setup (выбор настройки триггеров) ([SHIFT] + [UTILITY] → TRG1) и убедитесь, что настройка триггера подходит для стиля воспроизведения и используемых внешних пэдов (см. стр. 100).
- Откройте страницы Input Gain (усиление входного сигнала) и Velocity Curve (кривая скорости) для каждого из триггеров пэдов ([SHIFT] + [UTILITY] → TRG2 → TRG2-1 → TRG2-1-1, TRG2-1-2) и убедитесь, что значения параметров Gain (усиление) и VelCurve (кривая скорости) соответствующие (см. стр. 101).
- Откройте страницу Input Level Range (диапазон уровней входного сигнала) для каждого из триггеров пэдов ([SHIFT] + [UTILITY] → TRG2 → TRG2-1 → TRG2-1-3) и убедитесь, что нижнее значение параметра Level (уровень) не слишком высокое. При высоких значениях пэды могут не воспроизводить звуки (см. стр. 101).

### Проверьте настройки эффектов и фильтров.

- Важно помнить о том, что фильтры по своей природе заглушают все звуки при определенных настройках частоты среза.
- Откройте страницы Attack Time (время атаки) и Decay Time (время затухания) для тембров, назначенных для каждого из пэдов ([VOICE] → VCE3 → VCE3-1, VCE3-2), и убедитесь, что значения параметров атаки и затухания не вызывают полного заглушения тембров (см. стр. 58).

### Проверьте настройки MIDI следующим образом.

- Откройте страницу MIDI Message (MIDI-сообщение) для каждого из пэдов ([MIDI] → MIDI1) и убедитесь, что выбрано значение «note» (нота). Звук отсутствует при любых других настройках на этой странице.
- Когда убедитесь, что на странице MIDI Message (см. выше) для всех пэдов задано воспроизведение нот, откройте страницу Select Voice (выбор тембра) ([VOICE] → VCE1) и убедитесь, что выбранный тембр не имеет значения «no assign» (не назначен). Пэды, для которых задано значение «no assign», не воспроизводят звук (см. стр. 56, 62).
- Откройте страницу Input Velocity Limits (пределы скорости) для каждого из пэдов ([MIDI] → MIDI1 → MIDI1-6) и убедитесь, что нижнее значение параметра VelLimit (пределы скорости) не слишком высокое. При высоких значениях пэды воспроизводят звук только при сильных ударах (см. стр. 64).
- Откройте страницу Trigger Velocity (триггерная скорость) для каждого из пэдов ([MIDI] → MIDI1 → MIDI1-7) и убедитесь, что значение параметра TrgVel (триггерная скорость) не слишком мало (не приводит к низким уровням громкости) (см. стр. 64).

- Откройте страницу Local Control (локальное управление) ([UTILITY] → UTIL6 → UTIL6-5) и убедитесь, что параметр LocalCtrl (локальное управление) включен («on») (см. стр. 90).
- Откройте страницу MIDI Note (нота MIDI) для каждого из пэдов ([MIDI] → MIDI1 → MIDI1-2) и убедитесь, что не все слои выключены (см. стр. 63).

### Проверьте настройки пэда следующим образом.

- Откройте страницу Pad Function (функция пэда) для каждого из пэдов ([UTILITY] → UTIL4 → UTIL4-1) и убедитесь, что для параметра Func (функция) задано значение «off» (см. стр. 88).
- Откройте страницу Pad 10-12 Switch (переключатель пэда 10-12) ([UTILITY] → UTIL4 → UTIL4-3) и убедитесь, что для параметра Pad10-12 (пэд 10-12) задано значение «enable» (см. стр. 89).

### Проверьте следующее, если звук не генерируется внешними тон-генераторами.

- Убедитесь в правильности подключения MIDI-кабелей (см. стр. 12).
- Откройте страницу MIDI In/Out (входы/выходы MIDI) ([UTILITY] → UTIL6 → UTIL6-9) и убедитесь, что задан правильный интерфейс для передачи MIDI-данных. Если для параметра MIDI IN/OUT задано значение «USB», MIDI-данные не будут передаваться во внешние MIDI-устройства, подключенные с помощью MIDI-кабелей (см. стр. 91).
- Убедитесь, что инструмент DTX-MULTI 12 передает данные по MIDI-каналу, который во внешнем тон-генераторе назначен для приема данных. Дополнительные сведения о параметрах в области настройки MIDI см. на стр. 61. Дополнительные сведения о параметрах MIDI, связанных с воспроизведением образцов, см. на стр. 76.
- Откройте страницу External MIDI Switch (внешний переключатель MIDI) ([MIDI] → MIDI2 → MIDI2-2) и убедитесь, что включен параметр MIDI Switch (переключатель MIDI) («on»). Когда внешний переключатель MIDI выключен, MIDI-сообщения не передаются, и по этой причине невозможно воспроизведение на внешних MIDI-устройствах с использованием инструмента DTX-MULTI 12 (см. стр. 66).
- Убедитесь, что для нужных пэдов не назначена функция пэда. Для этого откройте страницу Pad Function (функция пэда) для каждого из пэдов ([UTILITY] → UTIL4 → UTIL4-1) и убедитесь, что для параметра Func (функция) задано значение «off». Внешние и внутренние звуки не генерируются пэдами с назначенной функцией (см. стр. 88).
- Откройте страницу Pad 10-12 Switch (переключатель пэда 10-12) ([UTILITY] → UTIL4 → UTIL4-3) и убедитесь, что для параметра Pad10-12 (пэд 10-12) задано значение «enable» (см. стр. 89).
- Откройте страницу MIDI Message (MIDI-сообщение) для каждого из пэдов ([MIDI] → MIDI1) и убедитесь, что выбрано значение «note» (нота). Внешние и внутренние звуки не генерируются при любых других настройках на этой странице (см. стр. 62).
- Откройте страницу Input Velocity Limits (пределы скорости) для каждого из пэдов ([MIDI] → MIDI1 → MIDI1-6) и убедитесь, что нижнее значение параметра VelLimit (пределы скорости) не слишком высокое. При высоких значениях пэды воспроизводят звук только при сильных ударах (см. стр. 64).
- Откройте страницу Input Level Range (диапазон уровней входного сигнала) для каждого из триггеров пэдов ([SHIFT] + [UTILITY] → TRG2 → TRG2-1 → TRG2-1-3) и убедитесь, что нижнее значение параметра Level (уровень) не слишком высокое. При высоких значениях пэды могут не воспроизводить звуки (см. стр. 101).

### Звуки не останавливаются (не прекращаются), звучание искаженное, прерывистое или с задержками.

#### Проверьте следующее, если при воспроизведении на внешнем тон-генераторе воспроизводятся непредвиденные звуки.

- Откройте настройки MIDI-канала на внешнем инструменте и убедитесь, что они соответствуют MIDI-каналу, который используется инструментом DTX-MULTI 12 для передачи данных.

#### Проверьте следующее, если все пэды воспроизводят слишком громкие звуки (или высокие скорости).

- Откройте страницу Input Gain (усиление входного сигнала) для каждого из пэдов ([SHIFT] + [UTILITY] → TRG2 → TRG2-1 → TRG2-1-1) и убедитесь, что значение параметра Gain (усиление) не слишком высокое (см. стр. 101).
- Откройте страницу Velocity Curve (кривая скорости) для каждого из пэдов ([SHIFT] + [UTILITY] → TRG2 → TRG2-1 → TRG2-1-2) и убедитесь, что значение параметра VelCurve (кривая скорости) соответствующее (см. стр. 101).
- Откройте страницу Trigger Velocity (триггерная скорость) для каждого из пэдов ([MIDI] → MIDI1 → MIDI1-7) и убедитесь, что значение параметра TrgVel (триггерная скорость) соответствующее. Например, если для этого параметра задано значение «127», будут генерироваться высокие скорости даже при слабых ударах по пэду (см. стр. 64).
- Убедитесь, что вы применяете только пэды, рекомендуемые корпорацией Yamaha. Продукты других производителей могут выводить значительно более сильные сигналы.

#### Проверьте следующее, если считаете, что инструментом DTX-MULTI 12 выводятся искаженные звуковые сигналы.

- Проверьте, что заданы соответствующие настройки эффектов. Звук может искажаться при определенных сочетаниях типа эффекта и значений параметров (см. стр. 48, 49, 50, 59, 68, 78).
- Откройте страницу Filter (фильтр) для тембров, назначенных для каждого из пэдов ([VOICE] → VCE3 → VCE3-4), и убедитесь, что настройки фильтров соответствующие. В зависимости от типа фильтруемого звука определенные настройки резонанса (Q) могут вызвать искажения (см. стр. 58).
- Убедитесь, что регулятором MASTER не задана слишком высокая громкость, при которой происходит срез.

#### Проверьте следующее, если воспроизведение тембров не останавливается.

- Откройте страницу Receive Key-Off (прием сообщений при отпускании клавиши) ([MIDI] → MIDI1 → MIDI1-5) и проверьте значение параметра RcvKeyOff. При значении «off» определенные типы тембров после запуска воспроизводятся бесконечно (см. стр. 64). В любой момент можно заглушить все тембры, удерживая нажатой кнопку [SHIFT] и нажав кнопку [MIDI].

#### Проверьте следующее, если воспроизведение звуков неожиданно останавливается во время барабанной дроби или форшлага.

- Откройте страницы Playing Mode (режим воспроизведения) и MIDI Note (нота MIDI) ([MIDI] → MIDI1 → MIDI1-1, MIDI1-2) для нужных пэдов и проверьте их настройки. Удалите ненужные назначения нот для режима воспроизведения «stack» (стек) или «alternate» (попеременно).
- Откройте страницу Mono/Poly (моно-/полифония) ([VOICE] → VCE5 → VCE5-1) и убедитесь, что для параметра Mono/Poly задано значение «poly» (см. стр. 60).
- Откройте страницу Double Trigger Prevention (предотвращение двойного триггера) для нужного пэда ([SHIFT] + [UTILITY] → TRG2 → TRG2-1 → TRG2-1-5) и снизьте значение параметра RejectTime (время отклонения) (см. стр. 102).

#### Проверьте следующее, если звук не генерируется при ударах рукой по пэдам.

- Откройте страницу Select Trigger Setup (выбор настройки триггеров) ([SHIFT] + [UTILITY] → TRG1) и убедитесь, что выбраны значения «P04:Hand» или «P05:Finger» (см. стр. 100).
- Откройте страницу Pad Type (тип пэда) для каждого из пэдов ([SHIFT] + [UTILITY] → TRG2 → TRG2-1) и убедитесь, что значение параметра Type (тип) соответствует игре руками (см. стр. 100).

#### Проверьте следующее, если считаете, что инструмент DTX-MULTI 12 звучит фальшиво или воспроизводит неправильные ноты.

- Откройте страницу Master Tune (общая настройка) ([UTILITY] → UTIL1 → UTIL1-2) и убедитесь, что значение параметра M.Tune (основной тон) не слишком сильно отличается от «0» (см. стр. 83).
- Если беспокойство вызывает высота звука волны, откройте страницу Voice Tuning (настройка звука тембра) для этой волны ([VOICE] → VCE2 → VCE2-1) и убедитесь, что значение параметра Tune (настройка) не слишком сильно отличается от «+ 0.00» (см. стр. 57).
- Если беспокойство вызывает высота звука образца, откройте страницу Transpose (транспонирование) для этого образца ([VOICE] → VCE2 → VCE2-1) и убедитесь, что значение параметра Transpose (транспонирование) не слишком сильно отличается от «+ 0» (см. стр. 57).

#### Проверьте следующее, если не удается изменить звучание с помощью эффектов.

- Убедитесь, что не включен ни один из переключателей обхода эффектов (см. стр. 83).
- Откройте страницу Effect Bypass (обход эффекта) для всего инструмента ([UTILITY] → UTIL1 → UTIL1-6) и убедитесь, что не задан обход применяемого эффекта (см. стр. 83).
- Откройте страницу Master EQ Bypass (обход главного эквалайзера) ([UTILITY] → UTIL3 → UTIL3-3) и убедитесь, что параметр MEQ Bypass выключен («off») (см. стр. 87).
- Откройте страницы Variation Send (передача вариации), Chorus Send (передача хоруса) и Reverb Send (передача реверберации) для отдельных тембров ([VOICE] → VCE4 → VCE4-1, VCE4-2, VCE4-3) и убедитесь, что на каждой из этих страниц задан соответствующий уровень передачи сигналов эффекта (см. стр. 59).
- Откройте страницы Variation Send (передача вариации), Chorus Send (передача хоруса) и Reverb Send (передача реверберации) для выбранного в настоящий момент набора ([KIT] → KIT3 → KIT3-1, KIT3-2) и убедитесь, что на каждой из этих страниц задан соответствующий уровень передачи сигналов эффекта (см. стр. 48).

### Невозможно задать значения или не работают кнопки при нажатии и т. п.

#### Проверьте следующее, если не начинается воспроизведение образца при нажатии кнопки [▶/■].

- Убедитесь, что не выбран пустой образец.
- Откройте страницу MIDI Sync (MIDI-синхронизация) ([UTILITY] → UTIL6 → UTIL6-6) и убедитесь, что MIDI-синхронизация настроена должным образом. Если для этого параметра задано значение «ext», образец будет воспроизводиться только при приеме MIDI-сообщений синхронизации из внешнего MIDI-секвенсора или компьютера; а если для параметра MIDI Sync установлено значение «auto», воспроизведение будет синхронизироваться по MIDI-сообщениям синхронизации, когда они будут поступать (см. стр. 91).

#### Выполните следующее, если образец бесконечно циклически воспроизводится и его воспроизведение не останавливается.

- Заглушите все тембры, удерживая нажатой кнопку [SHIFT] и нажав кнопку [MIDI]. Это действие можно совершить в любой момент.

#### Обратите внимание на следующие положения относительно скоростей воспроизведения волн.

- Волны имеют фиксированный темп. Они всегда воспроизводятся в темпе, определяемом в исходном импортированном файле, независимо от темпа набора ударных и других аналогичных настроек.

#### Выполните следующее, если отображается значение «—» и его невозможно изменить.

- Откройте страницу Pad Function (функция пэда) (UTIL4-1) для соответствующего пэда и убедитесь, что для параметра Func (функция) задано значение «off» (см. стр. 88).
- Откройте страницу MIDI Note (нота MIDI) (MIDI1-2) для этого пэда и убедитесь, что для всех слоев (A – D) для параметра Note (нота) не задано значение «off» (см. стр. 63).

#### Проверьте следующее, если невозможно задать пэды 10 – 12.

- Откройте страницу Pad 10-12 Switch (переключатель пэда 10-12) ([UTILITY] → UTIL4 → UTIL4-3) и убедитесь, что для параметра Pad10-12 (пэд 10-12) задано значение «enable» (см. стр. 89).



**Воспроизводятся несколько звуков при ударе одного пэда.****Выполните следующее, если генерируются несколько звуков при ударе пэда (т.е. генерируются двойные триггеры).**

- Если внешние пэды и триггеры поддерживают выходные сигналы или контроллеры чувствительности, снизьте уровень выходного сигнала или чувствительности до подходящей величины.
- Откройте страницу Input Gain (усиление входного сигнала) для триггера пэда ([SHIFT] + [UTILITY] → TRG2 → TRG2-1 → TRG2-1-1) и убедитесь, что значение параметра Gain (усиление) не слишком высокое (см. стр. 101).
- Убедитесь, что вы применяете только триггеры барабанов или триггерные датчики, рекомендуемые корпорацией Yamaha. Продукты других производителей могут иметь значительно более сильные выходные сигналы, приводящие к двойным триггерам (двойному включению).
- Убедитесь, что отсутствует неравномерная вибрация головок, в случае необходимости приглушите их.
- Убедитесь, что триггеры барабанов прикреплены рядом с ободом, а не рядом с центром головок.
- Убедитесь, что остальные объекты соприкасаются с триггером барабана.
- Откройте страницу Double Trigger Prevention (предотвращение двойного триггера) для нужных пэдов ([SHIFT] + [UTILITY] → TRG2 → TRG2-1 → TRG2-1-5) и увеличьте значение параметра RejectTime (время отклонения). Не следует задавать слишком большое время отклонения, поскольку это может воспрепятствовать точному обнаружению форшлаггов, барабанной дроби и пр. (см. стр. 102).

**Выполните следующее, если звуки также генерируются пэдами, по которым не производились удары (т.е. в случае перекрестных помех).**

- Выполните шаги, приведенные в разделе «Типичный пример настройки для предотвращения перекрестных помех» на стр. 103.
- Откройте страницы Global Crosstalk Level (глобальный уровень перекрестных помех) и Individual Crosstalk Level (индивидуальный уровень перекрестных помех) ([SHIFT] + [UTILITY] → TRG2 → TRG2-2 → TRG2-2-1, TRG2-2-2) и убедитесь, что параметры Level (уровень) заданы соответственно (см. стр. 102, 103).
- В случае применения отдельно приобретенного пэда, использующего регулятор уровня, убедитесь, что он настроен соответственно.
- Откройте страницу Input Level Range (диапазон уровней входного сигнала) для нужных пэдов ([SHIFT] + [UTILITY] → TRG2 → TRG2-1 → TRG2-1-3) и убедитесь, что ниже значение параметра Level (уровень) задано соответственно (см. стр. 101).
- Если играете руками, откройте страницу Select Trigger Setup (выбор настройки триггеров) ([SHIFT] + [UTILITY] → TRG1) и убедитесь, что для набора ударных выбрана подходящая настройка триггера (см. стр. 100).
- Если играете барабанными палочками, откройте страницу Pad Type (тип пэда) для нужных пэдов ([SHIFT] + [UTILITY] → TRG2 → TRG2-1) и убедитесь, что значение параметра Type (тип) не соответствует игре руками (см. стр. 100).

**Выполните следующее, если воспроизводится только один тембр даже при одновременных ударах по двум пэдам.**

- Откройте страницу Input Gain (усиление входного сигнала) для пэда, не воспроизводящего звук, ([SHIFT] + [UTILITY] → TRG2 → TRG2-1 → TRG2-1-1) и увеличьте значение параметра Gain (усиление) (см. стр. 101).
- Откройте страницу Input Level Range (диапазон уровней входного сигнала) для пэда, не воспроизводящего звук, ([SHIFT] + [UTILITY] → TRG2 → TRG2-1 → TRG2-1-3) и снизьте ниже значение параметра Level (уровень) (см. стр. 101).
- Откройте страницу Alternate Group (альтернативная группа) для каждого из пэдов ([VOICE] → VCE5 → VCE5-2) и убедитесь, что они не назначены в одну и ту же альтернативную группу (см. стр. 60).
- Откройте страницу Trigger Alternate Group (триггерная альтернативная группа) для каждого из пэдов ([MIDI] → MIDI1 → MIDI1-9) и убедитесь, что параметр TrgAltGrp выключен («off») (см. стр. 65).

**Дополнительные внешние продукты не работают должным образом.****Выполните следующее, чтобы проверить, генерируются ли совместимые, надежные триггерные сигналы при использовании акустического ударного инструмента.**

- Обеспечьте надежное крепление высококачественного триггера барабана, такого как DT20, с помощью клейкой ленты (не забудьте удалить старую ленту при ее наличии).

- Выполните проверки, перечисленные в приведенном выше разделе «Отсутствует звук при ударах по пэдам или уровень громкости ниже ожидаемого».
- Убедитесь, что сигнальный кабель надежно закреплен в разъеме триггера DT20 или другого триггера барабана.

**Проверьте следующее, если не воспроизводятся звуки закрытого (клоуз) хай-хэта.**

- Откройте страницу Pad Type (тип пэда) ([SHIFT] + [UTILITY] → TRG2 → TRG2-1) и убедитесь, что выбран подходящий тип. При использовании хай-хэт контроллера Yamaha RHH130 или RHH135 следует задать тип пэда «RHH130» или «RHH135» (см. стр. 100).

**Проверьте следующее, если не воспроизводятся звуки обода и купола или не работает техника заглушения при использовании тарелочного пэда.**

- Откройте страницу Pad Type (тип пэда) для подключенного тарелочного пэда ([SHIFT] + [UTILITY] → TRG2 → TRG2-1) и убедитесь, что выбран подходящий тип тарелочного пэда (см. стр. 100).

**Проверьте следующее, если не воспроизводятся звуки хай-хэт сплэш.**

- Убедитесь, что ножной контроллер подключен через разъем HI-HAT CONTROL.
- Откройте страницу Splash Sensitivity (чувствительность сплэш) ([UTILITY] → UTIL5 → UTIL5-2) и убедитесь, что для параметра SplashSens (чувствительность сплэш) задан подходящий уровень. Обратите внимание, что звуки хай-хэт сплэш не генерируются при задании на этой странице значения «off» (см. стр. 89).

**Проверьте следующее, если не работает должным образом ножной переключатель, подключенный через разъем FOOT SW.**

- Возможно, ножной переключатель был подключен к ранее включенному инструменту DTX-MULTI 12. Следует подключать ножной переключатель перед включением этого инструмента.

**Выполните следующее, если отсутствует какая-либо реакция на нажатие кнопок на передней панели.**

- Убедитесь, что выключена функция Panel Lock (блокировка панели) (см. стр. 8).
- Убедитесь, что выключена функция Cubase Remote (удаленное управление Cubase) (см. стр. 15).

**Выполните следующие проверки, если невозможно сохранить данные в USB-устройстве памяти.**

- Убедитесь, что USB-устройство памяти было правильно отформатировано (см. стр. 97).
- Убедитесь, что USB-устройство памяти не имеет защиты от записи. (см. стр. 12).
- Проверьте, что в USB-устройстве памяти достаточно свободного пространства для сохранения данных. Для проверки объема памяти, доступного для сохранения данных, откройте страницу Memory Info (информация о памяти) ([UTILITY] → UTIL7 → UTIL7-6) (см. стр. 98).

**Проверьте следующее, если не удается наладить обмен MIDI-данными с компьютером или внешним MIDI-устройством.**

- Если вы используете USB-кабели, убедитесь, что они правильно подключены (см. стр. 13).
- Откройте страницу MIDI In/Out (входы/выходы MIDI) ([UTILITY] → UTIL6 → UTIL6-9) и проверьте текущую настройку. Убедитесь, что для параметра MIDI IN/OUT задано значение «USB», если требуется обмен MIDI-данными с компьютером через USB. Альтернативно, следует задать для этого параметра значение «MIDI», если требуется обмен MIDI-данными с внешними устройствами, подключенными с помощью MIDI-кабелей (см. стр. 91).

# Выводимые на экран сообщения

Сообщение	Полное описание
<b>Are you sure?</b>	Запрос на подтверждение продолжения выбранной операции.
<b>Choose user pattern.</b>	Пользователь пытается выполнить задачу управления образцом, хотя в настоящий момент выбран встроенный образец. Выберите образец пользователя для выполнения этой операции.
<b>Completed.</b>	Отображается по завершении загрузки, сохранения, форматирования и подобных операций.
<b>Connecting USB device...</b>	Выполняется подключение USB-устройства памяти.
<b>Copy protected.</b>	Отображается при невозможности выполнения таких операций, как редактирование волн, в связи с защитой от копирования цифрового аудиисточника.
<b>Executing...</b>	Инструментом выполняется форматирование или другая аналогичная задача управления. Дождитесь завершения этой операции.
<b>File already exists.</b>	Попытка сохранить файл с именем, совпадающим с именем уже существующего файла.
<b>File is not found.</b>	Не существует файла выбранного типа.
<b>Illegal file.</b>	Выбранный для загрузки файл не подходит для использования инструментом либо для текущей области настроек.
<b>Illegal file name.</b>	Указано недопустимое имя файла.
<b>Illegal format.</b>	Попытка импорта файла стандарта MIDI (SMF) в формате 1. Для выполнения операции выберите SMF для Format 0 (формат 0).
<b>Illegal selection.</b>	Невозможно выполнить операцию в соответствии с выполненными настройками.
<b>Illegal wave data.</b>	Попытка импорта аудиофайла в неподдерживаемом формате.
<b>Incompatible USB device.</b>	Несовместимое USB-устройство подключено к порту USB TO DEVICE инструмента.
<b>Invalid USB device.</b>	Подключенное USB-устройство памяти невозможно использовать в текущих условиях. Если это устройство не содержит невозможных данных, его следует отформатировать, чтобы обеспечить возможность его использования.
<b>MIDI buffer full.</b>	Объем принятых MIDI-данных слишком велик – обработка этих данных невозможна.
<b>MIDI data error.</b>	Ошибка при приеме MIDI-данных.
<b>No data.</b>	Пользователь пытается выполнить задачу управления образцом, хотя в настоящий момент выбран не содержащий данных образец.
<b>No response from USB device.</b>	Отсутствует ответная реакция от подключенного USB-устройства памяти.
<b>No wave data.</b>	Пользователь пытается выполнить задачу управления волной, хотя в настоящий момент не существует волновых данных.
<b>No unused MIDI note.</b>	Выполнение операции копирования пэда при отсутствии неиспользуемых нот MIDI.
<b>Now importing... [EXIT] to cancel.</b>	Инструментом выполняется импорт волновых данных.
<b>Now loading... [EXIT] to cancel.</b>	Инструментом выполняется загрузка файла.
<b>Now recording...</b>	Инструментом выполняется запись образца.
<b>Now saving... [EXIT] to cancel.</b>	Инструментом выполняется сохранение файла.
<b>Now working...</b>	Инструментом выполняется систематизация данных с очисткой после импорта волны или нажатия кнопки [EXIT] для отмены операции загрузки или сохранения.
<b>Overwrite?</b>	Запрос на подтверждение при сохранении файлов – требуется ли перезаписать файл с именем, совпадающим с именем уже имеющегося в USB-устройстве памяти файла.
<b>Pattern stored.</b>	Выбранный образец успешно сохранен.
<b>Please keep power on.</b>	Инструментом выполняется запись данных на флэш-ПЗУ. Не следует выключать инструмент в этом состоянии. Несоблюдение этой меры предосторожности может привести к потере данных пользователя или повреждению внутренней системы, при этом инструмент не сможет нормально начать работу при последующем включении питания.
<b>Please stop sequencer.</b>	Напоминание о том, что следует остановить воспроизведение образца перед выполнением выбранной операции.
<b>Read only file.</b>	Пользователь пытается выполнить файловую операцию, используя файл, доступный только для чтения.
<b>Sample is protected.</b>	Невозможна перезапись выбранного аудиофайла, поскольку он имеет защиту от записи.



Сообщение	Полное описание
<b>Sample is too long.</b>	Чрезмерно большой размер аудиофайла, его загрузка невозможна.
<b>Sample is too short.</b>	Чрезмерно малый размер аудиофайла, его загрузка невозможна.
<b>Seq data is not empty.</b>	Отображается при активизации режима записи в случае отсутствия доступных для записи пустых образцов.
<b>Seq memory full.</b>	Внутренняя память инструмента для данных секвенсора заполнена, невозможно выполнить запись новых образцов, задач управления или загрузку данных из USB-устройства памяти. Удалите ненужные образцы для освобождения некоторого объема памяти секвенсора.
<b>System memory crashed.</b>	Ошибка при записи данных во внутреннее флэш-ПЗУ инструмента.
<b>USB connection terminated.</b>	Разрыв соединения с USB-устройством памяти в связи с отключением электропитания. Отсоедините USB-устройство памяти и нажмите кнопку [ENTER] для возврата.
<b>USB device full.</b>	USB-устройство памяти заполнено, в нем невозможно сохранять дополнительные файлы. В этом случае используйте новое USB-устройство памяти или освободите пространство, удалив ненужные данные с текущего устройства.
<b>USB device not ready.</b>	USB-устройство памяти неправильно подключено к инструменту.
<b>USB device read/write error.</b>	Ошибка во время обмена данными с USB-устройством памяти.
<b>USB device write protected.</b>	USB-устройство памяти защищено от записи или выполнена попытка сохранения данных в устройстве, пригодном только для чтения, таком как компакт-диск.
<b>Excessive demand for USB power.</b>	Ток USB-устройства памяти превышает уровень, поддерживаемый данным инструментом.
<b>USB transmission error.</b>	Ошибка во время обмена данными с USB-устройством памяти.
<b>Wave memory full.</b>	Волновая память инструмента заполнена, невозможно выполнение таких операций, как импорт или загрузка данных.
<b>Wave stored.</b>	Выбранная волна успешно сохранена.
<b>Utility stored.</b>	Выбранные служебные настройки успешно сохранены.

# Технические характеристики

<b>Раздел пэдов</b>	Встроенные пэды	12
	Внешние входы	5 (трехзонный x 1; монофонический x 4)
<b>Тон-генератор</b>	Максимальная полифония	64 ноты
	Волновая память Тембры	100 Мбайт (16-битное линейное преобразование) Ударные и перкуссия 1061 Клавиатура: 216
	Наборы ударных	Встроенных: 50 Определяемых пользователем: 200
	Эффекты	Вариация x 42 типа; хорус x 22 типа; реверберация x 6 типов: 5-полосный главный эквалайзер
<b>Раздел триггеров</b>	Функции пэдов	Увеличение или уменьшение набора ударных, образца или темпа; tap tempo (собственный темп); включение и выключение метронома; передача сообщений изменения управления
<b>Волны</b>	Доступное для чтения количество	500
	Битовая глубина	16 бит
	Волновая память	64 Мбайт
	Максимальный размер	Моносэмплирование: 2 Мбайт Стереосэмплирование: 4 Мбайт
	Форматы сэмплов	Собственный, WAV и AIFF
<b>Секвенсор</b>	Емкость секвенсора	152000 нот
	Варианты нотного разрешения:	Четверть/480
	Метод записи	Наложение в реальном времени
	Образцы	Встроенные образцы: 128 фраз (включая 3 демонстрационных образца) Определяемые пользователем образцы: 50 фраз
	Форматы секвенсора	Собственный SMF-формат 0 (только для загрузки)
	<b>Метроном</b>	Темп
	Доли	1/4 – 16/4, 1/8 – 16/8, 1/16 – 16/16
	Музыкальный размер	Акценты, четверти, восьмые, шестнадцатые, триоли
<b>Прочее</b>	Экран	ЖК-дисплей с подсветкой (2 строки по 16 символов)
	Разъемы	Разъем PAD ⑬ (стандартный разъем стереонаушников; слева – триггер, справа – переключатель обода)
		Разъемы PAD ⑭/⑮ и PAD ⑯/⑰ (стандартный разъем стереонаушников; слева – триггер, справа – триггер)
		Разъем HI-HAT CONTROL (стандартный разъем стереонаушников)
		Разъем FOOT SW (стандартный разъем стереонаушников)
	Разъемы OUTPUT L/MONO и R (стандартные разъемы стереонаушников)	
	Разъем PHONES (стандартный разъем стереонаушников), разъем AUX IN (стандартный разъем стереонаушников), разъемы MIDI IN и OUT, порт USB TO HOST, порт USB TO DEVICE и DC IN.	
	Потребляемая мощность	9W (DTXM12 and PA-5D adaptor) 6W (DTXM12 and PA-150 adaptor)
	Размеры и вес	345 x 319 x 96 мм (ш/г/в); 3,3 кг
	Принадлежности в комплекте поставки	Адаптер питания (PA-5D/PA-150 или равноценный, рекомендованный к применению корпорацией Yamaha) Руководство пользователя (настоящий документ), сборник таблиц, DVD-ROM

\* Технические характеристики и их описания в данном руководстве пользователя предназначены только для общего сведения. Корпорация Yamaha сохраняет за собой право модифицировать свои изделия и менять их технические характеристики без предварительного уведомления. Поскольку технические характеристики, оборудование и набор возможностей могут зависеть от региона, обращайтесь за информацией к местному представителю корпорации Yamaha.

# Предметный указатель

## Символы

Standby/On, переключатель	9, 10, 11
переключатель	9, 10, 11
[+/INC], кнопка	9
[-/DEC], кнопка	9
[<] [VA] [>], кнопки	8, 44
[A], кнопка	8, 86
[ENTER], кнопка	8, 45
[EXIT], кнопка	8, 45
[KIT], кнопка	8, 44, 46
[MIDI], кнопка	8, 44, 61
[PTN], кнопка	8, 44, 74
[SHIFT], кнопка	8, 44
[STORE], кнопка	8, 45
[UTILITY], кнопка	8, 44, 82
[VOICE], кнопка	8, 44
[WAVE], кнопка	8, 44, 69

## A

AltGroup	60
AUX IN, разъем	9
AuxOutSel	84

## C

CCNo (номер изменения управления)	65, 68
Ch (MIDI-канал)	66, 67, 68, 76, 77
cho (хорус)	83
ChoPan	36, 50
ChoReturn	36, 49
ChorusSend	36, 48
ChoSend (уровень передачи хоруса)	59, 68, 78
ChoToRev	36, 50
ClkOutSel	84
Clock Out (тактовый выход)	91
ClosePosi (закрытое положение)	89

## D

DC IN, разъем	9, 10
Delete (удалить)	73

## F

F (частота)	87
FACTORY SET	98
Fc (частота среза фильтра)	58
FOOT SW	29
FOOT SW, разъем	9
FootSwInsel	89
Func (функция пэда)	88

## G

G (усиление)	87
--------------	----

## H

HH Func	52
HH MIDI ch	52
HHMIDIType	52
HI-HAT CONTROL, разъем	9

## K

KIT (набор ударных)	46
Kit Name (Название набора)	47

## L

LocalCtrl (локальное управление)	90
----------------------------------	----

## M

M.Tune (основной тон)	83
Memory Info (информация о памяти)	73, 98
MEQBypass	87
MIDI	12, 61
MIDI Ch (MIDI-канал)	63, 65, 66
MIDI IN, разъем	85
MIDI IN/OUT	91
MIDI IN/OUT, разъемы	9, 12
MIDI OUT, разъем	85
MIDI Switch	66
MIDI Sync (MIDI-синхронизация)	91
MIDI-канал (MIDI Ch)	63, 65, 66
MIDI-канал хай-хэт	52
MIDI-синхронизация	91
MIDI-тип хай-хэт	52
Mono/Poly (монофония/полифония)	60
MuteSw	51

## N

Normalize (нормализовать)	73
Note	85
NoteAcc	85

## O

Optimize (оптимизация)	73
OUTPUT L/MONO и R, разъемы	9

## P

PAD, разъемы	28, 30
PADp, азьемы	9
PATTERN (образец)	74

PC (изменение программы)	66, 67, 77
PHONES, разъем	9, 10
PlayMode	70
PolyAfter (статус полифонии после нажатия)	90

## Q

Q (резонанс)	59
Q (частотный диапазон)	87

## R

Rcv10ch (прием канала 10)	90
RcvKeyOff	64
RcvPC (прием сообщений изменения программы)	90
RcvPC10ch (прием сообщений изменения программы по каналу 10)	90
REC	21
rev (реверберация)	83
ReverbSend	36, 48
RevPan	36, 50
RevReturn	36, 50
RevSend (уровень передачи реверберации)	59, 68, 78

## S

SendHH (передача хай-хэт контроллера)	89
SeqCtrl (управление секвенсором)	91
SplashSens (чувствительность сплэш)	89
StartupKit	83
StartupPtn	83
StartupTrg	83

## T

Tap Tempo (собственный темп)	8
Tap Tempo (собственный темп)	86
Tap tempo (собственный темп)	88
TGSwitch (переключатель тон-генератора)	66
ThruPort	91
TrgAltGrp (триггерная альтернативная группа)	65
TrgMonoPoly=poly	65
TrgSetupLink	52
TrgVel	64
TRIGGER	99
Trimming (обрезка)	71
Tune	57

**У**

USB-устройство памяти ..... 11, 23  
 UTILITY ..... 82

**V**

Val (значение изменения управления) ..... 65, 68  
 var (вариация) ..... 83  
 Var (уровень передачи вариации) ..... 59, 68, 77  
 VarPan ..... 36, 49  
 VarReturn ..... 36, 49  
 VarToCho ..... 36, 49  
 VarToRev ..... 36, 49  
 Velocity Limits (пределы скорости) ... 64  
 VeloCurve (кривая скорости) ..... 101  
 VOICE (тембр) ..... 55  
 [VOICE], кнопка ..... 55  
 Voice Volume (громкость тембра) .... 57

**W**

WAVE (волна) ..... 69

**A**

адаптер источника питания ..... 6, 9, 10  
 альтернативная группа ..... 60

**Б**

барабан ..... 30, 31  
 блокировка панели ..... 8  
 Буфер редактирования ..... 42

**В**

вариация ..... 36, 83  
 верхний предел скорости ..... 64  
 внешний переключатель MIDI ..... 66  
 волна ..... 25, 31  
 время атаки ..... 58  
 время затухания ..... 58  
 время звучания ..... 64  
 время конечного затухания ..... 58  
 время отклонения ..... 102  
 встроенные пэды ..... 28  
 встроенный набор ..... 32  
 встроенный набор Preset ..... 47  
 встроенный набор ударных ..... 17  
 встроенный образец ..... 20, 31, 56  
 встроенный тембр ..... 18, 31, 56  
 выбор входного сигнала ножного переключателя ..... 89  
 выбор выхода вспомогательного оборудования ..... 84  
 выбранный банк LSB ..... 66, 67, 77  
 выбранный банк MSB ..... 66, 67, 77  
 выключение всего звука ..... 8  
 выравнивание ..... 78  
 выход метронома ..... 84

**Г**

главный эквалайзер ..... 36  
 глубина панорамы ..... 84  
 громкость (метронома) ..... 84  
 громкость (тембра) ..... 57  
 громкость MIDI ..... 77  
 громкость долей метронома ..... 84  
 громкость набора ..... 47

**Д**

держатель кабеля ..... 9, 10

**З**

загрузить ..... 42  
 загрузка ..... 94  
 закрытое положение ..... 89  
 запись ..... 13, 21, 43  
 запуск образца ..... 83  
 запуск триггера ..... 83  
 значение изменения управления ..... 65, 68, 88

**И**

изменение программы ..... 66, 67, 77  
 импорт ..... 8, 25, 72  
 импорт SMF ..... 80  
 имя волны ..... 70, 71  
 имя триггерной настройки: ..... 100  
 имя файла SMF ..... 80  
 индикатор пэдов ..... 8  
 индикатор уровня входного сигнала ..... 100  
 инициализация набора ..... 54  
 инициализация пэда ..... 54  
 информация о памяти ..... 81  
 используемая память ..... 73, 81, 98  
 источник перекрестных помех ..... 103  
 источник питания ..... 10

**К**

канал передачи сообщений изменения управления ..... 88  
 категория вариации ..... 48  
 категория набора ..... 47  
 категория образца ..... 75  
 категория тембра ..... 56  
 категория триггерной настройки ... 100  
 кнопка ..... 8  
 кнопка метронома ..... 8, 86  
 копирование образца ..... 80  
 копирование пэда ..... 53  
 копируемый образец ..... 80  
 кривая скорости ..... 101

**Л**

локальное управление ..... 13, 90

**Н**

набор ..... 32  
 набор пользователя ..... 17, 22, 32, 42  
 Название набора ..... 47  
 название образца ..... 75, 76  
 название тембра ..... 56  
 названия пэдов ..... 16, 28, 100  
 настройка звука ..... 57  
 наушники ..... 9, 10  
 нижний предел скорости ..... 64  
 ножной переключатель ..... 9, 29  
 номер волны ..... 70  
 номер изменения управления ... 65, 68  
 номер набора ..... 47  
 номер ноты акцента ..... 85  
 номер ноты четверти ..... 85  
 номер образца ..... 75  
 номер тембра ..... 56  
 номер триггерной настройки: ..... 100  
 номер устройства ..... 92  
 нота ..... 57, 63

**О**

объединение ..... 92  
 объединение MIDI ..... 92  
 объединение образцов ..... 79  
 Области настройки параметров ..... 44  
 обмен данными наборов ..... 54  
 обмен данными пэдов ..... 53  
 обмен образцами ..... 80  
 образец ..... 31  
 образец пользователя ..... 21, 31, 42  
 обход главного эквалайзера ..... 87  
 общая громкость ..... 8, 83  
 общая громкость метронома ..... 84  
 общий объем памяти ..... 73, 81, 98  
 основной тон ..... 83  
 очистка всех образцов ..... 79  
 очистка образца ..... 79

**П**

память ..... 42, 43  
 панорама ..... 57, 77  
 панорама вариации ..... 49  
 панорама реверберации ..... 50  
 панорама хора ..... 50  
 параметр эффекта ..... 48, 49, 50  
 передача ..... 67, 76  
 передача хай-хэт контроллера ..... 89  
 переименование ..... 96  
 переключатель Standby/On ... 9, 10, 11  
 переключатель приглушения ..... 51  
 переключатель слоев ..... 51  
 переключатель тон-генератора ..... 66  
 перекрестные помехи ..... 102  
 полоса частот ..... 87

порт MIDI Thru .....	91
порт USB TO DEVICE .....	9, 11
порт USB TO HOST .....	9, 12, 13
прием канала 10 .....	90
прием сообщений изменения программы .....	90
прием сообщений изменения программы по каналу 10 .....	90
прием сообщений от отпускания клавиш .....	64
пэд .....	100, 102, 103
пэд (пэды), настройки которого копируются .....	104
пэд (пэды), настройки которого требуется заменить .....	104
пэд 10-12 (Pad10-12) .....	89
пэд, настройки которого требуется заменить .....	53
пэд, настройки которого требуется скопировать .....	53

**Р**

разъем .....	9
реверберация .....	36, 83
регулятор GAIN .....	9
регулятор VOLUME .....	8
регулятор VOLUME (наушники) .....	9
режим .....	62
режим воспроизведения .....	62, 70
режим воспроизведения образца ...	56
резонанс (Q) .....	59

**С**

сброс настроек инструмента .....	98
сигнал после применения вариации .....	49
сигнал после применения реверберации .....	50
сигнал после применения хора ..	49
сигнал, передаваемый в процессор Chorus, после обработки эффектом вариации .....	49
сигнал, передаваемый в процессор Reverb после обработки эффектом хоруса .....	50
сигнал, передаваемый в процессор Reverb, после обработки эффектом вариации .....	49
скорость .....	102
слой .....	32
слой тембра .....	32
собственный темп .....	29
соотношение .....	73
соотношение загрузки памяти .....	73, 81, 98
сохранение .....	45
сохранить .....	42, 93
ссылка на настройку триггера .....	52
статус полифонии после нажатия .....	90

**Т**

тактовый размер .....	21, 75
тембр .....	31
тембр метронома .....	84
темп .....	47, 75
тип вариации .....	48
тип пэда .....	101
тип реверберации .....	50
тип сообщения .....	62
тип хоруса .....	38, 49
точка .....	71
точка обрезки .....	71
транспонирование .....	57
триггер пользователя .....	30, 42, 100
триггерная альтернативная группа ...	65
триггерная моно-/полифония .....	65
триггерная скорость .....	64

**У**

удаленное управление Cubase .....	15
удалить .....	97
управление секвенсором .....	91
уровень .....	101
уровень передачи вариации .....	59, 68, 77
уровень передачи реверберации .....	48, 59, 68, 78
уровень передачи хоруса .....	48, 59, 68, 78
уровень перекрестных помех .....	102, 103
усиление .....	87, 101

**Ф**

файл .....	43, 92
форма .....	87
форматирование .....	97
функция .....	29
функция Hi-hat .....	52
функция пэда .....	88

**Х**

хай-хэт контроллер .....	9
хорус .....	36, 83

**Ц**

цикл .....	75
------------	----

**Ч**

частота .....	87
частота среза фильтра (Fc) .....	58
частотный диапазон .....	87
чувствительность сплэш .....	89

**Э**

экран .....	8
эффект .....	36

**ДЛЯ ЗАМЕТОК**



For details of products, please contact your nearest Yamaha representative or the authorized distributor listed below.

Подробные сведения об инструменте можно получить у местного представителя корпорации Yamaha или уполномоченного дистрибьютора, указанного в следующем списке.

## NORTH AMERICA

### CANADA

**Yamaha Canada Music Ltd.**  
135 Milner Avenue, Scarborough, Ontario,  
M1S 3R1, Canada  
Tel: 416-298-1311

### U.S.A.

**Yamaha Corporation of America**  
6600 Orangethorpe Ave., Buena Park, Calif. 90620,  
U.S.A.  
Tel: 714-522-9011

## CENTRAL & SOUTH AMERICA

### MEXICO

**Yamaha de México S.A. de C.V.**  
Calz. Javier Rojo Gómez #1149,  
Col. Guadalupe del Moral  
C.P. 09300, México, D.F., México  
Tel: 55-5804-0600

### BRAZIL

**Yamaha Musical do Brasil Ltda.**  
Rua Joaquim Floriano, 913 - 4º andar, Itaim Bibi,  
CEP 04534-013 Sao Paulo, SP. BRAZIL  
Tel: 011-3704-1377

### ARGENTINA

**Yamaha Music Latin America, S.A.**  
**Sucursal de Argentina**  
Olga Cossettini 1553, Piso 4 Norte  
Madero Este-C1107CEK  
Buenos Aires, Argentina  
Tel: 011-4119-7000

### PANAMA AND OTHER LATIN AMERICAN COUNTRIES/ CARIBBEAN COUNTRIES

**Yamaha Music Latin America, S.A.**  
Torre Banco General, Piso 7, Urbanización Marbella,  
Calle 47 y Aquilino de la Guardia,  
Ciudad de Panamá, Panamá  
Tel: +507-269-5311

## EUROPE

### THE UNITED KINGDOM/IRELAND

**Yamaha Music U.K. Ltd.**  
Sherbourne Drive, Tilbrook, Milton Keynes,  
MK7 8BL, England  
Tel: 01908-366700

### GERMANY

**Yamaha Music Europe GmbH**  
Siemensstraße 22-34, 25462 Rellingen, Germany  
Tel: 04101-3030

### SWITZERLAND/LIECHTENSTEIN

**Yamaha Music Europe GmbH**  
**Branch Switzerland in Zürich**  
Seefeldstrasse 94, 8008 Zürich, Switzerland  
Tel: 01-383 3990

### AUSTRIA

**Yamaha Music Europe GmbH Branch Austria**  
Schleiergasse 20, A-1100 Wien, Austria  
Tel: 01-60203900

### CZECH REPUBLIC/SLOVAKIA/ HUNGARY/SLOVENIA

**Yamaha Music Europe GmbH Branch Austria**  
Schleiergasse 20, A-1100 Wien, Austria  
Tel: 01-602039025

### POLAND/LITHUANIA/LATVIA/ESTONIA

**Yamaha Music Europe GmbH**  
**Branch Sp.z o.o. Oddzial w Polsce**  
ul. 17 Stycznia 56, PL-02-146 Warszawa, Poland  
Tel: 022-868-07-57

### THE NETHERLANDS/ BELGIUM/LUXEMBOURG

**Yamaha Music Europe Branch Benelux**  
Clarissenhof 5-b, 4133 AB Vianen, The Netherlands  
Tel: 0347-358 040

### FRANCE

**Yamaha Musique France**  
BP 70-77312 Marne-la-Vallée Cedex 2, France  
Tel: 01-64-61-4000

### ITALY

**Yamaha Musica Italia S.P.A.**  
**Combo Division**  
Viale Italia 88, 20020 Lainate (Milano), Italy  
Tel: 02-935-771

### SPAIN/PORTUGAL

**Yamaha Música Ibérica, S.A.**  
Ctra. de la Coruna km. 17, 200, 28230  
Las Rozas (Madrid), Spain  
Tel: 91-639-8888

### GREECE

**Philippos Nakas S.A. The Music House**  
147 Skiathou Street, 112-55 Athens, Greece  
Tel: 01-228 2160

### SWEDEN

**Yamaha Scandinavia AB**  
J. A. Wettergrens Gata 1, Box 30053  
S-400 43 Göteborg, Sweden  
Tel: 031 89 34 00

### DENMARK

**YS Copenhagen Liaison Office**  
Generatorvej 6A, DK-2730 Herlev, Denmark  
Tel: 44 92 49 00

### FINLAND

**F-Musiikki Oy**  
Kluuvikatu 6, P.O. Box 260,  
SF-00101 Helsinki, Finland  
Tel: 09 618511

### NORWAY

**Norsk filial av Yamaha Scandinavia AB**  
Grini Næringspark 1, N-1345 Østerås, Norway  
Tel: 07 16 77 70

### ICELAND

**Skifan HF**  
Skeifan 17 P.O. Box 8120, IS-128 Reykjavik, Ice-  
land  
Tel: 525 5000

### RUSSIA

**Yamaha Music (Russia)**  
Office 4015, entrance 2, 21/5 Kuznetskii  
Most street, Moscow, 107996, Russia  
Tel: 495 626 0660

### OTHER EUROPEAN COUNTRIES

**Yamaha Music Europe GmbH**  
Siemensstraße 22-34, 25462 Rellingen, Germany  
Tel: +49-4101-3030

## AFRICA

**Yamaha Corporation,**  
**Asia-Pacific Music Marketing Group**  
Nakazawa-cho 10-1, Naka-ku, Hamamatsu,  
Japan 430-8650  
Tel: +81-53-460-2312

## MIDDLE EAST

### TURKEY/CYPRUS

**Yamaha Music Europe GmbH**  
Siemensstraße 22-34, 25462 Rellingen, Germany  
Tel: 04101-3030

### OTHER COUNTRIES

**Yamaha Music Gulf FZE**  
LOB 16-513, P.O.Box 17328, Jubel Ali,  
Dubai, United Arab Emirates  
Tel: +971-4-881-5868

## ASIA

### THE PEOPLE'S REPUBLIC OF CHINA

**Yamaha Music & Electronics (China) Co.,Ltd.**  
2F, Yunhedasha, 1818 Xinzha-lu, Jingan-qu,  
Shanghai, China  
Tel: 021-6247-2211

### HONG KONG

**Tom Lee Music Co., Ltd.**  
11/F., Silvercord Tower 1, 30 Canton Road,  
Tsimshatsui, Kowloon, Hong Kong  
Tel: 2737-7688

### INDIA

**Yamaha Music India Pvt. Ltd.**  
5F Ambience Corporate Tower Ambience Mall Complex  
Ambience Island, NH-8, Gurgaon-122001, Haryana, India  
Tel: 0124-466-5551

### INDONESIA

**PT. Yamaha Music Indonesia (Distributor)**  
**PT. Nusantik**  
Gedung Yamaha Music Center, Jalan Jend. Gatot  
Subroto Kav. 4, Jakarta 12930, Indonesia  
Tel: 21-520-2577

### KOREA

**Yamaha Music Korea Ltd.**  
8F, 9F, Dongsung Bldg. 158-9 Samsung-Dong,  
Kangnam-Gu, Seoul, Korea  
Tel: 080-004-0022

### MALAYSIA

**Yamaha Music Malaysia, Sdn., Bhd.**  
Lot 8, Jalan Perbandaran, 47301 Kelana Jaya,  
Petaling Jaya, Selangor, Malaysia  
Tel: 3-78030900

### PHILIPPINES

**Yupangco Music Corporation**  
339 Gil J. Puyat Avenue, P.O. Box 885 MCPO,  
Makati, Metro Manila, Philippines  
Tel: 819-7551

### SINGAPORE

**Yamaha Music Asia Pte., Ltd.**  
#03-11 A-Z Building  
140 Paya Lebor Road, Singapore 409015  
Tel: 747-4374

### TAIWAN

**Yamaha KHS Music Co., Ltd.**  
3F, #6, Sec.2, Nan Jing E. Rd. Taipei.  
Taiwan 104, R.O.C.  
Tel: 02-2511-8688

### THAILAND

**Siam Music Yamaha Co., Ltd.**  
4, 6, 15 and 16th floor, Siam Motors Building,  
891/1 Rama 1 Road, Wangmai,  
Pathumwan, Bangkok 10330, Thailand  
Tel: 02-215-2626

### OTHER ASIAN COUNTRIES

**Yamaha Corporation,**  
**Asia-Pacific Music Marketing Group**  
Nakazawa-cho 10-1, Naka-ku, Hamamatsu,  
Japan 430-8650  
Tel: +81-53-460-2317

## OCEANIA

### AUSTRALIA

**Yamaha Music Australia Pty. Ltd.**  
Level 1, 99 Queensbridge Street, Southbank,  
Victoria 3006, Australia  
Tel: 3-9693-5111

### NEW ZEALAND

**Music Works LTD**  
P.O.BOX 6246 Wellesley, Auckland 4680,  
New Zealand  
Tel: 9-634-0099

### COUNTRIES AND TRUST

### TERRITORIES IN PACIFIC OCEAN

**Yamaha Corporation,**  
**Asia-Pacific Music Marketing Group**  
Nakazawa-cho 10-1, Naka-ku, Hamamatsu,  
Japan 430-8650  
Tel: +81-53-460-2312

**HEAD OFFICE** Yamaha Corporation, Pro Audio & Digital Musical Instrument Division  
Nakazawa-cho 10-1, Naka-ku, Hamamatsu, Japan 430-8650  
Tel: +81-53-460-2445



Yamaha Electronic Drums web site:  
<http://dtxdrums.yamaha.com>

Yamaha Manual Library  
<http://www.yamaha.co.jp/manual/>

U.R.G., Digital Musical Instruments Division  
© 2009-2010 Yamaha Corporation

WR85360 009POAP\*.\*-01B0  
Printed in Vietnam