

VIBRAPHONE YV3030MS

取扱説明書

Owner's Manual

Benutzerhandbuch

Mode d'emploi

Manual de instrucciones

Manual do Proprietário

Руководство пользователя

使用说明书

사용설명서

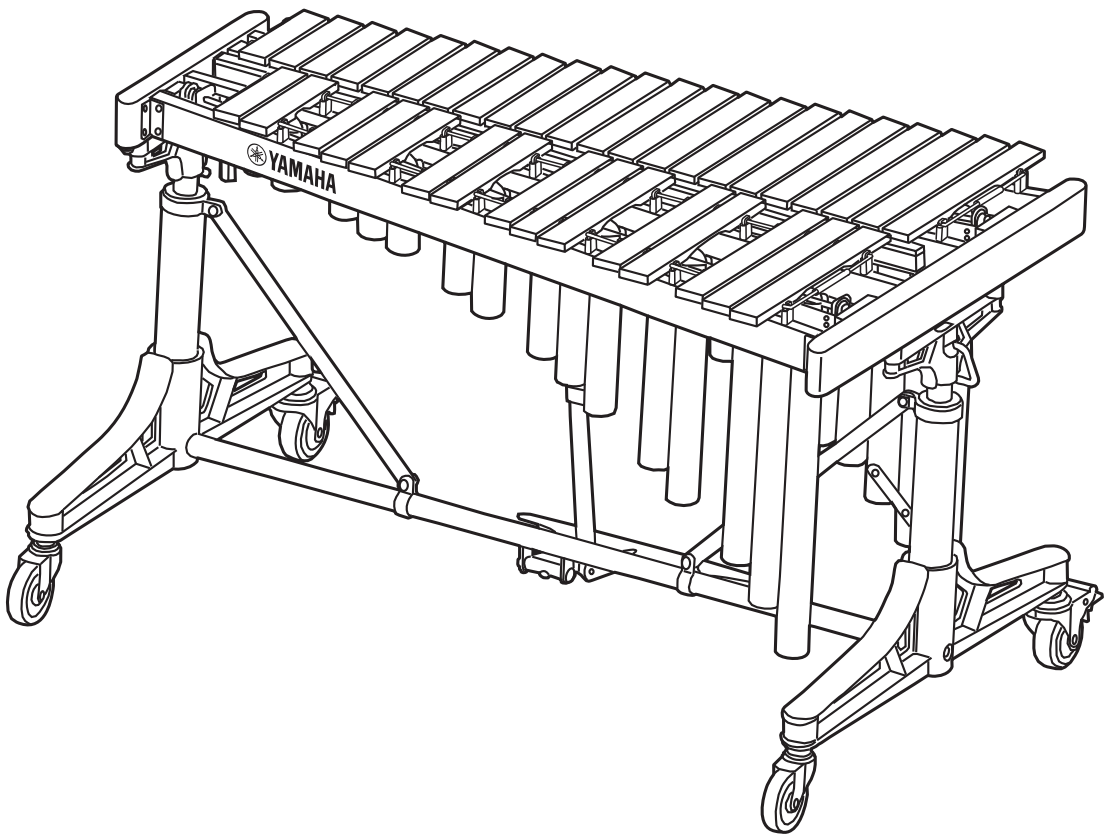

『安全上のご注意』（2ページ）を必ずお読みください。

Make sure to read the "PRECAUTIONS" on page 2.

Lesen Sie unbedingt die "VORSICHTSMASSNAHMEN" auf Seite 2.

Assurez-vous de lire "PRÉCAUTIONS D'USAGE" à la page 2.

Asegúrese de leer "PRECAUCIONES" en la página 2.

Certifique-se de ler "PRECAUÇÕES" na página 2.

Обязательно прочтите разделы «ПРАВИЛА ТЕХНИКИ БЕЗОПАСНОСТИ» на стр. 2.

务请阅读第2页“注意事项”。

2 페이지의 “안전 주의사항” 을 반드시 읽어 주십시오.

ПРАВИЛА ТЕХНИКИ БЕЗОПАСНОСТИ

ВНИМАТЕЛЬНО ПРОЧИТЕ, ПРЕЖДЕ ЧЕМ ПРИСТУПАТЬ К ЭКСПЛУАТАЦИИ

Храните это руководство в надежном и удобном месте, чтобы можно было обращаться к нему в дальнейшем.



ВНИМАНИЕ

Во избежание нанесения серьезных травм себе и окружающим, а также повреждения инструмента и другого имущества, всегда соблюдайте основные меры безопасности. Они включают принятие следующих мер (не ограничиваясь ими):

Не разбирайте изделие

- Не следует выполнять ремонт или замену, если соответствующие инструкции не представлены в руководстве.
- Не разбирайте газовую пружину. Внутри газовой пружины находится газ под высоким давлением, поэтому ее демонтаж представляет опасность и влечет за собой высокий риск получения травмы.

Сборка

- Собирайте инструмент в правильной последовательности в соответствии с инструкциями по сборке, приведенным в настоящем руководстве. Кроме того, регулярно затягивайте винты и болты. Несоблюдение этого правила может привести к повреждению либо опрокидыванию инструмента и стать причиной травмы.

Транспортировка и установка

- Сборка и транспортировка инструмента должна осуществляться по крайней мере двумя людьми. Несоблюдение этого правила может привести к повреждению либо опрокидыванию инструмента и стать причиной травмы.
- Не ставьте инструмент в неустойчивое положение, чтобы избежать его случайного падения.
- Блокируйте правое и левое колесики, когда не двигаете и не транспортируете инструмент. Несоблюдение этого правила может привести к смещению или опрокидыванию инструмента и стать причиной травмы.
- При подъеме и транспортировке инструмента боковые рамы должны поддерживать по крайней мере два человека.
- Перемещать инструмент можно только по ровным гладким поверхностям с помощью колесиков. На наклонной, неустойчивой поверхности или гравийном покрытии инструмент может опрокинуться или выйти из-под контроля, что может привести к травме.
- Не бегайте при перемещении и транспортировке инструмента с помощью колесиков. Это может привести к удару инструмента о препятствие или стену и стать причиной серьезных травм.
- Не приближайтесь к инструменту во время землетрясений. Сильная тряска в ходе землетрясения может вызвать смещение или падение инструмента, что приведет к повреждению инструмента либо его частей и, возможно, травмам.

Использование

- Если инструмент гремит, издает шум или вибрирует, немедленно прекратите его использование и снова затяните все винты. Несоблюдение этого правила может привести к опрокидыванию инструмента и стать причиной травмы.
- Не прикасайтесь к вращающимся шкивам. Это может привести к защемлению пальцев и другим несчастным случаям.
- Не засовывайте руки и ноги в отверстия в колесиках и подвижные части педали. Это может привести к травмам, вызванным защемлением рук или ног.
- Не играйте возле инструмента. Это может привести к столкновению с ним и стать причиной травмы. Кроме того, это может привести к опрокидыванию инструмента. Не позволяйте детям играть возле инструмента.
- Не облокачивайтесь на инструмент и не ставьте на него тяжелые предметы. Это может привести к опрокидыванию инструмента, повреждению клавиш или рамы и травмировать вас либо других людей.
- Храните мелкие детали вдали от детей. Дети могут случайно проглотить их.

Компания Yamaha не несет ответственности за повреждения, вызванные неправильной эксплуатацией или модификацией инструмента.

УВЕДОМЛЕНИЕ

Во избежание возможных повреждений продукта следуйте приведенным ниже примечаниям.

■ Использование

- Не бейте по клавишам молотками для гlockеншпиля или другими крупными предметами. Это может привести к появлению вмятин или царапин на клавишах и изменить высоту их звучания.
- Не используйте инструмент в местах с плохой вентиляцией.
- При перемещении инструмента убедитесь, что сняты все ограничители с колесиков. Слегка приподнимайте инструмент при перемещении по негладким и неровным поверхностям.
- Передвигайте инструмент осторожно во избежание ударов и толчков. Инструмент чувствителен к толчкам и может повредиться.
- При частом перемещении инструмента винты, детали и т. д. могут расшататься. После перемещения инструмента убедитесь, что все детали надежно закреплены. Надежно затяните все расшатанные элементы.
- Не прилагайте чрезмерные усилия, чтобы поднять конец рамы, так как пневматическая пружина может оторваться от опоры.
- Не подвергайте инструмент воздействию дождя, воды, чрезмерного количества пыли или вибраций, а также сильного холода или жары (например, не оставляйте его под прямыми солнечными лучами, рядом с обогревателем или в машине на целый день), чтобы предотвратить деформацию или поломку инструмента.
- Не ставьте на инструмент виниловые, пластиковые и резиновые предметы, так как они могут обесцветить его поверхность.

■ Обслуживание

- Для очистки клавиш используйте мягкую и сухую ткань. Видимые пятна можно удалить мягкой тканью, предварительно смоченной в небольшом количестве этилового спирта. Не используйте разбавители краски, растворители или влажную ткань.

ИНФОРМАЦИЯ

■ Колесики

Перед использованием инструмента убедитесь, что колесики и ножки расположены параллельно. Если между ножкой и колесиком образуется прямой угол, колесико может издавать шум во время игры.

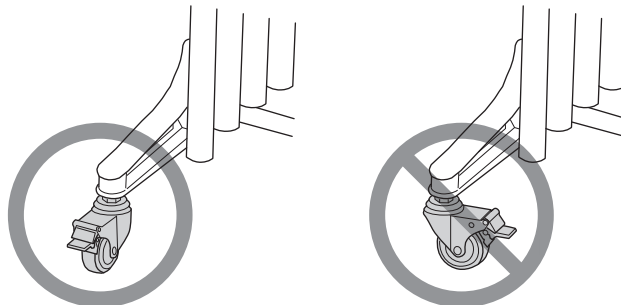

■ Об этом руководстве

- Иллюстрации в настоящем руководстве представлены исключительно в учебных целях и могут немного отличаться от фактического внешнего вида инструмента.
- Названия компаний и изделий, представленные в настоящем руководстве, являются товарными знаками или зарегистрированными товарными знаками соответствующих компаний.

Введение

Благодарим за приобретение ВИБРАФОНА Yamaha YV3030MS.

Этот вирафон можно использовать во время школьных выступлений или для любительской игры.

Чтобы в полной мере раскрыть возможности этого инструмента и обеспечить его оптимальную работу, внимательно прочтите настоящее руководство пользователя перед эксплуатацией. Прочитав руководство, сохраните его для дальнейшего использования.

Информацию об использовании мотора вирафона с регулировкой скорости см. в прилагаемом к нему руководстве.

Проверка содержимого упаковки

Прежде чем приступить к сборке инструмента, убедитесь, что комплект поставки включает представленные ниже детали.

* Если какая-либо деталь отсутствует, обратитесь к своему торговому представителю или специалистам центра технического обслуживания компании Yamaha.

- ① **Руководство пользователя (настоящий документ)**



- ② **Основной блок, 1 шт. (клавиши, рама, амортизатор, гнездо для мотора)**

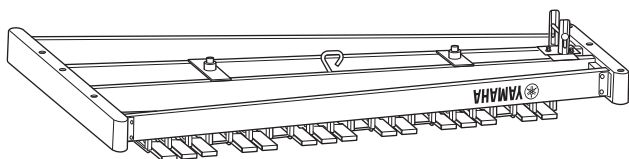

ПРИМЕЧАНИЕ

Для вращения вентиляторов YV3030MS необходимы мотор вирафона с регулировкой скорости YVD20 (продается отдельно) и адаптер переменного тока (продается отдельно).

- ③ **Ножи, 2 шт.**

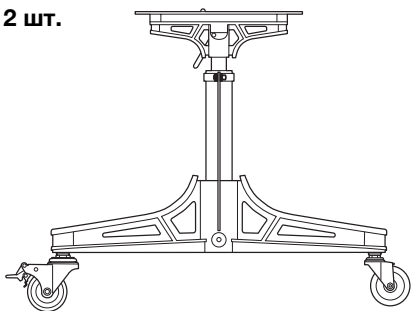

- ④ **Педаля, 1 шт.**

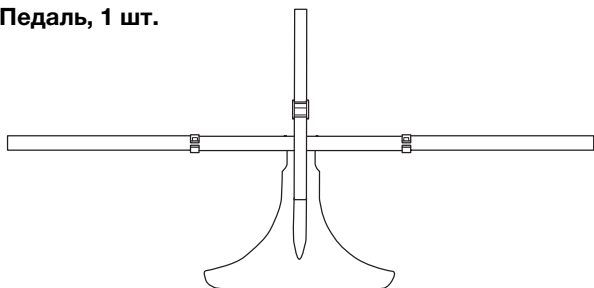

- ⑤ **Резонаторы (сторона основных ступеней), 1 шт.**

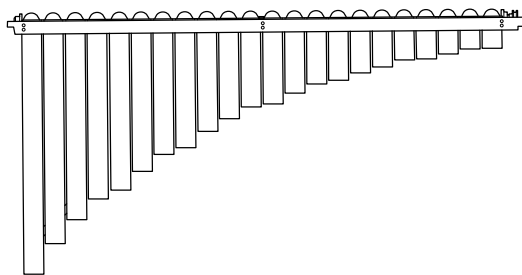

- ⑥ **Резонаторы (сторона производных ступеней), 1 шт.**

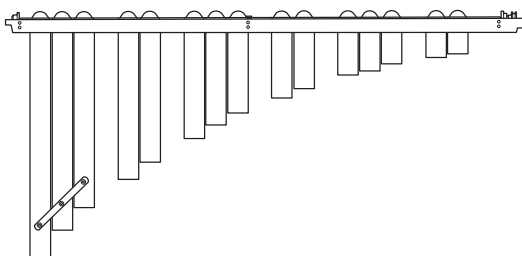

- ⑦ **Защитный чехол, 1 шт.**

- ⑧ **Винтовая муфта M8, 2 шт.; винтовая муфта M6, 7 шт.; болт с полукруглой головкой и квадратным подголовком, 1 шт.; барашковая гайка, 1 шт.**

* Эти детали для модели YV3030MS (винтовая муфта M6, 1 шт.; болт с полукруглой головкой и квадратным подголовком и барашковая гайка) используются специально для сборки мотора вирафона с регулировкой скорости YVD20 (продается отдельно). Не потеряйте их.

- ⑨ **Ключ-шестигранник, 1 шт.**

- ⑩ **Список представителей и официальных дистрибьюторов компании Yamaha, 1 шт.**

Названия деталей

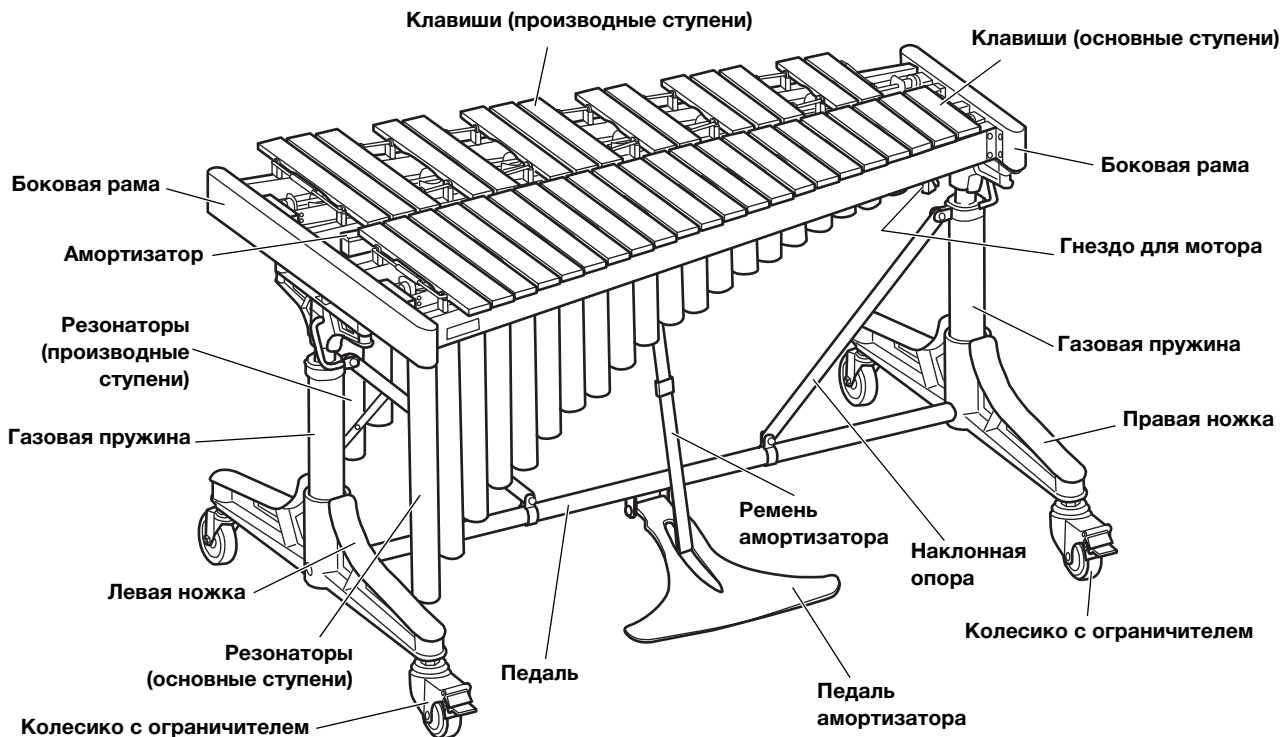

Сборка



Сборка инструмента должна осуществляться по крайней мере двумя людьми.

ВНИМАНИЕ

Выполняйте сборку инструмента в просторном помещении.

1. Совместите белые метки на левой ножке и педали, а затем соедините левую ножку, педаль и правую ножку.

Теперь поверните разъемы наклонной опоры вверх, а педаль амортизатора к себе.

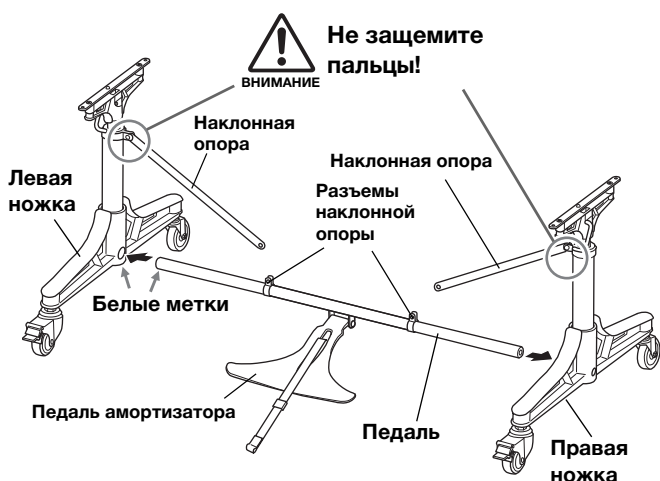

2. Временно закрепите четыре винта с помощью ключа-шестигранника, который входит в комплект.

Используйте болты более крупного размера, чтобы закрепить опору педали.

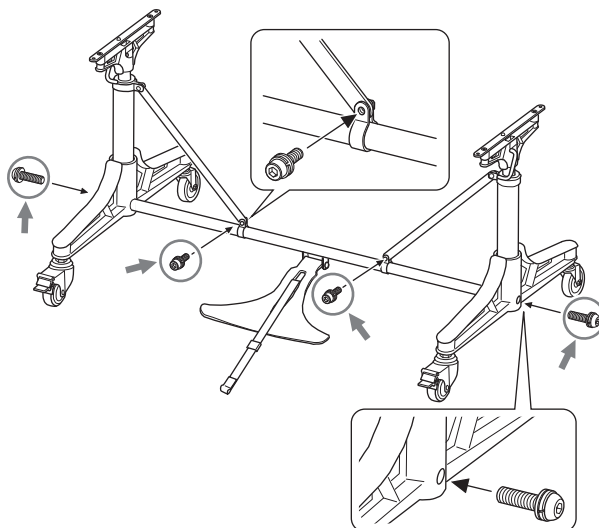

Сборка

3. Затяните винты в таком порядке: ① наклонные опоры, ② опоры педали.

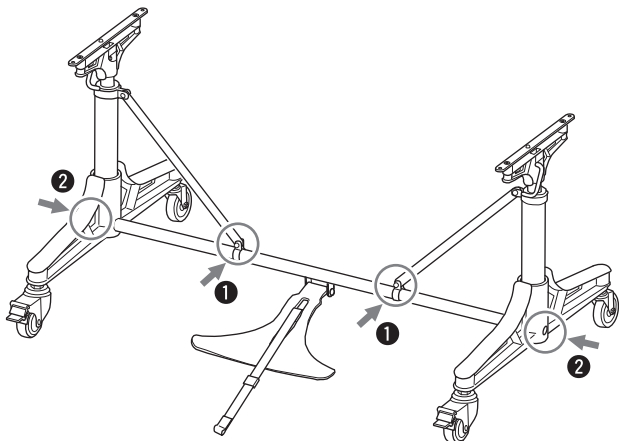

4. Переверните основной блок.

Чтобы не повредить пол или основной блок, оставьте последний в упаковке или подстелите под него коврик либо мягкую ткань.

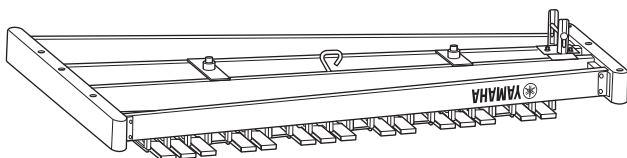

5. Переверните собранные ножки, вставьте их в основной блок, а затем закрепите с помощью четырех винтов.

ПРИМЕЧАНИЕ

Если направление ножек и основного блока неправильное, штифты и отверстия могут быть смещены и неправильно собраны.

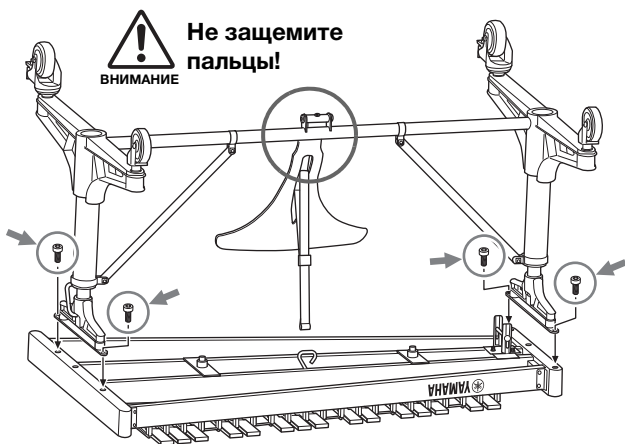

6. Чтобы предотвратить неконтролируемое движение педали, закрепите амортизатор, прикрепив наконечник ремня амортизатора к крюку основного блока.

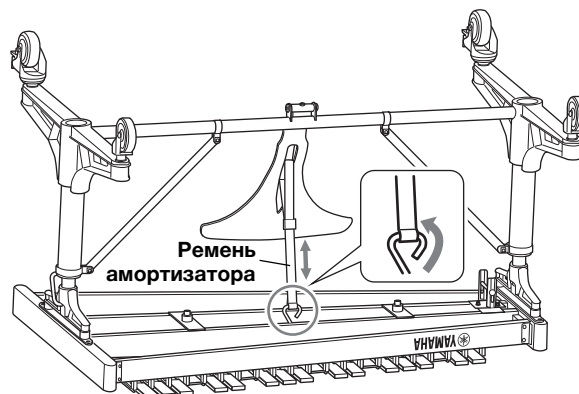

7. Держите инструмент вертикально, чтобы предотвратить его опрокидывание или падение.

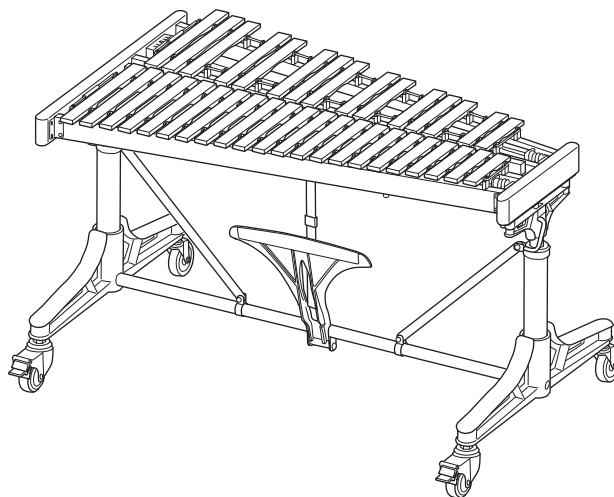

8. Заблокируйте колесики, нажав на ограничители левого и правого колесика.

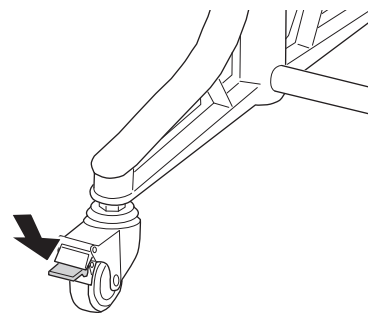

9. Опустите педаль амортизатора.

Расстегните ремень амортизатора, чтобы избежать его чрезмерного натяжения при подъеме инструмента на шаге 11.

10. Установите резонаторы.

Установите резонаторы с нижней стороны основного блока со стороны высоких частот, а затем со стороны низких частот на держатели резонаторов.

ПРИМЕЧАНИЕ

- Не перепутайте резонаторы стороны основных ступеней с резонаторами стороны производных ступеней.
- Действуйте осторожно, чтобы не удариться о резонаторы ногами и т. п.

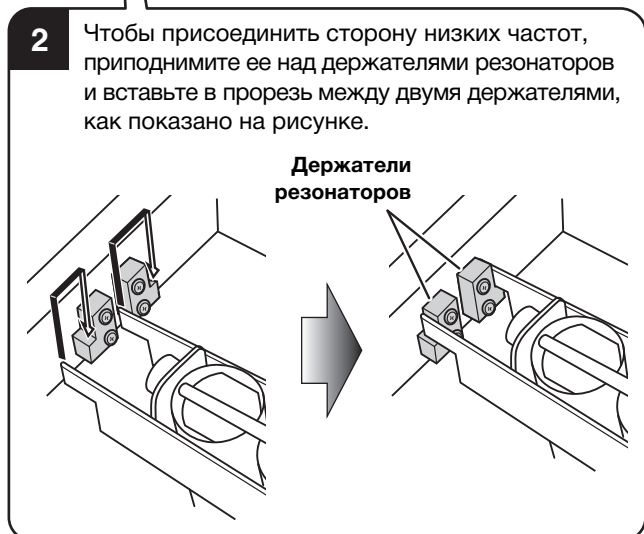
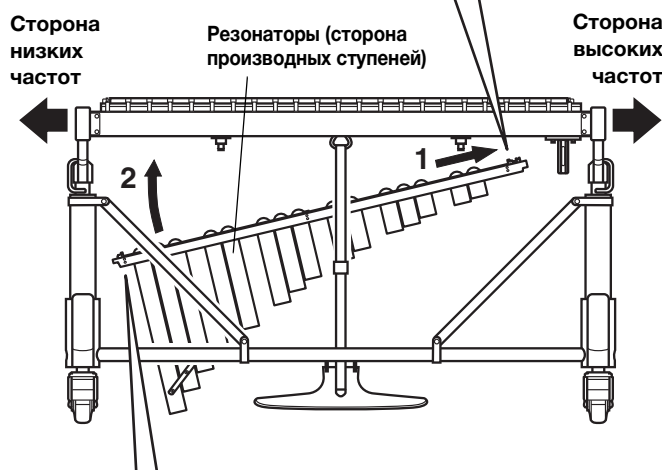
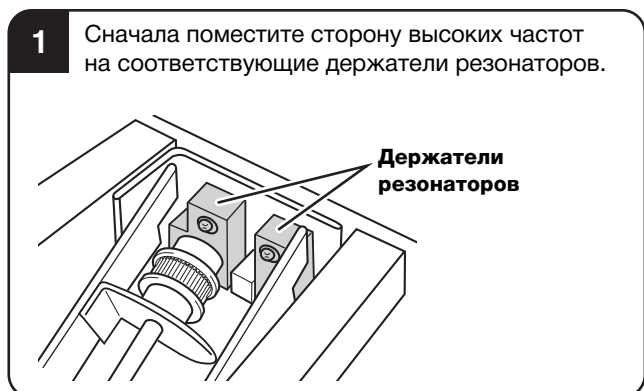

11. Отрегулируйте высоту инструмента.

Чтобы увеличить высоту инструмента, потяните рычаг на левой и правой ножках, а чтобы ее уменьшить, надавите на боковую раму сверху, одновременно потянув рычаг. Чтобы зафиксировать высоту, нужно отпустить рычаг.

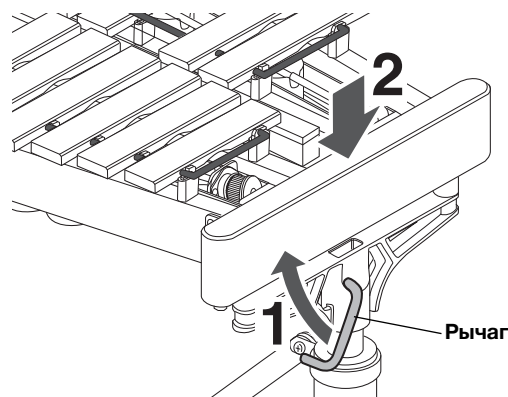

ПРИМЕЧАНИЕ

- Ножки оснащены шкалой, предназначенной для регулировки высоты.
- Рекомендуется сначала уменьшить высоту немного больше, чем планировалось, а затем отрегулировать ее, постепенно увеличивая.
- Регулируйте высоту левой и правой сторон одновременно, чтобы клавиши оставались на одном уровне.
- Чтобы обеспечить плавную регулировку высоты, на цилиндры ножек наносится смазка. При попадании смазки на руки промойте их под проточной водой.
- Отстегните ремень амортизатора при повторной регулировке высоты инструмента.

12. Отрегулируйте глубину нажатия педали.

Отстегните ремень амортизатора, отрегулируйте положение педали, а затем закрепите ее ремнем.

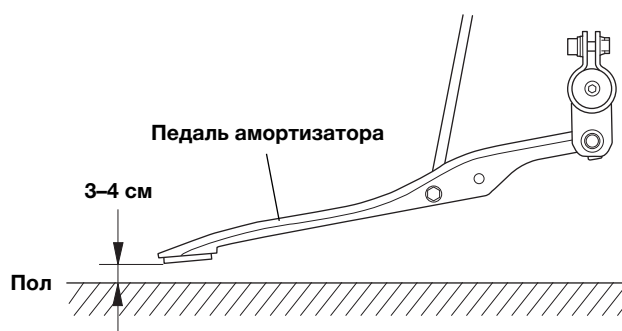

13. Убедитесь, что все винты надежно закреплены.

Сборка завершена.

Характеристики

Диапазон	Три октавы: F33–F69
Клавиши	Алюминиевый сплав
Регулируемая высота	От 66 до 85 см
Размеры (Ш x Г)	127 см x 74 см
Вес	35 кг
Включенные аксессуары	Защитный чехол, ключ-шестигранник
Аксессуары, продаваемые отдельно	Мотор вибрафона с регулировкой скорости (YVD20)

* Содержание данного руководства относится к последним на дату публикации характеристикам. Чтобы получить последнюю версию руководства, зайдите на веб-сайт Yamaha и скачайте файл с руководством. Поскольку технические характеристики, оборудование или отдельно продаваемые аксессуары могут отличаться в разных регионах, обратитесь к своему торговому представителю Yamaha.

● Сравнение с клавишами фортепиано

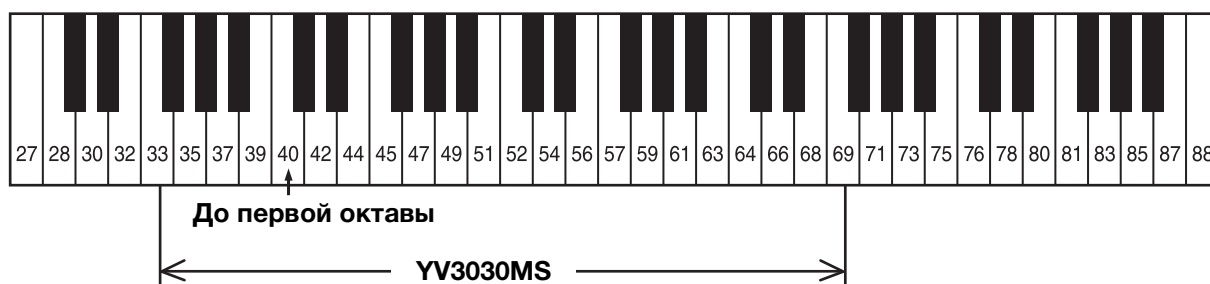

ЗАМЕТКИ

雅马哈乐器音响（中国）投资有限公司

上海市静安区新闻路1818号云和大厦2楼

客户服务热线：4000517700

公司网址：<http://www.yamaha.com.cn>

制造商：雅马哈株式会社

制造商地址：日本静岡県滨松市中区中泽町10-1

进口商：雅马哈乐器音响（中国）投资有限公司

进口商地址：上海市静安区新闻路1818号云和大厦2楼

原产地：日本

YAMAHA CORPORATION

10-1 Nakazawa-cho, Naka-ku,
Hamamatsu, 430-8650 Japan

ヤマハ株式会社

〒430-8650 静岡県滨松市中区中沢町10-1

Manual Development Group

© 2021 Yamaha Corporation

Published 03/2021 2021年3月发行

POTO-B0

VDF8380