

**ЦИФРОВОЙ КЛАВИШНЫЙ ИНСТРУМЕНТ****PSR-F52****РУКОВОДСТВО ПОЛЬЗОВАТЕЛЯ**

Перед началом работы с инструментом прочитайте раздел «ПРАВИЛА ТЕХНИКИ БЕЗОПАСНОСТИ» на стр. 3–4.

<b>ПРАВИЛА ТЕХНИКИ БЕЗОПАСНОСТИ</b> .....	<b>3</b>
<b>Принадлежности в комплекте</b> .....	<b>5</b>
<b>Song Book (Книга композиций) (онлайн-документ)</b> .....	<b>5</b>
<b>Требования к источнику питания</b> .....	<b>5</b>
<b>Основные операции</b> .....	<b>6</b>
<b>Тембры/Композиции/Стили</b> .....	<b>8</b>
<b>Функции</b> .....	<b>9</b>
<b>Поиск и устранение неисправностей</b> .....	<b>10</b>
<b>Технические характеристики</b> .....	<b>10</b>
<b>Список тембров/наборов ударных/стилей/композиций</b> ....	<b>11</b>
<b>Таблица Smart Chord</b> .....	<b>16</b>
<b>Чтение партитуры</b> .....	<b>17</b>



# ПРАВИЛА ТЕХНИКИ БЕЗОПАСНОСТИ

## ВНИМАТЕЛЬНО ПРОЧИТЕ, ПРЕЖДЕ ЧЕМ ПРИСТУПАТЬ К ЭКСПЛУАТАЦИИ

Храните это руководство в надежном и удобном месте, чтобы можно было обращаться к нему в дальнейшем.

### Для блока питания



#### ПРЕДУПРЕЖДЕНИЕ

- Этот блок питания можно использовать только с электронными инструментами компании Yamaha. Не используйте его для других целей.
- Предназначен для использования только в помещениях. Не используйте в условиях высокой влажности.



#### ВНИМАНИЕ

- Перед настройкой убедитесь, что доступ к используемой розетке не затруднен. При возникновении какого-либо сбоя или неисправности немедленно отключите питание выключателем на инструменте и отсоедините блок питания от электросети. Учтите, что когда блок питания подсоединен к электросети, минимальный ток присутствует, даже если выключатель питания находится в выключенном положении. Если инструмент не используется в течение длительного времени, отсоедините кабель питания от розетки электросети.

### Для инструмента



#### ПРЕДУПРЕЖДЕНИЕ

Во избежание получения серьезных травм вплоть до наступления смерти от удара электрическим током, а также во избежание короткого замыкания, повреждения оборудования, пожара и других инцидентов, всегда соблюдайте основные правила безопасности, перечисленные далее. Они включают принятие следующих мер (не ограничиваясь ими):

#### Источник питания / блок питания

- Кабель питания не должен находиться рядом с источниками тепла, такими как нагреватели и батареи отопления. Кроме того, не допускайте перегибов и других повреждений кабеля, не ставьте на него тяжелые предметы.
- Используйте только то напряжение, на которое рассчитан инструмент. Это напряжение указано на наклейке на инструменте.
- Используйте только блок питания указанного типа (стр. 10). Использование неподходящего адаптера может привести к его перегреву или к повреждению инструмента.
- Периодически проверяйте сетевую вилку адаптера и очищайте ее от накопившейся пыли и грязи.

#### Не открывать

- В инструменте нет компонентов, которые должен обслуживать пользователь. Не следует открывать инструмент и пытаться разбирать его, а также каким-либо образом модифицировать его внутренние компоненты. При возникновении неисправности немедленно прекратите эксплуатацию инструмента и обратитесь за помощью к квалифицированным специалистам центра технического обслуживания корпорации Yamaha.

#### Бережь от воды

- Не допускайте попадания инструмента под дождь, не пользуйтесь им рядом с водой, в условиях сырости или повышенной влажности. Не ставьте на него емкости с жидкостью (вазы, бутылки или стаканы), которая может пролиться и попасть в отверстия. В случае попадания жидкости, например воды, в инструмент немедленно отключите питание и отсоедините кабель питания от розетки электросети. Затем обратитесь за помощью к специалистам центра технического обслуживания корпорации Yamaha.
- Ни в коем случае не вставляйте и не вынимайте сетевую вилку инструмента мокрыми руками.

#### Бережь от огня

- Не ставьте на инструмент предметы, являющиеся источником открытого огня, например свечи. Горящий предмет может упасть и стать источником возникновения пожара.

#### Влияние на электронные медицинские устройства

- Магнетизм может влиять на работу электрических медицинских приборов.
  - Не используйте данное устройство рядом с медицинскими приборами или в местах, где имеются ограничения на использование радиоволн.
  - Не используйте данное устройство в пределах 15 см от лиц с вживленным кардиостимулятором или дефибрилятором.

#### Батарея

- Выполняйте указанные ниже меры предосторожности. Несоблюдение этих мер может привести к взрыву, возгоранию, перегреву или вытеканию электролита из батарей.
  - Не портите умышленно и не разбирайте батареи.
  - Не бросайте батареи в огонь.
  - Не подвергайте батарею воздействию высоких температур, например прямым солнечным лучам или огню.
  - Не пытайтесь перезарядить батареи, не предназначенные для перезарядки.
  - Храните батареи отдельно от металлических предметов, таких как ожерелья, заколки, монеты и ключи.
  - Используйте только батареи указанного типа (стр. 10).
  - При применении новых батарей устанавливайте батареи одинакового типа и одинаковой модели, изготовленные одним производителем.
  - Обязательно устанавливайте батареи согласно маркировке, соблюдая полярность.
  - При разрядке батарей или если инструмент не будет использоваться в течение длительного времени, выньте их из инструмента во избежание вытекания электролита.
  - При применении никель-металлгидридных аккумуляторных батарей следуйте инструкциям, прилагаемым к батареям. Для зарядки используйте только указанное зарядное устройство.
- Храните батареи в недоступном для детей месте.
- Если батареи все же протекли, избегайте контакта с вытекшим электролитом. В случае попадания электролита в глаза, рот или на кожу, немедленно смойте электролит водой и обратитесь к врачу. Электролит, используемый в батареях, — это агрессивное вещество, способное вызвать потерю зрения или химические ожоги.

#### Внештатные ситуации

- При возникновении какой-либо из указанных ниже проблем немедленно отключите питание инструмента и отсоедините кабель питания от электросети. (В случае использования батарей извлеките батареи из инструмента.) Затем обратитесь за помощью к специалистам центра технического обслуживания корпорации Yamaha.
  - Износ или повреждение кабеля питания или вилки.
  - Необычный запах или дым.
  - Попадание в корпус инструмента мелких предметов.
  - Неожиданное прекращение звучания во время использования инструмента.
  - Если на инструменте имеются трещины или разрывы.

# ВНИМАНИЕ

Во избежание нанесения серьезных травм себе и окружающим, а также повреждения инструмента и другого имущества, всегда соблюдайте основные меры безопасности. Они включают принятие следующих мер (не ограничиваясь ими):

## Источник питания / блок питания

- Не подключайте инструмент к сетевой розетке через тройник вместе с другими устройствами. Это может привести к ухудшению качества звука или перегреву розетки.
- При отключении вилки от инструмента или из розетки обязательно беритесь за вилку, а не за кабель. Иначе можно повредить кабель.
- Отключайте инструмент от электросети, если он не будет использоваться длительное время. Отключать инструмент от электросети следует также во время грозы.

## Место установки

- Во избежание случайного падения инструмента не оставляйте его в неустойчивом положении.
- Перед перемещением инструмента отсоедините все кабели во избежание их повреждения или травмы в результате спотыкания.
- При установке инструмента убедитесь в том, что используемая электрическая розетка легко доступна. При возникновении какого-либо сбоя или неисправности немедленно отключите питание инструмента и отсоедините кабель питания от электросети. Даже если переключатель питания выключен, инструмент продолжает в минимальном количестве потреблять электроэнергию. Если инструмент не используется длительное время, отсоедините кабель питания от сетевой розетки.
- Используйте только подставку, предназначенную для данного инструмента. При креплении подставки пользуйтесь только прилагаемыми винтами. При невыполнении этого требования возможно повреждение внутренних компонентов или опрокидывание инструмента.

Корпорация Yamaha не несет ответственности за повреждения, вызванные неправильной эксплуатацией или модификацией инструмента, а также за потерю или повреждение данных.

Всегда выключайте питание инструмента, если инструмент не используется.

Даже если переключатель [  ] (Режим ожидания / Вкл.) находится в положении режима ожидания (подсветка ЖК-дисплея выключена), инструмент продолжает потреблять электроэнергию на минимальном уровне.

Если инструмент не используется в течение длительного времени, обязательно отсоедините кабель питания от розетки электросети.

Утилизацию использованных батарей необходимо выполнять в соответствии с действующим местным законодательством.

DMI-7 2/2

## УВЕДОМЛЕНИЕ

Во избежание неисправности или повреждения изделия, повреждения данных или другого имущества соблюдайте приведенные ниже правила техники безопасности.

### ■ Обращение с инструментом

- Не используйте инструмент в непосредственной близости от телевизора, радиоприемника, стереооборудования, мобильного телефона и других электроприборов. В противном случае в инструменте, телевизоре или радиоприемнике могут возникнуть шумы.
- Если инструмент используется вместе с приложениями для смарт-устройства, например смартфона или планшета, рекомендуется включить на устройстве «Авиарежим», чтобы избежать помех, создаваемых мобильной связью.
- Радиоволны могут приводить к сбоям в работе прибора.
- Во избежание деформации панели, повреждения внутренних компонентов и нестабильной работы берите инструмент от чрезмерной пыли и сильной вибрации и не подвергайте воздействию очень высоких или низких температур (например, не размещайте его под прямыми солнечными лучами, рядом с обогревательными приборами и не держите в машине в дневное время). Утвержденный диапазон рабочих температур: 5–40 °C.)
- Не кладите на инструмент предметы из вина, пластмассы или резины. Это может привести к обесцвечиванию панели или клавиатуры.
- Не нажимайте на экран пальцем, поскольку это чувствительный и высокоточный компонент.

### ■ Техническое обслуживание

- Для очистки инструмента пользуйтесь мягкой тканью. Не используйте пятновыводители, растворители, спирт, жидкие чистящие средства и чистящие салфетки с пропиткой.

## Подключение

- Перед подсоединением инструмента к другим электронным компонентам отключите их питание. Перед включением или отключением питания электронных компонентов установите минимальный уровень громкости.
- Убедитесь также в том, что на всех компонентах установлен минимальный уровень громкости, и во время игры на инструменте постепенно увеличьте громкость до нужного уровня.

## Обращение с инструментом

- Никогда не засовывайте и не роняйте бумагу, металлические и прочие предметы в отверстия на панели и клавиатуре. Несоблюдение этого требования может привести к получению серьезных травм, нанесению их окружающим, повреждению инструмента и другого имущества, а также к отказу во время эксплуатации.
- Не блокируйте инструмент, не ставьте на него тяжелые предметы и не прикладывайте усилия к кнопкам, переключателям и разъемам.
- Не следует долго пользоваться инструментом или наушниками с установленным высоким или некомфортным уровнем громкости, так как это может привести к потере слуха. При ухудшении слуха или звоне в ушах обратитесь к врачу.

## Информация

### ■ Авторские права

- Авторские права на «содержимое»<sup>\*1</sup>, установленное в этом продукте, принадлежат корпорации Yamaha или его правообладателю. За исключением случаев, разрешенных законами об авторском праве и другими соответствующими законами, например регулирующими копирование для личного использования, запрещено «воспроизводить или перенаправлять»<sup>\*2</sup> содержимое без разрешения правообладателя. При использовании содержимого проконсультируйтесь со специалистом по авторским правам.

Если вы в ходе использования продукта пишете музыку или воспроизводите записанное в нем содержимое, а затем записываете и распространяете эти произведения, разрешение корпорации Yamaha не требуется, независимо от того, является ли способ распространения платным или бесплатным.

<sup>\*1</sup> Слово «содержимое» включает компьютерные программы, аудиоданные, данные стиля аккомпанемента, данные MIDI, данные формы сигнала, данные записи тембров, партитуру, данные партитуры и т. п.

<sup>\*2</sup> Фраза «воспроизводить или перенаправлять» включает удаление содержимого из продукта или его запись и распространение без изменений аналогичным образом.

### ■ Функции/данные, содержащиеся в инструменте

- Некоторые встроенные композиции были сокращены или изменены с целью аранжировки и, следовательно, могут не совпадать с оригиналом.

### ■ Об этом руководстве

- Иллюстрации и снимки ЖК-экранов приведены в данном руководстве только в качестве примеров, в действительности все может выглядеть несколько иначе.
- Названия компаний и продуктов в данном руководстве являются товарными знаками или зарегистрированными торговыми марками соответствующих компаний.

Номер модели, серийный номер, требования к источнику питания и пр. указаны на табличке с названием изделия в нижней части устройства или рядом с ней. Запишите серийный номер в расположенном ниже поле и сохраните данное руководство как подтверждение покупки; это поможет идентифицировать принадлежность устройства в случае кражи.

Номер модели.

Серийный номер.

(bottom\_ru\_02)

Благодарим за покупку цифрового клавишного инструмента Yamaha!

Это портативный клавишный инструмент с широким набором функций и воспроизводимых звуков.

Внимательно прочтите данное руководство, чтобы в полной мере воспользоваться многочисленными удобными функциями инструмента. Мы также рекомендуем держать это руководство под рукой для дальнейшего использования.

## Принадлежности в комплекте

- Руководство пользователя (данная книга) (1)
- Блок питания (1)
  - \* В некоторых регионах не входит в комплект поставки. Уточните у местного торгового представителя Yamaha.
- Online Member Product Registration (Регистрация продукта в системе Online Member) (1)
- Пюпитр (1)

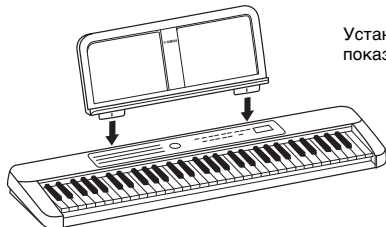

Установите пюпитр в прорези, как показано на рисунке.

## Song Book (Книга композиций) (онлайн-документ)

Содержит музыкальные партитуры для встроенных композиций (за исключением композиции № 001) данного инструмента. Книгу композиций можно загрузить с веб-страницы данного изделия на сайте корпорации Yamaha. **Yamaha Global Site** <https://www.yamaha.com>



Song Book  
(Книга композиций)

## Требования к источнику питания

Хотя инструмент может работать как от блока питания, так и от батарей, рекомендуется по возможности использовать блок питания.

## Использование блока питания

### ПРЕДУПРЕЖДЕНИЕ

- Соблюдайте меры предосторожности, указанные в разделе «Источник питания / блок питания» на стр. 3.

Подключите блок питания в порядке, показанном на рисунке.

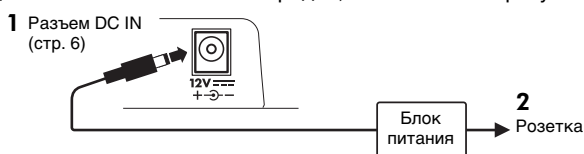

### ПРЕДУПРЕЖДЕНИЕ

- При использовании блока питания со съемной вилкой не забывайте подключить вилку. Использование вилки отдельно может привести к возгоранию или поражению электрическим током.
- При случайном отсоединении вилки от блока питания вставьте ее обратно до щелчка, не касаясь никаких внутренних металлических частей. Во избежание поражения электрическим током, короткого замыкания или повреждений инструмента следите за тем, чтобы между вилкой и блоком питания не было пыли.

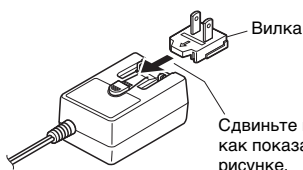

В разных странах используются разные формы вилок.

### ВНИМАНИЕ

- При установке инструмента убедитесь в том, что используемая электрическая розетка легко доступна. При возникновении какого-либо сбоя или неисправности немедленно отключите питание инструмента и отсоедините кабель питания от электросети.

### ПРИМЕЧАНИЕ

- Выполните показанную выше процедуру в обратном порядке при отсоединении блока питания.

## Применение батарей

Для инструмента требуются шесть батарей размера AA: щелочные (LR6) / марганцевые (R6) батареи или перезаряжаемые никель-металлогидридные аккумуляторы (HR6). Для этого инструмента рекомендуется использовать щелочные батареи или никель-металл-гидридные аккумуляторные батареи. Батареи других типов могут иметь худшие показатели работы.

### ПРЕДУПРЕЖДЕНИЕ

- Соблюдайте меры предосторожности, указанные в разделе «Батарея» на стр. 3.

1 Убедитесь, что питание инструмента выключено.

2 Откройте крышку отсека для батарей, расположенную на нижней панели инструмента.

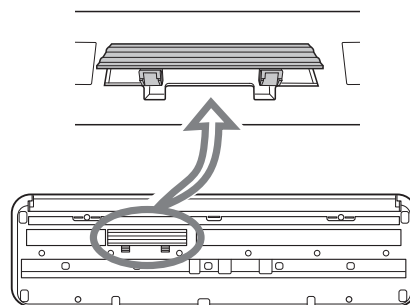

3 Вставьте шесть новых батарей. Обратите внимание на маркировку полярности внутри отсека.

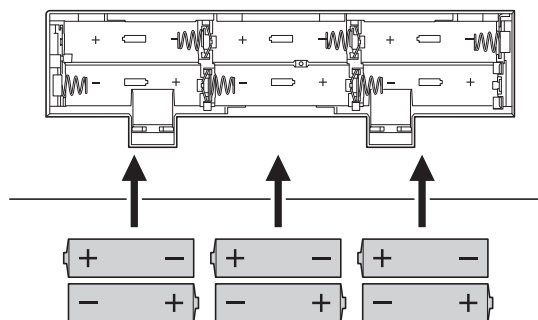

4 Закройте и защелкните крышку отсека.

Обязательно установите правильное значение типа батарей (стр. 10).

### УВЕДОМЛЕНИЕ

- Если заряд батареи становится слишком низким для нормальной работы инструмента, возможно снижение громкости, искажение звука и возникновение ряда других проблем. В этом случае необходимо заменить все батареи новыми или предварительно заряженными батареями.

### ПРИМЕЧАНИЕ

- Этот инструмент не предназначен для зарядки батарей. Для зарядки используйте только указанное зарядное устройство.
- При подключении блока питания питание автоматически начинает поступать от него, даже если в инструменте установлены батареи.

# Основные операции

## Панель управления и разъемы

Хотите узнать об определенных операциях?  
Смотрите видеоруководство для получения дополнительных сведений.

\* Если субтитры для вашего языка не отображаются, измените настройки на экране YouTube.



## Передняя панель

Категории композиций/стилей/тембров >> стр. 11–15

SONG	STYLE	VOICE	ЭТНИЧЕСКИЕ																																		
001 ДЕМО 002-010 ДЕТСКИЕ ПЕСНИ 011-026 ИЗБРАННОЕ 027-034 КЛАССИКА 035-044 ДУЭТЫ 045-062 ФОРТЕПИАНО С АНСАМБЛЕМ 063-069 ФОРТЕПИАНО СОЛО	001-015 ПОП И РОК 016-021 БАЛЛАДЫ 022-033 ТАНЦЕВАЛЬНЫЕ И ДИСКО 034-041 СВИНГ И ДЖАЗ 042-048 R&B 049-052 КАНТРИ 053-063 БАЛЬНЫЕ 064-075 НАРОДНЫЕ И ВАЛЬСЫ <b>076-150 ЭТНИЧЕСКИЕ</b> 079-088 АЗИАТСКИЕ 089-098 КИТАЙСКИЕ 099-108 ИНДИЙСКИЕ 109-118 БЛИЖНЕВОСТОЧНЫЕ 119-128 АФРИКАНСКИЕ 129-150 ЛАТИНОАМЕРИКАНСКИ 151-158 ФОРТЕПИАННЫЕ	001-007 ФОРТЕПИАНО  008-012 ОРГАНЫ  013-015 АККОРДЕОНЫ  016-030 ГИТАРЫ И БАСЫ  031-039 СТРУННЫЕ	040-045 ДЕРЕВЯННЫЕ ДУХОВЫЕ  046-049 САКСОФОНЫ  050-055 МЕДНЫЕ ДУХОВЫЕ  056-059 ПЕРКУССИЯ  060-067 СИНТЕЗАТОРЫ	068-113 ЭТНИЧЕСКИЕ  114-116 УДАРНЫЕ  117-137 DUAL  138-144 SPLIT  000 OTS	<table border="1"> <thead> <tr> <th>АЗИАТСКИЕ</th> <th>КИТАЙСКИЕ</th> </tr> </thead> <tbody> <tr><td>074 ГАМЕЛАН</td><td>083 ЭРХУ</td></tr> <tr><td>075 СУЛИНГ</td><td>084 МОРИНХУР</td></tr> <tr><td>076 БОНАНГ</td><td>085 ПИПА</td></tr> <tr><td>078 ТИНГША</td><td>086 ЯНЦИНЬ</td></tr> <tr><td>079 ТАЙСКИЕ КОЛОК.</td><td>087 ГУЧЖЭН</td></tr> <tr><td>080 КОТО</td><td>088 ДИЦЗЫ</td></tr> <tr><td>081 ИНДОНЕЗ. НАБОР 1</td><td>089 КИТАЙСКИЙ НАБОР</td></tr> </tbody> </table> <table border="1"> <thead> <tr> <th>ИНДИЙСКИЕ</th> <th>БЛИЖНЕВОСТОЧНЫЕ</th> </tr> </thead> <tbody> <tr><td>090 ТАНПУРА</td><td>102 НАЙ</td></tr> <tr><td>091 ФИСГАРМОНИЯ 1</td><td>103 УД</td></tr> <tr><td>094 ПУНГИ</td><td>104 САНТУР</td></tr> <tr><td>095 БАНСУРИ</td><td>105 КАНУН</td></tr> <tr><td>096 СИТАР</td><td>106 РЕБАБ</td></tr> <tr><td>100 ТАБЛА</td><td>107 АРАБСКИЙ НАБОР</td></tr> <tr><td>101 ИНДИЙСКИЙ НАБОР</td><td></td></tr> </tbody> </table>	АЗИАТСКИЕ	КИТАЙСКИЕ	074 ГАМЕЛАН	083 ЭРХУ	075 СУЛИНГ	084 МОРИНХУР	076 БОНАНГ	085 ПИПА	078 ТИНГША	086 ЯНЦИНЬ	079 ТАЙСКИЕ КОЛОК.	087 ГУЧЖЭН	080 КОТО	088 ДИЦЗЫ	081 ИНДОНЕЗ. НАБОР 1	089 КИТАЙСКИЙ НАБОР	ИНДИЙСКИЕ	БЛИЖНЕВОСТОЧНЫЕ	090 ТАНПУРА	102 НАЙ	091 ФИСГАРМОНИЯ 1	103 УД	094 ПУНГИ	104 САНТУР	095 БАНСУРИ	105 КАНУН	096 СИТАР	106 РЕБАБ	100 ТАБЛА	107 АРАБСКИЙ НАБОР	101 ИНДИЙСКИЙ НАБОР	
АЗИАТСКИЕ	КИТАЙСКИЕ																																				
074 ГАМЕЛАН	083 ЭРХУ																																				
075 СУЛИНГ	084 МОРИНХУР																																				
076 БОНАНГ	085 ПИПА																																				
078 ТИНГША	086 ЯНЦИНЬ																																				
079 ТАЙСКИЕ КОЛОК.	087 ГУЧЖЭН																																				
080 КОТО	088 ДИЦЗЫ																																				
081 ИНДОНЕЗ. НАБОР 1	089 КИТАЙСКИЙ НАБОР																																				
ИНДИЙСКИЕ	БЛИЖНЕВОСТОЧНЫЕ																																				
090 ТАНПУРА	102 НАЙ																																				
091 ФИСГАРМОНИЯ 1	103 УД																																				
094 ПУНГИ	104 САНТУР																																				
095 БАНСУРИ	105 КАНУН																																				
096 СИТАР	106 РЕБАБ																																				
100 ТАБЛА	107 АРАБСКИЙ НАБОР																																				
101 ИНДИЙСКИЙ НАБОР																																					

TRANСПОНИР. + - НАСТРОЙКА + DUO АВТО ВСТУПЛ./КОНЦ. АППЛИКАТУРА b ТОНАЛЬНОСТЬ #

### Функции >> стр. 9

Для настройки функций одновременно удерживайте нажатой кнопку [SHIFT] и нажмите соответствующую клавишу.

### ОБЩАЯ ГРОМКОСТЬ [+]/[-]

Нажмите кнопку [+] для увеличения громкости. Нажмите кнопку [-] для уменьшения громкости.

### Ограничение громкости >> стр. 9

Позволяет предотвратить случайную установку слишком высокого уровня общей громкости.

## Задняя панель

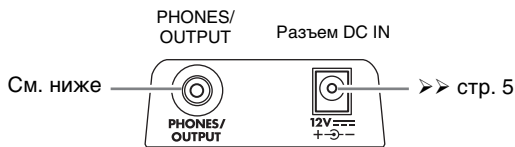

## Подключение наушников или внешнего аудиооборудования

В разъем [PHONES/OUTPUT] можно подключить комплект наушников со стереофоническим мини-разъемом. Этот разъем может также служить внешним выходом для передачи аудиосигнала инструмента на внешнее аудиооборудование. При подключении штекера наушников в этот разъем динамики инструмента автоматически отключаются.



### ВНИМАНИЕ

- Перед использованием наушников обязательно установите громкость инструмента на минимальный уровень. Затем постепенно увеличивайте громкость во время игры на инструменте, чтобы обеспечить комфортное прослушивание и безопасность слуха.
- Не следует пользоваться инструментом или наушниками при высоком или некомфортном уровне громкости в течение длительного периода времени, так как это может привести к необратимому повреждению слуха.
- Прежде чем подключать инструмент к другим электронным устройствам, следует установить минимальный уровень громкости, а затем включить питание всех устройств. (Для регулировки уровня громкости инструмент PSR-F52 должен быть включен.) В противном случае возможно поражение электрическим током или повреждение компонентов.

## Выбор и воспроизведение композиции, стиля или тембра

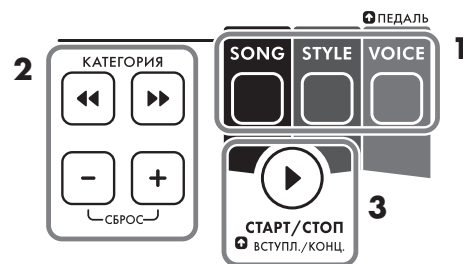

- 1 Нажмите кнопку [SONG], [STYLE] или [VOICE]. Положение светящейся точки на экране (стр. 7) зависит от выбранного элемента: композиция, стиль или тембр.



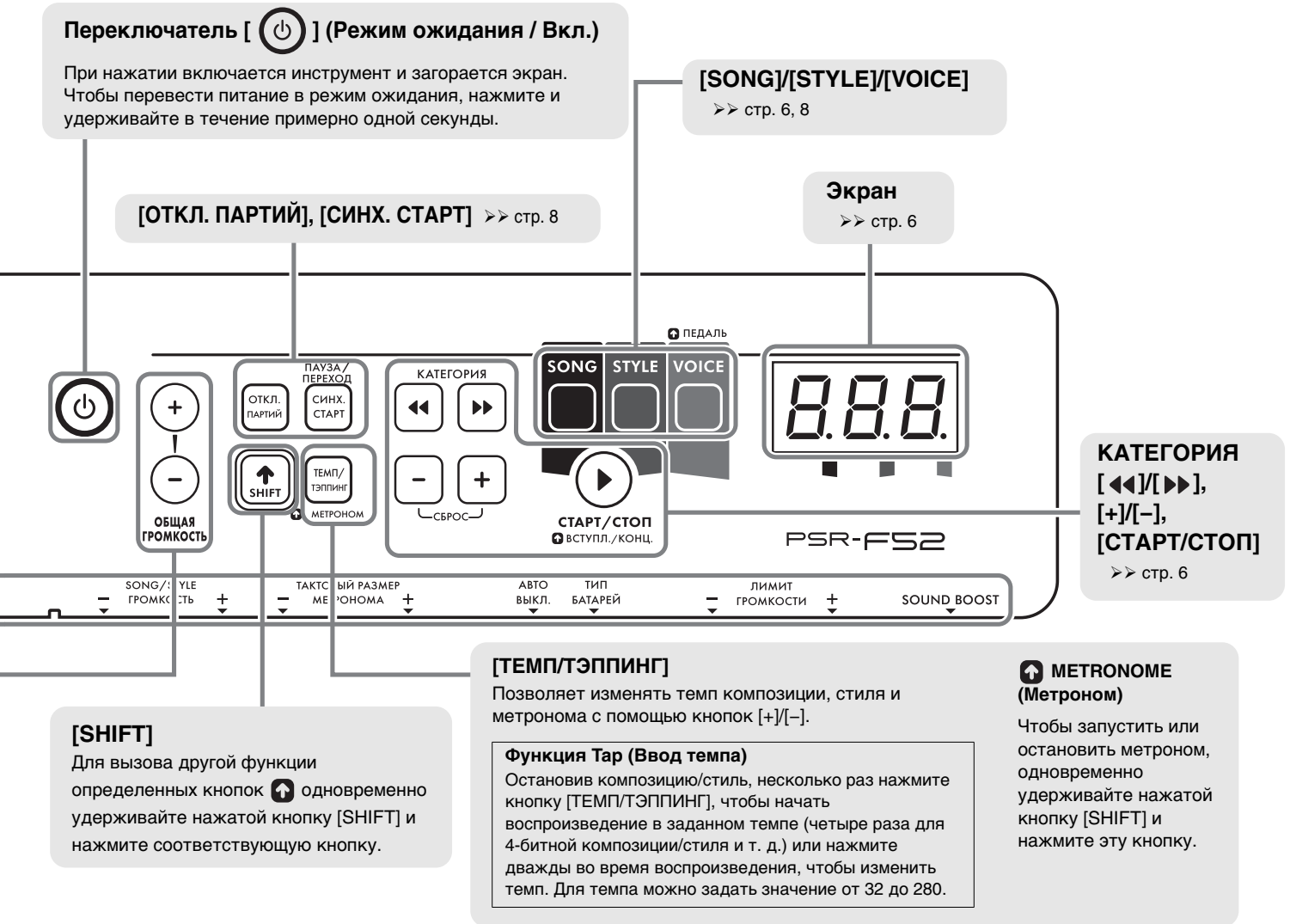

## 2 Используйте кнопки КАТЕГОРИЯ [◀]/[▶] или [ + ]/[ - ] для выбора нужной композиции/стиля/тембра.

Сведения о композиции/стиле/тембре доступны на передней панели.



## 3 Для запуска композиции/стиля начните играть на клавиатуре или нажмите [СТАРТ/СТОП].

Чтобы остановить композицию или стиль, нажмите [СТАРТ/СТОП] еще раз.

\* При воспроизведении стиля сначала воспроизводится вступление, затем воспроизводится только ритмическая партия, в соответствии с параметрами функции автоматического вступления/концовка (стр. 9). Некоторые стили не содержат ритмическую партию.

\* Дополнительные сведения о композиции/стиле/тембре см. на стр. 8.

## Резервное копирование и инициализация

### Параметры резервного копирования

Следующие параметры сохраняются даже при отключении электропитания.

- Общая громкость
- Ограничение громкости
- Подстройка
- Тип аппликатуры аккордов
- Автоматическое отключение питания
- Тип батарей

### Инициализация

Для инициализации параметров резервного копирования нажмите переключатель [ ] (Режим ожидания / Вкл.), удерживая нажатой крайнюю правую белую клавишу. На экране появится сообщение  $\llcorner \llcorner$ .

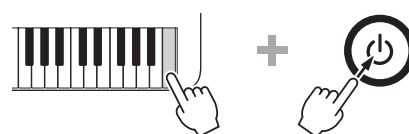

## Тембры

Тембры — главное достоинство PSR-F52, которое позволяет проигрывать более 144 реалистичных звуков инструментов (стр. 11) с клавиатуры.

**При выборе тембра и воспроизведении на PSR-F52 полезны следующие функции.**

### OTS (Настройка в одно касание; тембр № 000)

После выбора композиции/стиля достаточно просто выбрать тембр № 000 для автоматического вызова наиболее подходящего тембра для воспроизведения с данной композицией/стилем.

### Сустейн

Чтобы включить или выключить эту функцию, одновременно удерживайте нажатой кнопку [SHIFT] и нажмите кнопку [VOICE]. Когда этот параметр включен, тембры, воспроизводимые с клавиатуры, имеют длительное затухание или сустейн.

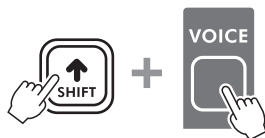

### Усиление звука ➤➤ Стр. 9

Эта функция может использоваться для обеспечения более громкого и мощного воспроизведения без использования внешнего динамика.

### Режим Duo

Когда эта функция включена, клавиатура делится на две части (C1–F#3 и G3–C6) с тем же тембром и диапазоном октав. Это полезно для воспроизведения или обучения с двумя исполнителями (например, учеником и учителем). Инструкции по включению/выключению этой функции см. на стр. 9.

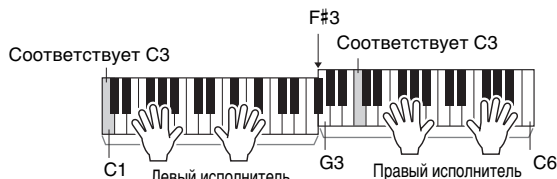

C1 или C3 и т. д. являются примерами названий нот. Другие названия нот см. на иллюстрации на стр. 9.

## Композиции

Инструмент PSR-F52 содержит 69 специально записанных отрывков (стр. 15) для воспроизведения и обучения или обычного прослушивания.

➤➤ **Загрузите бесплатную цифровую книгу композиций Song Book (стр. 5) и практикуйтесь в исполнении композиций!**

**При необходимости используйте кнопки ниже для управления воспроизведением.**

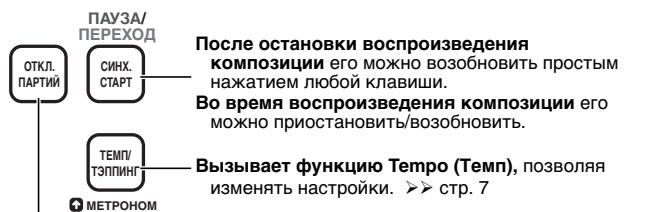

\* Если обе партии отключены, вы можете исполнять партию как правой, так и левой руки.

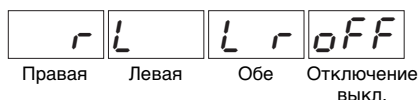

## Стили

Стили обеспечивают настоящее автоматическое сопровождение в широком диапазоне музыкальных жанров. Просто нажимайте клавиши основного тона аккордов левой рукой и наслаждайтесь аккомпанементом настоящей музыкальной группы.

После выбора стиля (стр. 6) область клавиатуры слева от клавиши F#2 становится областью автоаккомпанемента и используется только для указания аккордов.

Выберите стиль № 65 «6/8 March» и попробуйте нажать клавиши основного тона аккордов левой рукой, пока играете мелодию с аккомпанементом правой.

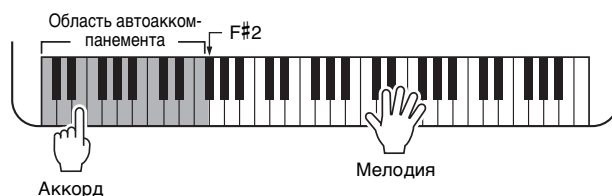

### If You're Happy and You Know It



\* Если в вашей партитуре записаны диезы (#) или бемоли (b), необходимо включить функцию ⑥ Smart Chord Key (Клавиша Smart Chord) стр. 9 перед воспроизведением со стилем.

**При воспроизведении стиля используйте кнопки ниже по своему усмотрению.**

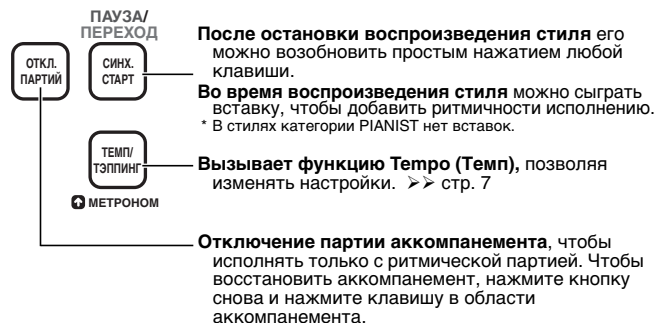

### Вступление (Intro) и концовка (Ending)

По умолчанию вступления и концовки автоматически добавляются в начало и конец воспроизведения стиля в соответствии с параметрами функции автоматического вступления/концовка (стр. 9).

Если вы хотите добавить вступление и концовку самостоятельно, выключите функцию автоматического вступления/концовка, затем одновременно удерживайте нажатой кнопку [SHIFT] и нажмите [СТАРТ/СТОП] перед началом/завершением воспроизведения стиля.

### Тип аппликатуры аккордов ➤➤ Стр. 9

То, как вы играете аккорды при воспроизведении стилей, называется «тип аппликатуры». На данном инструменте можно выбрать один из двух типов аппликатуры. По умолчанию используется аппликатура Smart Chord.

➤➤ **Чтобы использовать тембр во всем диапазоне в режиме стиля, нажмите [ОТКЛ. ПАРТИЙ].**



# Функции



Чтобы настроить различные функции, нажмите соответствующую клавишу (несколько раз, если нужно), удерживая нажатой кнопку [SHIFT].

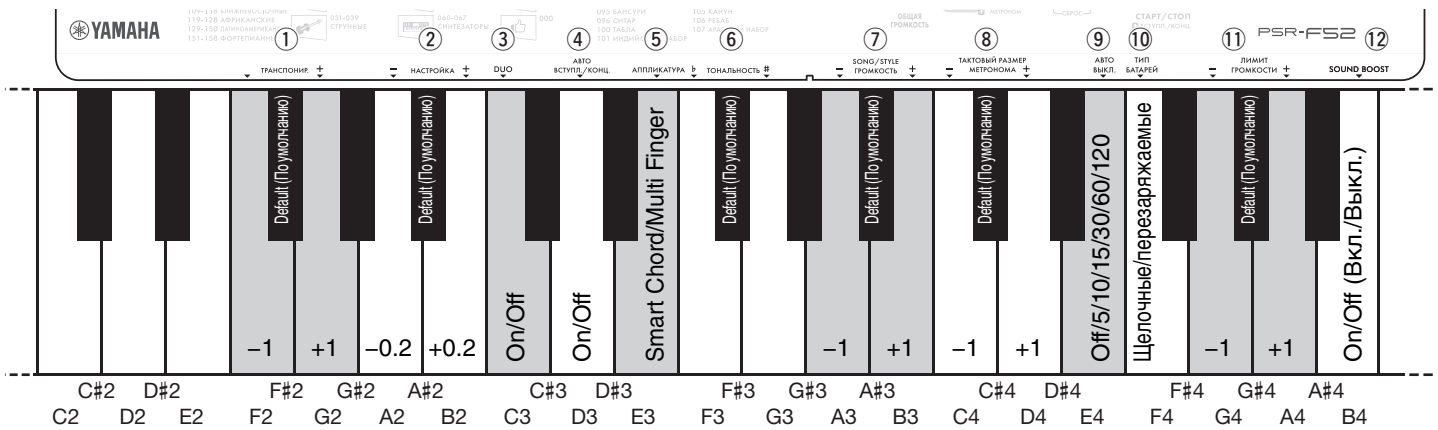

## Перечень функций

Имя функции	Описание	Значение по умолчанию	Допустимые значения
① Транспонирование	Определяет высоту звука инструмента с шагом в один полутон.	00	-12–0–12
② Подстройка	Определяет точную подстройку высоты звука инструмента в целом с шагом примерно 0,2 Гц. На экране не отображается разряд сотых значения настройки.	440.0	427.0(2 70)– 440.0(400)– 453.0(5 30)
③ Режим Duo	Включение или выключение режима Duo (стр. 8).	Выкл. (dof)	Вкл. (don) / Выкл. (dof)
④ Автоматическое вступление/концовка	Включает/выключает функцию автоматическое вступление/концовка (стр. 8).	Вкл. (don)	Вкл. (don) / Выкл. (dof)
⑤ Тип аппликатуры аккордов	Определяет, как играть аккорд в области автоаккомпанемента (стр. 8) при воспроизведении со стилем. <ul style="list-style-type: none"> <li>Smart Chord (5 7 r): Просто сыграйте основной тон аккорда, и соответствующий аккорд воспроизведется в соответствии с высотой этого тона. Для достижения лучших результатов настройте клавишу ⑥ Smart Chord перед воспроизведением.</li> <li>Multi Finger (7 L t): Этот способ подразумевает воспроизведение стиля при проигрывании всех нот аккорда.</li> </ul> <p><b>ПРИМЕЧАНИЕ</b></p> <ul style="list-style-type: none"> <li>При установке типа аппликатуры для функции Smart Chord мелодии некоторых композиций могут не сочетаться с этим аккордом. Подробную информацию о доступных аккордах см. в разделе «Таблица Smart Chord» на стр. 16.</li> </ul>	Smart Chord (5 7 r)	Smart Chord (5 7 r) / Multi Finger (7 L t)
⑥ Клавиша Smart Chord	Определяет тональность, если для типа аппликатуры аккордов установлено значение Smart Chord. Например, если в вашей музыкальной партитуре один бемоль (b), нажмите ноту G3 или F3, чтобы на экране появилась индикация «FL1». <div style="text-align: center;"> <p>Тональность (фа мажор)</p> </div>	Без тональности (5 P 0: до-мажор или ля-минор)	7 бемолей (F L 7)–0 (5 P 0)– 7 диэзов (5 P 7)
⑦ Громкость композиции/стиля/метронома	Определяет громкость композиции/стиля/метронома.	12	00–15
⑧ Частота сигнала метронома	Определяет тактовую долю метронома. Например, при значении «4» доля установлена на 4/4 и первая доля такта выделяется звуком колокольчика.	Тактовая доля текущей композиции или стиля.	0 (без доли) – 16
⑨ Автоматическое отключение питания	Указывает время, по истечении которого питание инструмента автоматически отключается.	30 минут	oFF/5/10/15/30/60/120 (минут)
⑩ Тип батарей	Служит для выбора типа батарей, установленных в инструмент.	Щелочные (Alkaline) / марганцевые (Manganese) батареи (AL)	AL: щелочные (Alkaline) / марганцевые (Manganese) батареи ni: перезаряжаемые аккумуляторные батареи (никель-металлгидридные)
⑪ Ограничение громкости	Определяет максимальное значение общего уровня громкости.	15	01–15
⑫ Усиление звука	Включение или выключение функции Sound Boost (Усиление звука) (стр. 8). <p><b>ПРИМЕЧАНИЕ</b></p> <ul style="list-style-type: none"> <li>Когда функция Sound Boost (Усиление звука) включена, звук может стать более искаженным.</li> </ul>	Выкл. (bof)	Вкл. (bon) / Выкл. (bof)

# Поиск и устранение неисправностей

Неполадка	Решение
При включении и выключении инструмента слышится кратковременный щелчок.	Это нормальное явление, сопровождающее подачу электропитания на инструмент.
<ul style="list-style-type: none"> <li>Нет звука.</li> <li>Слишком низкая громкость.</li> </ul>	<ul style="list-style-type: none"> <li>Отключите наушники от разъема [PHONES/OUTPUT] (стр. 6).</li> <li>Проверьте правильность настроек Volume Limit (ограничение громкости) (стр. 9): не слишком ли низкий уровень установлен.</li> <li>Поменяйте или зарядите все батареи.</li> </ul>
Автоаккомпанемент стилия не воспроизводится.	Автоаккомпанемент может быть отключен. Нажмите [ОТКЛ. ПАРТИЙ].
Питание внезапно и неожиданно отключилось.	Это нормально; возможно, активировалась функция автоматического отключения питания Auto Power Off (стр. 9). Для отключения функции Auto Power Off выберите <i>OFF</i> .
При включении инструмента питание внезапно и неожиданно выключается.	Срабатывает защитный контур из-за перегрузки по току. Это может произойти при использовании блока питания, который отличается от указанного, или поврежденного блока питания. Используйте только указанный тип адаптера (см. ниже). Если он не будет работать, проконсультируйтесь со специалистами центра технического обслуживания корпорации Yamaha.

## Технические характеристики

Название изделия	Цифровой клавишный инструмент
Габаритные размеры (ширина × глубина × высота)	920 × 266 × 73 мм
Вес	2,8 кг (без батарей)
Клавиатура	61 клавиша стандартного размера
Экран	7-сегментный, светодиодный
Язык панели	Русский
Тембры	<ul style="list-style-type: none"> <li>Встроенные: 136 тембров (включая 41 тембр из области национальной музыки) + 8 наборов ударных (включая 5 наборов ударных из области национальной музыки)</li> <li>Полифония (макс.): 32</li> </ul>
Стили аккомпанемента	<ul style="list-style-type: none"> <li>Встроенные: 158 (включая 75 стилей из области национальной музыки)</li> <li>Аппликатура: Smart Chord, Multi Finger</li> <li>Кнопки управления стилями: Вставка, вступление/окончание (авто/вручную)</li> </ul>
Композиции (только данные в формате MIDI; аудиоданные не поддерживаются)	Встроенные: 69 (включая 1 демонстрационную композицию)
Функции	<ul style="list-style-type: none"> <li>Настройка в одно касание</li> <li>Сустейн на панели</li> <li>Синхронный запуск</li> <li>Приглушение партии</li> <li>Метроном</li> <li>Диапазон темпа: 11–280 (32–280, собственный темп)</li> <li>Режим Duo</li> <li>Транспонирование: -12–0–+12</li> <li>Подстройка: 427,0–440,0–453,0 Гц (с шагом примерно 0,2 Гц)</li> <li>Усиление звука</li> <li>Ограничение громкости</li> </ul>
Разъемы	<ul style="list-style-type: none"> <li>Разъем DC IN: 12 В</li> <li>Наушники/выход: стереофонический мини-разъем (PHONES/OUTPUT)</li> </ul>
Усилители	2,5 Вт (2 шт.)

Динамики	8 см (2 шт.)
Источник питания	<ul style="list-style-type: none"> <li>Адаптер питания переменного тока: PA-130 или равноценный, рекомендованный к применению корпорацией Yamaha (Выход: 12 В пост. тока, 0,7 или 1,0 А)</li> <li>Батареи: шесть батарей размера AA — щелочные (LR6) / марганцевые (R6) батареи или перезаряжаемые никель-металлогидридные аккумуляторы (HR6)</li> </ul>
Потребляемая мощность	6 Вт (при использовании блока питания PA-130B)
Автоматическое отключение питания	Off/5/10/15/30/60/120 (минут)
Принадлежности в комплекте	<ul style="list-style-type: none"> <li>Руководство пользователя</li> <li>Online Member Product Registration (Регистрация продукта в системе Online Member)</li> <li>Пюпитр</li> <li>Блок питания* (PA-130 или равноценный, рекомендованный к применению корпорацией Yamaha)</li> </ul> <p>* В отдельных регионах может не входить в комплект поставки. Уточните у местного торгового представителя Yamaha.</p>
Принадлежности, продаваемые отдельно (в отдельных регионах могут не входить в комплект поставки)	<ul style="list-style-type: none"> <li>Адаптер питания переменного тока: PA-130 или его аналог</li> <li>Наушники: HPH-50/HPH-100/HPH-150</li> </ul>

\* В содержании данного руководства приведены последние на момент публикации технические характеристики. Для получения последней версии руководства посетите веб-сайт корпорации Yamaha и загрузите файл с руководством. Так как технические характеристики, оборудование и отдельно продаваемые принадлежности могут различаться в разных странах, обратитесь за информацией к представителю корпорации Yamaha в своем регионе.

# Список тембров

Номер тембра	Название тембра
<b>ФОРТЕПИАНО</b>	
1	Grand Piano
2	Bright Piano
3	Honky Tonk Piano
4	Harpichord
5	Electric Piano 1
6	Electric Piano 2
7	Electric Grand
<b>ОРГАНЫ</b>	
8	Drawbar Organ
9	Percussive Organ
10	Rock Organ
11	Pipe Organ
12	Reed Organ
<b>АККОРДЕОНЫ</b>	
13	Accordion
14	Tango Accordion
15	Harmonica
<b>ГИТАРЫ И БАСЫ</b>	
16	Nylon Guitar
17	Steel Guitar
18	12Strings Guitar
19	Jazz Guitar
20	Clean Guitar
21	Muted Guitar
22	Overdriven Guitar
23	Distortion Guitar
24	Ukulele
25	Acoustic Bass
26	Finger Bass
27	Pick Bass
28	Fretless Bass
29	Slap Bass
30	Synth Bass
<b>СТРУННЫЕ</b>	
31	Strings 1
32	Strings 2
33	Synth Strings
34	Pizzicato Strings
35	Violin
36	Viola
37	Cello
38	Contrabass
39	Orchestral Harp
<b>ДЕРЕВЯННЫЕ ДУХОВЫЕ</b>	
40	Flute
41	Piccolo
42	Recorder
43	Oboe
44	Clarinet
45	Bassoon
<b>САКСОФОНЫ</b>	
46	Tenor Sax
47	Alto Sax
48	Soprano Sax
49	Baritone Sax
<b>МЕДНЫЕ ДУХОВЫЕ</b>	
50	Brass Section
51	Trumpet

Номер тембра	Название тембра
52	Trombone
53	French Horn
54	Tuba
55	Synth Brass
<b>ПЕРКУССИЯ</b>	
56	Vibraphone
57	Marimba
58	Celesta
59	Timpani
<b>СИНТЕЗАТОРЫ</b>	
60	Square Lead
61	Sawtooth Lead
62	Bass & Lead
63	New Age Pad
64	Warm Pad
65	Halo Pad
66	Crystal
67	Brightness
<b>ЭТНИЧЕСКИЕ</b>	
68	Pan Flute
69	Ocarina
70	Banjo
71	Bagpipe
72	Dulcimer 1
73	Dulcimer 2
74	Gamelan Gongs
75	Suling
76	Bonang
77	Gender
78	Rama Cymbal
79	Thai Bells
80	Koto
81	Indonesian Kit 1
82	Indonesian Kit 2
83	Er Hu
84	Ma Tou Qin
85	Pi Pa
86	Yang Qin
87	Gu Zheng
88	Di Zi
89	Chinese Kit
90	Tanpura
91	Harmonium 1 (Single Reed)
92	Harmonium 2 (Double Reed)
93	Harmonium 3 (Triple Reed)
94	Pungi
95	Bansuri
96	Sitar
97	Detuned Sitar
98	Shehnai
99	Gopichant
100	Tabla
101	Indian Kit
102	Nay
103	Oud
104	Santur
105	Kanoon
106	Rabab
107	Arabic Kit

Номер тембра	Название тембра
108	Kalimba
109	Trompeta Banda
110	Trombon Banda
111	Steel Drums
112	Cavaquinho
113	Zampoña
<b>УДАРНЫЕ</b>	
114	Standard Kit
115	Brush Kit
116	Dance Kit
<b>DUAL</b>	
117	Octave Piano
118	Piano & Strings
119	Piano Pad
120	E.Piano Pad
121	Octave Harpichord
122	Full Organ
123	Octave Strings
124	Octave Pizzicato
125	Strings & Flute
126	Strings Pad
127	Flute & Clarinet
128	Oboe & Bassoon
129	Alto Sax & Tenor Sax
130	Octave Brass
131	Power Brass
132	Jazz Section
133	Orchestra Tutti
134	Trumpet & Trombone
135	Fat Lead
136	Bell Mixture
137	Bell Pad
<b>SPLIT</b>	
138	Piano / A.Bass
139	E.Piano / E.Bass
140	Brass / Tuba
141	Trumpet / Trombone
142	Flute / Oboe / Clarinet / Bassoon
143	Soprano / Alto / Tenor / Baritone Sax
144	Trumpet / Horn / Trombone / Tuba

# Список наборов ударных

■ : То же, что и Standard Kit (Стандартный набор).

■ : Нет звука.

		No. 114	No. 115	No. 116	No. 101	No. 107
		Standard Kit	Brush Kit	Dance Kit	Indian Kit	Arabic Kit
C1	C	1 Finger Snap			Baya ge	Khaligi Clap 1
	C#1	C# 1 Brush Tap			Baya ke	Zarb Back mf
D1	D	1 Brush Swirl			Baya ghe	Khaligi Clap 2
	D#1	D# 1 Brush Slap			Baya ka	Arabic Zalgouta Close
E1	E	1 Brush Tap Swirl		Reverse Cymbal	Tabla na	Arabic Hand Clap
	F	1 Snare Roll			Tabla tin	Tabel Tak 1
	F#1	F# 1 Castanet			Tablabaya dha	Sagat 1
G1	G	1 Snare Soft	Brush Slap 2	Snare Techno	Dhol 1 Open	Tabel Dom
	G#1	G# 1 Surdo Open			Dhol 1 Slap	Sagat 2
A1	A	1 Bass Drum Soft		Kick Techno Q	Dhol 1 Mute	Tabel Tak 2
	A#1	A# 1 Open Rim Shot		Rim Gate	Dhol 1 Open Slap	Sagat 3
B1	B	1 Bass Drum Hard		Kick Techno L	Dhol 1 Roll	Riq Tik 3
C2	C	2 Bass Drum	Bass Drum Jazz	Kick Techno	Dandia Short	Riq Tik 2
	C#2	C# 2 Side Stick		Side Stick Analog	Dandia Long	Riq Tik Hard 1
D2	D	2 Snare	Brush Slap 3	Snare Clap	Chutki	Riq Tik 1
	D#2	D# 2 Hand Clap			Chipri	Riq Tik Hard 2
E2	E	2 Snare Tight	Brush Tap	Snare Dry	Khanjira Open	Riq Tik Hard 3
F2	F	2 Floor Tom L	Tom Brush 1	Tom Analog 1	Khanjira Slap	Riq Tish
	F#2	F# 2 Hi-Hat Closed		Hi-Hat Close Analog 1	Khanjira Mute	Riq Snouj 2
G2	G	2 Floor Tom H	Tom Brush 2	Tom Analog 2	Khanjira Bendup	Riq Roll
	G#2	G# 2 Hi-Hat Pedal		Hi-Hat Close Analog 2	Khanjira Benddown	Riq Snouj 1
A2	A	2 Low Tom	Tom Brush 3	Tom Analog 3	Dholak 1 Open	Riq Sak
	A#2	A# 2 Hi-Hat Open		Hi-Hat Open Analog	Dholak 1 Mute	Riq Snouj 3
B2	B	2 Mid Tom L	Tom Brush 4	Tom Analog 4	Dholak 1 Slap	Riq Snouj 4
C3	C	3 Mid Tom H	Tom Brush 5	Tom Analog 5	Dhol 2 Open	Riq Tak 1
	C#3	C# 3 Crash Cymbal 1		Cymbal Analog	Dhol 2 Slap	Riq Brass 1
D3	D	3 High Tom	Tom Brush 6	Tom Analog 6	Dhol 2 Rim	Riq Tak 2
	D#3	D# 3 Ride Cymbal 1			Hand Clap	Riq Brass 2
E3	E	3 Chinese Cymbal			Mridangam din	Riq Dom
F3	F	3 Ride Cymbal Cup			Mridangam ki	Zarb Tom f
	F#3	F# 3 Tambourine			Mridangam ta	Katem Dom
G3	G	3 Splash Cymbal			Dafli Open	Katem Sak 1
	G#3	G# 3 Cowbell			Dafli Slap	Katem Tak 1
A3	A	3 Crash Cymbal 2			Dafli Rim	Katem Sak 2
	A#3	A# 3 Vibraslap			Chimta Normal	Katem Tak 2
B3	B	3 Ride Cymbal 2			Chimta Ring	Daholla Sak 2
C4	C	4 Bongo H			Dholki Hi Open	Daholla Sak 1
	C#4	C# 4 Bongo L			Dholki Hi Mute	Daholla Tak 1
D4	D	4 Conga H Mute		Conga Analog H	Dholki Lo Open	Daholla Dom
	D#4	D# 4 Conga H Open		Conga Analog M	Dholki Hi Slap	Daholla Tak 2
E4	E	4 Conga L		Conga Analog L	Dholki Lo Slide	Zarb Eshareh
F4	F	4 Timbale H			Dholak 2 Open	Tablah Dom 2
	F#4	F# 4 Timbale L			Dholak 2 Slide	Tablah Roll of Edge
G4	G	4 Agogo H			Dholak 2 Rim 1	Tablah Tak Finger 4
	G#4	G# 4 Agogo L			Dholak 2 Rim 2	Tablah Tak Trill 1
A4	A	4 Cabasa			Dholak 2 Ring	Tablah Tak Finger 3
	A#4	A# 4 Maracas			Jhanji Open	Tablah Tak Trill 2
B4	B	4 Metronome Click			Dholak 2 Slap	Tablah Tak Finger 2
C5	C	5 Metronome Bell			Mondira Open	Tablah Tak Finger 1
	C#5	C# 5 Guiro Short			Mondira Close	Tablah Tik 2
D5	D	5 Guiro Long			Tabla C	Tablah Tik 4
	D#5	D# 5 Claves			Tabla F	Tablah Tik 3
E5	E	5 Wood Block H			Tabla G	Tablah Tik 1
F5	F	5 Wood Block L			Tabla B	Tablah Tak 3
	F#5	F# 5 Scratch H			Khomokh Normal	Tablah Tak 1
G5	G	5 Scratch L			Duff Open	Tablah Tak 4
	G#5	G# 5 Triangle Mute			Hatheli Long	Tablah Tak 2
A5	A	5 Triangle Open			Hatheli Short	Tablah Sak 2
	A#5	A# 5 Shaker			Thavil Slap	Tablah Tremolo
B5	B	5 Jingle Bells			Thavil Mute	Tablah Sak 1
C6	C	6 Bell Tree			Khartaal	Tablah Dom 1

		No. 114	No. 81	No. 82	No. 89
		Standard Kit	Indonesian Kit 1	Indonesian Kit 2	Chinese Kit
C1		C 1 Finger Snap			
	C#1	C# 1 Brush Tap			
D1		D 1 Brush Swirl			
	D#1	D# 1 Brush Slap			
E1		E 1 Brush Tap Swirl			
F1		F 1 Snare Roll			
	F#1	F# 1 Castanet			
G1		G 1 Snare Soft			
	G#1	G# 1 Surdo Open			
A1		A 1 Bass Drum Soft			
	A#1	A# 1 Open Rim Shot			
B1		B 1 Bass Drum Hard			
C2		C 2 Bass Drum			
	C#2	C# 2 Side Stick			
D2		D 2 Snare			
	D#2	D# 2 Hand Clap			
E2		E 2 Snare Tight			
F2		F 2 Floor Tom L			
	F#2	F# 2 Hi-Hat Closed			
G2		G 2 Floor Tom H			
	G#2	G# 2 Hi-Hat Pedal			
A2		A 2 Low Tom			
	A#2	A# 2 Hi-Hat Open			
B2		B 2 Mid Tom L			
C3		C 3 Mid Tom H			
	C#3	C# 3 Crash Cymbal 1			
D3		D 3 High Tom			
	D#3	D# 3 Ride Cymbal 1			
E3		E 3 Chinese Cymbal			
F3		F 3 Ride Cymbal Cup			
	F#3	F# 3 Tambourine			
G3		G 3 Splash Cymbal			
	G#3	G# 3 Cowbell			
A3		A 3 Crash Cymbal 2			
	A#3	A# 3 Vibraslap			
B3		B 3 Ride Cymbal 2			
C4		C 4 Bongo H	Kendang Ageng Dah	Tambourine Hit	
	C#4	C# 4 Bongo L	Kendang Tipung Thung 1	Tambourine Hit Mute	
D4		D 4 Conga H Mute	Kendang Ciblon Dhen	Duf Open	
	D#4	D# 4 Conga H Open	Kendang Ciblon Det	Duf Slide	
E4		E 4 Conga L	Kendang Ciblon Thung	Duf Center Mute	
F4		F 4 Timbale H	Kendang Ciblon Lung 1	Duf Slap Mute	
	F#4	F# 4 Timbale L	Kendang Ciblon Thak 1	Duf Ring Mute	
G4		G 4 Agogo H	Kendang Ciblon Thak 2	Bayan Duf Open	Dagu Mute
	G#4	G# 4 Agogo L	Kendang Tipung Thung 2	Bayan Duf Slap Mute	Zhongcha Mute
A4		A 4 Cabasa	Kendang Tipung Ket	Bayan Duf Slide	Dagu Heavy
	A#4	A# 4 Maracas	Kendang Ciblon Lung 2	Bayan Duf Ring Mute	Zhongcha Open
B4		B 4 Metronome Click	Kendang Ciblon Tong	Dayan Finger Tips 4	Paigu Middle
C5		C 5 Metronome Bell	Plak 1 Ring Mute	Tung Finger Tips 1	Paigu Low
	C#5	C# 5 Guiro Short	Plak 1 Mute Center	Tung Finger Tips 2	Xiaocha Mute
D5		D 5 Guiro Long	Tung Open 1	Dayan Finger Tips 1	Bangu
	D#5	D# 5 Claves	Low Dut Open	Dayan Ring Mute	Xiaocha Open
E5		E 5 Wood Block H	Low Dut Mute 1	Dayan Finger Tips 3	Bangzi
F5		F 5 Wood Block L	Low Dut Mute 2	Dayan Ring Open	Muyu Low
	F#5	F# 5 Scratch H	Low Dut Mute 3	Dayan Finger Tips 2	Zhongluo Mute
G5		G 5 Scratch L	Low Dut Mute 4	Dayan Open	Muyu Mid-Low
	G#5	G# 5 Triangle Mute	Low Dut Slide 1	Dayan Center Mute	Zhongluo Open
A5		A 5 Triangle Open	Low Dut Slide 2	Tung Open 2	Muyu Middle
	A#5	A# 5 Shaker	Low Dut Slide 3	Plak 1 Mute Center	Xiaoluo Open
B5		B 5 Jingle Bells	Plak 2 Ring Open	Low Dut Mute 1	Triangle Mute
C6		C 6 Bell Tree		Low Dut Mute 3	Triangle Open

# Список стилей

Номер стиля	Название стиля
<b>ПОП И РОК</b>	
1	8Beat Modern
2	60s Guitar Pop
3	60s 8Beat
4	8Beat
5	Off Beat
6	60s Rock
7	Hard Rock
8	Rock Shuffle
9	8Beat Rock
10	16Beat
11	Pop Shuffle
12	Guitar Pop
13	16Beat Uptempo
14	Kool Shuffle
15	Hip Hop Light
<b>БАЛЛАДЫ</b>	
16	Piano Ballad
17	6/8 Modern EP
18	6/8 Slow Rock
19	Organ Ballad
20	Pop Ballad
21	16Beat Ballad
<b>ТАНЦЕВАЛЬНЫЕ И ДИСКО</b>	
22	EuroTrance
23	Ibiza
24	Swing House
25	Clubdance
26	Club Latin
27	Garage
28	Techno Party
29	Hip Hop Groove
30	70s Disco
31	Latin Disco
32	Saturday Night
33	Disco Hands
<b>СВИНГ И ДЖАЗ</b>	
34	Big Band Fast
35	Jazz Ballad
36	Jazz Club
37	Swing 1
38	Swing 2
39	Five/Four
40	Dixieland
41	Ragtime
<b>R&amp;B</b>	
42	Soul
43	Detroit Pop
44	6/8 Soul
45	Croco Twist
46	Rock&Roll
47	Combo Boogie
48	6/8 Blues

Номер стиля	Название стиля
<b>КАНТРИ</b>	
49	Country Pop
50	Country Swing
51	Country 2/4
52	Bluegrass
<b>БАЛЬНЫЕ</b>	
53	Viennese Waltz
54	English Waltz
55	Slowfox
56	Foxtrot
57	Quickstep
58	Tango
59	Pasodoble
60	Samba
61	Cha Cha Cha
62	Rumba
63	Jive
<b>НАРОДНЫЕ И ВАЛЬСЫ</b>	
64	March
65	6/8 March
66	Polka Pop
67	Tarantella
68	Showtune
69	Christmas Swing
70	Christmas Waltz
71	Waltz
72	Swing Waltz
73	Jazz Waltz
74	Country Waltz
75	Musette
<b>ЭТНИЧЕСКИЕ</b>	
76	Hawaiian
77	Scottish Reel
78	Celtic Dance
79	Modern Dangdut 1
80	Keroncong
81	Modern Dangdut 2
82	Dangdut Umum
83	Dangdut Slow Legend
84	Dangdut 3/4
85	Langgam Modern
86	Dangdut Jawa
87	Vietnamese Pop Ballad
88	Vietnamese 6/8 Ballad

Номер стиля	Название стиля
89	Xi Qing Luo Gu
90	Yi Zu Min Ge
91	Jing Ju Jie Zou
92	Kung Fu
93	Zhong Guo Gu Qu
94	Xin Jiang Min Ge
95	China Funk
96	China Pop Ballad
97	China Dance
98	China 6/8 Slow Rock
99	Bhajan
100	Bolly Mix
101	Indian Pop
102	Hind Ballad
103	Indy Waltz
104	Bhangra
105	Kerala
106	Rajasthan
107	Dandiya
108	Qawwali
109	Saeidy
110	Wehda Saghira
111	Laff
112	Emarati
113	Iranian Elec
114	Kordi Pop
115	Bandari
116	Fazzani
117	4/4 Standart
118	Rumba 2/4
119	African Gospel Reggae
120	High Life 1
121	African Gospel
122	Makossa
123	Modern Afrobeat
124	High Life 2
125	Organ High Life
126	Igbo High Life
127	Soca
128	Azonto
129	Brazilian Samba
130	Bossa Nova
131	Forro
132	Sertanejo
133	Baião
134	Joropo
135	Parranda
136	Tango Argentino
137	Cumbia Peruana

Номер стиля	Название стиля
138	Cumbia Colombiana
139	Vallenato
140	Reggaeton Pop
141	Merengue
142	Mambo
143	Salsa
144	Beguine
145	Reggae
146	Tijuana
147	Paso Duranguense
148	Cumbia Grupera
149	Balada Banda
150	Mexican Mambo
<b>ФОРТЕПИАННЫЕ</b>	
151	Stride
152	Piano Swing
153	Arpeggio
154	Habanera
155	Slow Rock
156	8Beat Piano Ballad
157	6/8 Piano March
158	Piano Waltz

# Список композиций

Номер композиции	Название композиции	Композитор
<b>ДЕМО</b>		
001	DEMO	Yamaha Original
<b>ДЕТСКИЕ ПЕСНИ</b>		
002	Frère Jacques	Traditional
003	Der Froschgesang	Traditional
004	London Bridge	Traditional
005	Sur le pont d'Avignon	Traditional
006	Nedelka	Traditional
007	Sippin' Cider Through a Straw	Traditional
008	Old MacDonald Had A Farm	Traditional
009	If You're Happy and You Know It	Traditional
010	Yankee Doodle	Traditional
<b>ИЗБРАННОЕ</b>		
011	Aura Lee	Traditional
012	Bury Me Not on the Lone Prairie	Traditional
013	Kalinka	Traditional
014	Holdilia Cook	Traditional
015	La Cucaracha	Traditional
016	Aloha Oe	Q. Liliuokalani
017	Old Folks at Home	S. C. Foster
018	Santa Lucia	A. Longo
019	Beautiful Dreamer	S. C. Foster
020	Ring de Banjo	S. C. Foster
021	Romance de Amor	Traditional
022	Amazing Grace	Traditional
023	Oh! Susanna	S. C. Foster
024	Joy to the World	G. F. Händel
025	When the Saints Go Marching In	Traditional
026	Battle Hymn of the Republic	Traditional
<b>КЛАССИКА</b>		
027	Largo (from the New World)	A. Dvořák
028	Brahms' Lullaby	J. Brahms
029	Chanson du Toreador	G. Bizet
030	Jupiter, the Bringer of Jollity	G. Holst
031	Salut d'Amour op.12	E. Elgar
032	Symphony No.9 (from the New World - 4th movement)	A. Dvořák
033	Serenade for Strings in C major, op.48	P. I. Tchaikovsky
034	The Danube Waves	I. Ivanovici
<b>ДУЭТЫ</b>		
035	Ten Little Indians	Traditional
036	The Cuckoo	Traditional
037	O du lieber Augustin	Traditional
038	Twinkle Twinkle Little Star	Traditional
039	Im Mai	Traditional
040	O Christmas Tree	Traditional
041	Pop Goes The Weasel	Traditional
042	Mary Had a Little Lamb	Traditional
043	Row Row Row Your Boat	Traditional
044	On Top of Old Smoky	Traditional

Номер композиции	Название композиции	Композитор
<b>ФОРТЕПИАНО С АНСАМБЛЕМ</b>		
045	Little Brown Jug	Traditional
046	Auld Lang Syne	Traditional
047	Wenn ich ein Vöglein wär	Traditional
048	Die Lorelei	F. Silcher
049	Home Sweet Home	H. R. Bishop
050	Scarborough Fair	Traditional
051	My Old Kentucky Home	Traditional
052	Loch Lomond	Traditional
053	Silent Night	F. Gruber
054	Deck the Halls	Traditional
055	O Christmas Tree	Traditional
056	Sonata Pathétique 2nd Adagio Cantabile	L. v. Beethoven
057	Ave Maria/J. S. Bach - Gounod	J. S. Bach / C. F. Gounod
058	Jesus bleibet meine Freude	J. S. Bach
059	Prelude op.28-15 "Raindrop"	F. Chopin
060	Nocturne op.9-2	F. Chopin
061	Etude op.10-3 "Chanson de L'adieu"	F. Chopin
062	Romanze (Serenade K.525)	W. A. Mozart
<b>ФОРТЕПИАНО СОЛО</b>		
063	Arabesque	J. F. Burgmüller
064	La Chevaleresque	J. F. Burgmüller
065	Für Elise	L. v. Beethoven
066	Turkish March	W. A. Mozart
067	24 Preludes op.28-7	F. Chopin
068	Annie Laurie	Traditional
069	Jeanie with the Light Brown Hair	S. C. Foster

# Таблица Smart Chord

Если для типа аппликатуры установлено значение Smart Chord (577), то при настройке клавиши Smart Chord (стр. 9) в соответствии с партитурой сыграйте основной тон аккорда в диапазоне автоаккомпанемента. Это позволит вам услышать соответствующие аккорды ниже.

Тональность в музыкальной партитуре	Экран (Клавиша Smart Chord)	Ноты для воспроизведения (основной тон)											
		C#/D♭			D#/E♭			F#/G♭			G#/A♭		
		C	D	E	F	G	A	B					
	FL7	C dim	D♭ m	E♭♭ dim7	E♭ 1+5	F♭	F dim	G♭ 7	A♭♭	A♭ m	B♭♭	B♭ m7♭5	C♭
	FL6	C dim	D♭ 7	E♭♭	E♭ m	F♭	F m7♭5	G♭	G dim	A♭ m	B♭♭ dim7	B♭ 1+5	C♭
	FL5	C m7♭5	D♭	D dim	E♭ m	F♭ dim7	F 1+5	G♭	G dim	A♭ 7	B♭♭	B♭ m	C♭
	FL4	C 1+5	D♭	D dim	E♭ 7	F♭	F m	G♭	G m7♭5	A♭	A dim	B♭ m	C♭ dim7
	FL3	C m	D♭	D m7♭5	E♭	E dim	F m	G♭ dim7	G 1+5	A♭	A dim	B♭ 7	C♭
	FL2	C m	D♭ dim7	D 1+5	E♭	E dim	F 7	G♭	G m	A♭	A m7♭5	B♭	B dim
	FL1	C 7	D♭	D m	E♭	E m7♭5	F	F# dim	G m	A♭ dim7	A 1+5	B♭	B dim
<b>Без тональности</b> 	<b>SP0</b> (по умолч.)	C	C# dim	D m	E♭ dim7	E 1+5	F	F# dim	G 7	A♭	A m	B♭	B m7♭5
	SP1	C	C# dim	D 7	E♭	E m	F	F# m7♭5	G	G# dim	A m	B♭ dim7	B 1+5
	SP2	C	C# m7♭5	D	D# dim	E m	F dim7	F# 1+5	G	G# dim	A 7	B♭	B m
	SP3	C dim7	C# 1+5	D	D# dim	E 7	F	F# m	G	G# m7♭5	A	A# dim	B m
	SP4	C	C# m	D	D# m7♭5	E	E# dim	F# m	G dim7	G# 1+5	A	A# dim	B 7
	SP5	B# dim	C# m	D dim7	D# 1+5	E	E# dim	F# 7	G	G# m	A	A# m7♭5	B
	SP6	B# dim	C# 7	D	D# m	E	E# m7♭5	F#	F× dim	G# m	A dim7	A# 1+5	B
	SP7	B# m7♭5	C#	C× dim	D# m	E dim7	E# 1+5	F#	F× dim	G# 7	A	A# m	B



# Чтение партитуры

Используйте это удобное руководство, чтобы научиться читать партитуру и изучать композиции из Книги композиций (стр. 5)!

## ◆ Нумерация пальцев

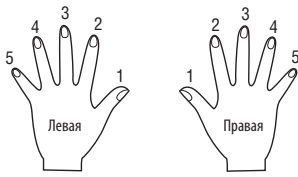

## ◆ Клавиатура, нотный стан и ключ тональности

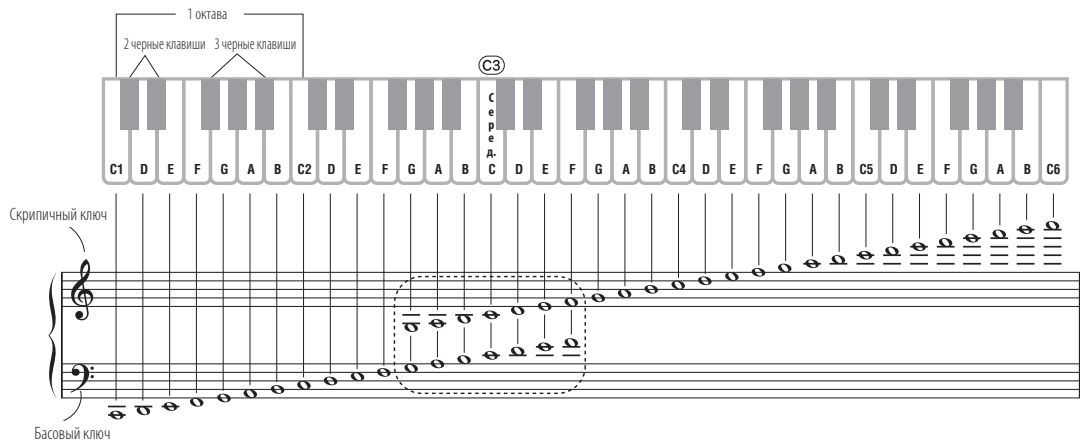

## ◆ Знаки альтерации

- # (диез) Повышение звука на полтона
- b (бемоль) Понижение звука на полтона
- ♮ (бекар) Возврат к стандартной высоте звука

## ◆ Ноты и паузы

Целая нота			Пауза длительностью в целую ноту	
Половинная с точкой			Пауза длительностью в половинную с точкой	
Половинная нота			Пауза длительностью в половинную ноту	
Четвертная с точкой			Пауза длительностью в четвертную с точкой	
Четверть			Пауза длительностью в четвертную ноту	
Восьмая			Пауза длительностью в восьмую ноту	
Шестнадцатая			Пауза длительностью в шестнадцатую ноту	

## ◆ Тактовый размер и счет тактов

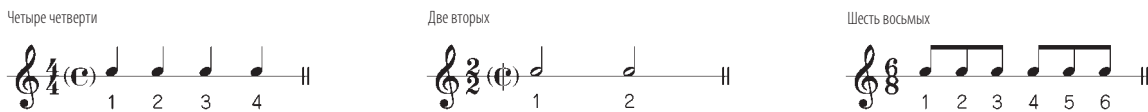

## ◆ Повторы

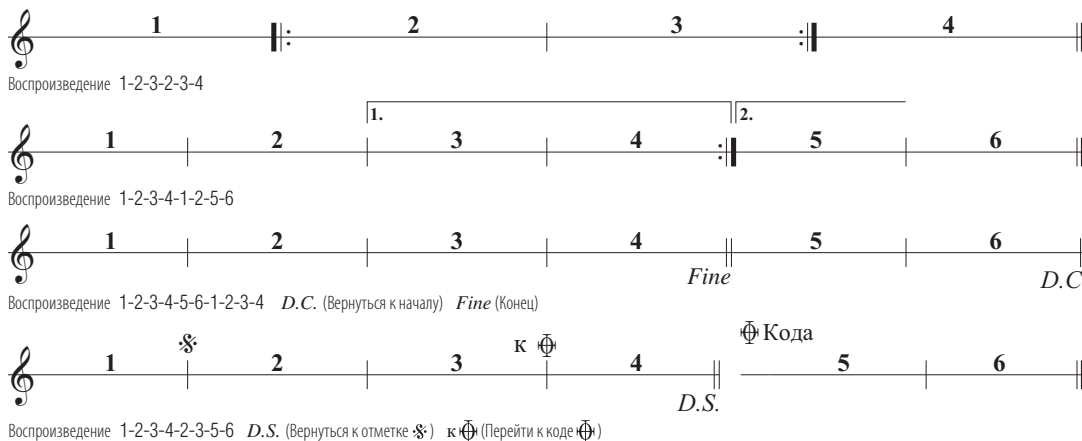

Подробные сведения об инструменте можно получить у местного представителя корпорации Yamaha или уполномоченного дистрибьютора, указанного в следующем списке.

## NORTH AMERICA

### CANADA

**Yamaha Canada Music Ltd.**  
135 Milner Avenue, Toronto, Ontario M1S 3R1,  
Canada  
Tel: +1-416-298-1311

### U.S.A.

**Yamaha Corporation of America**  
6600 Orangethorpe Avenue, Buena Park, CA 90620,  
U.S.A.  
Tel: +1-714-522-9011

## CENTRAL & SOUTH AMERICA

### MEXICO

**Yamaha de México, S.A. de C.V.**  
Av. Insurgentes Sur 1647 Piso 9, Col. San José  
Insurgentes, Delegación Benito Juárez, CDMX,  
C.P. 03900, México  
Tel: +52-55-5804-0600

### BRAZIL

**Yamaha Musical do Brasil Ltda.**  
Praça Professor José Lannes, 40, Cjs 21 e 22, Brooklin  
Paulista Novo CEP 04571-100 – São Paulo – SP,  
Brazil  
Tel: +55-11-3704-1377

### ARGENTINA

**Yamaha Music Latin America, S.A.,  
Sucursal Argentina**  
Olga Cossetini 1553, Piso 4 Norte,  
Madero Este-C1107CEK,  
Buenos Aires, Argentina  
Tel: +54-11-4119-7000

### PANAMA AND OTHER LATIN

### AMERICAN REGIONS/ CARIBBEAN REGIONS

**Yamaha Music Latin America, S.A.**  
Edificio Torre Davivienda, Piso: 20  
Avenida Balboa, Marbella, Corregimiento de Bella  
Vista, Ciudad de Panamá, Rep. de Panamá  
Tel: +507-269-5311

## EUROPE

### THE UNITED KINGDOM/IRELAND

**Yamaha Music Europe GmbH (UK)**  
Sherbourne Drive, Tilbrook, Milton Keynes,  
MK7 8BL, U.K.  
Tel: +44-1908-366700

### GERMANY

**Yamaha Music Europe GmbH**  
Siemensstrasse 22-34, 25462 Rellingen, Germany  
Tel: +49-4101-303-0

### SWITZERLAND/LIECHTENSTEIN

**Yamaha Music Europe GmbH, Branch  
Switzerland in Thalwil**  
Seestrasse 18a, 8800 Thalwil, Switzerland  
Tel: +41-44-3878080

### AUSTRIA/CROATIA/CZECH REPUBLIC/ HUNGARY/ROMANIA/SLOVAKIA/ SLOVENIA

**Yamaha Music Europe GmbH, Branch Austria**  
Schleiergasse 20, 1100 Wien, Austria  
Tel: +43-1-60203900

### POLAND

**Yamaha Music Europe  
Sp.z o.o. Oddział w Polsce**  
ul. Wielicka 52, 02-657 Warszawa, Poland  
Tel: +48-22-880-08-88

### BULGARIA

**Dinacord Bulgaria LTD.**  
Bul.Iskarsko Schose 7 Targowski Zentar Ewropa  
1528 Sofia, Bulgaria  
Tel: +359-2-978-20-25

### MALTA

**Olimpus Music Ltd.**  
Valletta Road, Mosta MST9010, Malta  
Tel: +356-2133-2093

### NETHERLANDS/BELGIUM/ LUXEMBOURG

**Yamaha Music Europe, Branch Benelux**  
Clarissenhof 5b, 4133 AB Vianen, The Netherlands  
Tel: +31-347-358040

### FRANCE

**Yamaha Music Europe**  
7 rue Ambroise Croizat, Zone d'activités de Pariest,  
77183 Croissy-Beaubourg, France  
Tel: +33-1-6461-4000

### ITALY

**Yamaha Music Europe GmbH, Branch Italy**  
Via Tinelli N.67/69 20855 Gemo di Lesmo (MB),  
Italy  
Tel: +39-039-9065-1

### SPAIN/PORTUGAL

**Yamaha Music Europe GmbH Ibérica, Sucursal  
en España**  
Ctra. de la Coruña km. 17,200, 28231  
Las Rozas de Madrid, Spain  
Tel: +34-91-639-88-88

### GREECE

**Philippos Nakas S.A. The Music House**  
19th klm. Leof. Lavriou 190 02 Peania – Attiki,  
Greece  
Tel: +30-210-6686260

### SWEDEN

**Yamaha Music Europe GmbH Germany filial  
Scandinavia**  
JA Wettergrensgata 1, 400 43 Göteborg, Sweden  
Tel: +46-31-89-34-00

### DENMARK

**Yamaha Music Denmark,  
Fillial of Yamaha Music Europe GmbH, Tyskland**  
Generatorvej 8C, ST. TH., 2860 Søborg, Denmark  
Tel: +45-44-92-49-00

### FINLAND

**F-Musiikki Oy**  
Antaksentie 4  
FI-01510 Vantaa, Finland  
Tel: +358 (0)96185111

### NORWAY

**Yamaha Music Europe GmbH Germany -  
Norwegian Branch**  
Grini Næringspark 1, 1332 Østerås, Norway  
Tel: +47-6716-7800

### ICELAND

**Hljodfaerahusid Ehf.**  
Sidumula 20  
IS-108 Reykjavik, Iceland  
Tel: +354-525-5050

### CYPRUS

**Nakas Music Cyprus Ltd.**  
Nikis Ave 2k  
1086 Nicosia  
Tel: +357-22-511080  
**Major Music Center**  
21 Ali Riza Ave. Ortakoy  
P.O.Box 475 Lefkoşa, Cyprus  
Tel: (392) 227 9213

### RUSSIA

**Yamaha Music (Russia) LLC.**  
Room 37, entrance 7, bld. 7, Kievskaya street,  
Moscow, 121059, Russia  
Tel: +7-495-626-5005

### OTHER EUROPEAN REGIONS

**Yamaha Music Europe GmbH**  
Siemensstrasse 22-34, 25462 Rellingen, Germany  
Tel: +49-4101-303-0

## AFRICA

**Yamaha Music Gulf FZE**  
JAFZA-16, Office 512, P.O.Box 17328,  
Jebel Ali FZE, Dubai, UAE  
Tel: +971-4-801-1500

## MIDDLE EAST

### TURKEY

**Yamaha Music Europe GmbH**  
Merkezi Almanya Türkiye İstanbul Şubesi  
Mor Sumbul Sokak Varyap Meridian Business  
1.Blok No:1 113-114-115  
Bati Atasehir Istanbul, Turkey  
Tel: +90-216-275-7960

### ISRAEL

**RBX International Co., Ltd.**  
P.O.Box 10245, Petach-Tikva, 49002  
Tel: (972) 3-925-6900

## OTHER REGIONS

**Yamaha Music Gulf FZE**  
JAFZA-16, Office 512, P.O.Box 17328,  
Jebel Ali FZE, Dubai, UAE  
Tel: +971-4-801-1500

## ASIA

### THE PEOPLE'S REPUBLIC OF CHINA

**Yamaha Music & Electronics (China) Co., Ltd.**  
2F, Yunhedasha, 1818 Xinzha-lu, Jingan-qu,  
Shanghai, China  
Tel: +86-400-051-7700

### HONG KONG

**Tom Lee Music Co., Ltd.**  
11/F., Silvercord Tower 1, 30 Canton Road,  
Tsimshatsui, Kowloon, Hong Kong  
Tel: +852-2737-7688

### INDIA

**Yamaha Music India Private Limited**  
P-401, JMD Megapolis, Sector-48, Sohna Road,  
Gurugram-122018, Haryana, India  
Tel: +91-124-485-3300

### INDONESIA

**PT Yamaha Musik Indonesia Distributor**  
Yamaha Music Center Bldg. Jalan Jend. Gatot  
Subroto Kav. 4, Jakarta 12930, Indonesia  
Tel: +62-21-520-2577

### KOREA

**Yamaha Music Korea Ltd.**  
11F, Prudential Tower, 298, Gangnam-daero,  
Gangnam-gu, Seoul, 06253, Korea  
Tel: +82-2-3467-3300

### MALAYSIA

**Yamaha Music (Malaysia) Sdn. Bhd.**  
No.8, Jalan Perbandaran, Kelana Jaya, 47301  
Petaling Jaya, Selangor, Malaysia  
Tel: +60-3-78030900

### SINGAPORE

**Yamaha Music (Asia) Private Limited**  
Block 202 Hougang Street 21, #02-00,  
Singapore 530202, Singapore  
Tel: +65-6740-9200

### TAIWAN

**Yamaha Music & Electronics Taiwan Co., Ltd.**  
2F., No.1, Yuandong Rd., Banqiao Dist.,  
New Taipei City 22063, Taiwan (R.O.C.)  
Tel: +886-2-7741-8888

### THAILAND

**Siam Music Yamaha Co., Ltd.**  
3, 4, 15, 16th Fl., Siam Motors Building,  
891/1 Rama 1 Road, Wangmai,  
Pathumwan, Bangkok 10330, Thailand  
Tel: +66-2215-2622

### VIETNAM

**Yamaha Music Vietnam Company Limited**  
15th Floor, Nam A Bank Tower, 201-203 Cach  
Mang Thang Tam St., Ward 4, Dist.3,  
Ho Chi Minh City, Vietnam  
Tel: +84-28-3818-1122

### OTHER ASIAN REGIONS

[https://asia-latinamerica-mea.yamaha.com/  
index.html](https://asia-latinamerica-mea.yamaha.com/index.html)

## OCEANIA

### AUSTRALIA

**Yamaha Music Australia Pty. Ltd.**  
Level 1, 80 Market Street, South Melbourne,  
VIC 3205 Australia  
Tel: +61-3-9693-5111

### NEW ZEALAND

**Music Works LTD**  
P.O.BOX 6246 Wellesley, Auckland 4680,  
New Zealand  
Tel: +64-9-634-0099

### REGIONS AND TRUST

### TERRITORIES IN PACIFIC OCEAN

[https://asia-latinamerica-mea.yamaha.com/  
index.html](https://asia-latinamerica-mea.yamaha.com/index.html)

Head Office/Manufacturer: Yamaha Corporation 10-1, Nakazawa-cho, Naka-ku, Hamamatsu, 430-8650, Japan

Importer (European Union): Yamaha Music Europe GmbH Siemensstrasse 22-34, 25462 Rellingen, Germany

Importer (United Kingdom): Yamaha Music Europe GmbH (UK) Sherbourne Drive, Tilbrook, Milton Keynes, MK7 8BL, United Kingdom

DM129



Yamaha Global Site  
<https://www.yamaha.com/>

Yamaha Downloads  
<https://download.yamaha.com/>

Manual Development Group  
© 2021 Yamaha Corporation  
Published 06/2021 LBES-A0

VEJ2010