

U-BRACKET

UB-DZR15H UB-DZR12H UB-DZR10H

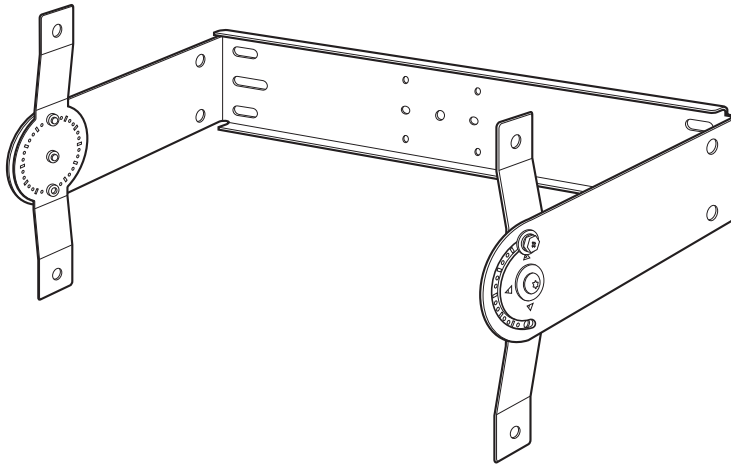

UB-DZR15V UB-DZR12V UB-DZR10V

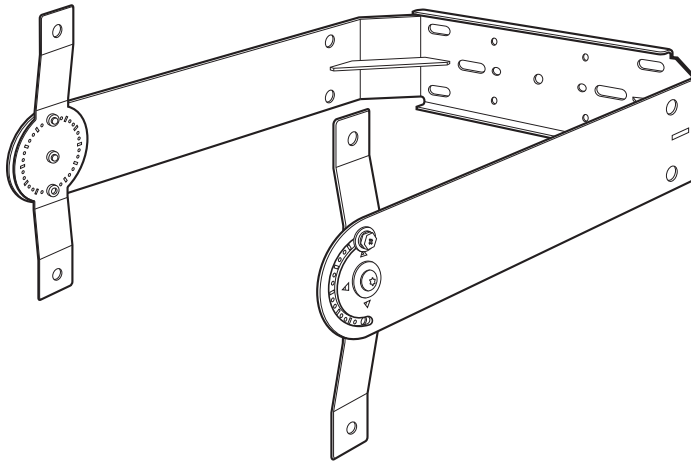

EN	Owner's Manual
DE	Bedienungsanleitung
FR	Mode d'emploi
ES	Manual de instrucciones
PT	Manual do Proprietário
IT	Manuale di istruzioni
RU	Руководство пользователя
ZH	使用说明书
JA	取扱説明書

SPEAKER BRACKET

Введение

Благодарим за приобретение U-BRACKET Yamaha UB-DZR15H, UB-DZR12H, UB-DZR10H, UB-DZR15V, UB-DZR12V или UB-DZR10V. Это изделие является кронштейном, разработанным для использования при установке динамиков Yamaha серии CZR и DZR. В этом руководстве объясняется, как присоединить кронштейн к динамику, когда специалисты по установке используют этот кронштейн для установки динамика на стене или потолке. Внимательно прочитайте это руководство перед использованием этого изделия, чтобы использовать его надлежащим образом. После прочтения данного руководства сохраните его для будущих справок.

- В качестве иллюстраций для примеров в этом руководстве используются модели UB-DZR12H и UB-DZR12V, если не указано другое. В качестве иллюстраций для примера соответствующего динамика используется модель CZR12.
- В содержании данного руководства приведены последние на момент публикации технические характеристики. Для получения последней версии руководства посетите веб-сайт корпорации Yamaha и загрузите файл с руководством.

Содержание

Введение	26	Горизонтальная установка кронштейна (UB-DZR15H, UB-DZR12H и UB-DZR10H)	28
МЕРЫ БЕЗОПАСНОСТИ.....	26	Вертикальная установка кронштейна (UB-DZR15V, UB-DZR12V и UB-DZR10V)	29
Комплект поставки.....	27	Installation Examples (только на английском)	38
Совместимые модели динамиков	27	Optional Brackets (sold separately) (только на английском).....	39
Проверка перед установкой	27	Dimensions (только на английском)	40

МЕРЫ БЕЗОПАСНОСТИ

ВНИМАТЕЛЬНО ПРОЧИТАЙТЕ, ПРЕЖДЕ ЧЕМ ПРИСТУПАТЬ К ЭКСПЛУАТАЦИИ

Сохраните это руководство, чтобы можно было обращаться к нему в дальнейшем.



ПРЕДУПРЕЖДЕНИЕ

Во избежание получения серьезных травм вплоть до наступления смерти от удара электрическим током, а также во избежание короткого замыкания, повреждения оборудования, пожара и других инцидентов, всегда соблюдайте основные правила безопасности, перечисленные далее. Они включают перечисленные ниже меры, но не ограничиваются ими.

Не открывать

- В данном устройстве нет компонентов, которые должен обслуживать пользователь. Не разбирайте и не изменяйте внутренние компоненты.

Установка

- Не присоединяйте это изделие к какому-либо динамику, не указанному как совместимый. Это может привести к повреждениям или травмам.



ВНИМАНИЕ

Во избежание нанесения серьезных травм себе и окружающим, а также во избежание повреждения изделия и другого имущества в обязательном порядке соблюдайте основные правила безопасности. Они включают перечисленные ниже меры, но не ограничиваются ими.

Установка

- Если установка изделия требует дополнительных конструкций крепления, всегда консультируйтесь с квалифицированными специалистами центра технического обслуживания корпорации Yamaha и проверяйте, соблюдаются ли следующие меры предосторожности.
 - Выбирайте конструкции крепления и место установки, способные выдержать вес изделия.
 - Избегайте мест установки, подверженных постоянной вибрации.
 - Используйте подходящие инструменты для установки изделия.
 - Периодически проверяйте изделие.

УВЕДОМЛЕНИЕ

Во избежание возможного сбоя/повреждения этого устройства или другого имущества соблюдайте приведенные ниже правила.

■ Обращение

- Не используйте вертикальный кронштейн при горизонтальной установке динамика. Не используйте горизонтальный кронштейн при вертикальной установке динамика. Вес динамика может привести к деформации кронштейна, если используется неправильный кронштейн.

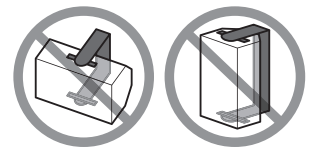

Информация

■ О данном руководстве

- Иллюстрации приведены в данном руководстве только в качестве примеров.
- Названия фирм и изделий, используемые в данном руководстве, являются товарными знаками или зарегистрированными товарными знаками соответствующих компаний.

■ Сведения об утилизации

- Это изделие содержит пригодные для переработки компоненты. Утилизируйте его, обратитесь в местные органы власти.

■ Важное примечание

- Информация об условиях Гарантии для Клиентов в Российской Федерации [Русский]
Для получения подробной информации об условиях Гарантии на продукцию Yamaha в России, условиях гарантийного обслуживания, пожалуйста, посетите веб-сайт по адресу ниже (на сайте доступен файл с условиями для скачивания и печати) или обратитесь в офис представительства Yamaha в России.
<https://ru.yamaha.com/ru/support/>

Комплект поставки

Аксессуары		Кол-во	Комментарии
Болты с шестигранной головкой M8×30 с плоской и пружинной шайбой		6	<ul style="list-style-type: none"> Для установки корпуса ×4 Для кронштейнов (продаются отдельно)* ×2
Винты с головкой с плоской и пружинной шайбой		2	Могут использоваться вместо крепежных болтов во время временной установки.
Плоские шайбы M8		2	Для кронштейнов (продаются отдельно)*
Шестигранные гайки M8		2	Для кронштейнов (продаются отдельно)*
Руководство пользователя	(этот документ)	1	—

* Используются вместе с дополнительными кронштейнами (продаются отдельно; для получения более подробной информации см. стр. 39).

Совместимые модели динамиков

Модель	Использование	Совместимые динамики
UB-DZR15H	Горизонтальная установка	CZR15, DZR15, DZR15-D
UB-DZR12H		CZR12, DZR12, DZR12-D
UB-DZR10H		CZR10, DZR10, DZR10-D
UB-DZR15V	Вертикальная установка	CZR15, DZR15, DZR15-D
UB-DZR12V		CZR12, DZR12, DZR12-D
UB-DZR10V		CZR10, DZR10, DZR10-D



ПРЕДУПРЕЖДЕНИЕ

Не присоединяйте это изделие к какому-либо динамику, не указанному как совместимый. Это может привести к повреждениям или травмам.

Проверка перед установкой

- Фурнитура, болты и другие приспособления для установки кронштейна на стену или потолок не включены в комплект поставки. Если вы не уверены, какую фурнитуру следует использовать, обратитесь к специалисту.
- Перед установкой кронштейна на стену или потолок сперва присоедините его к динамику. Рекомендуем надежно установить кронштейн на стену или потолок, используя подходящую фурнитуру и болты, после присоединения кронштейна к динамику.



ВНИМАНИЕ

- Убедитесь, что установочная поверхность достаточно крепкая, чтобы выдержать общий вес динамика и U-образного кронштейна. Если вы не уверены в установочной поверхности, обратитесь к специалисту. Избегайте установки U-образного кронштейна на гипсокартон, например, на звукопоглощающую плитку.
- Будьте осторожны, чтобы не защемить пальцы между U-образным кронштейном и динамиком.
- Обязательно примите меры предосторожности с использованием проводов для предотвращения падения динамика в случае неправильной установки.

Компания Yamaha не несет ответственности за ущерб или травмы, связанные с недостаточной прочностью структуры опоры или неправильной установкой.

Горизонтальная установка кронштейна (UB-DZR15H, UB-DZR12H и UB-DZR10H)

1. Снимите винты М8 (всего четыре) с верхней и нижней панели динамика.

Используйте шестигранный ключ диаметром 5 мм.

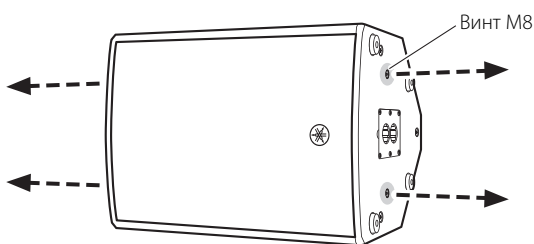

ПРИМЕЧАНИЕ

Сохраните винты, снятые с динамика, чтобы они не потерялись. Использование динамика со снятыми винтами негативно повлияет на качество звука из-за пропускания воздуха, так как отверстия для винтов входят во внутреннюю часть корпуса динамика. Повторно установите винты в исходные отверстия для винтов после снятия U-образного кронштейна.

2. С помощью дополнительных шестигранных болтов М8х30 (всего четыре) зафиксируйте обе стороны U-образного кронштейна на динамике.

Используйте гаечный ключ диаметром 13 мм. Рекомендуемый момент затяжки – 6,2 Нм.

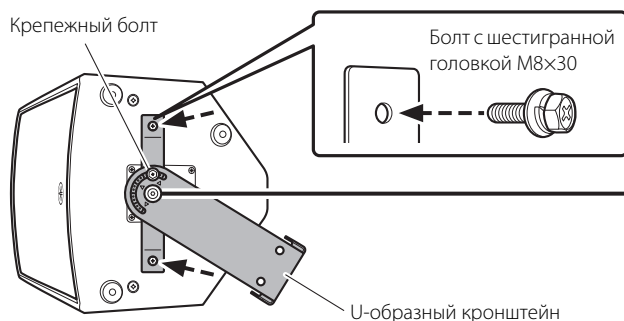

ПРЕДУПРЕЖДЕНИЕ

Никогда не ослабляйте центральный винт. Это может привести к падению динамика и возможным травмам. Если этот винт станет ослаблен, повторно затяните его с моментом затяжки 12,4 Нм или более.

3. Используйте гаечный ключ, чтобы временно затянуть крепежные болты для фиксирования углов с обеих сторон и выполнить установку на стене или потолке.



ВНИМАНИЕ

Невыполнение инструкции затянуть временно болты может привести к вращению динамика или U-образного кронштейна во время установки и возможным травмам.

4. Придерживайте динамик рукой, чтобы предотвратить вращение, затем ослабьте крепежные болты. Настройте угол наклона динамика, затем с помощью гаечного ключа затяните крепежные болты, пока динамик не будет надежно зафиксирован на месте.

- Можно изменить наклон установленного динамика в диапазоне 180°. Также можно установить крепежные болты в другие отверстия для винтов, чтобы изменить наклон в диапазоне 180° в противоположном направлении.
- Также можно использовать дополнительные винты с головкой вместо крепежных болтов во время временной установки и фиксировать их рукой. Тем не менее, при постоянной установке используйте крепежные болты и убедитесь, что они надежно зафиксированы. Рекомендуемый момент затяжки – 12,4 Нм.

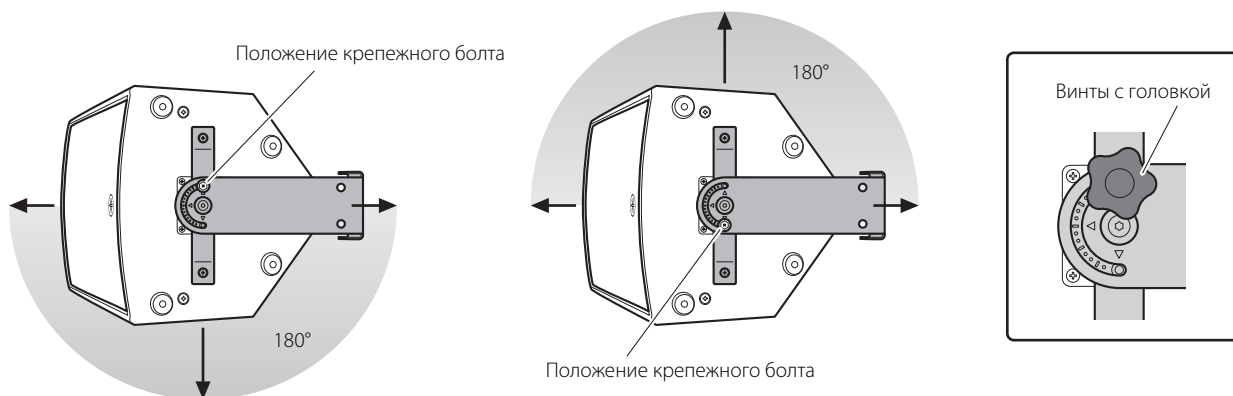

Вертикальная установка кронштейна (UB-DZR15V, UB-DZR12V и UB-DZR10V)

1. Снимите винты М8 (всего четыре) с обеих сторон динамика.

Используйте шестигранный ключ диаметром 5 мм.

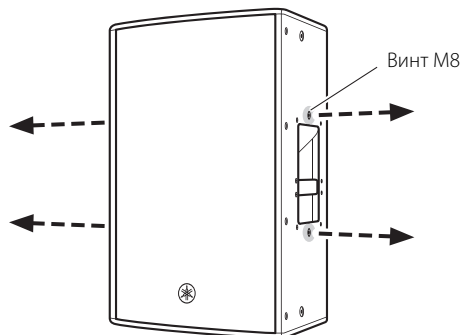

ПРИМЕЧАНИЕ

Сохраните винты, снятые с динамика, чтобы они не потерялись. Использование динамика со снятыми винтами негативно повлияет на качество звука из-за пропускания воздуха, так как отверстия для винтов входят во внутреннюю часть корпуса динамика. Повторно установите винты в исходные отверстия для винтов после снятия U-образного кронштейна.

2. С помощью дополнительных шестигранных болтов М8×30 (всего четыре) зафиксируйте обе стороны U-образного кронштейна на динамике.

Используйте гаечный ключ диаметром 13 мм. Рекомендуемый момент затяжки – 6,2 Нм.

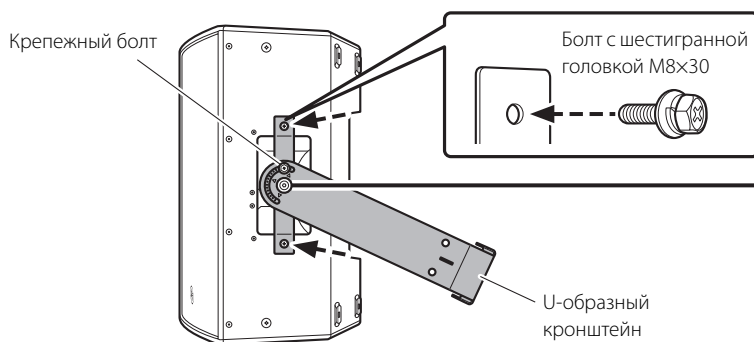

ПРЕДУПРЕЖДЕНИЕ

Никогда не ослабляйте центральный винт. Это может привести к падению динамика и возможным травмам. Если этот винт станет ослаблен, повторно затяните его с моментом затяжки 12,4 Нм или более.

3. Используйте гаечный ключ, чтобы временно затянуть крепежные болты для фиксирования углов с обеих сторон и выполнить установку на стене или потолке.



ВНИМАНИЕ

Невыполнение инструкции затянуть временно болты может привести к вращению динамика или U-образного кронштейна во время установки и возможным травмам.

4. Придерживайте динамик рукой, чтобы предотвратить вращение, затем ослабьте крепежные болты. Настройте угол наклона динамика, затем с помощью гаечного ключа затяните крепежные болты, пока динамик не будет надежно зафиксирован на месте.

- Можно изменить наклон установленного динамика в диапазоне 180°. Также можно установить крепежные болты в другие отверстия для винтов, чтобы изменить наклон в диапазоне 180° в противоположном направлении.
- Также можно использовать дополнительные винты с головкой вместо крепежных болтов во время временной установки и фиксировать их рукой. Тем не менее, при постоянной установке используйте крепежные болты и убедитесь, что они надежно зафиксированы. Рекомендуемый момент затяжки – 12,4 Нм.

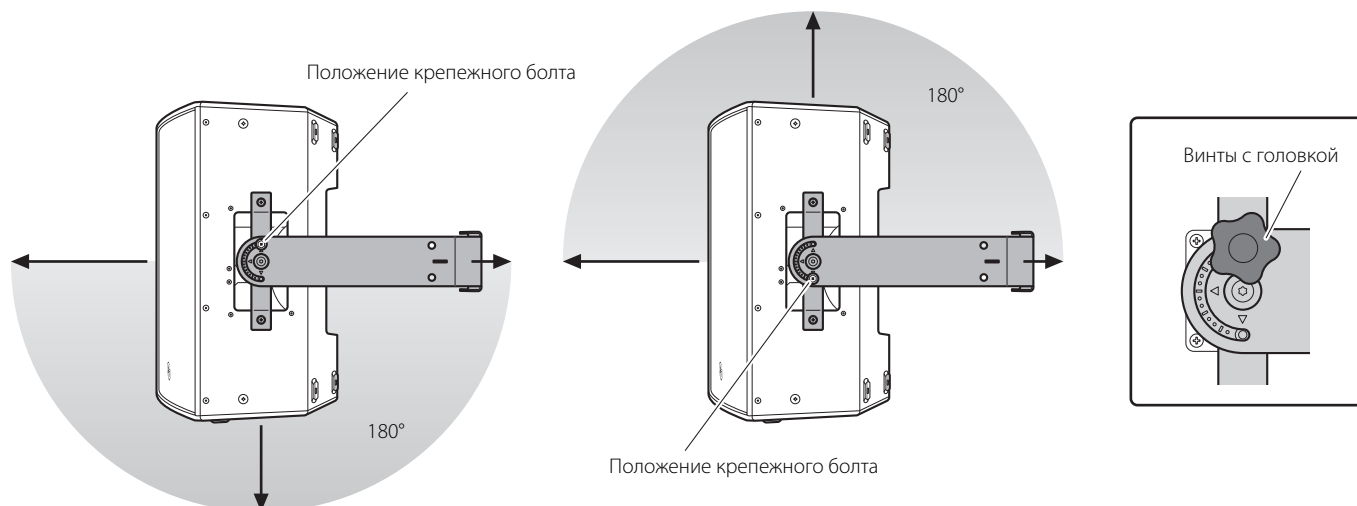

Installation Examples

■ UB-DZR15H, UB-DZR12H, UB-DZR10H

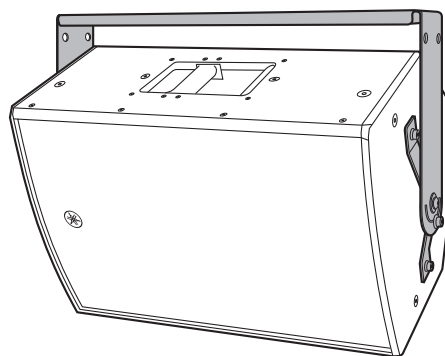
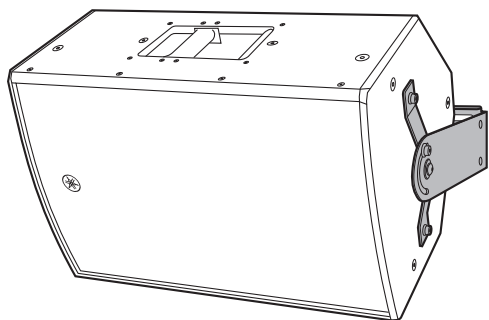

■ UB-DZR15V, UB-DZR12V, UB-DZR10V

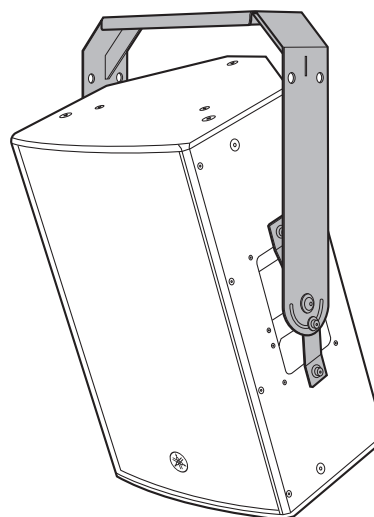
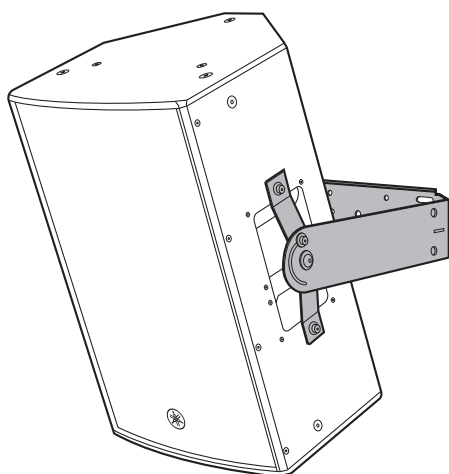

Optional Brackets (sold separately)

- You can use the U-bracket in combination with optional brackets sold separately. For more information, visit the following Yamaha Pro Audio website.
<https://www.yamahaproaudio.com/>
- Der U-Montagebügel kann in Kombination mit optionalen, separat erhältlichen Halterung eingesetzt werden. Weitere Informationen finden Sie auf der folgenden Website von Yamaha Pro Audio.
<https://www.yamahaproaudio.com/>
- Vous pouvez utiliser la lyre en combinaison avec des supports en option vendus séparément. Pour plus de renseignements, surfez sur le site Internet Yamaha Pro Audio ci-dessous.
<https://www.yamahaproaudio.com/>
- Puede utilizar la abrazadera en U en combinación con abrazaderas o soportes opcionales que se venden por separado. Para más información, visite el siguiente sitio web de Yamaha Pro Audio:
<https://www.yamahaproaudio.com/>
- Você pode usar o suporte em U em combinação com suportes opcionais vendidos separadamente. Para obter mais informações, visite o seguinte site da Yamaha Pro Audio.
<https://www.yamahaproaudio.com/>
- È possibile utilizzare la staffa a U in combinazione con staffe opzionali vendute separatamente. Per ulteriori informazioni, visitare il seguente sito web Yamaha Pro Audio.
<https://www.yamahaproaudio.com/>
- Вы можете использовать U-образный кронштейн в комбинации с продаваемыми отдельно дополнительными кронштейнами. Для получения дополнительной информации посетите следующий веб-сайт Yamaha Pro Audio.
<https://www.yamahaproaudio.com/>
- 您可以將U型支架與單獨出售的選配支架結合使用。有關更多信息，請訪問以下Yamaha Pro Audio網站。
<https://www.yamahaproaudio.com/>
- Uブラケットは別売りのオプションブラケットと組み合わせてご使用いただけます。詳しくは下記ヤマハ プロオーディオウェブサイトをご覧ください。
<https://www.yamahaproaudio.com/>

Dimensions

■ UB-DZR15H

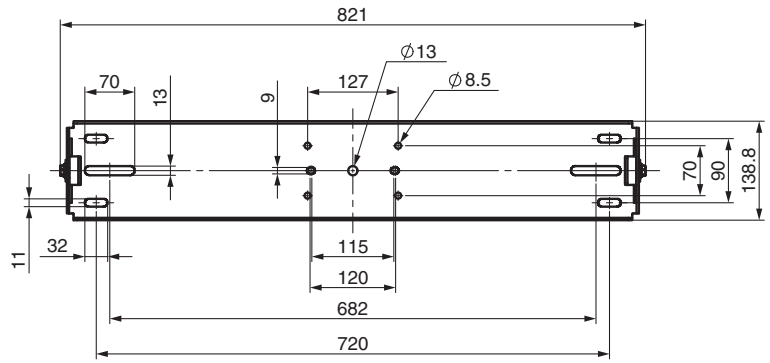
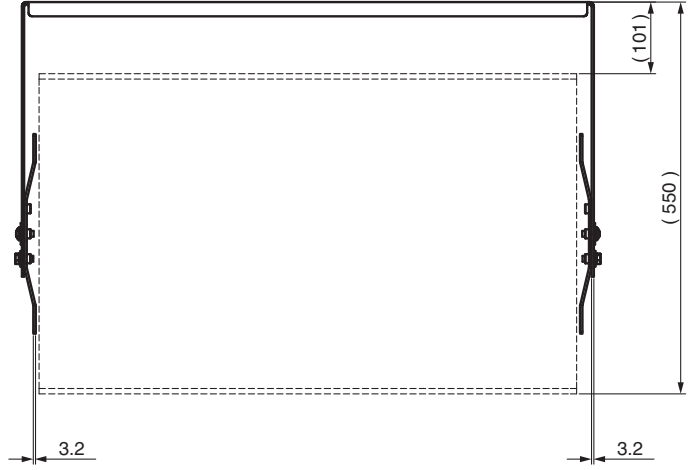
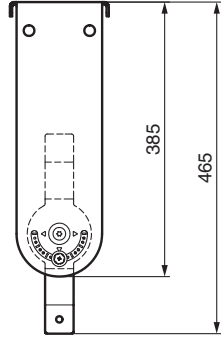

Unit: mm
Weight: 6.2 kg

■ UB-DZR15V

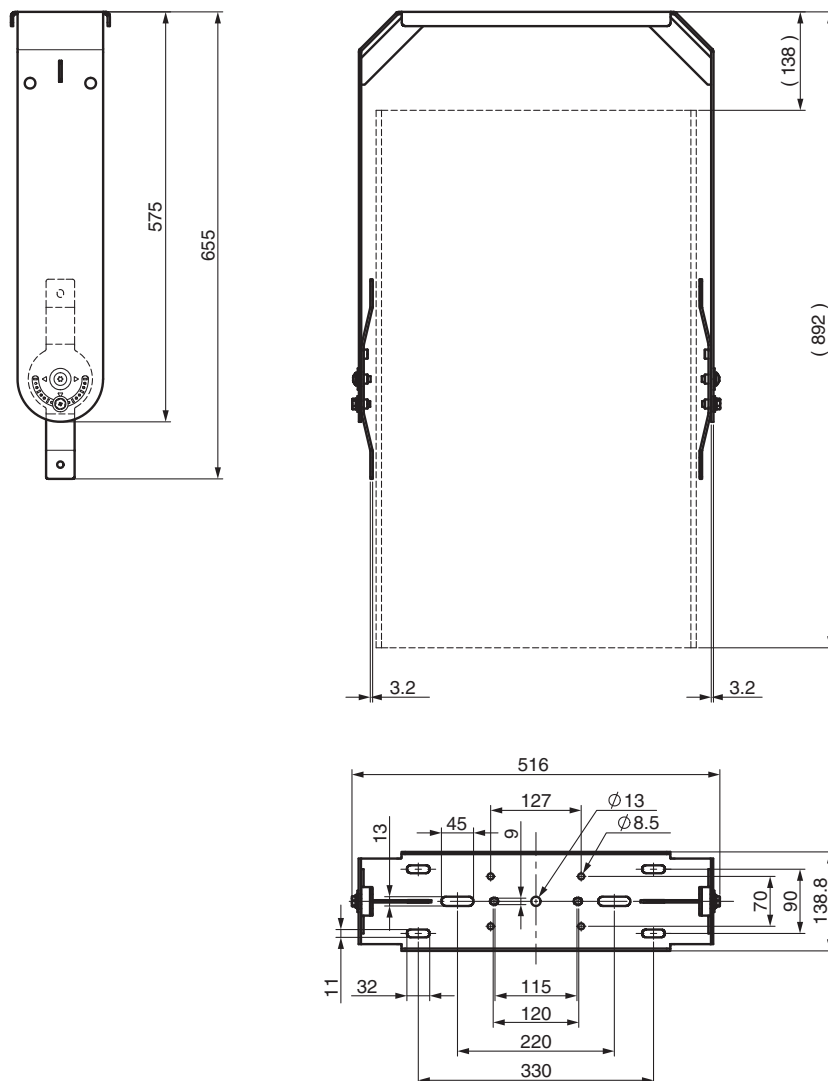

Unit: mm
Weight: 5.9 kg

English

Deutsch

Français

Español

Português

Italiano

Русский

中文

日本語

■ UB-DZR12H

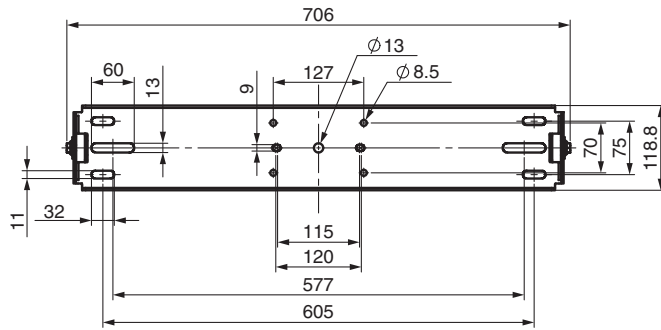
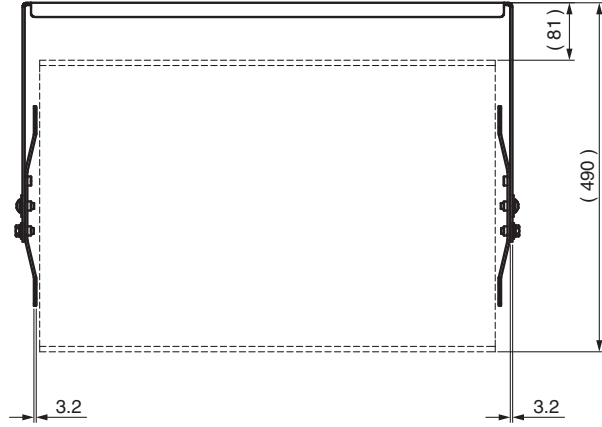
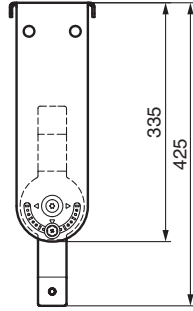

Unit: mm
Weight: 4.7 kg

■ UB-DZR12V

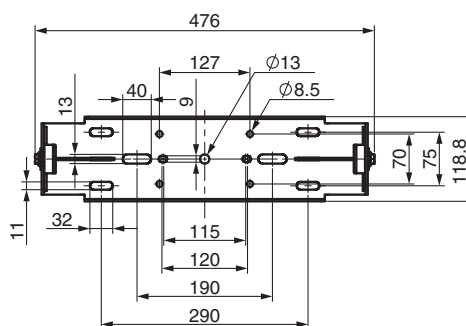
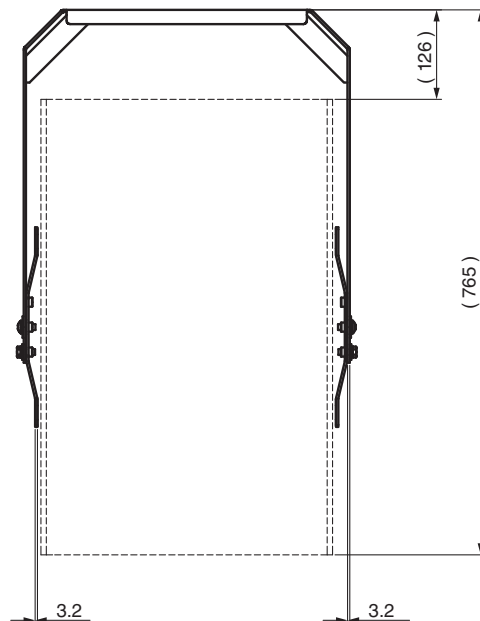
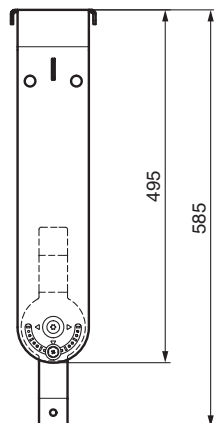

Unit: mm
Weight: 4.7 kg

English

Deutsch

Français

Español

Português

Italiano

Русский

中文

日本語

■ UB-DZR10H

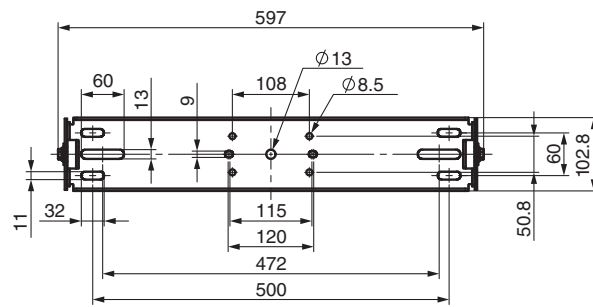
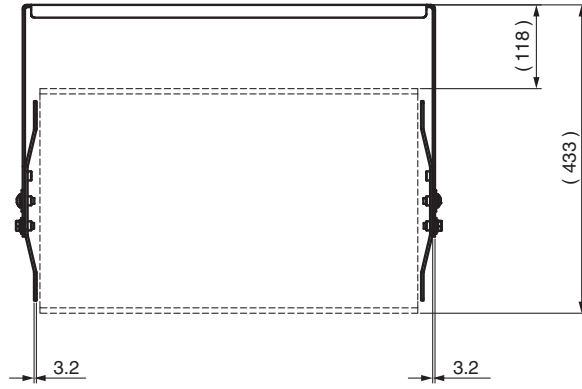
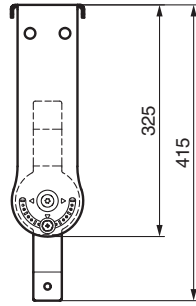

Unit: mm
Weight: 3.8 kg

■ UB-DZR10V

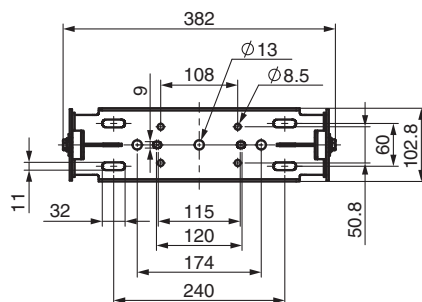
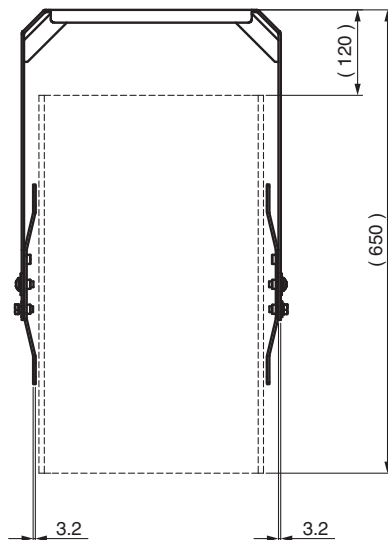
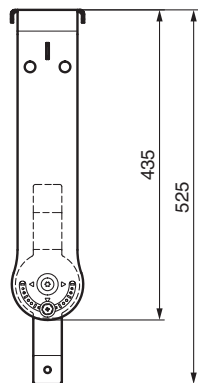

Unit: mm
Weight: 3.6 kg

English

Deutsch

Français

Español

Português

Italiano

Русский

中文

日本語

MEMO

Yamaha Worldwide Representative Offices

English

For details on the product(s), contact your nearest Yamaha representative or the authorized distributor, found by accessing the 2D barcode below.

Deutsch

Wenden Sie sich für nähere Informationen zu Produkten an eine Yamaha-Vertretung oder einen autorisierten Händler in Ihrer Nähe. Diese finden Sie mithilfe des unten abgebildeten 2D-Strichodes.

Français

Pour obtenir des informations sur le ou les produits, contactez votre représentant ou revendeur agréé Yamaha le plus proche. Vous le trouverez à l'aide du code-barres 2D ci-dessous.

Español

Para ver información detallada sobre el producto, contacte con su representante o distribuidor autorizado Yamaha más cercano. Lo encontrará escaneando el siguiente código de barras 2D.

Italiano

Per dettagli sui prodotti, contattare il rappresentante Yamaha o il distributore autorizzato più vicino, che è possibile trovare tramite il codice a barre 2D in basso.

Português

Para mais informações sobre o(s) produto(s), fale com seu representante da Yamaha mais próximo ou com o distribuidor autorizado acessando o código de barras 2D abaixo.

Русский

Чтобы узнать подробнее о продукте (продуктах), свяжитесь с ближайшим представителем или авторизованным дистрибьютором Yamaha, воспользовавшись двухмерным штрихкодом ниже.

简体中文

如需有关产品的详细信息，请联系距您最近的Yamaha代表或授权经销商，可通过访问下方的2D条形码找到这些代表或经销商的信息。

繁體中文

如需產品的詳細資訊，請聯絡與您距離最近的 Yamaha 銷售代表或授權經銷商，您可以掃描下方的二維條碼查看相關聯絡資料。

한국어

제품에 대한 자세한 정보는 아래 2D 바코드에 액세스하여 가까운 Yamaha 담당 판매점 또는 공식 대리점에 문의하십시오.



https://manual.yamaha.com/pa/address_list/

雅马哈乐器音响（中国）投资有限公司

上海市静安区新闻路1818号云和大厦2楼

客户服务热线：4000517700

公司网址：<https://www.yamaha.com.cn>

制造商：雅马哈株式会社

制造商地址：日本静冈县滨松市中央区中泽町10-1

进口商：雅马哈乐器音响（中国）投资有限公司

进口商地址：上海市静安区新闻路1818号云和大厦2楼

原产地：印度尼西亚

Yamaha Pro Audio global website
<https://www.yamahaproaudio.com/>

Yamaha Downloads
<https://download.yamaha.com/>

© 2018 Yamaha Corporation
Published 04/2024
2024年4月发行
IPEI-B0



VHN5650