

GENERAL  
MIDI

XG

XF

DISK  
ORCHESTRASTYLE  
FILE

YAMAHA

# Clavinova®

## CVP-202

### Руководство пользователя

#### ВАЖНО!

##### Проверьте источник питания

Убедитесь, что напряжение в розетке соответствует напряжению, указанному на инструменте. В некоторых случаях инструмент может быть снабжен переключателем напряжения, расположенный рядом с сетевым кабелем. Убедитесь, что положение переключателя соответствует напряжению, используемому в вашем регионе. При поставке переключатель напряжения установлен на напряжение в 240 В. При помощи отвертки поверните переключатель так, чтобы обозначение соответствующего напряжения было расположено возле указателя на панели.

# SPECIAL MESSAGE SECTION

**PRODUCT SAFETY MARKINGS:** Yamaha electronic products may have either labels similar to the graphics shown below or molded/stamped facsimiles of these graphics on the enclosure. The explanation of these graphics appears on this page. Please observe all cautions indicated on this page and those indicated in the safety instruction section.

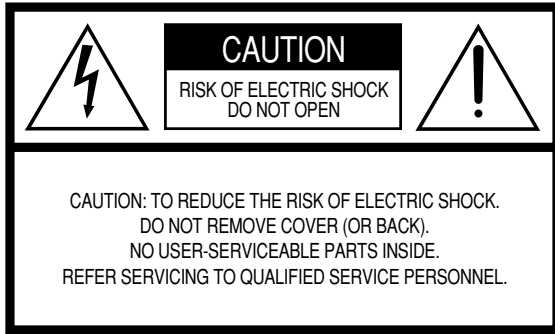

See bottom of Keyboard enclosure for graphic symbol markings.



The exclamation point within the equilateral triangle is intended to alert the user to the presence of important operating and maintenance (servicing) instructions in the literature accompanying the product.

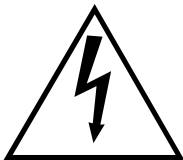

The lightning flash with arrowhead symbol, within the equilateral triangle, is intended to alert the user to the presence of uninsulated "dangerous voltage" within the product's enclosure that may be of sufficient magnitude to constitute a risk of electrical shock.

**IMPORTANT NOTICE:** All Yamaha electronic products are tested and approved by an independent safety testing laboratory in order that you may be sure that when it is properly installed and used in its normal and customary manner, all foreseeable risks have been eliminated. **DO NOT** modify this unit or commission others to do so unless specifically authorized by Yamaha. Product performance and/or safety standards may be diminished. Claims filed under the expressed warranty may be denied if the unit is/has been modified. Implied warranties may also be affected.

**SPECIFICATIONS SUBJECT TO CHANGE:** The information contained in this manual is believed to be correct at the time of printing. However, Yamaha reserves the right to change or modify any of the specifications without notice or obligation to update existing units.

**ENVIRONMENTAL ISSUES:** Yamaha strives to produce products that are both user safe and environmentally friendly. We sincerely believe that our products and the production methods used to produce them, meet these goals. In keeping with both the letter and the spirit of the law, we want you to be aware of the following:

**Battery Notice:** This product MAY contain a small non-rechargeable battery which (if applicable) is soldered in place. The average life span of this type of battery is approximately five years. When replacement becomes necessary, contact a qualified service representative to perform the replacement.

**Warning:** Do not attempt to recharge, disassemble, or incinerate this type of battery. Keep all batteries away from children. Dispose of used batteries promptly and as regulated by applicable laws. Note: In some areas, the servicer is required by law to return the defective parts. However, you do have the option of having the servicer dispose of these parts for you.

**Disposal Notice:** Should this product become damaged beyond repair, or for some reason its useful life is considered to be at an end, please observe all local, state, and federal regulations that relate to the disposal of products that contain lead, batteries, plastics, etc.

**NOTICE:** Service charges incurred due to lack of knowledge relating to how a function or effect works (when the unit is operating as designed) are not covered by the manufacturer's warranty, and are therefore the owners responsibility. Please study this manual carefully and consult your dealer before requesting service.

**NAME PLATE LOCATION:** The graphic below indicates the location of the name plate. The model number, serial number, power requirements, etc., are located on this plate. You should record the model number, serial number, and the date of purchase in the spaces provided below and retain this manual as a permanent record of your purchase.

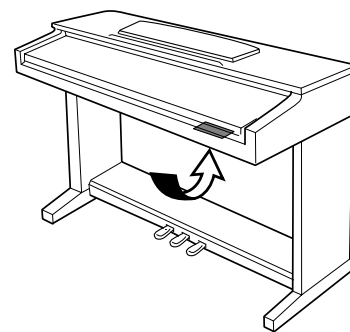

**Model** \_\_\_\_\_

**Serial No.** \_\_\_\_\_

**Purchase Date** \_\_\_\_\_

# ПРАВИЛА ТЕХНИКИ БЕЗОПАСНОСТИ

## ВНИМАТЕЛЬНО ПРОЧИТАЙТЕ, ПРЕЖДЕ ЧЕМ ПРИСТУПАТЬ К ЭКСПЛУАТАЦИИ



### ОСТОРОЖНО!

\* Сохраните это руководство, чтобы можно было обращаться к нему в дальнейшем.

Во избежание серьезных травм и даже смерти от удара электрическим током, а также во избежание короткого замыкания, повреждения оборудования, пожара и других инцидентов всегда соблюдайте основные правила техники безопасности, перечисленные далее. Эти правила включают, в частности, следующее:

- Используйте только правильное напряжение для инструмента. Это напряжение указано на инструменте.
- Периодически проверяйте штепсельную вилку и удаляйте с нее грязь и пыль.
- Используйте только кабель питания и разъем, поставляемые с инструментом.
- Кабель питания не должен находиться рядом с источниками тепла (нагревателями, радиаторами и т.п.). Не допускайте также чрезмерного сгибания и повреждения кабеля, не ставьте на него тяжелые предметы и держите его в таком месте, где на него нельзя наступить, задеть ногой или перекачать что-либо по нему.
- Не следует открывать инструмент и пытаться разбирать его, а также модифицировать внутренние компоненты каким-либо образом. В инструменте нет компонентов, которые должен обслуживать пользователь. При появлении неисправности немедленно прекратите эксплуатацию и обратитесь за помощью к

квалифицированным специалистам центра технического обслуживания корпорации Yamaha.

- Не держите инструмент там, где он может попасть под дождь, рядом с водой, а также в сырых и влажных помещениях. Не ставьте на него емкости с жидкостью, которая может пролиться и попасть в отверстия.
- Никогда не вставляйте вилку в розетку и не вынимайте ее влажными руками.
- Не ставьте на инструмент зажженные свечи и другие подобные предметы. Горящий предмет может упасть и вызвать пожар.
- В случае износа и повреждения кабеля питания или разъема, при внезапном исчезновении звука во время эксплуатации, а также при появлении необычного запаха и дыма немедленно выключите инструмент, выньте вилку из розетки и обратитесь за помощью к специалистам центра технического обслуживания корпорации Yamaha.



### ВНИМАНИЕ!

Во избежание нанесения серьезных травм себе и окружающим, а также повреждения инструмента и другого имущества всегда соблюдайте основные правила техники безопасности. Эти правила включают, в частности, следующее:

- Вынимая шнур питания из инструмента или розетки, держитесь за саму вилку. Никогда не тяните за шнур. Иначе можно повредить кабель.
- Отключайте инструмент от электросети, если он не будет использоваться в течение длительного времени, а также во время грозы.
- Не подключайте инструмент к электрической розетке с помощью переходника. Это может привести к снижению качества звука или перегреву розетки.
- Внимательно ознакомьтесь с инструкциями по сборке. Неправильная последовательность сборки может привести к повреждению инструмента или травмам.
- Во избежание деформации панели и повреждения внутренних компонентов не держите инструмент в помещениях с избыточной вибрацией, а также в местах, где слишком пыльно, холодно или жарко (например на солнце, рядом с нагревателем или в машине в дневное время).
- Не пользуйтесь инструментом в непосредственной близости от телевизора, радиоприемника, стереооборудования, мобильного телефона и других электроприборов. В противном случае в инструменте, телевизоре или радиоприемнике может возникнуть шум.
- Во избежание случайного падения инструмента не ставьте его на неустойчивую поверхность.
- Прежде чем двигать инструмент, отсоедините все кабели.
- Не ставьте инструмент вплотную к стене, поскольку это может вызвать недостаточную циркуляцию воздуха и, как следствие, перегрев инструмента. Расстояние между стеной и инструментом должно составлять по крайней мере 3 см.
- Прежде чем подключать инструмент к другим электронным компонентам, выключите все компоненты. Перед включением или отключением электронных компонентов установите минимальный уровень громкости. Убедитесь также в том, что на всех компонентах установлен минимальный уровень громкости, а во время игры на инструменте постепенно увеличьте громкость до нужной.
- Для чистки инструмента пользуйтесь мягкой сухой или слегка влажной тканью. Никогда не используйте пятновыводители, растворители, жидкие очистители и чистящие салфетки с пропиткой.
- Будьте осторожны, чтобы крышка клавиатуры не прищемила вам пальцы. Не вставляйте пальцы или руку в отверстия на инструменте.

- Не вставляйте и не роняйте бумагу, металлические и прочие предметы в отверстия на крышке, панели и клавиатуре. Если это случилось, немедленно выключите инструмент и выньте кабель питания из розетки. Затем обратитесь за помощью к специалистам центра технического обслуживания корпорации Yamaha.
- Не кладите на инструмент предметы из винила, пластмассы или резины. Это может привести к обесцвечиванию панели и клавиатуры.
- Не облокачивайтесь на инструмент, не ставьте на него тяжелые предметы и не применяйте чрезмерную силу к кнопкам, выключателям и разъемам.
- Не оставляйте надолго высокий или раздражающий уровень громкости. Это может привести к потере слуха. При ухудшении слуха или звоне в ушах обратитесь к врачу.

#### ■ Использование скамейки (если она есть)

- Во избежание случайного падения скамейка должна быть в устойчивом положении.
- Не качайтесь на скамейке и не играйте, стоя на ней. Использование скамейки в качестве стремянки или в иных целях может привести к несчастному случаю или травме.
- Скамейка рассчитана только на одного человека.
- Если винты скамейки разболтались из-за длительного использования, затяните их отверткой.

#### ■ Сохранение данных

- Внутренние данные (см. стр. 152) хранятся около недели после выключения инструмента. После этого данные будут утеряны. Обязательно включайте инструмент хотя бы раз в неделю на несколько минут. Данные могут быть утеряны из-за неисправности или неправильной эксплуатации. Храните самые важные данные на дискете. (см. стр. 139).
- Чтобы данные не пропали из-за повреждения носителя, рекомендуется хранить наиболее важные данные на двух дискетах.

Корпорация Yamaha не несет ответственности за повреждения, вызванные неправильной эксплуатацией или модификацией инструмента, а также за утерянные или испорченные данные.

Всегда выключайте инструмент, если он не используется.

Благодарим за покупку цифрового пианино Yamaha Clavinova! Рекомендуем внимательно прочитать это руководство, чтобы в полной мере воспользоваться всеми передовыми и удобными функциями цифрового пианино Clavinova. Мы также советуем держать это руководство в надежном и удобном месте для дальнейшего использования.

## Дополнительные принадлежности

### ● Дискета Music Software Collection (и Music Book)

На этой дискете представлены примеры песен, которые можно воспроизвести на цифровом пианино Clavinova.

### ● Дискета (Floppy Disk)

На этой пустой дискете можно записывать собственное исполнение.

### ● Руководство пользователя

В этом руководстве содержатся подробные инструкции по работе с цифровым пианино Clavinova.

### ● Список данных (Data List)

В этом руководстве содержатся списки тембров, стилей, параметров и т.п., а также технические характеристики и инструкции по сборке цифрового пианино Clavinova.

### ● Скамейка

В зависимости от места покупки, скамейка может входить или не входить в комплект.

- Иллюстрации и снимки ЖК-экранов приведены в руководстве пользователя только в качестве примеров. В действительности все может выглядеть несколько иначе.
- Несанкционированное копирование программного обеспечения, защищенного авторским правом, кроме как для использования в личных целях, запрещено.

### ● Товарные знаки

- Apple и Macintosh являются товарными знаками корпорации Apple Computer.
- IBM-PC/AT является товарным знаком корпорации International Business Machines.
- Windows является охраняемым товарным знаком корпорации Microsoft®.
- Все остальные товарные знаки являются собственностью соответствующих владельцев.

### УВЕДОМЛЕНИЕ ОБ АВТОРСКИХ ПРАВАХ

В этом продукте объединены компьютерные программы и информационное содержимое, авторские права на которые принадлежат корпорации Yamaha или право использования которых получено по лицензии от других фирм. К таким материалам, защищенным авторскими правами, относятся, в частности, все компьютерное программное обеспечение, файлы стилей, файлы MIDI, данные WAVE и звукозаписи. Любое несанкционированное использование таких программ и содержимого, выходящее за рамки личного пользования, запрещено соответствующими законами. Любое нарушение авторских прав преследуется по закону. НЕ СОЗДАВАЙТЕ, НЕ РАСПРОСТРАНЯЙТЕ И НЕ ИСПОЛЬЗУЙТЕ НЕЗАКОННЫЕ КОПИИ.

### Именная пластина

Гравировка на именной пластине цифрового пианино Clavinova содержит сведения о поддерживаемых стандартах/форматах и особых возможностях инструмента.

#### GM System Level 1

Стандарт GM System Level 1 является дополнением к стандарту MIDI и гарантирует, что любые данные, соответствующие этому стандарту, будут точно воспроизведены на любом GM-совместимом тон-генераторе и синтезаторе любого производства.

#### Формат XG

XG - это новая спецификация MIDI корпорации Yamaha. Она значительно расширяет и улучшает стандарт GM System Level 1 за счет увеличения возможностей управления тембрами, средствами выразительности и эффектами и одновременно обеспечивает полную совместимость со стандартом GM. То, что цифровое пианино Clavinova использует тембры XG, позволяет записывать файлы песен в формате XG.

#### Формат XF

Формат XF корпорации Yamaha совершенствует стандарт SMF (Standard MIDI File) за счет увеличения функциональности и возможностей дальнейшего расширения. Если воспроизводится файл в формате XF,

содержащий текст, цифровое пианино Clavinova может выводить на экран тексты песен. (SMF - это самый распространенный формат файлов MIDI. Цифровое пианино Clavinova совместимо с форматами SMF 0 и 1, а при записи "песенных" данных используется формат SMF 0.)

#### Формат Disk Orchestra Collection (DOC)

Формат DOC для записи тембров дает возможность воспроизводить данные с помощью различных инструментов Yamaha и устройств MIDI.

#### Формат файла стиля (SFF)

Формат Style File Format (SFF) представляет собой формат файла стиля, разработанный корпорацией Yamaha. В нем используется уникальная система преобразования, позволяющая автоматически создавать высококачественный аккомпанемент на основе большого количества типов аккордов. Цифровое пианино Clavinova использует формат SFF, заложенный в память, считывает дополнительные диски со стилями SFF и создает стили SFF с помощью средства Style Creator (создатель стилей).

# ••••• Возможности цифрового пианино Clavinova •••••

## ● Удобный ЖК-экран

Большой жидкокристаллический экран (вместе с многочисленными кнопками на передней панели) обеспечивает универсальное и достаточно простое управление всеми операциями на цифровом пианино Clavinova.

## ● Богатство и естественность звучания

Цифровое пианино CVP-202 обладает большим набором выразительных и динамичных тембров, включая 243 исходных тембра, 480 тембров в формате XG и 14 наборов тембров ударных /SFX. Эти тембры включают естественное звучание фортепьяно, струнных и духовых инструментов, а также чрезвычайно выразительный тембр SweetTrumpet («нежная труба»). Кроме того, можно воспроизводить естественное звучание ударных прямо с клавиатуры (стр. 31).

## ● Воспроизведение песен с дискеты

На цифровом пианино Clavinova можно проигрывать дискеты с песнями, приобретенные в торговой сети. С соответствующим программным обеспечением на дискете можно самостоятельно играть партию фортепьяно на фоне целого оркестра или инструментального ансамбля (стр. 93). Если программное обеспечение содержит тексты песен, можно выводить их на ЖК-экран цифрового пианино Clavinova.

## ● Специальные обучающие функции

При наличии на дискете соответствующего программного обеспечения можно разучивать песни с помощью подсказок на ЖК-экране и индикаторов, показывающих, когда и какие играть ноты. Трехступенчатая система обучения поможет быстро разучивать песни (стр. 105).

## ● Динамичный автоаккомпанемент - это удовольствие

Автоаккомпанемент цифрового пианино Clavinova позволяет получить богатое инструментальное сопровождение в ваших любимых музыкальных стилях в соответствии с проигрываемыми аккордами (стр. 57). Есть даже богатый выбор стилей «Pianist» («Пианист») для аккомпанемента, в которых будет звучать только пианино (стр. 58). В вашем распоряжении 170 различных стилей аккомпанемента. Вы можете также создавать собственные стили (стр. 73).

## ● Быстрый доступ к различным музыкальным функциям

Цифровое пианино Clavinova предоставляет несколько способов быстрой смены настроек на панели. Настройку тембра, эффекта и других параметров в соответствии с типом аккомпанемента можно производить с помощью функции One Touch Setting (настройка в одно касание) (стр. 72). Можно также пользоваться музыкальной базой данных Music Database, включающей 463 настройки стиля и тембра. Выбор возможен по названиям и по стилям (стр. 67). С помощью удобной функции Registration (запись) можно сохранить текущие настройки, чтобы быстро вызывать их в будущем (стр. 89).

## ● Удобные функции записи

Записывать песни можно разными способами, в зависимости от вашего умения и желания. В вашем распоряжении функции Quick Recording (быстрая запись), Track Recording (запись дорожек) и Chord Sequence Recording (запись аккордов) (стр. 110).

## ● Удобные разъемы TO HOST для прямого подключения к компьютеру

Цифровое пианино Clavinova может использоваться как качественный источник звука при воспроизведении музыкальных файлов из ПО компьютера. С его клавиатуры можно также вводить данные для создания нового музыкального произведения на компьютере (стр. 160).

Дополнительное руководство «The Clavinova-Computer Connection» (Подключение цифрового пианино Clavinova к компьютеру) предназначено для начинающих пользователей и показывает, что можно делать с пианино Clavinova (описаны общие принципы без привязки к конкретным моделям). Получить этот документ в виде файла PDF на английском языке можно по следующему адресу в Интернете:

Сайт цифрового пианино Clavinova (только на английском):

<http://www.yamahaclavinova.com/>

Справочная библиотека корпорации (электронные музыкальные инструменты):

<http://www2.yamaha.co.jp/manual/english/>

# Оглавление

## ГЛАВА 1:

### Подготовка к работе

<b>Описание руководства</b>	8
<b>Использование дисководов и дискет</b>	9
<b>Подключение цифрового пианино Clavinova</b>	10
Пюпитр	10
Крышка клавиатуры	10
Включение и выключение инструмента	11
Стереонаушники	11
Подключение другого оборудования	11
<b>Панель управления и разъемы</b>	12
<b>Воспроизведение демонстрационных песен</b>	14

## ГЛАВА 2:

### Основные операции

<b>Элементы управления на ЖК-экране</b>	16
Выбор функции	16
Изменение настроек	17
Изменение настроек с помощью меню	18
Смена страниц на экране	19
Возврат к значению функции по умолчанию	19
Функции в прямоугольных рамках	20
Возврат к главному экрану	21
Функция прямого доступа (Direct Access)	21
<b>Регулировка громкости</b>	23
Настройка общей громкости	23
Настройка громкости аккомпанемента или песни	23
Настройка громкости клавиатуры	23
Настройка уровней аккомпанемента или песни	24
<b>Метроном</b>	25
Использование метронома	25
Изменение настроек метронома	26
<b>Режим справки (HELP)</b>	27

## ГЛАВА 3:

### Тембры

<b>Выбор тембров</b>	29
Выбор тембра на экране VOICE SELECT	29
Выбор тембров на главном экране	30
Игра тембрами ударных с клавиатуры (функция Keyboard Percussion)	31
Настройки клавиатуры для основного тембра	31
<b>Игра двумя тембрами одновременно: режим Dual</b>	33
Выбор второго тембра	33
Смена основного тембра в режиме Dual Mode	33
Настройки клавиатуры для второго тембра	34
Выход из режима Dual	35

### Игра двумя тембрами в разных сторонах клавиатуры: режим Split

Выбор левого тембра	36
Смена главного тембра в режиме Split	36
Настройки клавиатуры для левого тембра	37
Одновременное использование функций Dual и Split	39
Выход из режима Split	39

### Использование педалей

Правая педаль (Right)	40
Средняя педаль (состенуто) (Center)	40
Левая педаль (приглушение звука) (Left)	40

## ГЛАВА 4:

### Реверберация и другие эффекты

<b>Реверберация</b>	41
Включение и выключение реверберации	41
Изменение настроек реверберации	41
<b>Эффект Chorus</b>	44
Изменение настроек эффекта Chorus	44
<b>Использование эффектов при воспроизведении тембра</b>	46
Включение эффектов	46
Изменение настроек эффектов	46

## ГЛАВА 5:

### Стили аккомпанемента (ритм и автоаккомпанемент)

<b>Выбор стилей аккомпанемента</b>	49
Выбор стиля	49
<b>Воспроизведение стилей аккомпанемента</b>	51
Варьирование стиля	51
Запуск стиля аккомпанемента	52
Остановка воспроизведения стиля аккомпанемента	55
<b>Игра с автоаккомпанементом</b>	57
Использование автоаккомпанемента	57
Запуск автоаккомпанемента	58
Выключение автоаккомпанемента	58
Изменение настроек автоаккомпанемента	59
Регулировка уровней отдельных музыкальных партий	65
<b>Другие функции автоаккомпанемента</b>	67
Музыкальная база данных (Music Database)	67
Функция гармонизации (Harmony)	69
Настройка в одно касание (функция One Touch Setting)	72
<b>Создание собственных стилей</b>	73
Запись собственного стиля	73
Дополнительные функции собственного стиля	80
Воспроизведение собственных стилей	84
Сообщения в режиме Custom Style (Собственный стиль)	84

<b>Использование файлов стилей</b>	86
О формате файлов стиля корпорации Yamaha	86
Загрузка стилей с дискеты	86
Воспроизведение загруженных файлов стилей	88

ГЛАВА 6:

**Запись**

<b>Использование регистрационных файлов (Регистрация и вызов настроек панели)</b>	89
---	----

Сохранение настройки панели	89
Вызов зарегистрированных настроек панели	90
Защита настроек панели	91

ГЛАВА 7:

**Запись и воспроизведение песен**

<b>Воспроизведение песни</b>	93
------------------------------	----

Воспроизведение песни	93
Отключение партий	97
Назначение дорожек партиям 1/RIGHT и 2/LEFT. Выбор тембра	98
Управление общей громкостью воспроизведения песни	99
Регулировка настроек дорожек	100
Изменение настроек на экране MIXER	100
Функции повтора	101
Воспроизведением песни	103
Другие элементы управления воспроизведением	104

<b>Управление обучением (функция Guide)</b>	105
---	-----

Методы обучения и вывод нот на экран (Piano Roll)	105
Использование обучающей функции Guide	106
Другие обучающие функции	108

<b>Запись песен</b>	110
---------------------	-----

Параметры записи: Формат дискет	111
Быстрая запись	112
Запись дорожек (Многодорожечная запись)	115
Добавление новых дорожек	118
Запись Punch-in/out	118

<b>Аккордовая последовательность</b>	121
--------------------------------------	-----

Другие функции Chord Sequence	124
-------------------------------	-----

<b>Другие функции Record Edit</b>	126
-----------------------------------	-----

Setup Memory	126
Song Name	127
Track Edit	128
Initial Edit (Изменение исходных данных)	130
Настройки на экране INITIAL EDIT	131

<b>Запись без использования дискеты</b>	133
---	-----

О CVP MEMORY Song	133
-------------------	-----

ГЛАВА 8:

**Функции Utility**

<b>Клавиатура</b>	136
-------------------	-----

Экран FUNCTION [KEYBOARD 1] — стр. 1	136
Экран FUNCTION [KEYBOARD 2] — стр. 2	137

<b>Педаль</b>	138
---------------	-----

Экран FUNCTION [PEDAL] — стр. 3	138
---------------------------------	-----

<b>Дискета</b>	139
----------------	-----

Экран FUNCTION [DISK 1] — стр. 4	139
Экран FUNCTION [DISK 2] — стр. 5	142
Экран FUNCTION [DISK 3] — стр. 6	144
Экран FUNCTION [DISK 4] — стр. 7	145
Экран FUNCTION [DISK 5] — стр. 8	146

<b>MIDI</b>	147
-------------	-----

Экран FUNCTION [MIDI 1] — стр. 9	147
Экран FUNCTION [MIDI 2] — стр. 10	148
Экран FUNCTION [MIDI 3] — стр. 11	149
Экран FUNCTION [MIDI 4] — стр. 12	150

<b>Backup</b>	152
---------------	-----

Экран FUNCTION [BACKUP 1] — стр. 13	152
Экран FUNCTION [BACKUP 2] — стр. 14	153

<b>Utility</b>	154
----------------	-----

Экран FUNCTION [MICRO TUNING] — стр. 15	154
Экран FUNCTION [SCALE TUNING] — стр. 16	155

ГЛАВА 9:

**Подключение**

<b>Подключение аудиоустройств</b>	158
-----------------------------------	-----

Наушники	158
Аудио вход и выход	158

<b>Подключение к различным устройствам</b>	160
--	-----

Подсоединение MIDI-устройств	160
Подключение к главному компьютеру	160

**Приложение**

<b>Списки эффектов</b>	163
------------------------	-----

<b>Сообщения</b>	165
------------------	-----

<b>Устранение неполадок</b>	170
-----------------------------	-----

<b>Совместимость MIDI-устройств и данных</b>	172
--	-----

<b>Предметный указатель</b>	173
-----------------------------	-----

# Глава 1: Подготовка к работе

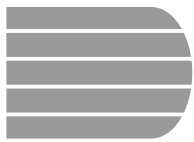

## Описание руководства.....

В этом разделе объясняются термины и обозначения, используемые в руководстве.

### ■ Квадратные скобки [ ] .....

В квадратных скобках указываются названия кнопок, ползунков и разъемов на панели цифрового пианино Clavinova. Например, кнопка DEMO обозначается в этом руководстве как [DEMO].

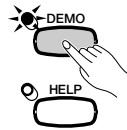

### ■ Жирный шрифт .....

Жирным шрифтом обозначаются термины, появляющиеся на ЖК-экране, а также соответствующие ЖК-кнопки (т.е. кнопки прямо под этими элементами, слева или справа от них). Например, фраза «Select **RIGHT1 VOICE**» (выберите RIGHT1 VOICE) означает, что вы должны нажать кнопку под надписью «**RIGHT1 VOICE**» внизу экрана.



### ■ Стрелки в объяснениях операций .....

Чтобы отличать этапы операции от результата, используются разные стрелки.

#### Этапы операции

♥ ⇒ ♣ ...означает, что вы должны сначала выполнить ♥, а затем ♣.

#### Operation results

♥ → ♠ ...означает, что результатом выполнения ♥ является ♠.



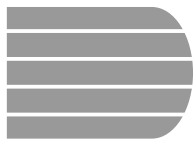

# Использование дисководов и дискет.....

## ● Меры предосторожности

Бережно обращайтесь с дискетами и дисководом. Выполняйте все указанные правила.

## ● Совместимы типы дискет

Можно использовать дискеты 3,5 дюйма 2DD и 2HD.

## ■ Вставка и извлечение дискет .....

### Вставка дискет в дисковод

Держите дискету наклейкой вверх и шторкой вперед в сторону щели дисковода. Осторожно вставьте дискету в щель и мягко толкайте вперед, пока не услышите щелчок и не выскочит кнопка дисковода.

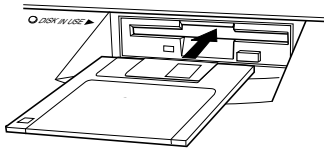

### Извлечение дискеты

Прежде чем вынимать дискету, убедитесь в том, что дисковод не работает (индикатор [DISK IN USE] не горит). Мягко нажмите кнопку дисковода до упора, и дискета выскочит автоматически. Когда дискета полностью освободится, осторожно выньте ее.



Никогда не вынимайте дискету и не отключайте питание во время записи, чтения и воспроизведения. Это может привести к повреждению дискеты, а иногда и дисковода.

Если нажать кнопку извлечения дискеты слишком быстро или не до конца, дискета может выйти неправильно. Кнопка дисковода может застрять на полпути, а дискета выйдет из дисковода только на несколько миллиметров. В этом случае не пытайтесь вытащить дискету. Применение силы может привести к повреждению дисковода или самой дискеты. Чтобы вытащить дискету, попробуйте нажать кнопку еще раз или вставьте дискету обратно в дисковод и повторите процедуру.

Прежде чем отключать питание, убедитесь в том, что в дисководе не осталось дискеты. Если дискета находится в дисководе длительное время, она может покрыться пылью и грязью, а это вызывает ошибки при чтении или записи.

## ■ Чистка головки чтения/записи .....

- Головку дисковода необходимо регулярно чистить. Инструмент оснащен высокоточной магнитной головкой, на которой после длительного использования образуется слой магнитных частиц с дискет, что со временем может привести к ошибкам при чтении и записи данных.
- Для оптимальной работы дисковода корпорация Yamaha рекомендует раз в месяц чистить головку специальной дискетой для сухой чистки головок, которую можно приобрести в магазине. Выяснить, есть ли в продаже такие дискеты, можно у местного представителя корпорации Yamaha.
- Никогда не открывайте и не закрывайте крышку клавиатуры, если диск частично вынут из дисковода. Крышка может повредить дискету и даже дисковод.
- Никогда не вставляйте в дисковод ничего, кроме дискет. Посторонние предметы могут повредить дисковод или дискету.

## ■ Сведения о дискетах .....

### При работе с дискетами соблюдайте следующие правила предосторожности:

- Не ставьте тяжелые предметы на дискеты, не сгибайте их и не применяйте силу. Когда дискеты не используются, храните их в коробках.
- Не подвергайте дискеты воздействию прямого солнечного света, высоких или низких температур и избыточной влажности. Избегайте попадания на них пыли и жидкости.
- Не открывайте шторку и не прикасайтесь к внутренней поверхности дискеты.
- Не оставляйте дискеты в тех местах, где они могут подвергнуться воздействию магнитных полей телевизоров, динамиков, электромоторов и тому подобных устройств. Магнитные поля могут вызвать частичную или полную потерю данных и сделать дискету непригодной для использования.
- Никогда не используйте дискеты с деформированной шторкой или внешним покрытием.
- Не наклеивайте на дискету ничего, кроме специальных наклеек. Прикрепляйте наклейки в специально предназначенном для этого месте.

### Защита данных (защелка для защиты от записи):

Чтобы защитить важные данные от случайного стирания, переместите защелку в положение защиты (чтобы отверстие было открыто).

### Резервное копирование данных

Для максимальной безопасности данных корпорация Yamaha рекомендует хранить копии наиболее важных данных на двух дискетах. При потере или повреждении одной из дискет у вас будет еще одна копия. Для создания резервной дискеты используйте функцию Disk Copy (стр. 142).

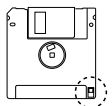

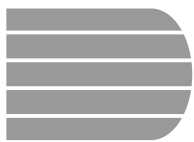

# Подключение цифрового пианино Clavinova



## Пюпитр

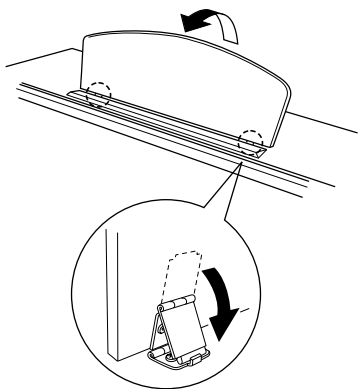

### ■ Как поднять пюпитр: .....

- 1 Наклоните пюпитр на себя насколько возможно.
- 2 Опустите металлические фиксаторы справа и слева на задней стенке пюпитра.
- 3 Наклоните пюпитр назад так, чтобы он опирался на фиксаторы.

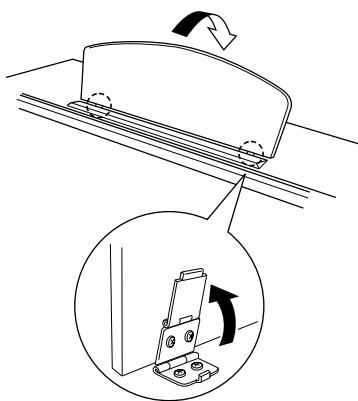

### ■ Как опустить пюпитр: .....

- 1 Наклоните пюпитр на себя, насколько возможно.
- 2 Поднимите два металлических фиксатора так, чтобы они плотно прилегли к задней стороне пюпитра.
- 3 Осторожно наклоняйте пюпитр назад, пока он полностью не ляжет на место.

### **⚠ ВНИМАНИЕ!**

- Не используйте пюпитр, когда он поднят наполовину. Опуская пюпитр, не выпускайте его из рук, пока он полностью не ляжет на место.

## Крышка клавиатуры

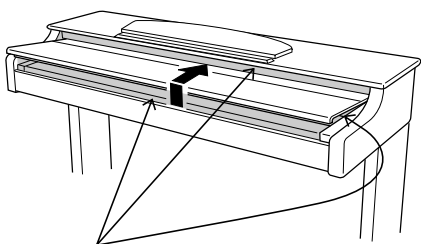

Открывая и закрывая крышку клавиатуры будьте осторожны, чтобы не прищемить пальцы.

### ■ Как открыть крышку клавиатуры: .....

- 1 Немного приподнимите крышку (не слишком сильно).
- 2 Откройте крышку скользящим движением.

### ■ Как закрыть крышку клавиатуры: .....

- 1 Скользящим движением потяните крышку на себя.
- 2 Мягко закройте клавиатуру крышкой.

### **⚠ ВНИМАНИЕ!**

- Держите крышку обеими руками и не отпускайте, пока она полностью не откроется или не закроется. Будьте внимательны, чтобы не защемить свои или чужие пальцы между крышкой и корпусом.
- Не кладите на крышку посторонние предметы. Когда крышка открывается, мелкие предметы могут попасть внутрь корпуса пианино, и извлечь их будет практически невозможно. Это может привести к поражению током, а также к короткому замыканию, пожару и другим серьезным повреждениям инструмента.

## Включение и выключение инструмента

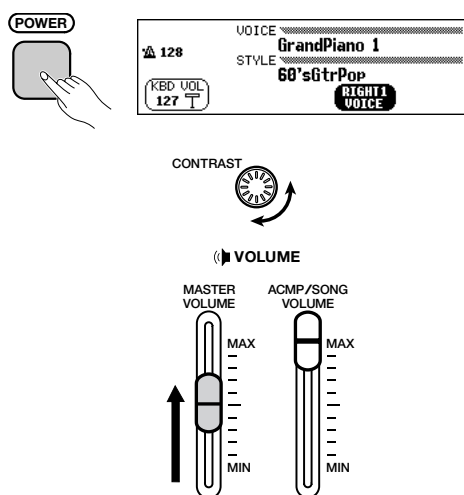

### 1 Подключите кабель питания.

Вставьте один конец кабеля в разъем AC INLET на нижней панели цифрового пианино Clavinova, а другой в обычную розетку. В некоторых странах в комплект поставки может входить переходник для подключения к розеткам с другим расположением контактов.

### 2 Нажмите кнопку [POWER].

На ЖК-дисплее появится главный экран. (По умолчанию выбираются тембр **GrandPiano 1** и стиль аккомпанемента **60'sGtrPop**.) Индикатор дисковогода под левым концом клавиатуры также загорается.

### 3 Отрегулируйте ЖК-экран.

Если изображение на экране нечеткое, настройте контрастность с помощью регулятора [LCD CONTRAST] слева от экрана.

### 4 Отрегулируйте громкость.

Для регулировки громкости используйте ползунок [MASTER VOLUME].

- Когда вы готовы к выключению питания, нажмите еще раз кнопку [POWER]. ЖК-экран и индикатор питания (слева под клавиатурой) погаснут.

## Стереонаушники



Стандартные разъемы для стереонаушников

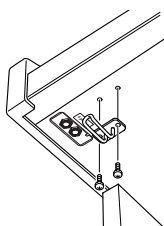

Подключите (дополнительные) стереонаушники к разъему [PHONES].

При подключении наушников внутренние динамики автоматически отключаются. Цифровое пианино Clavinova имеет два разъема PHONES, т.е. одновременно можно подключать две пары наушников. Поэтому слушать игру на пианино могут одновременно два человека.

### ■ Крючок для наушников:

Крючок для наушников входит в комплект пианино CVP-202 и позволяет вешать наушники на корпус. Прикрепите крючок для наушников к корпусу с помощью двух винтов (4 x 10 мм), как показано на рисунке.

#### ⚠ ВНИМАНИЕ!

- Не вешайте на этот крючок ничего, кроме наушников. Иначе можно повредить пианино или крючок.

## Подключение другого оборудования

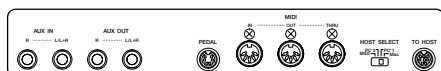

Цифровое пианино Clavinova снабжено рядом разъемов, которые позволяют подключать его к другому аудио- или MIDI-оборудованию. Эти разъемы расположены слева на задней панели инструмента.

Через разъемы AUX IN можно подключать другие инструменты к цифровому пианино Clavinova, и тогда в динамиках пианино Clavinova будет звучать музыка с этих инструментов. Можно также вывести звук с пианино Clavinova на внешние динамики через разъемы AUX OUT. Если вы хотите управлять другим MIDI-инструментом с пианино Clavinova (или, наоборот, звучанием пианино Clavinova с другого MIDI-инструмента), используйте разъемы MIDI. Для подключения пианино Clavinova к персональному компьютеру имеется разъем TO HOST.

Прежде чем подключать или отключать другое оборудование, выключите инструмент. Дополнительные инструкции см. в главе 9 этого руководства.



# Панель управления и разъемы.....

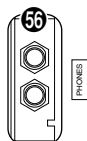
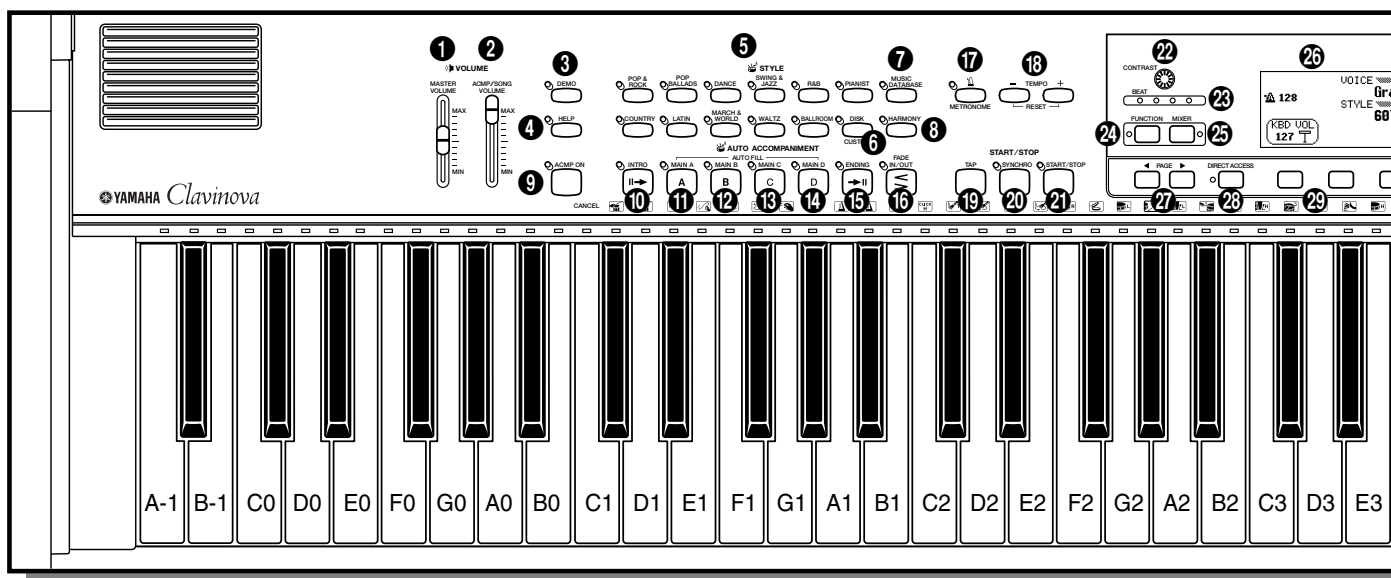
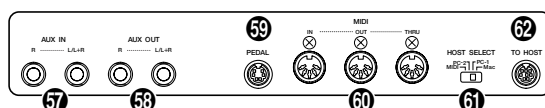

## Регулировка громкости

- ❶ [MASTER VOLUME] ..... стр. 23
- ❷ [ACMP/SONG VOLUME] ..... стр. 23

## Специальные режимы

- ❸ [DEMO] ..... стр. 14
- ❹ [HELP] ..... стр. 27

## Стиль аккомпанемента

- ❺ Кнопки STYLE ..... стр. 49
- ❻ [DISK/CUSTOM] ..... стр. 73
- ❼ [MUSIC DATABASE] ..... стр. 67
- ❽ [HARMONY] ..... стр. 69

## Автоаккомпанемент

- ❾ [ACMP ON] ..... стр. 57
- ❿ [INTRO] ..... стр. 54
- ⓫ [MAIN A] ..... стр. 51
- ⓬ [MAIN B] ..... стр. 51
- ⓭ [MAIN C] ..... стр. 51
- ⓮ [MAIN D] ..... стр. 51
- ⓯ [ENDING] ..... стр. 55
- ⓰ [FADE IN/OUT] ..... стр. 55, 56

## Метроном

- ⓱ [METRONOME] ..... стр. 25

- ⓲ TEMPO [-], [+] ..... стр. 25

## Запуск/остановка

- ⓳ [TAP] ..... стр. 53
- ⓴ [SYNCHRO] ..... стр. 53
- ⓵ [START/STOP] ..... стр. 52, 55

## Элементы управления на экране

- ⓶ [CONTRAST] ..... стр. 11
- ⓷ Индикаторы [BEAT] ..... стр. 52
- ⓸ [FUNCTION] ..... стр. 136
- ⓹ [MIXER] ..... стр. 24
- ⓺ ЖК-экран ..... стр. 16
- ⓻ PAGE [◀], [▶] ..... стр. 19
- ⓼ [DIRECT ACCESS] ..... стр. 21
- ⓽ ЖК-кнопки ..... стр. 18
- ⓾ [EXIT] ..... стр. 21
- ⓿ Наборный диск ..... стр. 17
- ⓿ [-], [+] ..... стр. 17

## Запись и воспроизведение песен

- ⓿ [SONG] ..... стр. 94
- ⓿ [PLAY/STOP] ..... стр. 95
- ⓿ [REC] ..... стр. 113
- ⓿ [PAUSE] ..... стр. 103
- ⓿ [REW] ..... стр. 103
- ⓿ [FF] ..... стр. 103

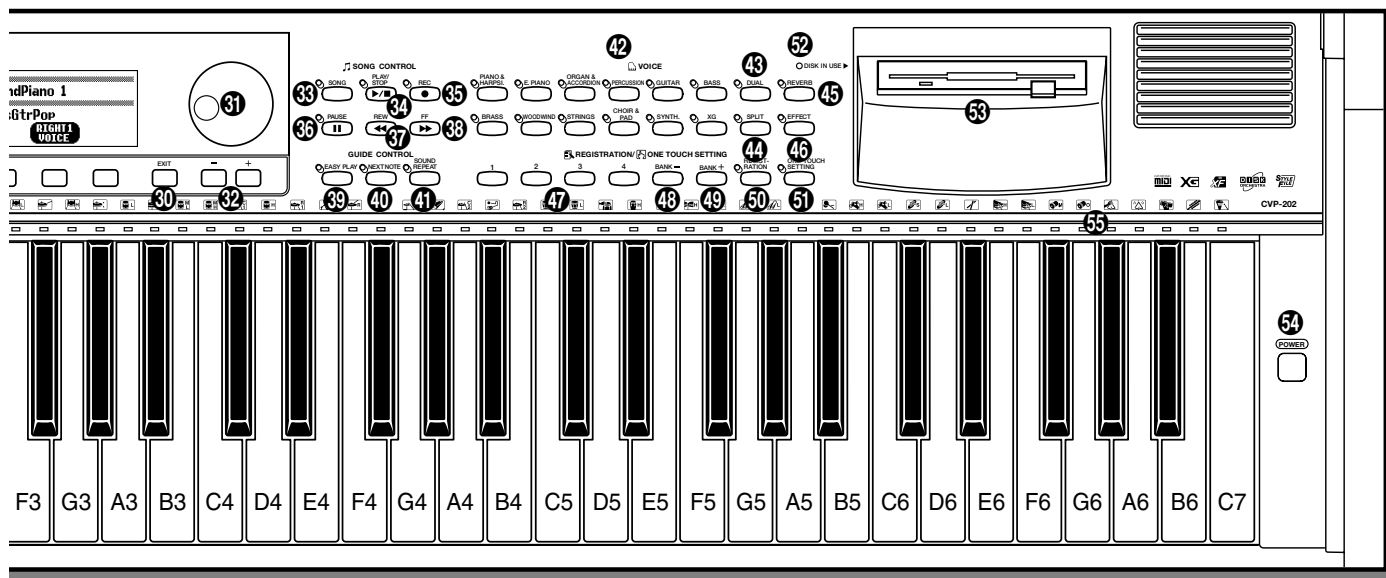
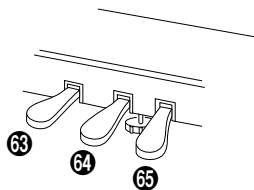

## Функции обучения

- 39 [EASY PLAY] ..... стр. 105
- 40 [NEXT NOTE] ..... стр. 105
- 41 [SOUND REPEAT] ..... стр. 106

## Тембры

- 42 кнопки VOICE ..... стр. 29
- 43 [DUAL] ..... стр. 33
- 44 [SPLIT] ..... стр. 36
- 45 [REVERB] ..... стр. 41
- 46 [EFFECT] ..... стр. 46

## Запись/Настройка в одно касание

- 47 [1] - [4] ..... стр. 72, 90
- 48 [BANK -] ..... стр. 89
- 49 [BANK +] ..... стр. 89
- 50 [REGISTRATION] ..... стр. 90
- 51 [ONE TOUCH SETTING] ..... стр. 72
- 52 Индикатор «ДИСК ИСПОЛЬЗУЕТСЯ» ..... стр. 9
- 53 Дисковод (3,5 дюйма) ..... стр. 9
- 54 [POWER] ..... стр. 11
- 55 Индикаторы клавиатуры ..... стр. 109

## Разъемы

- 56 [PHONES] ..... стр. 158
- 57 AUX IN [L/L+R], [R] ..... стр. 158
- 58 AUX OUT [L/L+R], [R] ..... стр. 159

- 59 [PEDAL] ..... стр. 34
- 60 MIDI [IN], [OUT], [THRU] ..... стр. 160
- 61 [HOST SELECT] ..... стр. 160
- 62 [TO HOST] ..... стр. 160

## Педали

- 63 Левая педаль (приглушение) ..... стр. 40
- 64 Средняя педаль (сostenuto) ..... стр. 40
- 65 Правая педаль ..... стр. 40



# Воспроизведение демонстрационных песен....

В цифровом пианино Clavinova хранится 50 демонстрационных песен: 4 полных песни, 24 образца тембров и 22 образца стилей. Прослушайте их все, чтобы оценить возможности пианино Clavinova.

## 1 Выберите режим воспроизведения демонстрационной песни (Demo Play).

Нажмите кнопку [DEMO]. Индикаторы STYLE и VOICE начнут мигать, и появится экран DEMO.

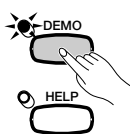

## 2 Выберите режим воспроизведения.

Выберите режим, нажимая крайнюю кнопку справа на ЖК-дисплее. Можно выбрать один из режимов:

<b>ALL</b>	Все песни проигрываются одна за другой, начиная с выбранной. Воспроизведение продолжается в циклическом режиме до тех пор, пока не будет остановлено.
<b>RANDOM</b>	Все песни проигрываются в произвольном порядке, начиная с выбранной. Воспроизведение продолжается в циклическом режиме до тех пор, пока не будет остановлено.
<b>SINGLE</b>	Проигрывается только выбранная песня. В конце песни воспроизведение автоматически прекращается.

## 3 Выберите песню и начните воспроизведение.

Когда выбирается песня, воспроизведение автоматически начнется в выбранном режиме. Выбрать демонстрационную песню можно тремя способами, как показано ниже:

(A) Для прослушивания одной из четырех демонстрационных песен нажмите одну из кнопок 1 — 4 на экране.

→ Во время воспроизведения на экране высвечивается номер песни.

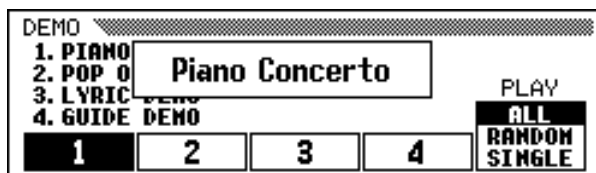

### ПРИМЕЧАНИЕ

- Можно также начать демонстрацию с первой полной песни, нажав кнопку [START/STOP] или [PLAY/STOP].
- Полный список демонстрационных песен пианино Clavinova см. на стр. 7.

**(B) Для прослушивания демонстрационного тембра нажмите кнопку VOICE, соответствующую нужной категории тембра.**

→ Воспроизведение начнется с первой демонстрационной песни для выбранной категории. Соответствующий индикатор VOICE мигает.

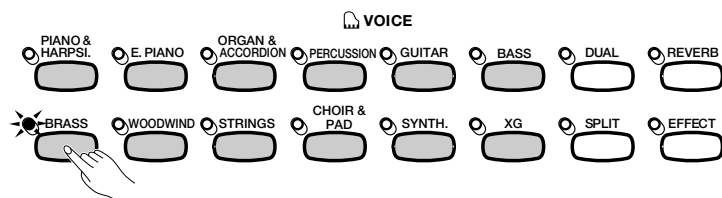

**ПРИМЕЧАНИЕ**

Для каждой категории тембров есть две демонстрационные песни. Чтобы сразу перейти ко второй нажмите мигающую кнопку еще раз.

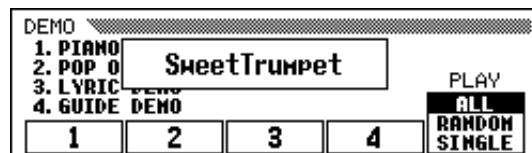

**(C) Для прослушивания демонстрационного стиля нажмите кнопку STYLE, соответствующую нужной категории стиля.**

→ Воспроизведение начнется с первой демонстрационной песни для выбранной категории. Соответствующий индикатор STYLE мигает.

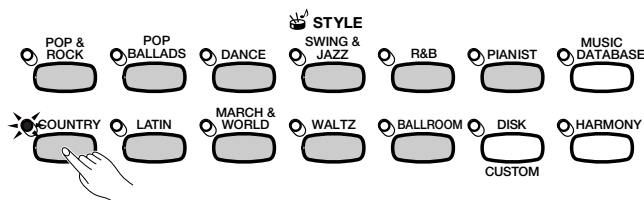

**ПРИМЕЧАНИЕ**

Для каждой категории стилей есть две демонстрационные песни. Чтобы сразу перейти ко второй нажмите мигающую кнопку еще раз.

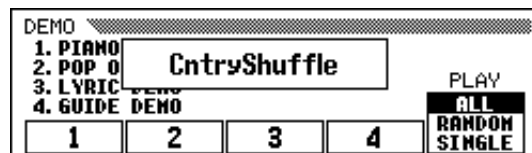

**4 Отрегулируйте громкость.....**

Для настройки громкости используйте ползунок [MASTER VOLUME].

**ПРИМЕЧАНИЕ**

Элемент управления [ACMP/SONG VOLUME] использовать нельзя.

**5 Остановите воспроизведение демонстрационной песни. ....**

Для прекращения воспроизведения нажмите кнопку [START/STOP], [PLAY/STOP] или ЖК-кнопку, соответствующую проигрываемой песне.

**ПРИМЕЧАНИЕ**

**Смена песни во время воспроизведения:**  
Нажмите ЖК-кнопку, кнопку VOICE или кнопку STYLE для другой песни, и произойдет смена песни. Если выбран режим ALL или RANDOM, после окончания выбранной песни будут проигрываться другие песни.

**6 Выход из демонстрационного режима. ....**

Для выхода из демонстрационного режима нажмите снова кнопку [DEMO] (или [EXIT]).

**● Игра вместе с демонстрационной песней**

Во время воспроизведения демонстрационной песни можно играть на клавишах. Можно также менять темп (стр. 25) и пользоваться кнопками [REW], [FF] и [PAUSE]. Когда вы проигрываете **3. Lyric Demo**, на экране инструмента появляются слова и вы можете одновременно и петь, и играть. Когда вы проигрываете **4. GUIDE Demo**, можно пользоваться обучающей функцией Guide (стр. 105). Но во время демонстрации нельзя менять тембр.

**ПРИМЕЧАНИЕ**

Данные демонстрационной песни не выводятся через разъем [MIDI OUT], а данные вашей собственной игры выводятся.

# Глава 2: Основные операции



## Элементы управления на ЖК-экране.....

Во время работы с цифровым пианино Clavinova вам придется часто обращаться к ЖК-экрану. Этот раздел научит вас читать ЖК-экран и использовать соответствующие элементы управления.

### Выбор функции

Многие функции инструмента показаны в нижней части ЖК-экрана. Главный экран, показанный ниже, содержит 2 функции: **KBD VOL** и **RIGHT1 VOICE**. Эти элементы отображаются в рамках с закругленными углами. Это означает, что эти установки могут быть изменены.



Но прежде чем менять настройки какой-то функции, необходимо выбрать эту функцию. На главном экране высвечивается функция **RIGHT1 VOICE**. Это значит, что в данный момент выбрана именно эта функция.

Чтобы выбрать функцию, нажмите и быстро отпустите ЖК-кнопку, расположенную прямо под ней. Например, нажав самую левую ЖК-кнопку, вы выберете функцию **KBD VOL**.

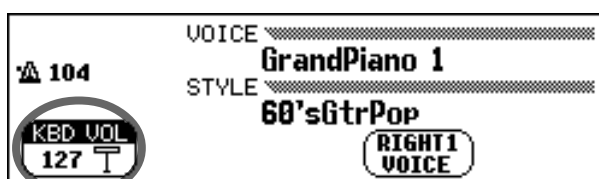

Нажмите, чтобы выбрать функцию.

#### ПРИМЕЧАНИЕ

##### Главный экран

Помните, что Главный экран - это экран, который появляется первым при включении инструмента.

#### ПРИМЕЧАНИЕ

##### Выделенные элементы

Выбранные элементы выделяются на экране (отображаются белыми буквами на темном фоне).

#### ПРИМЕЧАНИЕ

##### Кнопки ЖК-экрана

Пять ЖК-кнопок под ЖК-экраном могут соответствовать разным функциям в зависимости от содержимого экрана.



## Изменение настроек

Для изменения значения функции существует несколько способов. Вот два основных:

### ■ Использование наборного диска или кнопок [-] и [+] .....

Изменить настройку функции можно с помощью наборного диска или кнопок [-] и [+]. Так как вы только что выбрали функцию **KBD VOL**, попробуйте повернуть диск или нажимайте кнопку [-] до тех пор, пока не появится **0**.

Функция **KBD VOL** задает громкость клавиатуры. Если установить ее на значение **0**, клавиатура не будет звучать вообще, как бы вы не двигали ползунок **[MASTER VOLUME]**.

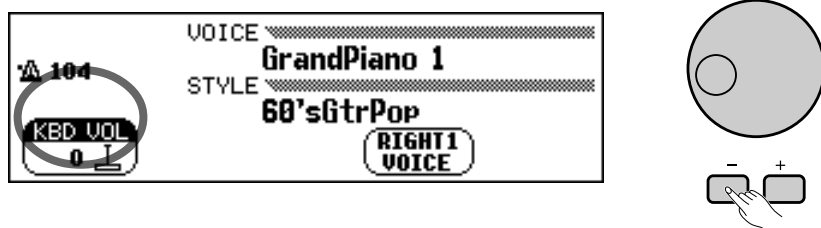

#### ПРИМЕЧАНИЕ

Если нажать кнопку [-] или [+] несколько раз, значение будет меняться постепенно. Для быстрого изменения следует нажать и держать эти кнопки.

#### ПРИМЕЧАНИЕ

Более подробную информацию о работе функции **KBD VOL** можно получить на стр. 23.

### ■ Использование ЖК-кнопок .....

Чтобы увеличить значение, можно нажать и подержать некоторое время соответствующую ЖК-кнопку. Чтобы ваша клавиатура вновь зазвучала, нажмите и некоторое время подержите самую левую ЖК-кнопку, пока значение **KBD VOL** не станет вновь равным **127**.

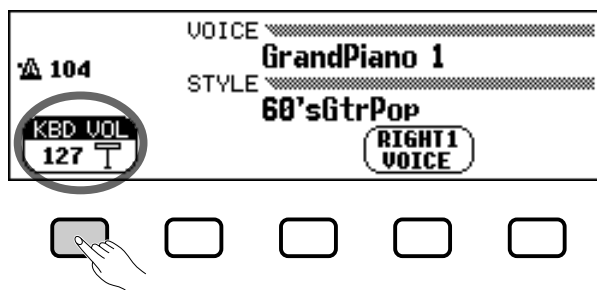

Нажмите и удерживайте, чтобы увеличить значение.

Теперь, когда вы вернули исходную громкость клавиатуры, рассмотрим другие способы изменения настроек.

#### ПРИМЕЧАНИЕ

При выборе функции не держите ЖК-кнопку слишком долго: иначе вы можете случайно увеличить значение, когда хотели уменьшить.

## Изменение настроек с помощью меню

Для изменения тембра вы можете воспользоваться любым из вышеуказанных методов. Нажмите и подержите кнопку **RIGHT1 VOICE**. Можно также воспользоваться наборным диском или кнопкой [+] для просмотра значений. Послушайте несколько тембров...

Проблема с этим методом заключается в том, что трудно найти нужный тембр - ведь в пианино Clavinova содержится более 700 тембров! Поэтому для выбора вы можете предпочесть меню. Попробуйте сейчас нажать кнопку [**PIANO&HARPSI.**].

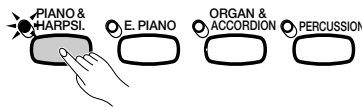

Если вы нажмете одну из кнопок VOICE, на ЖК-экране появится новый набор функций из списка тембров соответствующего типа. Сейчас вы должны видеть меню фортепьянных тембров.

### ПРИМЕЧАНИЕ

**Тембр**  
Тембр - это разновидность звучания цифрового пианино Clavinova.

### ПРИМЕЧАНИЕ

Более подробную информацию о выборе тембров см. на стр. 29.

### ■ Использование ЖК-кнопок

Каждый тембр пианино на этом экране представлен в виде отдельной функции в рамке с закругленными углами. Для выбора тембра можно воспользоваться ЖК-кнопками точно так же, как вы выбирали функции **KBD VOL** и **RIGHT1 VOICE** в начале этого руководства.

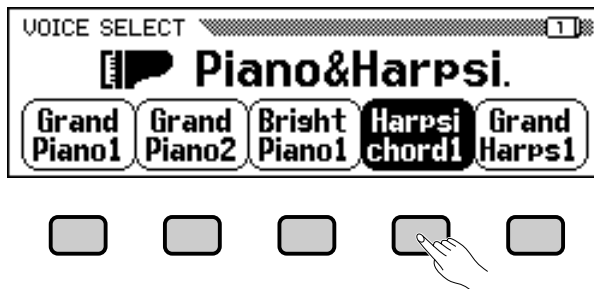

Нажмите ЖК-кнопку, чтобы выбрать соответствующий тембр.

### ■ Использование наборного диска или кнопок [-]/[+]

Это еще один способ выбора тембра на этом экране. Для смены тембра можно воспользоваться наборным диском, кнопками [-] или [+]. Нажмите кнопку [-] или поверните наборный диск против часовой стрелки, чтобы выбрать тембр слева. Нажмите кнопку [+] или поверните диск по часовой стрелке, чтобы выбрать тембр справа.



Имейте в виду, что вы можете пользоваться наборным диском и кнопками [-]/[+] для выбора функций только при просмотре меню. На других экранах эти элементы управления будут менять значение выбранной функции.

Попробуйте выбрать несколько различных тембров пианино, прежде чем перейти к следующему шагу.

### ПРИМЕЧАНИЕ

**Меню**  
Меню понадобятся только в двух случаях: при выборе тембра, о чем сказано здесь, и при выборе стиля аккомпанемента (стр. 49).

Выберите тембр с помощью наборного диска или кнопок [-] и [+].

## Смена страниц на экране

Если вы слушали разные тембры пианино на предыдущем этапе, то можете с удивлением заметить, что все названия тембров внезапно поменялись на совершенно другие. В частности, это происходит, когда вы выбираете на экране самый правый тембр (**Midi Grand**), а затем поворачиваете наборный диск вправо или нажимаете кнопку [+].

Это сделано потому, что многочисленные тембры пианино CVP-202 не помещаются на одном экране. Если все функции какого-либо из функциональных средств пианино Clavinova не помещаются на одном экране, они распределяются между двумя или более страницами экрана. Экран выбора тембров VOICE SELECT состоит из двух страниц, как показано ниже:

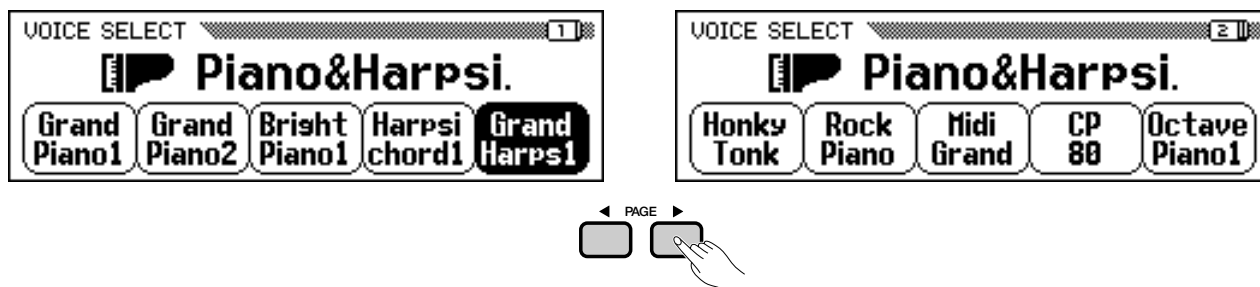

Для просмотра страниц используйте кнопки PAGE.

Если экран состоит из нескольких страниц, для перехода на другую страницу можно пользоваться кнопками PAGE. Попробуйте это сделать. Нажмите кнопку [◀] для перехода на страницу 1 или кнопку [▶] для перехода на страницу 2. Оказавшись на нужной странице, можно выбрать тембр с помощью ЖК-кнопок, как показано в предыдущем шаге.

### ПРИМЕЧАНИЕ

**Страницы экрана**  
Некоторые экраны делятся на две или более страниц, обозначаемых рядом перекрывающихся четырехугольников в верхнем правом углу экрана. Цифра в самом верхнем диалоговом окне - это номер текущей страницы экрана.

### ПРИМЕЧАНИЕ

Дополнительные сведения о функциях страницы экрана FUNCTION [PEDAL] см. на стр. 138.

## Возврат к значению функции по умолчанию

Поменяв значение функции, вы можете захотеть восстановить ее исходное значение. Для этого рассмотрим еще один экран пианино Clavinova. Нажмите кнопку [FUNCTION].

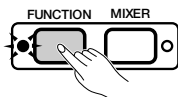

С помощью этой кнопки вызывается один из экранов FUNCTION. Этим экраном можно пользоваться для настройки и транспонирования клавиатуры.

Функция **TUNE** на этом экране соответствует ЖК-кнопкам ▼ и ▲. Этими кнопками можно пользоваться для повышения или понижения высоты звучания клавиатуры. Для максимального уменьшения высоты звука на клавиатуре нажмите и подержите некоторое время кнопку ▼ (либо воспользуйтесь наборным диском или кнопкой [-]).

### ПРИМЕЧАНИЕ

#### Основные настройки

- Пианино Clavinova поставляется пользователю со стандартным набором исходных значений или условий. Эти настройки или условия называются базовыми настройками.
- Базовые настройки функции обычно указываются в инструкциях (сбоку страницы) вместе с набором всех возможных настроек для этой функции.
- Восстановить базовые настройки можно в любой момент с помощью функции Recall (стр. 153).

### ПРИМЕЧАНИЕ

Более подробную информацию о работе функций TUNE и TRANSPOSE см. на стр. 136.

## Элементы управления на ЖК-экране

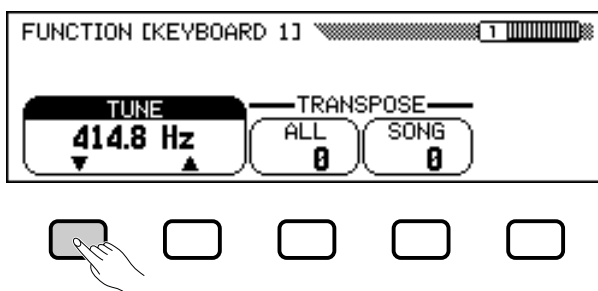

Если вы сыграете несколько нот, то заметите, что пианино звучит значительно ниже. Предположим, вы хотите вернуться к стандартному значению частоты 440,0 Гц. Для этого можно воспользоваться кнопкой ▲ (либо наборным диском или кнопкой [+]), но есть более легкий способ.

Если у функции есть базовое значение, для его восстановления достаточно одновременно нажать кнопки ▲ и ▼ (или кнопки [-] и [+]). Попробуйте сделать это сейчас.

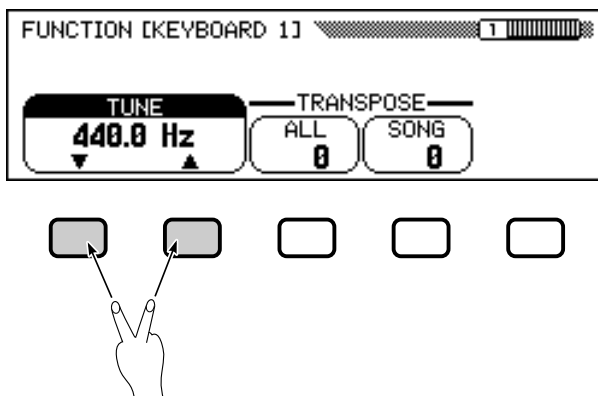

Вернув прежнюю настройку клавиатуры, можно перейти к следующей операции.

### ПРИМЕЧАНИЕ

Но есть функции, базовые настройки которых нельзя вернуть одновременным нажатием кнопок ▲ и ▼ (или [-] и [+]).

## Функции в прямоугольных рамках

По правому верхнему углу ЖК-экрана видно, что экран FUNCTION состоит из нескольких страниц. Нажмите кнопку PAGE [▶] для перехода к следующей странице, которая называется FUNCTION [KEYBOARD 2]. Для описания следующей операции нам понадобятся функции на этой странице.

Кроме функции **FIXED VELOCITY**, страница FUNCTION [KEYBOARD 2] содержит еще две функции в прямоугольных рамках: **KEY TOUCH** и **VOICE SETTING**. Соответствующие ЖК-кнопки служат не для выбора этих функций, а для прямого изменения их значений.

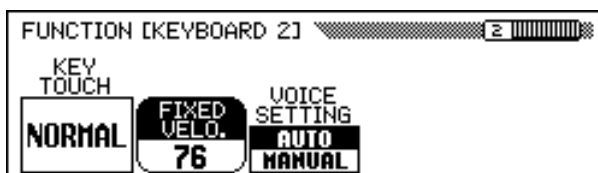

### ПРИМЕЧАНИЕ

Описание функции **FIXED VELOCITY** приведено на стр. 137.

Например, с помощью ЖК-кнопки, расположенной под надписью **KEY TOUCH**, можно отрегулировать чувствительность пианино Clavinova к силе удара по клавишам. Значение этой функции в прямоугольной рамке меняется от **NORMAL** к **SOFT**, а затем к **FIXED** и **HARD**, но выбранной остается функция **FIXED VELOCITY**.

Функция **VOICE SETTING** определяет, включаются ли автоматически при выборе тембра такие настройки, как реверберация, хорус, эффект и др. Здесь процедура несколько иная: при нажатии ЖК-кнопки происходит переключение между настройками **AUTO** и **MANUAL**. Выбранной остается функция **FIXED VELOCITY**.

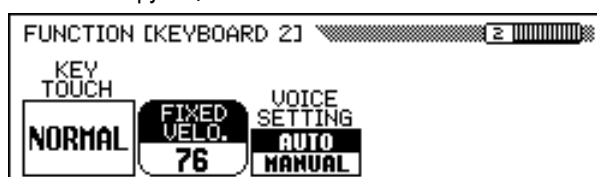

Есть и другие функции в прямоугольных рамках, подобные тем, которыми вы пользовались для выбора демонстрационной песни в режиме Демо (см. стр. 14). Обратите внимание на то, что эти функции нельзя выбрать, их можно только выполнить.

Теперь можно вернуться к главному экрану. Но сначала верните функции **KEY TOUCH** и **VOICE SETTING** к их исходным значениям (**NORMAL** и **AUTO** соответственно).

### ПРИМЕЧАНИЕ

Дополнительные сведения о функции **KEY TOUCH** см. на стр. 137.

### ПРИМЕЧАНИЕ

Дополнительные сведения о функции **VOICE SETTING** см. на стр. 137.

## Возврат к главному экрану

Чтобы выйти из текущего экрана, нажмите кнопку **[EXIT]**.



Главный экран должен показывать название последнего фортепьянного тембра, выбранного на экране **VOICE SELECT**.

### ПРИМЕЧАНИЕ

Обычно можно вернуться к главному экрану с помощью кнопки **[EXIT]**. Но иногда, нажав эту кнопку, вы возвращаетесь к предыдущей настройке. В таких случаях надо нажать кнопку **[EXIT]** еще раз, и вы вернетесь к главному экрану.

## Функция прямого доступа (Direct Access)

Осталось рассмотреть функцию прямого доступа (Direct Access). С помощью кнопки **[DIRECT ACCESS]** можно сразу выйти на страницу с нужными настройками. Когда вы нажимаете кнопку **[DIRECT ACCESS]**, на ЖК-экране появляется сообщение «**Press a button to display corresponding settings**» (Нажмите кнопку для выбора соответствующих настроек).

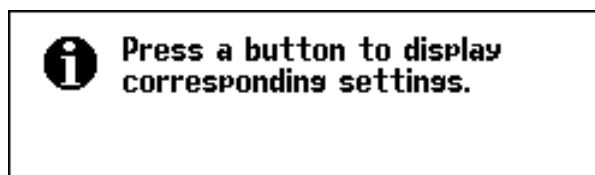

## Элементы управления на ЖК-экране

Это сообщение остается на экране примерно 3 секунды. Нажмите кнопку нужной настройки прежде, чем оно исчезнет.

Список страниц, на которые можно попасть с помощью прямого доступа Direct Access:

[DIRECT ACCESS] плюс:	Страницы экрана:	Стр.:
[HARMONY]	HARMONY	69
[ACMP ON]	ACCOMPANIMENT MODE	59
[METRONOME]	METRONOME	26
Любая кнопка VOICE	KEYBOARD [RIGHT1] <sup>(1)</sup>	31
	KEYBOARD [RIGHT2] <sup>(2)</sup>	31
	KEYBOARD [LEFT] <sup>(3)</sup>	31
[DUAL]	KEYBOARD [RIGHT2]	34
[SPLIT]	KEYBOARD [LEFT]	37
[REVERB] <sup>(4)</sup>	REVERB	41
	REVERB DEPTH	43
[EFFECT] <sup>(4)</sup>	EFFECT	46
	EFFECT DEPTH	48
[REGISTRATION]	REGISTRATION [FREEZE]	91

### ПРИМЕЧАНИЕ

Можно также нажать соответствующую кнопку, удерживая кнопку [DIRECT ACCESS].

### ПРИМЕЧАНИЕ

<sup>(1)</sup> Если на главном экране выбран тембр RIGHT1 VOICE.

<sup>(2)</sup> Если на главном экране выбран тембр RIGHT2 VOICE.

<sup>(3)</sup> Если на главном экране выбран тембр LEFT VOICE.

<sup>(4)</sup> Выбирает страницу, которая была показана последней.

### ● Сообщения

Для облегчения работы цифровое пианино Clavinova выдает различные сообщения (как, например, при работе с функцией Direct Access, описанной выше). Эти сообщения подсказывают, как перейти к следующей операции, просят подтверждения или сообщают о неудачном выполнении последней операции. При появлении такого сообщения следуйте этим инструкциям. Дополнительные сведения о каждом сообщении см. в разделе «Сообщения» на стр. 165.

### ● Сохранение изменений

Теперь, познакомившись с процедурой изменения настроек цифрового пианино Clavinova, вы можете спросить, останутся ли эти изменения в памяти после выключения инструмента. Ответ – «да», но необходимо уточнить, какие настройки вы хотите сохранить.

По умолчанию пианино Clavinova не запоминает изменения большинства настроек. Сохранить настройки можно двумя способами:

- Записать настройки с помощью функции Registration (стр. 89). Записав настройки, можно в любой момент восстановить их с помощью пары кнопок.
- Дать указание инструменту сохранять определенные настройки при выключении питания и вызывать при включении. Для этого нужно изменить настройки функции Backup (сохранения) (стр. 152).

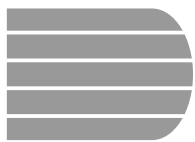

# Регулировка громкости.....

На пианино Clavinova есть два ползунка: для регулировки общей громкости и для регулировки громкости аккомпанемента или песни. Есть также настройки для регулировки громкости клавиатуры и громкости каждой партии автоматического аккомпанемента или песни.

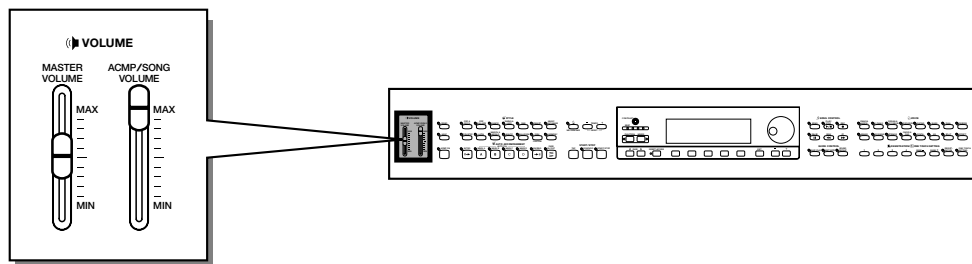

## Настройка общей громкости

Для установки общей громкости пианино Clavinova используйте ползунок **[MASTER VOLUME]**.

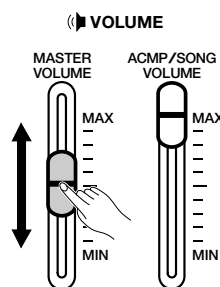

### ПРИМЕЧАНИЕ

- Ползунок **[MASTER VOLUME]** определяет также уровень выходного сигнала на разъеме **[PHONES]**.
- Настройка **[MASTER VOLUME]** влияет также на сигналы, поступающие на разъемы **AUX IN**, но не влияет на сигналы, выходящие через разъемы **AUX OUT**.

## Настройка громкости аккомпанемента или песни

Для установки громкости автоматического аккомпанемента и песен используйте ползунок **[ACMP/SONG VOLUME]**.

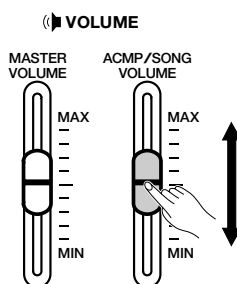

### ПРИМЕЧАНИЕ

Этот элемент управления не влияет на громкость музыкальных произведений, исполняемых на клавиатуре.

## Настройка громкости клавиатуры

Выберите функцию **KBD VOL** на главном экране и измените громкость клавиатуры с помощью наборного диска или кнопок **[-]** и **[+]**.

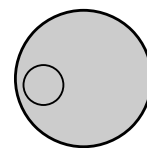
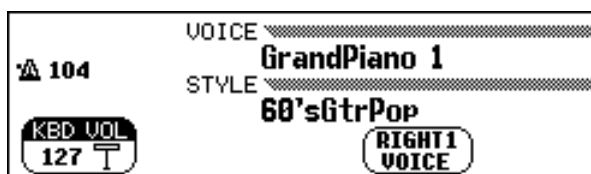

## Настройка уровней аккомпанемента или песни

Вызовите экран MIXER с помощью кнопки [MIXER]. На этом экране можно регулировать громкость автоаккомпанемента и отдельных партий песни. Чтобы вернуться к предыдущему экрану, снова нажмите кнопку [MIXER] (или [EXIT]).

Как показано ниже, существует два типа такого микшерного экрана.

### ● Микшер автоматического аккомпанемента

Этот экран MIXER появляется, когда вы не используете режим Song. Дополнительные сведения см. в разделе «Регулировка уровней отдельных партий» (стр. 65).



### ● Song Mixer

Этот экран MIXER появляется в режиме Song. Дополнительные сведения см. в разделе «Регулировка уровней отдельных дорожек» (стр. 100).

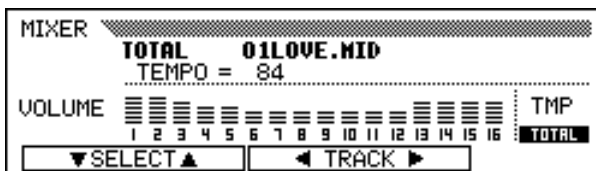





# Метроном.....

В комплект с цифровым пианино Clavinova входит удобный метроном, идеальный для упражнений. Процедура установки темпа метронома повторяет процедуру установки темпа воспроизведения в режиме автоаккомпанемента (стр. 49) и песни (стр. 93).

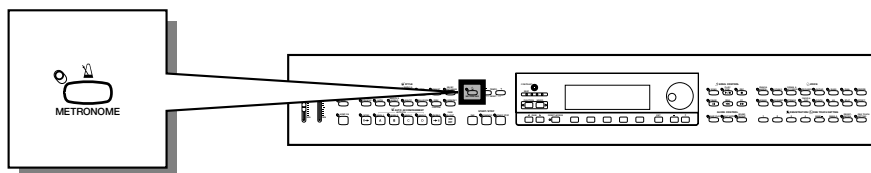

## Использование метронома

Включить метроном и задать его темп можно на любом экране, включая главный.

### ■ Запуск и остановка метронома .....

Чтобы запустить метроном, нажмите кнопку [METRONOME].

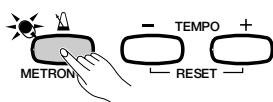

→ Загорится индикатор [METRONOME], и метроном начнет отсчитывать время (что обозначается мигающими индикаторами BEAT).

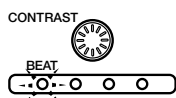

Для остановки метронома нажмите кнопку [METRONOME] еще раз.

### ■ Регулировка темпа .....

Текущий темп, указанный у левого края экрана, зависит от выбранного стиля (см. стр. 49). Для изменения темпа нажмите кнопку TEMPO [-] или [+].

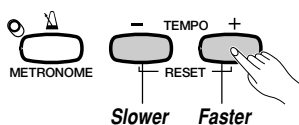

→ Обозначение темпа на главном экране выделяется, и происходит изменение темпа.

Короткое нажатие кнопок TEMPO [-] и [+] меняет значение темпа на единицу. Для значительного изменения темпа нажмите и подержите кнопку.

Если на экране выделен параметр «темп», вы можете также установить его с помощью наборного диска или кнопок [-] и [+].

#### ПРИМЕЧАНИЕ

- Метроном можно также использовать для воспроизведения в режиме автоаккомпанемента (стр. 49) или в режиме песни (стр. 93).
- Метроном не запускается при проигрывании музыкальных произведений с дискет, записанных в свободном темпе (см. стр. 96).

#### ПРИМЕЧАНИЕ

##### Темп

- Диапазон: 32 — 280
- Базовая настройка: зависит от стиля.

#### ПРИМЕЧАНИЕ

##### Возврат к исходному темпу

Исходный темп восстанавливается для выбранного стиля одновременным нажатием кнопок TEMPO [-] и [+].

#### ПРИМЕЧАНИЕ

##### Во время воспроизведения стиля или песни...

- Если воспроизведение стиля или песни начинается на фоне сигналов метронома, эти сигналы будут продолжать звучать одновременно со стилем или песней.
- При этом метроном будет отсчитывать размер стиля или песни, а не настройку BEAT.
- Метроном останавливается вместе со стилем или песней.

## Изменение настроек метронома

Громкость и тактовый размер метронома можно изменить с помощью настроек на странице METRONOME.

### ■ Настройки метронома

Для перехода на страницу METRONOME нажмите кнопку [DIRECT ACCESS], и затем кнопку [METRONOME].

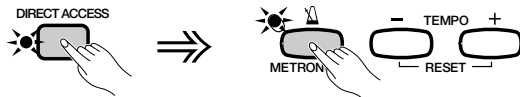

→ Появится экран METRONOME.

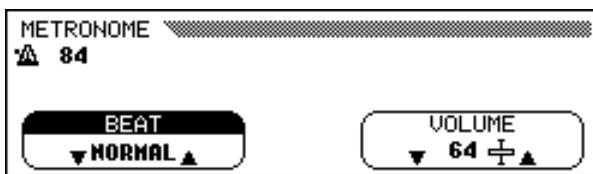

### ■ Установка размера (Time Signature)

Для изменения размера используйте кнопки **BEAT** ▼ и ▲. (Если на экране выделена функция BEAT, ее настройки можно изменить с помощью наборного диска или кнопок [-] и [+].)

Если выбрано значение **NORMAL**, метроном равномерно «тикает» в текущем темпе, и никакие доли не выделяются.

Если функция **BEAT** установлена в значение **2, 3, 4** или **5**, метроном отсчитывает такты в определенном ритме, а на первой доле каждого такта звучит колокольчик.

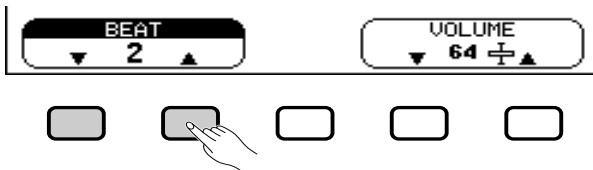

### ■ Настройка громкости метронома

Для регулировки громкости метронома используйте кнопки **VOLUME** ▼ и ▲. (Если на экране выделена функция VOLUME, ее настройки можно поменять с помощью наборного диска или кнопок [-] и [+].)

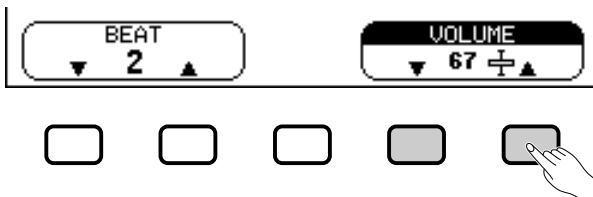

Громкость метронома задается с помощью функции **VOLUME** и ползунка [ACMP/SONG VOLUME] (кроме режима Song, где положение ползунка не влияет на громкость метронома). Положение ползунка также влияет на громкость автоаккомпанемента (стр. 50).

#### ПРИМЕЧАНИЕ

##### BEAT

- Настройки: *NORMAL, 2 - 5*
- Основная настройка: *NORMAL*

#### ПРИМЕЧАНИЕ

##### VOLUME

- Диапазон: *0 - 127*
- Базовая настройка: *64*



# Режим справки (Help).....

Режим HELP (Режим справки) позволяет получить сведения об основных функциях цифрового пианино Clavinova. Выбрать тему, по которой нужна справка, можно с помощью меню на ЖК-экране. Можно также нажать кнопку на панели, чтобы получить справку об этом элементе управления.

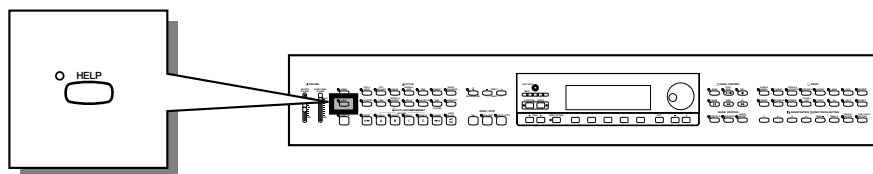

## 1 Вызовите режима HELP.....

Нажмите кнопку [HELP].

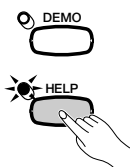

→ Появится меню HELP.

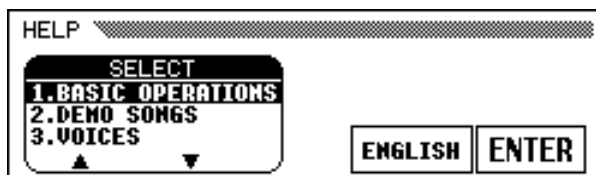

## 2 Выберите язык, если требуется.....

Выберите нужный язык для режима справки (**ENGLISH, JAPANESE, GERMAN, FRENCH** или **SPANISH**) с помощью четвертой ЖК-кнопки.

## 3 Выберите тему, по которой нужна справка.....

Используйте ЖК-кнопки **SELECT ▲** и **▼** для выбора одного из восьми меню.

### Темы справки

- Основные операции
- Демонстрационные песни
- Тембры
- Стили
- Аккомпанемент
- Воспроизведение песни
- Запись песни
- Функции

- Выбранное меню выделяется на экране.
- ⇒ Чтобы подтвердить выбор, нажмите ЖК-кнопку под надписью ENTER.
- Появится первая страница выбранной справочной информации.

### ПРИМЕЧАНИЕ

В режиме HELP никакие другие операции выполняться не могут.

### ПРИМЕЧАНИЕ

Выбранный вами язык сохраняется даже при выключенном питании.

## 4 Пролитайте страницы и ознакомьтесь с соответствующей справочной информацией. ....

Для перехода к следующей странице используйте четвертую ЖК-кнопку. Для возврата к предыдущей странице нажмите третью ЖК-кнопку.

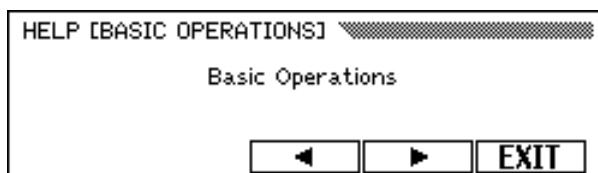

## 5 Выйдите из режима просмотра элемента HELP. ....

Нажмите ЖК-кнопку под надписью EXIT, и вы вернетесь в меню HELP. Вы можете выбрать другой элемент меню или кнопку на панели и ознакомиться со справочной информацией на другие темы.

## 6 Выйдите из режима HELP. ....

Для выхода из режима HELP и возвращения к главному экрану нажмите кнопку [HELP].

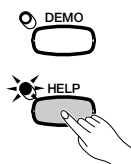

# Глава 3: Тембры



## Выбор тембров .....

В синтезаторе Clavinova представлен целый ряд исключительно реалистичных и динамичных тембров, в том числе тембры фортепиано, струнных и медных духовых инструментов. Функция Keyboard Percussion позволяет создавать реалистичный звук барабанов и ударных инструментов прямо с клавиатуры.

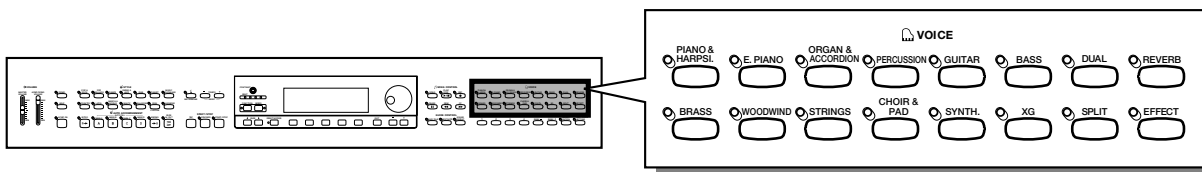

### ● Типы тембров

- Тембры Clavinova: 243
- Тембры XG: 480
- Ударные/спецефффекты: 14

\* См. список тембров в сборнике таблиц на стр. 3.

\* Тембры Clavinova делятся на двенадцать групп, соответствующих двенадцати кнопкам VOICE на панели.

## Выбор тембра на экране VOICE SELECT

### 1 Выберите группу тембров.....

Выберите нужный тембр с помощью соответствующей кнопки VOICE.

→ Появится экран VOICE SELECT.

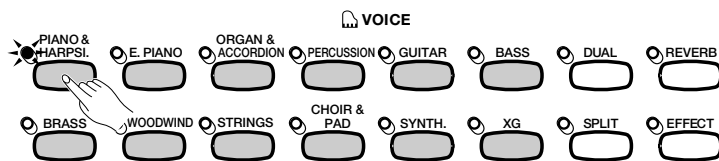

### ПРИМЕЧАНИЕ

#### Выход из экрана

Для возврата к главному экрану нажмите кнопку [EXIT].

### ПРИМЕЧАНИЕ

#### Восстановление выбранного тембра

- При включении питания (ON) автоматически выбирается тембр Grand Piano 1. Однако, если функция резервирования Backup (стр. 152) включена (выбрано значение ON), автоматически восстанавливается последний выбранный тембр.
- Если функция Backup (стр. 152) включена, даже при отключении питания в памяти сохраняется последний выбранный тембр из каждой группы.

## 2 Выбор тембра.

Выберите нужный тембр с помощью соответствующей кнопки на ЖК-дисплее. Также можно использовать диск для ввода данных и кнопки [-] и [+].

Каждый экран VOICE SELECT состоит из двух или более страниц. Для вызова страниц используются кнопки PAGE [◀] и [▶].

## 3 Игра выбранным тембром.

Настройте громкость с помощью ползункового регулятора [MASTER VOLUME].

### ПРИМЕЧАНИЕ

#### Автоматические настройки тембра

При выборе тембра для него автоматически выбираются наиболее подходящие реверберация, эффект Chorus, специальный эффект и другие настройки. Автоматический выбор параметров тембра можно отключить с помощью функции VOICE SETTING (стр. 137).

## Выбор тембров на главном экране

Тембр также можно выбрать в главном окне с помощью функции **RIGHT1 VOICE**.

## 1 Выбор функции RIGHT1 VOICE.

Если функция **RIGHT1 VOICE** еще не включена, включите ее, нажав четвертую кнопку на ЖК-дисплее.



## 2 Выбор тембра.

Выберите тембр с помощью диска для ввода данных или кнопок [-] и [+]. Для перемещения по списку тембров удерживайте нажатой кнопку **RIGHT1 VOICE**. (Так можно выбрать тембр не из одной, а из всех групп.)

## 3 Игра выбранным тембром.

Настройте громкость с помощью ползункового регулятора [MASTER VOLUME].

### ПРИМЕЧАНИЕ

#### Тембры Ensemble

Тембры Clavinova группы Ensemble - это насыщенные тембры, похожие на тембры в режиме Dual, которыми можно играть, не переходя в этот режим (стр. 33). Для входа в меню этих тембров нажмите кнопку [Ensemble].

### ПРИМЕЧАНИЕ

#### Тембры XG

Формат XG корпорации Yamaha - это одно из основных улучшений в формате GM (General MIDI) System Level 1. Он поддерживает больше звуков музыкальных инструментов и их вариаций, а также позволяет более точно управлять тембрами и эффектами. XG также обеспечивает совместимость с музыкальными инструментами и программным обеспечением, которые появятся в будущем.

- Для входа в меню этих тембров нажмите кнопку [XG].
- Для вывода списка тембров XG в соответствующей категории не отпускайте кнопку [XG] и нажмите другую кнопку VOICE.

## Игра тембрами ударных с клавиатуры (функция Keyboard Percussion)

В синтезаторе Clavinova двенадцать наборов ударных и два набора звуковых спецэффектов, расположенных на страницах 3 и 5 группы тембров [PERCUSSION]. При выборе одного из наборов спецэффектов или барабанов каждой клавише присваиваются звуки, входящие в этот набор.

Различные ударные и перкуссионные инструменты набора **Standard Kit** обозначены символами над соответствующими клавишами.

Список звуков, входящих в каждый набор ударных/спецэффектов, см. в таблицах на странице 8.

### ПРИМЕЧАНИЕ

- Если выбран набор ударных, звучать будут только клавиши с символами ударных.
- Если выбран набор спецэффектов, звучать будут только клавиши, за которыми закреплен определенный эффект.
- Функции *Transpose* (стр. 136), *Tune* (стр. 136) и *Octave* (стр. 32, 34 и 38) не действуют на наборы ударных/спецэффектов.

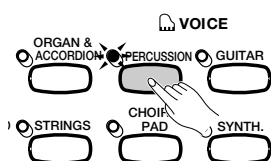

## Настройки клавиатуры для основного тембра

Для изменения громкости, октавы и панорамы тембра, выбранного с помощью функции **RIGHT1 VOICE**, также можно использовать настройки на странице экрана **KEYBOARD [RIGHT1]**.

### ПРИМЕЧАНИЕ

Настройки, сделанные на этой странице, действуют для всех тембров, выбранных с помощью функции **RIGHT1 VOICE**. Задать отдельные настройки для каждого тембра нельзя.

### ■ Вывод настроек клавиатуры для основного тембра .....

**1** При игре в режиме Dual или Split на главном экране должна быть выбрана функция **RIGHT1 VOICE**.

**2** Нажмите [**DIRECT ACCESS**] и любую кнопку **VOICE**.

→ Появится экран **KEYBOARD [RIGHT1]**.

### ПРИМЕЧАНИЕ

Для переключения между страницами **KEYBOARD [RIGHT1]** и **[RIGHT2]** (стр. 34) или **[LEFT]** (стр. 37) используются кнопки **PAGE [◀]** и **[▶]**.

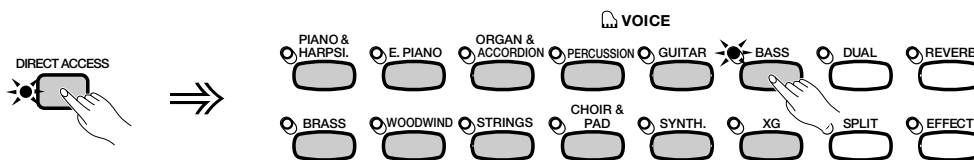

## ■ Настройка громкости основного тембра .....

Для изменения громкости основного тембра можно использовать функцию **VOLUME** на странице KEYBOARD [RIGHT1].

### 1 Нажмите кнопку **VOLUME**.

→ Функция **VOLUME** будет включена.

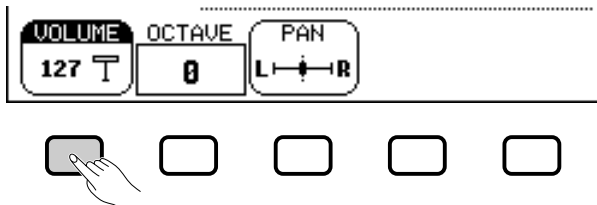

### 2 Настройте громкость основного тембра.

Измените громкость с помощью диска для ввода данных или кнопок [-] и [+], или увеличьте громкость с помощью кнопки **VOLUME**.

Для восстановления базовой настройки одновременно нажмите кнопки [-] и [+].

## ■ Настройка октавы основного тембра .....

Функция **OCTAVE** на экране KEYBOARD [RIGHT1] позволяет повышать и понижать высоту основного тембра на одну или две октавы. Нажмите кнопку **OCTAVE**.

→ Значение изменяется при каждом нажатии кнопки.

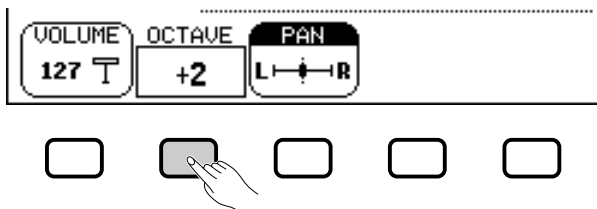

## ■ Настройка стерео-позиции основного тембра .....

Функция **PAN** на экране KEYBOARD [RIGHT1] позволяет настроить стерео-позицию основного тембра.

### 1 Нажмите кнопку **PAN**.

→ Функция **PAN** будет включена.

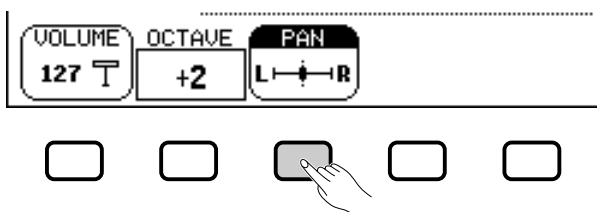

### 2 Настройте стерео-позицию.

Измените стерео-позицию с помощью диска для ввода данных или кнопок [-] и [+], или переместите позицию вправо с помощью кнопки **PAN**. Для восстановления базовой настройки одновременно нажмите кнопки [-] и [+].

#### ПРИМЕЧАНИЕ

Для настройки громкости всей клавиатуры используется функция KBD VOL в главном окне (стр. 23).

#### ПРИМЕЧАНИЕ

##### **VOLUME (громкость)**

- Диапазон: 0 — 127
- Базовая настройка: 127

#### ПРИМЕЧАНИЕ

##### **OCTAVE**

- Настройки: -2 (на 2 октавы вниз)  
-1 (на 1 октаву вниз)  
0 (без сдвига)  
+1 (на 1 октаву вверх)  
+2 (на 2 октавы вверх)
- Базовая настройка: 0

#### ПРИМЕЧАНИЕ

При выборе некоторых тембров для них автоматически устанавливаются настройки октавы. (Такие настройки не отображаются функцией OCTAVE.) Чтобы настройки октавы не менялись при выборе тембра, надо выбрать для функции VOICE SETTING (стр. 137) параметр MANUAL.

#### ПРИМЕЧАНИЕ

##### **PAN (панорама)**

- Настройки: L — | — R
- Базовая настройка: | (по центру)



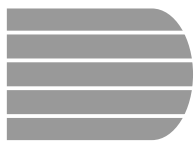

# Игра двумя тембрами одновременно: режим Dual

Режим Dual синтезатора Clavinova позволяет вам одновременно выбрать два тембра и играть ими, а также играть ими в одном слое. Это облегчает создание исключительно насыщенных и полных тональных структур. Также можно задать громкость, октаву и стерео-позицию второго тембра и сместить его высоту, чтобы создать более насыщенный звук.

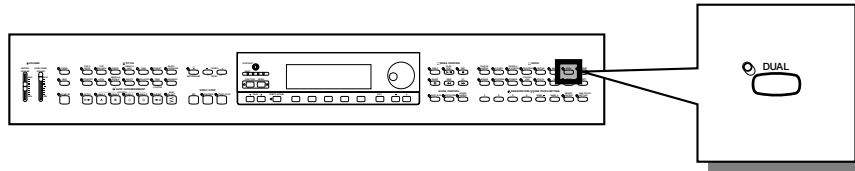

## Выбор второго тембра

### 1 Выбор основного тембра.....

Выберите тембр, как обычно (стр. 29), затем нажмите кнопку [EXIT] для возврата к основному экрану.

### 2 Вызов режима Dual.....

Для вызова режима Dual нажмите кнопку [DUAL].

→ В правом нижнем углу ЖК-экрана появится функция **RIGHT2 VOICE**, а текущий второй тембр отображается справа от основного тембра (за знаком плюс).

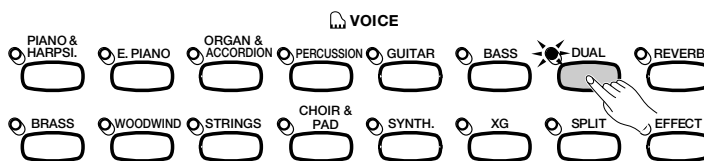

### 3 Выбор второго тембра.....

Выберите второй тембр так же, как выбирали основной тембр (стр. 29). Для выбора второго тембра должна быть включена функция **RIGHT2 VOICE**.

#### ПРИМЕЧАНИЕ

**Второй тембр**

- Диапазон: все тембры
- Базовая настройка: *SlowStrs*

## Смена основного тембра в режиме Dual Mode

Для смены основного тембра в режиме Dual выберите функцию **RIGHT1 VOICE**, а затем повторите обычную процедуру выбора основного тембра.

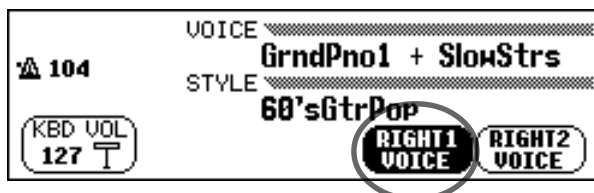

#### ПРИМЕЧАНИЕ

Если кнопки **VOICE** используются для выбора тембра, когда работает функция **TEMPO** или **KBD VOL**, то выбранный тембр будет основным.

## Настройки клавиатуры для второго тембра

Для изменения громкости, октавы и панорамы тембра, выбранного с помощью функции **RIGHT2 VOICE**, также можно использовать настройки на странице экрана **KEYBOARD [RIGHT2]**.

### ■ Вывод настроек клавиатуры для второго тембра

Нажмите кнопку **[DIRECT ACCESS]**, а затем кнопку **[DUAL]**.

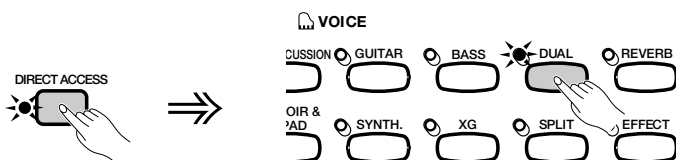

→ Появится экран **KEYBOARD [RIGHT2]**.

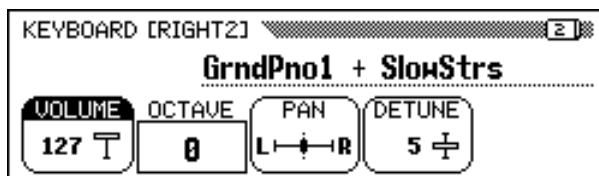

### ■ Настройка громкости второго тембра

Для изменения громкости второго тембра можно использовать функцию **VOLUME** на странице **KEYBOARD [RIGHT2]**.

#### 1 Нажмите кнопку **VOLUME**.

→ Функция **VOLUME** будет включена.

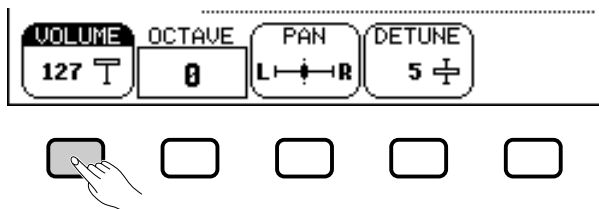

#### 2 Настройте громкость второго тембра.

Измените громкость с помощью диска для ввода данных или кнопок **[-]** и **[+]**, или увеличьте громкость с помощью кнопки **VOLUME**.

Для восстановления базовой настройки одновременно нажмите кнопки **[-]** и **[+]**.

### ■ Настройка октавы второго тембра

Функция **OCTAVE** на экране **KEYBOARD [RIGHT2]** позволяет повышать и понижать высоту второго тембра на одну или две октавы. Нажмите кнопку **OCTAVE**.

→ Значение изменяется при каждом нажатии кнопки.

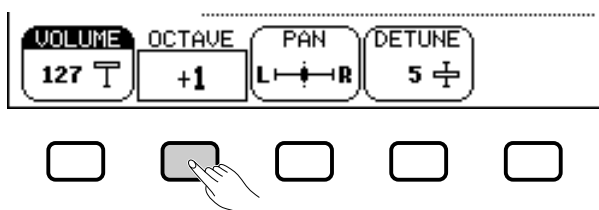

#### ПРИМЕЧАНИЕ

Настройки, сделанные на этой странице, действуют для всех тембров, выбранных с помощью функции **RIGHT2 VOICE**. Задать отдельные настройки для каждого тембра нельзя.

#### ПРИМЕЧАНИЕ

Если функция **RIGHT2 VOICE** выбрана в основном окне, можно перейти на страницу **KEYBOARD [RIGHT2]**, нажав кнопку **[DIRECT ACCESS]** и одну из кнопок **VOICE**.

#### ПРИМЕЧАНИЕ

Для переключения между страницами **KEYBOARD [RIGHT2]** и **[RIGHT1]** (стр. 31) или **[LEFT]** (стр. 37) используются кнопки **PAGE [◀]** и **[▶]**.

#### ПРИМЕЧАНИЕ

Для настройки громкости всей клавиатуры используется функция **KBD VOL** в главном окне (стр. 23).

#### ПРИМЕЧАНИЕ

- VOLUME (громкость)**
- Диапазон: 0 — 127
  - Базовая настройка: 127

#### ПРИМЕЧАНИЕ

- OCTAVE (сдвиг на октаву)**
- Настройки: -2 (на 2 октавы вниз)  
-1 (на 1 октаву вниз)  
0 (без сдвига)  
+1 (на 1 октаву вверх)  
+2 (на 2 октавы вверх)
  - Базовая настройка: 0

#### ПРИМЕЧАНИЕ

При выборе некоторых тембров для них автоматически устанавливаются настройки октавы. (Такие настройки не отображаются функцией **OCTAVE**.) Чтобы настройки октавы не менялись при выборе тембра, надо выбрать для функции **VOICE SETTING** (стр. 137) параметр **MANUAL**.

## ■ Настройка стерео-позиции второго тембра .....

Функция **PAN** на экране KEYBOARD [RIGHT2] позволяет настроить стерео-позицию второго тембра.

### 1 Нажмите кнопку **PAN**.

→ Функция **PAN** будет включена.

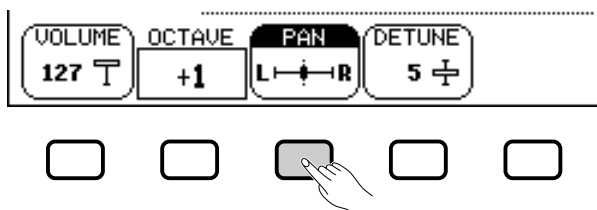

### 2 Настройте стерео-позицию.

Измените стерео-позицию с помощью диска для ввода данных или кнопок [-] и [+], или переместите позицию вправо с помощью кнопки **PAN**. Для восстановления базовой настройки одновременно нажмите кнопки [-] и [+].

## ■ Изменение высоты второго тембра .....

Функция **DETUNE** на экране KEYBOARD [RIGHT2] позволяет немного сместить высоту второго тембра по сравнению с высотой основного тембра, что делает звук еще более насыщенным.

### 1 Нажмите кнопку **DETUNE**.

→ Функция **DETUNE** будет включена.

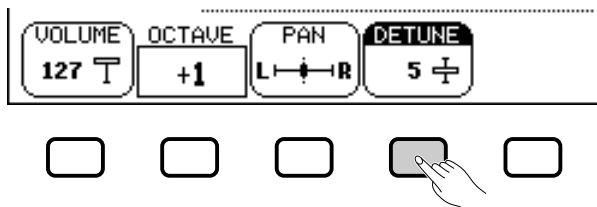

### 2 Настройте глубину смещения.

Измените глубину смещения с помощью диска для ввода данных или кнопок [-] и [+], или увеличьте ее с помощью кнопки **DETUNE**. Для восстановления базовой настройки одновременно нажмите кнопки [-] и [+].

#### ПРИМЕЧАНИЕ

##### PAN (панорама)

- Настройки: L — R
- Базовая настройка: (по центру)

#### ПРИМЕЧАНИЕ

##### DETUNE (смещение высоты)

- Диапазон: 0 — 10
- Базовая настройка: 5

## Выход из режима Dual

Для выхода из режима Dual нажмите кнопку **[DUAL]**.

→ Индикатор кнопки **[DUAL]** погаснет, и клавиатура выйдет из режима Dual.

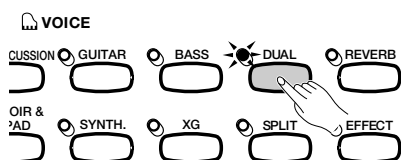

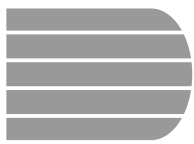

# Игра двумя тембрами в разных сторонах клавиатуры: режим Split .....

Режим Split синтезатора Clavinova позволяет вам одновременно выбрать два разных тембра для каждой руки. Например, левой рукой можно играть тембр басового инструмента, а правой - фортепиано.

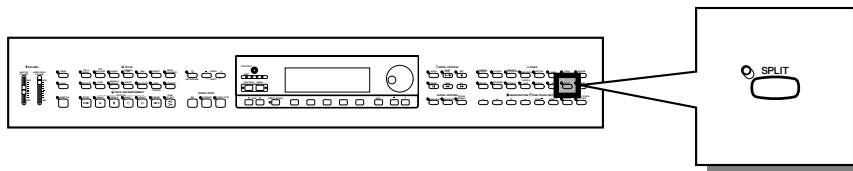

## Выбор левого тембра

### 1 Выбор основного тембра.....

Выберите тембр, как обычно (стр. 29), затем нажмите кнопку [EXIT] для возврата к основному экрану. Выбранный тембр будет использоваться для игры правой рукой.

### 2 Вызов режима Split.....

Для вызова режима Split нажмите кнопку [SPLIT].

→ В правом нижнем углу ЖК-экрана появится функция **LEFT VOICE**, а текущий левый тембр отображается слева от основного тембра (перед косой чертой). Также загорится индикатор клавиатуры, соответствующий точке разделения.

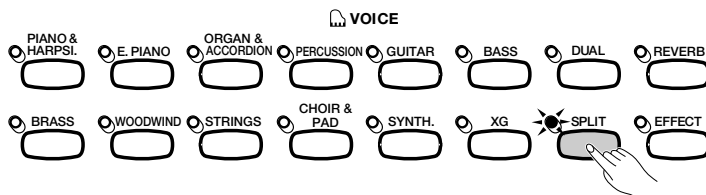

### 3 Выбор левого тембра.....

Выберите левый тембр так же, как выбирали основной тембр (стр. 29). Для выбора левого тембра должна быть включена функция **LEFT VOICE**.

## Смена главного тембра в режиме Split

Для смены основного тембра в режиме Split выберите функцию **RIGHT1 VOICE**, а затем повторите обычную процедуру выбора основного тембра.



#### ПРИМЕЧАНИЕ

**Точка разделения**  
Точка разделения - это клавиша, разделяющая правую и левую стороны клавиатуры. Точку разделения можно изменить с помощью функции **SPLIT POINT** на странице экрана **KEYBOARD [LEFT]** (стр. 39).

#### ПРИМЕЧАНИЕ

Во время игры в режиме Split можно использовать такие режимы функции **Automatic Accompaniment** (автоматический аккомпанемент), как **Single Finger**, **Multi Finger**, **Fingered1** или **Fingered2** (стр. 59). В этом случае нажатие клавиши в левой части клавиатуры воспроизводит тембры из группы **Automatic Accompaniment**, также как и левый тембр.

#### ПРИМЕЧАНИЕ

**Левый тембр**  
• Диапазон: все тембры  
• Базовая настройка: **Aco.Bass**

#### ПРИМЕЧАНИЕ

Если кнопки **VOICE** используются для выбора тембра, когда работает функция **TEMPO** или **KBD VOL**, то выбранный тембр будет основным.



## ■ Настройка октавы левого тембра

Функция **OCTAVE** на экране KEYBOARD [LEFT] позволяет повышать и понижать высоту левого тембра на одну или две октавы. Нажмите кнопку **OCTAVE**.

→ Значение изменяется при каждом нажатии кнопки.

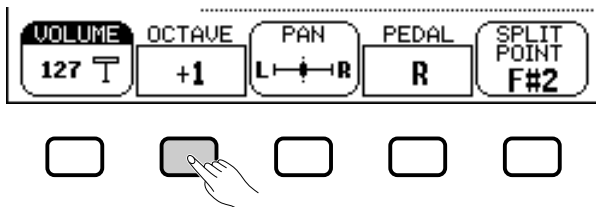

## ■ Настройка стерео-позиции левого тембра

Функция **PAN** на экране KEYBOARD [LEFT] позволяет настроить стерео-позицию левого тембра.

### 1 Нажмите кнопку PAN.

→ Функция **PAN** будет включена.

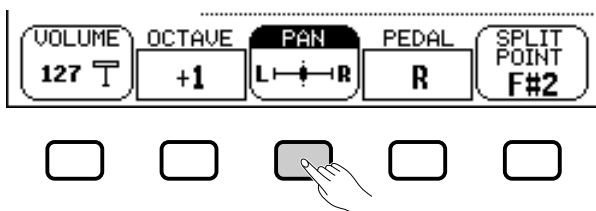

### 2 Настройте стерео-позицию.

Измените стерео-позицию с помощью диска для ввода данных или кнопок [-] и [+], или переместите позицию вправо с помощью кнопки **PAN**. Для восстановления исходной настройки одновременно нажмите кнопки [-] и [+].

## ■ Настройка диапазона воздействия правой и левой педалей

С помощью функции **PEDAL** на экране KEYBOARD [LEFT] можно указать, на какие части клавиатуры при игре в режиме Split будут действовать демпферная функция и функция скольжения высоты звука, управляемые правой и левой педалями. Нажмите кнопку **PEDAL**.

→ Значение изменяется при каждом нажатии кнопки.

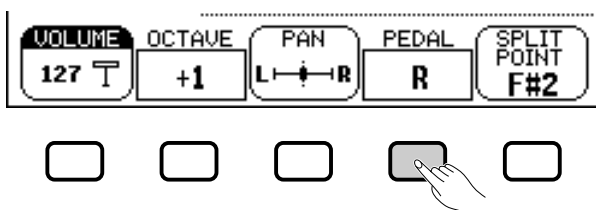

### ПРИМЕЧАНИЕ

#### OCTAVE (сдвиг на октаву)

- Настройки: -2 (на 2 октавы вниз)  
-1 (на 1 октаву вниз)  
0 (без сдвига)  
+1 (на 1 октаву вверх)  
+2 (на 2 октавы вверх)
- Базовая настройка: +1

### ПРИМЕЧАНИЕ

При выборе некоторых тембров для них автоматически устанавливаются настройки октавы. (Такие настройки не отображаются функцией OCTAVE.) Чтобы настройки октавы не менялись при выборе тембра, надо выбрать для функции VOICE SETTING (стр. 137) параметр MANUAL.

### ПРИМЕЧАНИЕ

#### PAN (панорама)

- Настройки: L — | — R
- Базовая настройка: | (по центру)

### ПРИМЕЧАНИЕ

#### PEDAL (педаль)

- Настройки: R (только правая)  
L (только левая)  
L+R (обе)
- Базовая настройка: R

### ПРИМЕЧАНИЕ

Список функций, которые можно закрепить за левой педалью, см. на стр. 138.

# Игра двумя тембрами в разных сторонах клавиатуры: режим Split

## ■ Изменение точки разделения клавиатуры

Для установки точки разделения клавиатуры на любую клавишу можно использовать функцию **SPLIT POINT** на экране KEYBOARD [LEFT]. В режиме Split левый тембр играет всеми клавишами, расположенными слева от точки разделения клавиатуры (включая точку разделения).

Базовой позицией точки разделения является клавиша F#2.



### 1 Нажмите кнопку **SPLIT POINT**.

→ Функция **SPLIT** будет включена.

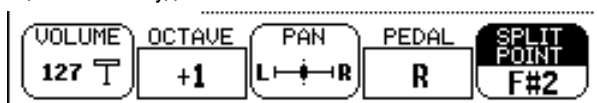

### 2 Измените точку разделения.

Измените точку разделения клавиатуры с помощью диска для ввода данных или кнопок [-] и [+], или переместите точку разделения вправо с помощью кнопки **SPLIT POINT**. Для восстановления базовой настройки одновременно нажмите кнопки [-] и [+].

→ На клавиатуре загорится индикатор, соответствующий выбранной точке разделения, а функция **SPLIT POINT** выведет на экран имя клавиши. Для выхода из режима Split нажмите кнопку [SPLIT].

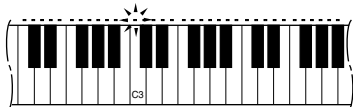

#### ПРИМЕЧАНИЕ

##### **SPLIT POINT** (точка разделения)

- Настройки: любая клавиша клавиатуры
- Базовая настройка: F#2

## Одновременное использование функций Dual и Split

Кнопки [DUAL] и [SPLIT] можно включать одновременно. При этом в правой части клавиатуры будут использоваться сразу и основной, и второй тембры.



#### ПРИМЕЧАНИЕ

Если включены и режим Dual, и режим Split, то на основном экране вместе с основным тембром будет отображаться второй или левый тембр.

## Выход из режима Split

→ Индикатор кнопки [SPLIT] погаснет, и клавиатура выйдет из режима Split.

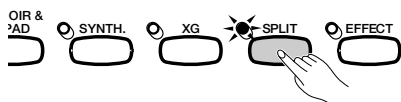

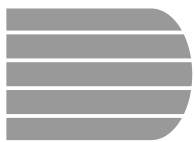

# Использование педалей .....

У синтезатора Clavinova есть три педали.

## Правая педаль (Right)

Демпферная педаль выполняет ту же функцию, что и демпферная педаль акустического пианино, то есть продлевает звучание тембра даже после того, как отпустили клавишу.

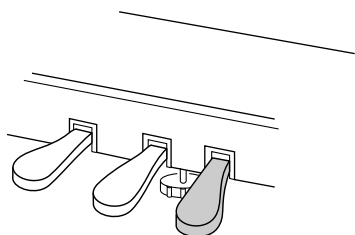

### ПРИМЕЧАНИЕ

- Демпферная педаль не действует на определенные тембры групп [PERCUSSION] и [XG].
- Если нажата демпферная педаль, некоторые тембры могут звучать непрерывно или сильно продлеваться после того, как клавиша была отпущена.

## Средняя педаль (состенуто) (Center)

Если взять ноту или аккорд и нажать на педаль «состенуто», пока клавиши нажаты, эти ноты будут длиться, пока вы не отпустите педаль, но все другие ноты продлеваться не будут. Это дает возможность продлить звучание аккорда, если, например, ноты, идущие вслед за аккордом, играют стаккато.

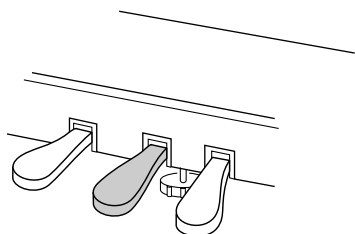

### ПРИМЕЧАНИЕ

- Педаль «состенуто» не действует на определенные тембры групп [PERCUSSION] и [XG].
- Некоторые тембры, например [ORGAN&ACCORDION] или [BRASS], непрерывно продлеваются, если нажата педаль «состенуто».

## Левая педаль (приглушение звука) (Left)

Нажатие на педаль приводит к небольшому снижению громкости и легкому изменению тембра нот.

За этой педалью можно закрепить множество других функций; например, можно использовать ее для запуска/остановки автоаккомпанеента или для воспроизведения частей Fill In (вставок). Подробную информацию см. на стр. 138.

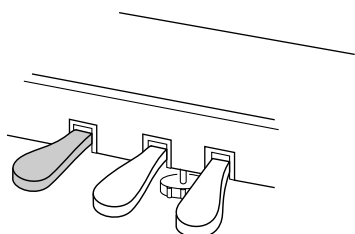

### ПРИМЕЧАНИЕ

В зависимости от выбранного тембра эффекты программируемой педали могут немного меняться.



# Глава 4: Реверберация и другие эффекты



## Реверберация.....

Реверберация – это эффект, воссоздающий акустику помещения, в котором идет исполнение — от комнаты в джаз-клубе до концертного зала. На Clavinova доступно несколько эффектов реверберации, для которых можно задать нужную вам глубину.

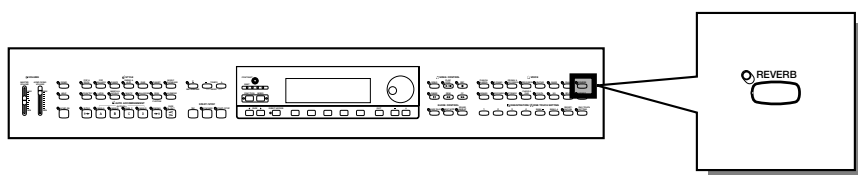

### Включение и выключение реверберации

Чтобы использовать реверберацию для части клавиатуры, нажмите кнопку **[REVERB]**.

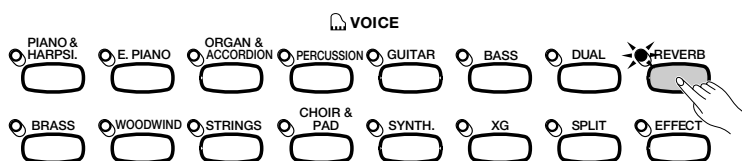

→ Загорится индикатор.

Чтобы отключить реверберацию, нажмите кнопку **[REVERB]** еще раз.

→ Индикатор погаснет.

Так как базовая настройка кнопки **[REVERB]** зависит от тембра, при выборе нового тембра реверберация может включаться и выключаться автоматически.

#### ПРИМЕЧАНИЕ

**ВКЛ/ВЫКЛ реверберации**

Базовая настройка: зависит от тембра.

#### ПРИМЕЧАНИЕ

Настройка кнопки **[REVERB]** не влияет на режим *Song* или воспроизведение автоаккомпанемента.

### Изменение настроек реверберации

Изменить тип и глубину реверберации можно на страницах **REVERB** и **REVERB DEPTH**.

#### ■ Вывод настроек реверберации.....

**1** Нажмите **[DIRECT ACCESS]**, а затем **[REVERB]**.

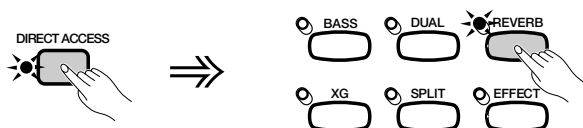

→ На ЖК-экране появится страница REVERB или REVERB DEPTH (последняя выбранная).

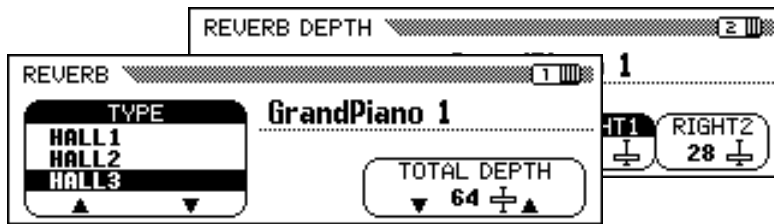

**2** Для переключения между страницами REVERB и REVERB DEPTH служат кнопки PAGE [◀] и [▶].

## ■ Изменение типа реверберации

Изменить тип реверберации можно на экране REVERB.

Используйте для изменения типа реверберации кнопки **TYPE** ▲ и ▼, или выберите функцию **TYPE** и используйте диск для ввода данных или кнопки [-] и [+].

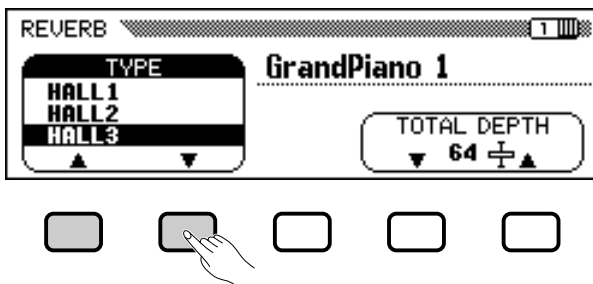

→ Выбранный тип реверберации выделяется.

Так как базовая настройка типа реверберации зависит от стиля аккомпанемента, при выборе нового стиля тип реверберации может изменяться автоматически.

## ■ Настройка общей глубины

Общую глубину выбранного эффекта реверберации можно задать с помощью функции **TOTAL DEPTH** на экране REVERB.

**1** Выберите функцию **TOTAL DEPTH**.

→ Функция **TOTAL DEPTH** будет включена.

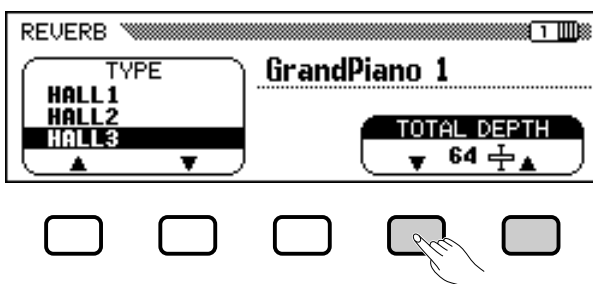

### ПРИМЕЧАНИЕ

Если нажать кнопку [▶], когда на экране отображается страница REVERB DEPTH, появится страница CHORUS. Подробнее об эффекте Chorus и других эффектах см. в других разделах этой главы.

### ПРИМЕЧАНИЕ

#### Тип реверберации

- Настройки: см. таблицу на стр. 163.
- Базовая настройка: зависит от стиля.

### ПРИМЕЧАНИЕ

- Выбранный тип реверберации действует для всех тембров, исполняемых на клавиатуре, и тембров автоаккомпанемента. Задать отдельные настройки для каждой части клавиатуры нельзя.
- В зависимости от выбранного тембра глубина эффекта может усилиться или ослабнуть, даже если выбран тот же тип реверберации.
- Эффект реверберации нельзя применить к звукам, передающимся на синтезатор через разъемы AUX IN [R] и [L/L+R].
- Применить эффект реверберации к тембрам клавиатуры также можно с помощью кнопки [EFFECT]. Подробнее см. раздел «Изменение настроек эффектов» на стр. 46.
- Если включены и кнопка [REVERB] и кнопка [EFFECT], будут применяться оба эффекта.

### ПРИМЕЧАНИЕ

#### TOTAL DEPTH (общая глубина)

- Диапазон: 0 (без эффекта) — 127 (макс.)
- Базовая настройка: 64

## 2 Задайте общую глубину эффекта реверберации.

Изменить настройку можно с помощью кнопок **TOTAL DEPTH** ▼ и ▲, диска для ввода данных или кнопок [-] и [+].

Для возврата к базовой настройке (64) одновременно нажмите кнопки **TOTAL DEPTH** ▼ и ▲ или кнопки [-] и [+].

## ■ Настройка глубины реверберации для каждой части .....

С помощью настроек на экране REVERB DEPTH (стр. 42) можно отдельно настроить глубину реверберации для ритма, аккомпанемента и партий, исполняемых на клавиатуре.

### 1 Выбор партии.

Нажмите на ЖК-экране кнопку **РHYTHM**, чтобы задать глубину реверберации для партии барабанов, или кнопку **ACMP**, чтобы задать ее для всех других партий аккомпанемента. Выберите **LEFT**, **RIGHT1** или **RIGHT2**, чтобы задать глубину реверберации для соответствующей партии клавиатуры.

→ Выбранная функция будет выделена.

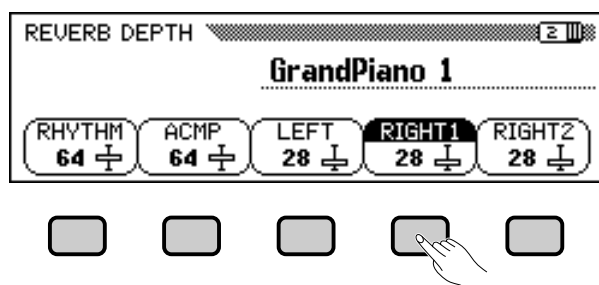

### 2 Задайте глубину реверберации.

Задайте глубину реверберации для выделенной партии с помощью диска для ввода данных или кнопок [-] и [+].

Увеличить значение также можно с помощью соответствующей кнопки на ЖК-экране. Для восстановления базовой настройки одновременно нажмите кнопки [-] и [+].

Так как базовая настройка для функций **LEFT**, **RIGHT1** и **RIGHT2** зависит от выбранных тембров, при выборе новой партии настройка глубины реверберации может меняться автоматически.

#### ПРИМЕЧАНИЕ

- Настройка **TOTAL DEPTH** влияет сразу на все тембры. Задать отдельные настройки для каждого тембра нельзя.
- Так же можно задать отдельную глубину реверберации для ритма, аккомпанемента и каждой части клавиатуры. (См. следующую операцию.)

#### ПРИМЕЧАНИЕ

- Также можно выбрать сразу несколько партий и одновременно изменить их настройки.

#### ПРИМЕЧАНИЕ

- РHYTHM** и **ACMP** (ритм и аккомпанемент)
- Диапазон: 0 (без эффекта) — 127 (макс.)
  - Базовая настройка: 64

#### **LEFT**, **RIGHT1** и **RIGHT2**

- Диапазон: 0 (без эффекта) — 127 (макс.)
- Базовая настройка: Зависит от тембра.

#### ПРИМЕЧАНИЕ

Величина реверберации, применяемая к партии, зависит и от глубины партии и от настроек функции **TOTAL DEPTH**. Если одна из настроек равна 0, реверберация не будет применяться к этой партии, даже если для другой настройки выбрано значение 127.

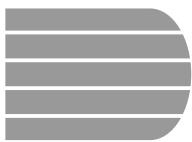

# Эффект Chorus .....

Эффект Chorus синтезатора Clavinova позволяет изменять тембры, исполняемые на клавиатуре, усилить их и даже сделать звук более насыщенным. Эффекты Flanger добавляют четкую модуляцию, создающую фантастическое пространственное качество. Можно выбрать один из нескольких эффектов Chorus и Flanger и установить глубину эффекта, который будет добавлен к каждому тембру клавиатуры.

## Изменение настроек эффекта Chorus

В отличие от реверберации (стр. 41) и других эффектов (стр. 46), которые можно включать и выключать с помощью соответствующей кнопки на панели, функция Chorus всегда «включена». Применение эффекта Chorus к любому тембру зависит от текущего типа Chorus и настроек глубины этого эффекта. Эти настройки можно изменить с помощью функций на экране CHORUS.

### ■ Вывод настроек Chorus .....

#### 1 Нажмите [DIRECT ACCESS], а затем [REVERB].

→ На ЖК-экране появится страница REVERB или REVERB DEPTH (последняя выбранная).

#### 2 Нажмите кнопку PAGE [▶] (один или два раза, если требуется).

Дважды нажмите кнопку PAGE [▶], если отображается страница REVERB, и один раз, если отображается страница REVERB DEPTH.

→ Появится страница CHORUS.

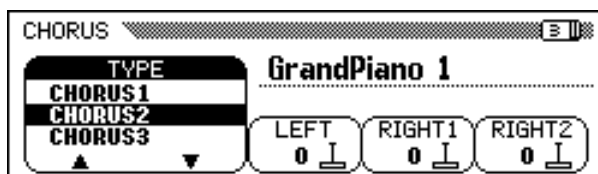

### ■ Изменение типа эффекта Chorus .....

Тип эффекта Chorus можно изменить на странице CHORUS.

Используйте для изменения типа эффекта Chorus кнопки **CHORUS**

▲ и ▼ или выберите функцию **CHORUS** и используйте диск для ввода данных или кнопки [-] и [+].

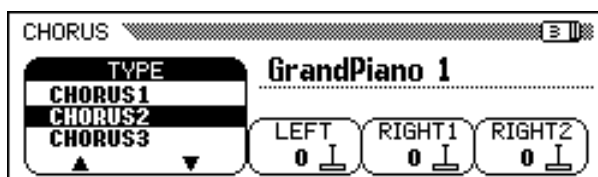

#### ПРИМЕЧАНИЕ

Настройки экрана CHORUS не влияют на режим Song или воспроизведение автоаккомпанемента.

#### ПРИМЕЧАНИЕ

- Также можно нажать кнопку [DIRECT ACCESS], а затем кнопку [EFFECT] и кнопку PAGE [◀], чтобы вызвать страницу CHORUS со страницы EFFECT или EFFECT DEPTH.
- Подробнее о реверберации и других настройках эффекта см. в других разделах этой главы.

#### ПРИМЕЧАНИЕ

Тип эффекта Chorus

- Настройки: см. таблицу на стр. 163.
- Базовая настройка: зависит от стиля.

→ Выбранный тип эффекта Chorus выделяется.

Так как базовая настройка типа эффекта Chorus зависит от стиля аккомпанемента, при выборе нового стиля тип эффекта Chorus может изменяться автоматически.

## ■ Настройка глубины эффекта Chorus для каждой партии.....

Другие настройки на странице CHORUS позволяют установить отдельную глубину для каждой партии, исполняемой на клавиатуре.

### 1 Выбор партии.

Нажмите **LEFT**, **RIGHT1** или **RIGHT2**, чтобы задать глубину эффекта Chorus для соответствующей партии клавиатуры.

→ Выбранная функция будет выделена.

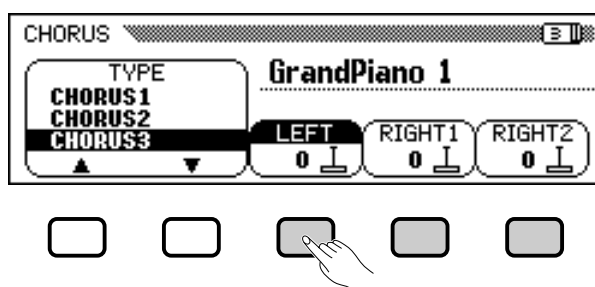

### 2 Задайте глубину эффекта Chorus.

Задайте глубину эффекта Chorus для выделенной партии с помощью диска для ввода данных или кнопок **[-]** и **[+]**.

Увеличить значение также можно с помощью соответствующей кнопки на ЖК-экране. Для восстановления базовой настройки одновременно нажмите кнопки **[-]** и **[+]**.

Так как базовая настройка типа эффекта Chorus зависит от выбранного тембра, при выборе нового тембра глубина эффекта Chorus может изменяться автоматически.

#### ПРИМЕЧАНИЕ

- Выбранный тип эффекта Chorus используется для всех частей клавиатуры. Задать отдельные настройки для каждой части клавиатуры нельзя.
- В зависимости от выбранного тембра глубина эффекта может усилиться или ослабнуть, даже если выбран тот же тип эффекта Chorus.
- Применить эффект Chorus к тембрам клавиатуры также можно с помощью кнопки [EFFECT]. Подробнее см. раздел «Изменение настроек эффектов» на стр. 46.

#### ПРИМЕЧАНИЕ

Также можно выбрать сразу несколько партий и одновременно изменить их настройки.

#### ПРИМЕЧАНИЕ

##### Функции Chorus Depth

- Диапазон: 0 (без эффекта) — 127 (макс.)
- Базовая настройка: зависит от тембра.

#### ПРИМЕЧАНИЕ

Так как функция Chorus всегда включена, выберите для глубины эффекта Chorus для партии значение 0, если не хотите, чтобы эффект Chorus воздействовал на эту партию.

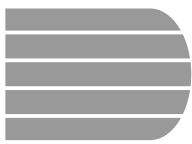

# Использование эффектов при воспроизведении тембра

В цифровом пианино Clavinova кроме реверберации и эффекта Chorus есть множество других эффектов, которые можно использовать для качественного изменения звучания тембров или создания сногшибательных спецэффектов. Настроить глубину эффекта можно по своему выбору.

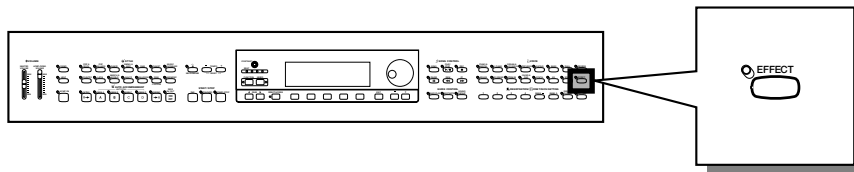

## Включение эффектов

Чтобы использовать эффект для партий клавиатуры, нажмите кнопку [EFFECT].

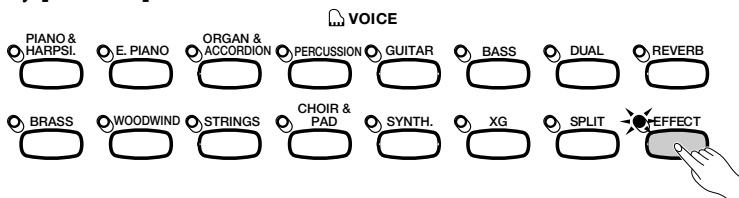

→ Загорится индикатор.

Чтобы отключить эффект, нажмите кнопку [EFFECT] еще раз.

→ Индикатор погаснет.

Так как базовая настройка кнопки [EFFECT] зависит от тембра, при выборе нового тембра эффект может включаться и выключаться автоматически.

### ПРИМЕЧАНИЕ

#### Эффект ВКЛ/ВЫКЛ

Базовая настройка: зависит от тембра.

### ПРИМЕЧАНИЕ

Индикатор [EFFECT] не будет гореть, если для глубины эффекта (стр. 48) выбрано значение 0.

### ПРИМЕЧАНИЕ

Если система эффектов также используется стилем аккомпанемента или песней, эффект, применяемый к партии клавиатуры может автоматически отключаться при запуске функции Auto Accompaniment или при выборе песни для воспроизведения. Это зависит от типа эффекта, выбранного стилем или песней. Если эффект выключился, можно применить его к партии клавиатуры, еще раз нажав кнопку [EFFECT], это зависит от выбранного типа эффекта. Если это сделать, эффект не будет применяться к тембрам автоаккомпанемента или песни.

## Изменение настроек эффектов

Изменить тип и глубину эффекта можно на страницах EFFECT и EFFECT DEPTH.

### ■ Отображение настроек эффекта

1 Нажмите [DIRECT ACCESS], а затем [EFFECT].

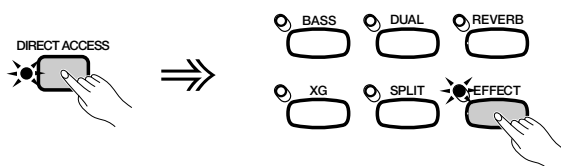

→ На ЖК-экране появится страница EFFECT или EFFECT DEPTH (последняя выбранная).



### ПРИМЕЧАНИЕ

Если нажать кнопку [▶] в то время, когда на экране отображается страница EFFECT, появится страница CHORUS. Подробнее о реверберации и эффекте Chorus см. в двух первых разделах этой главы.

2 Для переключения между страницами EFFECT и EFFECT DEPTH служат кнопки PAGE [◀] и [▶].

## ■ Изменение типа эффекта

Тип эффекта можно изменить на странице EFFECT. Выберите тип эффекта с помощью кнопок **TYPE ▲** и **▼** или выберите функцию **TYPE** и используйте диск для ввода данных или кнопки **[-]** и **[+]**.

Для возврата к базовой настройке одновременно нажмите кнопки **EFFECT TYPE ▲** и **▼** или кнопки **[-]** и **[+]**.

→ Выбранный тип эффекта выделяется.

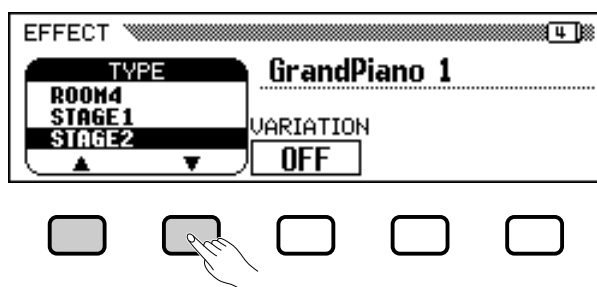

Так как базовая настройка типа эффекта зависит от тембра, при выборе нового тембра тип эффекта может изменяться автоматически.

## ■ Варьирование эффекта

У всех типов эффектов цифрового пианино Clavinova есть вариация, которую можно выбрать с помощью функции **VARIATION** на странице EFFECT. Для варьирования эффекта, создаваемого выбранным типом эффекта нажмите на ЖК-экране кнопку, расположенную под **VARIATION**.

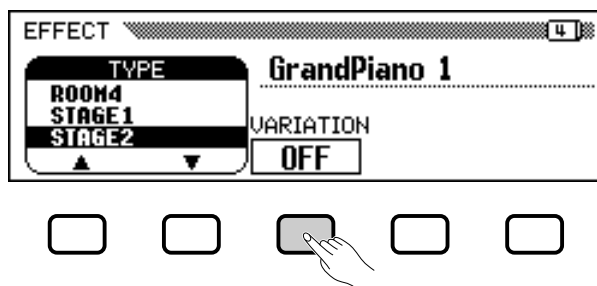

→ Значение, отображаемое функцией **VARIATION**, переключается между **OFF**, **ON** и изменениями эффекта.

Изменение эффекта зависит от типа эффекта (см. таблицу на стр. 164). Так как базовая настройка функции **VARIATION** зависит от тембра, при выборе нового тембра настройка может измениться автоматически.

### ПРИМЕЧАНИЕ

#### Тип эффекта

- Настройки: см. таблицу на стр. 164.
- Базовая настройка: зависит от тембра.

### ПРИМЕЧАНИЕ

- Выбранный тип эффекта используется для всех партий клавиатуры. Задать отдельные настройки для каждой партии клавиатуры нельзя.
- Если базовая настройка кнопки [EFFECT] включена (ON) для двух или трех тембров, выбранных в режиме Dual и/или Split, Clavinova автоматически выбирает наиболее подходящий тип эффекта и его глубину (стр. 48) для каждой партии.
- В зависимости от выбранного тембра глубина эффекта может усилиться или ослабнуть, даже если выбран тот же тип эффекта.
- Если включены и кнопка [EFFECT], и кнопка [REVERB], то будут применяться оба эффекта.

### ПРИМЕЧАНИЕ

#### Функция VARIATION

- Настройки: ON, OFF (вкл., выкл.)
- Базовая настройка: зависит от тембра.

## ■ Настройка глубины эффекта для каждой партии .....

Настройки на странице EFFECT DEPTH позволяют установить отдельную глубину эффекта для каждой партии, исполняемой на клавиатуре.

### 1 Выбор партии.

Нажмите **LEFT**, **RIGHT1** или **RIGHT2**, чтобы задать глубину эффекта для соответствующей партии клавиатуры.

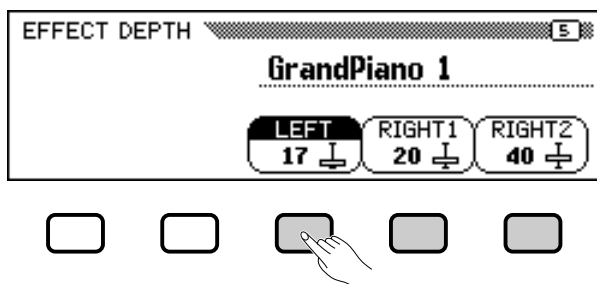

→ Выбранная функция будет выделена.

### 2 Задайте глубину эффекта.

Задайте глубину эффекта для выделенной партии с помощью диска для ввода данных или кнопок **[-]** и **[+]**.

Увеличить значение также можно с помощью соответствующей кнопки на ЖК-экране. Для восстановления базовой настройки одновременно нажмите кнопки **[-]** и **[+]**.

Так как базовая настройка типа эффекта зависит от выбранного тембра, при выборе нового тембра глубина эффекта может изменяться автоматически.

#### ПРИМЕЧАНИЕ

##### Функции Effect Depth

- Диапазон: 0 (без эффекта) — 127 (макс.)
- Базовая настройка: зависит от тембра.



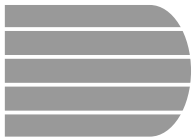

## Выбор стилей аккомпанемента .....

Clavinova содержит большой набор музыкальных стилей, которые можно использовать для простого перкуссионного аккомпанемента или как базу для полностью оркестрованного аккомпанемента, включая ритмическую и басовую партии, с помощью функции Auto Accompaniment (Автоаккомпанемент) (стр. 57). Существует также выбор фортепианных стилей, которые позволяют играть фортепианный аккомпанемент, если активирована функция автоаккомпанемента.

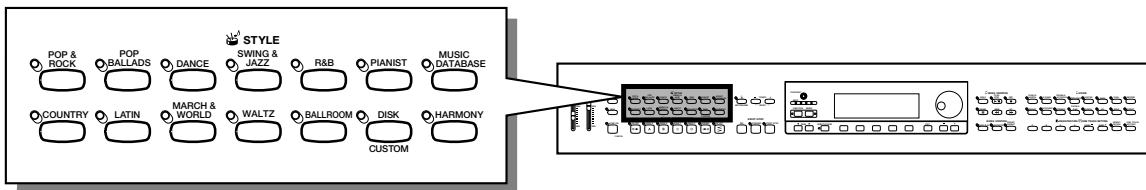

### ● Типы стилей

- Ритмические стили: 134
- Фортепианные стили: 36
- Пользовательские стили: 4

- \* Информацию о стилях см. в Списке стилей на стр. 10 в сборнике таблиц.
- \* Стили Clavinova делятся на одиннадцать групп, соответствующих одиннадцати кнопкам STYLE на панели.
- \* Фортепианные стили и стиль Guitar Serenade в группе стилей WALTZ не содержат звуков ударных. Используйте функцию автоаккомпанемента (стр. 58) для проигрывания этих стилей.

## Выбор стиля

### 1 Выберите группу стилей аккомпанемента.....

Выберите нужную группу стилей с помощью соответствующей кнопки STYLE.

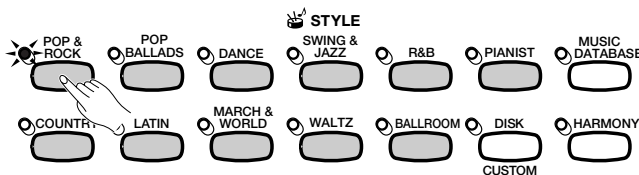

→ Появится экран STYLE SELECT.

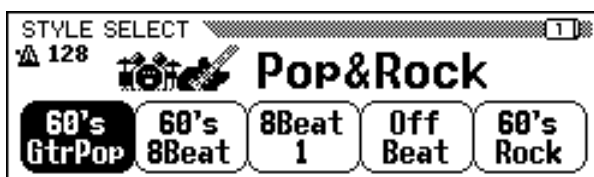

### ПРИМЕЧАНИЕ

**Пользовательские стили и стили с дискеты**  
Кнопка [DISK/CUSTOM] позволяет использовать стили с дополнительной дискеты Style File (стр. 86) или оригинальные пользовательские стили (стр. 73).

### ПРИМЕЧАНИЕ

- Если функция Backup (стр. 152) включена, даже при отключении питания в памяти сохранится последний выбранный стиль из каждой группы.
- При включении питания автоматически выбирается стиль 60'sGtrPop. Однако, если функция резервирования Backup (стр. 152) включена, автоматически восстанавливается последний выбранный стиль.
- В режиме воспроизведения песни (стр. 93) выбор стилей аккомпанемента недоступен.

## Выбор стилей аккомпанемента

### 2 Выберите стиль.

Выберите нужный стиль с помощью соответствующей кнопки на ЖК-дисплее.

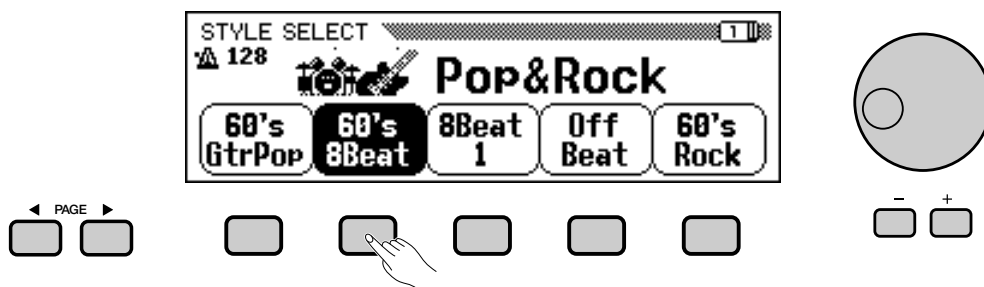

Выбрать стиль можно также с помощью диска для ввода данных или кнопок [-] и [+].

Каждый экран STYLE SELECT состоит из двух или более страниц. Для переключения между страницами используются кнопки PAGE [◀] и [▶].

### 3 Возврат к главному экрану.

Чтобы перейти к главному экрану, нажмите кнопку [EXIT].



#### ПРИМЕЧАНИЕ

##### Темп аккомпанемента

- При выборе стиля также выбирается предустановленный темп для этого стиля (кроме случаев, когда стиль меняется во время проигрывания; тогда сохраняется текущий темп).
- Настройте темп, как описано на стр. 25.

#### ПРИМЕЧАНИЕ

##### Громкость аккомпанемента

Громкость воспроизведения можно настроить с помощью ползунка [ACMP/SONG VOLUME] (стр. 23).

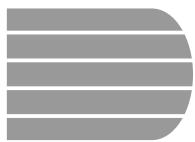

# Воспроизведение стилей аккомпанемента.....

Для выбора вариаций стиля и управления воспроизведением стиля используются кнопки AUTO ACCOMPANIMENT и START/STOP.

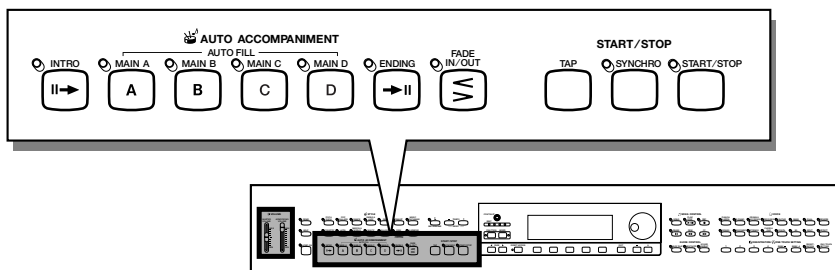

## Варьирование стиля

Каждый стиль Clavinova имеет четыре вариации, соответствующие кнопкам AUTO ACCOMPANIMENT: [MAIN A], [MAIN B], [MAIN C] и [MAIN D].

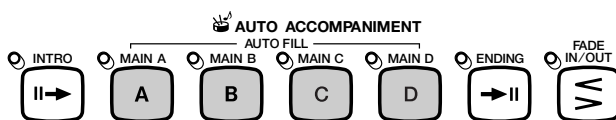

Используйте кнопки для выбора вариации.

Main A - наиболее примитивная форма стиля; остальные вариации на базовую тему в той или иной степени более щедро украшены. Разумно чередуя вариации во время игры, можно придать разнообразие и сделать аккомпанемент более интересным.

### ■ Выбор вариации

Вариацию стиля можно выбрать до начала проигрывания стиля. Чтобы выбрать вариацию, нажмите соответствующую кнопку.

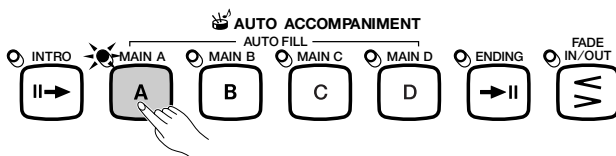

→ Загорится индикатор кнопки.

Clavinova начнет проигрывание вариации стиля, как только стиль будет запущен одним из методов, описанных в следующем разделе.

### ■ Проигрывание вставок

При выборе другой вариации во время проигрывания стиля Clavinova автоматически проигрывает вставку в момент перехода к новой вариации. Для каждой вариации существует своя вставка, также как и своя основная часть.

#### ПРИМЕЧАНИЕ

##### Вставки

Вставки - это украшения основного ритма, проигрываемые обычно в конце музыкальной фразы при переходе к следующему сегменту.

## Воспроизведение стилей аккомпанемента

Для переключения вариации во время проигрывания стиля необходимо нажать кнопку, соответствующую новой вариации.

→ Индикатор кнопки мигает, когда Clavinova играет вставку.

Вообще говоря, Clavinova начнет проигрывать вставку почти сразу после нажатия кнопки. Если вы выбрали вариацию после последней восьмой ноты такта, вставка начнется со следующего такта.

→ Когда вставка закончена, индикатор кнопки горит постоянно, пока Clavinova играет основную часть.

Функция автоматической вставки осуществляет переход от одной вариации к другой. Если звучит основная часть А и вы, например, нажмете кнопку **[MAIN B]**, Clavinova проиграет вставку В, а затем начнет воспроизведение основной части В.

### ПРИМЕЧАНИЕ

#### Использование педалей

С помощью левой педали можно сделать паузу или проиграть специальную вставку, если присвоить левой педали (стр. 138) функцию **BREAK** или **BREAK FIL.**

### ПРИМЕЧАНИЕ

Вставки можно проигрывать и без переключения на другую вариацию. Просто нажмите кнопку, соответствующую звучащей вариации. Clavinova проиграет вставку этой вариации, а затем вернется к основной части.

## ■ Дополнительные возможности вставок

### ● Изменение вставки

Возможно переключиться на другую вариацию во время проигрывания вставки. Clavinova переключится на вставку для новой вариации, а затем продолжит новую основную часть в обычном порядке.

### ● Повтор вставки

Если удерживать мигающую кнопку или нажать ее после последней восьмой доли такта во время проигрывания вставки, вставка будет проиграна повторно.

### ● Отмена вставки

Если нажать мигающую кнопку раньше последней восьмой доли такта во время проигрывания вставки, Clavinova прервет вставку и продолжит воспроизведение основной части.

## Запуск стиля аккомпанемента

Существует несколько способов запуска стиля аккомпанемента. Они описаны ниже:

## ■ Обычный запуск

Это самый простой способ запустить стиль. Если необходимо, выберите вариацию, как описано на стр. 51, затем нажмите кнопку **[START/STOP]**.

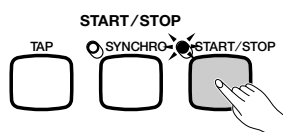

→ Индикатор загорится, и стиль будет запущен.

### ПРИМЕЧАНИЕ

#### Использование педалей

С помощью левой педали можно запустить или остановить стиль, если левой педали (стр. 138) присвоена функция **START/STOP.**

### ПРИМЕЧАНИЕ

#### Индикатор ритма

Во время проигрывания стиля крайний левый индикатор (красный) вспыхивает на каждую первую долю такта, а остальные индикаторы (зеленые) - на каждую последующую долю. Текущий темп и размер показаны в левой части основного экрана.

## ■ Синхронизированный запуск .....

Этот метод позволяет запустить стиль, взяв ноту или аккорд на клавиатуре.

### 1 Установите функцию синхронизированного запуска.

Если необходимо, выберите вариацию, как описано на стр. 51, затем нажмите кнопку **[SYNCHRO]**.

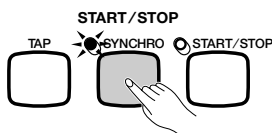

→ Загорится индикатор, и красный индикатор **[BEAT]** начнет мигать соответственно выбранному темпу.

### 2 Начните играть.

Когда вы готовы, нажмите клавишу на клавиатуре. Стиль запускается, как только вы возьмете первую ноту.

→ Индикатор **[SYNCHRO]** погаснет, индикатор **[START/STOP]** загорится, и стиль будет запущен.

## ■ Запуск кнопкой **[TAP]** .....

Эта функция позволяет задать темп и запустить стиль одной операцией.

Если необходимо, выберите вариацию, как описано на стр. 51, затем постучите по кнопке **[TAP]** в желаемом темпе. Нажмите кнопку четыре раза для двух- и четырехдольных стилей, три раза - для трехдольных, и пять раз - для пятидольных стилей.

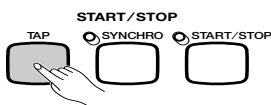

Для четырехдольного стиля... ⇒ нажмите кнопку «Тар» четыре раза.

С помощью кнопки **[TAP]** можно также менять темп во время проигрывания (нажать два раза). В этом случае звук, задающий темп, слышен не будет.

#### ПРИМЕЧАНИЕ

- Если нажать кнопку **[SYNCHRO]** во время проигрывания стиля, воспроизведение прекращается, и устанавливается режим ожидания синхронизированного запуска.
- Если вы используете клавиатуру в режиме *Split* (стр. 36) или автоаккомпанемент в любом режиме, кроме *FULL KEYBOARD* (стр. 61), синхронизированный запуск можно активизировать только с левой части клавиатуры.

#### ПРИМЕЧАНИЕ

Чтобы отменить функцию синхронизированного запуска до того, как был запущен стиль, нажмите повторно кнопку **[SYNCHRO]**.

#### ПРИМЕЧАНИЕ

Если вы нажмете кнопку **[TAP]** недостаточное количество раз (например 3 раза для трехдольного стиля), функция запуска кнопкой **[TAP]** будет отменена через несколько секунд.

## ■ Добавление интродукции

Эта функция позволяет украсить начало мелодии с помощью добавления интродукции.

### 1 Задайте интродукцию.

Выберите вариацию, которая будет проигрывать интродукцию, как описано на стр. 51, затем нажмите кнопку **[INTRO]**. Существуют три варианта интродукции, как показано ниже:

#### Интродукции

фраза	Проигрывается:
Интродукция A	[MAIN A]
Интродукция B	[MAIN B]
Интродукция C/D	[MAIN C] или [MAIN D]

→ Загорится индикатор **[INTRO]**, а индикатор выбранной вариации мигает.

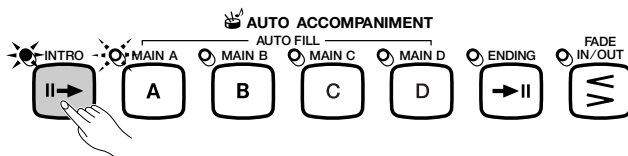

### 2 Выберите основную часть.

Выберите вариацию для проигрывания основной части после окончания интродукции. (Если вы хотите, чтобы звучала та же самая вариация, что и в интродукции, этот шаг можно пропустить.)

→ Индикатор ранее выбранной кнопки загорится, а индикатор последней нажатой кнопки мигает.

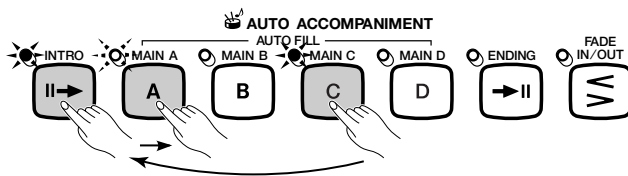

### 3 Запустите стиль.

Для запуска стиля используйте один из трех методов, описанных на предыдущих страницах.

#### ПРИМЕЧАНИЕ

Мигающий индикатор указывает, какая вариация будет звучать после интродукции. На иллюстрации слева показано, что Clavinova будет играть интродукцию A, а затем основную часть A.

#### ПРИМЕЧАНИЕ

Поскольку мигающий индикатор показывает, какая вариация будет звучать после интродукции, на иллюстрации слева видно, что Clavinova проиграл вступление C/D, а затем основную часть A.

#### ПРИМЕЧАНИЕ

Чтобы отменить интродукцию до того, как запущен стиль, нажмите кнопку **[INTRO]** повторно.

## ■ Функция FADE IN

Эта функция позволяет постепенно увеличивать громкость воспроизведения. Функцию Fade In можно задать в любое время до запуска стиля и использовать ее в комбинации с любым методом запуска (включая функцию интродукции).

### 1 Нажмите кнопку [FADE IN/OUT].

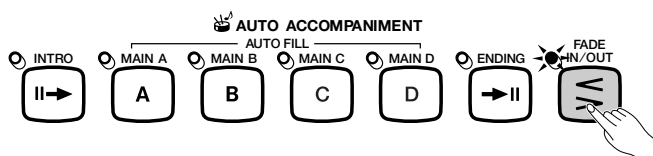

→ Загорится индикатор, и функция синхронизированного запуска включится автоматически.

### 2 Запустите стиль.

Для запуска стиля используйте один из трех методов, описанных на предыдущих страницах.

→ Индикатор [FADE IN/OUT] мигает во время нарастания громкости, затем гаснет, когда нарастание громкости прекращается.

#### ПРИМЕЧАНИЕ

##### Использование педалей

С помощью левой педали можно увеличивать или уменьшать громкость воспроизведения, если левой педали (стр. 138) присвоена функция FADE IN/OUT.

#### ПРИМЕЧАНИЕ

Чтобы отменить воспроизведение стиля с нарастающей громкостью, еще раз нажмите кнопку [FADE IN/OUT].

## Остановка воспроизведения стиля аккомпанемента

Существует также несколько способов остановки проигрывания стиля аккомпанемента. Они описаны ниже:

### ■ Обычная остановка

Для остановки воспроизведения нажмите кнопку [START/STOP].

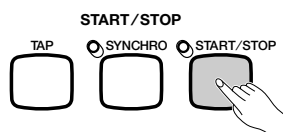

→ Индикатор гаснет, и воспроизведение останавливается немедленно.

### ■ Добавление финала

Для проигрывания финала до прекращения звучания стиля, нажмите кнопку [ENDING].

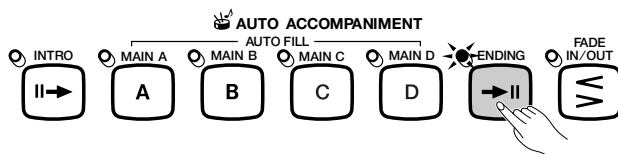

→ Загорится индикатор ENDING, и Clavinova проиграет финал перед завершением воспроизведения стиля.

#### ПРИМЕЧАНИЕ

##### Использование педалей

С помощью левой педали можно запустить или остановить стиль, если левой педали (стр. 138) присвоена функция START/STOP.

#### ПРИМЕЧАНИЕ

Если нажать кнопку [ENDING] в момент или после второй доли такта, финал прозвучит начиная со следующего такта.

## Воспроизведение стилей аккомпанемента

Как показано ниже, Clavinova воспроизведет один из трех финалов, в зависимости от того, какая основная часть звучит в настоящий момент.

### Финалы

фраза	Проигрывается:
Финал А	[MAIN A]
Финал В	[MAIN B]
Финал C/D	[MAIN C] или [MAIN D]

Нажмите кнопку **[ENDING]** второй раз во время звучания финала, чтобы вызвать эффект ритардандо (постепенное замедление).

## ■ FADE OUT

С помощью кнопки **[FADE IN/OUT]** можно автоматически завершить воспроизведение стиля с постепенным затуханием громкости.

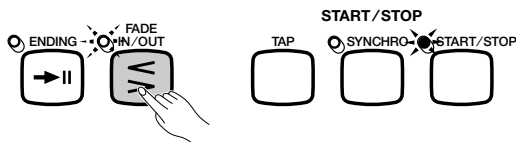

→ Индикатор начинает мигать, и громкость постепенно затухает.

Функцию FADE OUT можно использовать в комбинации с любой частью, включая интродукцию и финал.

### ПРИМЕЧАНИЕ

#### Использование педалей

С помощью левой педали можно включить воспроизведение финала с эффектом ритардандо, если левой педали (стр. 138) присвоена функция ENDING/RIT.

### ПРИМЕЧАНИЕ

#### Использование педалей

С помощью левой педали можно увеличивать или уменьшать громкость воспроизведения, если левой педали (стр. 138) присвоена функция FADE IN/OUT.





# Игра с автоаккомпанементом.....

У Clavinova имеется сложная система автоаккомпанемента, которая включает ритм, бас и аккордовое сопровождение 134 различных стилей, а также 36 типов фортепианного аккомпанемента.

## ПРИМЕЧАНИЕ

Данные воспроизводимого автоаккомпанемента обычно не выводятся на порт MIDI [OUT]. Чтобы переслать данные автоаккомпанемента на другой MIDI-инструмент, используйте функции ACMP&RHY и HARMONY на экране FUNCTION [MIDI 4], описанном на стр. 150.

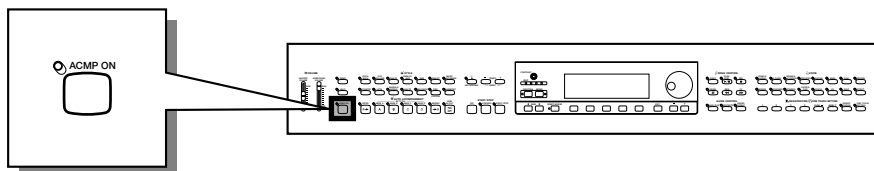

## Использование автоаккомпанемента

Для задания аккордов, которые будут проигрываться автоаккомпанементом, используйте один из следующих методов. Выберите режим аккомпанемента, наиболее соответствующий вашему стилю игры.

### ● Single Finger

Метод Single Finger позволяет легко создать аккомпанемент в мажорных, минорных аккордах, а также в мажорных и минорных септаккордах нажатием определенных клавиш (в соответствии с простыми правилами) левее точки разделения клавиатуры, отмеченной индикатором. (См. стр. 60.)

### ● Multi Finger

Если вы выбираете режим Multi Finger, вы можете использовать метод Single Finger или Fingered 1 для задания аккордов аккомпанемента. (См. стр. 60.)

### ● Fingered 1

Метод Fingered 1 позволяет управлять автоаккомпанементом, играя полные аккорды в левой части клавиатуры. (См. стр. 60.)

### ● Fingered 2

Этот режим поддерживает такую же аппликатуру, что и Fingered 1, с одним отличием: в этом режиме басом является самая низкая нота, взятая в левой части клавиатуры (в режиме Fingered 1 в качестве баса всегда используется основной тон аккорда). Таким образом, этот метод следует выбрать, чтобы играть аккорды с произвольным басом и "усеченные" аккорды. (См. стр. 61.)

### ● Full Keyboard

Режим Full Keyboard автоматически создает аккомпанемент, что бы вы ни играли, в любой части клавиатуры. (См. стр. 61.)

## ПРИМЕЧАНИЕ

Подробные пояснения по каждому режиму аккомпанемента даны на стр. 60 и 61.

## Запуск автоаккомпанемента

Перед тем как начать играть, вы можете выбрать режим аккомпанемента (стр. 59). Когда режим аккомпанемента установлен, вы можете запустить автоаккомпанемент следующим образом:

### 1 Выберите стиль.

Выберите нужный стиль. (См. стр. 49.)

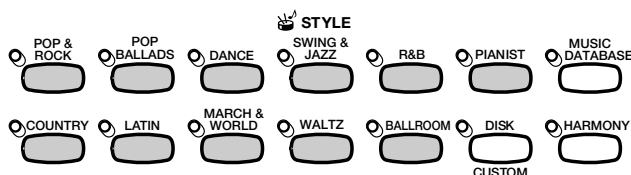

### 2 Установите темп и громкость аккомпанемента.

Для регулировки темпа используйте кнопки TEMPO (стр. 25), и ползунков [ACMP/SONG VOLUME] - для регулировки громкости партий аккомпанемента (стр. 23).

### 3 Включите автоаккомпанемент.

Нажмите кнопку [ACMP ON].



→ Загорится индикатор [ACMP ON].

Индикатор [SYNCHRO] также загорится, что означает, что вы можете начать автоаккомпанемент с помощью функции синхронизированного запуска (стр. 53). Светодиод на клавиатуре будет указывать точку разделения клавиатуры.

### 4 Запустите автоаккомпанемент.

Начните играть, чтобы включить автоаккомпанемент методом синхронизированного запуска, или запустите стиль, используя один (или несколько) из других методов, описанных на стр. 52 и 55.

Методы указания аккордов автоаккомпанемента описаны на следующих страницах.

#### ПРИМЕЧАНИЕ

##### Фортепианные стили

С помощью автоаккомпанемента можно играть фортепианные стили и стиль *Guitar Serenade* из группы стилей WALTZ (стр. 49). Поскольку эти стили не содержат партии ударных, вам придется взять аккорд, чтобы услышать аккомпанемент.

#### ПРИМЕЧАНИЕ

- Автоаккомпанемент включится автоматически, когда вы выберете стиль из фортепианной группы.
- Автоаккомпанемент может также быть включен во время воспроизведения песни, записанной на цифровом пианино CVP-202.
- Если вы включите автоаккомпанемент во время воспроизведения песни, записанной с использованием автоаккомпанемента, дорожка записанного аккомпанемента будет приглушена, чтобы вы могли аккомпанировать на клавиатуре.

#### ПРИМЕЧАНИЕ

- Вы также можете выбирать вариации стиля и проигрывать вставки, как описано на стр. 51, одновременно с автоаккомпанементом.
- Чтобы перед началом игры отключить автоаккомпанемент, нажмите кнопку [ACMP ON] еще раз.

## Выключение автоаккомпанемента

Используйте один из методов, описанных на стр. 55, чтобы остановить воспроизведение стиля, включая автоаккомпанемент.

Чтобы отключить автоаккомпанемент, нажмите кнопку [ACMP ON]. Индикатор погаснет.

## Изменение настроек автоаккомпанемента

Вы можете изменить режим аккомпанемента (который определяет метод указания аккордов), точку разделения клавиатуры и другие настройки автоаккомпанемента на странице ACCOMPANIMENT MODE экрана.

### ■ Отображение настроек автоаккомпанемента .....

Нажмите кнопку [DIRECT ACCESS], а затем кнопку [ACMP ON].



→ Появится экран ACCOMPANIMENT MODE.

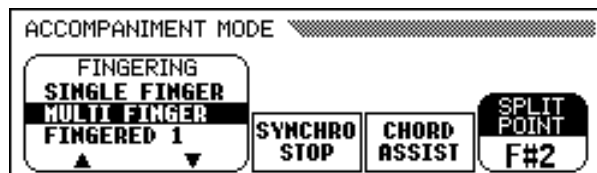

### ■ Выбор режима аккомпанемента .....

Для выбора режима аккомпанемента используйте кнопки FINGERING ▲ и ▼.

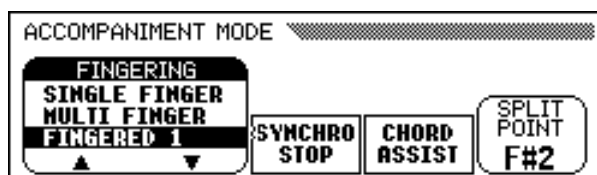

→ Название выбранного режима аккомпанемента будет выделено.

Способы указания аккордов для каждого режима аккомпанемента подробно описаны ниже.

#### ПРИМЕЧАНИЕ

##### Режим аккомпанемента

- Настройки: см. врезку ниже.
- Базовая настройка: MULTI FINGER

## Режимы аккомпанемента

### ● Single Finger

Управлять автоаккомпанементом можно нажатием одной, двух или трех клавиш в левой части клавиатуры (ниже точки разделения и включая ее), согласно описанным ниже правилам. Мелодию ведите в правой части клавиатуры одновременно с автоаккомпанементом.

#### ■ Аккорды, воспроизводимые методом Single Finger

Методом Single Finger можно играть следующие четыре типа аккордов:



#### • Мажорное трезвучие

Нажмите клавишу основного тона аккорда.



#### • Минорное трезвучие [m]

Одновременно нажмите клавишу основного тона и любую черную клавишу слева от нее.



#### • Доминантсептаккорд [7]

Одновременно нажмите клавишу основного тона и любую белую клавишу слева от нее.

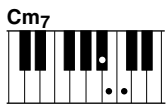

#### • Минорный септаккорд [m7]

Одновременно нажмите клавишу основного тона и любую белую и черную клавишу слева от нее (три клавиши одновременно).

### ● Multi Finger

Этот метод позволяет управлять автоаккомпанементом с помощью метода Single Finger (описанного выше) или метода Fingered 1 (описанного ниже). Однако для указания минорного аккорда, септаккорда или минорного септаккорда необходимо нажимать белую и/или черную клавишу, ближайшую к клавише основного тона аккорда.

### ● Fingered 1

Для управления автоаккомпанементом играйте любые аккорды в левой части клавиатуры (ниже точки разделения и включая ее). Мелодию ведите в правой части клавиатуры одновременно с автоаккомпанементом.

#### ПРИМЕЧАНИЕ

- Названия проигрываемых аккордов отображаются у левого края дисплея под индикатором темпа.
- Тот же самый аккомпанемент продолжает звучать (даже если вы отпустили клавиши в левой части клавиатуры), пока вы не возьмете следующий аккорд.

#### ПРИМЕЧАНИЕ

Иллюстрация показывает, какие клавиши соответствуют основному тону аккорда.

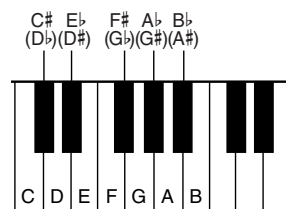

#### ПРИМЕЧАНИЕ

- Иногда автоаккомпанемент не меняется, если родственные аккорды проигрываются последовательно (например некоторые минорные трезвучия, за которыми следует минорный септаккорд).
- Если Clavinova не может распознать взятый вами аккорд, вместо названия аккорда на дисплее отобразится звездочка «\*».
- Чтобы в аккомпанементе звучала только партия ударных, необходимо нажать одновременно три последовательно расположенных клавиши (например C, C#, D). Это позволяет создавать динамические паузы (брейки) с ударными в аккомпанементе. Вместо названия аккорда на дисплее появятся прочерки «- -».

#### ПРИМЕЧАНИЕ

Нажатие двух клавиш генерирует аккорд на основе предыдущего аккорда.

## ■ Аккорды в режиме Fingered 1

В режиме Fingered 1 можно играть следующие типы аккордов. Полную таблицу аккордов с основанием C см. на стр. 12 в сборнике таблиц.

- Мажорное трезвучие
- Секстаккорд [6]
- Большой мажорный септаккорд [M7]
- Большой мажорный септаккорд с пониженной квинтой [M7 (b5)]
- Большой мажорный септаккорд с увеличенной ундецимой [M7 (#11)]
- Мажорное трезвучие с добавленной девятой ступенью [add 9]
- Большой мажорный септаккорд с ноной [M7 (9)]
- Секстаккорд с ноной [6 (9)]
- Трезвучие с пониженной квинтой [(b5)]
- Увеличенное трезвучие [aug]
- Доминантсептаккорд с повышенной квинтой [7 (#5)]
- Увеличенный мажорный септаккорд [M7 (#5)]
- Минорное трезвучие [m]
- Минорный секстаккорд [m6]
- Минорный септаккорд [m7]
- Полууменьшенный септаккорд [m7 (b5)]
- Минорное трезвучие с добавленной ноной [m add 9]
- Минорный септаккорд с ноной [m7 (9)]
- Минорный септаккорд с ундецимой [m7 (11)]
- Большой минорный септаккорд с пониженной квинтой [m7 (b5)]
- Большой минорный септаккорд [mM7]
- Большой минорный септаккорд с ноной [mM7 (9)]
- Минорный септаккорд с пониженной квинтой [m (b5)]
- Уменьшенный септаккорд [dim7]
- Доминантсептаккорд [7]
- Sus-септаккорд [7sus4]
- Нонсептаккорд [7 (9)]
- Септаккорд с повышенной ундецимой [7 (#11)]
- Септаккорд с терцдецимой [7 (13)]
- Доминантсептаккорд с пониженной квинтой [7 (b5)]
- Септаккорд с пониженной ноной [7 (b9)]
- Септаккорд с добавленной пониженной терцдецимой [7 (b13)]
- Септаккорд с повышенной ноной [7 (#9)]
- Задержанная кварта [sus4]

## ● Fingered 2

Для управления автоаккомпанементом берите аккорды в левой части клавиатуры, как и для Fingered 1. Но в этом режиме самая низкая нота, которую вы берете, будет использована в качестве баса, как показано на рисунке справа.

### ■ Аккорды в режиме Fingered 2

Clavinova распознает те же типы аккордов, что и в режиме Fingered 1.

## ● Full Keyboard

При выборе режима Full Keyboard Clavinova будет автоматически создавать подходящий аккомпанемент, независимо от того, какие ноты и в каком разделе клавиатуры исполняются. Играть при этом можно обеими руками. Вам не придется утруждать себя указанием аккордов для аккомпанемента. Названия аккордов будут отображены на дисплее.

### ПРИМЕЧАНИЕ

**Аккорды с басом**

C



C с басом E



C с басом G



### ПРИМЕЧАНИЕ

- Хотя режим Full Keyboard предназначен для работы со многими типами музыки, для некоторых аранжировок он может оказаться неприемлемым.
- Распознаются аккорды длительностью примерно в одну восьмую. Аккорды менее продолжительного звучания, чем одна восьмая, могут не распознаваться.

### ПРИМЕЧАНИЕ

**Следует иметь в виду...**

С автоаккомпанементом можно использовать режимы Dual и Split.

## ■ Использование функции Synchronized Stop .....

Функция **SYNCHRO STOP** на экране ACCOMPANIMENT MODE (режим аккомпанеента) автоматически останавливает аккомпанемент, если не нажата ни одна клавиша слева от точки разделения клавиатуры.

Чтобы включить функцию, нажмите кнопку **SYNCHRO STOP**.

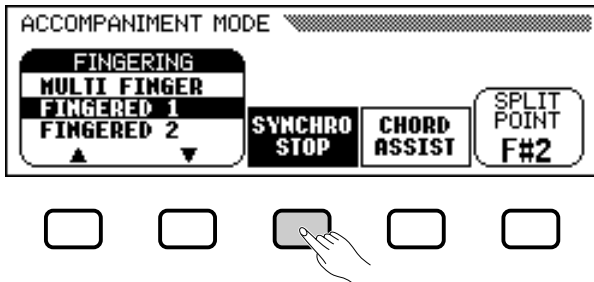

→ Название функции **SYNCHRO STOP** будет выделено, и загорится индикатор [SYNCHRO].

Автоаккомпанемент автоматически запускается, когда вы нажимаете какую-либо клавишу в левой части клавиатуры, и прекращается, если ни одна клавиша не нажата.

Чтобы отключить функцию, повторно нажмите кнопку **SYNCHRO STOP**.

## ■ Подсказка по аккордам .....

Функция **CHORD ASSIST** на экране ACCOMPANIMENT MODE (режим аккомпанеента) с помощью индикаторов на клавиатуре укажет подходящую аппликатуру для аккорда.

### 1 Включите функцию Chord Assistance.

Нажмите кнопку **CHORD ASSIST**.

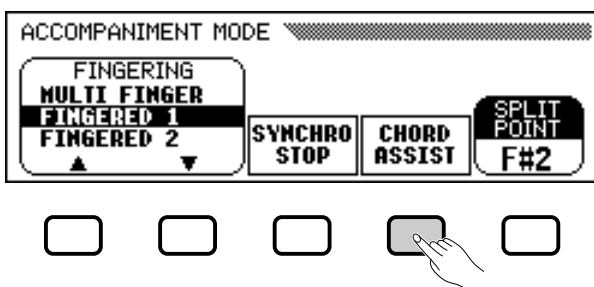

→ Появится экран CHORD ASSIST, и автоматически установится режим аккомпанеента Fingered 1.



### ПРИМЕЧАНИЕ

Эта функция может быть включена, только если включен автоаккомпанемент и не выбран режим Full Keyboard.

### ПРИМЕЧАНИЕ

Эта функция полезна для начинающих музыкантов, которым трудно соблюдать размер. Также можно эффективно создавать паузы в аккомпанементе во время игры.

### ПРИМЕЧАНИЕ

#### Функция Chord Assistance

Функция *Chord Assistance* - это фактически электронный «справочник аккордов», показывающий подходящую аппликатуру для аккордов; с ее помощью вы можете быстро узнать, как играть тот или иной аккорд. Задайте нужный аккорд через дисплей, и аппликатура для режима Fingered 1 будет показана с помощью индикаторов на клавиатуре.

### ПРИМЕЧАНИЕ

- Она включится, если выключена кнопка [ACMP ON].
- Если точка разделения клавиатуры установлена ниже, чем F#2, она автоматически переместится на F#2.
- Индикаторы клавиатуры в режиме Chord Assistance не показывают точку разделения клавиатуры, поскольку они задействуются для указания аппликатуры.

## 2 Запустите автоаккомпанемент.

Для запуска автоаккомпанеента нажмите кнопку **[START/STOP]** или используйте функцию синхронизированного запуска (стр. 53).

## 3 Введите основной тон аккорда.

Выберите основной тон с помощью кнопки **ROOT**.

→ Функция **ROOT** будет выделена, и основной тон изменится.

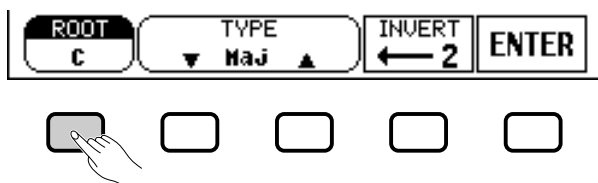

Когда функция **ROOT** выделена, основной тон можно также выбрать с помощью диска для ввода данных или кнопок **[-]** и **[+]**.

## 4 Введите тип аккорда.

Выберите тип аккорда с помощью кнопок **TYPE** **▼** и **▲**.

→ Функция **TYPE** будет выделена, и тип аккорда изменится.

Когда функция **TYPE** выделена, тип аккорда можно также выбрать с помощью диска для ввода данных или кнопок **[-]** и **[+]**.

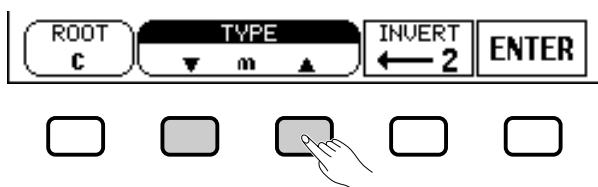

### Могут быть заданы следующие типы аккордов:

Мажорное трезвучие	Минорный септаккорд с пониженной квинтой [m (b5)]
Минорное трезвучие [m]	Септаккорд с задержанной квартой [7sus4]
Септаккорд [7]	Доминантсептаккорд с повышенной квинтой [7 (#5)]
Минорный септаккорд [m7]	Уменьшенный септаккорд [dim7]
Полууменьшенный септаккорд [m7 (b5)]	Мажорное трезвучие с пониженной квинтой [(b5)]
Секстаккорд [6]	Септаккорд с пониженной квинтой [7b5]
Минорный секстаккорд [m6]	Большой минорный септаккорд [mM7]
Большой мажорный септаккорд [M7]	
Задержанная кварта [sus4]	
Увеличенное трезвучие [aug]	

## 5 Используйте любые обращения аккордов.

Нажмите кнопку **INVERT**, чтобы «сместить» аккорд влево на клавиатуре. Каждый раз при нажатии кнопки **INVERT** появляется следующий допустимый вариант аппликатуры заданного аккорда. Функция **INVERT** отображает номер обращения.

### ПРИМЕЧАНИЕ

#### Функция ROOT

Настройки: См. врезку на стр. 60.

### ПРИМЕЧАНИЕ

Если удерживать кнопку **ROOT** нажатой, настройка **INVERT** может также измениться.

### ПРИМЕЧАНИЕ

#### Функция TYPE

Настройки: см. список слева.

## 6 Введите аккорд.

Индикаторы на клавиатуре показывают аппликатуру выбранного аккорда. Вы можете либо взять аккорд на клавиатуре, либо нажать кнопку **ENTER**, чтобы услышать звучание аккорда.

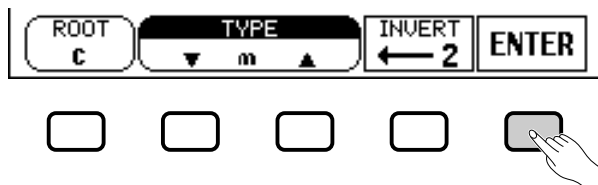

## 7 Остановите автоаккомпанемент.

Если вы больше не нуждаетесь в подсказке по аккордам, остановите автоаккомпанемент с помощью кнопок **[START/STOP]** или **[ENDING]**.

## 8 Отключите подсказку по аккордам.

Чтобы выключить функцию Chord Assistance, нажмите **[EXIT]** или **[ACMP ON]**.

→ Появится основной экран. Если нажать **[ACMP ON]**, одновременно будет отключен автоаккомпанемент.

## ■ Изменение точки разделения клавиатуры .....

Для установки точки разделения клавиатуры на любую клавишу можно использовать функцию **SPLIT POINT** на экране ACCOMPANIMENT MODE. Клавиши левее точки разделения клавиатуры (и включая ее) используются для задания аккордов автоаккомпанемента в любом режиме аккомпанемента, кроме Full Keyboard.

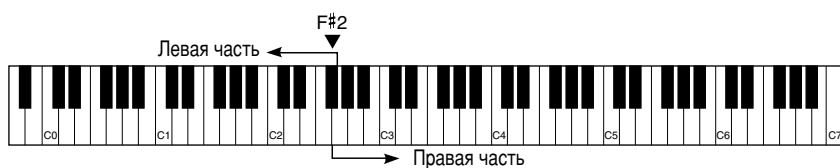

Для изменения точки разделения клавиатуры используйте диск для ввода данных или кнопки **[-]** и **[+]**.

Для восстановления базовой настройки одновременно нажмите кнопки **[-]** и **[+]**.

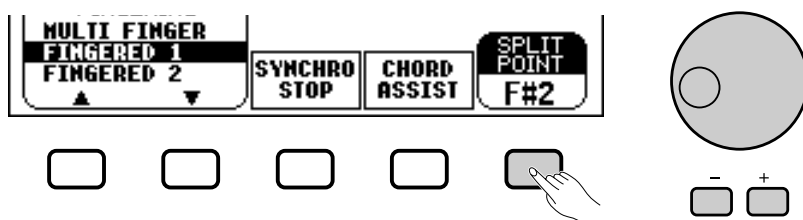

→ Название выбранной клавиши отображается функцией **SPLIT POINT**.

Если включен автоаккомпанемент или режим Split (стр. 36), индикатор на клавиатуре указывает выбранную точку разделения клавиатуры.

### ПРИМЕЧАНИЕ

- Любой аккорд, распознаваемый в режиме *Fingered 1*, может быть введен с клавиатуры.
- Название аккорда, введенного с клавиатуры, отображается в левой части ЖК-дисплея под индикатором темпа. Чтобы убедиться, что аккорд взят корректно, можно сравнить его название с основным тоном и типом, отображаемыми функциями *ROOT* и *TYPE*. Если основной тон аккорда соответствует одной из черных клавиш, он может отображаться на дисплее с любым знаком альтерации, например, *Bb* может также отображаться как *A#* (дополнительные сведения см. во врезке на стр. 60).
- Мигающий индикатор на клавиатуре означает, что эта нота может быть опущена.

### ПРИМЕЧАНИЕ

#### Функция **SPLIT POINT**

- Настройка: любая клавиша клавиатуры
- Базовая настройка: *F#2*

### ПРИМЕЧАНИЕ

- Если выбран режим *Full Keyboard*, точка разделения клавиатуры не может быть установлена.
- В этом случае точка разделения клавиатуры меняется и для режима *Split* (см. стр. 39).



## Регулировка уровней отдельных музыкальных партий

В цифровом пианино Clavinova используются пять партий аккомпанемента: Rhythm, Bass, Chord, Pad и Phrase.

<b>RHYTHM</b>	Эта партия составляет основу аккомпанемента. Ритмическая партия обычно воспроизводится одной из ударных установок.
<b>BASS</b>	Басовая партия использует тембры, соответствующие каждому стилю, включая акустический и синтетический бас.
<b>CHORD</b>	Аккордовые партии обеспечивают соответствующий ритмический аккордовый аккомпанемент для каждого стиля. Здесь вы найдете гитару, фортепьяно и другие аккордовые инструменты.
<b>PAD</b>	Партия «подкладки» при необходимости воспроизводит долгие аккорды с помощью монотонных инструментов, таких как струнные, орган или хор.
<b>PHRASE</b>	Партия фразы используется для обыгрывания мелодии с помощью акцентированной меди, аккордов арпеджио и других дополнительных звуковых эффектов, которые делают аккомпанемент более интересным.

Можно отдельно настроить громкость каждой партии аккомпанемента на экране MIXER.

### 1 Нажмите кнопку [MIXER].

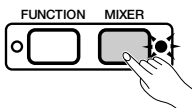

→ Загорится индикатор, и появится страница MIXER.



### 2 Выбор партии.

Нажмите на ЖК-дисплее кнопку для партии, громкость которой надо изменить.



→ Выбранная функция будет выделена.

#### ПРИМЕЧАНИЕ

- Общую громкость аккомпанемента можно настроить ползунковым регулятором [ACMP/SONG VOLUME].
- Регулируя баланс громкости различных партий или устанавливая громкость некоторых партий на 0, вы можете создавать вариации основных стилей аккомпанемента.
- Некоторые стили не могут использовать все пять партий аккомпанемента.
- Также можно настроить уровень реверберации для партий автоаккомпанемента. Подробную информацию см. на стр. 43.

#### ПРИМЕЧАНИЕ

##### Взаимосвязь громкости партий

- Громкость каждой партии автоаккомпанемента зависит от настройки [ACMP/SONG VOLUME].
- Настройка [ACMP/SONG VOLUME] зависит от настройки [MASTER VOLUME].

## 3 Настройка громкости. ....

Для настройки громкости используйте диск для ввода данных или кнопки [-] и [+]. Громкость можно также увеличить, удерживая кнопку, с помощью которой вы выбрали данную партию.

Нажав и быстро отпустив кнопку, можно настроить громкость выделенной партии на **0**. Чтобы восстановить предыдущее значение, еще раз нажмите и отпустите кнопку.

Чтобы вернуть первоначальный уровень громкости выделенной партии (**110**), одновременно нажмите кнопки [-] и [+].

## 4 Повторите шаги 2 и 3 . ....

Повторите предыдущие шаги, чтобы задать громкость других партий. (Также можно выбрать несколько партий и изменить их громкость одновременно.)

## 5 Выход из экрана MIXER. ....

Чтобы отключить функцию, еще раз нажмите кнопку **[MIXER]** или нажмите **[EXIT]**.

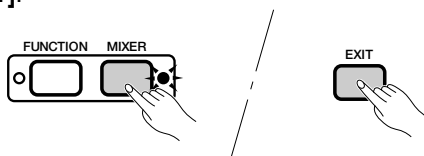

→ Индикатор погаснет, и появится главный экран.

### ПРИМЕЧАНИЕ

#### Громкость партий

- Диапазон: 0 (мин.) — 127 (макс.)
- Базовая настройка: 110

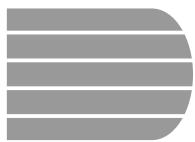

# Другие функции автоаккомпанемента...

В цифровом пианино Clavinova есть ряд других возможностей и функций, благодаря которым использование автоаккомпанемента становится еще более приятным и удобным. Эти функции позволяют легко выбирать настройки панели для определенного типа музыки, а Clavinova подберет сопровождение для вашей мелодии.

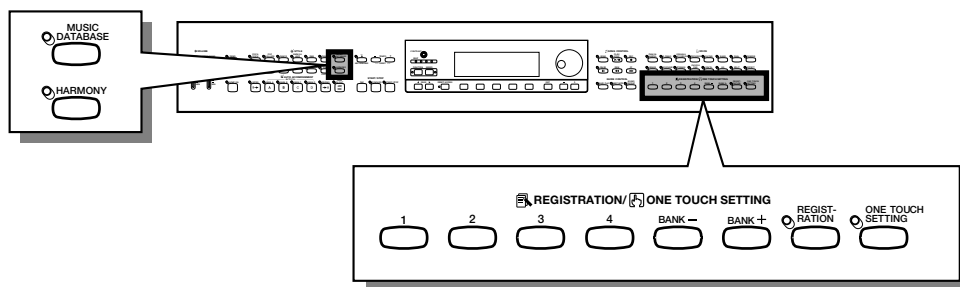

## Музыкальная база данных (Music Database)

С помощью встроенной в цифровое пианино Clavinova музыкальной базы данных, вы легко сможете выбрать стиль, тембр и другие настройки для определенного типа музыки. Просто выберите одну из 463 записей в музыкальной базе данных на экране Music Database, а об остальном позаботится само цифровое пианино Clavinova!

Список параметров настройки музыкальной базы данных на экране Music Database см. в сборнике таблиц (стр. 11).

### 1 Отображение экрана Music Database.....

Нажмите кнопку [MUSIC DATABASE].



→ Загорится индикатор и появится экран MUSIC DATABASE.



#### ПРИМЕЧАНИЕ

- При отображении экрана Music Database цифровое пианино Clavinova автоматически вызывает настройку панели, использующую текущий стиль. (Имя настройки выделяется на экране Music Database.) Если вы хотите использовать выбранную настройку, перейдите к 4 шагу этой процедуры.
- При отображении музыкальной базы данных автоматически включается автоаккомпанемент. Если вы входите в музыкальную базу данных до запуска стиля, включается функция Synchronized Start (стр. 53).

На экране MUSIC DATABASE приводится список настроек панели, который можно отсортировать по стилю или по алфавиту. Имя стиля, который используется в выделенной настройке, отображается в верхнем правом углу экрана.

## 2 При необходимости отсортируйте список.

Нажмите кнопку **SORT**, чтобы переключить выделенную настройку с **STYLE** на **A-Z** и наоборот.



- Если выделен **STYLE**, то список меню сортируется по стилю и происходит выделение настройки панели, которая использует выбранный стиль.
- Если выделен **A-Z**, меню сортируется в алфавитном порядке.

## 3 Выбор и вызов настройки панели.

Используйте диск для ввода данных или кнопки [-] и [+], чтобы выделить нужную настройку панели в списке музыкальной базы данных, а затем нажмите кнопку **SET**, чтобы вызвать выделенную настройку.



- Происходит автоматическое изменение стиля, тембра и настроек эффектов.

Выбрав настройку панели в музыкальной базе данных, вы можете изменить стиль, тембр и настройки эффектов в соответствии с вашими предпочтениями. Чтобы сохранить настройку панели в памяти цифрового пианино Clavinova, вы также можете использовать функцию Registration (стр. 89).

## 4 Возвращение на главный экран.

Нажмите **[EXIT]**, чтобы выйти из экрана меню музыкальной базы данных.

- Появляется предыдущий экран.

## 5 Отключение музыкальной базы данных.

Когда вы закончите использование настройки музыкальной базы данных, снова нажмите кнопку **[MUSIC DATABASE]**.

- Индикатор **[MUSIC DATABASE]** погаснет, и произойдет восстановление настроек панели, которые вы использовали до перехода к музыкальной базе данных.

### ПРИМЕЧАНИЕ

Чтобы вывести на экран настройки панели для определенной группы стилей, просто нажмите соответствующую кнопку **STYLE**. Меню автоматически сохраняется по стилю, и происходит выделение настройки панели, которая использует выбранный из группы стиль.

### ПРИМЕЧАНИЕ

Если выбран режим *Full Keyboard*, функция *Harmony* не будет включена, даже если выбранная настройка музыкальной базы данных включает состояние «*Harmony On*».

## Функция гармонизации (Harmony)

Эта функция служит для гармонизации или обыгрывания мелодии, которую вы воспроизводите с помощью основного тембра правой части клавиатуры. Ноты гармонизации создаются автоматически в соответствии с аккордами, используемыми в автоаккомпанементе.

### ■ Добавление гармонизации .....

Так как предусмотрено включение и отключение функции Harmony во время игры, вы можете придать своему исполнению «изюминку» и «профессиональный» лоск, добавив гармонизацию в выбранные фразы во время воспроизведения мелодии.

#### 1 Включение функции Harmony.

Нажмите кнопку [HARMONY].

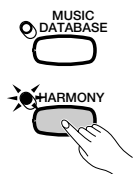

→ Загорится индикатор.

#### 2 Игра на клавиатуре.

Играйте на клавиатуре с автоаккомпанементом.

#### 3 Отключение функции Harmony.

Еще раз нажмите кнопку [HARMONY].

→ Индикатор погаснет.

### ■ Отображение настроек гармонизации .....

Изменить тип гармонизации, громкость тембра гармонизации и другие настройки можно на странице экрана HARMONY.

Чтобы вывести на экран страницу HARMONY, нажмите [DIRECT ACCESS], затем [HARMONY].

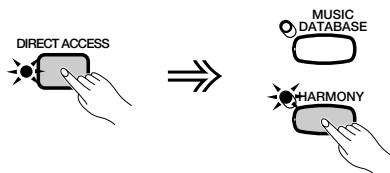

→ Появится экран HARMONY.

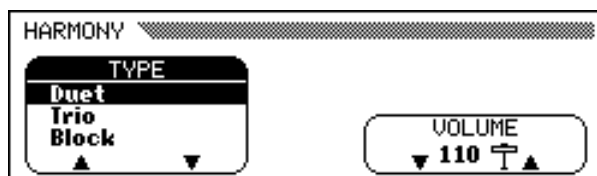

#### ПРИМЕЧАНИЕ

- Функцию Harmony нельзя включить, если в качестве режима аккомпанемента выбран Full Keyboard (стр. 59).
- Функция Harmony может использоваться при проигрывании вступления или концовки или при отключенном автоаккомпанементе, если выбран один из следующих типов гармонизации (стр. 70): Octave, 1+5, Echo, Tremolo или Trill.

#### ПРИМЕЧАНИЕ

- С некоторыми типами гармонизации тембр, выбранный для гармонизации, будет отличаться от выбранного на данный момент основного тембра.
- Если аккорды воспроизводятся в правой части клавиатуры, гармонизация будет применяться к последней проигрываемой ноте.

#### ПРИМЕЧАНИЕ

##### Использование педалей

- Если функции LEFT PEDAL задается значение HARMONY (стр. 138), цифровое пианино Clavinova будет применять гармонизацию только при нажатии левой педали.
- Если для контроля над гармонизацией вы используете левую педаль, эта педаль не будет работать при отключенной функции Harmony (т.е. когда не горит индикатор [HARMONY]).

## ■ Выбор типа гармонизации

Можно изменить тип гармонизации, которая воспроизводится с помощью функции **TYPE** на экране HARMONY.

Чтобы выбрать тип гармонизации, используйте кнопки **TYPE ▲** и **▼** или выберите функцию **TYPE** и используйте диск для ввода данных или кнопки **[-]** и **[+]**.

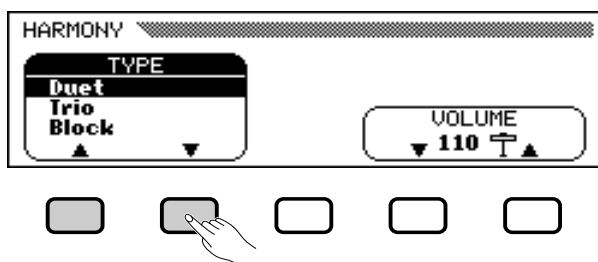

→ Выбранный тип гармонизации выделяется.

Чтобы восстановить базовую настройку основного тембра, одновременно нажмите кнопки **TYPE ▲** и **▼** или кнопки **[-]** и **[+]**.

Так как базовая настройка функции **TYPE** зависит от выбранного на данный момент основного тембра, при изменении выбора основного тембра может произойти автоматический выбор другого типа гармонизации.

### Типы гармонизации

Type	Speed
Duet	-
Trio	-
Block	-
4 Part	-
Country	-
Octave	-
1+5	-
Echo	○
Tremolo	○
Trill	○
Strumming	-
Add Jazz Gtr	-
Add Brass	-
Add Strings	-
In The Forest	-

### ПРИМЕЧАНИЕ

#### Функция TYPE

- Настройки: см. таблицу на этой странице.
- Базовая настройка: Зависит от основного тембра.

### ПРИМЕЧАНИЕ

- Для некоторых типов гармонизации (указанных посредством «○» в столбце Speed таблицы слева) предусмотрена регулируемая настройка скорости. Дополнительные сведения приведены в следующем разделе.

## ■ Изменение скорости гармонизации .....

Вы можете изменить скорость воспроизведения нот гармонизации, используемых типами гармонизации **Echo**, **Tremolo** и **Trill**, с помощью функции **SPEED** на экране HARMONY.

### 1 Выберите функцию SPEED.

Нажмите кнопку ЖК-дисплея под функцией **SPEED**.

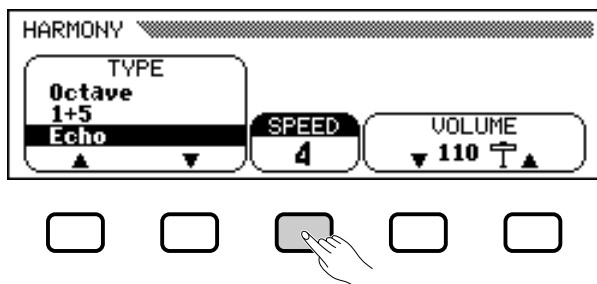

→ Функция **SPEED** будет выделена.

### 2 Выберите настройку SPEED.

Используйте кнопку **SPEED**, диск для ввода данных или кнопки [-] и [+], чтобы изменить значение функции **SPEED**.

## ■ Изменение громкости гармонизации .....

Можно изменить громкость гармонизации, которая воспроизводится с помощью функции **VOLUME** на экране HARMONY.

### 1 Выберите функцию VOLUME.

Нажмите одну из кнопок ЖК-дисплея под функцией **VOLUME**.

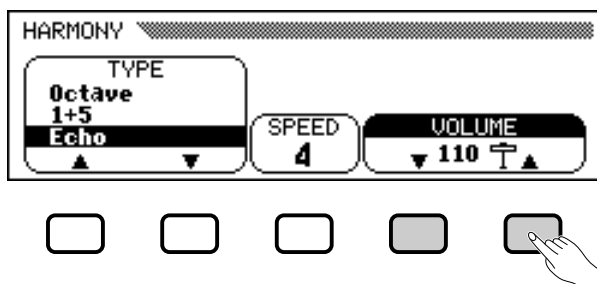

→ Функция **VOLUME** будет включена.

### 2 Выберите настройку VOLUME.

Используйте кнопки **VOLUME** ▼ и ▲, диск ввода данных или кнопки [-] и [+], чтобы изменить значение функции **VOLUME**.

Чтобы восстановить исходную настройку функции **VOLUME** для выбранного на данный момент основного тембра, одновременно нажмите кнопки **VOLUME** ▼ и ▲ или кнопки [-] и [+].

#### ПРИМЕЧАНИЕ

##### Функция SPEED

- Настройки: 4, 6, 8, 12 (Echo)  
8, 12, 16, 32 (Tremolo)  
12, 16, 24, 32 (Trill)
- Базовая настройка: зависит от основного тембра.

#### ПРИМЕЧАНИЕ

##### Функция VOLUME

- Настройки: 0 (мин.) — 127 (макс.)
- Базовая настройка: Зависит от основного тембра.

## Настройка в одно касание (функция One Touch Setting)

Удобство функции One Touch Setting (настройка «в одно касание») цифрового пианино Clavinova состоит в том, что она облегчает подбор наиболее подходящих для стиля тембров и эффектов. Каждый из стилей существует в четырех вариантах, которые можно выбирать буквально «в одно касание».

Список параметров настройки функции One Touch Setting см. в сборнике таблиц (стр. 11).

### 1 Выбор стиля.

Выберите нужный стиль, как обычно (см. стр. 49).

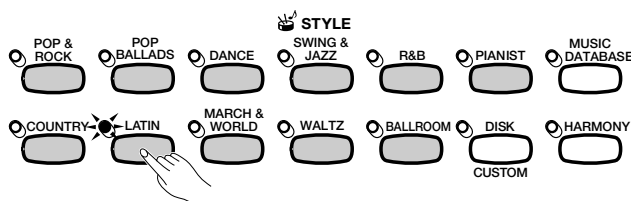

### 2 Проверьте, чтобы была включена функция ONE TOUCH SETTING.

При необходимости нажмите кнопку [ONE TOUCH SETTING].

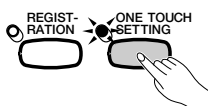

→ Загорится индикатор кнопки [ONE TOUCH SETTING].

### 3 Выберите настройку панели.

Нажмите одну из четырех пронумерованных кнопок под REGISTRATION/ONE TOUCH SETTING.

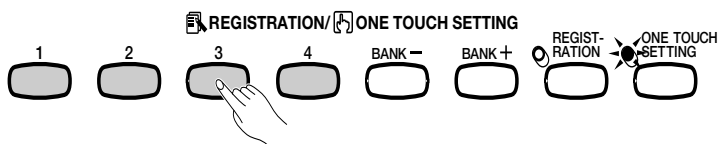

→ Происходит автоматическое изменение тембра и настроек эффектов.

Выбрав настройку панели при использовании функции One Touch Setting, вы можете изменить тембр и настройки эффектов в соответствии с вашими предпочтениями. Чтобы сохранить настройку панели в памяти цифрового пианино Clavinova, вы также можете использовать функцию Registration (стр. 89).

#### ПРИМЕЧАНИЕ

Функция One Touch Setting не может использоваться со стилями группы [DISK/CUSTOM].

#### ПРИМЕЧАНИЕ

- При выборе настройки панели происходит автоматическое включение автоаккомпанемента. Если вы выбираете настройку панели до запуска стиля, происходит также запуск функции Synchronized Start (стр. 53).
- Если выбран режим Full Keyboard, включения функции Harmony не произойдет, даже если выбранная настройка One Touch Setting включает «Harmony On».

#### ПРИМЕЧАНИЕ

Запрограммированные изготовителем цифрового пианино Clavinova настройки панели по умолчанию могут быть сохранены в регистрационной памяти для того, чтобы облегчить вызов запрограммированных настроек панели. С помощью функции REGISTRATION зарегистрируйте фабричные настройки по умолчанию (первоначально запрограммированные настройки появляются при первом включении цифрового пианино Clavinova) в [REGIST A-1] (см. стр. 89). Теперь, если вы выберете [A-1], все настройки панели вернуться в исходное состояние.





# Создание собственных стилей .....

С помощью цифрового пианино Clavinova вы можете создавать свои собственные стили аккомпанемента, запоминать их и воспроизводить в любое время по желанию наравне со встроенными. В памяти пианино одновременно можно хранить до четырех пользовательских стилей и неограниченное их количество можно записывать на дискету для последующего использования.

## Запись собственного стиля

Для записи ваших собственных стилей используйте следующую процедуру.

### 1 Выберите группу стилей DISK/CUSTOM.

Нажмите кнопку [DISK/CUSTOM].

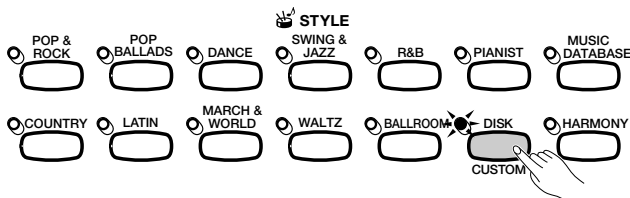

→ Загорится индикатор и появится экран DISK/CUSTOM STYLE.

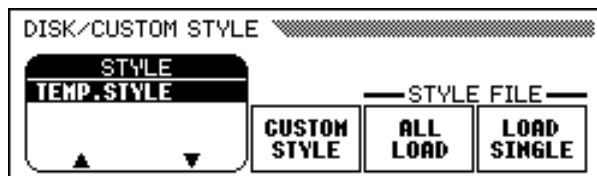

### 2 Выберите функцию CUSTOM STYLE.

Нажмите кнопку CUSTOM STYLE.

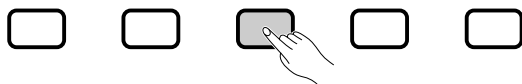
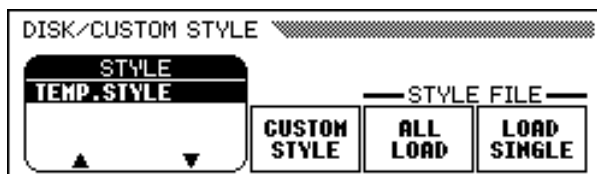

#### ПРИМЕЧАНИЕ

- При включении питания в память DISK/CUSTOM автоматически загружается временный стиль (с названием TEMP.STYLE).
- Если в свое время вы загрузили файлы с другими стилями (см. стр. 87), вы можете выбрать любой из этих стилей с помощью меню DISK/CUSTOM STYLE и использовать его как основу для нового стиля.

## Создание собственных стилей

- На несколько секунд появится сообщение «**Select a source style**», которое сменится затем 1-й страницей экрана CUSTOM STYLE. Начнется воспроизведение стиля, который был выбран на экране DISK/CUSTOM STYLE.

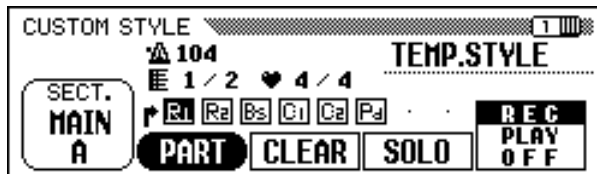

### 3 Выберите исходный стиль.

Выберите стиль среди набора имеющихся стилей, близкий к тому, который вы хотите создать. Выбор исходного стиля производится обычным способом (стр. 49).

Можно также использовать стиль, выбранный вами на экране DISK/CUSTOM STYLE в качестве основы для нового стиля, или выбрать другой стиль из набора DISK/CUSTOM, подобно тому, как выбирается встроенный стиль.

### 4 Выберите часть, которую вы хотите записать.

На странице 1 экрана CUSTOM STYLE нажмите кнопку **SECT.** несколько раз, пока не появится нужная для записи часть: MAIN A, MAIN B, MAIN C, MAIN D, INTRO, FILL IN или ENDING.

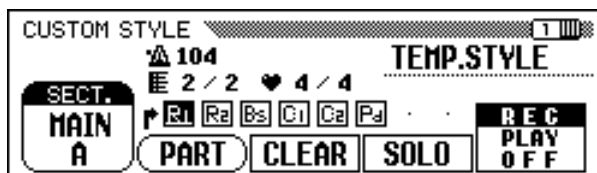

- Надпись **SECT.** выделяется, и каждая часть отображается по очереди. Пианино Clavinova циклически воспроизводит текущую отображаемую часть.

### 5 Измените музыкальный размер и длину части.

Если вы хотите создать стиль с другим музыкальным размером или изменить число тактов в вашей музыкальной части, нажмите кнопку **PAGE** [▶].

- Появится стр. 2 экрана CUSTOM STYLE.



#### ПРИМЕЧАНИЕ

- Стили **PIANIST** не могут использоваться для создания собственного стиля.

#### ПРИМЕЧАНИЕ

- Набор вариаций и музыкальных фраз на экране CUSTOM STYLE, которые создают тот или иной стиль, называются «частями».
- Пользовательский стиль включает только одну интродукцию, одну вставку и один финал.
- Интродукция, вставка и финал пользовательского стиля основаны на соответствующих музыкальных фразах той вариации стиля (MAIN A, MAIN B, MAIN C или MAIN D), которая выбирается с помощью кнопки CUSTOM STYLE (стр. 73).

## ● Изменение размера:

Для изменения музыкального размера нажмите кнопку **BEAT**.

→ Появится сообщение «**Clear style?**» (Очистить стиль?).

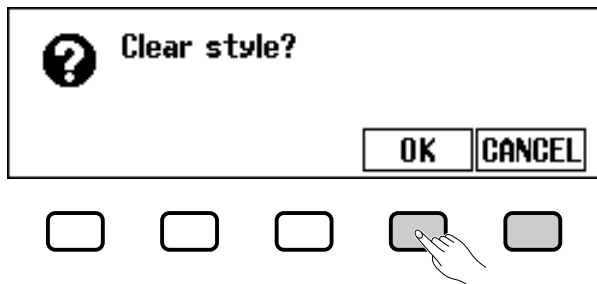

⇒ Для того, чтобы очистить стиль, нажмите кнопку **OK**, чтобы отменить операцию, нажмите кнопку **CANCEL**. После того как вы стерли старый стиль, для выбора нового музыкального размера можно воспользоваться кнопкой **BEAT**, наборным диском или кнопками [-] и [+].

## ● Выбор длины музыкальной части:

Нажмите кнопку **MEAS.** для изменения числа тактов в текущей музыкальной части.

→ Появится сообщение «**Clear section?**» (Очистить часть?).

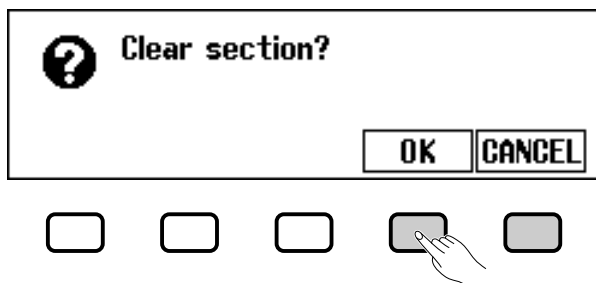

⇒ Для того, чтобы очистить часть, нажмите кнопку **OK**, для отмены операции - кнопку **CANCEL**. После того, как вы очистили прежний стиль, можно с помощью кнопки **MEAS.**, наборного диска или кнопок [-] и [+] задать длину музыкальной части.

## ● Если вы проделали предыдущие операции:

После того, как вы установили нужные параметры **BEAT** и/или **MEAS.**, нажмите кнопку **PAGE** [◀], чтобы вернуться на стр. 1 экрана **CUSTOM STYLE**.

### ПРИМЕЧАНИЕ

#### Функция **BEAT**

- Настройки: 2, 3, 4, 5
- Базовая настройка: Зависит от стиля.

### ПРИМЕЧАНИЕ

#### **Clear style?**

Поскольку музыкальный размер исходного стиля не будет соответствовать новому, необходимо полностью очистить стиль и записать его заново, если вы хотите изменить размер.

### ПРИМЕЧАНИЕ

#### Функция **MEAS.**

- Настройки: 1 — 8
- Базовая настройка: зависит от стиля.

### ПРИМЕЧАНИЕ

#### **Clear section?**

- Если вы меняете число тактов, вам придется полностью очистить все партии текущей музыкальной части и записать их заново.
- Если вы уже очистили эту часть, изменив размер, как было описано выше, сообщение «**Clear section?** (Очистить часть?)» не появится.

### ПРИМЕЧАНИЕ

Длина части **FILL IN** может быть задана только равной одному такту.

# Создание собственных стилей

## 6 Выберите партию, которую вы хотите записать. ....

Для выбора партии, которую вы хотите записать, используйте кнопку **PART** ЖК-дисплея, наборный диск или кнопки [-] и [+].

### ПРИМЕЧАНИЕ

Изначально выбрана партия R1.

R1	Rhythm 1 (ритм 1)
R2	Rhythm 2 (ритм 2)
Bs	Bass (бас)
C1	Chord 1 (аккорд 1)
C2	Chord 2 (аккорд 2)
Pd	Pad («подклады»)
P1	Phrase 1 (фраза 1)
P2	Phrase 2 (фраза 2)

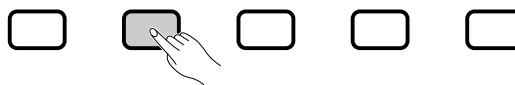

Любую выбранную музыкальную партию можно записать, выбрав для нее с помощью крайней правой кнопки ЖК-дисплея значение **REC**.

→ Номер партии выделяется. Если выбранная вами партия не **R1** и не **R2**, появится сообщение «**Clear part?**» (Очистить партию?).

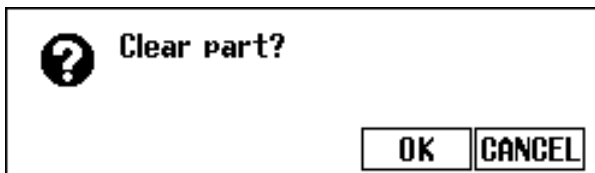

⇒ Для удаления партии и продолжения операции нажмите кнопку **OK** или кнопку **CANCEL** для отмены.

## 7 Выбор тембра для партии. ....

В этот момент можно также выбрать тембр для партии по своему усмотрению. Выберите тембр так же, как основной тембр на клавиатуре (см. стр. 29).

Part (партия)	Тембры, которые можно использовать
R1	Набор тембров Drum или SFX (ударные и спецэффекты) в группе PERCUSSION
R2	Любой
Others (другие)	Кроме наборов тембров Drum или SFX

### ПРИМЕЧАНИЕ

- Запись можно включить только для одной партии.
- Все остальные партии будут установлены в положение **PLAY** (номер партии будет выделен рамкой) или **OFF** (номер партии не выделен).

### ПРИМЕЧАНИЕ

- Clear part?**
- Если исходный стиль является встроенным стилем или стилем, загруженным с дискеты Style File, то до записи музыкальной партии (если это не R1 и не R2) нужно удалить прежнюю.
  - Если выбранная партия не содержит никаких данных, сообщение «Clear part?» (Очистить партию?) не появится.

### ПРИМЕЧАНИЕ

По умолчанию для партии при ее записи выбирается встроенный тембр.

## 8 Запись выбранной партии.

Теперь вы можете записывать новые ноты для выбранной партии, играя на клавиатуре в нужном ритме. Не-перкуSSIONные партии записываются с помощью септаккордов в тональности до мажор (CМ7), т.к. собственный стиль записывается именно в тональности до мажор.

Если вы хотите создать совершенно новую партию, перед началом записи удалите выбранную партию с помощью кнопки **CLEAR** ЖК-дисплея. Если удалены обе партии **R1** и **R2**, начнет звучать метроном, чтобы помочь вам соблюдать ритм. (Звук метронома не записывается, и метроном остановится сразу же по окончании работы со стилем.)

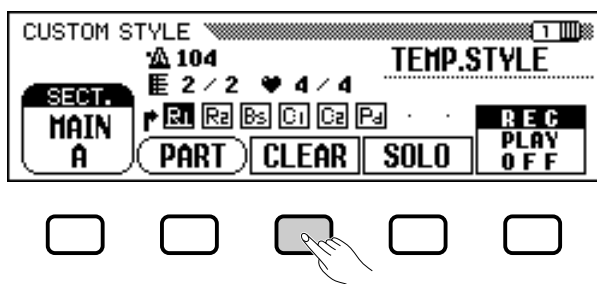

При записи ударных в партии **R1** или **R2** можно удалить какой-либо один инструмент из этой партии, если нажать клавишу, соответствующую удаляемому инструменту, одновременно удерживая на клавиатуре клавишу «до» большой октавы (C1). (Клавиша C1 помечена словом «CANCEL»). Звучание метронома также можно убрать этим способом.

Еще одна кнопка ЖК-дисплея, полезная при записи, **SOLO**: если она нажата и выделена, будет звучать только выбранная партия. Чтобы отключить функцию «соло» и услышать все партии в выбранной части, нажмите кнопку **SOLO** еще раз.

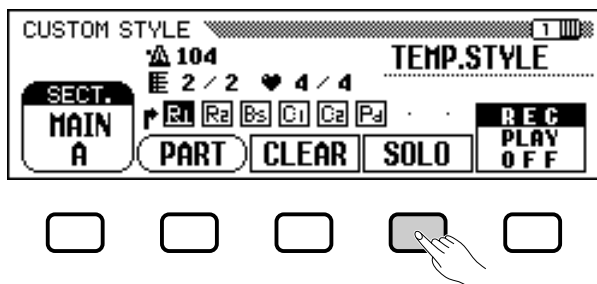

### ПРИМЕЧАНИЕ

- Воспроизведение пользовательского стиля можно запустить и остановить с помощью кнопки [START/STOP]. (Если воспроизведение остановлено, записи данных не происходит.)
- Звучание всех нот автоматически прекращается, когда стиль заканчивается (т.е. в точке между повторами при записи). По этой причине не рекомендуется продолжать запись после этой точки.

## Создание собственных стилей

### 9 Выравнивание записанной партии.....

Вы можете выравнивать ритмический рисунок записанной партии с помощью функций **PART QUANTIZE** на стр. 2 экрана CUSTOM STYLE. Нажмите кнопку PAGE [▶] для отображения этой функции, а затем среднюю кнопку ЖК-дисплея для выбора разрешения выравнивания:

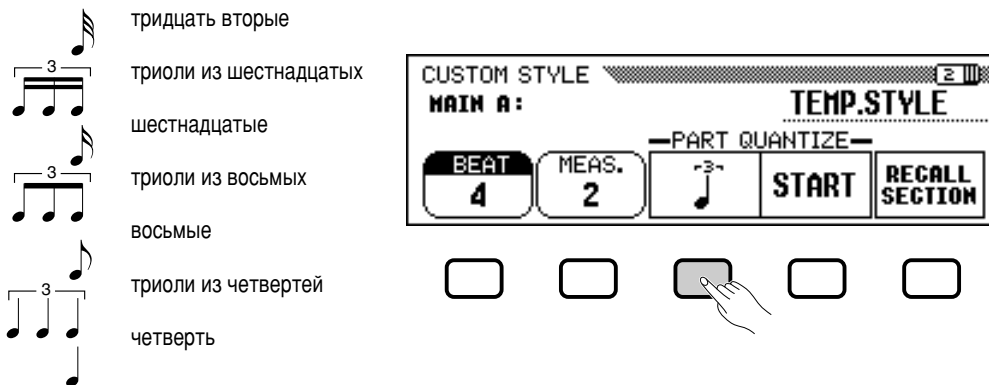

После того, как нужное разрешение выравнивания выбрано, нажмите кнопку **START** ЖК-дисплея, чтобы выравнивать текущую партию. Партия начнет звучать с новым ритмическим рисунком, и надпись **START** на кнопке поменяется на **UNDO**, предлагая вам отменить выравнивание ритма и вернуться к прежнему рисунку, если результат вас не устраивает. Но как только вы нажмете другую кнопку, отменить выравнивание ритма кнопкой **UNDO** уже будет нельзя.

### 10 Повторите ваши действия до окончания создания пользовательского стиля.....

Для записи других партий текущей музыкальной части повторите шаги с 4 по 9.

Для записи других частей повторите шаги с 4 по 10, пока все части не будут записаны.

### 11 Присвойте имя собственному стилю.....

После завершения создания вашего собственного стиля воспользуйтесь кнопками PAGE и выберите стр. 3 экрана CUSTOM STYLE, а затем нажмите кнопку **STYLE NAME** ЖК-дисплея. Откроется страница NAME.

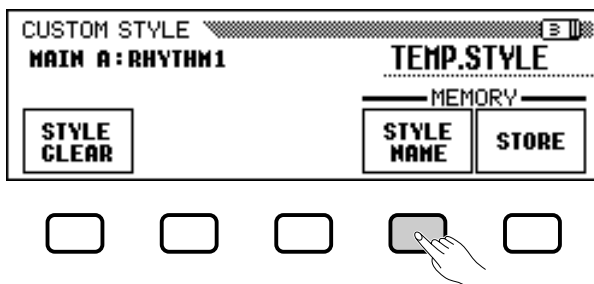

#### ПРИМЕЧАНИЕ

При записи пользовательского стиля экраном MIXER пользоваться нельзя.

С помощью кнопки ► ЖК-дисплея подведите курсор к символу, который хотите изменить (названия стилей могут быть длиной до 12 символов). С помощью наборного диска и/или кнопок [-] и [+] выберите символ из списка в центре экрана, затем нажмите кнопку **CH.SET** ЖК-дисплея, чтобы ввести этот символ в позиции, где находится курсор. Повторите эти действия, пока имя не будет введено полностью. Для возврата на одну позицию и удаления предыдущего символа используйте кнопку **BACK**.

Когда имя полностью введено, нажмите **OK**, и оно будет присвоено вашему текущему стилю, или нажмите **CANCEL** для отмены.

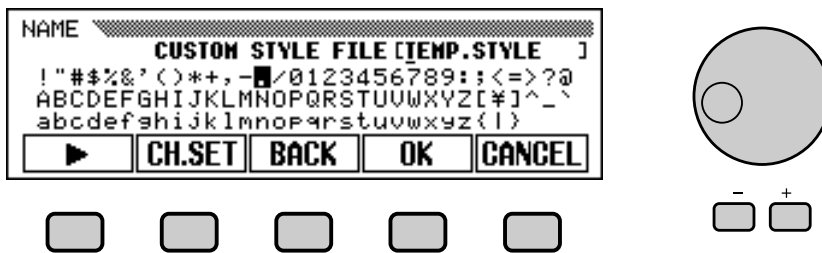

## 12 Сохраните пользовательский стиль.....

Для сохранения текущего пользовательского стиля в памяти пианино Clavinova нажмите кнопку **STORE** на стр. 3 экрана CUSTOM STYLE.

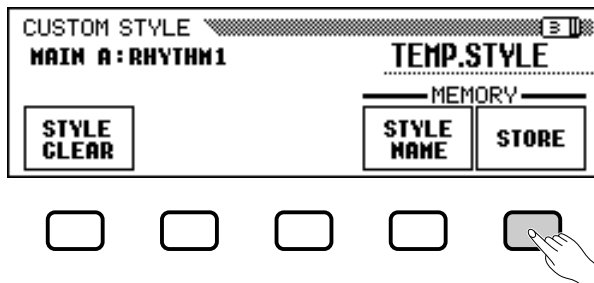

→ Появится сообщение с просьбой подтвердить ваше решение о сохранении стиля.

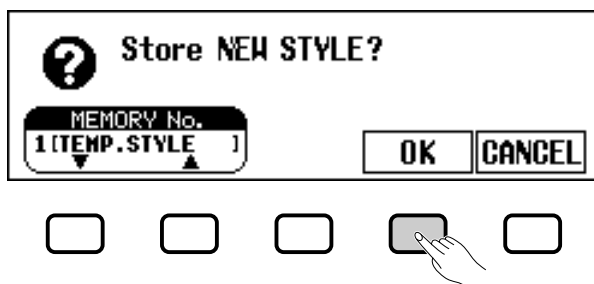

⇒ Используйте кнопки **MEMORY No.** ▼ и ▲, наборный диск или кнопки [-] и [+], чтобы выбрать номер ячейки памяти (от 1 до 4), в которой вы хотите сохранить пользовательский стиль, затем нажмите кнопку **OK** для сохранения или **CANCEL** - для отмены.

### ПРИМЕЧАНИЕ

Текущая настройка темпа в момент сохранения стиля становится исходным темпом для этого стиля.

### ПРИМЕЧАНИЕ

Если в выбранной ячейке памяти уже имеется стиль, его имя появится рядом с номером ячейки. При сохранении нового стиля существовавший ранее стиль будет удален.

## Создание собственных стилей

### ● Обязательно сохраняйте данные!

Собственный стиль не сохраняется в памяти при отключении питания, поэтому обязательно сохраните собственный стиль перед тем, как отключать цифровое пианино (см. стр. 82).

### 13 Завершение операции.....

Для выхода с экрана CUSTOM STYLE и возвращения к Главному экрану нажмите кнопку [EXIT].



## Дополнительные функции собственного стиля

Кроме функций, которые предназначены для записи базового пользовательского стиля (см. выше), страницы экрана CUSTOM STYLE включают некоторые другие функции, полезные при создании стиля.

### ■ Функция **RECALL SECTION**.....

С помощью этой функции можно вызвать последнюю версию текущей музыкальной части (при этом вызываются все партии этой части). Для этого нажмите кнопку **RECALL SECTION** ЖК-дисплея на стр. 2 экрана CUSTOM STYLE. Если предыдущая операция почему-либо не может быть вызвана из памяти пианино Clavinova (например, был изменен музыкальный размер), появится сообщение «**Can't recall!**». В этом случае нажмите **OK** и вернитесь к предыдущему экрану.

### ■ Функция **STYLE CLEAR**.....

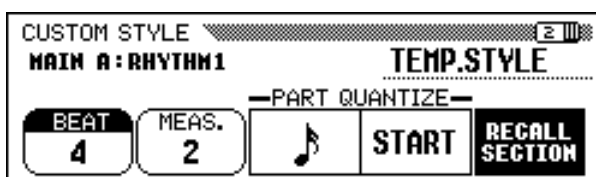

Для того, чтобы полностью удалить текущий пользовательский стиль, нажмите кнопку **STYLE CLEAR** ЖК-дисплея на стр. 3 экрана CUSTOM STYLE. Появится сообщение «**Are you sure?**». Для удаления стиля нажмите **YES**, для отмены нажмите **NO**.

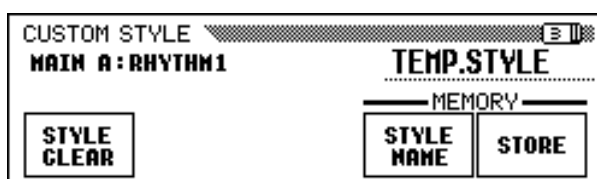



■ Громкость и эффекты .....

На стр. 4 экрана CUSTOM STYLE показаны функции, с помощью которых можно настраивать громкость, реверберацию, тип и глубину эффекта chorus, а также панораму для каждой партии каждой части собственного стиля.

1 Выберите часть и партию.

Используйте функцию **SECT.** для выбора части (параметр **ALL** позволяет выбрать все части сразу) и функцию **PART** для выбора партии (параметр **ALL** для всех партий сразу).

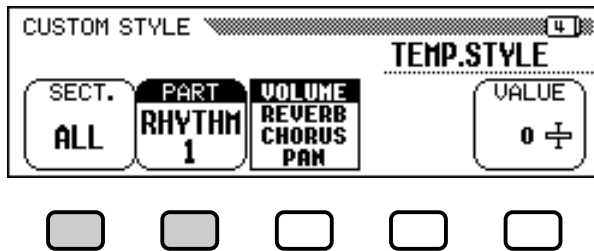

2 Выберите параметр, который вы хотите установить.

Третья кнопка ЖК-дисплея позволяет выбрать настраиваемый параметр для текущей части и партии. Выберите **VOLUME**, **REVERB**, **CHORUS** или **PAN**.

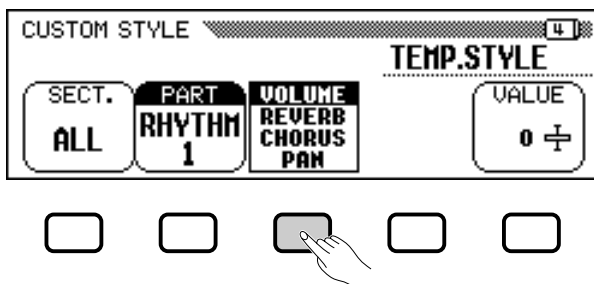

3 Выберите тип эффекта chorus.

Если на шаге 2 вы выбрали **CHORUS**, над четвертой кнопкой ЖК-дисплея отобразится функция **TYPE**. С помощью этой функции выберите тип эффекта chorus для текущей части и партии.

Список типов эффектов Chorus

- CHORUS 1
- CHORUS 2
- CHORUS 3
- CELESTE 1
- CELESTE 2
- CELESTE 3
- FLANGER 1
- FLANGER 2
- OFF

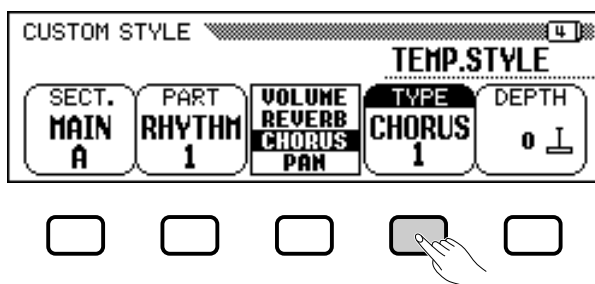

## 4 Установите значение и глубину выбранного параметра.

Значение и глубина параметра, выбранного на шаге 2, устанавливается с помощью функции **VALUE** (или **DEPTH**), которая отображается над крайней правой кнопкой ЖК-дисплея. Если выбрана функция настройки громкости **VOLUME**, устанавливается значение **ALL** параметра **SECTION**, а диапазон значений параметра **VALUE** составляет от **-50** до **+50** (по отношению к начальной громкости исходного стиля). При выборе функции настройки реверберации **REVERB** или эффекта **CHORUS** глубина (**DEPTH**) может быть установлена в диапазоне от **0** до **127**. При настройке функции панорамирования **PAN** значение **VALUE** может быть установлено в диапазоне от **L10** (звук идет только слева) к **C** (центрированное звучание) и до **R10** (звук идет только справа).

## 5 Повторите, если нужно.

Повторите предыдущие шаги и установите параметры для каждой партии и каждой части собственного стиля.

## ■ Сохранение стилей на дискету .....

На стр. 5 экрана **CUSTOM STYLE** можно сохранять свои стили на дискету. Можно сохранять их по отдельности или сразу по 4 стилия.

Вставьте в дисковод пианино Clavinova отформатированную дискету (стр. 111) и используйте кнопки **MEMORY No.** ▼ или ▲ для выбора стиля, который вы хотите сохранить на дискету, или выберите **ALL**, если вы хотите сохранить сразу четыре стилия. Затем нажмите кнопку **SAVE** ЖК-дисплея, чтобы записать данные на дискету. В этот момент появится экран **SAVE**.

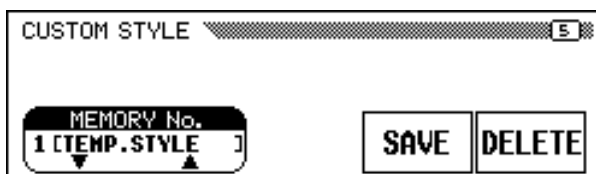

Введите имя файла стиля. Процедура ввода имени повторяет процедуру присвоения имени пользовательскому стилю (стр. 140). После введения имени нажмите **SAVE**. Если файл с таким именем уже существует, появится сообщение «**Same name! Overwrite?**» (То же самое имя! Перезаписать?). Нажмите **OK**, если вы хотите перезаписать существующий файл, или **CANCEL** для отмены.

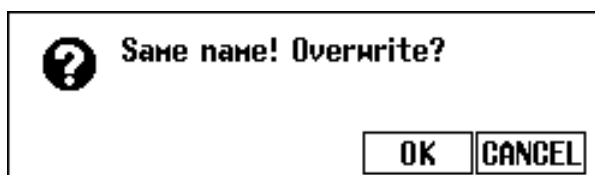

### ПРИМЕЧАНИЕ

- Тип реверберации в пользовательском стиле определяется стилем, который был выбран в качестве основы для создания нового стиля.
- По умолчанию в качестве значений параметров **VALUE** и **TYPE** для эффекта **chorus** выбираются настройки исходного стиля. Если функция **PART** установлена на **ALL**, отображаются исходные значения для партии **R1**. Если функция **SECTION** установлена на **ALL**, отображаются исходные значения для **MAIN A**.
- Вместо типа эффекта **chorus** может появиться слово «**OTHERS**» (другие), если в исходном стиле использован тип эффекта **chorus**, отсутствующий в списке. Если вы выбрали другой тип эффекта **chorus**, настройку **OTHERS** выбрать уже нельзя.

До записи на дискету пользовательские стили должны быть сохранены в памяти пианино Clavinova. Если вы этого не сделали и пытаетесь сохранить их на дискету, появится сообщение «**Store in memory before saving to disk**» (Сохраните в памяти перед записью на дискету). В этом случае нажмите **OK** и вернитесь к стр. 5 экрана CUSTOM STYLE. Запомните пользовательский стиль (см. шаг 12 на стр. 79), затем снова попробуйте сохранить его.

**ПРИМЕЧАНИЕ**

Файлы стилей можно загружать с дискеты с помощью функций ALL LOAD и SINGLE LOAD (см. раздел «Загрузка файлов стилей», стр. 86).

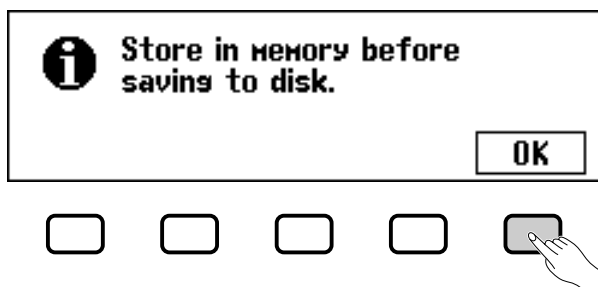

## ■ Удаление файлов стилей .....

Файлы стилей можно удалять с дискеты с помощью функции DELETE на стр. 5 экрана CUSTOM STYLE.

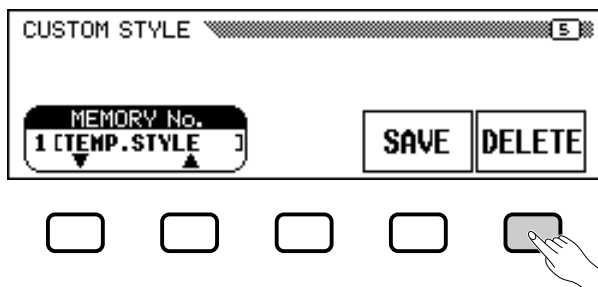

Вставьте дискету с файлами стилей в дисковод пианино Clavinova и нажмите кнопку **DELETE** ЖК-дисплея. Для выбора файла стиля, который вы хотите удалить с дискеты, используйте кнопки **FILE ▲** и **▼**. Появится сообщение «**Are you sure?**» (Вы уверены?). Для подтверждения удаления файла нажмите кнопку **YES**, для отмены - кнопку **NO**.

## ■ Выход из режима собственного стиля .....

Для выхода из режима Custom Style и возвращения на Главный экран нажмите кнопку **[EXIT]**.

## Воспроизведение собственных стилей

После того, как вы создали ваши собственные пользовательские стили, вы можете воспроизводить их, нажав кнопку **[DISK/CUSTOM]** и выбрав стиль с помощью кнопок **STYLE ▲** и **▼** ЖК-дисплея, наборного диска или кнопок **[-]** и **[+]**. После этого выбранный стиль будет проигрываться точно так же, как и встроенные стили (стр. 51).

### ПРИМЕЧАНИЕ

Для каждого пользовательского стиля можно записать только одну интродукцию, одну вставку и один финал, поэтому для них невозможно выбирать вариации при воспроизведении.

## Сообщения в режиме Custom Style (Собственный стиль)

При создании и запоминании стиля в режиме Custom Style могут появиться следующие сообщения.

### ■ Memory Full During Recording (Переполнение памяти при записи)

Это сообщение появляется, если редактируемые или записываемые данные превысили объем памяти.

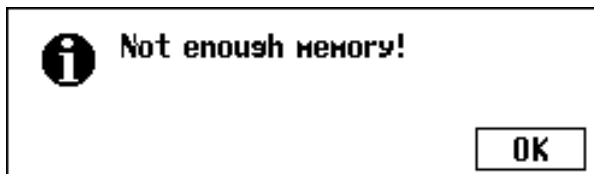

Нажмите **OK** и вернитесь к экрану CUSTOM STYLE. Попробуйте упростить стиль, удалив одну из партий, и т.д.

### ■ Insufficient Memory To Store (Недостаточно памяти для сохранения)

Это сообщение появится, если для проведения операции сохранения не хватает памяти.

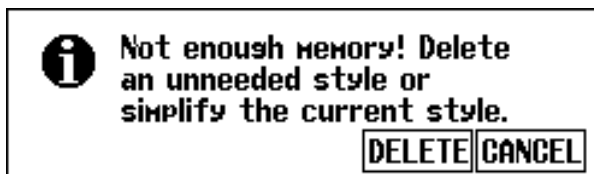

В этом случае необходимо либо удалить стиль, который вам больше не нужен, либо упростить стиль, который вы записываете в данный момент. Нажмите **CANCEL**, чтобы вернуться к экрану CUSTOM STYLE и упростить текущий стиль (удалив одну из партий и т.д.), или **DELETE**, чтобы удалить один или несколько стилей.

Если вы выбираете функцию **DELETE**, отобразится сообщение «**Select style to delete**» (Выберите стиль для удаления):

### ПРИМЕЧАНИЕ

Рядом с именем стиля указан объем памяти, отведенной под этот стиль (в Кб). По этим величинам можно судить, сколько памяти освободится (из суммарной величины 100 Кб) при удалении того или иного стиля.

Используйте кнопки **MEMORY No.** ▼ и ▲ для выбора стиля, который вы хотите удалить, затем нажмите **OK**, чтобы удалить стиль, или **CANCEL** для отмены.

Если пианино Clavinova выдает сообщение «**Can't delete this style!**» (Не могу удалить этот стиль!) при попытке удалить стиль, это значит, что вы попытались удалить стиль, который служил основой при создании пользовательского стиля. В этом случае нажмите **OK** и вернитесь к экрану «**Select style to delete**», затем выберите другой стиль для удаления.

## ■ Выход без сохранения .....

Если вы нажмете кнопку **[EXIT]**, чтобы выйти из режима Custom Style, не сохранив при этом стиль, пианино Clavinova выдает сообщение, показанное ниже:



Выберите ячейку памяти и нажмите **YES**, чтобы сохранить стиль перед выходом, **NO**, если вы не хотите сохранять стиль, или **CANCEL**, чтобы вернуться в режим Custom Style.

## ■ Изменение стиля до сохранения .....

Если вы попытаетесь выбрать другой стиль для редактирования, не сохранив стиль, с которым вы работали, появится следующее сообщение:

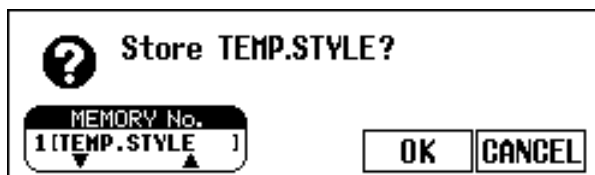

Выберите ячейку памяти и нажмите **OK**, чтобы сохранить стиль перед выбором нового, или нажмите **CANCEL**, чтобы вернуться в режим Custom Style.

### ПРИМЕЧАНИЕ

Если вы хотите перейти к другому стилю, не сохраняя текущий, выйдите из режима Custom Style без сохранения стиля (см. «Выход без сохранения») и снова войдите в режим Custom Style.

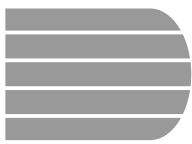

# Использование файлов стилей.....

Вы можете загружать и воспроизводить файлы стилей с дискет Style File корпорации Yamaha или с дискет, содержащих файлы с вашими собственными пользовательскими стилями.

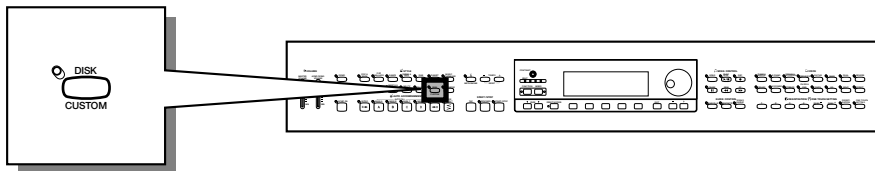

## О формате файлов стиля корпорации Yamaha

Формат Style File - это оригинальный формат файлов автоаккомпанемента, разработанный корпорацией Yamaha. В формате Style File используется уникальная система преобразования, позволяющая создавать качественный аккомпанемент на основе аккордов разных типов. В дополнение к внутренним стилям, в формате Style File вы можете пользоваться другими стилями с дополнительных дискет Style File, а также стилями, созданными и сохраненными на дискету в режиме Custom Style.

### ПРИМЕЧАНИЕ

Файлы стилей, созданные для более ранних, чем CVP-202, моделей пианино Clavinova, могут иметь немного другие форматы. При попытке загрузить такие файлы данные могут воспроизводиться не совсем правильно. (Это также относится к использованию стилей CVP-202 на более ранних моделях пианино Clavinova.)

## Загрузка стилей с дискеты

### 1 Вставьте дискету.

Вставьте дискету с файлами стилей в дисковод. На короткое время, пока Clavinova считывает дискету, загорается индикатор [DISK IN USE]. Если в дисковод вставлена дискета Style File, автоматически появляется экран STYLE FILE LOAD (см. шаг 2 внизу).

Если дискета вставлена, а экран STYLE FILE LOAD не появляется, нажмите кнопку [DISK/CUSTOM], чтобы открыть экран DISK/CUSTOM STYLE, а затем нажмите кнопку **LOAD SINGLE**.

### ПРИМЕЧАНИЕ

Если вставленная дискета содержит файлы с песнями и файлы со стилями, автоматически появляется экран SONG PLAY. В этом случае нажмите кнопку [SONG] или [EXIT], чтобы вернуться к Главному экрану, а затем нажмите кнопку [DISK/CUSTOM].

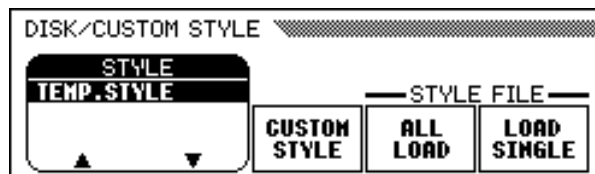
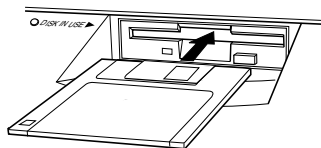

Для загрузки набора из четырех файлов стилей, созданного с помощью параметра ALL при сохранении в режиме Custom Style (см. стр. 82), нажмите кнопку **ALL LOAD** ЖК-дисплея (вместо кнопки **LOAD SINGLE**).

## 2 Выберите файл стиля.

Выберите нужный стиль с помощью наборного диска или кнопок [-] и [+].

Вы можете предварительно прослушать выбранный стиль с помощью кнопки **LISTEN** ЖК-дисплея. (Функция **LISTEN** недоступна на экране **ALL LOAD**.) Для остановки прослушивания нажмите кнопку **LISTEN** еще раз или нажмите кнопку **[START/STOP]**.

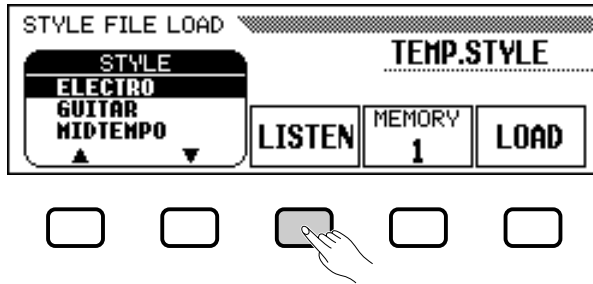

## 3 Выберите ячейку памяти и загрузите стиль.

Для выбора ячейки памяти, в который нужно загрузить файл стиля, воспользуйтесь кнопкой **MEMORY** (от 1 до 4), затем нажмите кнопку **LOAD** для загрузки этого стиля.

Для загрузки файлов с другими стилями повторите шаги 2 и 3.

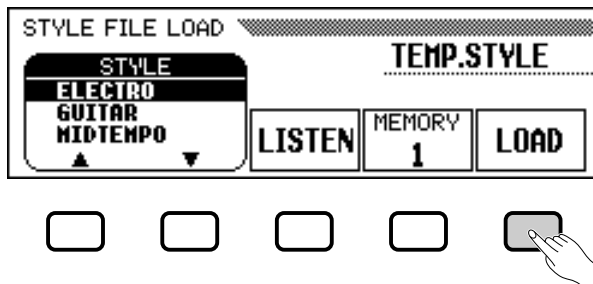

Если на шаге 1 выбран параметр **ALL LOAD**, не нужно выбирать номер ячейки памяти. Просто нажмите **OK** для загрузки или **CANCEL** для отмены.

Если для загрузки указанного файла не хватает памяти, появится сообщение «**Not enough memory! Delete an unneeded style?**» (Не хватает памяти! Удалить ненужный стиль?). В этом случае перед загрузкой нового стиля необходимо удалить какой-либо ненужный стиль. Используйте кнопки **MEMORY No.** ▼ и ▲ для выбора номера стиля, который вы хотите удалить, затем нажмите **DELETE** для удаления стиля или **CANCEL** для отмены.



### ПРИМЕЧАНИЕ

- Если до загрузки стиля вы уже установили темп, этот темп будет по умолчанию задан вашему стилю.
- Некоторые стили могут содержать слишком много данных, и их нельзя предварительно прослушать с помощью функции **LISTEN**. В этом случае появится сообщение «Too much data for LISTEN function! Please load data.» (Слишком много данных для функции **LISTEN**! Загрузите данные.) Загрузите стиль сразу, как на шаге 4.
- При нажатии кнопки **LOAD SINGLE** автоматически включается автоаккомпанемент, и при нажатии кнопки **LISTEN** ЖК-дисплея воспроизводится стиль с автоаккомпанементом в тональности до мажор. Можно изменить аккорд или играть на клавиатуре в режиме предварительного прослушивания стиля.

### ПРИМЕЧАНИЕ

- Если в выбранной ячейке памяти уже содержится стиль, на экране над функциями **MEMORY** и **LOAD** появится его имя. При загрузке нового стиля существовавший ранее стиль будет удален. (При включении питания в память **[DISK/CUSTOM]** автоматически загружается ранее запрограммированный временный стиль.)

### ПРИМЕЧАНИЕ

- Экран **ALL LOAD** выглядит следующим образом:

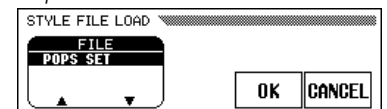

Когда выполняется загрузка на экране **ALL LOAD**, все данные в четырех ячейках памяти заменяются новыми данными.

- Рядом с именем стиля отображается объем памяти, отведенный под этот стиль (в Кб). По этим величинам можно судить, сколько памяти освободится (из суммарной величины 100 Кб) при удалении того или иного стиля.

## 4 После окончания работы с дискетой выньте ее из дисковода.

После окончания работы с дискетой Style File нажмите кнопку EJECT на дисковом, чтобы вынуть дискету и вернуться к экрану обычного режима игры. Можно вернуться к нормальному режиму игры и не вынимая дискету, с помощью кнопки [EXIT].

### ВНИМАНИЕ!

Во время загрузки стиля горит индикатор [DISK IN USE]. Не пытайтесь вынуть дискету, пока индикатор [DISK IN USE] горит.

Во время загрузки стиля (т.е. пока горит индикатор [DISK IN USE]) кнопки LISTEN, LOAD, [EXIT] и STYLE не работают.

## Воспроизведение загруженных файлов стилей

Загруженный в память файл стиля можно выбирать для воспроизведения. Для этого нажмите кнопку [DISK/CUSTOM], затем используйте кнопки STYLE ▲ и ▼ ЖК-дисплея, наборный диск или кнопки [-] и [+] для выбора нужного стиля. После этого выбранный стиль будет проигрываться точно так же, как и встроенные стили (стр. 51).

### ПРИМЕЧАНИЕ

Стили, загруженные с дискеты, будут оставаться в памяти только до выключения питания.

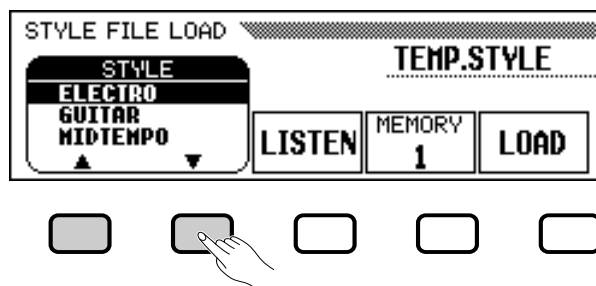
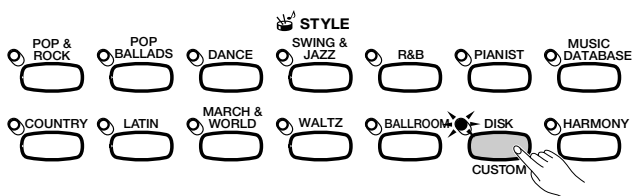



# Глава 6: Запись



## Использование регистрационных файлов (Регистрация и вызов настроек панели)

Функция Registration позволяет сохранять полную настройку панели для использования в дальнейшем в случае необходимости. В памяти цифрового пианино Clavinova можно сохранить 20 настроек (5 банков памяти (по 4 в каждом банке)).

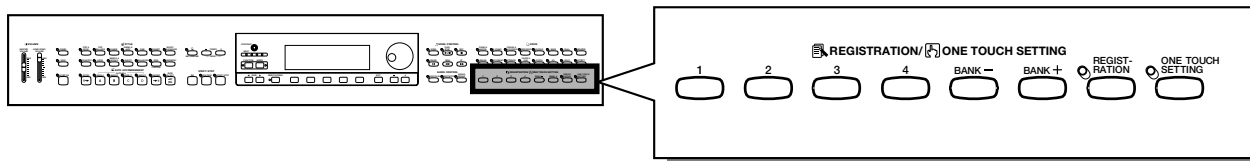

### Сохранение настройки панели

Чтобы сохранить настройку панели в виде регистрационного файла в памяти цифрового пианино Clavinova, выполните следующую процедуру.

#### 1 Настройка необходимых элементов управления.

Список настроек, сохраненных с помощью функции Registration, см. в сборнике таблиц (стр. 11).

#### 2 Выбор регистрационного банка.

Чтобы выбрать нужный банк, используйте кнопки [BANK +] и [BANK -].

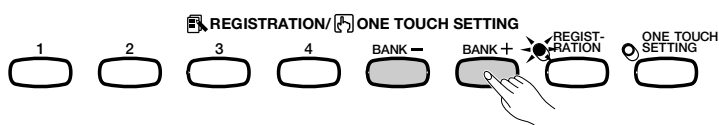

→ Выбранный банк отображается в левом верхнем углу главного экрана.

Регистрационный банк



#### ПРИМЕЧАНИЕ

Регистрационный банк

- Диапазон: A – E
- Базовая настройка: A

## 3 Регистрация настройки панели.

Удерживая кнопку [REGISTRATION], нажмите одну из кнопок REGISTRATION/ONE TOUCH SETTING (с пометкой [1] — [4] под ней), соответствующую регистрационной памяти, в которой вы хотите сохранить настройку.

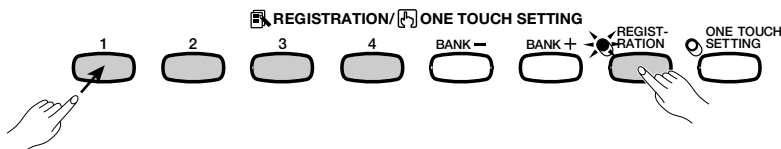

→ Номер выбранной регистрационной памяти появляется рядом с именем банка в верхнем левом углу главного экрана. Настройки панели, ранее сохраненные в выбранном регистрационном файле, удаляются и заменяются новыми настройками.

Регистрационный номер

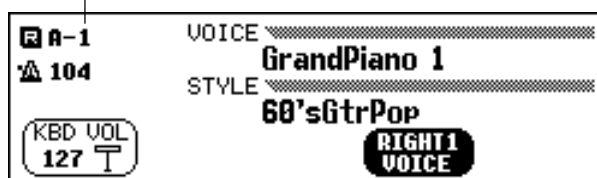

### ПРИМЕЧАНИЕ

#### Регистрационная память

- Диапазон: 1 — 4 (в каждом банке)
- Базовая настройка: Нет

### ПРИМЕЧАНИЕ

- При первом включении цифрового пианино Clavinova заранее запрограммированные настройки сохраняются во всех банках регистрационной памяти.
- По умолчанию настройки регистрации сохраняются даже при отключении питания цифрового пианино Clavinova (см. стр. 152). Также вы можете сохранить отдельные регистрационные файлы (или полный набор из 20 регистрационных файлов) на дискете для последующего использования (см. стр. 139).

## Вызов зарегистрированных настроек панели

### 1 Нажмите кнопку [REGISTRATION].

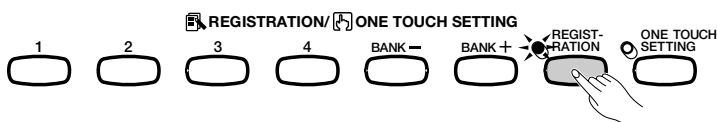

→ Загорится индикатор [REGISTRATION].

### 2 Выберите банк.

Чтобы выбрать банк с нужными регистрационными файлами, используйте кнопки [BANK +] и [BANK -].

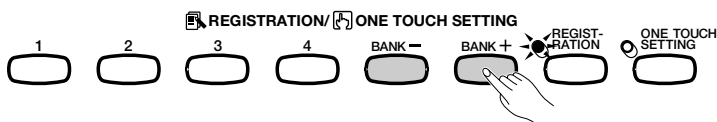

→ Выбранный банк отображается в левом верхнем углу главного экрана.

### 3 Выбор регистрационного файла.

Нажмите одну из кнопок REGISTRATION/ONE TOUCH SETTING (с пометкой [1] — [4] под ней), соответствующую регистрационной памяти, которую вы хотите вызвать.

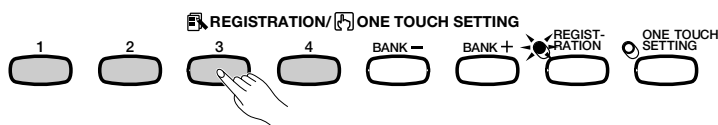

→ Номер вызванного регистрационного файла появляется рядом с именем банка в верхнем левом углу главного экрана.

Значок карандаша появится на экране справа от регистрационного номера сразу после изменения настройки и кнопок панели. Этот значок напоминает вам о том, что текущие настройки панели отличаются от тех, которые были сохранены функцией Registration.

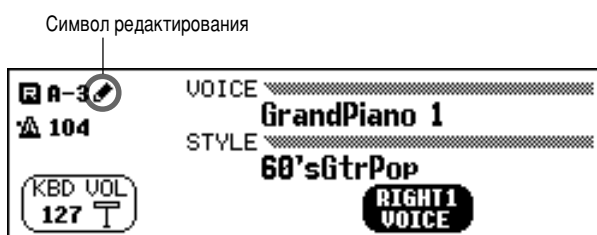

Символ редактирования

### ПРИМЕЧАНИЕ

- При выборе банка вызова зарегистрированных настроек панели не происходит. Вызов настроек осуществляется только при нажатии кнопок с нумерацией (от [1] до [4]).
- Когда функции LEFT PEDAL задается значение REGISTRATION (см. стр. 138), при последовательном выборе регистрационной памяти (от A1 до E4) может использоваться левая педаль, что позволяет вызывать различные регистрационные файлы при каждом нажатии педали. Тем не менее, в этом случае нельзя вызвать другие настройки левой педали, сохраненные функцией Registration.case.

### ПРИМЕЧАНИЕ

Запрограммированные изготовителем цифрового пианино Clavinova настройки панели по умолчанию могут быть сохранены в регистрационной памяти для того, чтобы облегчить вызов запрограммированных настроек панели. С помощью функции REGISTRATION регистрируете фабричные настройки по умолчанию (первоначально запрограммированные настройки появляются при первом включении цифрового пианино Clavinova) в [REGIST A-1] (см. стр. 89). Теперь, если вы выберете [A-1], все настройки панели вернутся в исходное состояние.

## Защита настроек панели

Чтобы предотвратить изменение определенных настроек панели во время вызова регистрационного файла, используйте функцию Registration Freeze. Это позволит вам вызывать различные регистрационные настройки при использовании автоаккомпанемента без неожиданного изменения настроек стиля и громкости.

### 1 Откройте экран REGISTRATION [FREEZE].

Нажмите [DIRECT ACCESS], затем [REGISTRATION].

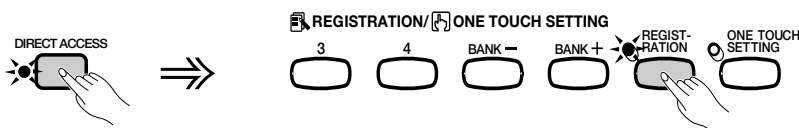

→ Появится экран REGISTRATION [FREEZE].

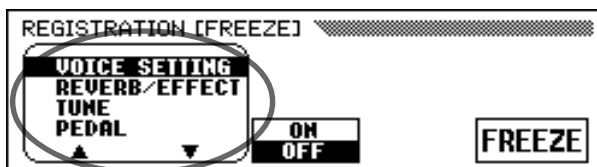

Категории для заморозки

В списке меню категории для заморозки помечены звездочкой (\*). Также при выборе категории для заморозки выделяется настройка **ON** (в функции **ON/OFF** над центральной кнопкой ЖК-дисплея).

### ПРИМЕЧАНИЕ

Список настроек для каждой категории заморозки см. в сборнике таблиц (стр. 11).

## 2 Указание категории для заморозки.

Выберите категорию с помощью кнопок ▲ и ▼, диска для ввода данных или кнопок [-] и [+], затем нажмите кнопку **ON/OFF**, чтобы пометить выбранную категорию или отменить пометку.

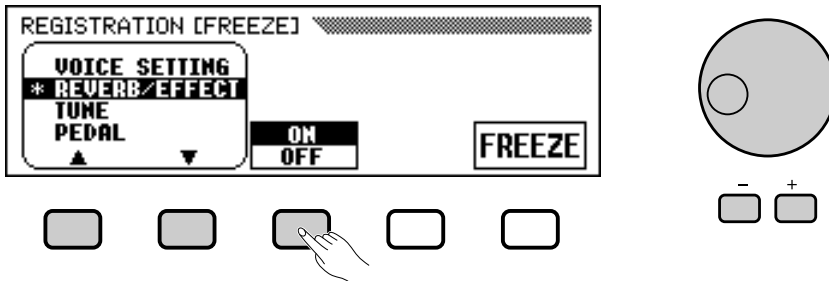

Повторите этот шаг, чтобы пометить другие нужные категории или отменить пометку.

## 3 Включение или выключение функции Freeze.

Чтобы заморозить/отменить заморозку категорий, помеченных в шаге 2, нажмите кнопку ЖК-дисплея **FREEZE**.

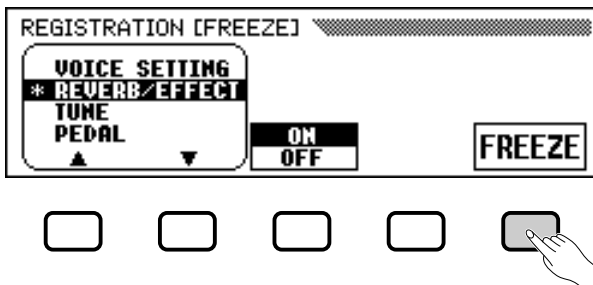

→ При заморозке помеченной категории функция **FREEZE** выделяется другим цветом. Если функция Freeze отключена, настройки во всех категориях остаются незащищенными.

## 4 Выход из экрана.

Чтобы выйти из экрана REGISTRATION [FREEZE] и вернуться на главный экран, нажмите **[EXIT]**.

### ПРИМЕЧАНИЕ

#### Категории для заморозки

- Настройки: **ON** (вкл.), **OFF** (выкл.)
  - Базовая настройка: **ON** (ACMP SETTING)  
**OFF** (другие)
- Сохранение последних настроек: **ON**

### ПРИМЕЧАНИЕ

#### FREEZE

- Настройки: **ON** (выделена),  
**OFF** (не выделена)
  - Базовая настройка: **OFF**
- Сохранение последней настройки: **ON**

# Глава 7: Запись и воспроизведение песен



## Воспроизведение песни.....

На цифровом пианино Clavinova можно воспроизводить песни, записанные с помощью функции Song Record (стр. 110), а также песни с имеющихся в продаже дискет. Одновременно с воспроизведением песни можно также играть на клавиатуре. Более того, если песня содержит слова, вы можете вызывать их на экран во время воспроизведения.

### ПРИМЕЧАНИЕ

• Информацию о дискетах см. в разделе «Использование дисковода и дискет» (стр. 9).

### ПРИМЕЧАНИЕ

• На цифровом пианино Clavinova можно воспроизводить до 99 песен, записанных на одной дискете. Если номер песни превышает это число, песня воспроизводиться не будет.

### ПРИМЕЧАНИЕ

• Обычно данные о воспроизведении не передаются через MIDI. Однако вы можете настроить пианино Clavinova для передачи песни с помощью функции Song Transmission на экране FUNCTION [MIDI 4] (стр. 150).

### ПРИМЕЧАНИЕ

• Кроме песен, которые вы записали сами, на пианино CVP-202 можно воспроизводить песни с имеющихся в продаже дискет различных форматов: Yamaha DOC, XG, Disklavier PianoSoft, а также GM. См. раздел «Воспроизведение других типов музыкальных данных» на стр. 104.

• Получить справку о том, какие песни совместимы с функцией Lyric Display пианино Clavinova, можно у регионального представителя корпорации Yamaha.

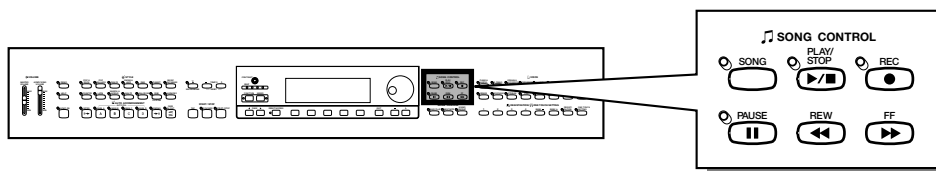

## Воспроизведение песни

Примеры экранов ЖК-дисплея, приведенные в этом руководстве, даны только для учебных целей. Названия песен и т.п. будут выглядеть по-разному в зависимости от дискеты.

### 1 Войдите в режим Song Play.

Осторожно вставьте дискету «Music Software Collection» (Собрание музыкальных произведений) или дискету с вашими собственными записями в дисковод. Вставляйте дискету лицевой стороной вверх, как показано на рисунке, до щелчка. Когда дискета с песнями вставлена в дисковод, режим воспроизведения песни (Song Play) вызывается автоматически.

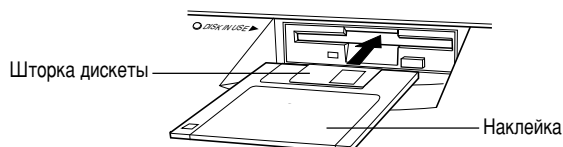

### ПРИМЕЧАНИЕ

Режим воспроизведения песни не включается автоматически при вставке дискеты в дисковод, если на дисплее выведен экран FUNCTION для работы с дискетой (стр. 139) или один из экранов CUSTOM STYLE (стр. 174).

→ Во время считывания дискеты на пианино Clavinova горит индикатор DISK IN USE. По окончании процесса считывания появляется экран SONG PLAY [MAIN] (страница 1 экрана), и загорается индикатор [SONG].

Если дискета с песней вставлена, но режим Song Play не включился, нажмите кнопку [SONG].

→ Загорается индикатор [SONG]. Если вы находитесь не на экране SONG PLAY [MAIN], нажмите кнопку PAGE [◀] или [▶], чтобы вызвать первую страницу.

## 2 Выберите номер песни.

Выберите номер песни для воспроизведения с помощью кнопки **SONG**, наборного диска или кнопок [–], [+].

→ Появятся номер песни, ее название, текущий темп и значок, обозначающий тип файла.

Если вы хотите, чтобы были проиграны все песни по порядку, нажмите кнопку «**ALL**». Если вы хотите, чтобы песни на дискете проигрывались в случайном порядке, нажмите кнопку «**RANDOM**». Независимо от выбранного режима, «**ALL**» или «**RANDOM**», песни будут повторяться до тех пор, пока воспроизведение не будет остановлено.

### ПРИМЕЧАНИЕ

На экране появляются номера песен от 1 до 99, в том числе песен, которые не содержат данных. Песни, не содержащие данных, будут показаны без названий.



### ● Значки файлов

Тип файла обозначается одним из следующих четырех значков (см. ниже).

Значки	Тип файла
XG	Файл в формате XG/SMF
DOC	Файл в формате DOC/ESEQ
Piano	Файл в формате Yamaha Disklavier PianoSoft или XG/ESEQ
CVP	Песни, записанные на пианино CVP-202

### ПРИМЕЧАНИЕ

- Дополнительные сведения о форматах см. в разделе «Совместимость MIDI-устройств и данных» (стр. 172).
- В некоторых случаях названия файлов отображаются без значков, если они содержат песни в формате GM или песни, записанные не на пианино CVP-202.

Для просмотра всего списка названий песен на дискете вызовите экран SONG PLAY [LIST] (страница 3 экрана), для чего воспользуйтесь кнопкой PAGE [◀] или [▶]. Нужную песню легко выбрать с помощью наборного диска или кнопок [-] и [+]. На экране одновременно можно увидеть до 8 песен. Если на дискете больше, чем 8 песен, можно вызвать следующие 8 названий, прокрутив список вниз.

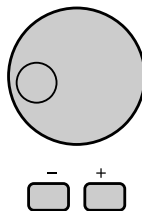
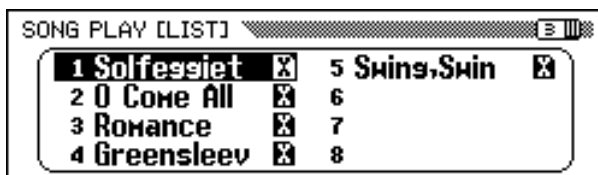

### ПРИМЕЧАНИЕ

**Если поле названия песни пустое...**  
Это означает, что песня под этим номером не содержит данных.

### ПРИМЕЧАНИЕ

**Повторное воспроизведение, начиная с выбранной песни**  
Если на экране SONG PLAY [MAIN] вы выбираете ALL, а затем задаете ту или иную песню на экране SONG PLAY [LIST] (страница 3 экрана), песни будут повторяться, начиная с нее.

### ПРИМЕЧАНИЕ

**Повтор выбранной песни**  
Если вы выбираете песню на экране SONG PLAY [MAIN] или на экране SONG PLAY [LIST] (страница 3 экрана), а затем на экране SONG PLAY [REPEAT] (страница 4 экрана) – 1 SONG, будет воспроизводиться только эта песня, пока вы ее не остановите.

## 3 Запуск и остановка воспроизведения. ....

Запустите воспроизведение выбранной песни с помощью кнопки [PLAY/STOP].



→ Начинается воспроизведение выбранной песни. Если не задан режим **ALL** или **RANDOM**, песня проиграется до конца и автоматически остановится. Во время воспроизведения на экране будут видны номер текущего такта и темп.

Можно также начать воспроизведение выбранной песни, нажав кнопку [START/STOP].

Чтобы прервать воспроизведение, нажмите кнопку [PLAY/STOP].

→ Песня остановится.

Остановить воспроизведение можно и с помощью кнопки [START/STOP].

Чтобы выйти из режима Song Play, нажмите [SONG] или [EXIT]. Индикатор погаснет, и появится предыдущий экран.

### ПРИМЕЧАНИЕ

**Выбор тембра во время воспроизведения**  
Тембр, выбранный вами на клавиатуре, можно изменить во время воспроизведения песни с помощью обычной процедуры изменения тембра (стр. 29). Тембры партий 1/RIGHT и 2/LEFT при воспроизведении можно изменить на экране SONG PLAY [L&R VOICE] (стр. 98).

### ПРИМЕЧАНИЕ

Имейте в виду, что после нажатия кнопки [PLAY/STOP] воспроизведение песни может начаться не сразу.

### ПРИМЕЧАНИЕ

**Выключение вспомогательных индикаторов на клавиатуре**  
На клавиатуре во время игры будут загораться вспомогательные индикаторы, соответствующие нотам проигрываемых партий 1/RIGHT и 2/LEFT. Эти индикаторы можно выключить на экране SONG PLAY [GUIDE MODE] (страница 5 экрана). (См. стр. 109.)

### ПРИМЕЧАНИЕ

**Отключение экрана со словами песен**  
Если в проигрываемом вами ПО содержатся тексты песен, они будут выводиться на дисплей во время воспроизведения. Если вы не хотите видеть слова, можно отключить эту функцию на стр. 5 экрана SONG PLAY [GUIDE MODE].

### ПРИМЕЧАНИЕ

**Использование педали для запуска/остановки воспроизведения**  
На экране FUNCTION [PEDAL] (страница 3 экрана) можно присвоить функции Left Pedal значение START/STOP. В этом случае левая педаль будет выполнять роль кнопки [START/STOP]. (См. стр. 138.)

## ● Регулировка темпа

При желании можно менять темп воспроизведения песни. (См. стр. 25.) Исходный темп песни можно восстановить в любой момент, если одновременно нажать кнопки TEMPO [-] и [+].

Обычно темп обозначается цифрами. Иногда песни записаны в свободном темпе. Тогда на экране вместо обозначения темпа появятся «- -» и появляющиеся номера тактов не будут соответствовать реальным; по ним можно будет косвенно судить только о том, какая часть песни уже прозвучала. Ускорение или замедление темпа по отношению к исходному обозначается в процентах на экране (максимальное изменение от -99 до +99; диапазон может меняться в зависимости от ПО).

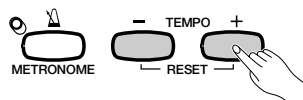

### ПРИМЕЧАНИЕ

Индикаторы BEAT (стр. 52) во время воспроизведения песен в свободном темпе могут не работать.

### ПРИМЕЧАНИЕ

У некоторых песен появляющиеся на экране номера тактов могут не соответствовать тактам на партитуре.

## 4 Выньте дискету.

Если вы закончили работать с дискетой, нажмите кнопку EJECT и выньте дискету из дисковода.

→ На ЖК-дисплее появится главный экран.

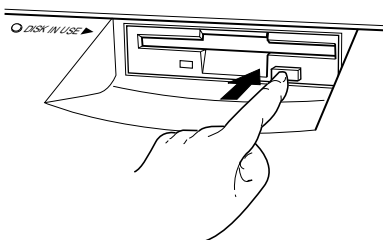

### ВНИМАНИЕ!

Не вынимайте дискету при горячем индикаторе DISK IN USE, а также во время воспроизведения песни.

### ПРИМЕЧАНИЕ

**Регулировка громкости для каждой партии**  
Громкость каждой партии можно отрегулировать на экране MIXER.

### ПРИМЕЧАНИЕ

**Регулировка уровня громкости песни и тембров клавиатуры**  
Для регулировки громкости пользуйтесь ползунком [ACMP/SONG VOLUME] (стр. 23).

### ПРИМЕЧАНИЕ

При воспроизведении песни, записанной на пианино CVP-202, можно включать автоаккомпанемент с помощью кнопки [ACMP ON].



## Отключение партий

Для включения и выключения воспроизведения соответствующих партий можно пользоваться кнопками **1/RIGHT** (правая рука), **2/LEFT** (левая рука) и **ORCH** (аккомпанемент) на экране SONG PLAY [MAIN]. При включении соответствующей партии ее кнопка выделяется. Например, вы можете отключить партию правой и/или левой руки с тем, чтобы самостоятельно сыграть их на клавиатуре.



В этом примере партия 1/RIGHT отключена.

На странице 6 экрана SONG PLAY [L&R VOICE] (стр. 98) можно выбрать, какой кнопке будет соответствовать какая дорожка.

### ■ Включение и выключение отдельных партий аккомпанемента

Обычно с помощью кнопки на ЖК-экране **ORCH** (аккомпанемент) одновременно включаются или выключаются все оркестровые партии (дорожки 3 - 16) — или все партии **1/RIGHT** и **2/LEFT**. Можно также включать и выключать эти партии по отдельности на экране SONG PLAY [TRACK PLAY] (страница 2 экрана).

#### 1 Выберите страницу SONG PLAY [TRACK PLAY].

Для выбора экрана SONG PLAY [TRACK PLAY] (страница 2 экрана) воспользуйтесь кнопками PAGE [◀] и [▶].

→ Дорожки с данными отображаются над кнопками **TRACK** ◀ и ▶. Номер дорожки, выбранной для воспроизведения, окружен рамкой. Дорожки, не содержащие данных, не отображаются на экране.

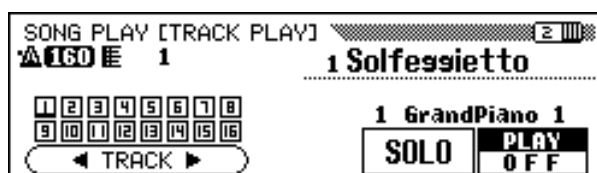

#### ПРИМЕЧАНИЕ

- Партии можно включать и выключать во время воспроизведения.
- Нельзя включать партии, которые не содержат никаких данных. Такие случаи бывают, когда выбрана дорожка, на которой не содержится никаких данных (стр. 98), или когда для дорожки, соответствующей партии 2/LEFT, выбрано значение «TRK -- (OFF)».

#### ПРИМЕЧАНИЕ

При воспроизведении файлов в форматах Yamaha Disklavier PianoSoft, DOC и XG/ESEQ партии, не содержащие данных, на дисплее отображаться не будут.

#### ПРИМЕЧАНИЕ

При выборе песни из файла Standard MIDI (за исключением песен, записанных на пианино CVP-202), могут появиться номера всех дорожек, независимо от того, содержатся ли в них какие-либо данные.

## 2 Выберите нужную дорожку для воспроизведения (PLAY/OFF, SOLO).

Выберите дорожку с помощью кнопки **TRACK** ◀ или ▶ наборного диска или кнопок [-] и [+].

→ Выбранная дорожка будет выделена подчеркиванием.

Дорожка включается и выключается с помощью крайней справа кнопки на ЖК-экране и выбора **PLAY** (воспроизведение) **OFF**, соответственно.

Когда дорожка приглушается, рамка вокруг ее номера исчезает. Тембр, используемый текущей дорожкой, отображается над кнопками **PLAY/OFF**.

Если вы хотите послушать только одну дорожку, выберите ее и нажмите кнопку ЖК-дисплея **SOLO**. Чтобы выйти из режима Solo, нажмите **SOLO** еще раз.

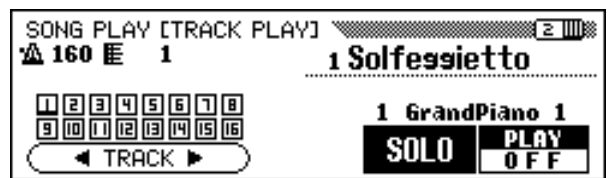
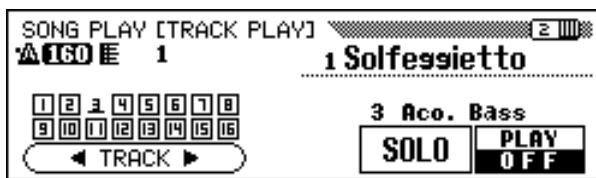

## Назначение дорожек партиям 1 / RIGHT и 2 / LEFT. Выбор тембра

### ■ Назначение дорожек партиям 1 / RIGHT и 2 / LEFT .....

На экране SONG PLAY [MAIN] можно назначать функциям **1 / RIGHT** и **2 / LEFT** те или иные дорожки. Тогда вы сможете выборочно включать и выключать воспроизведение этих дорожек. Партии **2 / LEFT** можно присвоить значение **TRK** -- (OFF). Одну и ту же дорожку нельзя назначить для обеих партий.

С помощью кнопок PAGE [◀] и [▶] выберите экран SONG PLAY [L&R VOICE] (страница 6 экрана).

⇒ Выделите соответствующую функцию на экране с помощью кнопки **1 / RIGHT** или **2 / LEFT**, затем воспользуйтесь наборным диском или кнопками [-] и [+] для выбора нужной дорожки.

Можно также выбрать дорожку с помощью кнопок **1 / RIGHT** или **2 / LEFT**.

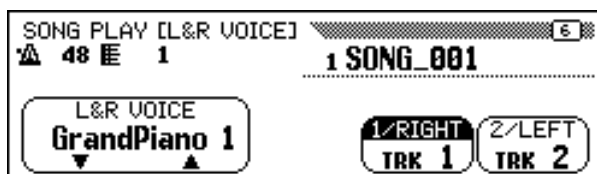

#### ПРИМЕЧАНИЕ

##### 1 / RIGHT

- Установки: 1 — 16
- Базовая установка: зависит от типа файла.

##### 2 / LEFT

- Установки: 1 — 16, -- (off)
- Базовая установка: зависит от типа файла.

#### ПРИМЕЧАНИЕ

Назначения дорожек для файлов в формате DOC и Disklavier PianoSoft фиксированы и не могут быть изменены.

#### ПРИМЕЧАНИЕ

Дорожки можно назначать только до начала воспроизведения песни.

## ■ Выбор тембров для партий 1/RIGHT и 2/LEFT

На экране SONG PLAY [L&R VOICE] можно менять тембры воспроизводимых партий 1/RIGHT и 2/LEFT.

Для выделения соответствующей функции на экране нажмите кнопку **L&R VOICE** ▼ или ▲ затем выберите тембр партий 1/RIGHT и 2/LEFT с помощью наборного диска или кнопок [-] и [+].

Можно также выбрать голос с помощью кнопок **L&R VOICE** ▼ или ▲.

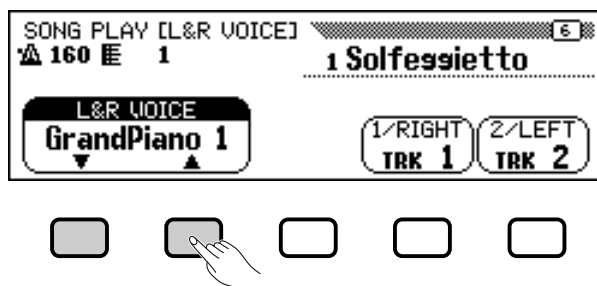

### ПРИМЕЧАНИЕ

Тембр можно менять только до начала воспроизведения песни.the song.

## Управление общей громкостью воспроизведения песни

Для управления общей громкостью при воспроизведении песни можно пользоваться ползунком [ACMP/SONG VOLUME].

При входе в режим Song Play уровень громкости автоматически устанавливается на то значение, последним использовалось в этом режиме, независимо от положения регулятора. Затем с помощью ползунка можно установить громкость на нужный уровень.

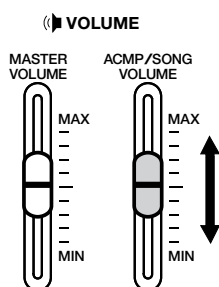

### ПРИМЕЧАНИЕ

Если при воспроизведении песни, записанной на пианино CVP-202, включен автоаккомпанемент, функция [ACMP/SONG VOLUME] будет управлять уровнем громкости автоаккомпанемента, а не песни.

## Регулировка настроек дорожек

Для регулировки громкости звука при воспроизведении, тембра, настроек панорамирования, а также глубины реверберации, эффекта chorus и эффектов для отдельных дорожек нажмите кнопку **[MIXER]** в режиме Song Play и вызовите экран MIXER.

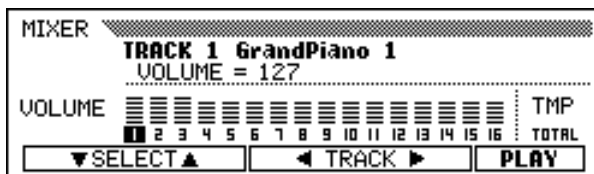
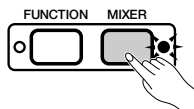

С помощью экрана MIXER можно производить настройки следующих параметров (см. ниже). Описание конкретного параметра см. на соответствующей странице.

### Параметры, доступные на экране MIXER

#### ● При выборе дорожек 1 — 16:

- VOLUME (См. стр. 32.)
- VOICE (См. стр. 29.)
- PAN (См. стр. 32.)
- REVERB DEPTH (См. стр. 43.)
- CHORUS DEPTH (См. стр. 45.)
- EFFECT DEPTH (См. стр. 48.)

#### ● При выборе TOTAL:

- TEMPO (См. стр. 25.)
- Overall REVERB DEPTH (См. стр. 42.)
- REVERB TYPE (См. стр. 42.)
- CHORUS TYPE (См. стр. 44.)
- EFFECT TYPE (См. стр. 47.)

#### ПРИМЕЧАНИЕ

В режиме выбора тембра (VOICE) отображаются параметры Program Change Number (PRG#), Bank LSB (BKL) и Bank MSB (BKM), используемые при выборе тембров для MIDI.

#### ПРИМЕЧАНИЕ

Для файлов некоторых типов ряд параметров изменить нельзя. Такие параметры отмечаются словом «Fixed» (закреплены).

## Изменение настроек на экране MIXER

### 1 Выберите дорожку, в которую будут внесены изменения. ....

Выберите нужную дорожку с помощью кнопки **TRACK** ◀ или ▶. Если вы хотите изменить не настройки отдельных дорожек, а все настройки песни, выберите режим **TOTAL**.

Чтобы выбрать для дорожки режим **PLAY** (воспроизведение), **OFF**, или **SOLO**, нажмите крайнюю правую кнопку ЖК-дисплея. Если вы хотите воспроизводить только одну дорожку, выберите **SOLO**.

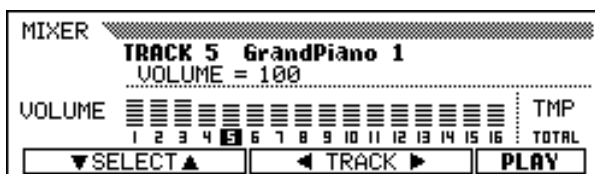

## 2 Выберите параметр для редактирования.

Для выбора нужного параметра нажмите **SELECT** ▼ или ▲.

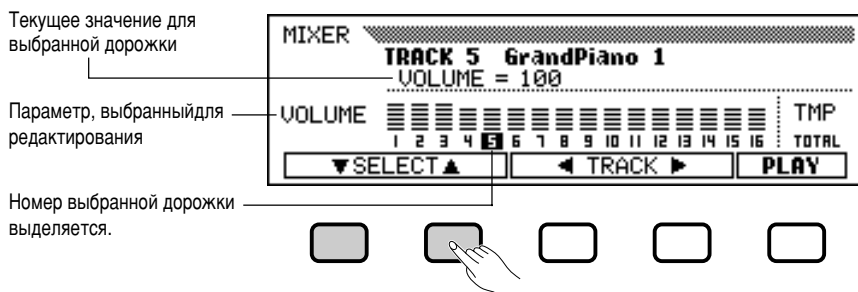

## 3 Редактирование параметра или настройки.

Для изменения параметра или настройки можно воспользоваться наборным диском, кнопками [-] или [+]. Изменения можно вносить во время воспроизведения песни, это даст вам возможность сразу же услышать результаты редактирования.

### ПРИМЕЧАНИЕ

Для файлов некоторых типов можно менять тембры только на дорожках 1 и 2.

### ПРИМЕЧАНИЕ

- Изменение параметра REVERB DEPTH в режиме TOTAL также будет влиять на звучание клавиатуры.
- Можно менять тембры на дорожках, на которые записаны автоаккомпанемент, ритм и гармония.
- Диапазон громкости: 0 — 127
- При выборе другой песни все настройки возвращаются к исходным для этой песни (или настройкам, использованным при записи песни).
- Если во время исполнения песни, записанной на пианино CVP-202, включить автоаккомпанемент, из экрана MIXER будет осуществляться управление громкостью автоаккомпанемента (Auto Accompaniment Part Volume Control) (стр. 65), а не громкостью дорожки песни (Song Track Volume Control).

## Функции повтора

На пианино Clavinova имеются удобные функции повтора воспроизведения песню или отдельных ее частей. Это полезно при разучивании трудной музыкальной фразы.

Выберите нужный режим из четырех режимов повтора на экране SONG PLAY [REPEAT] (страница 4 экрана).

### Четыре режима повтора

- OFF (Функция повтора выключена)
- PHRASE (Повторение фразы)
- 1 SONG (Повторение 1 песни)
- Режим AB (Повторение части AB)

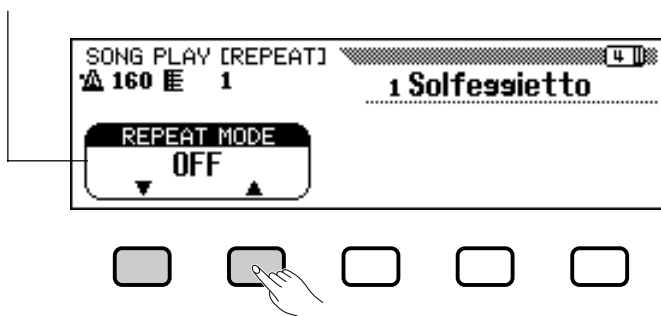

### ПРИМЕЧАНИЕ

- Если выбран один из режимов повтора, режим воспроизведения ALL или RANDOM (на экране SONG PLAY [MAIN]) будет отключен.
- При выборе другой песни любой установленный раньше режим повтора будет отключен (OFF).

## Повторение фразы

Некоторые музыкальные файлы из ПО корпорации Yamaha, например DOC-файлы, содержат специальные обозначения фраз. При воспроизведении таких файлов можно выбирать отдельные фразы по их номерам (с помощью нот, которые поставляются в комплекте с инструментом) и разучивать именно их. (В Музыкальной Книге приведены ноты четырех песен, для которых можно использовать функцию Phrase Repeat).

После выбора режима **PHRASE** с помощью кнопок **REPEAT MODE** ▼ или ▲ справа от кнопки появится экран **PHRASE**, в котором можно выбрать номер фразы. Для выделения соответствующей функции на экране нажмите **PHRASE** ▼ или ▲, затем выберите номер фразы с помощью наборного диска или кнопок [-] и [+].

Номер фразы можно также выбрать с помощью кнопок **PHRASE** ▼ и ▲.

Теперь, когда вы запустите воспроизведение, фраза начнет повторяться до тех пор, пока воспроизведение не будет остановлено.

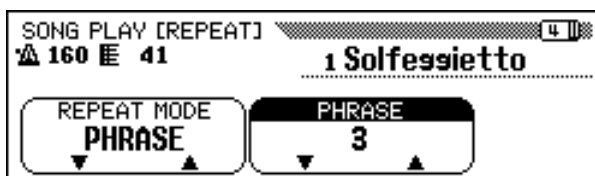

## Функция 1 Song Repeat

При выборе функции повтора **1 SONG** с помощью кнопки **REPEAT MODE** ▼ или ▲ любая песня, выбранная описанная выше способом, будет повторяться, пока ее не остановить.

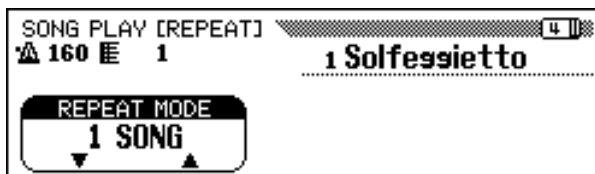

## Функция AB Repeat

С помощью этой функции можно выделить любой участок песни (между точками A и B) разучивать его в режиме повтора.

При выборе режима **AB mode** с помощью кнопки **REPEAT MODE** ▼ или ▲ на экране справа от кнопок появятся символы **A →** и **B**, обозначающие положение точек A и B.

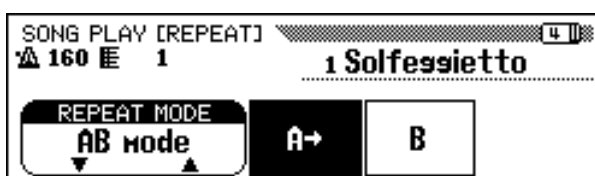

### ПРИМЕЧАНИЕ

- Во время игры можно включать/выключать партии.
- Одновременно с функцией повтора *Phrase Repeat* можно пользоваться обучающей функцией *Guide*.
- При включении режима повтора фразы перед началом воспроизведения фразы автоматически вступительный отсчет@@. Однако, вступительный отсчет не работает в песнях, записанных в свободном темпе.

### ПРИМЕЧАНИЕ

Вступительного отсчета нет.

### ПРИМЕЧАНИЕ

- При выборе песни с другим номером или другого режима повтора назначенные точки A и B будут стерты.
- Перед началом воспроизведения отмеченного участка A-B в режиме повтора автоматически включится вступительный отсчет заката. Однако, вступительный отсчет не работает в песнях, записанных в свободном темпе.
- Если вы хотите поставить точку A в начале песни, нажмите A → перед началом воспроизведения. В этом случае вступительного отсчета не будет.
- Если вы укажете только точку A, песня будет повторяться, начиная с этой точки до конца.
- Пока точка A не выбрана, точку B тоже нельзя выбрать. an A point is selected.

При воспроизведении песни нажмите кнопку **A →** в начале участка, который должен повторяться.

⇒ В конце этого участка нажмите кнопку **B**. При этом автоматически включается повторное воспроизведение выделенного участка (от точки А до точки В).

Положение точек А и В запоминается до тех пор, пока не выбрана другая песня или другой режим повтора. Этот же участок будет повторяться сколько угодно раз по вашему желанию, если вы воспользуетесь кнопкой **[PLAY/STOP]**.

Вы можете отменить точки А и В, нажав кнопку **A →**. Нажав кнопку В, вы отмените только точку В. После этого можно назначить внутри песни другие точки А и В.

## Воспроизведением песни



### ■ Пауза .....

Если вы хотите на время остановить воспроизведение песни, нажмите кнопку **[PAUSE]**. Для продолжения воспроизведения песни с той же точки снова нажмите кнопку **[PAUSE]** или **[PLAY/STOP]**.

### ■ Перемотка .....

Для перемотки песни назад или вперед нажмите кнопку **[REW]** или **[FF]**, соответственно.

- Когда воспроизведение остановлено или находится в режиме паузы, кнопками **[REW]** и **[FF]** можно пользоваться для перемещения внутри песни назад или вперед на один такт. Если нажать и удерживать одну из этих кнопок, можно перемещаться внутри песни в соответствующем направлении.
- Если вы нажмете кнопку **[REW]** или **[FF]** во время воспроизведения, это позволит вам быстро переместиться вперед или назад в зависимости от того, как долго вы будете удерживать кнопку. Пока нажата кнопка **[REW]**, звука не будет слышно.

#### ПРИМЕЧАНИЕ

Использование кнопки **[REW]** может вызвать изменение тембра, темпа и/или громкости.

## Другие элементы управления воспроизведением

### ■ Совместимость программного обеспечения .....

На цифровом пианино CVP-202 можно воспроизводить следующие типы данных.

- форматы секвенции: SMF (форматы 0 и 1), ESEQ
- Форматы распределения тембров Стандарт GM System Level 1, XG, DOC

Дополнительные сведения о форматах секвенции и форматах распределения тембров см. в разделе «Совместимость MIDI-устройств и данных» (стр. 172).

Внутренний тон-генератор пианино CVP-202 автоматически сбрасывает все настройки для совместимости с форматом XG корпорации Yamaha (включая стандарт GM System Level 1) или форматом распределения тембров Yamaha DOC (стр. 172), в зависимости от типа воспроизводимых данных. (При этом выбранное распределение тембров на панели не будет меняться.)

### ■ Песни, записанные на других инструментах .....

Песни, записанные на цифровых пианино моделей Clavinova, отличных от CVP-202, обычно воспроизводятся с теми же тембрами, хотя баланс громкости может слегка отличаться. Вместе с тем, записи, сделанные с помощью функции Auto Accompaniment на модели CVP-50/70, будут звучать по-другому.

Можно также проигрывать записи, сделанные на Yamaha Disklavier.

#### ПРИМЕЧАНИЕ

Функцию *Lyric Display* (стр. 109) нельзя использовать для песен, записанных в формате 1 SMF.

#### ПРИМЕЧАНИЕ

Независимо от типа ПО, можно использовать только следующие форматы дискет: 3,5-дюймовые дискеты 2DD емкостью 720 Кб и 3,5-дюймовые дискеты 2HD емкостью 1,44 Мб.





# Управление обучением (функция Guide)



В цифровом пианино Clavinova имеется специальная обучающая функция Guide, с помощью которой можно упражняться в игре при наличии соответствующего ПО на дискете. Вывод проигрываемых нот на экран и вспомогательные индикаторы на клавиатуре помогают определить, какие ноты и когда следует играть. Вы можете играть в своем собственном темпе, пианино Clavinova будет делать паузы в аккомпанементе, пока вы не сыграете нужные ноты. (Вы можете ознакомиться с обучающей функцией Guide, нажав одну из кнопок GUIDE CONTROL во время воспроизведения демонстрационной песни «4. GUIDE Demo» в режиме Demo.)



## Методы обучения и вывод нот на экран (Piano Roll)

Пианино Clavinova позволяет выбрать один из трех методов обучения, в зависимости от ваших навыков и предпочтений. Начинающим музыкантам рекомендуется начать с метода Easy Play, затем перейти к методу Next Note и затем к методу Sound Repeat.



### ПРИМЕЧАНИЕ

«FOLLOW LIGHTS» и «Cue TIME» следует использовать при обучении по методу Next Note. К методам Easy Play и Sound Repeat это неприменимо.

### ■ Тренировка ритмичности игры: Easy Play .....

Поскольку метод Easy Play предполагает, что вы обучаетесь только игре в нужном ритме, вы можете играть в любом месте клавиатуры. Если вы играете в правильном ритме, мелодия будет звучать плавно. (При этом аккомпанемент будет звучать в нужном темпе.)

### ■ Обучение по методу: Next Note .....

Метод Next Note позволяет увидеть, какую клавишу следует нажать, с помощью развертки нот на экране и вспомогательных индикаторов на клавиатуре. Вы можете играть в своем собственном темпе, пианино Clavinova будет делать паузы в аккомпанементе, пока вы не сыграете нужную ноту.

Вспомогательные индикаторы на клавиатуре подскажут нужный ритм для игры: в соответствующий момент они начинают мигать.

### ПРИМЕЧАНИЕ

**Если вспомогательные индикаторы не мигают...**

Некоторые песни, в зависимости от метода игры, могут не сопровождаться миганием индикаторов. В этом случае вы можете переключиться на метод Next Note и индикаторы начнут мигать. Дополнительные сведения см. в разделе «Другие обучающие функции» на стр. 108.

**Если индикаторы и развертка нот транспонированы вверх или вниз...**

Для некоторых песен индикаторы и развертка нот могут показывать ноты на одну или две октавы выше или ниже. Ноты, выходящие за пределы диапазона клавиатуры из 88 клавиш, не будут отображаться индикаторами и разверткой на экране.

## ■ Игра «Фраза за фразой»: метод Sound Repeat

При методе обучения Sound Repeat пианино Clavinova воспроизводит короткую музыкальную фразу. Послушайте ее и попробуйте сыграть.

Как только вы ее сыграете правильно, пианино Clavinova автоматически воспроизведет следующую фразу.

### ПРИМЕЧАНИЕ

**Число повторений**  
На экране SONG PLAY [GUIDE MODE] (страница 5 экрана) вы можете задать, сколько раз должна быть сыграна фраза. (См. стр. 109.)

### ПРИМЕЧАНИЕ

Индикаторы на клавиатуре можно включить или выключить на экране SONG PLAY [GUIDE MODE] (страница 5 экрана). (См. стр. 109.)

## ● Вывод нот на экран (Piano Roll)

Для отображения развертки нот на экране нажмите любую кнопку GUIDE CONTROL, а затем [PLAY/STOP], чтобы начать воспроизведение. На экране появится полоска, длина которой соответствует длительности ноты. Эти полоски «прокручиваются» на экране сверху вниз. Вы должны сыграть ноту в тот момент, когда полоска дойдет до нижнего края экрана. Чтобы сыграть ноту нужной длительности, удерживайте ее, пока полоска видна на экране.

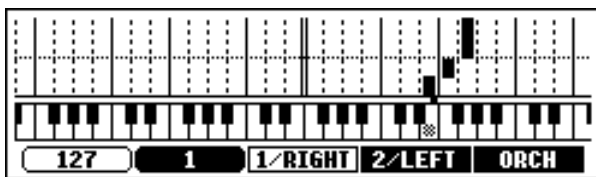

### ПРИМЕЧАНИЕ

#### Включение и выключение вывода нот на экран (Piano Roll ON/OFF)

Вывод нот можно включить или выключить на экране SONG PLAY [GUIDE MODE] (страница 5 экрана). (См. стр. 109.)

# Использование обучающей функции Guide

## 1 Установите песню, которую вы будете разучивать.

Перед вызовом обучающей функции Guide убедитесь, что дискета вставлена в дисковод.



⇒ Выберите песню и на экране SONG PLAY [MAIN] (страница 1 экрана) отключите партию, которую вы хотите играть самостоятельно.

### ПРИМЕЧАНИЕ

#### Перед упражнением

Перед началом упражнений внимательно послушайте полную запись песни (включая партию, которую вы собираетесь играть). Благодаря этому вы получите ясное представление о том, как должна звучать песня, и сможете постепенно улучшать свою игру.

### ПРИМЕЧАНИЕ

#### Автоматическое отключение партии (Auto Part Cancel)

Если включить обучающую функцию Guide, не указав партию для самостоятельной игры, будет выбрана партия 1/RIGHT (или партия 2/LEFT, если в партии 1/RIGHT отсутствуют данные). Если отключить партию до включения функции Guide, эта настройка сохранится, пока вы не перейдете к другой песне.

## 2 Выбор метода обучения.....

Нажмите одну из кнопок GUIDE CONTROL: [EASY PLAY], [NEXT NOTE] или [SOUND REPEAT].



→ Загорится соответствующий индикатор.

## 3 Разучивание партии.....

Чтобы начать воспроизведение, нажмите кнопку [PLAY/STOP].

→ Появится развертка нот на экране. Играйте вместе с аккомпанементом.

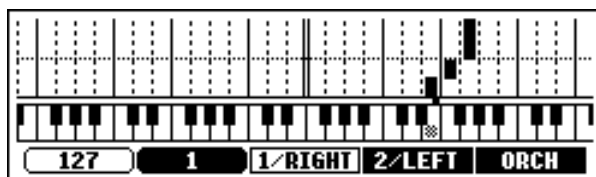

## 4 Как закончить урок.....

Обучающая функция Guide автоматически выключается, когда песня заканчивается. С помощью кнопки [PLAY/STOP] также можно остановить песню.

Для отключения обучающей функции Guide нажмите соответствующую кнопку: [EASY PLAY], [NEXT NOTE] или [SOUND REPEAT] - так, чтобы погас индикатор.

### ПРИМЕЧАНИЕ

#### Выключение вспомогательных индикаторов на клавиатуре

Вспомогательные индикаторы на клавиатуре можно включить или выключить на экране SONG PLAY [GUIDE MODE]. (См. стр. 109.)

### ПРИМЕЧАНИЕ

#### Если кнопки GUIDE CONTROL не включаются...

Кнопками GUIDE CONTROL можно пользоваться только в режиме Song Play или в режиме Demo, когда выбрана демонстрационная песня «4. GUIDE Demo». Нельзя выбрать больше одного обучающего режима одновременно.

### ПРИМЕЧАНИЕ

#### Включение и выключение вывода нот на экран

Вывод нот можно включить или выключить на экране SONG PLAY [GUIDE MODE] (страница 5 экрана). (См. стр. 109.)

### ПРИМЕЧАНИЕ

В режиме EASY PLAY всегда звучит правильная мелодия, независимо от того, какие ноты вы играете.

### ПРИМЕЧАНИЕ

Во время игры можно перейти к другому методу обучения. Но если в поле GUIDE MODE на экране SONG PLAY [GUIDE MODE] (страница 5 экрана) стоит отметка SPECIAL, то для такой песни нельзя изменить метод обучения.

### ПРИМЕЧАНИЕ

В методах Next Note и Sound Repeat нельзя пользоваться кнопкой [PAUSE].

### ПРИМЕЧАНИЕ

- Во время воспроизведения песни вспомогательные индикаторы на клавиатуре загораются в соответствии с нотами в партиях 1/RIGHT и 2/LEFT, даже если функция Guide отключена, но это только в том случае, если кнопка LAMP не отключена на экране SONG PLAY [GUIDE MODE]. Вспомогательные индикаторы показывают ноты, которые нужно играть в партиях 1/RIGHT и 2/LEFT, если обе эти партии одновременно включены или выключены. Если выключена только одна из этих партий, индикаторы показывают ноты той партии, которая отключена.
- Во время воспроизведения можно выбирать партию для упражнения, включать и выключать развертку нот и вспомогательные индикаторы, а также включать и выключать саму обучающую функцию Guide.

## ПРИМЕЧАНИЕ

- После выбора песни можно задать любой темп с помощью кнопок **ТЕМПО [-]** и **[+]**.
- Если музыкальные приложения не позволяют воспроизводить независимо партии правой и левой руки, функция **Guide** может работать не вполне правильно.
- Поскольку учебные фразы, которые используются в методе **Sound Repeat**, определяются пианино **Clavinova** автоматически, они могут не вполне совпадать с реальными музыкальными фразами. Фразы могут делаться короче, если функция **Guide** используется для партий и левой, и правой руки.

## Другие обучающие функции

Настройки функций **Guide** можно задать на экране **SONG PLAY [GUIDE MODE]** (страница 5 экрана).

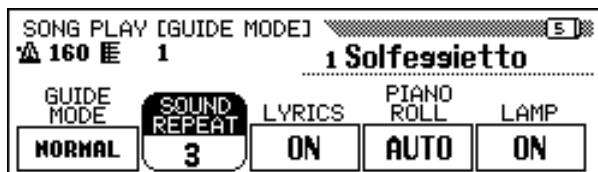

## ПРИМЕЧАНИЕ

Настройки, сделанные на этом экране, будут также действовать для функции **Guide** во время воспроизведения демонстрационной песни «4. GUIDE Demo» в режиме **Demo**.

### ■ Функция **GUIDE MODE**

Обычной настройкой функции **GUIDE MODE** на экране **SONG PLAY [GUIDE MODE]** является **NORMAL**. С помощью кнопки **GUIDE MODE** можно перейти к настройке **ENSEMBLE**; партию, которая была исключена параметром **Part Cancel** на экране **SONG PLAY [MAIN]** (страница 1экрана), можно теперь играть с помощью функции **Part Cancel**, а другую партию (не исключенную параметром **Part Cancel**) можно играть с помощью функции **Easy Play**.

Если выбран метод **Next Note** и на экране **GUIDE MODE** загорелась надпись **SPECIAL**, песня будет воспроизводиться по специальному обучающему методу. Чтобы вернуться к нормальному режиму **Next Note**, нажмите кнопку **GUIDE MODE**. На экране должна загореться надпись **NORMAL**.

## ПРИМЕЧАНИЕ

- В режиме **ENSEMBLE** можно играть только те песни, которые содержат данные для обеих партий [1/RIGHT] и [2/LEFT].
- Режим **ENSEMBLE** нельзя использовать с методом **Next Note** и **Sound Repeat**.
- Настройку функции **GUIDE MODE** можно менять только до начала воспроизведения песни.

## ПРИМЕЧАНИЕ

- При воспроизведении некоторых типов песен автоматически загорается надпись **SPECIAL**. При воспроизведении других песен, которые не подходят для специального обучающего режима, надпись **SPECIAL** не появится, даже если нажать кнопку **GUIDE MODE**.
- Методы **Easy Play** и **Sound Repeat** можно использовать даже в режиме **SPECIAL**.

## ПРИМЕЧАНИЕ

### Функция **GUIDE MODE**

- Настройки: **NORMAL**, **ENSEMBLE**, (**SPECIAL**)
- Базовая настройка: **NORMAL** или **SPECIAL** (в зависимости от песни)

## ■ Настройка числа повторов (Sound Repeat Number) .....

Для установки числа повторов фразы в режиме Sound Repeat нажмите кнопку **SOUND REPEAT**. При установке параметра **AUTO** повторяются только те фразы, которые были сыграны неправильно; обучающая функция Guide автоматически переключается на следующую фразу после того, как предыдущая была сыграна правильно.

ПРИМЕЧАНИЕ

### **SOUND REPEAT**

- Настройки: AUTO, 2 — 10
- Базовая настройка: AUTO

ПРИМЕЧАНИЕ

Настройку функции SOUND REPEAT можно менять только до начала воспроизведения песни.

## ■ Включение/выключение экрана с текстами песен (Lyric Display ON/OFF) .....

Для выключения (OFF) экрана с текстами песен нажмите кнопку **LYRICS**.

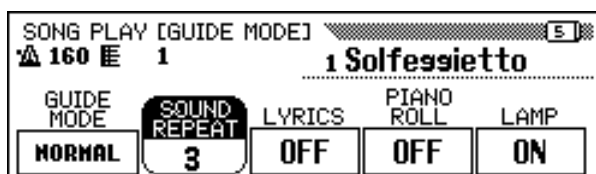

ПРИМЕЧАНИЕ

### **LYRICS (текст песни)**

- Настройка: ON, OFF (вкл./выкл.)
- Базовая настройка: ON

ПРИМЕЧАНИЕ

- Функцию Lyric Display нельзя использовать для песен, записанных в формате 1 SMF.
- Если у песни нет сопровождающих ее слов, при использовании функцией LYRICS появятся прочерки (- -). При воспроизведении таких песен функция LYRICS не работает.

## ■ Включение/выключение вывода нот на экран (Piano Roll ON/OFF) .....

Вывод нот на экран можно включить или выключить с помощью кнопки **PIANO ROLL**. В режиме **AUTO** развертка нот включается одной из кнопок GUIDE CONTROL. Если эта функция включена (**ON**), во время воспроизведения ноты выводятся на экран; в выключенном состоянии (**OFF**) вывода нот нет.

ПРИМЕЧАНИЕ

### **PIANO ROLL**

- Настройки: AUTO, ON, OFF
- Базовая настройка: AUTO

ПРИМЕЧАНИЕ

Если у песни есть слова, функция Lyric Display имеет приоритет над функцией Piano Roll. Ноты будут выводиться на экран только в случае, если выключить функцию Lyric Display, как было описано выше.

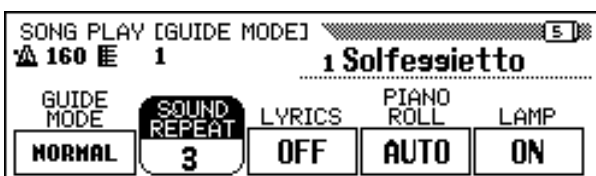

## ■ Включение/выключение вспомогательных индикаторов на клавиатуре (Keyboard Guide Lamp ON/OFF) .....

Для выключения вспомогательных индикаторов на клавиатуре нажмите кнопку **LAMP**.



# Запись песен.....

Clavinova оснащена большим набором функций записи, что позволяет записывать композиции на дискеты. Существует три метода записи. Быстрая запись (стр. 112), которая позволяет записывать быстро и легко; Запись дорожек (стр. 115), с помощью которой можно записывать многочисленные инструментальные партии; запись Последовательности аккордов (стр. 121) для пошаговой записи аккордов автоаккомпанемента.

## ПРИМЕЧАНИЕ

- На одну дискету можно записать до 60 песен, в зависимости от количества данных, содержащихся в каждой песне.
- Перед тем как записывать песни на новую дискету, дискета должна быть отформатирована для Clavinova (см. стр. 111).

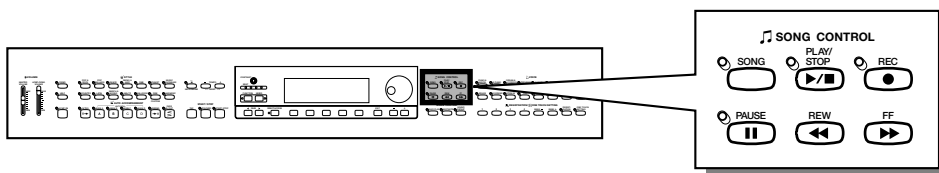

## ● Структура песни

Песня может состоять из нескольких инструментальных партий, каждая из которых занимает отдельную дорожку, как показано в примере ниже.

Таблица дорожек песни

Дорожка	партия
1	Пианино (правая рука)
2	Пианино (левая рука)
3	Bass (Бас)
4	Strings (Струнные)
:	:
9	Rhythm (Ритм)
10	Rhythm (Ритм)
:	:
16	Organ (Орган)

(Не более 16-ти дорожек.)

В ходе работы могут появляться различные предупреждения, подтверждения и сообщения об ошибках. Подробную информацию о сообщениях см. в разделе «Сообщения» (стр. 165).

## ПРИМЕЧАНИЕ

- Информацию о дискетах см. в разделе «Использование дисководов и дискет» (стр. 9).
- CVP-202 записывает песни в файлы SMF (формат 0). Песни, записанные с использованием тембров категории [XG], XG-совместимы. Информацию о XG/SMF (формат 0) формате см. на стр. 172.

## Параметры записи: Формат дискет

Прежде чем производить запись на прилагаемую чистую дискету, необходимо ее отформатировать. Имеющиеся в продаже чистые дискеты также требуют форматирования перед использованием. Дискеты, на которые ранее уже производилась запись, можно повторно отформатировать с помощью функции Format на экране FUNCTION [DISK 5] (стр. 146).

### 1 Вставьте дискету. ....

Аккуратно вставьте чистую дискету в дисковод лицевой стороной вверх и задвиньте до конца, пока не услышите щелчок.

- Через несколько секунд после вставки дискеты на экране появится сообщение: «Start disk format?». Для запуска форматирования нажмите кнопку **OK**. Чтобы отменить операцию форматирования, нажмите кнопку «**CANCEL**».

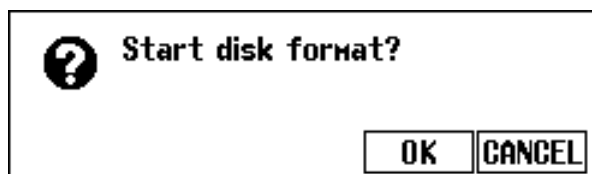

#### ПРИМЕЧАНИЕ

При вставке чистой неотформатированной дискеты и дискеты другого формата появится одно и то же сообщение.

#### ПРИМЕЧАНИЕ

**Типы форматов**  
Объем отформатированной дискеты 2DD составляет 720 КБ, а 2HD — 1,44 МБ.

### 2 Выполните операцию форматирования (Format).....

На ЖК-дисплее появится сообщение: «Are you sure?» («Вы уверены?»); нажмите кнопку **YES** для запуска операции или **NO** для отмены.

На ЖК-дисплее появится строка индикатора выполнения операции. По окончании форматирования автоматически вернется предыдущий экран.

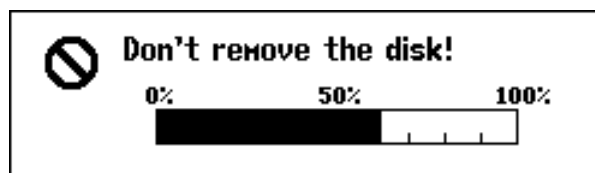
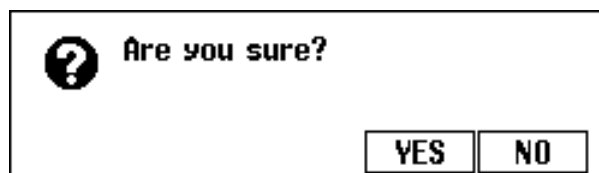

## Быстрая запись

### 1 Вставьте отформатированную дискету.

Убедитесь, что защелка защиты от записи установлена в позицию «запись», затем вставьте дискету в дисковод лицевой стороной вверх и шторкой вперед до щелчка.

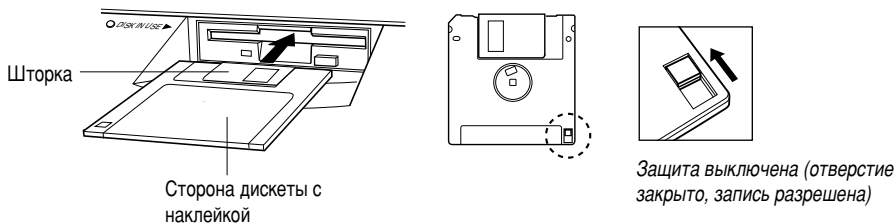

- Индикатор DISK IN USE будет гореть все время, пока Clavinova считывает и распознает дискету.
- ⇒ Если режим воспроизведения песни не вызовется автоматически, нажмите кнопку [SONG].
- Загорится индикатор, и появится экран SONG PLAY [MAIN]. Если не появился экран SONG PLAY [MAIN], используйте кнопки PAGE [◀] и [▶], чтобы выбрать страницу 1 экрана.

### 2 Выберите номер записываемой песни.

Выберите функцию **SONG**, затем используйте кнопку **SONG**, диск ввода данных или кнопки [-] и [+], чтобы выбрать номер нужной песни.

- ⇒ Выберите номер песни от 1 до 60.

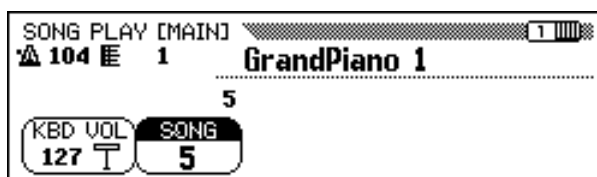

Выбранный номер указывает, куда будет записана песня. Если рядом с номером появляется название песни, это значит, что указанная песня уже содержит данные. Перед тем как перейти к следующему шагу, убедитесь, что она не содержит данных, которые вы хотели бы сохранить! Если вы производите запись в песню, содержащую данные, эти данные будут заменены при записи.

#### ПРИМЕЧАНИЕ

Режим воспроизведения песни не включается автоматически при вставке дискеты в дисковод, если на дисплей выведен экран FUNCTION для работы с дискетой (стр. 139) или один из экранов CUSTOM STYLE (стр. 174).

#### ПРИМЕЧАНИЕ

##### Использование дискет Style File

При работе с дискетами Style File сначала загрузите требуемые данные с дискеты Style File (стр. 86), а затем вставьте дискету для записи.

#### ПРИМЕЧАНИЕ

Если вы выбираете номер песни от 61 до 99, вы не сможете включить режим записи песни в шаге 3. Clavinova может проигрывать до 99 песен с одного диска, но записать возможно только 60 песен.



## 3 Выбор режима записи песни.

Нажмите кнопку [REC].



→ Индикатор [REC] загорится, и появится экран QUICK RECORD (страница 1 экрана режима записи).

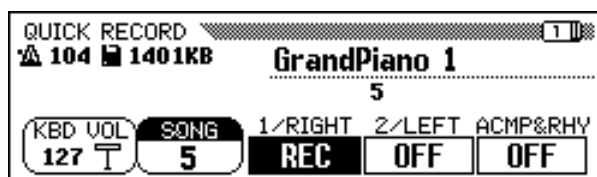

Вызовите страницу 1 с помощью кнопок PAGE [◀] и [▶], если индикатор горит, но экран QUICK RECORD (Быстрая запись) не появился.

Вы можете отменить запись без сохранения данных в любой момент до шага 6 с помощью кнопок [REC] или [EXIT].

## 4 Выберите записываемую партию.

В режиме быстрой записи можно записать три партии: партию правой руки (1/RIGHT), партию левой руки (2/LEFT) и партию автоаккомпанемента и ритма (ACMP&RHY). Нажмите соответствующую кнопку — **1/RIGHT**, **2/LEFT** или **ACMP&RHY**, — чтобы установить соответствующий переключатель в положение **REC** (запись включена) или **OFF** (запись/воспроизведение выключено). Положение **PLAY** (воспроизведение) может быть выбрано только для партии, которая уже содержит данные.

Переключатель партии **ACMP&RHY** автоматически устанавливается в положение **REC** при нажатии кнопки [ACMP ON] на панели. Чтобы записать только ритм, оставьте переключатель **ACMP&RHY** в положении **REC**, затем нажмите кнопку [ACMP ON], чтобы погас индикатор.



Если переключатель партии установлен в положение **REC** (запись), включается функция синхронизированного запуска, и запись начнется автоматически, как только вы нажмете клавишу на клавиатуре.

### ПРИМЕЧАНИЕ

- Номер песни, в которую производится запись, может быть изменен в экране QUICK RECORD.
- Если в момент перехода в режим записи включен автоаккомпанемент, переключатель дорожки ACMP&RHY автоматически устанавливается в положение REC.

### ПРИМЕЧАНИЕ

#### Песни, записанные на других инструментах

- При попытке записи данных в песню, созданную на другом инструменте, может появиться сообщение «Convert to CVP song?» (стр. 166). Чтобы конвертировать песню в формат CVP, нажмите YES.
- Если песня конвертирована, как описано выше, запись может быть возможна только в дорожки 1 или 2.

### ПРИМЕЧАНИЕ

Переключатели 1/RIGHT и 2/LEFT не могут быть установлены в положение REC одновременно.

### ПРИМЕЧАНИЕ

#### Запись гармонии

Clavinova записывает гармонию, если включена функция Harmony (стр. 69). Если выбран тип гармонии Duet, Trio, Block, 4 Part, Country, Octave или 1+5, запись будет производиться в выбранную дорожку. Если выбран любой другой тип гармонии, записываются дорожки с 6 по 8.

### ПРИМЕЧАНИЕ

#### Запись в режиме Dual/Split

- Для записи партии 1/RIGHT в режиме Dual используются дорожки 1 и 3.
- Для записи партии 1/RIGHT в режиме Split используются дорожки 1 и 5.
- Для записи партии 2/RIGHT в режиме Dual используются дорожки 2 и 4.
- Для записи партии 2/LEFT в режиме Split используются дорожки 2 и 5.
- При изменении записываемой партии [HARMONY] и [SPLIT] автоматически выключаются.

### ПРИМЕЧАНИЕ

#### Запись автоаккомпанемента.

- Если вы записываете автоаккомпанемент, для записи ритма используются дорожки 9 и 10, для баса — дорожка 11, а для аккордового сопровождения — дорожки с 12 по 16.
- Функция записи аккордовой последовательности (стр. 121) позволяет записывать автоаккомпанемент, играя аккорды, не придерживаясь темпа.

### ПРИМЕЧАНИЕ

- Когда переключатель любой партии устанавливается в положение REC, свободное место на диске (в килобайтах) показывается справа от индикатора темпа на дисплее. Чистые диски 2DD и 2HD имеют объем около 690 КБ (примерно 69 000 нот) или 1400 КБ (примерно 140 000 нот) соответственно.
- Когда переключатель ACMP&RHY устанавливается в положение REC, перед началом записи будет слышен звук метронома.

## 5 Выберите тембр, стиль и т.д. ....

Выберите тембр и стиль аккомпанемента, установите в обычном порядке темп и другие необходимые параметры. (Если вы хотите проверить выбранные тембры, стиль, темп и другие параметры, сделайте это до перехода к шагу 3, т.к. запись начнется немедленно, как только вы нажмете какую-либо клавишу или кнопку [START/STOP]).

## 6 Начните запись. ....

Начните играть на клавиатуре или нажмите кнопку [PLAY/STOP]. Для записи партий автоаккомпанемента начните запись обычным образом (стр. 58) и играйте аккорды соответствующим текущему режиму аккомпанемента образом (стр. 60 и 61).

### ПРИМЕЧАНИЕ

#### Использование дискет Style File

При работе с дискетами Style File сначала загрузите требуемые данные с дискеты Style File (стр. 86), а затем вставьте дискету для записи.

### ПРИМЕЧАНИЕ

Также можно записывать фрагменты автоаккомпанемента: INTRO, AUTO FILL, ENDING и FADE IN/OUT. Нажмите кнопку INTRO перед началом записи, кнопки AUTO FILL во время записи, кнопку ENDING в конце записи и кнопку FADE IN/OUT в начале или в конце записи. Если в конце записи нажать кнопки ENDING или FADE IN/OUT, запись автоматически завершится после финала или затухания громкости звука.

### ПРИМЕЧАНИЕ

#### Запись с включенным метрономом

1. После выбора тембра нажмите кнопку [METRONOME] и установите параметры ритма на экране METRONOME.  
→ Метроном зазвучит.
2. Запись начнется, как только вы начнете играть. Сигналы метронома не записываются.

#### Если не вставлена дискета...

- Песня может быть записана во внутреннюю память, если она достаточно короткая. Максимальная длина записываемой песни составляет примерно 2500 нот (26 Kb); тем не менее, если включены дополнительные функции, длина может быть и меньше. Песня, записанная во внутреннюю память, будет удалена при выключении питания или при загрузке другой песни. Дополнительную информацию см. в разделе «Запись без дискеты» (стр. 133).

### ПРИМЕЧАНИЕ

#### Регулирование громкости во время записи

Для регулировки громкости партии автоаккомпанемента во время записи можно использовать ползунок [ACMP/SONG VOLUME] и экран микшера. Громкость клавиатуры регулируется с помощью функции KBD VOL на экране.

### ПРИМЕЧАНИЕ

#### Если во время записи включена функция Harmony или режим Split...

- Вы можете записывать гармонию или ноты, взятые на левой части клавиатуры во время записи партии 1/RIGHT.
- Во время записи партии 2/LEFT Clavinova не будет записывать типы гармонии, обычно записываемые в дорожки с 6 по 8 (см. врезку на стр. 113), или партию, играемую в левой части клавиатуры.

### ПРИМЕЧАНИЕ

Индикаторы клавиатуры не горят во время записи.

**7 Остановите запись.** .....

Нажмите кнопку [PLAY/STOP].

→ Запись прекратится. После окончания записи данных на дискету индикатор [REC] погаснет и появится экран SONG PLAY.

При нажатии кнопки [START/STOP] прекратится запись только автоаккомпанеента или ритма. Вы можете продолжать запись с клавиатуры без автоаккомпанеента и ритма. Чтобы полностью остановить запись, нажмите кнопку [PLAY/STOP].

Если вы останавливаете стиль нажатием кнопки [ENDING] или [FADE IN/OUT], запись с клавиатуры также будет прекращена.

**8 Воспроизведение записанного.** .....

Нажмите кнопку [PLAY/STOP].

→ Начнется воспроизведение записанных данных.

Во время воспроизведения можно использовать кнопки [REW], [FF] и [PAUSE] для управления воспроизведением и кнопки TEMPO [-] и [+] для изменения темпа. Одновременно можно также играть на клавиатуре.

Воспроизведение автоматически остановится, как только будет достигнут конец записи; также можно прервать воспроизведение в любой момент повторным нажатием кнопки [PLAY/STOP].

**ВНИМАНИЕ!**

*Clavinova может продолжать сохранение данных на диск еще некоторое время после того, как вы завершите запись. Не извлекайте дискету, пока не погаснет индикатор дисковода DISK IN USE.*

**ПРИМЕЧАНИЕ**

- После окончания записи песне автоматически присваивается временное название SONG \*\*\* (где \*\*\* — номер песни). Вы можете изменить название по своему усмотрению. (См. стр. 127.)
- Индикатор [ACMP ON] гаснет по окончании записи партий.
- По окончании записи громкость песни автоматически устанавливается на максимум, независимо от положения ползунка [ACMP/SONG VOLUME].

**ПРИМЕЧАНИЕ**

- Если по ходу записи происходили изменения стиля, воспроизведение может быть слегка замедленным в местах переключения стилей, в зависимости от того, какие стили использовались.
- Воспроизведение песен, записанных в режимах Dual (стр. 33) и Full Keyboard (стр. 57), может также звучать слегка замедленно.

## Запись дорожек (Многодорожечная запись)

**1 Выберите инструмент для записи.** .....

Первые три шага для записи дорожек такие же, как и для быстрой записи. (См. стр. 112.)

**2 Выберите страницу TRACK RECORD.** .....

Используйте кнопки PAGE [◀] и [▶], чтобы выбрать страницу TRACK RECORD (страница 2 экрана режима записи).

16 дорожек появятся над кнопками TRACK ◀ и ▶. Если номер дорожки заключен в рамку, это значит, что дорожка будет воспроизводиться; выделенные номера дорожек означают, что на эту дорожку может производиться запись. Номера дорожек, не содержащих данных, не отображаются.

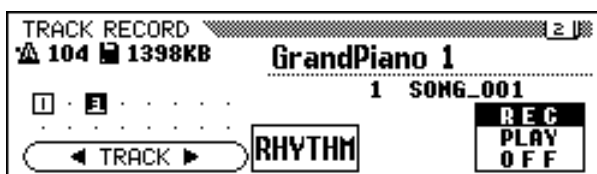

## 3 Выберите дорожку для записи.....

Для выбора дорожки используйте кнопки **TRACK** ◀ и ▶, диск для ввода данных или кнопки [-] и [+].



→ Выбранная дорожка будет выделена.

Используйте крайнюю правую кнопку ЖК-дисплея, чтобы установить для выбранной дорожки режим **REC** (запись) или **OFF** (запись/воспроизведение отключены). Если переключатель дорожки установлен в положение **REC**, включается режим синхронизированного запуска. Clavinova начнет запись, как только вы нажмете какую-нибудь клавишу на клавиатуре.

Режим **PLAY** может быть выбран только для дорожек, содержащих данные. Если дорожка приглушена, номер отображается без рамки.

При записи с клавиатуры могут быть одновременно использованы три отдельные дорожки.

Если вы намерены при записи использовать функции Dual или Split, должны быть выбраны две дорожки.

Если вы намерены использовать функции Dual и Split одновременно, должны быть выбраны три дорожки.

Если включены автоаккомпанемент и/или гармония, номера дорожек для записи фиксируются автоматически, как описано ниже.

\* Для записи автоаккомпанеента, если он включен, предназначены дорожки с 9 по 16. Если включена функция Harmony и выбраны типы гармонии (стр. 70), отличные от **Duet, Trio, Block, 4 Part, Country, Octave** или **1+5**, то для записи гармонии автоматически назначаются дорожки с 6 по 8.

Если нажата кнопка **RHYTHM**, дорожки 9 и 10 автоматически назначаются для записи ритма. Установите переключатели дорожек 9 и 10 в положение **REC**, **PLAY** или **OFF** с помощью крайней правой кнопки ЖК-дисплея.

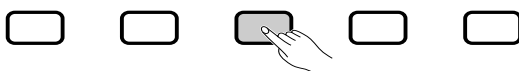
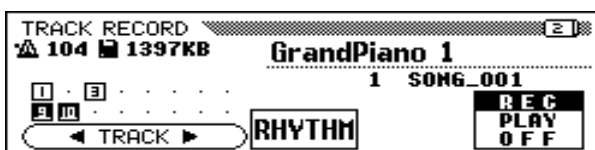

### ПРИМЕЧАНИЕ

- Дорожка 10 (и в некоторых случаях 9) может использоваться только для записи ритма из стиля аккомпанеента, запись партии с клавиатуры в нее не производится. Партия с клавиатуры также должна записываться на дорожку, отличную от предназначенных для записи гармонии и автоаккомпанеента.
- Когда переключатель дорожек ритма (9 и 10) или автоаккомпанеента (с 9 по 16) устанавливается в положение REC, начинает звучать метроном.
- Если автоаккомпанемент и/или гармония уже включены до выбора страницы Track Recording, соответствующие дорожки автоматически отмечаются как выбранные для записи.

## 4 Установите все необходимые параметры. ....

Когда дорожки для записи выбраны, установите все необходимые параметры: тембр, стиль аккомпанемента, темп, реверберацию и др.

## 5 Начните запись. ....

Начните играть на клавиатуре или нажмите кнопку **[PLAY/STOP]**. Для записи партий автоаккомпанемента начните запись обычным образом (стр. 58) и играйте аккорды соответствующим текущему режиму аккомпанемента образом (стр. 60 и 61).

Номер текущего такта отображается на дисплее по ходу записи. Параметры, перечисленные ниже, также записываются вместе с нотами, которые вы играете. (Записываемые параметры отличаются в зависимости от выбранных стилей и установок.)

### Параметры, записываемые отдельно для каждой дорожки

- Ноты
- Тембр
- Громкость клавиатуры
- Pan (Панорама)
- Правая педаль (демпфер)
- Левая педаль (стр. 138)
- Средняя педаль («состенуто»)
- Глубина реверберации
- Глубина эффекта Chorus
- Глубина эффектов
- Громкость части клавиатуры (основной, второй, левой)
- Нарастание/затухание звука (конвертируется в тип данных о громкости)
- Мелодический строй (стр. 155)

### Другие записываемые параметры

Данные о стиле аккомпанемента, не приведенные выше, включают:

- Громкость партии аккомпанемента (данные о громкости, входящие в стиль, плюс установки микшера во время записи)

### ПРИМЕЧАНИЕ

Если вы хотите перезаписать партию песни (например, если вы сделали ошибку при записи), это можно легко сделать с помощью функции *Punch-in/out* (стр.118).

### ПРИМЕЧАНИЕ

**Резервное копирование данных**  
Каждый раз после записи каких-либо данных следует скопировать их в песню с другим номером с целью сохранения резервной копии (дополнительную информацию см. в разделе «Операция копирования», стр. 142). Это должно предотвратить случайные потери важной информации, даже если вы удалите данные во время записи.

### Параметры, записываемые для песни в целом

- Темп
- Тип реверберации
- Общая глубина реверберации
- Тип эффекта Chorus
- Тип эффекта\*
- Стиль аккомпанемента
- Части произведения (интродукция, основные части от A до D, вставка, финал)

\* Приоритет имеет эффект последней записанной дорожки.

## 6 Остановите запись.....

Нажмите кнопку **[PLAY/STOP]**.

→ Запись прекратится. После окончания записи данных на дискету индикатор **[REC]** погаснет и появится экран **SONG PLAY**.

При нажатии кнопки **[START/STOP]** прекратится запись только автоаккомпанеента или ритма. Вы можете продолжать запись с клавиатуры без автоаккомпанеента и ритма. Чтобы полностью остановить запись, нажмите кнопку **[PLAY/STOP]**.

Если вы останавливаете стиль нажатием кнопки **[ENDING]** или **[FADE IN/OUT]**, запись с клавиатуры также будет прекращена.

### ПРИМЕЧАНИЕ

По окончании записи уровень **[ACMP/SONG VOLUME]** автоматически устанавливается на максимум, независимо от положения ползунка.

## Добавление новых дорожек

В песню можно добавить новые дорожки, выбрав дорожки и тембры для записи, как описано выше. Во время записи можно воспроизвести и прослушать ранее записанные дорожки. Повторяя эти действия, вы можете записать целую песню.

### ПРИМЕЧАНИЕ

Если вы производите запись в дорожку, уже содержащую данные, прежде записанные данные будут удалены и заменены новыми.

## Запись Punch-in/out

Выборочно перезаписать отдельные фрагменты песни можно с помощью функции **Punch-in/out**. Функция **Punch-in/out** позволяет начать запись с произвольной точки в уже записанной дорожке и завершить запись в любой другой точке, оставив без изменений все данные до начала и после окончания записи **Punch-in/out**.

### ПРИМЕЧАНИЕ

Запись **Punch-in/out** не может производиться на дорожках, где ранее был записан автоаккомпанемент или ритмическая партия, а также на дорожках с 6 по 8, если на них была записана гармония (см. врезку на стр. 113).

## 1 Запустите песню.....

Воспроизведите песню, чтобы определить, какой фрагмент вы хотите перезаписать.

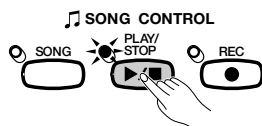

## 2 Приостановите воспроизведение перед перезаписываемым фрагментом.

Нажмите кнопку **[PAUSE]**, чтобы приостановить воспроизведение чуть раньше момента, с которого вы хотите начать перезапись. Оставьте один или несколько тактов перед началом записи, чтобы успеть услышать ритм.



## 3 Включите функцию Punch-in/out.

Нажмите кнопку **[REC]**.



→ Появится экран PUNCH IN/OUT.



## 4 Выберите дорожку.

Для выбора дорожки используйте кнопки **TRACK** ◀ или ▶, диск для ввода данных или кнопки **[-]** и **[+]**.

→ Выбранная дорожка будет выделена подчеркиванием.

Используйте крайнюю правую кнопку ЖК-дисплея, чтобы установить для выбранной дорожки режим **REC** (запись) или **OFF** (запись/воспроизведение отключены). Режим **PLAY** может быть выбран только для дорожек, содержащих данные. Если дорожка приглушена, ее номер отображается без рамки.

### ПРИМЕЧАНИЕ

**Автоматическая установка функции Punch-in/out**

Если не выбрана дорожка для перезаписи, автоматически выбирается последняя записанная дорожка. *Punch-in/out*.

### ПРИМЕЧАНИЕ

Если вы выбрали дорожку, используемую для записи автоаккомпанемента или ритмической партии, или дорожку (6, 7 или 8), содержащую гармонию (см. врезку на стр. 113), вы не сможете произвести запись.

## 5 Выберите режим начала перезаписи. ....

Выберите требуемый режим начала перезаписи с помощью четвертой кнопки ЖК-дисплея. Доступны два режима, описанных ниже.

<b>1ST KEY</b>	Запись начнется, как только будет нажата любая клавиша после начала воспроизведения перезаписанного фрагмента в шаге 7 (ниже).
<b>PEDAL</b>	Запись начнется, как только будет нажата левая педаль после начала воспроизведения перезаписанного фрагмента в шаге 7 (ниже).



## 6 Выберите режим окончания перезаписи. ....

Выберите требуемый режим окончания перезаписи с помощью средней кнопки ЖК-дисплея. Доступны два режима, описанных ниже.

<b>REPLACE</b>	Все данные после окончания перезаписанного фрагмента будут удалены.
<b>PCH.OUT</b>	Все данные после окончания перезаписанного фрагмента останутся на месте.

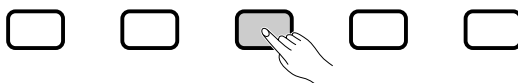

## 7 Запустите воспроизведение и запись. ....

Нажмите кнопку **[PLAY/STOP]** или **[PAUSE]**, чтобы возобновить воспроизведение с того момента, где сделана пауза.

Если выбран режим **1ST KEY**, чтобы начать перезапись, просто начните играть в нужный момент.

Если выбран режим **PEDAL**, чтобы начать перезапись, нажмите левую педаль в момент начала записи.

## 8 Остановите запись. ....

Нажмите кнопку **[PLAY/STOP]**.

→ Запись прекратится. После окончания записи данных на дискету индикатор **[REC]** погаснет и появится экран **SONG PLAY**.

### ПРИМЕЧАНИЕ

Если выбран режим **PEDAL**, левой педали автоматически присваивается функция *Punch In*, обычная функция педали отменяется.

### ПРИМЕЧАНИЕ

Если выбран режим перезаписи **PEDAL**, запись можно начать непосредственно нажатием левой педали, не нажимая предварительно на кнопки **[PLAY/STOP]** или **[PAUSE]**, чтобы запустить воспроизведение.

### ПРИМЕЧАНИЕ

Если выбран режим перезаписи **PEDAL**, запись можно также остановить нажатием левой педали.





# Аккордовая последовательность.....

Функция Chord Sequence позволяет вводить данные автоаккомпанемента пошагово, используя названия аккордов. Чтобы записать партию аккомпанемента с помощью этой функции, не нужно играть в определенном ритме или темпе.

## 1 Выберите инструмент для записи.....

Повторите шаги с 1 по 3 для быстрой записи: вставьте отформатированную дискету, выберите номер песни, нажмите кнопку [REC], чтобы перейти в режим записи.



⇒ Выберите экран RECORD EDIT (страница 3 экрана режима записи) с помощью кнопок PAGE [◀] и [▶].



## 2 Включите функцию Chord Sequence.....

Нажмите кнопку **CHORD SEQ.** на экране RECORD EDIT.



### ПРИМЕЧАНИЕ

Невозможно использовать музыкальную базу данных (стр. 67) или функцию Registration (стр. 89) во время записи данных с помощью функции аккордовой последовательности.

### ПРИМЕЧАНИЕ

Когда нельзя включить функцию Chord Sequence...  
Функцию Chord Sequence нельзя использовать, если в дисковод не вставлена дискета.

# Аккордовая последовательность

→ Появится экран CHORD SEQUENCE, включится автоаккомпанемент, и будет выбран режим аккомпанемента Fingered 1.

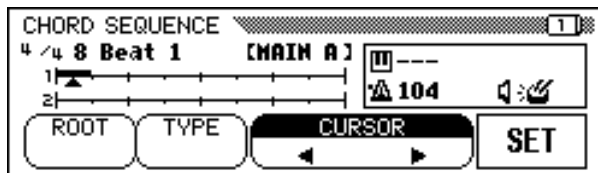

## 3 Переместите курсор к точке ввода.

На дисплее такты отображаются в виде горизонтальной линии с делениями, соответствующими восьмым нотам.

Чтобы переместить треугольный курсор вдоль линии такта к точке, в которой вы хотите вставить аккорд или изменить стиль, нажмите на одну из кнопок **CURSOR** ◀ или ▶, чтобы выделить функцию, затем используйте диск для ввода данных или кнопки [-] и [+].

Также курсор можно перемещать кнопками **CURSOR** ◀ и ▶.

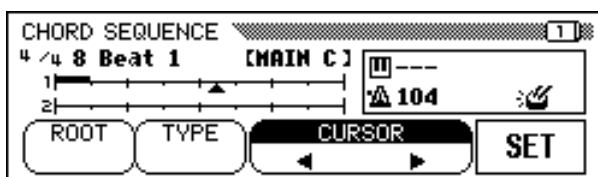

### ПРИМЕЧАНИЕ

#### Изменение режима автоаккомпанемента

Невозможно отключить автоаккомпанемент, если активна функция Chord Sequence. Тем не менее, вы можете выбрать режим аккомпанемента (отличный от Full Keyboard) в экране ACCOMPANIMENT MODE, нажав последовательно кнопки [DIRECT ACCESS] и [ACMP ON]. Точка разделения клавиатуры также может быть изменена в этом экране.

### ПРИМЕЧАНИЕ

- Данные аккордовой последовательности автоматически заменяют все предыдущие данные в дорожках автоаккомпанемента и ритма, записанных в режимах быстрой записи и записи дорожек.
- С помощью функции Chord Sequence можно записать до 999 тактов
- Нотное разрешение вводимых аккордов будет автоматически выбрано в зависимости от текущего стиля. Для стилей с размером 2/4, 3/4, 4/4 и 5/4 один аккорд может соответствовать одной восьмой или триоли, состоящей из восьмых. Для других размеров один аккорд может соответствовать одному такту.

### ПРИМЕЧАНИЕ

#### Переключение стиля аккомпанемента и части произведения

Изменение стиля или переключение части произведения (стр. 123) может быть произведено в начале каждого такта (интродукция может быть введена только в начале песни). Однако вставка может быть добавлена в любом месте.

### ПРИМЕЧАНИЕ

#### Регулировка громкости автоаккомпанемента

Громкость автоаккомпанемента также можно регулировать. При разумном использовании эта функция позволяет создавать профессионально звучащие динамические эффекты в автоаккомпанементе вашей песни. Для этого сначала загрузите информацию о громкости партии автоаккомпанемента с экрана MIXER; символ (L) появится в рамке в правой части дисплея. Чтобы добавить в запись информацию о громкости в текущей позиции, нажмите кнопку SET экрана CHORD SEQUENCE. (В начале песни автоматически устанавливается заранее заданное значение уровня громкости.)

## 4 Введите аккорды и/или установите изменения стиля.....

Аккорд можно либо сыграть в соответствующем режиме аппликатуры в левой части клавиатуры (ниже точки разделения), либо выделить поля **ROOT** или **TYPE** на ЖК-дисплее и ввести данные с помощью диска или кнопок [-] и [+].

Также можно выбрать аккорд с помощью кнопок **ROOT** и/или **TYPE**.

- Название аккорда отображается рядом со значком клавиатуры в рамке в правой части дисплея.
- ⇒ Чтобы ввести изменения стиля (стиль, часть произведения, темп), просто выберите соответствующие значения в обычном порядке.
- ⇒ Когда аккорд и/или стиль выбраны, нажмите кнопку **SET**.
- Черный прямоугольник появится над линией индикатора такта в текущей позиции; это означает, что в этой позиции были записаны данные. Курсор автоматически перемещается в следующую позицию.

Записываемые данные отображаются на дисплее: сведения о размере, названии стиля и части произведения находятся в верхнем левом углу экрана, а название аккорда и темп — в рамке с правой стороны экрана.

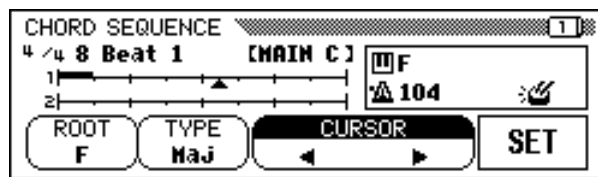

Продолжайте перемещать курсор в следующие позиции и добавляйте таким образом аккорды и вносите изменения стиля. Записанные данные можно проверить, воспроизведя последовательность с помощью кнопки **[PLAY/STOP]**.

Ниже перечислены данные, записываемые с помощью функции Chord Sequence.

### Данные, записываемые с помощью функции Chord Sequence

- Стиль аккомпанемента
- Часть произведения (MAIN A/B/C/D, интродукция, финал, автоматическая вставка, нарастание/затухание громкости, брейк)
- Название аккорда
- Темп
- Громкость партии автоаккомпанемента (установки микшера)
- Ритм (включен/выключен)
- громкость ACMP/SONG (начальная установка)

### ПРИМЕЧАНИЕ

Названия аккордов, введенных с клавиатуры, также отображаются в полях **ROOT** и **TYPE**.

### ПРИМЕЧАНИЕ

Невозможно использовать функцию затухания громкости во фрагменте, где уже задано нарастание громкости.

### ПРИМЕЧАНИЕ

#### Введение фрагментов только с ритмом

В песне могут быть фрагменты только с ритмом (без аккомпанемента). Для этого вставьте в нужный такт пустой аккорд, установив в поле **TYPE** значение «----».

### ПРИМЕЧАНИЕ

#### Добавление паузы

- Паузу в звучании можно создать, задав тип ада «----» и отключив звук ритма (см. ниже описание функции «RHYTHM ON/OFF»).
- При использовании функции аккордовой последовательности невозможно вставить паузу с помощью левой педали (стр. 138).
- Обычно Clavinova проигрывает вставку при переключении между вариациями (от MAIN A к MAIN D). Чтобы применить другую вариацию в начале такта, не проигрывая вставку, нажмите кнопку, соответствующую нужной вариации, дважды, перед тем как нажать **SET**.

### ПРИМЕЧАНИЕ

- Номер такта показан слева от индикатора такта.
- Информацию о других полезных средствах редактирования см. ниже в разделе «Другие функции Chord Sequence».
- Один и тот же аккорд не может быть введен два раза подряд. Если аккорд, отображаемый в полях **ROOT** и **TYPE**, такой же, как предыдущий записанный аккорд, Clavinova не запишет изменения аккорда при нажатии кнопки **SET**.

## 5 Остановите запись.

Когда запись закончена, выберите страницу 2 экрана CHORD SEQUENCE, затем нажмите последовательно кнопки **END MARK** и **SET** и введите метку окончания, которая определяет местоположение финала. Метка окончания будет отображена в рамке с правой стороны экрана.

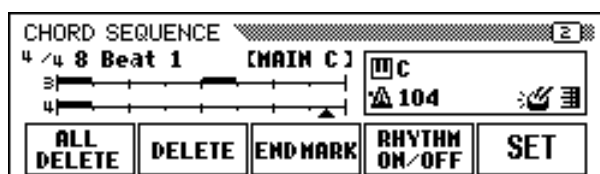

Затем нажмите кнопку **[REC]**; появится сообщение «**Save recorded data?**». Нажмите **YES**, чтобы сохранить записанные данные и покинуть страницу функции аккордовой последовательности; на дисплее появится экран SONG PLAY. Для выхода без сохранения данных нажмите **NO**. Для выхода без сохранения данных нажмите **CANCEL**.

### ПРИМЕЧАНИЕ

- Теперь данные аккордовой последовательности записаны на дорожках с 9 по 16 и могут быть воспроизведены в обычном порядке. По желанию можете добавить другие дорожки, используя стандартную процедуру выбора дорожки и записи. Вы также можете производить запись поверх партии автоаккомпанемента и заменить ее оригинальной композицией, используя стандартную процедуру выбора дорожки и записи.
- Песня, записанная с помощью функции аккордовой последовательности, может позже быть отредактирована; для этого необходимо снова войти в режим аккордовой последовательности и внести требуемые изменения. Тем не менее, следует иметь в виду, что любые данные, записанные поверх партии автоаккомпанемента (обычным методом записи дорожки), будут заменены данными стандартного стиля аккомпанемента. (Например, даже если вы записали свою собственную басовую партию, она будет удалена и заменена стандартной басовой партией, если вы редактируете данные с помощью функции Chord Sequence.)

## Другие функции Chord Sequence

Страница 2 экрана CHORD SEQUENCE содержит множество разнообразных функций, позволяющих более эффективно работать с данными аккордовой последовательности.

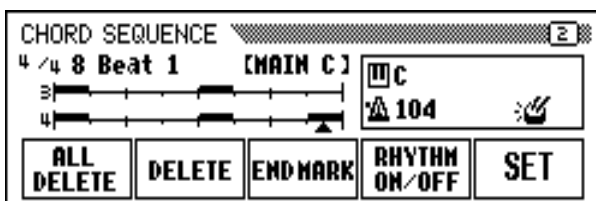

### ■ ALL DELETE

Чтобы удалить все данные последовательности, нажмите кнопку **ALL DELETE**. Появится сообщение «**Are you sure?**». Нажмите **YES**, чтобы выполнить операцию, или **NO** для отмены.

### ■ DELETE

Чтобы удалить данные из текущего положения курсора, нажмите кнопку **DELETE**. Появится сообщение «**Are you sure?**». Нажмите **YES**, чтобы выполнить операцию, или **NO** для отмены.

### ■ END MARK .....

Чтобы добавить метку окончания в текущее положение курсора, нажмите кнопку **END MARK**, а затем кнопку **SET**. Метка окончания определяет конец песни и должна надлежащим образом вводиться в конец каждой песни. (Метка окончания необязательна, если песня оканчивается финалом или постепенным затуханием звука.) Курсор не может перемещаться дальше метки окончания. Метку окончания можно удалить с помощью кнопки **DELETE**, как и любые другие данные.

### ■ RHYTHM ON/OFF .....

Чтобы включить или выключить звук ритма, нажмите кнопку **RHYTHM ON/OFF**, а затем кнопку **SET**. Начиная с точки, где ритм был выключен и до точки, где он был снова включен, звук ритма слышен не будет.

#### ПРИМЕЧАНИЕ

##### **Метка окончания**

*Если не введена метка окончания, песня закончится через один такт после последних записанных данных. Если задан финал или фрагмент Fade-out, песня закончится на последнем такте финала или фрагмента с затухающим звуком.*

#### ПРИМЕЧАНИЕ

*Состояние переключателя RHYTHM ON/OFF отображается в рамке в правой части экрана.*

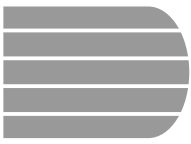

# Другие функции Record Edit .....

В режиме записи Record предусмотрено большое количество других полезных функций редактирования, которые позволяют еще лучше управлять данными песни. К функциям Record Edit относятся: Setup Memory - позволяет сохранить текущие настройки панели цифрового пианино Clavinova, как часть выбранной в этот момент песни; Song Name - позволяет присвоить имя записываемому файлу; Track Edit - набор элементов управления редактированием дорожки (например Track Mix и Track Delete); Initial Edit - позволяет изменять данные (громкость, реверберацию, эффекты) в начале песни.

Выбрав песню для редактирования, перейдите на экран RECORD EDIT (экран Record mode, стр.3). Здесь вы можете выбрать необходимые функции.



## Setup Memory

Функция Setup Memory позволяет сохранить текущие настройки панели на диск для того, чтобы в любой момент воспроизведения отредактированной песни можно было автоматически их восстановить.

### 1 Настройка цифрового пианино Clavinova для воспроизведения песни. ....

Измените функции цифрового пианино Clavinova в соответствии с настройками, необходимыми при воспроизведении редактируемой песни.

### 2 Выбор функции Setup Memory. ....

Используйте кнопку PAGE [▶], чтобы перейти к экрану RECORD EDIT (стр. 3 экрана Song Record), если это необходимо; затем нажмите кнопку **SETUP MEMORY**.

→ На экране появится сообщение «**Save panel settings to disk?**» («Сохранить настройки панели на диск?»).

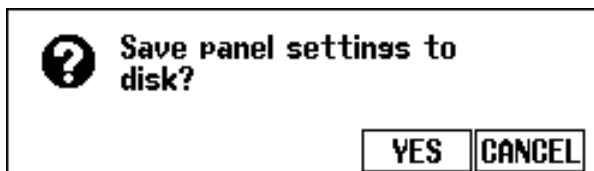

#### ПРИМЕЧАНИЕ

- Для получения более подробной информации о том, какие настройки сохраняются с помощью функции Setup Memory, см. таблицу параметров на стр. 11 в сборнике таблиц.
- Настройки, сохраненные с помощью функции Setup Memory, будут удалены при перезаписи данных или в случае использования функции Initial Edit (стр. 130) для редактирования настроек исходных параметров.

- ⇒ Нажмите **YES** для сохранения текущих настроек панели или **CANCEL** для возвращения к экрану RECORD EDIT.
- На экране появится сообщение «**Don't remove the disk!**» (Не вынимайте диск!) и появится строка индикации сохранения данных; затем появится сообщение «**Completed!**» («Готово!») и произойдет переход к странице RECORD EDIT.

## Song Name

Эта функция используется для присвоения имен файлам, записанным на цифровом пианино Clavinova, или для изменения имен уже существующих файлов. Для вызова функции Song Name нажмите кнопку **SONG NAME** на экране RECORD EDIT.

### ПРИМЕЧАНИЕ

Функцию Song Name нельзя использовать, если в дисковод не вставлена дискета.



### 1 Ввод нужного имени.....

Используйте кнопку ►, чтобы переместить курсор в нужное место на экране имени файла. (Имя файла может состоять не более чем из 12 символов.)

- ⇒ Используйте диск ввода данных или кнопки [-] и [+] чтобы выбрать и выделить букву или знак, который надо ввести.

Нажмите кнопку **CH.SET**, чтобы ввести символ, выделенный курсором и перейти к следующей позиции. Другие знаки и символы вводятся таким же образом.

Чтобы удалить предыдущий знак, нажмите кнопку **BACK**. Знак, стоящий перед курсором удаляется, а курсор перемещается на его место.

Чтобы отменить операцию Song Name и вернуться к экрану RECORD EDIT, нажмите кнопку **CANCEL**.

### 2 Сохранение имени.....

Закончив ввод имени файла, нажмите кнопку **OK**, чтобы сохранить его. Новое имя сохраняется как текущее имя файла. Чтобы отменить операцию, нажмите кнопку **CANCEL**.

## Track Edit

Нажмите кнопку **TRACK EDIT** на экране RECORD EDIT, чтобы перейти к экрану TRACK EDIT. Экран TRACK EDIT состоит из трех страниц: TRACK EDIT [MIX], TRACK EDIT [DELETE] и TRACK EDIT [QUANTIZE].

### ■ Track Mix (TRACK EDIT страница 1)

Функция Track Mix объединяет данные с двух заданных дорожек и копирует результат на третью указанную дорожку.

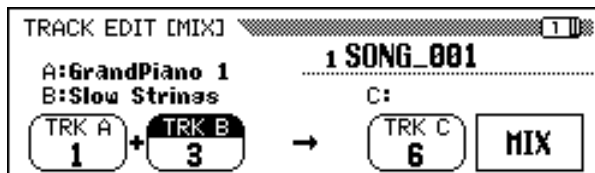

#### 1 Указание двух дорожек для объединения.

Нажмите кнопки **TRK A** и **TRK B** для выбора нужной функции, а затем с помощью диска ввода данных или кнопок **[-]** и **[+]** выберите номера дорожек, которые нужно объединить. Тембры, используемые для заданных дорожек, указываются над названиями функций на ЖК-дисплее.

#### 2 Указание дорожки, на которую будет записан звук.

Используйте функцию **TRK C**, чтобы задать дорожку, на которую надо записать объединенные данные. Также можно задать дорожку для записи объединенных данных, нажав кнопку **TRK C**, чтобы выделить нужную функцию, а затем с помощью диска ввода данных или кнопок **[-]** и **[+]** выбрать дорожку.

Все данные, находящиеся на дорожке, куда будет записан звук, будут стерт.

#### 3 Выполнение операции Track Mix.

Нажмите кнопку **MIX** для запуска операции Track Mix. Появится сообщение «Are you sure?» (Вы уверены?). Нажмите **YES**, чтобы выполнить операцию Track Mix, или **NO** для отмены.

По завершении операции функция **MIX** сменится на **UNDO**, что позволяет отменить результат операции Track Mix и восстановить исходные данные.

Для выхода из меню функции Track Mix нажмите кнопку **[REC]** (индикатор погаснет).

Кнопка **[EXIT]** также позволяет выйти из меню функции Track Mix.

#### ПРИМЕЧАНИЕ

##### Track Copy

Функции **TRK A** и **TRK B** можно использовать только для дорожек, содержащих данные. Для **TRK B** также можно выбрать параметр «---» (нет дорожки). В этом случае данные с дорожки **A** просто будут скопированы на дорожку **C**.

#### ПРИМЕЧАНИЕ

После использования функции Track Mix заданные тембр, громкость и т.д. (т.е. все данные, кроме нот) дорожки **A** будут доступны на дорожке, где создается копия.

#### ПРИМЕЧАНИЕ

- После выполнения функции Track Mix, на дорожках **A** и **B** останутся исходные данные. Если старые данные вам не нужны, удалите их. (См. ниже раздел «Track Delete».)
- Во время обработки данных на экране появится панель, отображающая состояние процесса выполнения операции Track Mix.
- Вы можете оценить, насколько результаты соответствуют тому, чего вы ожидаете, запуская и останавливая воспроизведение с помощью кнопки **[PLAY/STOP]**. (Вам следует попробовать сделать это до того, как вы выполните действие, после которого нельзя будет использовать функцию **UNDO**.)
- Нельзя использовать функцию **Undo**, если вы уже выбрали другую дорожку или вышли из этого режима.
- Нельзя использовать функцию **Undo** для данных, записанных во внутреннюю память (см. стр. 133).



## ■ Track Delete (TRACK EDIT страница 2)

Функцию Track Delete можно использовать для удаления данных с любой заданной дорожки.



### 1 Указание дорожки для удаления.....

Нажмите кнопку **TRACK** ▼ или ▲, чтобы выделить функцию, а затем с помощью диска ввода данных или кнопками [-] и [+] выберите дорожку, которую необходимо удалить.

### 2 Выполнение операции Delete. ....

Нажмите кнопку **DELETE**. При появлении сообщения «Are You Sure?» (Вы уверены?), нажмите **YES** для выполнения удаления или **NO** для отмены.

После выполнения операции удаления функция DELETE изменится на **UNDO**. Если результат не удовлетворяет вас, нажмите кнопку **UNDO**, чтобы восстановить данные удаленной дорожки.

Для выхода из меню функции Track Delete нажмите кнопку **[REC]** (индикатор погаснет).

Также из меню функции Track Delete можно выйти, нажав кнопку **[EXIT]**.

## ■ Track Quantize (TRACK EDIT стр. 3)

Можно уменьшить время звучания записанной части, выровняв все ноты по заданным долям с помощью функции Track Quantize. Например, можно выравнивать длительность записанных нот до восьмых и шестнадцатых.



#### ПРИМЕЧАНИЕ

Выбрать можно только дорожки, содержащие данные.

#### ПРИМЕЧАНИЕ

- Во время обработки данных на экране появится панель, указывающая состояние процесса выполнения операции Track Delete.
- УВы можете оценить, насколько результаты соответствуют тому, чего вы ожидаете, запустив и останавливая воспроизведение с помощью кнопки [PLAY/STOP]. (Вам следует попробовать сделать это до того, как вы выполните действие, после которого нельзя будет использовать функцию UNDO.)
- Нельзя использовать функцию Undo, если вы уже выбрали другую дорожку или вышли из этого режима.
- Нельзя использовать функцию Undo для данных, записанных во внутреннюю память (см. стр. 133).

### 1 Указание дорожки для выравнивания.....

Нажмите кнопку **TRACK** ▼ или ▲, чтобы выделить функцию, а затем с помощью диска ввода данных или кнопками [-] и [+] выберите дорожку, которую необходимо выровнять.

### 2 Указание «размера» выравнивания.....

На ЖК-дисплее нажмите кнопку под символом ноты чтобы выбрать «размер» выравнивания, как показано ниже.



### 3 Выполнение операции Quantize.....

Нажмите кнопку **QUANTIZE**. Когда появится сообщение «**Are you sure?**» (Вы уверены?), нажмите **YES** для выполнения операции выравнивания или **NO** для отмены.

После выполнения операции функция **QUANTIZE** изменится на **UNDO**. Если результат не удовлетворяет вас, нажмите кнопку **UNDO**, чтобы восстановить данные на выровненной дорожке.

Для выхода из меню функции Track Quantize нажмите кнопку **[REC]** (индикатор погаснет).

Из меню функции Track Quantize можно также выйти, нажав кнопку **[EXIT]**.

#### ПРИМЕЧАНИЕ

Выбрать можно только дорожки, содержащие данные.

#### ПРИМЕЧАНИЕ

- Выравнивать можно только данные нот и тембра.
- Во время обработки данных на экране появится панель, указывающая состояние процесса выполнения операции Quantize.
- Вы можете оценить, насколько результаты соответствуют тому, чего вы ожидаете, запуская и останавливая воспроизведение с помощью кнопки **[PLAY/STOP]**. (Вам следует попробовать сделать это до того, как вы выполните действие, после которого нельзя будет использовать функцию **UNDO**.)
- Невозможно использовать функцию **Undo**, если вы уже выбрали другую дорожку или размер выравнивания или вышли из этого режима.
- Нельзя использовать функцию **Undo** для данных, записанных во внутреннюю память (см. стр. 133)

## Initial Edit (Изменение исходных данных)

Функция Initial Edit позволяет изменять громкость каждой дорожки или исходные настройки для целой песни после окончания записи. Вызвать экран INITIAL EDIT можно, нажав кнопку **INITIAL EDIT** на экране RECORD EDIT. На экран выводятся одновременно все шестнадцать дорожек, и вы можете изменить настройки (громкость, тембр, реверберацию).

#### ПРИМЕЧАНИЕ

- Любое изменение тембра в середине песни будет стерто, если вы измените параметры в режиме Initial Edit.
- При редактировании некоторых типов данных нельзя изменить определенные параметры (отмеченные как Fixed) или тембр дорожек (кроме дорожек 1 и 2).

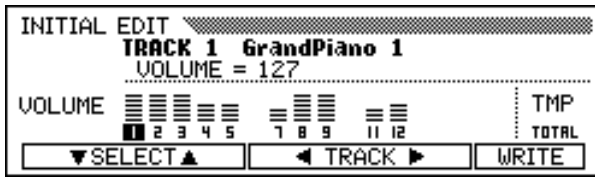

На экране INITIAL EDIT можно изменить следующие параметры. Дополнительную информацию о каждом параметре см. на указанной странице.

**Параметры, которые можно изменить с помощью функции Initial Edit:**

- |  |  |
|--|--|
| <ul style="list-style-type: none"> <li>● Если выбрана дорожка 1 - 16:</li> <li>• VOLUME (См. стр. 32.)</li> <li>• VOICE (См. стр. 29.)</li> <li>• PAN (См. стр. 32.)</li> <li>• REVERB DEPTH (См. стр. 43.)</li> <li>• CHORUS DEPTH (См. стр. 45.)</li> <li>• EFFECT DEPTH (См. стр. 48.)</li> </ul> | <ul style="list-style-type: none"> <li>● Если выбрано TOTAL:</li> <li>• TEMPO (См. стр. 25.)</li> <li>• Overall REVERB DEPTH (См. стр. 42.)</li> <li>• REVERB TYPE (См. стр. 42.)</li> <li>• CHORUS TYPE (См. стр. 44.)</li> <li>• EFFECT TYPE (См. стр. 47.)</li> </ul> |
|--|--|

**ПРИМЕЧАНИЕ**

- При выборе меню VOICE также отображаются параметры: номер изменения программы (PRG#), младший бит банка (BKL) и старший бит байта (BKM), которые используются для выбора тембров с помощью MIDI.

## Настройки на экране INITIAL EDIT

### 1 Выбор дорожки для редактирования.

С помощью кнопок **TRACK** ◀ или ▶ выберите дорожку, параметры которой необходимо изменить. Если выбрано **TOTAL**, изменения произойдут во всей песне, а не на отдельной дорожке.

### 2 Выбор параметров, которые необходимо изменить.

Выберите параметры, которые надо изменить, с помощью кнопок **SELECT** ▼ или ▲.

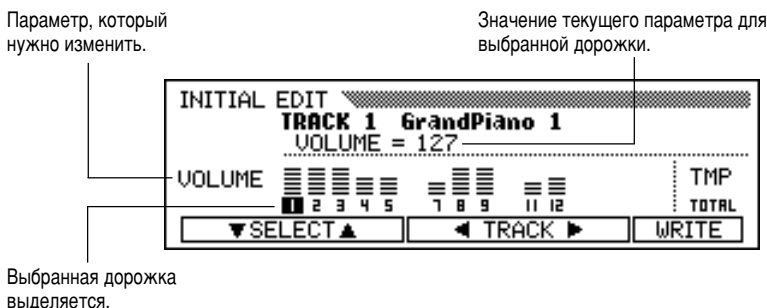

### 3 Изменение настроек.

Для изменения настроек используйте диск для ввода данных или кнопки [-] и [+]. Проверить результат можно сразу, так как настройки можно изменять во время воспроизведения.

**ПРИМЕЧАНИЕ**

- Если выбрано **TOTAL** и изменено значение глубины реверберации, новые настройки также будут применяться к звуку клавиатуры.
- Тембры дорожек, на которые были записаны данные автоаккомпанемента, ритма и/или эффекта *Harmony*, также можно менять.
- Данные могут воспроизводиться неточно, если во время их редактирования вы используете кнопку [REW].

### 4 Запись изменений.

Когда все нужные изменения Initial Data сделаны, нажмите кнопку **WRITE**. При появлении сообщения «**Are you sure?**» (Вы уверены?) нажмите **YES** для подтверждения изменений или **NO** для отмены.

Когда операция будет завершена, кнопка **WRITE** изменится на **UNDO**, что позволяет отменить результат операции Write и восстановить данные отредактированной дорожки.

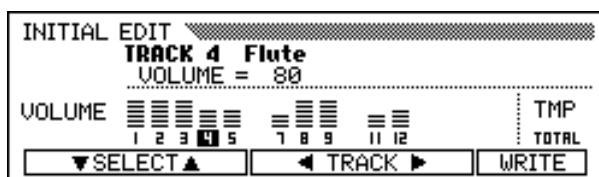

### 5 Выход из меню функции Initial Edit.

Нажмите кнопку **[REC]**.

→ Операция Initial Edit завершается, и индикатор **[REC]** гаснет.

Из меню функции Initial Edit также можно выйти, нажав кнопку **[EXIT]**.

Если вы выходите из меню Initial Edit, не сохранив сделанные изменения, на экране появится сообщение: «Write edited data?» («Записать измененные данные?») Нажмите **YES** для сохранения изменений и выхода из режима Initial Edit, **NO** для выхода без сохранения изменений или **CANCEL** для возврата в режим Initial Edit и продолжения редактирования.

#### ПРИМЕЧАНИЕ

- Все отредактированные данные для любого количества дорожек одной песни можно записать одной операцией Write (один раз нажав кнопку WRITE).
- Вы можете оценить, насколько результаты функции Initial Edit соответствуют тому, чего вы ожидаете, запуская и останавливая воспроизведение с помощью кнопки [PLAY/STOP]. (Вам следует попробовать сделать это до того, как вы выполните действие, после которого нельзя будет использовать функцию UNDO.)
- Нельзя использовать функцию Undo, если вы повторно изменили настройку, изменили другую настройку или вышли из режима Initial Edit.
- Нельзя использовать функцию Undo для данных, записанных во внутреннюю память (см. стр. 133).

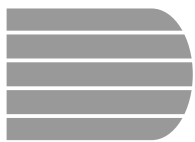

# Запись без использования дискеты.....

Внутренняя память цифрового пианино Clavinova составляет около 26 Кб, ее можно использовать для записи определенного объема данных без использования дискеты - примерно 2500 нот (если не сохраняется другая информация).

## О CVP MEMORY Song

При входе в режим Song Record (без дискеты) на экране SONG появятся слова **CVP MEMORY** (как показано на рисунке) и станут доступными функции Quick Recording, Track Recording и Punch-in/out Recording.



Если вы входите в режим Song Play, записав песню в память цифрового пианино, то вместо номера песни на экране **SONG** появятся буквы **CVP**. Вы можете воспроизвести эту песню, как и любую другую, записанную на дискету (см. стр. 93).



Экран SONG PLAY [MAIN] при воспроизведении песни из памяти цифрового пианино (CVP MEMORY).

Если вы вставите дискету и выберете номер песни то, при наличии данных в памяти цифрового пианино, на экране появится сообщение «Delete CVP MEMORY?» («Очистить память цифрового пианино?»). Нажмите **YES**, чтобы удалить данные из памяти цифрового пианино. При выключении питания данные, хранящиеся в памяти цифрового пианино, также будут удалены. Если вам нужно сохранить эти данные, воспользуйтесь функцией Song Copy (стр. 142), чтобы скопировать их на дискету.

### ПРИМЕЧАНИЕ

- Данные последовательности аккордов (стр. 121) не могут быть записаны во внутреннюю память цифрового пианино.
- Функции Song Name (стр. 127) и Setup Memory (стр. 126) нельзя использовать при редактировании песни, записанной во внутреннюю память цифрового пианино.
- При редактировании песни, записанной во внутренней памяти цифрового пианино, вы можете пользоваться функциями Track Edit (стр. 128) и Initial Edit (стр. 130).

### ПРИМЕЧАНИЕ

Данные, записанные в память цифрового пианино, будут удалены при загрузке файлов стиля. В этом случае никакие сообщения не выводятся.

# Глава 8: Функции UTILITY

Режим Function предлагает большой набор современных функций, позволяющих, например, настраивать разные MIDI-устройства и легко управлять операциями с дискетой. С помощью этих функций можно настроить пианино в соответствии со своими потребностями и вкусами.

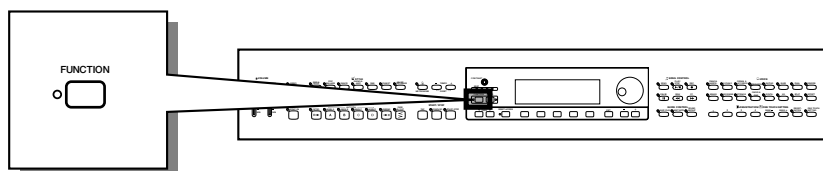

Предлагаются следующие функции:

Группа	Экран	Функция	Стр.
KEYBOARD	1	Tune	136
		Transpose	136
	2	Key Touch & Fixed Velocity	137
		Voice Setting	137
PEDAL	3	Left Pedal & Glide Range	138
DISK	4	Файлы записи и настройки	139
	5	Song Copy & Disk Copy	142
	6	Song Delete	144
	7	Song Data Transform	145
	8	Disk Format	146
MIDI	9	Send Channel (клавиатура)	147
		Local Control	147
		Синхронизация	148
	10	MIDI Filter	148
	11	Receive Filter	149
	12	MIDI Transpose	150
		Send Channel (аккомпанемент/гармония)	150
Song Transmission		151	
Remote Keyboard		151	
BACKUP	13	Backup	152
	14	Recall	153
UTILITY	15	Micro Tuning	154
	16	Scale Tuning	155

На экране во время операции могут появляться различные сообщения (просьбы о подтверждении, предупреждения, сообщения об ошибках).  
Дополнительные сведения о сообщениях см. в разделе «Сообщения» (стр. 165).

## ■ Сервисные функции (Utility) .....

Полезные функции размещены на 16 страницах экрана (см. таблицу на предыдущей стр.). Для вызова страницы с нужной функцией пользуйтесь следующей процедурой.

### 1 Нажмите кнопку [FUNCTION].

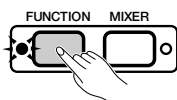

→ Зажжется индикатор, и появится страница, которая вызывалась последней в режиме Function.

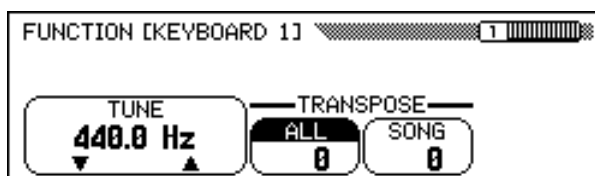

### 2 Вызовите нужную страницу.

Для вызова страницы с нужной функцией пользуйтесь кнопками PAGE [◀] и [▶].

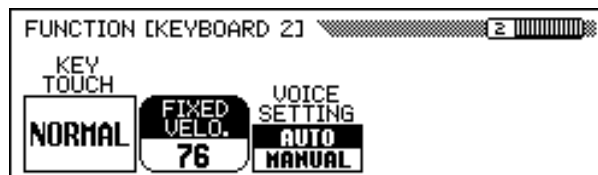
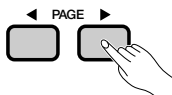

### 3 Выполните нужную операцию.

О том, как выбрать и использовать нужную функцию, см. Главу 2 «Основные операции».

### 4 В конце нажмите кнопку [FUNCTION].

→ Индикатор [FUNCTION] погаснет.

#### ПРИМЕЧАНИЕ

Из режима Function можно также выйти с помощью кнопки [EXIT].



# Клавиатура.....

## Экран FUNCTION [KEYBOARD 1] — стр. 1

### ■ Tune .....

Функция Tune позволяет точно подстраиваться под высоту звука других инструментов. Функция **TUNE** отображает частоту в герцах ноты для первой октавы (A3). Высоту звука можно поднять или опустить шагами по 0,2 Гц примерно на 26 Гц (немного больше 100 центов).

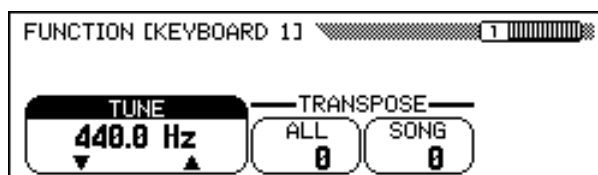

### ■ Transpose .....

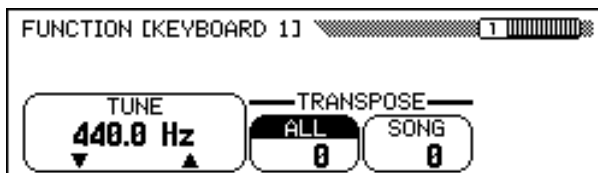

С помощью функций Transpose можно менять высоту звучания клавиатуры цифрового пианино Clavinova или отдельных песен с шагом в полутон для подстройки под диапазоны других инструментов или певцов.

В цифровом пианино Clavinova две функции транспонирования: **ALL** и **SONG**. Первая транспонирует все ноты, проигрываемые на пианино, а вторая только ноты песен. Если вы меняете значение функции **ALL**, то настройка **SONG** меняется на ту же самую величину.

#### ПРИМЕЧАНИЕ

##### TUNE

- Диапазон: 414,8 Гц — 466,6 Гц (-102,1 — +101,62 цента)
- Базовая настройка: 440 Гц

#### ПРИМЕЧАНИЕ

##### Герцы и центы

- Высота звука измеряется в герцах (Гц). 1 Гц - это число колебаний звуковой волны в секунду.
- Цент - это единица измерения высоты, равная 1/100 полутона (100 центов = 1 полутон).

#### ПРИМЕЧАНИЕ

- Функция Tune не влияет на тембры ударных из набора Drum Kit.
- Параметр XG Master Tune полезен для воспроизведения песен, содержащих данные в формате XG Master Tune.

#### ПРИМЕЧАНИЕ

##### Функции TRANPOSE

- Диапазон: -24 — +24 полутона (-2 — +2 октавы)
- Базовая настройка: 0

#### ПРИМЕЧАНИЕ

- Функция Transpose не влияет на тембры ударных из набора Drum Kit.
- При воспроизведении песен, содержащих данные в формате XG Transpose, данные XG Transpose влияют только на звук воспроизводимых данных. Значение, заданное на панели, определяет высоту звука клавиатуры.
- Заданные здесь значения влияют на воспроизведение данных, переданных через MIDI-интерфейс.
- Если для функции Transpose задано высокое значение, ноты соответствующего диапазона в правом конце клавиатуры (например от «до» третьей октавы (C5) до «до» пятой октавы (C7) при значении параметра транспонирования +24), могут звучать не так, как вы ожидали. Это относится и к нотам в левом конце клавиатуры при низком значении функции Transpose.



## Экран FUNCTION [KEYBOARD 1] — стр. 2

### ■ Key Touch и Fixed Velocity

Функция Key Touch задает зависимость громкости тембров, воспроизводимых на клавиатуре пианино Clavinova, от силы (скорости) нажатия. С помощью функции Key Touch можно настроить клавиатуру четырьмя различными способами в зависимости от тембра, типа песни или вашего стиля игры. Для изменения настройки используйте кнопку **KEY TOUCH**. Наборный диск и кнопки [-] и [+] для этого не используются.



#### Настройки Key Touch

<b>NORMAL</b>	Это стандартная настройка, используемая для игры на клавиатуре.
<b>SOFT</b>	Эта настройка позволяет получить довольно громкий звук даже при несильном ударе по клавишам.
<b>FIXED</b>	Эта настройка дает одинаковую громкость независимо от силы удара по клавишам. Для настройки громкости звучания клавиш пользуйтесь функцией FIXED VELOCITY.
<b>HARD</b>	При этой настройке для достижения максимальной громкости необходимо довольно сильно нажимать на клавиши.

### ■ Voice Setting (настройка тембра)

Эта функция определяет, включаются ли автоматически при выборе тембра такие настройки, как реверберация, Chorus, эффект и др. Для изменения этой настройки используйте кнопку **VOICE SETTING**. Если задано значение **AUTO**, базовые настройки для каждого выбранного тембра выбираются автоматически. Если задано значение **MANUAL**, настройки при смене тембров не меняются.

#### ПРИМЕЧАНИЕ

##### Velocity (скорость нажатия клавиш)

- Сила нажатия клавиш в этом руководстве часто называется скоростью нажатия. Это объясняется тем, что пианино Clavinova определяет величину этой силы, измеряя скорость, с которой была нажата клавиша.
- Значение этой функции не влияет на реальный вес клавиш.

#### ПРИМЕЧАНИЕ

##### KEY TOUCH

- Настройки: см. табл. слева.
- Базовая настройка: **NORMAL**

#### ПРИМЕЧАНИЕ

##### FIXED VELOCITY

- Диапазон: 1 — 127
- Базовая настройка: 76

#### ПРИМЕЧАНИЕ

##### VOICE SETTING

- Настройки: **AUTO**, **MANUAL**
- Базовая настройка: **AUTO**

#### ПРИМЕЧАНИЕ

Если функция **VOICE SETTING** установлена на **AUTO**, автоматически устанавливаются следующие настройки:

Функция	Стр.
Reverb ON/OFF	41
Reverb depth settings	42
Chorus depth settings	45
Effect ON/OFF	46
EFFECT TYPE	47
EFFECT DEPTH	48
EFFECT VARIATION	47
HARMONY TYPE	70
Harmony SPEED	71
Harmony VOLUME	71
Настройки OCTAVE	32, 34, 38



## Экран FUNCTION [PEDAL] — стр. 3

### ■ Left Pedal и Glide Range .....

С помощью этой функции можно настроить левую педаль на выполнение различных действий.

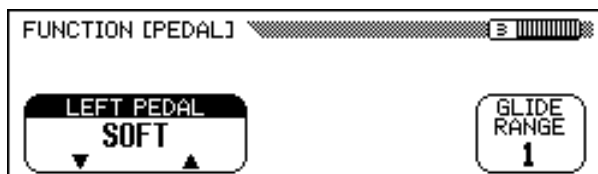

### Настройки LEFT PEDAL

Настройка	Описание
SOFT	По умолчанию левая педаль приглушает звук. (См. стр. 40.)
START/STOP	Левая педаль выполняет роль кнопки [START/STOP]. (См. стр. 52.)
HARMONY	Если функция Harmony включена (ON), она применяется только при нажатой левой педали. (См. стр. 69.)
REGISTRATION	Каждый раз при нажатии левой педали вызываются настройки панели, сохраненные в следующем номере регистрационной памяти. (См. стр. 91.)
REG.FREEZE	Левая педаль включает и выключает функцию Registration Freeze, т.е. выполняет ту же роль, что и кнопка FREEZE на экране REGISTRATION [FREEZE] (стр. 91).
ENDING/RIT	Левая педаль действует как кнопка [ENDING]. Можно сделать так, чтобы песня постепенно замедлялась к концу, нажав левую педаль два раза подряд. (См. стр. 56.)
BREAK	Если нажать левую педаль во время воспроизведения стиля, наступает пауза в аккомпанементе и ритме. Эта пауза длится, пока нажата педаль. Когда педаль отпускается, обычное воспроизведение начинается со следующего такта. Если нажать левую педаль еще раз в том же такте, нормальное воспроизведение возобновится немедленно.
BREAK FIL	Если нажать левую педаль во время воспроизведения стиля, пианино Clavinova проигрывает специальную «вставку в паузе» (break fill-in). Эта вставка отличается от тех, которые задаются функцией Auto Fill. (См. стр. 51.)
BASS HOLD	Если нажата левая педаль, басовая нота, заданная функцией Auto Accompaniment, будет звучать, даже если меняется аккорд. В режиме аккомпанемента FULL KEYBOARD эта функция не работает (стр. 61).
FADE IN/OUT	Левая педаль выполняет ту же функцию, что и кнопка [FADE IN/OUT]. (См. стр. 55 и 56.)
EFFECT VARI	Эта функция включает и выключает вариацию эффекта, т.е. она действует так же, как кнопка VARIATION на экране EFFECT (стр. 47).
GLIDE UP S GLIDE UP M GLIDE UP F	При нажатии левой педали высота звука увеличивается и определяется функцией GLIDE RANGE. Если отпустить педаль, высота постепенно возвращается к нормальному значению. Темп этого возврата может быть медленным, средним или быстрым в зависимости от выбранной настройки.
GLIDE DOWN S GLIDE DOWN M GLIDE DOWN F	При нажатии левой педали высота звука падает и определяется функцией GLIDE RANGE. Если отпустить педаль, высота постепенно возвращается к нормальному значению. Возврат может быть медленным, средним или быстрым в зависимости от выбранной настройки.

#### ПРИМЕЧАНИЕ

##### LEFT PEDAL

- Настройки: см. табл. слева.
- Базовая настройка: SOFT

#### ПРИМЕЧАНИЕ

Если левая педаль настроена на REGISTRATION, настройка функции левой педали из регистрационной памяти не вызывается.

#### ПРИМЕЧАНИЕ

##### GLIDE RANGE

- Настройки: 1 — 12 (полутонов).
- Базовая настройка: 1



## Экран FUNCTION [DISK 1] — стр. 4

### ■ Файлы Registration и Setup .....

Функции на этой странице используются для загрузки, сохранения, стирания и изменения имен файлов данных, содержащих данные регистрационной памяти (стр. 89) или настройки панели.

Прежде чем пользоваться этими функциями, убедитесь в том, что нужная дискета вставлена в дисковод.

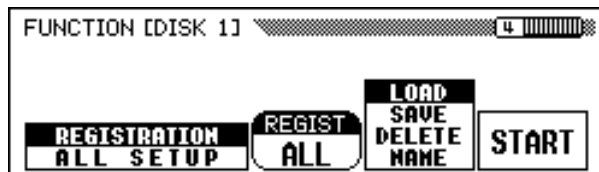

#### 1 Выбор типа файла.

Чтобы выбрать тип файла для загрузки, сохранения, удаления или переименования, нажмите любую из двух самых левых ЖК-кнопок.

<b>REGISTRATION</b>	Регистрационный файл может включать данные только одной записи или полного набора из 20 записей. Дополнительные сведения о настройках, которые можно записать с помощью функции Registration, см. стр. 11 буклета «Data List».
<b>ALL SETUP</b>	Файл All Setup содержит все данные о панельных настройках, перечисленных на стр. 11 буклета «Data List».

⇒ Если выбран тип файла **REGISTRATION**, можно также пользоваться функцией **REGIST**, которая определяет, повлияет ли операция на одну ячейку памяти или на весь набор из 20 ячеек.

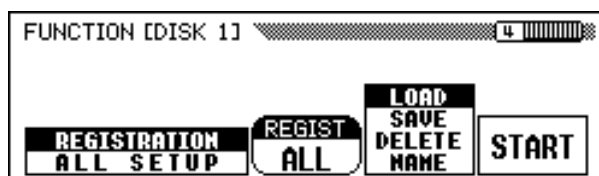

При сохранении данных регистрационной памяти настройка **REGIST** определяет, какая именно ячейка или ячейки памяти будут сохранены на дискете. При загрузке данных настройка **REGIST** определяет, каким образом будут загружаться данные регистрационной памяти (см. табл.):

	Настройка REGIST:	
Содержимое файла	ALL (BCE)	A1 — E4
<b>Все записи</b>	Загружаются все записи.	Перезагрузка записей, сделанных из конкретного адреса (в исходный адрес).
<b>Одна запись</b>	Заданный регистрационный файл загружается в исходный адрес.	Заданный регистрационный файл загружается в заданный адрес.

#### ПРИМЕЧАНИЕ

Независимо от настройки REGIST вы можете стереть или переименовать любой регистрационный файл на дискете.

## 2 Выбор операции с файлом.

Для выбора нужной операции с файлами используйте вторую ЖК-кнопку справа: **LOAD**, **SAVE**, **DELETE** или **NAME**.

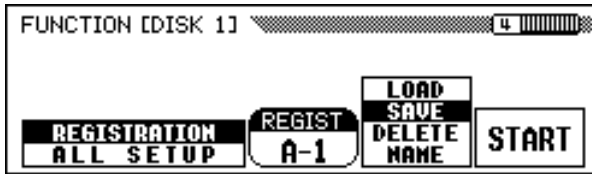

## 3 Нажмите кнопку START.

→ Операция с файлом начинается.

Следующие этапы операций с файлами будут зависеть от типа операции. См. инструкции по каждой операции (см. ниже).

### ПРИМЕЧАНИЕ

Пока горит индикатор [SONG], операции с файлами проводить нельзя. Прежде чем выполнять действия с файлами, надо выйти из режима Song.

## LOAD

Если выбрана операция загрузки **LOAD**, появляется экран функции Load. При выполнении этой операции прежние внутренние данные будут утеряны. Прежде чем выполнять операцию Load, сохраните все важные данные на дискете (см. ниже).

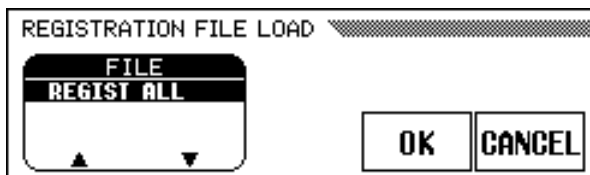

Сначала выберите файл для загрузки. Для выбора файла нажмите одну из двух крайних левых ЖК-кнопок, а затем кнопку **OK**.

→ Появится сообщение «**Are you sure?**» (Вы уверены?). Нажмите кнопку **YES**, чтобы загрузить выбранный файл, или кнопку **NO** для отмены операции Load.

## SAVE

Если выбрана операция **SAVE**, появляется экран для ввода имени файла, который вы хотите сохранить.



Перемещая курсор с помощью кнопки ►, выберите позицию в имени файла. (Имена файлов могут содержать до 12 символов.)

⇒ Для выбора символов, которые необходимо ввести, пользуйтесь наборным диском или кнопками [-] и [+].

Для ввода выбранных символов в текущей позиции имени файла нажмите кнопку **CH.SET**. Продолжайте ввод, перемещая курсор к другим символам.

Чтобы стереть предыдущий символ, нажмите кнопку **BACK**. Стирается символ слева от курсора, и курсор возвращается на одну позицию назад.

Если вы раздумали вводить имя файла и хотите вернуться к экрану **FUNCTION [DISK 1]**, нажмите кнопку **CANCEL**.

После ввода имени файла нажмите кнопку **SAVE**, чтобы выполнить операцию сохранения.

Если введенное имя уже есть на дискете, появится сообщение «**Same name! Overwrite?**» (Имя уже существует! Перезаписать?). Нажмите кнопку **OK**, если хотите заменить прежний файл новым, или кнопку **CANCEL** для отмены операции.

## ■ DELETE .....

Если выбирается функция **DELETE**, появляется экран Delete.

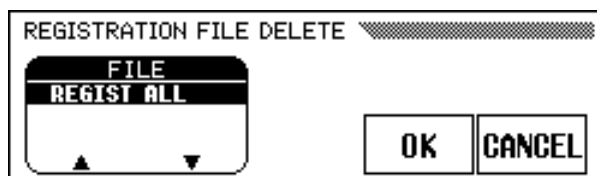

Сначала выберите файл, который хотите стереть. Для выбора файла нажмите одну из двух крайних левых ЖК-кнопок, а затем кнопку **OK**.

- Появится сообщение «**Are you sure?**» (Вы уверены?). Нажмите кнопку **YES**, чтобы удалить файл, или кнопку **NO**, чтобы отменить операцию Delete.

## ■ NAME .....

Если вы выбираете функцию **NAME**, появляется экран Name.

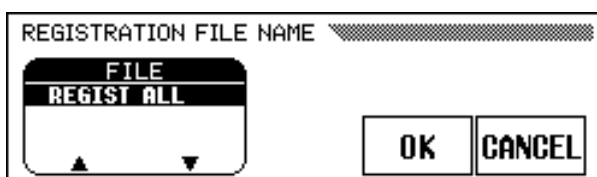

Выберите файл, которому хотите присвоить имя. Чтобы выбрать файл, нажмите одну из двух крайних левых ЖК-кнопок, а затем кнопку **OK**.

- ⇒ Появится экран для ввода имени файла. Введите новое имя точно так же, как для операции сохранения.
- ⇒ Нажав кнопку **OK**, вы меняете имя файла на только что введенное. Чтобы отказаться от этой операции, нажмите кнопку **CANCEL**. Если введенное имя уже есть на дискете, появится сообщение «**Same name! Overwrite?**» (Имя уже существует! Перезаписать?). Нажмите кнопку **OK**, если хотите заменить прежний файл новым, или кнопку **CANCEL** для отмены операции.

## Экран FUNCTION [DISK 2] — стр. 5

### ■ Song Copy и Disk Copy .....

С помощью функций на этой странице можно копировать песенные данные, записанные цифровым пианино Clavinova, на ту же самую дискету под другим номером или на другую дискету. Для копирования всей дискеты используется функция Disk Copy.

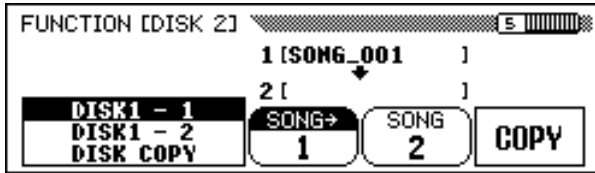

#### 1 Выбор функции копирования.

Вставьте дискету, которую нужно скопировать целиком, или дискету с нужной песней.

⇒ Для выбора операции копирования нажмите одну из двух самых левых ЖК-кнопок. Существует три разных операции копирования.

DISK1 - 1	Эта функция позволяет скопировать песню под другим номером на ту же самую дискету.
DISK1 - 2	Эта функция позволяет скопировать песню на другую дискету.
DISK COPY	Эта функция копирует все данные с одного диска на другой. (Все прежние данные на принимающем диске стираются.)

#### 2 Выбор песни для копирования.

Если в шаге 1 вы выбрали функцию **DISK1 - 1** или **DISK1 - 2**, нажмите кнопку **SONG →**, а затем с помощью наборного диска или кнопок [-] и [+] выберите номер песни в диапазоне от 1 до 99.

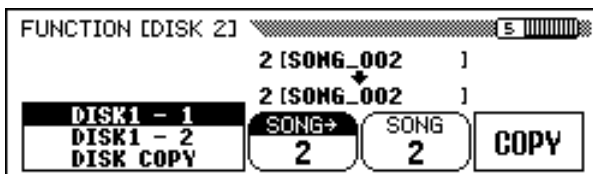

→ Над третьей и четвертой ЖК-кнопками появятся номер и название песни.

#### ПРИМЕЧАНИЕ

Функции копирования *Song Copy* и *Disk Copy* не могут выполняться, если горит индикатор [RECORD]. Прежде чем копировать песню или дискету, выйдите из режима записи *Song Record*.

#### ПРИМЕЧАНИЕ

- Если вставленная дискета защищена от записи (стр. 9), функция копирования *DISK1 - 1* недоступна.
- Если память пианино *Clavinova* содержит данные, записанные без дискеты (стр. 133), в качестве функции копирования автоматически выбирается *CVP - DISK*. С помощью этой функции песни из памяти *CVP MEMORY* записываются на дискету. (Вставьте дискету, задайте номер песни, под которым хотите ее сохранить (см. этап 3), и выполните копирование, как обычно.) После этого можно удалить песню из памяти *CVP MEMORY* с помощью функции *Song Delete* (стр. 144). Когда песня удалена, можно выполнять новое копирование.

### 3 Выберите номер, под которым хотите скопировать песню.

Если в первом шаге вы выбрали функцию **DISK 1 — 1**, нажмите кнопку **SONG**, а затем с помощью наборного диска или кнопок [-] и [+] выберите номер песни в диапазоне от **1** до **60**. (Номера песен не могут превышать **60**.)

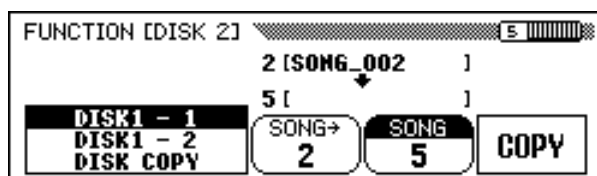

→ Если песня с таким номером уже существует, ее название появится в центре экрана. В этом случае при копировании прежняя песня будет стерта и заменена новой.

### 4 Операция копирования.

Нажмите кнопку **COPY**.

→ Начинается операция копирования. Если вы копируете на ту же самую дискету, появится сообщение «**Are you sure?**» (Вы уверены?) Для подтверждения нажмите кнопку **YES**, для отмены - кнопку **NO**.

Если вы копируете данные на другую дискету (или копируете целую дискету), появится сообщение «**Number of disk exchanges (\*\*)**», указывающее, сколько раз придется менять дискету. Для подтверждения нажмите кнопку **OK**, для отмены - кнопку **CANCEL**.

При копировании данных с одной дискеты на другую следуйте инструкциям на экране, меняя дискеты, как указано.

Если песня копируется на другую дискету с помощью функции **DISK 1 — 2**, появится сообщение «**Select destination song number**» (Выберите номер песни для копии), как только вы в первый раз вставьте принимающую дискету. Выберите номер от **1** до **60** с помощью наборного диска или кнопок [-] и [+]. (Можно выбирать номера только до **60**.)

⇒ Если песня с таким номером уже существует, на экране появится ее название. В этом случае при копировании она будет стерта и заменена новой. Для подтверждения нажмите кнопку **OK**, а для отмены - **CANCEL**.

#### ПРИМЕЧАНИЕ

Операция копирования не может быть выполнена, если используется функция **DISK 1 — 1** и один и тот же номер песни задан в качестве исходного и конечного. В этом случае появится сообщение «Select a different number!» (Выберите другой номер!)

#### ПРИМЕЧАНИЕ

##### Копирование лицензионного ПО

- Копирование программного обеспечения, имеющегося в продаже, разрешено лишь для личного использования.
- Некоторые музыкальные программы специально защищены от копирования.

#### ПРИМЕЧАНИЕ

Файлы с данными (кроме тех, которые были созданы на пианино CVP-202) могут быть скопированы только один раз. Скопировать их еще раз на другой диск невозможно. Кроме того, дополнительные данные можно записывать только в правую /левую части скопированных файлов формата DOC.

## Экран FUNCTION [DISK 3] — стр. 6

## ■ Song Delete

Ненужные песни можно удалить с дискеты на этом экране. Будьте внимательны, чтобы не удалить важные данные. Вернуть удаленные данные невозможно.

## 1 Вставьте дискету.

Вставьте в дисковод дискету с песней, которую хотите удалить.

## 2 Выберите песню, которую нужно удалить.

Для этого используйте кнопки **SONG** ▼ и ▲, наборный диск или кнопки [-] и [+]. С помощью этой операции можно также удалить песни из памяти цифрового пианино Clavinova. Для этого вместо номера песни выберите функцию **CUP MEMORY** (функция **CUP MEMORY** появится только в том случае, если в этой памяти есть файлы с песнями).

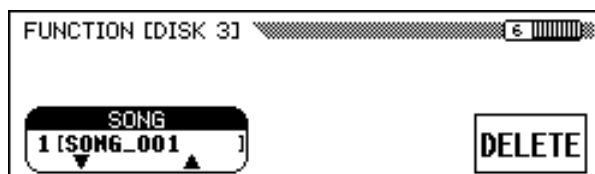

## 3 Выполните операцию удаления.

Нажмите кнопку **DELETE**.

→ Появится сообщение «**Are you sure?**» (Вы уверены?). Нажмите кнопку **YES**, чтобы удалить выбранную песню, или кнопку **NO** для отмены операции.

## ПРИМЕЧАНИЕ

Функция удаления Song Delete недоступна, если горит индикатор [RECORD]. Прежде чем удалять песню, выйдите из режима записи Song Record.



## Экран FUNCTION [DISK 4] — стр. 7

### ■ Song Data Transform .....

С помощью этой функции можно преобразовать песню, записанную на цифровом пианино CVP-202, в другой формат, совместимый с другими моделями Clavinova или Disklavier.

#### 1 Вставьте дискету.

Вставьте в дисковод дискету 2DD с данными, которые нужно преобразовать.

#### 2 Выберите формат данных.

Для выбора нужного формата файла (в зависимости от типа инструмента, на котором будут использоваться преобразованные данные) нажмите одну из двух крайних левых ЖК-кнопок. Можно выбрать один из трех типов:

CVP PERFORMANCE	Эта функция преобразует данные для воспроизведения на CVP-50/70/55/65/75/83S/85A/87A/89, DOM-30 и DOU-10.
PIANO FORMAT 1	Эта функция преобразует данные для воспроизведения на всех моделях Disklavier, кроме MX100A и MX100B.
PIANO FORMAT 2	Этот тип преобразует данные для воспроизведения на Disklavier MX100A или MX100B.

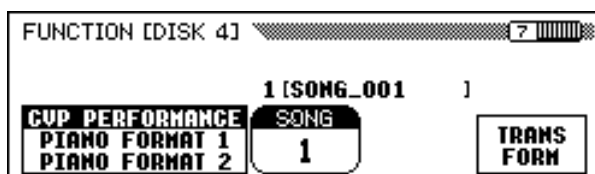

#### 3 Выберите песню, которую нужно преобразовать.

Для выбора номера песни используйте наборный диск или кнопки [-] и [+].

→ Над кнопкой функции **SONG** появятся номер и название песни.

#### 4 Нажмите кнопку TRANSFORM.

→ Появится сообщение «**Are you sure?**» (Вы уверены?). Нажмите кнопку **YES**, чтобы преобразовать выбранную песню, и кнопку **NO** для отмены. Когда процесс преобразования закончится, появится сообщение «**Completed! SONG No.\*\***» с номером, под которым была сохранена песня.

Если в шаге 2 выбрана функция **CVP PERFORMANCE**, в начало имени будут добавлены символы «**C**». Если выбран другой формат, будут добавлены символы «**P**».

#### ПРИМЕЧАНИЕ

Функция преобразования песен *Song Data Transform* недоступна, если горит индикатор [SONG]. Прежде чем выполнять операцию преобразования, необходимо выйти из режима *Song*.

#### ПРИМЕЧАНИЕ

**Подходят только дискеты 2DD!**  
Преобразовать можно только данные, записанные на дискетах 2DD. Чтобы преобразовать песни, которые содержатся на дискете 2HD или в памяти пианино Clavinova, сначала скопируйте их на дискету 2DD с помощью функции *Song Copy* (стр. 142).

#### ПРИМЕЧАНИЕ

**Совместимость формата данных**  
Модели серии CVP, не указанные в таблице слева, могут воспроизводить песни, записанные на цифровом пианино CVP-202, без преобразования данных.  
Если вы планируете проигрывать песни, записанные на пианино CVP-202, на других инструментах и хотите, чтобы они как можно точнее воспроизводили звук оригинала, лучше всего использовать тембры XG на всех дорожках с нефортельянными тембрами (см. стр. 30).

#### ПРИМЕЧАНИЕ

- Данные можно сохранить в виде песни под номером от 1 до 60. (Номера более 60 не используются.)
- Исходные данные остаются в прежнем виде со старым номером песни даже после окончания операции преобразования.
- Запись или редактирование преобразованных песен невозможны.

## Экран FUNCTION [DISK 5] — стр. 8

### ■ Формат дискеты

Дискеты, которые вы собираетесь использовать для сохранения данных на цифровом пианино Clavinova, должны быть правильно отформатированы. Если вставить в дисковод новую неотформатированную дискету (или дискеты с другим форматом), пианино Clavinova обязательно предложит ее отформатировать. (См. стр. 111.)

В цифровом пианино Clavinova есть функция Disk Format, которая служит для переформатирования дискет, уже использованных на этом пианино. Переформатирование удаляет с дискеты все данные.

#### 1 Вставьте дискету для форматирования

Убедитесь в том, что защелка защиты от записи на дискете находится в положении «запись», и вставьте дискету в дисковод наклейкой вверх и шторкой вперед, чтобы послышался щелчок.

#### 2 Выполните операцию форматирования.

Нажмите кнопку **START**.

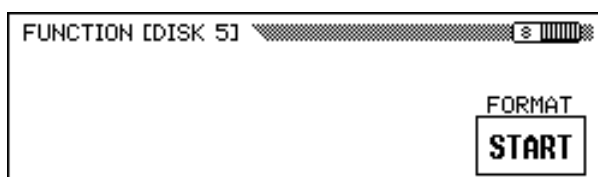

→ Появится сообщение «Are you sure?» (Вы уверены?). Нажмите кнопку **YES** для выполнения операции форматирования или кнопку **NO** для отмены.

Ход процесса форматирования обозначается индикатором. После форматирования дискету можно использовать для хранения песен и других данных пианино Clavinova.

#### ПРИМЕЧАНИЕ

Функция форматирования Disk Format недоступна, если горит индикатор [SONG]. Прежде чем форматировать дискету, необходимо выйти из режима Song.

#### ВНИМАНИЕ!

Форматирование дискеты удаляет с нее все данные. Прежде чем форматировать дискету, убедитесь в том, что она не содержит нужных данных.

#### ПРИМЕЧАНИЕ

**Типы форматов**  
После форматирования емкость дискет 2DD и 2HD составляет соответственно 720 Кб и 1,44 Мб.



## Экран FUNCTION [MIDI 1] — стр. 9

### ■ Send Channel (клавиатура) .....

В любом MIDI-интерфейсе MIDI-каналы для передачи и приема данных (1 - 16) должны соответствовать друг другу для правильной передачи данных. С помощью функции **SEND CH** можно настраивать MIDI-каналы передачи для различных частей клавиатуры.

Партия	Объяснение	Базовая настройка
LEFT	Левый тембр в режиме Split (см. стр. 36)	3
RIGHT1	Основной тембр	1
RIGHT2	Второй тембр в режиме Dual (см. стр. 33)	2

Игра в каждой части клавиатуры может передаваться по своему каналу. Если для одной из частей задать значение **OFF**, MIDI-данные с этой части передаваться не будут.

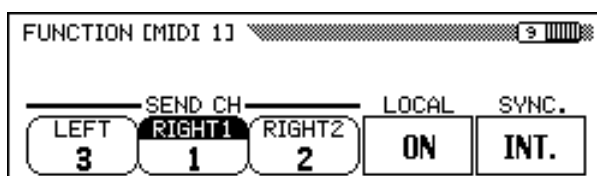

### PRIMEЧАНИЕ

#### SEND CH

- Настройки: OFF, 1 — 16
- Базовая настройка: см. табл. слева.

### ● Прием MIDI-сообщений

Цифровое пианино Clavinova принимает MIDI-данные в режиме нескольких тембров (Multi Timbre). В этом режиме управление тембрами пианино Clavinova осуществляется с внешнего MIDI-устройства отдельно для каждого MIDI-канала (1 - 16) Это значит, что с помощью компьютера или MIDI-секвенсора можно получить на пианино Clavinova звучание целого ансамбля или оркестра.

### ■ Local Control .....

Термин «local control» означает, что управление встроенным тон-генератором осуществляется локально с клавиатуры. Обычно, когда вы играете на пианино Clavinova, функция Local Control включена (**ON**).

Выключение этой функции отключает клавиатуру от тон-генератора, и во время игры на клавиатуре не будет слышно никаких звуков. Но поскольку исполнение на клавиатуре все равно передается на MIDI-разъемы, можно использовать эту настройку, чтобы управлять внешним тон-генератором MIDI с клавиатуры пианино Clavinova, когда внутренние тембры не звучат.

Для включения и выключения функции локального управления используется кнопка **LOCAL**. Наборный диск и кнопки [-]/[+] для этого не используются.

### PRIMEЧАНИЕ

#### LOCAL

- Настройки: ON, OFF
- Базовая настройка: ON

## ■ Синхронизация

Темпом воспроизведения песни или стиля обычно управляет внутренний таймер пианино Clavinova. Если вы хотите, чтобы темп игры на пианино Clavinova определялся внешним секвенсором или ритм-машиной, необходимо установить функцию синхронизации так, чтобы она работала с внешним устройством. Например, эту функцию можно использовать для синхронизации автоаккомпанемента пианино Clavinova с внешним устройством.

Чтобы перейти с внутренней синхронизации на внешнюю (или наоборот), нажмите кнопку **SYNC**. Наборный диск и кнопки [-]/[+] для этого не используются.

### ПРИМЕЧАНИЕ

#### SYNC.

- Настройки: INT. (внутренний таймер), EXT. (внешняя синхронизация)
- Базовая настройка: INT.

## Экран FUNCTION [MIDI 2] — стр. 10

### ■ MIDI Filter

С помощью настроек MIDI-фильтра на экране FUNCTION [MIDI 2] можно разрешить или запретить передачу и прием определенных типов MIDI-данных.

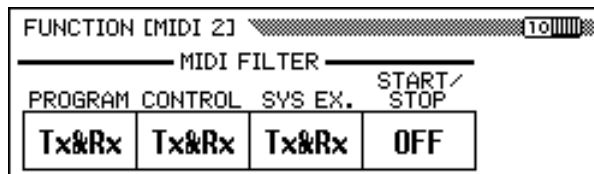

### ● Сообщения Program Change

Обычно пианино Clavinova реагирует на номера изменения MIDI-программ, поступивших с другой клавиатуры или другого MIDI-устройства. Например, в ответ на сообщения PROGRAM CHANGE, полученные от подключенного MIDI-секвенсора, пианино Clavinova может изменить тембры. (Эти сообщения не влияют на тембры, проигрываемые на клавиатуре.) Тембры внешнего MIDI-устройства также можно поменять с помощью сообщений PROGRAM CHANGE, передаваемых от пианино Clavinova. (Эти сообщения передаются при смене тембров на панели пианино Clavinova.)

В зависимости от вашей MIDI-настройки, эта функция удобна в одних случаях и неудобна в других. Для отключения передачи и приема сообщений PROGRAM CHANGE выключите функцию **PROGRAM** (установите ее на **OFF**).

### ПРИМЕЧАНИЕ

#### PROGRAM

- Настройки: Tx&Rx (передача/прием), OFF
- Базовая настройка: Tx&Rx

### ПРИМЕЧАНИЕ

Сообщения Bank MSB и Bank LSB можно передавать и получать даже при выключенной функции PROGRAM.

### ● Сообщения Control Change

Сообщения об изменении управления (CONTROL CHANGE) используются для элементов, не связанных с клавиатурой (например, правой педали), или для управления звуком на подключенном MIDI-устройстве. Пианино Clavinova может реагировать на сообщения CONTROL CHANGE, поступившие с внешнего MIDI-секвенсора. (Эти сообщения не влияют на тембры, проигрываемые на клавиатуре.) Пианино Clavinova также может управлять работой внешнего MIDI-устройства, посылая сообщения CONTROL CHANGE. (Сообщения CONTROL CHANGE передаются, например, при нажатии правой педали на пианино Clavinova.)

Для отключения передачи и приема сообщений CONTROL CHANGE отключите функцию **CONTROL** (переведите в положение **OFF**).

Список сообщений CONTROL CHANGE, распознаваемых пианино Clavinova, см. на стр. 14 буклета «Data List».

### ● Сообщения System Exclusive

Сообщения SYSTEM EXCLUSIVE используются для более сложного или детального управления MIDI-устройством, а также для элементов управления, связанных с некоторыми конкретными устройствами разных фирм.

Отключите функцию **SYS EX.** (переведите ее в положение **OFF**), если хотите запретить передачу и прием сообщений SYSTEM EXCLUSIVE.

Список сообщений SYSTEM EXCLUSIVE, распознаваемых пианино Clavinova, см. на стр. 16 буклета «Data List».

### ● Команды Start/Stop

Устройство, передающее команду Start/Stop, может запускать и останавливать ритм или исполнение MIDI-данных на принимающем устройстве через MIDI-интерфейс. Например, с внешнего MIDI-секвенсора можно передать команду Start/Stop, по которой пианино Clavinova начнет или прекратит воспроизведение автоаккомпанемента или песни. Точно так же можно запустить или остановить внешний MIDI-секвенсор или ритм-машину путем запуска и остановки автоаккомпанемента на пианино Clavinova.

Чтобы разрешить передачу и прием команд Start/Stop, установите функцию **START/STOP** в положение **ON**.

#### ПРИМЕЧАНИЕ

##### CONTROL

- Настройки: Tx&Rx (передача/прием), OFF
- Базовая настройка: Tx&Rx

#### ПРИМЕЧАНИЕ

##### SYS EX.

- Настройки: Tx&Rx (передача/прием), OFF
- Базовая настройка: Tx&Rx

#### ПРИМЕЧАНИЕ

##### START/STOP

- Настройки: Tx&Rx (передача/прием), OFF
- Базовая настройка: OFF

## Экран FUNCTION [MIDI 3] — стр. 11

### ■ Receive Filter .....

С помощью функции Receive Filter можно запретить пианино Clavinova принимать определенные MIDI-сообщения (например данные о нотах и сообщения CONTROL CHANGE) по некоторым MIDI-каналам.

Эта функция полезна, например, в случае, если вы хотите управлять некоторыми тембрами пианино Clavinova только с внешнего секвенсора, а другими - только с помощью клавиатуры пианино Clavinova или его внутренних функций в режимах Auto Accompaniment и Song. (Можно задать режим, при котором пианино Clavinova будет игнорировать сообщения каналов, предназначенные для другого инструмента, подключенного к пианино Clavinova через разъем MIDI [THRU].)

По умолчанию пианино Clavinova получает сообщения по всем 16 каналам. Для активации или деактивации канала сделайте следующее:

#### ПРИМЕЧАНИЕ

##### RECEIVE FILTER

- Настройки: ON, OFF (x 16)
- Базовая настройка: ON (x 16)

**1** Выберите канал.

Для выбора номера канала, который вы хотите включить или выключить, используйте кнопки **CHANNEL** ◀ и ▶ на ЖК-экране.

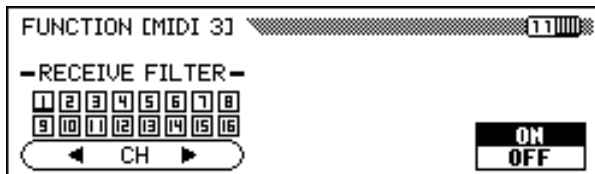

→ Под выбранным номером канала появится курсор.

**2** Нажмите крайнюю кнопку справа на ЖК-экране.

→ Когда канал включен, выделена надпись **ON** и номер канала отображается в сплошной прямоугольной рамке. Когда канал выключен, выделена надпись **OFF** и номер канала отображается без рамки.

## Экран FUNCTION [MIDI 4] — стр. 12

### ■ MIDI Transpose .....

Функция MIDI Transpose определяет, будет ли настройка Transpose, установленная на экране FUNCTION [KEYBOARD 1] (стр. 136), влиять на MIDI-данные, полученные пианино Clavinova.

В обычном состоянии пианино Clavinova транспонирует данные, которые оно принимает. Для включения или выключения этой функции нажмите кнопку **MIDI TRANSPOSE**.

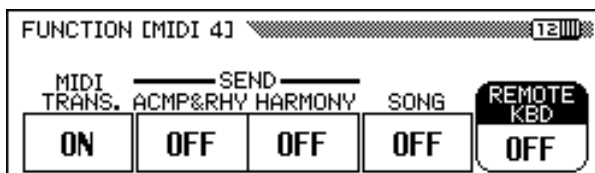

### ■ Send Channel (аккомпанемент/гармония) .....

Если функция **ACMP&RHY** установлена на значение **9-16ch**, через разъем MIDI [OUT] по MIDI-каналам 9 - 16 передаются данные о ритме и аккомпанементе.

Если функция **HARMONY** установлена в положение **6-8ch**, через разъем MIDI [OUT] по MIDI-каналам 6 - 8 передаются ноты и указанные ниже типы гармонии (см. список).

#### ПРИМЕЧАНИЕ

##### MIDI TRANSPOSE

- Настройки: **ON** (вкл.), **OFF** (выкл.)
- Базовая настройка: **ON**

#### ПРИМЕЧАНИЕ

##### SEND CH (ACMP&RHY)

- Настройки: **OFF** (не передаются), **9-16 ch** (передаются)
- Базовая настройка: **OFF**

##### SEND CH (HARMONY)

- Настройки: **OFF** (не передаются), **6-8ch** (передаются)
- Базовая настройка: **OFF**

## Типы гармонии, передаваемые по каналам 6 - 8:

• Echo	• Tremolo	• Trill	• Strumming
• Add Jazz Gtr	• Add Brass	• Add Strings	• In The Forest

\* Подробнее о функции Harmony см. на стр. 69.

Ноты в сопровождении других типов гармонии всегда передаются по каналу RIGHT1 (стр. 147) независимо от этой настройки.

Если эти функции включены, на компьютере или внешнем секвенсоре можно записывать ритм, аккомпанемент и гармонические партии.

### ПРИМЕЧАНИЕ

- Если вы передаете ритм, аккомпанемент или гармонические партии через MIDI-интерфейс, не выбирайте для передачи данных на клавиатуру (стр. 147). Иначе данные по игре на клавиатуре будут смешиваться с данными об автоаккомпанементе или гармонии.
- Если функция ASCMP&RHY или HARMONY включена, данные для соответствующих партий будут передаваться через MIDI-интерфейс даже при отключенном канале передачи RIGHT1 (стр. 147).

## ■ Song Transmission .....

Если функция **SONG** установлена в положение **ON**, данные о песне с пианино Clavinova будут передаваться через разъем MIDI [OUT]. Эта настройка используется тогда, когда на внешнем тон-генераторе нужно воспроизвести песню, проигрываемую на пианино Clavinova.

По умолчанию передача данных о песне отключена.

### ПРИМЕЧАНИЕ

#### SONG

- Настройки: OFF (не передаются), ON (передаются)
- Базовая настройка: OFF

## ■ Remote Keyboard .....

При включенной настройке **REMOTE KBD** MIDI-данные, полученные с другого инструмента, будут влиять на игру на вашей клавиатуре.

Полученные данные можно записать. Если вы не хотите, чтобы данные с внешнего MIDI-устройства влияли на вашу игру, установите значение **OFF**. Можно получать следующие типы данных:

### ПРИМЕЧАНИЕ

#### REMOTE KBD

- Настройки: OFF (нет приема), 1 — 16 (прием по каналам)
- Базовая настройка: OFF

- Key ON/OFF (клавиша включена/выключена)
- Control Change (данные об исполнении - только перечисленные ниже)

#1	Модуляция	#0	BANK Select MSB*
#7	Громкость	#32	BANK Select LSB*
#11	Выразительность	#6	Data Entry MSB (для диапазона RPN Pitch Bend Range)
#64	Правая педаль	#96	Data Increment (для диапазона RPN Pitch Bend Range)
#66	Средняя педаль	#97	Data Decrement (для диапазона RPN Pitch Bend Range)
#67	Левая педаль	#100	RPN LSB (только в диапазоне Pitch Bend Range)
#123	Все ноты отключены	#101	RPN MSB (только в диапазоне Pitch Bend Range)

- Program Change (данные об изменении тембра)\*
- Pitch Bend

Примечание: Параметры, отмеченные звездочкой, изменяют главный тембр.

### ПРИМЕЧАНИЕ

MIDI-данные, полученные с удаленной клавиатуры, нельзя передавать через разъем MIDI [OUT].

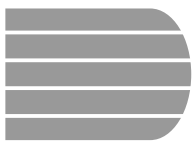

## Экран FUNCTION [BACKUP 1] — стр. 13

### ■ Сохранение .....

Эта функция позволяет сохранять различные группы параметров. Если она включена, соответствующие настройки не будут возвращаться к исходным значениям (по умолчанию) при выключении питания.

Для выбора нужной группы параметров нажмите кнопку ▼ или ▲, воспользуйтесь наборным диском или кнопками [-] и [+]. Положение крайней справа кнопки на ЖК-экране (on/off) отвечает за сохранение этой группы параметров. Звездочка («\*») перед названием группы параметров показывает, что функция сохранения включена. Настройки групп параметров с выключенными функциями сохранения при выключении питания вернутся к своим исходным состояниям (по умолчанию).

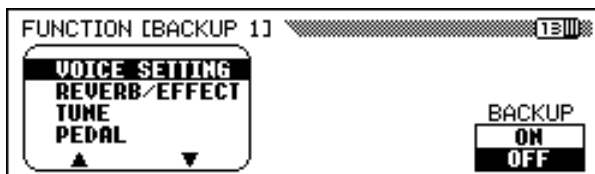

На пианино Clavinova можно сохранять следующие параметры.

Группа	Описание
VOICE SETTING	Настройки, связанные с тембрами
REVERB/EFFECT	Настройки реверберации, хоруса и эффекта
TUNE	Общая настройка, микронастройка тона, настройка отдельных нот
PEDAL	Настройка функций педали
ACMP SETTING	Настройки, связанные с автоаккомпанементом
SONG SETTING	Настройки, связанные с режимом Song
REGISTRATION	Настройки регистрационных данных и функции Freeze
MIDI SETTING	Настройки функций MIDI

Подробнее о том, какие параметры включены в каждую группу, можно прочесть на стр. 11 буклета «Data List».

Параметры будут храниться в памяти пианино Clavinova только в течение недели. После этого значения всех параметров вернутся к исходному состоянию. Для сохранения настроек включайте питание хотя бы на несколько минут по крайней мере один раз в неделю.

#### ПРИМЕЧАНИЕ

##### Функции сохранения

- Настройки: ON, OFF (вкл./выкл.)
- Основные настройки: ON (REGISTRATION) OFF (все остальные)

#### ПРИМЕЧАНИЕ

##### Постоянные настройки

Всегда сохраняются следующие настройки:

- Help language (Язык справки (HELP))
- Song volume (Громкость песни)
- Backup ON/OFF (Сохранение ON/OFF)



## Экран FUNCTION [BACKUP 2] — стр. 14

### ■ Recall

С помощью этой функции можно вернуть исходные фабричные настройки (основные) для группы параметров или для всех параметров сразу.

Для выбора группы параметров, чьи настройки вы хотите обновить, нажмите кнопку ▼ или ▲, воспользуйтесь наборным диском или кнопками [-] и [+], затем нажмите кнопку **START**.

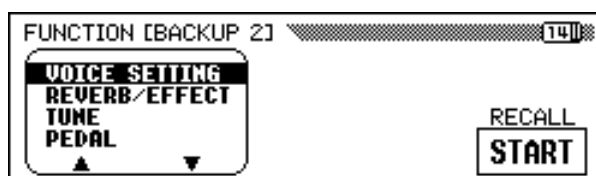

→ Появится сообщение «**Are you sure?**» (Вы уверены?). Для подтверждения нажмите кнопку **YES**, для отказа - кнопку **NO**.

Возвращать исходные настройки можно для следующих групп параметров пианино Clavinova.

Группа	Описание
<b>VOICE SETTING</b>	Настройки, связанные с тембрами
<b>REVERB/EFFECT</b>	Настройки реверберации, хора и эффекта
<b>TUNE</b>	Общая настройка, микронастройка тона, настройка отдельных нот
<b>PEDAL</b>	Настройка функций педали
<b>ACMP SETTING</b>	Настройки, связанные с автоаккомпанементом
<b>SONG SETTING</b>	Настройки, связанные с режимом Song
<b>REGISTRATION</b>	Настройки регистрационных данных и функции Freeze
<b>MIDI SETTING</b>	Настройки функций MIDI
<b>ALL</b>	Все вышеуказанные настройки

Дополнительные сведения о том, какие параметры содержатся в каждой группе, можно получить на стр. 11 буклета «Data List».

#### ПРИМЕЧАНИЕ

##### Постоянные настройки

Не вызываются фабричные настройки для следующих параметров:

- *Help language* (Язык справки (HELP))
- *Song volume* (Громкость песни)
- *Backup ON/OFF* (Сохранение ON/OFF)

Однако этим и всем другим настройкам можно вернуть их первоначальные фабричные значения, если включить питание, одновременно нажав крайнюю правую клавишу на клавиатуре (C7) - ноту До 5-й октавы. В этом случае появляется сообщение «Back up data erased and replaced by factory data» (сохраненные данные удалены и заменены заводскими значениями). Через несколько секунд (в течение которых высвечивается это сообщение) появляется главный экран.



## Экран FUNCTION [MICRO TUNING] — стр. 15

С помощью функции Micro Tuning можно отдельно настроить высоту каждой клавиши на клавиатуре. Соответствующие параметры можно сохранить на дискете и загружать, когда в этом возникнет необходимость. Текущие настройки пользователя в любой момент можно включать и выключать с помощью крайней слева кнопки на этом ЖК-экране.

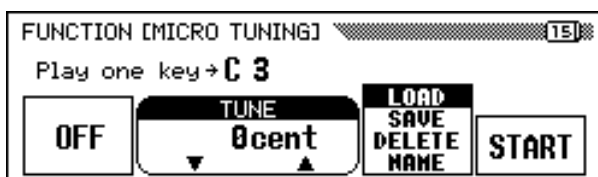

### ■ Установка функции Micro Tuning .....

#### 1 Выберите клавишу.

Нажмите клавишу, которую нужно настроить.

→ На экране появятся название этой ноты и текущее значение ее настройки по высоте.

#### 2 Установите сдвиг по высоте.

Для настройки по высоте выбранной клавиши нажмите кнопку **TUNE** ▼ или ▲, воспользуйтесь наборным диском или кнопками [-] и [+]. Установив крайнюю левую кнопку на ЖК-экране в положение **ON**, можно во время настройки проигрывать настраиваемую клавишу и слушать, как она звучит. В любой момент можно вернуться к нормальной настройке клавиши, ±0 центов, если одновременно нажать кнопки **TUNE** ▼ и ▲.

#### 3 Повторите шаги 1 и 2.

Повторите шаги 1 и 2 для каждой настраиваемой клавиши.

### ■ Файлы Micro Tuning (настройки по высоте) .....

Выполненную настройку можно сохранить на дискете в виде отдельного файла. Файлы настроек загружаются по необходимости. Если они больше не нужны, их можно удалить.

#### 1 Вставьте дискету в дисковод.

Сначала убедитесь в том, что вставленная дискета правильно отформатирована. Дискета должна содержать файл с настройкой, который вы хотите загрузить, удалить или переименовать.

#### ПРИМЕЧАНИЕ

##### TUNE (Настройка высоты)

- Диапазон: -100 центов — +100 центов  
-1 — +1 полутона
- Основное значение: 0 центов (для всех клавиш)

**2 Выберите нужную операцию с файлом.**

Для выбора нужной операции воспользуйтесь второй справа кнопкой на ЖК-экране: **LOAD**, **SAVE**, **DELETE** или **NAME**.

**3 Нажмите кнопку START.**

После того, как вы нажали кнопку **START**, появится экран, соответствующий выбранной операции.

Последующие шаги такие же, как на стр. 140-141. Найдите описание нужной операции.

<b>LOAD</b>	См. стр. 140.
<b>SAVE</b>	См. стр. 140.
<b>DELETE</b>	См. стр. 141.
<b>NAME</b>	См. стр. 141.

**Экран FUNCTION [SCALE TUNING] — стр. 16**

Установив значение **PRESET** на этом экране, вы можете выбрать музыкальный строй (темперацию). С помощью функции **USER** можно создать свою собственную шкалу высот. При этом настройка по высоте, сделанная вами для одной октавы, распространится на всю клавиатуру. Выполненную настройку можно сохранить на дискете для последующего использования.

**■ Preset Scale**

С помощью этой функции можно выбрать встроенную настройку по высоте или темперацию.

До появления равномерно темперированного строя, широко распространенного в настоящее время, в разные эпохи и для разных музыкальных инструментов создавались различные системы настройки. С помощью этой функции вы можете воссоздать тот или иной музыкальный строй и приблизиться к адекватному восприятию древних музыкальных произведений.

В пианино Clavinova встроено семь температур:

- EQUAL
- PURE(MAJOR)
- PURE(MINOR)
- MEANTONE
- PYTHAGOREAN
- WERCKMEISTER
- KIRNBERGER

**ПРИМЕЧАНИЕ**

Функция *Scale Tuning* не влияет на высоту звучания песни, воспроизводимой на пианино Clavinova.

- 1 С помощью крайней слева кнопки на ЖК-экране выберите функцию **PRESET**.

→ Появится следующий экран:

- 2 Выберите гамму.

Нажмите кнопку **SCALE** ▼ или ▲, чтобы выделить нужный параметр, а затем используйте наборный диск или кнопки [-]/[+] для выбора типа темперации.

Если вы выбираете любую темперацию, кроме равномерной (**EQUAL**), необходимо задать центральную клавишу (опорную высоту). Таким образом можно создать темперацию в нужной тональности.



- 3 Выберите центральную клавишу.

Нажмите кнопку **KEY**, чтобы выделить нужный параметр, а затем воспользуйтесь наборным диском или кнопками [-] и [+] для выбора центральной клавиши.

## ■ Настройка User Scale (музыкального строя пользователя) .....

С помощью этой функции можно отдельно настраивать каждую ноту внутри октавы. Настройка, выполненная для одной клавиши, автоматически присваивается таким же клавишам во всех остальных октавах.

- 1 Выберите функцию **USER** с помощью крайней левой кнопки на ЖК-экране.

→ Появится следующий экран:

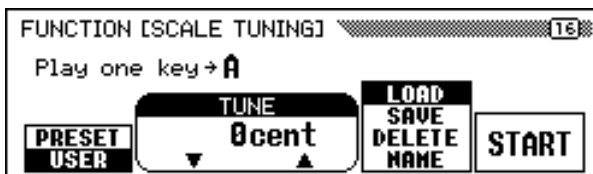

- 2 Нажмите клавишу, высоту которой нужно изменить.

→ Появятся название ноты и текущее значение настройки по высоте.

- 3 Установите сдвиг по высоте.

Установите высоту с помощью кнопки **TUNE** ▼ или ▲, наборного диска или кнопок [-] и [+]. Во время настройки можно нажимать соответствующую клавишу и слушать ее звучание. В любой момент можно вернуться к исходной настройке клавиши ±0 центов, если одновременно нажать кнопки **TUNE** ▼ и ▲.

- 4 Повторите шаги 2 и 3 для настройки всех нужных клавиш.

### ПРИМЕЧАНИЕ

#### KEY

- Настройки: C, C#, D, Eb, E, F, F#, G, Ab, A, Bb, B
- Базовая настройка: C (нота До)

### ПРИМЕЧАНИЕ

#### TUNE (Настройка высоты)

- Диапазон: -64 цента — +63 цента
- Основное значение: 0 (для всех клавиш)

## ■ Файлы User Scale (музыкального строя пользователя) .....

Собственный музыкальный строй можно записать на дискете в виде отдельного файла. Файлы музыкального строя загружаются по необходимости. Их можно удалить, если они больше не нужны.

### 1 Вставьте дискету в дисковод.

Перед этим убедитесь, что дискета правильно отформатирована. Дискета должна содержать файл с музыкальным строем, который вы хотите загрузить, удалить или переименовать.

### 2 Выберите нужную операцию с файлом.

Для выбора нужной операции воспользуйтесь второй справа кнопкой на ЖК-экране: **LOAD**, **SAVE**, **DELETE** или **NAME**.

### 3 Нажмите кнопку **START**.

После того, как вы нажмете кнопку **START**, появится экран, соответствующий выбранной операции.

Последующие шаги такие же, как те, что были описаны на стр. 140 - 141. Найдите описание нужной вам операции.

LOAD	См. стр. 140.
SAVE	См. стр. 140.
DELETE	См. стр. 141.
NAME	См. стр. 141.

# Глава 9: Подключение

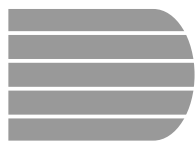

## Подключение аудиоустройств.....

Цифровое пианино Clavinova снабжено разъемами, через которые можно подключать разнообразные звуковые устройства. К выходному разъему вы можете подключить наушники, стереосистему или звукоусиливающую аппаратуру, а ко входному — тон-генератор или другой инструмент.

**⚠ ВНИМАНИЕ!** Отключайте питание при подсоединении или отсоединении звукового оборудования во избежание повреждения динамиков или возникновения других проблем.

### Наушники

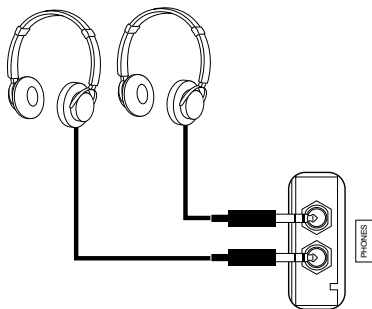

Наушники следует подключать к одному из разъемов [PHONES] (с помощью стандартного четвертьдюймового штекера), расположенных под левым краем клавиатуры. При подключении наушников происходит автоматическое отключение встроенных динамиков цифрового пианино Clavinova. Подключив две пары наушников к двум разъемам, сразу два человека могут наслаждаться звучанием цифрового пианино Clavinova.

#### ПРИМЕЧАНИЕ

Рекомендованные наушники:  
Yamaha HPE-160 headphones

### Аудио вход и выход

С помощью разъемов AUX IN и AUX OUT, расположенных слева на задней панели устройства, вы можете подключить цифровое пианино Clavinova к различной аудио-аппаратуре.

#### ■ Разъемы AUX IN .....

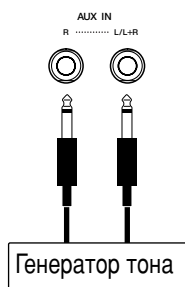

Звуки других инструментов или модулей тон-генератора можно вывести через систему динамиков цифрового пианино Clavinova, подсоединив аудио кабели к разъемам AUX IN, как показано здесь.

Используйте разъем AUX IN [L/L+R] для монофонического входа. Для стерео входа подсоедините выход левого канала к разъему AUX IN [L/L+R], а выход правого канала – к разъему AUX IN [R].

#### ⚠ ВНИМАНИЕ!

Никогда не подсоединяйте разъемы AUX OUT цифрового пианино Clavinova к его разъемам AUX IN напрямую или через внешнее аудио-оборудование. Такое соединение может вызвать петлю обратной связи, что сделает невозможным нормальное исполнение или приведет к повреждению цифрового пианино Clavinova.

#### ПРИМЕЧАНИЕ

Ползунком [MASTER VOLUME] можно регулировать громкость входного аудио сигнала на разъемах AUX IN.

### ■ Разъемы AUX OUT .....

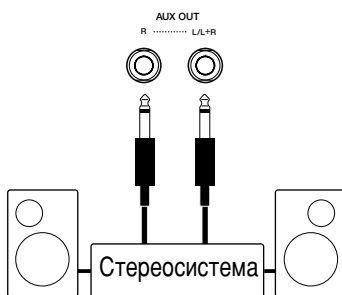

Подсоединив аудио-кабели к разъемам AUX OUT, как показано здесь, вы можете выводить звук цифрового пианино на стереосистему, усилитель, консоль микшера или записывающее оборудование. Так как разъемы AUX OUT обеспечивают фиксированный уровень выходного сигнала, для регулировки общей громкости звучания цифрового пианино Clavinova необходимо использовать средства управления, расположенные на подключенном оборудовании.

Используйте разъем AUX OUT [L/L+R] для монофонического выхода. Для стерео выхода подсоедините разъем AUX OUT [L/L+R] ко входу левого канала, а разъем AUX OUT [R] – ко входу правого канала.



# Подключение к различным устройствам .....

Вы можете использовать MIDI-разъемы, чтобы подсоединить цифровое пианино Clavinova к различным MIDI-устройствам, таким как ПК, секвенсоры, тон-генераторы и т.д. Также вы можете использовать музыкальные данные с компьютера на цифровом пианино Clavinova, подключив компьютер к разъему [TO HOST] или [MIDI].

**ВНИМАНИЕ!** Обязательно отключайте питание при подсоединении или отсоединении компьютеров или MIDI-устройств во избежание повреждения оборудования.

Для начинающих существует дополнительное руководство по подключению цифрового пианино Clavinova к компьютеру («The Clavinova-Computer Connection»). В нем описаны возможности, которые дает такое подключение (руководство не ориентировано на конкретные модели). Получить этот документ в виде файла PDF на английском языке можно по следующему адресу в Интернете:

Сайт цифрового пианино Clavinova (только на английском):  
<http://www.yamahaclavinova.com/>

Библиотека руководств по продуктам Yamaha (Электронные музыкальные инструменты):  
<http://www2.yamaha.co.jp/manual/english/>

## Подсоединение MIDI-устройств

Используйте кабели MIDI, чтобы подключить разъемы MIDI, расположенные на цифровом пианино Clavinova, к другим MIDI-устройствам. Разъемы MIDI цифрового пианино Clavinova расположены в левой части задней панели устройства.

Тон-генераторы и другие устройства, контролируемые цифровым пианино Clavinova, могут подключаться к разъему MIDI [OUT]. Устройства, управляющие цифровым пианино Clavinova, должны подсоединяться через разъем MIDI [IN]. Если цифровым пианино Clavinova будут управлять ПК или секвенсор, для обеспечения двухсторонней связи их можно подсоединить к портам [IN] и [OUT]. В этом случае, любые другие

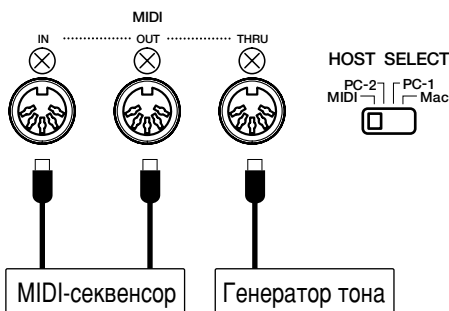

устройства, управляемые тем же устройством, могут быть подсоединены к порту MIDI [THRU] цифрового пианино Clavinova.

Если вы используете разъемы MIDI, установите переключатель [HOST SELECT] в положение «MIDI». Если переключатель установлен в другое положение, порты MIDI передавать или получать данные не будут.

Рекомендации по установке параметров MIDI цифрового пианино Clavinova см. на стр. 9 – 12 экрана FUNCTION (стр. 147 – 150).

### ПРИМЕЧАНИЕ

#### [TO HOST] или MIDI?

- Если вы просто хотите подсоединить цифровое пианино Clavinova к ПК, будет удобнее использовать разъем [TO HOST], так как компьютеру не понадобится специальный MIDI-интерфейс, чтобы установить соединение. При использовании USB-порта компьютера для подключения к цифровому пианино Clavinova требуется USB-интерфейс.
- Разъемы MIDI особенно удобны, когда вы хотите, чтобы цифровое пианино Clavinova функционировало как часть более обширной системы MIDI.

## Подключение к главному компьютеру

### ПРИМЕЧАНИЕ

- Прежде чем подключать цифровое пианино Clavinova к ПК и устанавливать переключатель [HOST SELECT], выключите питание обоих устройств. Соединив устройства и установив переключатель, включите сначала компьютер, а затем цифровое пианино Clavinova.
- Если разъем [TO HOST] цифрового пианино Clavinova не используется, отсоедините кабель от разъема. Если кабель оставить подключенным, это может вызвать неполадки в работе цифрового пианино Clavinova.
- Если переключатель [HOST SELECT] установлен в положение «PC-1», «PC-2» или «Mac», можно использовать разъем [TO HOST]. Однако при этом отключаются порты MIDI, поскольку обмен данными через эти порты не производится. С другой стороны, если переключатель [HOST SELECT] установлен в положение «MIDI», можно использовать порты MIDI, но не разъем [TO HOST], так как через него не производится обмен сообщениями.



## ■ Подсоединение последовательного порта компьютера к разъему [TO HOST] цифрового пианино Clavinova

Подсоедините последовательный порт компьютера (RS-232C или RS-422) к разъему [TO HOST] цифрового пианино Clavinova.

При таком подключении цифровое пианино Clavinova работает как MIDI-интерфейс. Следовательно, специального MIDI-интерфейса не требуется.

### ● Подключение

Для подключения последовательного порта компьютера (RS-232C или RS-422) к разъему [TO HOST] цифрового пианино Clavinova используйте специальный кабель.

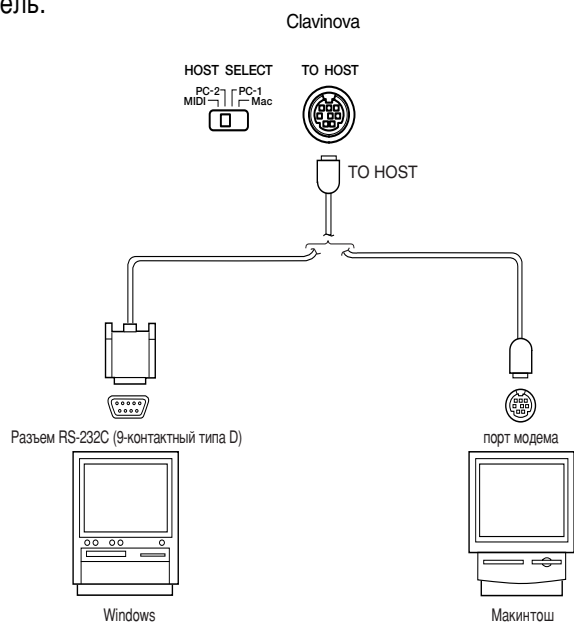

### ● Примечание для пользователей Windows (относительно MIDI-драйвера)

Для передачи данных между последовательным портом компьютера и разъемом [TO HOST] цифрового пианино Clavinova необходимо установить специальный MIDI-драйвер (для Windows – драйвер Yamaha CBX). Этот драйвер можно загрузить из библиотеки XG (XG Library) на сайте корпорации Yamaha.

<http://www.yamaha-xg.com>

### ● Типы последовательных кабелей и штырьковые контакты

В зависимости от типа подключаемого компьютера используйте один из следующих последовательных кабелей.

#### Windows (последовательный порт, 9-контактный разъем типа D)

- 8-контактный мини разъем типа DIN → 9-контактный разъем типа D (Yamaha CCJ-PC2 или эквивалентная модель)

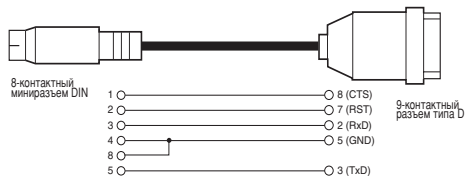

#### Macintosh

- Периферийный системный разъем → 8-контактный разъем (Yamaha CCJ-MAC или эквивалентная модель)

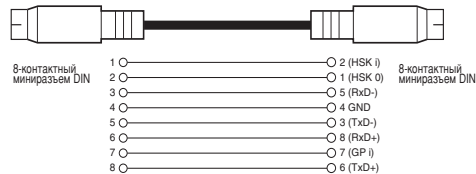

#### Схема контактов

- На диаграмме показана схема контактов для каждого кабеля.

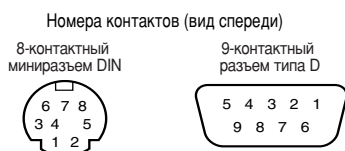

## ● Установка переключателя [HOST SELECT] цифрового пианино Clavinova

Установите переключатель [HOST SELECT] цифрового пианино Clavinova в соответствии с типом подключаемого компьютера.

- Macintosh: «Mac» (скорость передачи данных: 31 250 бит/сек, 1 МГц)
- Windows: «PC-2» (скорость передачи данных: 38 400 бит/сек)

### ПРИМЕЧАНИЕ

Если операционная система компьютера начинает давать сбои при вышеперечисленных настройках, это может означать, что требуется перенастройка вашего ПО. Сверьтесь с руководством по используемому ПО и установите переключатель [HOST SELECT] в положение, соответствующее поддерживаемой скорости передачи данных.

## ■ Подключение цифрового пианино Clavinova к USB-порту компьютера через USB-интерфейс, например UX256, UX96 или UX16

При помощи USB-кабеля подключите USB-порт компьютера к USB-интерфейсу (например, UX256, UX96 или UX16). Установите драйвер (который был получен вместе с USB-интерфейсом) на компьютер и подключите USB-интерфейс к цифровому пианино Clavinova, используя последовательный кабель или MIDI-кабели. Более подробную информацию см. в руководств по USB-интерфейсу.

## ● Пример подсоединения USB-интерфейса к цифровому пианино Clavinova с использованием последовательного кабеля

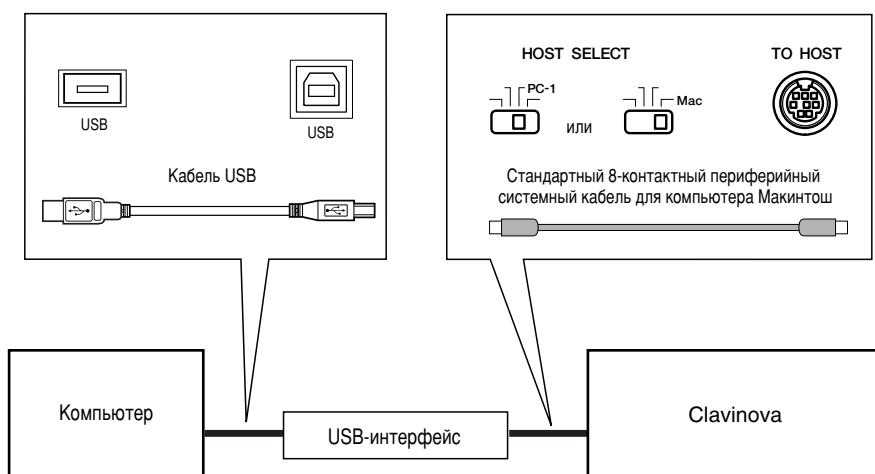

## ● Пример подсоединения USB-интерфейса к цифровому пианино Clavinova с использованием MIDI кабелей

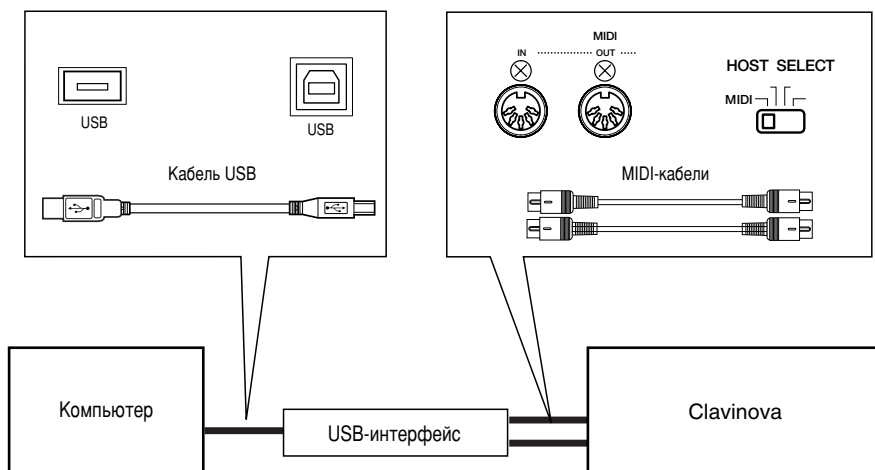

# Приложение

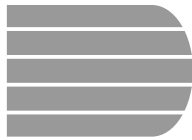

## Списки эффектов .....

В таблицах данного приложения содержатся описания различных типов реверберации, эффектов chorus и других эффектов, обеспечиваемых цифровым пианино CVP-202.

### Типы реверберации

Тип	Описание
HALL1	Реверберация концертного зала.
HALL2	
HALL3	
HALL4	
HALL5	
ROOM1	Реверберация маленькой студии.
ROOM2	
ROOM3	
ROOM4	
ROOM5	
ROOM6	
ROOM7	
STAGE1	Реверберация для солирующих инструментов.
STAGE2	
STAGE3	
STAGE4	
PLATE1	Имитатор реверберации стальной пластины.
PLATE2	
PLATE3	
WHITE ROOM	Единичная короткая реверберация с небольшой начальной задержкой.
TUNNEL	Имитация цилиндрического помещения, протяженного влево и вправо.
CANYON	Имитация гипотетического неограниченного акустического пространства.
BASEMENT	Реверберация с явным резонансом после небольшой начальной задержки.

### типы эффектов Chorus

Тип	Описание
CHORUS1	Стандартные эффекты Chorus для придания звуку объемности.
CHORUS2	
CHORUS3	
CHORUS4	
CHORUS5	
CHORUS6	
CHORUS7	
CHORUS8	
CELESTE1	Эффект, использующий трехфазный низкочастотный осциллятор (LFO) для придания звуку модуляции и объемности.
CELESTE2	
FLANGER1	Эффекты модуляции, напоминающие звук взлетающего и идущего на посадку реактивного самолета.
FLANGER2	
FLANGER3	
FLANGER4	
FLANGER5	

## Типы эффектов





Тип	Описание
HALL1	Реверберация концертного зала
HALL2	
HALL3	
HALL4	
HALL5	
ROOM1	Реверберация маленькой студии
ROOM2	
ROOM3	
ROOM4	
ROOM5	
ROOM6	
ROOM7	
STAGE1	Реверберация для солирующих инструментов
STAGE2	
STAGE3	
STAGE4	
PLATE1	Имитатор реверберации стальной пластины
PLATE2	
PLATE3	
ER1	Компоненты раннего отражения эффекта реверберации
ER2	
GATE REVERB	Имитация пороговой реверберации
REVERS GATE	Имитация пороговой реверберации с реверсивным увеличением
KARAOKE1	Эхо для караоке
KARAOKE2	
KARAOKE3	
CHORUS1	Стандартные эффекты Chorus для придания звуку объемности
CHORUS2	
CHORUS3	
CHORUS4	
CHORUS5	
CHORUS6	
CHORUS7	
CHORUS8	
CELESTE1	Эффект, использующий трехфазный низкочастотный осциллятор (LFO) для придания звуку модуляции и объемности
CELESTE2	
FLANGER1	Эффекты модуляции, напоминающие звук взлетающего и идущего на посадку реактивного самолета
FLANGER2	
FLANGER3	
FLANGER4	
FLANGER5	
SYMPHONIC1	Многоступенчатая модуляция, создаваемая эффектом типа «селеста»
SYMPHONIC2	
PHASER1	Эффект модуляции с периодическим смещением фазы
PHASER2	
EP PHASER1	
EP PHASER2	

Тип	Описание
ROTARY SP1	Эффекты модуляции, имитирующие вращающийся громкоговоритель
ROTARY SP2	
ROTARY SP3	
ROTARY SP4	
ROTARY SP5	
ROTARY SP6	
ROTARY SP7	
ROTARY SP8	
ROTARY SP9	
ROTARY SP10	
TREMOLO1	Циклическая модуляция по громкости
TREMOLO2	
TREMOLO3	
TREMOLO4	
GT TREMOLO1	Эффект тремоло для звука гитары
EP TREMOLO	Циклическая модуляция по громкости
EP TREMOLO2	
AUTO PAN1	Эффекты панорамирования, смещающие звук влево-вправо и вперед-назад
AUTO PAN2	
AUTO PAN3	
EP AUTOPAN	
EP AUTOPAN2	
AUTO WAH1	Повторяющиеся наплывы эффекта «wah»; для звуков электрогитары и т.п.
AUTO WAH2	
AUTO WAH3	
AUTO WAH4	
DELAY LCR1	Задержка звука по трем каналам: L (левый канал), R (правый канал) и C (центр)
DELAY LCR2	
DELAY LR	Задержка для каждого канала (левого и правого) с двумя задержками обратной связи
ECHO	Задержка по левому и правому каналам с независимой обратной связью
CROSS DELAY	Задержка по левому и правому каналам с перекрестной обратной связью
DIST HARD	Эффект типа «дисторшн» на границе амплитуды сигнала; применяется для звука электрогитары и т.п.
DIST HARD2	
DIST HARD3	
DIST SOFT	
DIST SOFT2	
DIST HEAVY	
OVERDRIVE	Добавляет мягкий эффект «дисторшн». Создается шумовой порог, что позволяет использовать этот эффект также с аналого-цифровым (A/D) входом.
AMP SIM	Имитация гитарного усилителя
ST AMP2	
ST AMP3	
EQ DISCO	Эффект эквалайзера диско
EQ TEL	Эффект эквалайзера, имитирующий звук по телефону
2BAND EQ	Сtereo эквалайзер с выравниванием по верхним и нижним частотам. Идеально подходит для секции ударных.
3BAND EQ	Моно-эквалайзер с выравниванием нижних, средних и высоких частот





# Сообщения .....







## ● Общие (Операции на панели)











 This button can't be used during recording or playback!	Это сообщение появляется при попытке выполнить операцию, недопустимую во время записи или воспроизведения (например конвертацию данных песни). ⇒ Остановите запись или воспроизведение или выйдите из режима Song Record или Song Play, а затем выполните операцию снова.
 This button can't be used during playback!	Это сообщение появляется при попытке выполнить операцию, недопустимую во время воспроизведения (например выбор стиля или настройку музыкальной базы данных). ⇒ Остановите воспроизведение или выйдите из режима Song Play, а затем выполните операцию снова.
 This button can't be used while recording!	Это сообщение появляется при попытке выполнить операцию, недопустимую в режиме Song Record (например копирование или удаление данных песни). ⇒ Остановите запись или выйдите из режима Song Record, а затем выполните операцию снова.
 Button not valid!	Нажата кнопка, не отвечающая ни за одну из функций в текущем режиме.

## ● Общие (Прямой доступ)



 Press a button to display corresponding settings.	Эта подсказка появляется при нажатии кнопки <b>[DIRECT ACCESS]</b> (стр. 21). ⇒ Нажмите кнопку на панели, соответствующую настройке, которую вы хотите отобразить. (Следует нажать вторую кнопку, пока это сообщение на дисплее.)
 DIRECT ACCESS not available for this function!	Это сообщение появляется, если после кнопки <b>[DIRECT ACCESS]</b> нажата кнопка на панели, не соответствующая экрану Direct Access. (См. стр. 21.) ⇒ Нажмите повторно кнопку <b>[DIRECT ACCESS]</b> , а затем нажмите кнопку на панели, соответствующую экрану Direct Access.



## ● Общие (Операции с дискетой)

 No disk!	Это сообщение появляется, если дискета не вставлена в дисковод. ⇒ Вставьте в дисковод нужную дискету и повторите операцию.
 No songs!	Это сообщение появляется при попытке переименовать или конвертировать песню, не содержащую данных. ⇒ Выберите песню, содержащую данные, или вставьте в дисковод дискету с данными песен.
 No file!	Это сообщение появляется при попытке загрузить, переименовать или удалить файл, но файл соответствующего формата на дискете не может быть найден. ⇒ Создайте файл или вставьте в дисковод дискету с нужным файлом.
 No data to save!	Это сообщение появляется при попытке сохранить на дискету пользовательский стиль (стр. 82), но выбранный номер ячейки памяти не содержит данных о стилях. ⇒ Создайте пользовательский стиль или выберите номер ячейки, содержащей данные о пользовательском стиле.
 Start disk format? <input type="button" value="OK"/> <input type="button" value="CANCEL"/>	Это сообщение появляется, если в дисковод вставлена неотформатированная или неправильно отформатированная дискета. (См. стр. 111.) ⇒ Если вы хотите отформатировать дискету, нажмите <b>OK</b> . Если вы хотите прервать процесс, нажмите <b>CANCEL</b> .
 Protected disk!	Это сообщение появляется при попытке записи или других операций с файлами на дискете с открытой защелкой защиты от записи («запись запрещена») ⇒ Закройте защелку защиты от записи (стр. 112), а затем повторите операцию. Если операция по-прежнему не может быть выполнена, значит дискета оснащена внутренней защитой от записи; в этом случае запись и операции с файлами на этой дискете невозможны.



 <b>Protected songs!</b>	<p>Это сообщение появляется при попытке записать что-либо поверх партий или произвести другие операции с файлами песен несовместимых форматов или форматов, не допускающих таких операций. С файлами некоторых форматов такие операции, как дополнительная запись, копирование, удаление и др., не могут быть выполнены с помощью цифрового пианино CVP-202.</p>
 <b>Disk read/write error!</b> <input type="button" value="OK"/>	<p>Во время записи или чтения файла произошла ошибка.</p> <p>⇒ Нажмите <b>OK</b> и повторите операцию. Если ошибка произошла повторно, возможно, неисправна дискета или дисковод. Если вы предполагаете, что неисправен дисковод, обратитесь к вашему дилеру Yamaha.</p>
 <b>Completed!</b>	<p>Это сообщение появляется на несколько секунд после завершения операций форматирования, копирования и др.</p>
 <b>Don't remove the disk!</b>	<p>Это сообщение появляется во время обмена данными между Clavinova и дисководом.</p> <p>⇒ Сообщение автоматически исчезает после завершения операции.</p>
 <b>Are you sure?</b> <input type="button" value="YES"/> <input type="button" value="NO"/>	<p>Требуется подтверждение продолжения операции удаления песни или форматирования.</p> <p>⇒ Нажмите <b>YES</b>, чтобы продолжить операцию. Нажмите <b>NO</b>, чтобы вернуться к предыдущему экрану.</p>
 <b>Disk full!</b> <input type="button" value="OK"/>	<p>Дискета заполнена, дополнительные данные не могут быть записаны.</p> <p>⇒ Нажмите кнопку <b>OK</b>, удалите ненужные данные с дискеты (стр. 144) или вставьте другую дискету, на которой больше свободного места. Это сообщение появляется во время записи песни. Запись будет прекращена, данные, записанные до этого момента, будут автоматически сохранены.</p>
 <b>Too many files!</b> <input type="button" value="OK"/>	<p>Это сообщение появляется при попытке создать большее количество файлов, чем может вместить данная дискета. На дискеты 2DD или 2HD может быть записано до 60 песен. Дискета 2DD может вместить около 107 файлов (различных форматов), а дискета 2HD — примерно 219 файлов.</p> <p>⇒ Нажмите кнопку <b>OK</b>, удалите ненужные файлы с дискеты (стр. 144) или вставьте другую дискету, на которой больше свободного места.</p>
 <b>Same name! Overwrite?</b> <input type="button" value="OK"/> <input type="button" value="CANCEL"/>	<p>Файл с таким именем уже существует.</p> <p>⇒ Нажмите <b>OK</b>, если вы хотите заменить оригинальный файл новым, или <b>CANCEL</b>, чтобы отменить операцию.</p>
 <b>Disk read/write operation in process!</b>	<p>Это сообщение появляется при попытке выполнить другие операции во время чтения или сохранения данных на дискету.</p> <p>⇒ Дождитесь завершения чтения/записи, затем повторите операцию.</p>
 <b>Convert to CVP songs?</b> <input type="button" value="YES"/> <input type="button" value="NO"/>	<p>Это сообщение появляется при попытке перезаписать данные коммерческого программного обеспечения или данные, записанные на инструментах, отличных от цифрового пианино CVP-202.</p> <p>⇒ Нажмите <b>YES</b>, чтобы конвертировать данные для записи и редактирования в формат CVP-202. Нажмите <b>NO</b>, если вы не хотите конвертировать данные.</p> <p>В песнях, конвертированных таким образом, может быть невозможно записать дорожки, кроме 1 и 2.</p>

## ● Общие (Операции с памятью)

 <b>Not enough memory!</b> <input type="button" value="OK"/>	<p>Это сообщение появляется при записи песни во внутреннюю память Clavinova, если память переполнена (стр. 133). Запись будет прекращена, данные, записанные до этого момента, будут автоматически сохранены.</p> <p>Это сообщение появляется также в том случае, если память Clavinova переполняется во время записи данных пользовательского стиля (см. стр. 84).</p>
 <b>Memory write operation in process!</b>	<p>Это сообщение появляется во время выполнения операции сохранения данных песни, записанной во внутреннюю память после редактирования с помощью функций Track Edit или Initial Edit.</p> <p>⇒ Завершите операцию записи данных, затем выполните другую операцию.</p>

	<p>Это сообщение появляется при попытке такой операции, как воспроизведение данных с дискеты, что повлечет за собой удаление данных из внутренней памяти Clavinova.</p> <p>⇒ Нажмите <b>YES</b>, чтобы удалить данные из внутренней памяти, затем выполните желаемую операцию. Нажмите <b>NO</b>, если вы хотите сохранить данные.</p>
	<p>Это сообщение появляется при попытке выбрать одну из следующих функций во время редактирования песни, записанной во внутреннюю память: Chord Sequence (стр. 121), Setup Memory (стр. 126) или Song Name (стр. 127).</p> <p>⇒ Скопируйте песню на дискету с помощью функции Song Copy (стр. 142), удалите песню из <b>CVP MEMORY</b> (стр. 144), затем выполните желаемую операцию с данными на дискете.</p>

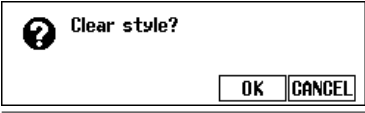
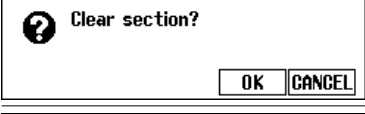
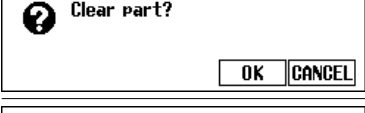
## ● Режим Custom Style

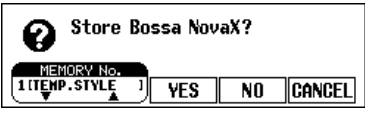
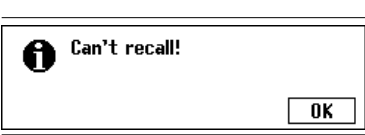
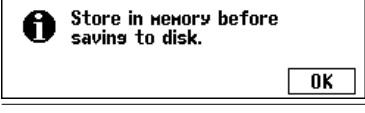
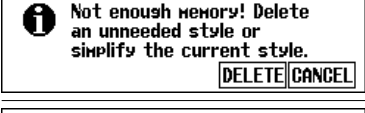
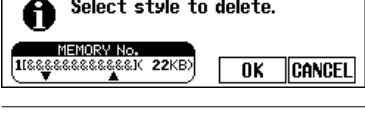
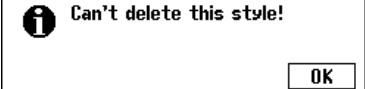
	<p>Это сообщение появляется на несколько секунд при переходе в режим пользовательского стиля. (См. стр. 74.)</p>
	<p>Запрос на подтверждение появляется при попытке изменить тактовый размер пользовательского стиля. (См. стр. 75.)</p>
	<p>Запрос на подтверждение появляется при попытке изменить количество тактов во фрагменте пользовательского стиля. (См. стр. 75.)</p>
	<p>Запрос на подтверждение при попытке выполнить операцию, требующую удаления партии. (См. стр. 76.)</p>
	<p>Запрос на подтверждение сохранения пользовательского стиля (стр. 79). Это сообщение также появляется при попытке изменить стиль до сохранения пользовательского стиля (стр. 85).</p> <p>⇒ Выберите <b>OK</b>, чтобы сохранить стиль. Нажмите <b>CANCEL</b>, чтобы вернуться к предыдущему экрану без сохранения данных.</p>
	<p>Запрос на подтверждение появляется при попытке выйти из режима Custom Style до сохранения стиля. (См. стр. 85.)</p> <p>⇒ Выберите <b>YES</b>, чтобы сохранить стиль. Для выхода без сохранения нажмите <b>NO</b>. Нажмите <b>CANCEL</b>, чтобы вернуться к предыдущему экрану.</p>
	<p>Это сообщение появляется, если невозможно вернуться к предыдущей версии пользовательского стиля, поскольку был изменен тактовый размер. (См. стр. 80.)</p>
	<p>При попытке записать пользовательский стиль на диск, не сохранив его в памяти, появляется сообщение, напоминающее сохранить стиль перед записью на диск. (См. стр. 83.)</p>
	<p>Это сообщение появляется, если внутренней памяти недостаточно, чтобы сохранить пользовательский стиль. (См. стр. 84.)</p>
	<p>Это сообщение появляется при выборе <b>DELETE</b> на экране, показанном выше.</p> <p>⇒ Выберите стиль, который вы хотите удалить, и нажмите кнопку <b>OK</b>. Если вы не хотите удалять стиль, нажмите <b>CANCEL</b>.</p>
	<p>Это сообщение появляется, если стиль, выбранный для удаления в экране, показанном выше, является стилем-источником для редактируемого в настоящий момент стиля.</p> <p>⇒ Нажмите <b>OK</b>, чтобы вернуться к предыдущему экрану и выбрать другой стиль для удаления.</p>

## ● Загрузка файла стиля

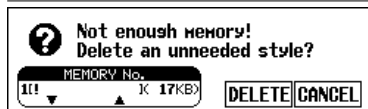

Это сообщение появляется при попытке загрузить файл стиля, если объем памяти недостаточен для выбранного файла. (См. стр. 87.)

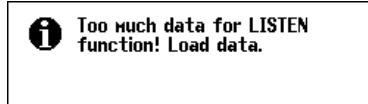

Некоторые файлы стиля имеют слишком большой объем и не могут быть обработаны с помощью функции **LISTEN**. (См. стр. 87.)

⇒ Загрузите файл стиля, затем воспроизведите его в обычном порядке.

## ● Chord Sequence (Аккордовая последовательность)

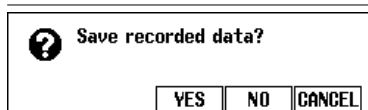

Запрос на подтверждение появляется при попытке выйти из функции Chord Sequence (аккордовая последовательность) во время записи.

⇒ Нажмите **YES**, чтобы сохранить записанные данные. Для выхода без сохранения нажмите **NO**. Нажмите **CANCEL**, чтобы вернуться к функции Chord Sequence (аккордовая последовательность) без сохранения данных.

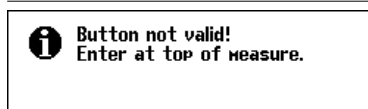

Это сообщение появляется при попытке внести изменение стиля аккомпанемента или части произведения в позиции, отличной от начала такта, при записи аккордовой последовательности (Chord Sequence).

⇒ Внесите рассматриваемые изменения в начале такта. (См. стр. 122.)

## ● Другие действия с записью

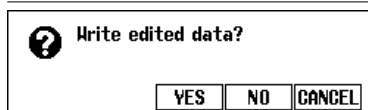

Это сообщение появляется при попытке выйти из функции Initial Edit без сохранения данных на дискету.

⇒ Нажмите **YES**, чтобы сохранить отредактированные данные. Для выхода без сохранения нажмите **NO**. Нажмите **CANCEL**, чтобы вернуться к экрану Initial Edit без сохранения.

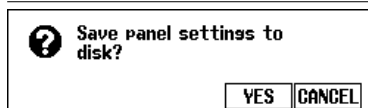

Этот запрос на подтверждение появляется при выполнении функции Setup Memory (стр. 126) для сохранения текущих настроек в песне, редактируемой в режиме Song Record.

⇒ Выберите **YES**, чтобы сохранить настройки. Нажмите **CANCEL**, чтобы вернуться к экрану RECORD EDIT 2 без сохранения.

## ● Копирование песен и дискет

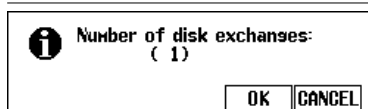

Это сообщение выводит на экран количество предстоящих замен дискеты перед началом операций Song Copy или Disk Copy. (См. стр. 143.)

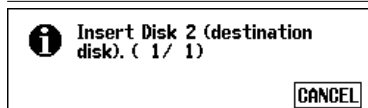

Это сообщение напоминает о том, что в дисковод нужно вставить дискету, на которую будет производиться запись копируемых данных. (См. стр. 143.)

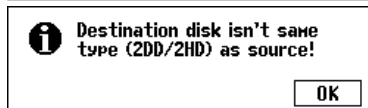

Это сообщение появляется при попытке скопировать данные с дискеты 2DD на дискету 2HD — или наоборот — с помощью функции Disk Copy (стр. 142).

⇒ Нажмите **OK** для отмены операции копирования, а затем повторите всю операцию с начала. Убедитесь, что дискета, на которую производится копирование, такого же объема (2DD или 2HD), что и копируемая дискета.

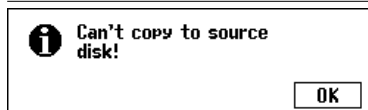

Это сообщение появляется при попытке снова вставить в дисковод дискету вместо дискеты, на которую должно производиться копирование с помощью функции Disk Copy (стр. 143).

⇒ Нажмите **OK** для отмены операции копирования; затем выполните операцию Disk Copy с начала. При замене дискет во время операции копирования будьте внимательны, чтобы не перепутать исходную дискету и дискету, на которую должны быть скопированы данные.

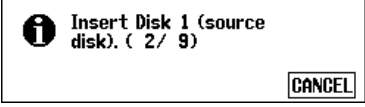
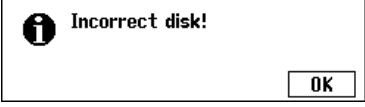
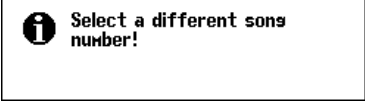

	<p>Это сообщение напоминает, что нужно указать номер песни, куда будут скопированы данные с исходной дискеты. Сообщение появляется, когда резервная дискета вставляется в дисковод. (См. стр. 143.)</p>
	<p>Это сообщение напоминает, что нужно вставить в дисковод исходную дискету при копировании данных с одной дискеты на другую. (См. стр. 143.)</p>
	<p>Это сообщение появляется при попытке вставить в дисковод ненадлежащую дискету (исходную или резервную) после напоминания заменить дискету в ходе выполнения функции Disk Copy (стр. 143).</p> <p>⇒ Нажмите <b>OK</b> для отмены операции копирования; затем выполните операцию Disk Copy с начала. При замене дискет в ходе операции копирования будьте внимательны, чтобы вставить в дисковод надлежащую дискету.</p>
	<p>Это сообщение появляется, если выбранный номер песни, куда будут копироваться данные, совпадает с номером исходной песни при копировании данных в пределах одной дискеты. (См. врезку на стр. 143.)</p> <p>⇒ Укажите другой номер песни, куда будет произведено копирование.</p>

● Конвертирование данных песен

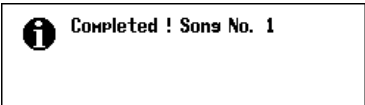
	<p>Это сообщение появляется при попытке конвертировать данные песни, сохраненной на дискете 2HD. (См. стр. 145.)</p> <p>⇒ Нажмите <b>OK</b> и скопируйте песни на дискету 2DD, затем конвертируйте данные на дискете 2DD.</p>
	<p>Это сообщение появляется после конвертирования данных песни и указывает номер песни, в которую были сохранены данные.</p>

● Относящиеся к аппаратной части

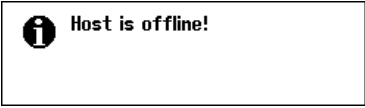
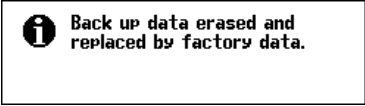
	<p>Это сообщение появляется, если не включен ведущий компьютер, неправильно подсоединен кабель, переключатель HOST SELECT находится не в нужном положении, а также если не запущены MIDI-драйвер или MIDI-приложение.</p> <p>⇒ Выключите Clavinova и компьютер. Проверьте правильность подключения кабеля и положение переключателя HOST SELECT (стр. 160), затем включите компьютер, а потом Clavinova.</p>
	<p>Clavinova сохраняет данные о настройках и установках, защищенные функцией Backup (стр. 152), если ее включать регулярно. Если инструментом не пользовались неделю или дольше, данные могут быть утеряны. Это сообщение появляется, если инструмент включен после того, как данные были утеряны. Оно также появляется после загрузки установок по умолчанию (стр. 153).</p>



# Устранение неполадок .....

Проблема	Причина	Решение
Clavinova не включается.	Clavinova неправильно подключена к розетке.	Проверьте подключение кабеля к разъему на Clavinova и к розетке.
При включении и отключении питания слышен хлопок или щелчок.	На инструмент подается электропитание.	Это нормально, нет поводов для беспокойства.
Из динамиков Clavinova слышен шум.	Шум может быть следствием помех, вызванных использованием мобильного телефона в непосредственной близости от Clavinova.	Отключите мобильный телефон или используйте его подальше от Clavinova.
Экран слишком яркий или слишком темный, трудно что-либо прочесть.	На яркость дисплея может влиять окружающая температура.	Для настройки контраста используйте регулятор <b>[CONTRAST]</b> . (См. стр. 11.)
Клавиатура звучит слишком тихо по сравнению с автоаккомпанементом или воспроизводимой песней.	Общее звучание клавиатуры или отдельной части клавиатуры могло быть установлено на низкий уровень громкости.	Увеличьте общий уровень громкости клавиатуры из главного экрана (стр. 23) или в процессе работы регулируйте громкость с помощью функции VOLUME соответствующего экрана KEYBOARD (стр. 32, 34 или 37).
Автоаккомпанемент или воспроизводимая песня звучат слишком тихо по сравнению с клавиатурой.	Регулятор <b>[ACMP/SONG VOLUME]</b> установлен на слишком низкий уровень.	Увеличьте уровень <b>[ACMP/SONG VOLUME]</b> .
	Установлен слишком низкий уровень громкости для одной или нескольких частей автоаккомпанемента или дорожек песни.	Установите более высокий уровень громкости для данной партии или дорожки на экране MIXER (Микшер) (стр. 65 или 100).
Общий уровень громкости слишком низкий или звук отсутствует вообще.	Регулятор <b>[MASTER VOLUME]</b> установлен на слишком низкий уровень.	Увеличьте уровень <b>[MASTER VOLUME]</b> .
	К инструменту подключены наушники.	Отключите наушники.
	Функция Local Control отключена.	Включите локальное управление (функцию Local Control). (См. стр. 147.)
Правая педаль не работает или звук продлевается, даже если она не нажата.	Шнур педали может быть не подсоединен к разъему.	Подключите шнур педали к соответствующему разъему. (См. стр. 34 в сборнике таблиц.)
Не удается запустить стиль аккомпанемента или воспроизведение песни.	Установлено значение EXT функции MIDI Sync.	Установите значение INT функции MIDI Sync. (См. стр. 148.)
При нажатии некоторых клавиш на клавиатуре отсутствует звук.	Превышены полифонические возможности Clavinova (количество одновременно воспроизводимых нот).	Поскольку конфигурация тон-генератора такова, что последние взятые ноты имеют приоритет, то предыдущие ноты могут иногда отсекаются. (Дополнительную информацию о полифонических возможностях см. в разделе «Технические характеристики» в сборнике таблиц.)

Проблема	Причина	Решение
Не воспроизводится автоаккомпанемент.	Автоаккомпанемент не включен.	Нажмите кнопку <b>[ACMP ON]</b> , чтобы включить автоаккомпанемент.
Нужный аккорд не распознается или не воспроизводится функцией автоаккомпанемента.	Используется неверная аппликатура.	См. таблицу аппликатуры аккордов (стр. 12 в сборнике таблиц).
	Используемая аппликатура не соответствует выбранному режиму аккомпанемента.	Проверьте, какой режим аккомпанемента выбран, и используйте аппликатуру, соответствующую этому режиму. (См. стр. 59.)
Невозможно записать 60 песен.	Память переполнена из-за слишком большой длины звучания одной или нескольких песен или использования большого количества функций.	Удалите ненужные песни (стр. 144) или произведите запись на новый диск.
Во время воспроизведения не звучат некоторые дорожки.	Воспроизведение дорожки (дорожек) отключено.	Включите воспроизведение дорожек, которые вы хотите слышать. (См. стр. 97 и 100.)

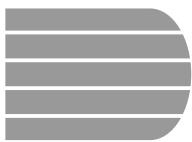

# Совместимость MIDI-устройств и данных . . . . .

## ■ MIDI

MIDI (Musical Instrument Digital Interface, цифровой интерфейс музыкальных инструментов) — это принятый во всем мире стандартный коммуникационный интерфейс, позволяющий MIDI-совместимым музыкальным инструментам обмениваться информацией и управлять друг другом.

- Передаваемые и получаемые данные различаются в зависимости от MIDI-устройства, и только данные, распознаваемые обоими соединенными устройствами, могут передаваться и приниматься. Чтобы узнать, поддерживает ли ваш инструмент тот или иной тип данных, см. таблицу характеристик MIDI-интерфейса в руководстве пользователя к этому инструменту. Таблица характеристик MIDI-интерфейса для цифрового пианино CVP-202 находится на стр. 30 сборника таблиц.

### MIDI-разъемы

Данные, полученные через разъем MIDI IN, передаются через этот разъем без изменений.

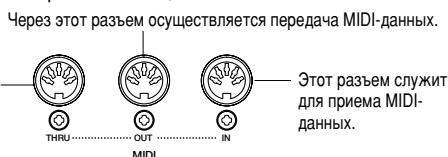

### Кабель MIDI

MIDI-устройства соединяются специальными кабелями MIDI.

- Настройки MIDI можно установить на страницах MIDI экрана режима Function. (См. стр. с 147 по 150.)
- Дополнительную информацию о стандарте MIDI и MIDI-приложениях можно найти в различных изданиях по музыкальной тематике.

## ■ Совместимость данных

В этом разделе обсуждаются основные вопросы совместимости данных: способны ли другие MIDI-устройства воспроизводить данные, записанные цифровым пианино CVP-202, и может ли цифровое пианино CVP-202 воспроизводить имеющиеся в продаже песни или песни, созданные для других инструментов или на компьютере.

В зависимости от типа MIDI-устройства и характеристик данных, можно либо сразу воспроизводить эти данные, либо сначала надо выполнить некоторые действия. Если при воспроизведении данных возникают проблемы, см. следующие разделы.

### ● Основное, что нужно проверить

Данные и MIDI-устройство должны быть совместимы по следующим аспектам:

- **Формат дискет**
- **Формат секвенции**
- **Формат распределения тембров**

### ● Формат дискет

Дискеты являются одним из основных носителей данных, используемых различными устройствами, включая компьютеры. Системы хранения данных у разных устройств различны. Поэтому прежде всего необходимо разметить дискету для работы с файловой системой устройства. Эта операция называется «форматированием».

- Существует два типа дискет: MF2DD (двусторонние, двойной плотности) и MF2HD (двусторонние, высокой плотности). Каждый из этих типов поддерживает разное форматирование.
- Цифровое пианино CVP-202 может работать с обоими типами дискет.
- После форматирования для цифрового пианино CVP-202 емкость дискеты 2DD составляет 720 Кб, а дискеты 2HD — 1,44 Мб. (Метки 720 Кб и 1,44 Мб указывают емкость дискеты. Они также используются и для обозначения формата дискеты.)
- Воспроизведение с дискеты возможно лишь в том случае, если MIDI-устройство поддерживает формат дискеты.

### ● Формат секвенции

Система, записывающая данные о песне, называется форматом секвенции.

- Воспроизведение возможно, только если MIDI-устройство поддерживает формат секвенции, использующийся на дискете.

#### [Распространенные форматы секвенции]

##### SMF (стандартный файл MIDI)

Этот самый распространенный формат.

- Есть два типа SMF формата: Format 0 и Format 1.
- Многие MIDI-устройства поддерживают Format 0. Большинство имеющихся в продаже песен записано в этом формате.
- Цифровое пианино CVP-202 поддерживает и Format 0, и Format 1 (в формате 1 до 17 фрагментов).
- Песня, записанная с помощью цифрового пианино CVP-202, автоматически сохраняется в формате SMF Format 0.

##### ESEQ

Этот формат секвенции поддерживают многие MIDI-устройства корпорации Yamaha, включая серию инструментов Clavinova.

Это обычный формат, который используется в разном программном обеспечении Yamaha.

- Цифровое пианино CVP-202 совместимо с форматом ESEQ.

### ● Формат распределения тембров

В MIDI тембры приписываются к так называемым «номерам программ». Стандарт присвоения таких номеров (порядок размещения тембров) и называется «форматом распределения тембров».

- Правильное воспроизведение возможно только в случае, если этот формат для данных песни совпадает с форматом воспроизводящего MIDI-устройства.

#### [Основные форматы распределения тембров]

##### Стандарт GM System Level 1

Это один из самых распространенных форматов.

- Многие MIDI-устройства и большинство коммерческих записей совместимы с форматом GM System Level 1.
- Цифровое пианино CVP-202 совместимо с GM System Level 1.

##### XG

Формат XG является расширением стандарта General MIDI (GM System level 1 format). Фирма Yamaha разработала эту спецификацию для увеличения числа доступных тембров и лучшего управления тембрами и эффектами, а также для совместимости MIDI-данных в будущем.

- Цифровое пианино CVP-202 совместимо с форматом XG.
- Песни, записанные на цифровом пианино CVP-202 с использованием голосов XG, совместимы с любыми устройствами, поддерживающими формат XG.

##### DOC

Этот формат распределения тембров поддерживают многие MIDI-устройства корпорации Yamaha, включая инструменты серии Clavinova.

Это обычный формат, который используется в разном программном обеспечении Yamaha.

- Цифровое пианино CVP-202 совместимо с форматом DOC.

Даже если MIDI-устройства и MIDI-файлы удовлетворяют всем вышеперечисленным условиям, данные все равно могут оказаться несовместимыми из-за особенностей устройств и методов записи данных.

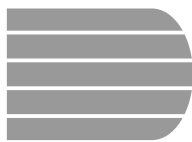

# Предметный указатель

<b>D</b>	
DETUNE (эффект расстраивания) .....	35
Direct Access (прямой доступ) .....	22
Dual .....	33-35

<b>E</b>	
Easy Play (легкая игра) .....	105, 107

<b>F</b>	
Fade In (постепенное нарастание громкости звука) .....	55
Fade Out (постепенное затухание громкости звука) .....	56

<b>G</b>	
Guide, учебная функция .....	15, 105-109

<b>H</b>	
Harmony (Гармония) .....	69-71

<b>M</b>	
MIDI-каналы .....	147, 150-151
MIDI-оборудование .....	160
MIDI-разъемы .....	160

<b>P</b>	
pan (Панорама) .....	32, 35, 38
Punch-in/out (перезапись) .....	118-120

<b>R</b>	
Registration Freeze, запрет изменений .....	91-92

<b>S</b>	
Synchronized Start (синхронизированный запуск) .....	53
Synchronized Stop (синхронизированная остановка) .....	62

<b>A</b>	
автоаккомпанемент .....	57-72
аккордовая последовательность .....	121-125
аппликатура (аккорды) .....	60-61, 62-64
аудио соединения .....	158-159

<b>B</b>	
вазовые настройки .....	19
выстрая запись .....	112-115
выстрая перемотка вперед .....	103
ведущий компьютер .....	160-161
включение/выключение ритма .....	125

<b>B</b>	
воспроизведение песни .....	93-104
воспроизведение, автоаккомпанемент .....	58, 60-61
воспроизведение, демонстрационные песни ..	14-15
воспроизведение, песня .....	93-104
воспроизведение, пользовательский стиль .....	84
воспроизведение, стили .....	51-56
воспроизведение, файлы стилей .....	88
вставки .....	51-52
второй голос .....	33-35
выбор температуры .....	155-156
выделенные пункты .....	16

<b>Г</b>	
главный экран .....	16
громкость дорожки .....	100-101
громкость метронома .....	26
громкость партии .....	65-66, 81-82
громкость партий .....	65-66, 81-82
громкость песни .....	99
громкость тембров .....	32, 34, 37
громкость .....	23-24

<b>Д</b>	
демонстрационное воспроизведение .....	14-15
диапазон скольжения .....	138
диск для ввода данных .....	17
дискеты .....	9
дисковод .....	9
добавление дорожки .....	118
доля .....	26, 74-75
дорожки, структура песни .....	110

<b>Ж</b>	
жК-дисплей, выбор функции .....	16
жК-дисплей, изменение значения .....	17

<b>З</b>	
загрузка регистрации .....	90-91
загрузка, восстановление параметров .....	153
зсагрузка, файлы с данными .....	140
загрузка, файлы стилей .....	86-88
запись без дискеты .....	133
запись дорожки .....	115-118
запись песен .....	110-120
запись песни .....	110-120
запись, аккордовая последовательность .....	121-125
запись, пользовательский стиль .....	73-80
запуск кнопкой «Tar» .....	53
значки файлов .....	94

<b>И</b>	
индикаторы клавиатуры .....	109
индикаторы клавиатуры .....	109
индикация аккордов .....	60-61
интродукция .....	54

<b>К</b>	
канал передачи .....	147, 150-151
квантизация дорожки .....	129-130
квантизация .....	78, 129-130
клавиши перкуссии .....	31
кнопки управления .....	12-13
компьютер .....	160-161
конвертирование данных песни .....	145
конвертирование данных песни .....	145
контрастность .....	11
копирование дискеты .....	142-143
копирование песни .....	142-143
крышка клавиатуры .....	10
крючок для наушников .....	11

<b>Л</b>	
левая педаль (для приглушенного звука) .....	40, 138
левая педаль .....	138

<b>М</b>	
мелодический строй .....	155-157
метка окончания .....	124, 125
метроном .....	25-26
микродстройка .....	154-155
микшер, автоаккомпанемент .....	65-66
микшер, песня .....	100-101
многодорожечная запись .....	115-118
музыкальная база данных .....	67-68

<b>Н</b>	
название песни .....	127
настройка в одно касание; функция One Touch Setting .....	72
наушники .....	11, 158
настройка .....	136, 156

<b>О</b>	
октава .....	32, 34, 38
основной тембр .....	29-32, 33, 36
отключение партии .....	97-98

<b>П</b>	
память CVP (песня) .....	133
память установок .....	126-127
память, запись .....	133
панель управления .....	12-13
панорама, песня .....	100-101
панорама, пользовательский стиль .....	81-82
партия, запись .....	76-78
партия, присвоение дорожки .....	98-99
пауза .....	103
педали .....	38, 40
первичное редактирование .....	130-132
передача данных песни .....	151
перемотка назад .....	103
песня, аккордовая последовательность .....	121-125

питание .....	11
повторение .....	106, 107, 109
пользовательский стиль .....	73-88
пользовательский строй .....	156-157
порты и разъемы .....	12-13
правая педаль («сустейн») .....	40, 138
присвоение имени, песня .....	127
присвоение имени, пользовательский стиль ..	78-79
присвоение имени, файлы с данными .....	141
программное обеспечение .....	104
процесс установки .....	10
пюпитр .....	10

## Р

разделение тембров .....	36-39
размер .....	26, 74-75
реверберация .....	41-43
реверберация, песня .....	100-101
реверберация, пользовательский стиль .....	81-82
регистрация .....	89-92
редактирование дорожки .....	128-130
режим аккомпанемента .....	57, 59-61
режим Guide .....	108

## С

сведение дорожек .....	128
свободный темп .....	96
сила нажатия .....	137
синхронизация (MIDI) .....	148
следующая нота .....	105, 107
сообщения .....	165-169
сообщения, пользовательский стиль .....	84-85
сохранение регистрации .....	89-90
сохранение .....	152
сохранение, первичное редактирование .....	132
сохранение, пользовательский стиль .....	79-80
сохранение, пользовательский стиль .....	82-83
сохранение, файлы с данными .....	140-141
справка .....	27-28
средняя педаль («состенуто») .....	40
стерео позиция .....	см. «панорама»
стили аккомпанемента .....	см. «стили»
стили, воспроизведение .....	51-56
стили, выбор .....	49-50
стили, пользовательские .....	73-88
страницы экрана .....	19
страницы экрана .....	19

## Т

текст .....	15, 109
тембр левой части клавиатуры .....	36-39
тембры, выбор .....	29-30, 76, 99
темп .....	25, 96, 100
типы реверберации .....	163
типы эффектов Chorus .....	163
типы эффектов .....	164
точка разделения клавиатуры .....	36, 39, 64

транспонирование MIDI .....	150
транспонирование .....	136, 150
трансформирование (конвертация) .....	145
тренировка .....	105-107

## У

удаление дорожки .....	129
удаление песни .....	144
удаление, аккордовая последовательность .....	124
удаление, дорожки .....	129
удаление, файлы с данными .....	141
удаление, файлы стилей .....	83
удаленная клавиатура .....	151
установка тембра .....	137
устранение неполадок .....	170-171

## Ф

файл регистрации .....	139-141
файл стиля .....	86-88
файлы All Setup .....	139-141
файлы установки .....	139-141
фиксированная сила нажатия .....	137
фильтр MIDI .....	148-149
фильтр, фильтр MIDI .....	148-150
финал .....	55-56
формат дискет .....	111, 146
форматирование, дискеты .....	111, 146
фортепианные стили .....	49, 58
фрагмент .....	74-75, 80
функции MIDI .....	147-151
функции в прямоугольных рамках .....	20-21
функции в рамках со скругленными углами .....	16
функции для работы с диском .....	139-146
функции педали .....	138
функции редактирования записи .....	126-132
функция Chord Assistance .....	62-64
функция Local Control .....	147
функция Piano Roll .....	106, 107, 109
функция Recall Section .....	80
функция Receive Filter (входной фильтр) ...	149-150
функция Repeat (повтор) .....	101-103
функция Style Clear (очистка стиля) .....	80
функция .....	134-135
функция, восстановление исходных параметров .....	19-20

## Ч

чувствительность клавиш .....	137
-------------------------------	-----

## Э

экран меню .....	18
эффект chorus в песне .....	100-101
эффект chorus в пользовательском стиле .....	81-82
эффект chorus .....	44-45
эффекты .....	46-48
эффекты, песня .....	100-101

## FCC INFORMATION (U.S.A.)

### 1. IMPORTANT NOTICE: DO NOT MODIFY THIS UNIT!

This product, when installed as indicated in the instructions contained in this manual, meets FCC requirements. Modifications not expressly approved by Yamaha may void your authority, granted by the FCC, to use the product.

### 2. IMPORTANT:

When connecting this product to accessories and/or another product use only high quality shielded cables. Cable/s supplied with this product MUST be used. Follow all installation instructions. Failure to follow instructions could void your FCC authorization to use this product in the USA.

### 3. NOTE:

This product has been tested and found to comply with the requirements listed in FCC Regulations, Part 15 for Class "B" digital devices. Compliance with these requirements provides a reasonable level of assurance that your use of this product in a residential environment will not result in harmful interference with other electronic devices. This equipment generates/uses radio frequencies and, if not installed and used according to the instructions found in the users manual, may cause interference harmful to the operation of other electronic devices. Compliance with FCC

regulations does not guarantee that interference will not occur in all installations. If this product is found to be the source of interference, which can be determined by turning the unit "OFF" and "ON", please try to eliminate the problem by using one of the following measures:

Relocate either this product or the device that is being affected by the interference.

Utilize power outlets that are on different branch (circuit breaker or fuse) circuits or install AC line filter/s.

In the case of radio or TV interference, relocate/reorient the antenna. If the antenna lead-in is 300 ohm ribbon lead, change the lead-in to co-axial type cable.

If these corrective measures do not produce satisfactory results, please contact the local retailer authorized to distribute this type of product. If you can not locate the appropriate retailer, please contact Yamaha Corporation of America, Electronic Service Division, 6600 Orangethorpe Ave, Buena Park, CA90620

The above statements apply ONLY to those products distributed by Yamaha Corporation of America or its subsidiaries.

\* This applies only to products distributed by YAMAHA CORPORATION OF AMERICA.

(class B)

### IMPORTANT NOTICE FOR THE UNITED KINGDOM

#### Connecting the Plug and Cord

IMPORTANT. The wires in this mains lead are coloured in accordance with the following code:

BLUE : NEUTRAL  
BROWN : LIVE

As the colours of the wires in the mains lead of this apparatus may not correspond with the coloured markings identifying the terminals in your plug proceed as follows:

The wire which is coloured BLUE must be connected to the terminal which is marked with the letter N or coloured BLACK.

The wire which is coloured BROWN must be connected to the terminal which is marked with the letter L or coloured RED.

Making sure that neither core is connected to the earth terminal of the three pin plug.

(2 wires)

- This applies only to products distributed by Yamaha-Kemble Music (U.K.) Ltd.

**CAUTION:** TO PREVENT ELECTRIC SHOCK, MATCH WIDE BLADE OF PLUG TO WIDE SLOT, FULLY INSERT.

**ATTENTION:** POUR ÉVITER LES CHOCS ÉLECTRIQUES, INTRODUIRE LA LAME LA PLUS LARGE DE LA FICHE DANS LA BORNE CORRESPONDANTE DE LA PRISE ET POUSSER JUSQU'AU FOND.

(polarity)

- This applies only to products distributed by Yamaha Canada Music Ltd.
- Ceci ne s'applique qu'aux produits distribués par Yamaha Canada Musique Ltée.

# IMPORTANT SAFETY INSTRUCTIONS

## INFORMATION RELATING TO PERSONAL INJURY, ELECTRICAL SHOCK, AND FIRE HAZARD POSSIBILITIES HAS BEEN INCLUDED IN THIS LIST.

**WARNING-** When using any electrical or electronic product, basic precautions should always be followed. These precautions include, but are not limited to, the following:

- 1.** Read all Safety Instructions, Installation Instructions, Special Message Section items, and any Assembly Instructions found in this manual **BEFORE** making any connections, including connection to the main supply.
- 2.** **Main Power Supply Verification:** Yamaha products are manufactured specifically for the supply voltage in the area where they are to be sold. If you should move, or if any doubt exists about the supply voltage in your area, please contact your dealer for supply voltage verification and (if applicable) instructions. The required supply voltage is printed on the name plate. For name plate location, please refer to the graphic found in the Special Message Section of this manual.
- 3.** This product may be equipped with a polarized plug (one blade wider than the other). If you are unable to insert the plug into the outlet, turn the plug over and try again. If the problem persists, contact an electrician to have the obsolete outlet replaced. Do **NOT** defeat the safety purpose of the plug.
- 4.** Some electronic products utilize external power supplies or adapters. Do **NOT** connect this type of product to any power supply or adapter other than one described in the owners manual, on the name plate, or specifically recommended by Yamaha.
- 5.** **WARNING:** Do not place this product or any other objects on the power cord or place it in a position where anyone could walk on, trip over, or roll anything over power or connecting cords of any kind. The use of an extension cord is not recommended! If you must use an extension cord, the minimum wire size for a 25' cord (or less) is 18 AWG. **NOTE:** The smaller the AWG number, the larger the current handling capacity. For longer extension cords, consult a local electrician.
- 6.** **Ventilation:** Electronic products, unless specifically designed for enclosed installations, should be placed in locations that do not interfere with proper ventilation. If instructions for enclosed installations are not provided, it must be assumed that unobstructed ventilation is required.
- 7.** **Temperature considerations:** Electronic products should be installed in locations that do not significantly contribute to their operating temperature. Placement of this product close to heat sources such as; radiators, heat registers and other devices that produce heat should be avoided.
- 8.** This product was **NOT** designed for use in wet/damp locations and should not be used near water or exposed to rain. Examples of wet/damp locations are; near a swimming pool, spa, tub, sink, or wet basement.
- 9.** This product should be used only with the components supplied or; a cart, rack, or stand that is recommended by the manufacturer. If a cart, rack, or stand is used, please observe all safety markings and instructions that accompany the accessory product.
- 10.** The power supply cord (plug) should be disconnected from the outlet when electronic products are to be left unused for extended periods of time. Cords should also be disconnected when there is a high probability of lightning and/or electrical storm activity.
- 11.** Care should be taken that objects do not fall and liquids are not spilled into the enclosure through any openings that may exist.
- 12.** Electrical/electronic products should be serviced by a qualified service person when:
  - a. The power supply cord has been damaged; or
  - b. Objects have fallen, been inserted, or liquids have been spilled into the enclosure through openings; or
  - c. The product has been exposed to rain; or
  - d. The product does not operate, exhibits a marked change in performance; or
  - e. The product has been dropped, or the enclosure of the product has been damaged.
- 13.** Do not attempt to service this product beyond that described in the user-maintenance instructions. All other servicing should be referred to qualified service personnel.
- 14.** This product, either alone or in combination with an amplifier and headphones or speaker/s, may be capable of producing sound levels that could cause permanent hearing loss. **DO NOT** operate for a long period of time at a high volume level or at a level that is uncomfortable. If you experience any hearing loss or ringing in the ears, you should consult an audiologist. **IMPORTANT:** The louder the sound, the shorter the time period before damage occurs.
- 15.** Some Yamaha products may have benches and/or accessory mounting fixtures that are either supplied as a part of the product or as optional accessories. Some of these items are designed to be dealer assembled or installed. Please make sure that benches are stable and any optional fixtures (where applicable) are well secured **BEFORE** using. Benches supplied by Yamaha are designed for seating only. No other uses are recommended.

## PLEASE KEEP THIS MANUAL



For details of products, please contact your nearest Yamaha or the authorized distributor listed below.

Pour plus de détails sur les produits, veuillez-vous adresser à Yamaha ou au distributeur le plus proche de vous figurant dans la liste suivante.

Die Einzelheiten zu Produkten sind bei Ihrer unten aufgeführten Niederlassung und bei Yamaha Vertragshändlern in den jeweiligen Bestimmungsländern erhältlich.

Подробные сведения об инструменте можно получить у уполномоченного представителя корпорации Yamaha в вашем регионе.

## NORTH AMERICA

### CANADA

**Yamaha Canada Music Ltd.**  
135 Milner Avenue, Scarborough, Ontario,  
M1S 3R1, Canada  
Tel: 416-298-1311

### U.S.A.

**Yamaha Corporation of America**  
6600 Orangethorpe Ave., Buena Park, Calif. 90620,  
U.S.A.  
Tel: 714-522-9011

## CENTRAL & SOUTH AMERICA

### MEXICO

**Yamaha de Mexico S.A. De C.V.,  
Departamento de ventas**  
Javier Rojo Gomez No.1149, Col. Gpe Del  
Moral, Deleg. Iztapalapa, 09300 Mexico, D.F.  
Tel: 686-00-33

### BRAZIL

**Yamaha Musical do Brasil LTDA.**  
Av. Rebouças 2636, São Paulo, Brasil  
Tel: 011-853-1377

### ARGENTINA

**Yamaha de Panamá S.A. Sucursal de Argentina**  
Viamonte 1145 Piso-2-B 1053,  
Buenos Aires, Argentina  
Tel: 1-4371-7021

### PANAMA AND OTHER LATIN AMERICAN COUNTRIES/ CARIBBEAN COUNTRIES

**Yamaha de Panamá S.A.**  
Torre Banco General, Piso 7, Urbanización Marbella,  
Calle 47 y Aquilino de la Guardia,  
Ciudad de Panamá, Panamá  
Tel: +507-269-5311

## EUROPE

### THE UNITED KINGDOM

**Yamaha-Kemble Music (U.K.) Ltd.**  
Sherbourne Drive, Tilbrook, Milton Keynes,  
MK7 8BL, England  
Tel: 01908-366700

### IRELAND

**Danfay Ltd.**  
61D, Sallynoggin Road, Dun Laoghaire, Co. Dublin  
Tel: 01-2859177

### GERMANY

**Yamaha Music Central Europe GmbH**  
Siemensstraße 22-34, 25462 Rellingen, Germany  
Tel: 04101-3030

### SWITZERLAND/LIECHTENSTEIN

**Yamaha Music Central Europe GmbH,  
Branch Switzerland**  
Seefeldstrasse 94, 8008 Zürich, Switzerland  
Tel: 01-383 3990

### AUSTRIA

**Yamaha Music Central Europe GmbH,  
Branch Austria**  
Schleiergasse 20, A-1100 Wien, Austria  
Tel: 01-60203900

### THE NETHERLANDS

**Yamaha Music Central Europe GmbH,  
Branch Nederland**  
Clarissenhof 5-b, 4133 AB Vianen, The Netherlands  
Tel: 0347-358 040

### BELGIUM/LUXEMBOURG

**Yamaha Music Central Europe GmbH,  
Branch Belgium**  
Rue de Geneve (Genevastraat) 10, 1140 - Brussels,  
Belgium  
Tel: 02-726 6032

### FRANCE

**Yamaha Musique France, S.A.  
Division Professionnelle**  
BP 70-77312 Marne-la-Vallée Cedex 2, France  
Tel: 01-64-61-4000

### ITALY

**Yamaha Musica Italia S.P.A.  
Combo Division**  
Viale Italia 88, 20020 Lainate (Milano), Italy  
Tel: 02-935-771

### SPAIN/PORTUGAL

**Yamaha-Hazen Música, S.A.**  
Ctra. de la Coruna km. 17, 200, 28230  
Las Rozas (Madrid), Spain  
Tel: 91-201-0700

### GREECE

**Philippos Nakas S.A. The Music House**  
147 Skiathou Street, 112-55 Athens, Greece  
Tel: 01-228 2160

### SWEDEN

**Yamaha Scandinavia AB**  
J. A. Wettergrens Gata 1  
Box 30053  
S-400 43 Göteborg, Sweden  
Tel: 031 89 34 00

### DENMARK

**YS Copenhagen Liaison Office**  
Generatorvej 8B  
DK-2730 Herlev, Denmark  
Tel: 44 92 49 00

### FINLAND

**F-Musiikki Oy**  
Kluuvikatu 6, P.O. Box 260,  
SF-00101 Helsinki, Finland  
Tel: 09 618511

### NORWAY

**Norsk filial av Yamaha Scandinavia AB**  
Grini Næringspark 1  
N-1345 Østerås, Norway  
Tel: 67 16 77 70

### ICELAND

**Skifan HF**  
Skeifan 17 P.O. Box 8120  
IS-128 Reykjavik, Iceland  
Tel: 525 5000

### OTHER EUROPEAN COUNTRIES

**Yamaha Music Central Europe GmbH**  
Siemensstraße 22-34, 25462 Rellingen, Germany  
Tel: +49-4101-3030

## AFRICA

**Yamaha Corporation,  
Asia-Pacific Music Marketing Group**  
Nakazawa-cho 10-1, Hamamatsu, Japan 430-8650  
Tel: +81-53-460-2312

## MIDDLE EAST

### TURKEY/CYPRUS

**Yamaha Music Central Europe GmbH**  
Siemensstraße 22-34, 25462 Rellingen, Germany  
Tel: 04101-3030

### OTHER COUNTRIES

**Yamaha Music Gulf FZE**  
LB21-128 Jebel Ali Freezone  
P.O.Box 17328, Dubai, U.A.E.  
Tel: +971-4-881-5868

## ASIA

### HONG KONG

**Tom Lee Music Co., Ltd.**  
11/F., Silvercord Tower 1, 30 Canton Road,  
Tsimshatsui, Kowloon, Hong Kong  
Tel: 2737-7688

### INDONESIA

**PT. Yamaha Music Indonesia (Distributor)  
PT. Nusantik**  
Gedung Yamaha Music Center, Jalan Jend. Gatot  
Subroto Kav. 4, Jakarta 12930, Indonesia  
Tel: 21-520-2577

### KOREA

**Yamaha Music Korea Ltd.**  
Tong-Yang Securities Bldg. 16F 23-8 Yoido-dong,  
Youngdungpo-ku, Seoul, Korea  
Tel: 02-3770-0661

### MALAYSIA

**Yamaha Music Malaysia, Sdn., Bhd.**  
Lot 8, Jalan Perbandaran, 47301 Kelana Jaya,  
Petaling Jaya, Selangor, Malaysia  
Tel: 3-703-0900

### PHILIPPINES

**Yupangco Music Corporation**  
339 Gil J. Puyat Avenue, P.O. Box 885 MCPO,  
Makati, Metro Manila, Philippines  
Tel: 819-7551

### SINGAPORE

**Yamaha Music Asia Pte., Ltd.**  
11 Ubi Road #06-00, Meiban Industrial Building,  
Singapore  
Tel: 65-747-4374

### TAIWAN

**Yamaha KHS Music Co., Ltd.**  
3F, #6, Sec.2, Nan Jing E. Rd. Taipei.  
Taiwan 104, R.O.C.  
Tel: 02-2511-8688

### THAILAND

**Siam Music Yamaha Co., Ltd.**  
121/60-61 RS Tower 17th Floor,  
Ratchadaphisek RD., Dindaeng,  
Bangkok 10320, Thailand  
Tel: 02-641-2951

### THE PEOPLE'S REPUBLIC OF CHINA AND OTHER ASIAN COUNTRIES

**Yamaha Corporation,  
Asia-Pacific Music Marketing Group**  
Nakazawa-cho 10-1, Hamamatsu, Japan 430-8650  
Tel: +81-53-460-2317

## OCEANIA

### AUSTRALIA

**Yamaha Music Australia Pty. Ltd.**  
Level 1, 99 Queensbridge Street, Southbank,  
Victoria 3006, Australia  
Tel: 3-9693-5111

### NEW ZEALAND

**Music Houses of N.Z. Ltd.**  
146/148 Captain Springs Road, Te Papapa,  
Auckland, New Zealand  
Tel: 9-634-0099

### COUNTRIES AND TRUST TERRITORIES IN PACIFIC OCEAN

**Yamaha Corporation,  
Asia-Pacific Music Marketing Group**  
Nakazawa-cho 10-1, Hamamatsu, Japan 430-8650  
Tel: +81-53-460-2312

**HEAD OFFICE** Yamaha Corporation, Pro Audio & Digital Musical Instrument Division  
Nakazawa-cho 10-1, Hamamatsu, Japan 430-8650  
Tel: +81-53-460-3273



Сайт цифрового пианино Clavinova (только по-английски)

<http://www.yamahaclavinova.com/>

Библиотека руководств по продуктам Yamaha

<http://www2.yamaha.co.jp/manual/english/>

M.D.G., Pro Audio & Digital Musical Instrument Division, Yamaha Corporation  
© 2003 Yamaha Corporation

WA54840 3??PO???.?-01A0 Напечатано в Индонезии