



# AVANT GRAND

## NU1XA

Руководство пользователя

Перед использованием инструмента ознакомьтесь с  
ПРАВИЛА ТЕХНИКИ БЕЗОПАСНОСТИ на страницах 4–5.

RU

# Important Notice: Guarantee Information for customers in European Economic Area (EEA) and Switzerland

<p><b>Important Notice: Guarantee Information for customers in EEA* and Switzerland</b></p> <p>For detailed guarantee information about this Yamaha product, and Pan-EEA* and Switzerland warranty service, please either visit the website address below (Printable file is available at our website) or contact the Yamaha representative office for your country. * EEA: European Economic Area</p>	English
<p><b>Wichtiger Hinweis: Garantie-Information für Kunden in der EWR* und der Schweiz</b></p> <p>Für nähere Garantie-Information über dieses Produkt von Yamaha, sowie über den Pan-EWR*- und Schweizer Garantieservice, besuchen Sie bitte entweder die folgend angegebene Internetadresse (eine druckfähige Version befindet sich auch auf unserer Webseite), oder wenden Sie sich an den für Ihr Land zuständigen Yamaha-Vertrieb. *EWR: Europäischer Wirtschaftsraum</p>	Deutsch
<p><b>Remarque importante: informations de garantie pour les clients de l'EEE et la Suisse</b></p> <p>Pour des informations plus détaillées sur la garantie de ce produit Yamaha et sur le service de garantie applicable dans l'ensemble de l'EEE ainsi qu'en Suisse, consultez notre site Web à l'adresse ci-dessous (le fichier imprimable est disponible sur notre site Web) ou contactez directement Yamaha dans votre pays de résidence. * EEE : Espace Economique Européen</p>	Français
<p><b>Belangrijke mededeling: Garantie-informatie voor klanten in de EER* en Zwitserland</b></p> <p>Voor gedetailleerde garantie-informatie over dit Yamaha-product en de garantieservice in heel de EER* en Zwitserland, gaat u naar de onderstaande website (u vindt een afdrukbaar bestand op onze website) of neemt u contact op met de vertegenwoordiging van Yamaha in uw land. * EER: Europese Economische Ruimte</p>	Nederlands
<p><b>Aviso importante: información sobre la garantía para los clientes del EEE* y Suiza</b></p> <p>Para una información detallada sobre este producto Yamaha y sobre el soporte de garantía en la zona EEE* y Suiza, visite la dirección web que se incluye más abajo (la versión del archivo para imprimir esta disponible en nuestro sitio web) o póngase en contacto con el representante de Yamaha en su país. * EEE: Espacio Económico Europeo</p>	Español
<p><b>Avviso importante: informazioni sulla garanzia per i clienti residenti nell'EEA* e in Svizzera</b></p> <p>Per informazioni dettagliate sulla garanzia relativa a questo prodotto Yamaha e l'assistenza in garanzia nei paesi EEA* e in Svizzera, potete consultare il sito Web all'indirizzo riportato di seguito (è disponibile il file in formato stampabile) oppure contattare l'ufficio di rappresentanza locale della Yamaha. * EEA: Area Economica Europea</p>	Italiano
<p><b>Aviso importante: informações sobre as garantias para clientes da AEE* e da Suíça</b></p> <p>Para obter uma informação pormenorizada sobre este produto da Yamaha e o serviço de garantia na AEE* e na Suíça, visite o site a seguir (o arquivo para impressão está disponível no nosso site) ou entre em contato com o escritório de representação da Yamaha no seu país. * AEE: Área Económica Europeia</p>	Português
<p><b>Σημαντική σημείωση: Πληροφορίες εγγύησης για τους πελάτες στον ΕΟΧ* και Ελλάδα</b></p> <p>Για λεπτομερείς πληροφορίες εγγύησης σχετικά με το παρόν προϊόν της Yamaha και την κάλυψη εγγύησης σε όλες τις χώρες του ΕΟΧ και την Ελλάδα, επισκεφτείτε την παρακάτω ιστοσελίδα (Εκτυπώσιμη μορφή είναι διαθέσιμη στην ιστοσελίδα μας) ή απευθυνθείτε στην αντιπροσωπεία της Yamaha στη χώρα σας. * ΕΟΧ: Ευρωπαϊκός Οικονομικός Χώρος</p>	Ελληνικά
<p><b>Viktigt: Garantiinformation för kunder i EES-området* och Schweiz</b></p> <p>För detaljerad information om denna Yamahaprodukt samt garantiservice i hela EES-området* och Schweiz kan du antingen besöka nedanstående webbadress (en utskriftsvänlig fil finns på webbplatsen) eller kontakta Yamahas officiella representant i ditt land. * EES: Europeiska Ekonomiska Samarbetsområdet</p>	Svenska
<p><b>Viktig merknad: Garantiinformasjon for kunder i EØS* og Sveits</b></p> <p>Detaljert garantiinformasjon om dette Yamaha-produktet og garantiservice for hele EØS-området* og Sveits kan fås enten ved å besøke nettstedene nedenfor (utskriftsversjon finnes på våre nettsider) eller kontakte Yamahas kontoret i landet der du bor. *EØS: Det europeiske økonomiske samarbeidsområdet</p>	Norsk
<p><b>Vigtig oplysning: Garantioplysninger til kunder i EØO* og Schweiz</b></p> <p>De kan finde detaljerede garantioplysninger om dette Yamaha-produkt og den fælles garantiserviceordning for EØO* (og Schweiz) ved at besøge det websted, der er angivet nedenfor (der findes en fil, som kan udskrives, på vores websted), eller ved at kontakte Yamahas nationale repræsentationskontor i det land, hvor De bor. * EØO: Det Europæiske Økonomiske Område</p>	Dansk
<p><b>Tärkeä ilmoitus: Takuutiedot Euroopan talousalueen (ETA)* ja Sveitsin asiakkaille</b></p> <p>Tämän Yamaha-tuotteen sekä ETA-alueen ja Sveitsin takuuta koskevat yksityiskohtaiset tiedot saatte alla olevasta nettiosoitteesta. (Tulostettava tiedosto saatavissa sivustollamme.) Voitte myös ottaa yhteyttä paikalliseen Yamaha-edustajaan. *ETA: Euroopan talousalue</p>	Suomi
<p><b>Ważne: Warunki gwarancyjne obowiązujące w EOG* i Szwajcarii</b></p> <p>Abi dowiedzieć się więcej na temat warunków gwarancyjnych tego produktu firmy Yamaha i serwisu gwarancyjnego w całym EOG* i Szwajcarii, należy odwiedzić wskazaną poniżej stronę internetową (Plik gotowy do wydruku znajduje się na naszej stronie internetowej) lub skontaktować się z przedstawicielstwem firmy Yamaha w swoim kraju. * EOG — Europejski Obszar Gospodarczy</p>	Polski
<p><b>Důležité oznámení: Záruční informace pro zákazníky v EHS* a ve Švýcarsku</b></p> <p>Podrobné záruční informace o tomto produktu Yamaha a záručním servisu v celém EHS* a ve Švýcarsku naleznete na níže uvedené webové adrese (soubor k tisku je dostupný na našich webových stránkách) nebo se můžete obrátit na zastoupení firmy Yamaha ve své zemi. * EHS: Evropský hospodářský prostor</p>	Česky
<p><b>Fontos figyelmeztetés: Garancia-információk az EGT* területén élő vásárlók számára</b></p> <p>A jelen Yamaha termékre vonatkozó részletes garancia-információk, valamint az EGT*-re és Svájcra kiterjedő garanciális szolgáltatás tekintetében keresse fel webhelyünket az alábbi címen (a webhelyen nyomtatható fájl is található), vagy pedig lépjen kapcsolatba az országában működő Yamaha képviselői irodával. * EGT: Európai Gazdasági Térség</p>	Magyar
<p><b>Oluline märkus: Garantiiteave Euroopa Majanduspiirkonna (EMP)* ja Šveitsi klientidele</b></p> <p>Täpsema teabe saamiseks selle Yamaha toote garantii ning kogu Euroopa Majanduspiirkonna ja Šveitsi garantiiteeninduse kohta, külastage palun veebisaiti alljärgneval aadressil (meie saidil on saadaval printitav fail) või pöörduge Teie regiooni Yamaha esinduse poole. * EMP: Euroopa Majanduspiirkond</p>	Eesti keel
<p><b>Svarīgs paziņojums: garantijas informācija klientiem EEZ* un Šveicē</b></p> <p>Lai saņemtu detalizētu garantijas informāciju par šo Yamaha produktu, kā arī garantijas apkalpošanu EEZ* un Šveicē, lūdzam apmeklējiet zemāk norādīto tīmekļa vietnes adresi (tīmekļa vietni ir pieejams drukājams fails) vai sazinieties ar jūsu valsti apkalpojošo Yamaha pārstāvniecību. * EEZ: Eiropas Ekonomikas zona</p>	Latviešu
<p><b>Démesio: informacija dėl garantijos pirkėjams EEE* ir Šveicarijoje</b></p> <p>Jei reikia išsamios informacijos apie šį „Yamaha“ produktą ir jo techninę priežiūrą visoje EEE* ir Šveicarijoje, apsilankykite mūsų svetainėje toliau nurodytu adresu (svetainėje yra spausdintinas failas) arba kreipkitės į „Yamaha“ atstovybę savo šaliai. *EEE – Europos ekonominė erdvė</p>	Lietuvių kalba
<p><b>Dôležité upozornenie: Informácie o záruke pre zákazníkov v EHP* a Švajčiarsku</b></p> <p>Podrobné informácie o záruke týkajúce sa tohto produktu od spoločnosti Yamaha a garančnom servise v EHP* a Švajčiarsku nájdete na webovej stránke uvedenej nižšie (na našej webovej stránke je k dispozícii súbor na tlač) alebo sa obráťte na zástupcu spoločnosti Yamaha vo svojej krajine. * EHP: Európsky hospodársky priestor</p>	Slovenčina
<p><b>Pomembno obvestilo: Informacije o garanciji za kupce v EGP* in Švici</b></p> <p>Za podrobnejše informacije o tem Yamahinem izdelku ter garancijskem servisu v celotnem EGP in Švici, obiščite spletno mesto, ki je navedeno spodaj (natiljsiva datoteka je na voljo na našem spletnem mestu), ali se obrnite na Yamahinega predstavnika v svoji državi. * EGP: Evropski gospodarski prostor</p>	Slovenščina
<p><b>Важно съобщение: Информация за гаранцията за клиенти в ЕИП* и Швейцария</b></p> <p>За подробна информация за гаранцията за този продукт на Yamaha и гаранционното обслужване в паневропейската зона на ЕИП* и Швейцария или посетете посочения по-долу уеб сайт (на нашия уеб сайт има файл за печат), или се свържете с представителния офис на Yamaha във вашата страна. * ЕИП: Европейско икономическо пространство</p>	Български език
<p><b>Notificare importantă: Informații despre garanție pentru clienții din SEE* și Elveția</b></p> <p>Pentru informații detaliate privind acest produs Yamaha și serviciul de garanție Pan-SEE* și Elveția, vizitați site-ul la adresa de mai jos (fișierul imprimabil este disponibil pe site-ul nostru) sau contactați biroul reprezentanței Yamaha din țara dumneavoastră. * SEE: Spațiul Economic European</p>	Limba română
<p><b>Važna obavijest: Informacije o jamstvu za države EGP-a i Švicarske</b></p> <p>Za detaljne informacije o jamstvu za ovaj Yamahin proizvod te jamstvenom servisu za cijeli EGP i Švicarsku, molimo Vas da posjetite web-stranicu navedenu u nastavku ili kontaktirate ovlaštenog Yamahinog dobavljača u svojoj zemlji. * EGP: Europski gospodarski prostor</p>	Hrvatski

<https://europe.yamaha.com/warranty/>



# ПРАВИЛА ТЕХНИКИ БЕЗОПАСНОСТИ

## ВНИМАТЕЛЬНО ПРОЧИТАЙТЕ, ПРЕЖДЕ ЧЕМ ПРИСТУПАТЬ К ЭКСПЛУАТАЦИИ

Ответственный взрослый должен дать рекомендации подопечным, особенно детям, о том, как правильно использовать устройство и обращаться с ним, до начала его фактического использования.

Храните это руководство в надежном и легкодоступном месте, так как оно может понадобиться вам в будущем.



## ПРЕДУПРЕЖДЕНИЕ

Во избежание получения серьезных травм вплоть до наступления смерти от удара электрическим током, а также во избежание короткого замыкания, повреждения оборудования, пожара и других инцидентов всегда соблюдайте основные правила техники безопасности, перечисленные далее. Они включают принятие следующих мер (не ограничиваясь ими).

### Источник питания

- Кабель питания не должен находиться рядом с источниками тепла, такими как нагреватели и батареи отопления. Кроме того, не допускайте перегибов и других повреждений кабеля, не ставьте на него тяжелые предметы.
- Не прикасайтесь к изделию или к вилке электропитания во время грозы.
- Используйте только то напряжение, на которое рассчитано изделие. Это напряжение указано на наклейке на устройстве.
- Используйте блок и кабель питания только из комплекта поставки (или рекомендованные) (стр. 103). Не используйте блок/кабель питания с другими устройствами.
- Периодически проверяйте сетевую вилку электропитания и очищайте ее от накопившейся пыли и грязи.
- Вставляйте вилку электропитания в розетку до конца. Если вилка устройства недостаточно плотно вставлена в розетку, на ней может скопиться пыль, что может привести к возгоранию или ожогам кожи.
- При установке инструмента убедитесь в том, что используемая электрическая розетка легко доступна. При возникновении какого-либо сбоя или неисправности немедленно выключите устройство и отсоедините его от электросети. Даже если выключатель питания находится в выключенном положении, до тех пор пока кабель питания не отключен от розетки электросети, изделие остается подключенным к источнику питания.
- Не подключайте изделие к сетевой розетке вместе с другими устройствами через удлинитель. Это может привести к ухудшению качества звука или перегреву розетки.
- При отсоединении вилки электропитания держитесь за саму вилку, а не за кабель. Если тянуть за кабель, можно повредить его и вызвать поражение электрическим током или возгорание.

- Если изделие не используется в течение длительного периода времени, выньте вилку электропитания из розетки электросети.

### Не разбирать

- В устройстве нет компонентов, которые подлежат пользовательскому обслуживанию. Не разбирайте и не изменяйте внутренние компоненты.

### Беречь от воды

- Не допускайте попадания изделия под дождь, не пользуйтесь им рядом с водой, в условиях сырости или повышенной влажности. Не ставьте на него емкости с жидкостью (вазы, бутылки или стаканы), которая может пролиться и попасть в отверстия и полости. Попадание жидкости, например воды, в изделие может вызвать возгорание, поражение электрическим током и неисправность.
- Используйте блок питания только внутри помещения. Не используйте его в условиях высокой влажности.
- Ни в коем случае не вставляйте и не вынимайте сетевую вилку мокрыми руками.

### Беречь от огня

- Не размещайте горящие предметы или открытый огонь рядом с изделием, поскольку это может привести к возгоранию.

### Модуль беспроводной связи

- Радиоволны, генерируемые данным изделием, могут повлиять на работу медицинского электрооборудования, например вживленных кардиостимуляторов или дефибрилляторов.
  - Не используйте изделие рядом с медицинскими приборами или в медицинских учреждениях. Радиоизлучение данного изделия может повлиять на работу электрических медицинских приборов.
  - Не используйте изделие в радиусе 15 см от лиц с вживленным кардиостимулятором или дефибриллятором.

### Использование банкетки (если прилагается)

- Во избежание случайного падения банкетки не оставляйте ее в неустойчивом положении.
- Не качайтесь на банкетке и не играйте, стоя на ней. Использование банкетки в качестве стремянки или в иных целях может привести к несчастному случаю или травме.
- Банкетка предназначена только для одного человека.
- Если винты банкетки ослабевают в результате длительного активного использования, периодически затягивайте их с помощью прилагаемого инструмента, чтобы предотвратить возможную травму или несчастный случай.
- Следите за маленькими детьми, чтобы они не упали с банкетки. У банкетки нет спинки, и ее бесконтрольное использование может привести к несчастному случаю или травме.

### Нештатные ситуации

- При возникновении любой из указанных ниже проблем немедленно отключите питание и отсоедините кабель питания от электросети. Затем обратитесь за помощью к специалистам центра технического обслуживания корпорации Yamaha.

- Износ или повреждение кабеля питания или вилки.
- Появление необычного запаха или дыма.
- Попадание в изделие посторонних предметов или воды.
- Неожиданное прекращение звучания во время использования устройства.
- Трещины или другие видимые повреждения на изделии.



## **ВНИМАНИЕ**

**Во избежание нанесения травм себе и окружающим, а также повреждения инструмента и другого имущества, всегда соблюдайте основные меры безопасности. Они включают принятие следующих мер (не ограничиваясь ими).**

### **Место установки**

- Избегайте размещения изделия в неустойчивом положении или в местах с сильной вибрацией, так как это может привести к его падению и стать причиной травм.
- Не приближайтесь к устройству во время землетрясений. Сильная тряска в ходе землетрясения может вызвать перемещение или падение устройства, что может привести к повреждению изделия или его частей, а также к травмам.
- Перед перемещением фортепиано проконсультируйтесь со специалистом, имеющим опыт таких работ. Фортепиано очень тяжелые. При перемещении фортепиано существует риск травмирования спины и повреждения покрытия пола.
- Так как это изделие очень тяжелое, убедитесь в том, что для его поднятия и перестановки у вас есть достаточно помощников. Не пытайтесь поднять или переместить инструмент без достаточной помощи. Вы можете надорвать спину, получить другую травму или повредить сам инструмент.
- Перед перемещением изделия отсоедините все кабели во избежание их повреждения и получения травмы в результате спотыкания.
- Хотя деревянные части инструмента были разработаны и изготовлены с учетом безопасности окружающей среды и здоровья людей, в редких случаях покупатель могут почувствовать необычный запах или раздражение в глазах, вызванное материалами, которые использовались для склейки и покраски различных частей инструмента. Чтобы избежать этого, рекомендуем соблюдать следующие правила:
  1. Специально проветривайте помещение в течение нескольких дней после вскрытия упаковки и установки инструмента, поскольку инструмент был упакован в герметичных условиях для безопасной транспортировки.
  2. Если инструмент установлен в небольшом по площади помещении, проветривайте его ежедневно или периодически.
  3. Если вы оставили инструмент в закрытом помещении на долгое время в условиях высокой температуры, проветрите помещение, затем, по возможности, понизьте температуру перед использованием инструмента.

## **Подключения**

- Перед подключением изделия к другим устройствам отключите их питание. Перед включением или отключением питания электронных устройств установите минимальный уровень громкости.
- Также убедитесь в том, что на всех устройствах установлен минимальный уровень громкости, а затем во время игры на инструменте постепенно увеличьте громкость до нужного уровня.

## **Правила эксплуатации**

- Не вставляйте пальцы или руки в щели крышки клавиатуры или инструмента. Также следите, чтобы крышка клавиатуры не задела пальцы.
- Не вставляйте в отверстия или щели изделия посторонние, например металлические или бумажные, предметы. Несоблюдение этого правила может привести к возгоранию, поражению электрическим током или неисправности.
- Не прилагайте чрезмерных усилий при закрытии крышки клавиатуры. Крышка клавиатуры оснащена механизмом SOFT-CLOSE™, благодаря которому закрывается медленно и аккуратно. Не следует применять излишнюю силу при закрытии крышки клавиатуры, так как это может привести к повреждению механизма SOFT-CLOSE™, а также к травмам рук или пальцев, попавших под крышку.
- Не облокачивайтесь на инструмент, не ставьте на него тяжелые предметы и не прикладывайте чрезмерных усилий к кнопкам, переключателям и разъемам.
- Храните мелкие детали вдали от детей. Дети могут случайно проглотить их.
- Не следует долго пользоваться изделием или наушниками с высоким или некомфортным уровнем громкости, так как это может привести к потере слуха. При ухудшении слуха или звоне в ушах обратитесь к врачу.
- Перед очисткой отсоединяйте устройство от розетки электросети. Несоблюдение этого правила может привести к поражению электрическим током.

## **Использование банкетки (если прилагается)**

- При использовании регулируемых банкеток не пытайтесь регулировать высоту, сидя на них, поскольку это может привести к перенапряжению регулирующего механизма, его поломке и даже травме.
- Не суйте руки в подвижные части. В противном случае руки могут быть зажаты между частями, что, скорее всего, приведет к травме.

Корпорация Yamaha не несет ответственности за повреждения, вызванные неправильной эксплуатацией или модификацией устройства, а также за потерю или повреждение данных.

Всегда выключайте питание, когда инструмент не используется.

Даже если переключатель [ϕ] находится в положении ожидания (не горит индикатор питания), инструмент продолжает потреблять электроэнергию на минимальном уровне.

Если инструмент не будет использоваться в течение длительного времени, обязательно отсоедините кабель питания от розетки электросети.

(DMI-11)

# УВЕДОМЛЕНИЕ

Во избежание возникновения неисправности или повреждения изделия, данных или другого имущества соблюдайте приведенные ниже инструкции.

## ■ Правила эксплуатации

- Не подключайте это изделие к общедоступным сетям Wi-Fi и/или Интернету напрямую. Подключайте его к Интернету только через маршрутизатор, защищенный надежным паролем. Информацию об оптимальных методах обеспечения безопасности можно получить у производителя маршрутизатора.
- Не используйте изделие в непосредственной близости от телевизора, радиоприемника, стереофонического оборудования, мобильных телефонов и других электроприборов. В противном случае данное изделие или другое устройство могут создавать помехи.
- При использовании инструмента вместе со смарт-устройством, например смартфоном или планшетом, рекомендуем включить на нем авиарежим, чтобы избежать создаваемых мобильной связью помех. При включении авиарежима могут отключаться Wi-Fi или Bluetooth®. Перед их использованием убедитесь, что они включены.
- Во избежание деформации, повреждения внутренних компонентов и сбоев в работе не держите инструмент в помещениях с избыточной вибрацией, а также в местах, где слишком пыльно, холодно или жарко (например, на солнце, рядом с обогревательными приборами или в машине в дневное время). (Подтвержденный диапазон рабочей температуры: 5–40 °C.)
- Не кладите на инструмент предметы из винила, пластмассы или резины, поскольку они могут его окрасить.
- При ударе металлическими, фарфоровыми или другими твердыми предметами полированное покрытие инструмента может потрескаться или облупиться. Будьте осторожны.

## ■ Техническое обслуживание

- Очищайте инструмент мягкой сухой или слегка влажной тряпкой. Не используйте пятновыводители, растворители, спирт, жидкие чистящие средства и чистящие салфетки с пропиткой.
- Протирайте пыль и удаляйте грязь мягкой тканью. Протирая инструмент, не прикладывайте излишних усилий, так как маленькие частицы грязи могут поцарапать полированную поверхность.
- Резкий перепад температур или влажности может привести к образованию конденсата, и на поверхности инструмента может скопиться вода. Если оставить влагу, деревянные части могут впитать ее и получить повреждения. Обязательно сразу же вытрите влагу мягкой тканью.

## ■ Сохранение данных

- Некоторые данные этого инструмента (стр. 92), а также сохраненные во внутренней памяти композиции (стр. 46), не стираются после отключения питания. Однако сохраненные данные могут быть утеряны из-за сбоя, ошибки при эксплуатации и т. п. Сохраняйте важные данные на USB-устройстве хранения данных или внешнем устройстве, например на компьютере (стр. 60, 92). Перед работой с USB-устройством хранения данных ознакомьтесь с информацией на стр. 64.
- Во избежание потери данных из-за повреждения USB-устройства хранения данных рекомендуем сохранять резервные копии важных данных на запасном USB-устройстве или на внешнем устройстве, например на компьютере.

# Информация

## ■ Об авторских правах

- Авторские права на содержимое<sup>1</sup>, установленное на этом изделии, принадлежат корпорации Yamaha или правообладателю. За исключением случаев, разрешенных законами об авторском праве и другими соответствующими законами, например о копировании для личного пользования, запрещено воспроизводить или передавать<sup>2</sup> содержимое без разрешения правообладателя. При использовании содержимого проконсультируйтесь со специалистом по авторскому праву.

Если вы самостоятельно создаете или исполняете музыку с использованием содержимого изделия, а затем записываете и распространяете ее, разрешение корпорации Yamaha не требуется, независимо от того, является ли способ распространения платным или бесплатным.

<sup>1</sup>: Слово «содержимое» означает компьютерные программы, аудиоданные, данные стиля аккомпанемента, данные MIDI и WAVE, данные записи тембров, партитуру, данные партитуры и т. п.

<sup>2</sup>: Фраза «воспроизводить или передавать» означает извлечение, запись и распространение содержимого данного изделия без изменений.

## ■ О содержащихся в изделии функциях и данных

- Некоторые встроенные композиции были отредактированы с целью изменения их продолжительности или аранжировки и, следовательно, могут не совпадать с оригиналом.
- Растровые шрифты, используемые в данном изделии, предоставлены компанией Ricoh Co., Ltd. и являются ее собственностью.

## ■ Об этом руководстве

- Иллюстрации и снимки экрана, показанные в данном руководстве, предназначены только для учебных целей.
- Windows является зарегистрированным товарным знаком корпорации Майкрософт® в США и других странах.
- Wi-Fi является зарегистрированным товарным знаком Wi-Fi Alliance®.
- Словесный знак и логотипы Bluetooth® являются зарегистрированными товарными знаками, принадлежащими Bluetooth SIG, Inc.; любое их использование корпорацией Yamaha осуществляется по лицензии.



- Названия фирм и изделий, используемые в данном руководстве, являются товарными знаками или зарегистрированными товарными знаками соответствующих компаний.

## ■ Подстройка

- В отличие от акустического фортепиано данный инструмент не требует настройки специалистом (при этом пользователь может подстроить высоту звука в соответствии с другими инструментами). Однако так как клавиатурный механизм этого инструмента такой же, как у настоящего пианино, со временем он может измениться. Если это произойдет или приведет к проблемам при исполнении, обратитесь к дилеру Yamaha.

## Транспортировка и установка

Перемещайте инструмент в горизонтальном положении. Не подвергайте инструмент воздействию чрезмерной вибрации или сильных ударов.

### **⚠ ВНИМАНИЕ**

При перемещении инструмента всегда беритесь за нижнюю часть блока клавиатуры и ручки на задней стороне. Не беритесь за гнездо подключения наушников. Неправильная переноска может привести к выходу инструмента из строя или к травме.

### **ПРИМЕЧАНИЕ**

Перед перемещением инструмента вращайте регулятор до тех пор, пока он перестанет касаться пола. Невыполнение этого требования может привести к повреждению поверхности пола.

Размещайте инструмент на расстоянии не менее чем 10 см от стены для оптимизации звучания. Если после установки инструмент находится в неустойчивой позиции, используйте входящие в поставку фетровые подкладки. Подробную информацию см. в инструкциях, прилагаемых к фетровым подкладкам.

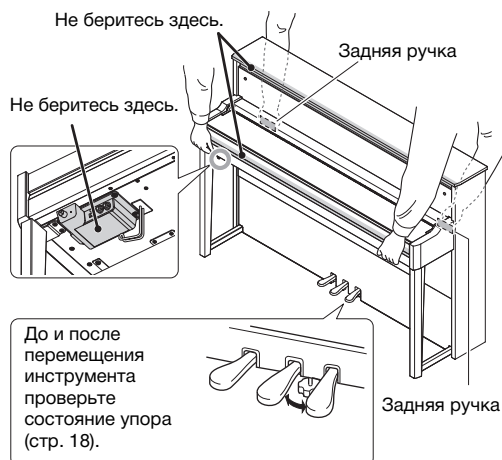

Номер модели, серийный номер, требования к источнику питания и пр. указаны на табличке с названием изделия в нижней части устройства или рядом с ней. Запишите серийный номер в расположенном ниже поле и сохраните данное руководство как подтверждение покупки; это поможет идентифицировать принадлежность устройства в случае кражи.

**Номер модели.**

---

**Серийный номер.**

---

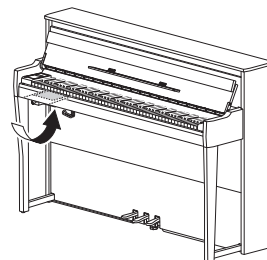

Наклейка с названием находится на оборотной стороне клавиатуры.

(1003-M06 plate bottom ru 01)

# Содержание

<b>ПРАВИЛА ТЕХНИКИ БЕЗОПАСНОСТИ</b> .....	<b>4</b>
<b>УВЕДОМЛЕНИЕ</b> .....	<b>6</b>
<b>Информация</b> .....	<b>6</b>
<b>Транспортировка и установка</b> .....	<b>7</b>
<b>Описание руководств</b> .....	<b>9</b>
Поставляются в комплекте: .....	9
Доступно на сайте .....	9
<b>Принадлежности в комплекте</b> .....	<b>9</b>
<b>Функции</b> .....	<b>10</b>

<b>Панель управления и разъемы</b> .....	<b>12</b>
Обзор .....	12
Панель управления.....	13
<b>Игра на инструменте</b> .....	<b>14</b>
Открытие/закрытие крышки клавиатуры и пюпитра .....	14
Включение и выключение питания .....	15
Регулировка общей громкости .....	17
Использование наушников .....	17
Использование педалей.....	18
<b>Основные операции</b> .....	<b>20</b>

<b>Превосходное звучание фортепиано</b> .....	<b>22</b>
Выбор двух тембров рояля непосредственно с панели .....	22
Настройка звука и чувствительности к силе нажатия для тембров фортепиано (функция Piano Room) .....	23
<b>Выбор звучания различных музыкальных инструментов (тембров)</b> .....	<b>26</b>
Выбор тембров .....	26
Прослушивание демонстраций тембров .....	28
Улучшение и настройка звучания инструмента.....	29
Режим Duo (игра вдвоем).....	32
Использование метронома.....	34
<b>Воспроизведение композиций</b> .....	<b>36</b>
Воспроизведение композиции .....	37
Воспроизведение партии одной руки: функция отключения партии (MIDI-композиции) .....	40
Повторное воспроизведение композиции .....	41
Регулировка баланса громкости.....	44
Полезные функции воспроизведения .....	45
<b>Запись собственного исполнения</b> .....	<b>46</b>
Способы записи.....	46
Быстрая запись MIDI-композиции .....	47
Запись MIDI с независимыми дорожками.....	49
Запись MIDI на USB-устройство хранения данных .....	51

Запись аудио на USB-устройство хранения данных .....	52
Другие способы записи .....	53

<b>Работа с файлами композиций</b> .....	<b>57</b>
Типы композиций и ограничения, накладываемые на операции с файлами .....	57
Основные операции с файлами композиций .....	58
Удаление файлов композиций — Delete.....	59
Копирование файлов композиций — Copy .....	60
Перемещение файлов композиций — Move .....	60
Преобразование MIDI-композиции в аудиокомпозицию во время воспроизведения — MIDI to Audio .....	61
Переименование файлов композиций — Rename .....	61

<b>Подключение к другим устройствам</b> .....	<b>62</b>
Разъемы .....	62
Подключение к аудиоплееру (разъем [AUX IN]) .....	63
Воспроизведение через внешние активные динамики (Разъемы AUX OUT [L/L+R]/[R]) .....	63
Подключение USB-устройств (разъем [USB TO DEVICE]) .....	64
Подключение внешних MIDI-устройств (MIDI-разъемы) .....	65
Подключение к компьютеру .....	65
Подключение к смарт-устройству .....	67
Использование приложения Smart Pianist для смарт-устройств .....	70

<b>Расширенные настройки (экран меню)</b> .....	<b>76</b>
Распространенные операции на экранах меню .....	76
Меню Voice (Тембр) .....	77
Меню Song (Композиция) .....	81
Меню Metronome (Метроном) .....	84
Меню Recording (Запись) .....	84
Меню System (Система) .....	85

<b>Приложение</b> .....	<b>94</b>
Список тембров .....	94
Список композиций .....	97
Список сообщений .....	98
Устранение неполадок .....	100
Технические характеристики .....	102
Предметный указатель.....	104



Благодарим за покупку инструмента AvantGrand фирмы Yamaha!

Этот инструмент является гибридным фортепиано, в котором ноу-хау фирмы Yamaha, накопленные за многие годы производства акустических инструментов, сочетаются с инновационными цифровыми технологиями.

Для того чтобы в полной мере раскрыть и ваш исполнительский потенциал, и возможности инструмента, просим внимательно ознакомиться с руководствами по эксплуатации и держать их под рукой для дальнейшего использования.

## Описание руководств

К данному инструменту существуют следующие руководства:



### Поставляются в комплекте:

- **Руководство пользователя (настоящее руководство)**

Описывает функции инструмента и пользование ими.



### Доступно на сайте

- **Smart Pianist User Guide (Руководство пользователя Smart Pianist)**

Разъясняет, с привязкой к инструменту, как подключить к нему смарт-устройство для запуска приложения Smart Pianist (стр. 70).

- **Computer-related Operations (Операции, связанные с компьютером)**

Разъясняет, как подключить инструмент к компьютеру, как отправлять и получать данные.

- **MIDI Reference (Справочник по MIDI-интерфейсу)**

Содержит информацию, относящуюся к интерфейсу MIDI.

Для получения этих руководств зайдите на указанный ниже веб-сайт Yamaha:

#### Yamaha Downloads

<https://download.yamaha.com/>



Для поиска нужных руководств введите название модели инструмента.

## Принадлежности в комплекте

- Руководство пользователя (настоящее руководство), 1 шт.
- «50 Classical Music Masterpieces» (нотный сборник), 1 шт.
- Online Member Product Registration (Регистрационная карта пользователя), 1 шт.
- Фетровая крышка для клавиатуры, 1 шт.
- Блок питания\*, 1 шт.
- Кабель питания\*, 1 шт.
- Крючок для наушников, 1 шт.  
Способ его крепления описан на стр. 17.
- Винты для крепления крючка для наушников, 2 шт.
- Набор фетровых подкладок, 1 шт.  
для устранения шатания или неустойчивости инструмента. Подробную информацию см. в инструкциях, прилагаемых к фетровым подкладкам.
- Банкетка\*, 1 шт.

\* Может не входить в комплект поставки в вашем регионе. Уточните у местного дилера Yamaha.



### Приложение для смарт-устройств Smart Pianist (стр. 70)

Приложение Smart Pianist дает возможность не только удобно и интуитивно управлять встроенными функциями (например, выбором тембра или метрономом) с вашего смарт-устройства, а и просматривать на экране партитуры встроенных и записанных вами композиций. <https://www.yamaha.com/2/apps/>

Сведения об использовании приложения приведены в Руководстве пользователя Smart Pianist на веб-сайте.

# Функции

AvantGrand NU1XA — это кульминация более чем 100-летнего опыта изготовления фортепиано в сочетании с новейшими технологиями. Получайте истинное наслаждение от игры на акустическом пианино, дополненном передовыми цифровыми функциями.

## Полноценное звучание фортепиано



### Специальная вертикальная фортепианная механика для максимального уровня реализма

Пианино AvantGrand NU1XA оснащено специальной вертикальной механикой, такой же, как у акустического инструмента, где звуки возникают от того, что молоточки ударяют по струнам. Это позволяет вам получать удовольствие от разнообразных стилей игры и исполнительских техник, от тонких до энергичных, как если бы вы играли на настоящем акустическом фортепиано.



### Два всемирно известных концертных рояля

»» стр. 22

Во всех моделях воспроизводится звучание, созданное с помощью сэмплов флагманского концертного рояля Yamaha CFX и знаменитого венского рояля Bösendorfer. Звучание Yamaha CFX мощное, переливающееся, с богатым басовым резонансом. Звучание же Bösendorfer спокойное и глубокое в диапазоне средних и низких частот, а также прекрасно подходит для партий пианиссимо. Вы можете выбрать то звучание, которое наилучшим образом соответствует вашему музыкальному произведению.

\* Bösendorfer — дочерняя компания корпорации Yamaha.



### Функция Piano Room для регулировки чувствительности к силе нажатия и резонанса

»» стр. 23

На экране Piano Room можно настраивать разные параметры — например, резонанс струны или реакцию на силу нажатия. Можно также прослушать демонстрацию функции VRM, которая воспроизводит роскошный резонанс струн и деки, и демонстрацию функции моделирования выразительности рояля, которая воссоздает тонкие изменения в звуке, вызванные вашими прикосновениями.

#### • Технология VRM для воспроизведения характерной реверберации рояля

Во всех моделях функция VRM имитирует эффект роскошного резонанса акустических фортепиано: когда звук одной струны вызывает ответную вибрацию в других струнах и деке. Вы можете менять выразительность звучания, варьируя время нажатия клавиш, а также время и глубину нажатия педали.

#### • Моделирование выразительности рояля для исключительно выразительного звука

В настоящем акустическом фортепиано можно контролировать тонкие нюансы звучания, меняя силу давления на клавишу от нажатия до отпускания. Технология моделирования выразительности рояля воссоздает эти тонкие изменения звука в соответствии с силой нажатия клавиш. Это позволяет расставлять акценты сильными нажатиями или добавлять резонанс при мягких нажатиях, получая очень выразительное звучание.



## Реалистичное ощущение погружения в звук — даже в наушниках

»»» стр. 18

Когда наушники подключены, тембры CFX и Bösendorfer автоматически переключаются на звучание с бинауральным сэмплированием, что создает ощущение погружения в звук, как если бы он действительно исходил от фортепиано. При выборе других тембров фортепиано эффект «Оптимизатор стереофонии» имитирует естественное расстояние до звука.

## Функции удобной игры



### Встроенные композиции для эффективных занятий

»»» стр. 36

Для овладения фортепианной игрой в этот инструмент также встроены 50 шедевров классической музыки и 303 композиции для уроков. Вы можете просто наслаждаться прослушиванием этих встроенных композиций или же использовать их для упражнений одной рукой (правой или левой).\* 303 композиции для уроков состоят из упражнений, взятых из различных стандартных руководств для игры на фортепиано, включая упражнения из сборника «Пианист-виртуоз».

\* Функция включения/выключения партии доступна только для MIDI-композиций, в которых есть партии как для правой, так и для левой руки.



### Два способа записи

»»» стр. 46

Инструмент позволяет сохранить ваше исполнение во внутренней памяти или на имеющихся в продаже USB-устройствах хранения данных. Игру можно записать с помощью одного из двух методов (в соответствии с вашими потребностями): запись MIDI или запись аудио. Запись MIDI идеально подходит для создания независимых дорожек. Например, сначала можно записать партию правой руки на дорожку 1, а затем партию левой руки — на дорожку 2. Этот способ позволяет создавать произведения, которые было бы трудно сыграть вместе обеими руками. Запись аудио, с другой стороны, сохраняет записанные данные в стереофоническом WAV-формате CD-качества на USB-устройство хранения данных. Эту запись можно хранить на ПК и воспроизводить на портативных музыкальных проигрывателях.



### Подключение к смарт-устройству

»»» стр. 67

Подключив этот инструмент к смарт-устройству, такому как телефон или планшет, вы сможете пользоваться совместимыми приложениями для смарт-устройств. Кроме того, вы можете выводить на этот инструмент звук с устройства со встроенным Bluetooth\* (например, со смарт-устройства) и прослушивать его через встроенные динамики инструмента.

\* Этот инструмент поддерживает функции Bluetooth. Впрочем, при приобретении изделия в некоторых странах эти функции могут быть недоступны. Более подробная информация приведена на стр. 67.

### «Тембры фортепиано» — варианты аутентичного звучания фортепиано классического периода

Все модели оснащены аутентичными трембрами на основе сэмплов настоящих фортепиано, созданных в эпоху Моцарта, Бетховена и Шопена. Наслаждайтесь игрой со звучанием настоящих инструментов, которые использовались в эпоху написания шедевров классической музыки.

Подробнее о выборе тембров см. на стр. 26.

\* Фортепиано на иллюстрации входит в коллекцию Музея музыкальных инструментов Хамамацу.



# Панель управления и разъемы

## Обзор

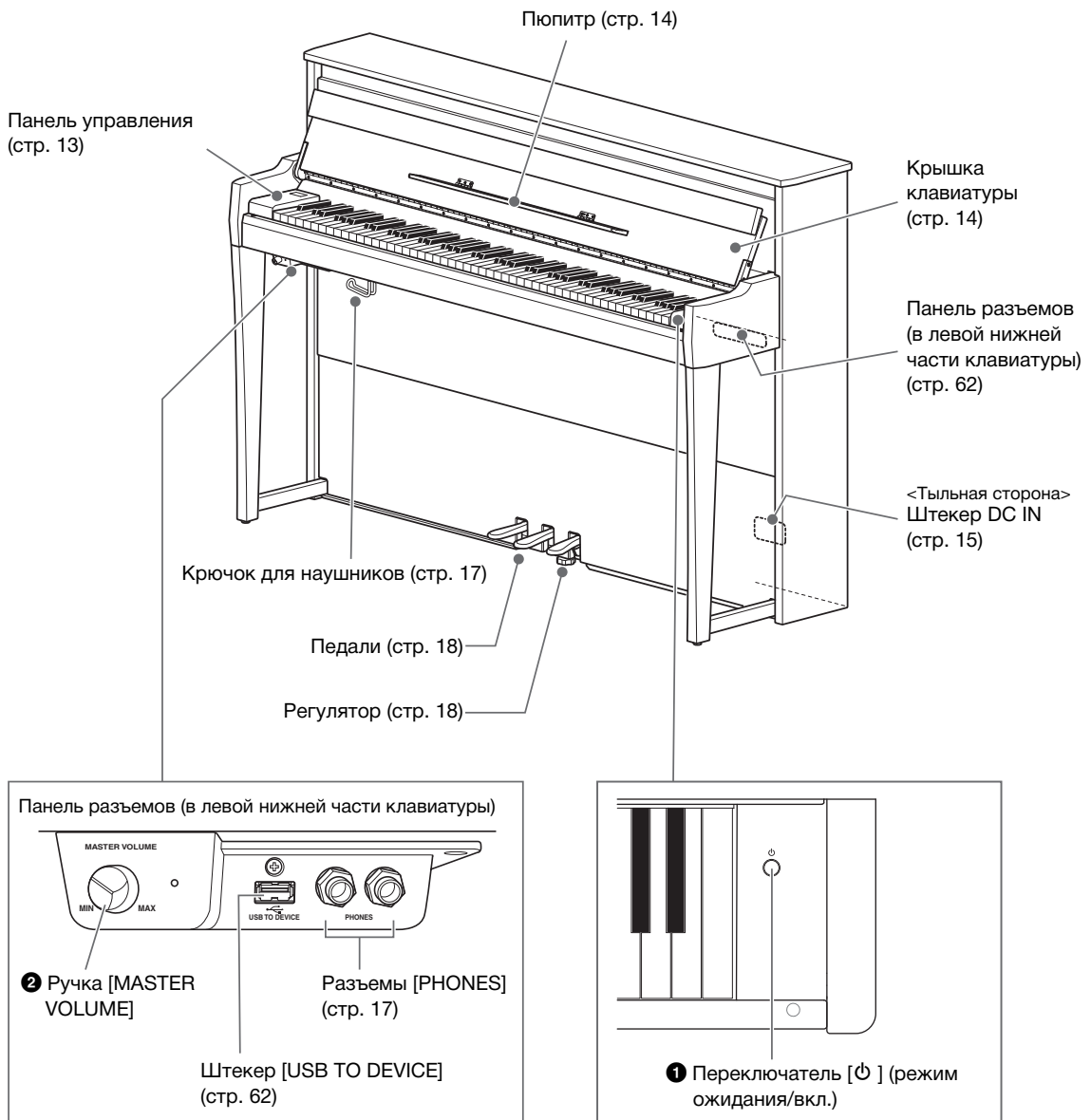

### 1 Переключатель [ϕ] (режим ожидания/вкл.) (стр. 15)

Включение питания или перевод инструмента в режим ожидания.

### 2 Ручка [MASTER VOLUME] (стр. 17)

Настройка общей громкости.

## Панель управления

Подсветка кнопок панели управления загорается при включении питания (стр. 15). Хотя подсветка автоматически отключается спустя некоторое время (стр. 89), ее можно включить, просто прикоснувшись к панели управления.

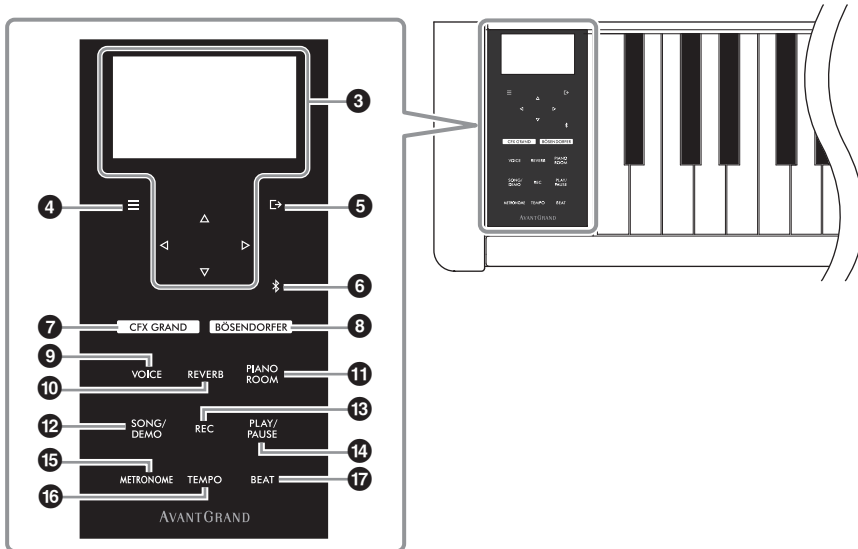

### 3 Кнопки [Δ]/[▽]/[◀]/[▶], экран (стр. 20)

С помощью кнопок можно выбрать пункт меню или задать значение на экране. Обратите внимание: вы не можете выполнять какие-либо действия, прикасаясь к экрану.

### 4 Кнопка [≡] (Меню) (стр. 76)

При нажатии этой кнопки открываются разные экраны меню: Voice (Тембр), Song (Композиция), Metronome/Rhythm (Метроном/Ритм), Recording (Запись) и System (Система). Эти экраны предназначены для точной настройки соответствующих функций.

### 5 Кнопка [↵] (Выход) (стр. 21)

При нажатии этой кнопки происходит выход с текущего экрана и возврат в меню Voice (Тембр) или Song (Композиция).

### 6 Кнопка [⌘] (Bluetooth) (стр. 68)

Используется для подключения к устройству с поддержкой Bluetooth, например смартфону.

#### Функция Bluetooth

В зависимости от того, в какой стране приобретено изделие, инструмент может не поддерживать функцию Bluetooth. Если на панели управления напечатан логотип Bluetooth, это означает, что инструмент оснащен функцией Bluetooth.

### 7 Кнопка [CFX GRAND] (стр. 22)

Используется для выбора тембра CFX Grand.

### 8 Кнопка [BÖSENDORFER] (стр. 22)

Используется для выбора тембра Bösendorfer.

### 9 Кнопка [VOICE] (стр. 26)

Вызывает список групп тембров для выбора звука, который будет воспроизводиться инструментом.

### 10 Кнопка [REVERB] (стр. 29)

Вызывает список типов реверберации для выбора того, какой из них будет добавлен к звуку.

### 11 Кнопка [PIANO ROOM] (стр. 23)

Отображение экрана функции Piano Room, на котором можно выбрать оптимальный звук фортепиано и настроить чувствительность к силе нажатия.

### 12 Кнопка [SONG/DEMO] (стр. 37)

Вызывает список композиций, где можно выбрать встроенную или записанную при игре композицию для воспроизведения и редактирования.

### 13 Кнопка [REC] (стр. 46)

Запись собственного исполнения.

### 14 Кнопка [PLAY/PAUSE] (стр. 37)

Включение и отключение паузы при воспроизведении встроенных или записанных вами композиций.

### 15 Кнопка [METRONOME] (стр. 34)

Для использования функции метронома.

### 16 Кнопка [TEMPO] (стр. 34)

Задает темп метронома и композиции.

### 17 Кнопка [BEAT] (стр. 35)

Определяет тактовый размер метронома.

# Игра на инструменте

## Открытие/закрытие крышки клавиатуры и пюпитра

### Как поднять крышку клавиатуры и пюпитр

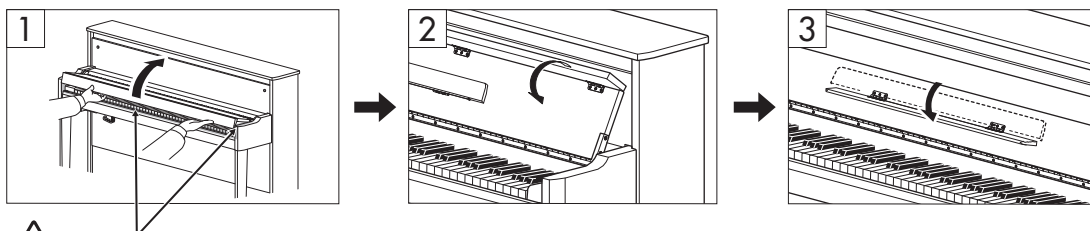

**ВНИМАНИЕ**  
Будьте внимательны, чтобы не прищемить пальцы между крышкой клавиатуры и инструментом.

- 1 Двумя руками возьмитесь за ручку, а затем поднимите и откройте крышку клавиатуры.
- 2 Сложите верхнюю часть крышки клавиатуры.
- 3 Откройте пюпитр.

### Как опустить крышку клавиатуры и пюпитр

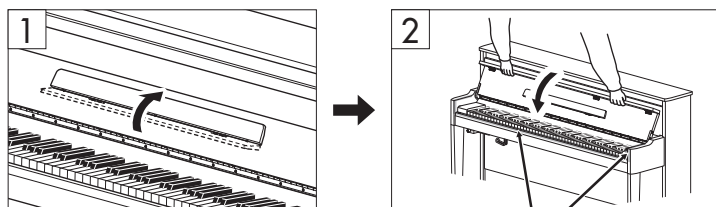

**ВНИМАНИЕ**  
Будьте внимательны, чтобы не прищемить пальцы между крышкой клавиатуры и инструментом.

- 1 **Закройте пюпитр.**  
Если вы пропустите это действие и закроете крышку клавиатуры, пюпитр ударит клавиатуру и может ее повредить.
- 2 **Обеими руками откройте сложенную верхнюю часть крышки клавиатуры и аккуратно закройте ее.**  
Крышка клавиатуры оснащена специальным механизмом SOFT-CLOSE™, который ее медленно закрывает.



- ВНИМАНИЕ**
- Открывая и закрывая крышку клавиатуры, беритесь за нее двумя руками. Не отпускайте крышку, пока она не откроется или не закроется полностью. Поднимая или опуская крышку клавиатуры, следите за тем, чтобы не прищемить свои или чужие пальцы (особенно пальцы детей) между крышкой и корпусом.
  - Не прилагайте чрезмерных усилий при закрытии крышки клавиатуры. Так вы можете повредить механизм SOFT-CLOSE™, а также руки и пальцы, попавшие под крышку клавиатуры.
  - Не кладите на крышку клавиатуры ничего постороннего (например, металлические предметы или бумагу). Когда крышка клавиатуры открыта, мелкие предметы могут попасть внутрь корпуса, и тогда извлечь их будет практически невозможно. Это может привести к поражению током, а также к короткому замыканию, пожару и другим серьезным повреждениям инструмента.

## Включение и выключение питания

### 1 Подключите кабель питания в порядке, показанном на рисунке.

Гнездо [DC IN] расположено на задней нижней стороне основного блока.

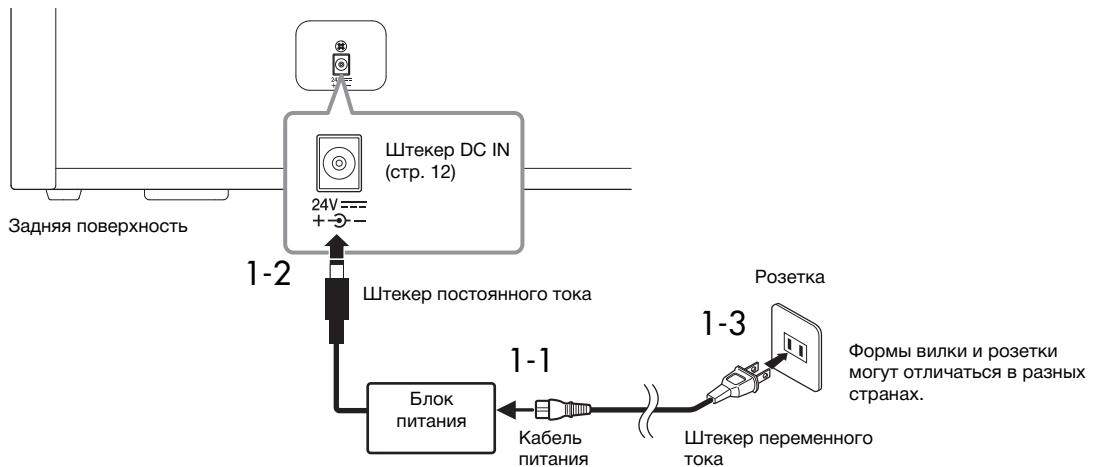

#### **ПРЕДУПРЕЖДЕНИЕ**

- Используйте блок (стр. 103) и кабель питания только из комплекта поставки (или рекомендованные). Не используйте блок/кабель питания с другими устройствами.
- При установке инструмента убедитесь в наличии свободного доступа к используемой электрической розетке. При возникновении какого-либо сбоя или неисправности немедленно выключите устройство и отсоедините его от электросети.

#### **ПРИМЕЧАНИЕ**

При отсоединении кабеля/блока питания сначала выключите питание, затем выполните эту процедуру в обратном порядке.

### 2 Установите регулятор [MASTER VOLUME] в положение MIN (минимум).

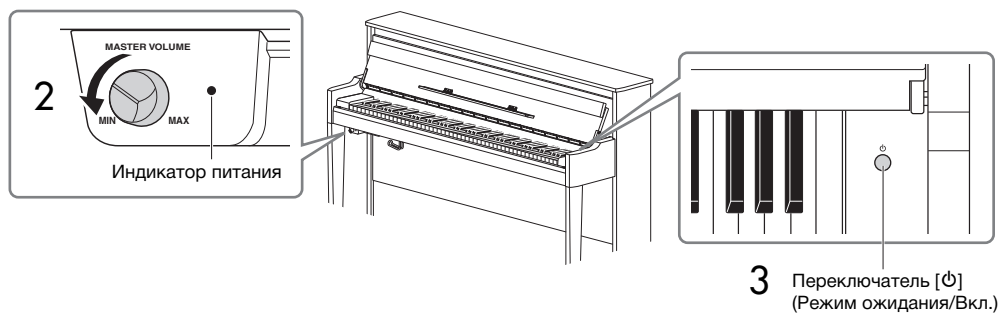

### 3 Для включения питания нажмите переключатель [ϕ] (Режим ожидания/Вкл.) справа от клавиатуры.

При этом включится подсветка экрана в левой части клавиатуры и индикатор питания справа от ручки [MASTER VOLUME].

#### **УВЕДОМЛЕНИЕ**

Не нажимайте на клавиши, кнопки или педали, пока инструмент полностью не включится (приблизительно пять секунд после включения питания). Это может привести к ненормальной игре некоторых клавиш или какой-либо другой неисправности.

#### 4 Сыграйте на клавиатуре.

Во время игры на клавиатуре регулируйте громкость с помощью регулятора [MASTER VOLUME], расположенного на панели слева.

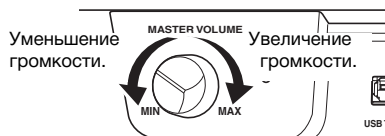
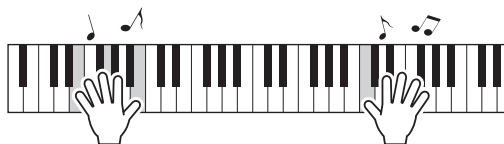

#### 5 Выключите питание, нажав выключатель [⏻] (Режим ожидания/Вкл.) и удерживая его в течение секунды.

Питание постепенно выключится.



#### **ВНИМАНИЕ**

Даже после выключения питания инструмент продолжает в минимальном количестве потреблять электроэнергию. Вынимайте сетевую вилку из розетки, если инструмент не будет использоваться в течение длительного периода времени, а также во время грозы.

### Функция автоматического отключения питания

В целях энергосбережения этот инструмент поддерживает функцию автоматического отключения питания, которая автоматически выключает питание, если инструмент не используется в течение определенного периода времени. По умолчанию автоматическое отключение происходит примерно через 30 мин. Данную настройку можно изменить (стр. 88).

#### **УВЕДОМЛЕНИЕ**

- При автоматическом отключении питания все данные, которые не были сохранены, удалятся из памяти. Чтобы этого не произошло, убедитесь, что данные сохранены.
- В зависимости от состояния инструмента питание может не отключаться автоматически даже по истечении заданного периода времени. Всегда выключайте инструмент вручную, если он не используется.

#### **Отключение функции Auto Power Off (Автоматическое отключение питания) (простой способ)**

Включите питание, удерживая нажатой крайнюю левую клавишу на клавиатуре. Кратковременно появляется индикация «Auto power off disabled» («Функция автоматического отключения питания отменена»), и автоматическое отключение питания применяться не будет.

Крайняя левая клавиша (ля контроктавы)

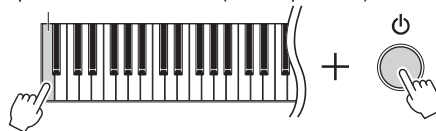



## Регулировка общей громкости

Во время игры на клавиатуре регулируйте громкость с помощью регулятора [MASTER VOLUME], расположенного на передней панели слева, сразу под клавиатурой.



### **ВНИМАНИЕ**

Не используйте этот инструмент на высокой громкости в течение длительного периода времени. Это может привести к нарушению слуха.

## Технология интеллектуального контроля акустики (IAC)

Технология IAC — это функция автоматической подстройки и регулирования качества звука в соответствии с общей громкостью инструмента. Технология IAC действует только на звук, подаваемый на динамики инструмента или наушники. Даже при низкой громкости она позволяет отчетливо слышать как слабые, так и громкие звуки. Это снижает нагрузку на слух без чрезмерного увеличения общей громкости, особенно при использовании наушников.

Вы можете включать и отключать режим IAC, а также настраивать его глубину. Дополнительные сведения приведены в разделах «IAC» и «Глубина IAC» на стр. 86. По умолчанию данный режим включен.

## Использование наушников

Подсоедините наушники к одному из разъемов [PHONES]. Поскольку инструмент оснащен двумя разъемами [PHONES], вы можете подключить два комплекта наушников. Если вы пользуетесь только одним комплектом, вставьте штекер в один из этих разъемов.

### **ВНИМАНИЕ**

Не следует долго пользоваться наушниками при высоком или некомфортном уровне громкости, так как это может привести к потере слуха.

#### ПРИМЕЧАНИЕ

- По умолчанию при подключении наушников к любому из разъемов [PHONES] встроенные динамики автоматически отключаются. Если звук не выводится из динамиков даже при извлеченных из разъемов [PHONES] наушниках, убедитесь, что там не осталось переходников.
- Воспроизводить звук через динамики можно даже при подключенных наушниках. Подробности представлены в разделе «Динамик» на стр. 88.

Если прикрепить прилагаемый крючок для наушников, их можно будет повесить на основной блок. Прикрепляется крючок двумя болтами, как показано на рисунке.

### **УВЕДОМЛЕНИЕ**

Не вешайте на этот крючок ничего, кроме наушников. Иначе можно повредить инструмент или крючок.

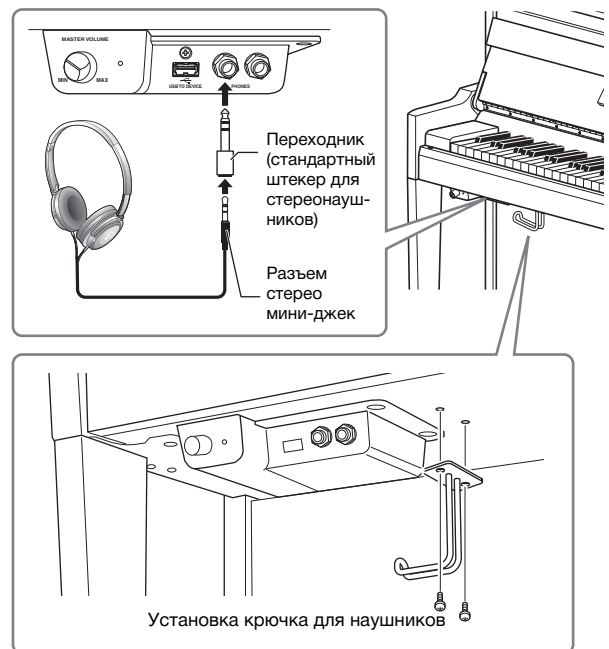

## Имитация естественного расстояния до звука: бинауральное сэмплирование и оптимизатор стереофонии

В этом инструменте используются две передовые технологии, которые позволяют наслаждаться невероятно реалистичным, естественным звуком фортепиано даже в наушниках.

### • Бинауральное сэмплирование

Бинауральное сэмплирование — это способ, при котором звук от фортепиано записывается с помощью двух специальных микрофонов, установленных на уровне ушей исполнителя. Прослушивание звука с этим эффектом через наушники создает ощущение погружения в звук, как если бы он действительно исходил от фортепиано. Если выбран тембр CFX Grand или Bösendorfer (стр. 22), при подключении наушников автоматически включается звучание с бинауральным сэмплированием.

#### Сэмплирование

Данная технология записывает звуки акустического инструмента и сохраняет их в тон-генераторе для последующего воспроизведения по командам клавиатуры.

### • Оптимизатор стереофонии

Оптимизатор стереофонии — это эффект, который воспроизводит естественное расстояние до звука так же, как бинауральное сэмплирование, даже в наушниках. Если выбран какой-либо тембр из группы фортепиано, кроме CFX Grand и Bösendorfer, то при подключении наушников автоматически включается оптимизатор стереофонии.

#### ПРИМЕЧАНИЕ

Тембры группы фортепиано берутся из категории Piano (Фортепиано) списка тембров (стр. 94). Сведения о выборе тембров см. на стр. 26.

По умолчанию эта функция включена. Обратите внимание, что если включена настройка Speaker (Динамик) (стр. 88), то эта функция всегда будет отключена. Так как эти звуки оптимизированы для прослушивания в наушниках, рекомендуем отключать эту функцию в перечисленных ниже ситуациях.

- Воспроизведение звука фортепиано через внешние активные динамики с прослушиванием звука на выходе инструмента через подключенные наушники.
- Запись аудио (стр. 52) при использовании наушников с последующим воспроизведением записанной аудиокomпозиции через динамики этого инструмента. (Обязательно отключайте эти функции перед записью аудио.)

Более подробная информация о включении и выключении приведена в разделе «Binaural (Бинауральное сэмплирование)» на стр. 86

#### ПРИМЕЧАНИЕ

Прежде чем подключать внешние активные динамики, обязательно прочитайте раздел «Подключение к другим устройствам» (стр. 62).

## Использование педалей

Этот инструмент оснащен тремя педалями. Перед использованием подкрутите регулятор так, чтобы педали плотно прилегали к полу и при нажатии на них не шатались.

#### УВЕДОМЛЕНИЕ

Перед перемещением инструмента вращайте регулятор до тех пор, пока он перестанет касаться пола. Невыполнение этого требования может привести к повреждению поверхности пола.

#### ПРИМЕЧАНИЕ

При поставке с завода педали находятся в защитных виниловых чехлах. Перед использованием снимите их с педалей, чтобы ими можно было нормально пользоваться.

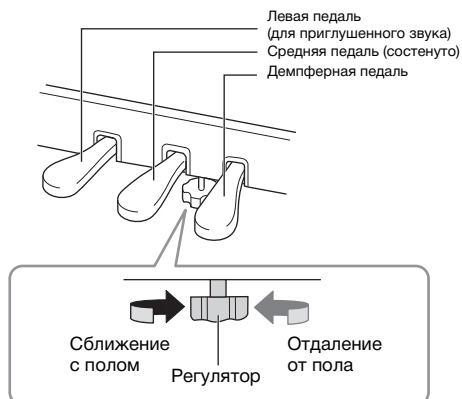

## Демпферная педаль (правая)

Если вы нажимаете правую демпферную педаль, звуки длятся дольше. Если выбран тембр из группы фортепиано, нажатие демпферной педали приведет к активации VRM (стр. 25) для точного воспроизведения уникального резонанса деки и струн акустического рояля.

### Демпфер GP Response

Демпферная педаль на этом инструменте спроектирована с учетом обеспечения более точного тактильного отклика, поэтому точнее имитирует ощущения при нажатии педали настоящего рояля. По сравнению с другими педалями с ней становится проще ощутить точку половинного нажатия и применить этот эффект.

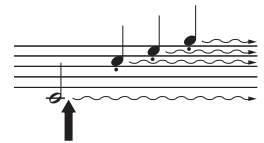

Если нажать правую демпферную педаль, все проигрываемые ноты будут звучать дольше, пока вы не отпустите педаль.

### ПРИМЕЧАНИЕ

- Тембры группы фортепиано берутся из категории Piano (Фортепиано) списка тембров (стр. 94). Сведения о выборе тембров см. на стр. 26.
- Педалям можно назначить и другие функции при помощи пункта Pedal Assign (Назначение педалей) в меню Voice (Тембр) (стр. 79).

### Функция полупедали

У демпферной педали также есть функция полупедали, позволяющей применять приемы с половинным нажатием демпфера (между крайними верхним и нижним положениями). В таком положении (на настоящем фортепиано) фетр демпфера лишь частично приглушает струны. Эта функция дает возможность точно и выразительно управлять глушением демпфером, а также добавлять в исполнение тонкие нюансы, точно регулируя глушение положением педали. Подробная информация о настройке этой функции представлена в пункте «Половинное нажатие педали» на стр. 25.

## Средняя педаль (сосенуто)

Если взять ноту или аккорд и нажать на среднюю педаль (сосенуто), пока клавиши нажаты, эти ноты будут длиться, пока вы не отпустите педаль. Последующие ноты не удлинняются.

### ПРИМЕЧАНИЕ

- При удерживании средней педали (сосенуто) нажатой тембры с продолжительным (незатухающим) звучанием (например, струнных или органа) могут звучать непрерывно без затухания и после отпускания клавиш.
- Среднюю педаль или левую педаль можно также использовать в качестве кнопки [PLAY/PAUSE]. Дополнительные сведения о настройках см. в разделе «Play/Pause (Воспр./Пауза)» на стр. 86.

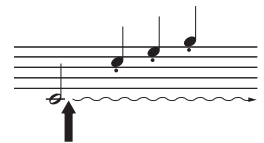

Если нажать среднюю педаль (сосенуто) в то время, когда нажаты клавиши, эти ноты будут звучать, пока вы не отпустите педаль.

## Педаль Soft (левая)

Пока нажата левая педаль, громкость проигрываемых нот будет приглушена, а тембр слегка изменен. На ноты, которые в момент нажатия левой педали уже звучали, эта педаль не влияет. Для применения данного эффекта следует исполнять ноты после нажатия на педаль. Помните, что в зависимости от выбранного тембра эта педаль может управлять не приглушением, а другой функцией (стр. 79). При выборе тембра Jazz Organ эта педаль переключает скорость эффекта Rotary Speaker между медленной и быстрой («Rotary Speed (Скорость вращения динамика)» на стр. 78). При выборе тембра Vibraphone данная педаль включает и выключает эффект вибрато («VibeRotor (Вибрато вибратона)» на стр. 78).

# Основные операции

На экране можно вызвать три основные функции: Voice (Тембр), Song (Композиция) и Demo (Демонстрация). Кроме того, можно точно настраивать различные параметры для улучшения игровых свойств и качества исполнения.

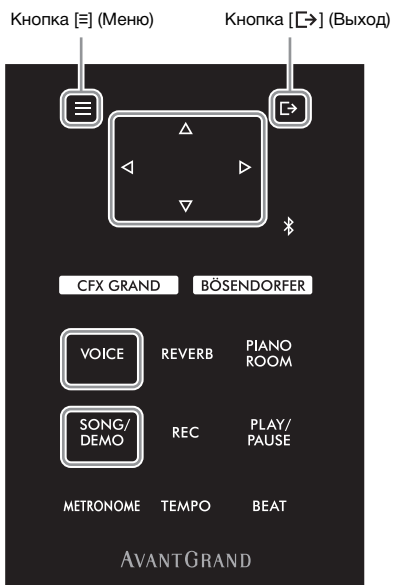

## Выбор тембров

1. Нажмите кнопку [VOICE], чтобы вызвать список групп тембров.

VOICE

2. Нажмите кнопку [Δ] или [∇], чтобы выбрать группу тембров.



Когда он отображается, экран можно прокручивать по вертикали.

## Выбор композиций и демонстраций

1. Нажмите кнопку [SONG/DEMO], чтобы открыть список категорий композиций.

SONG/  
DEMO

2. Нажмите кнопку [Δ] или [∇], чтобы выбрать категорию композиций.

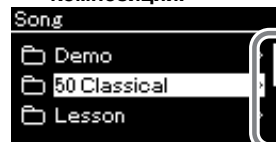

Когда он отображается, экран можно прокручивать по вертикали.

## Возврат к настройкам по умолчанию

Если вы хотите вернуть значение по умолчанию для выбранной настройки, нажмите и удерживайте кнопку [≡] (Меню).

## Расширенные настройки (экран меню)

1. Чтобы выбрать нужное меню, нажмите кнопку [≡] (Меню) несколько раз.

≡



Значок меню

## Изменение настроек панели управления

Вы можете изменить время до отключения панели управления или снять это ограничение. Вы также можете отключить звук операций. Подробности представлены в разделах «Автоматическое отключение подсветки» и «Звук сенсорной панели» на стр. 89.

### УВЕДОМЛЕНИЕ

Не используйте для работы с панелью управления острые предметы, ногти или другие твердые объекты. Они могут повредить панель управления.

**Voice (Тембр):**

звук инструмента, который воспроизводит клавиатура. Доступны звуки не только фортепиано, но и множества других музыкальных инструментов.

**Song (Композиция):**

музыкальное произведение для прослушивания или упражнений.

**Demo (Демонстрация):**

демонстрации тембров познакомят вас с их характеристиками.

### 3. Нажмите кнопку [Δ] или [▽], чтобы выбрать тембр.

[▷] — выбор тембра.  
[◁] — возврат.

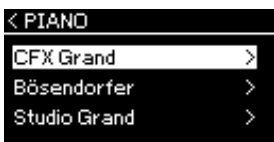

[▷] — выбор тембра.  
[◁] — возврат.

### 4. Сыграйте на клавиатуре.

#### Экран Voice (Тембр)



Означает текущее положение в группе тембров.

Нажмите кнопку [◁] или [▷], чтобы выбрать предыдущий или следующий тембр.

### 3. Нажмите кнопку [Δ] или [▽], чтобы выбрать композицию.

[▷] — выбор композиции.  
[◁] — возврат.

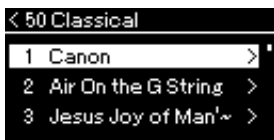

[▷] — выбор композиции.  
[◁] — возврат.

### 4. Чтобы воспроизвести композицию, нажмите кнопку [PLAY/PAUSE].

#### Экран Song (Композиция)



Используйте кнопки [◁] и [▷] для выбора предыдущего или следующего такта.

### 2. Используйте кнопки [Δ] и [▽] для выбора параметра.

[▷] — переход к расширенным настройкам.  
[◁] (Выход) — возврат на предыдущий экран.

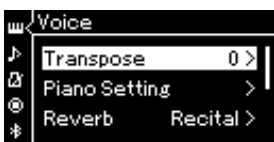

Обратите внимание, что число уровней вложенности зависит от выбранного параметра.

[▷] — переход к расширенным настройкам.  
[◁] — возврат.

### Настройка значения во всплывающем окне ползункового регулятора



### 3. Для настройки значения используйте кнопки [◁] и [▷]. Чтобы закрыть всплывающее окно, нажмите кнопку [↵] (Выход).

#### Выбор значения из списка



Справа от выбранного пункта выводится отметка.

### 3. Для выбора настройки используйте кнопки [Δ] и [▽] или [▷]. Чтобы вернуться к предыдущему экрану, нажмите кнопку [◁].

### Возврат к экрану Voice/Song (Тембр/Композиция)



Нажмите кнопку [↵] (Выход) для возврата к экрану Voice (Тембр) или Song (Композиция) в зависимости от того, какой экран отображался ранее.

Если открыто всплывающее окно, с помощью кнопки [↵] (Выход) можно вернуться к предыдущему экрану.

# Превосходное звучание фортепиано

Этот инструмент воспроизводит звучание двух знаменитых роялей — Yamaha CFX и Bösendorfer Imperial, а также другие фортепианные тембры со своими особыми оттенками и акустическими характеристиками. Просто выберите нужный звук фортепиано, соответствующий стилю музыки, которую вы будете играть, или вашим личным предпочтениям.

## Выбор двух тембров рояля непосредственно с панели

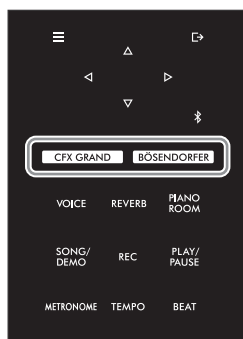

- 1 Для выбора типа фортепиано нажмите кнопку [CFX GRAND] или [BÖSENDORFER]. Включится соответствующий тембр, а его название появится на экране Voice (Тембр).

### Экран Voice (Тембр)



### CFX Grand

Звук концертного рояля CFX производства корпорации Yamaha с широким динамическим диапазоном позволяет в наибольшей степени управлять выразительностью исполнения. Подходит для любого музыкального жанра и стиля.

### Bösendorfer

Знаменитый звук изготавливаемого в Вене концертного рояля Bösendorfer Imperial. Объемный звук соответствует размерам инструмента. Идеально подходит для выражения нежности и мягкости при исполнении.

- 2 Сыграйте на клавиатуре.

#### Выбор других тембров фортепиано

Для выбора других фортепианных тембров, отличных от CFX Grand и Bösendorfer, нажимайте кнопки [◀]/[▶]. Вы также можете выбрать другие тембры, нажав кнопку [VOICE] (стр. 26).

#### ПРИМЕЧАНИЕ

Чтобы почувствовать характеристики тембров, прослушайте демонстрационные композиции для каждого из них (стр. 28).

## Настройка звука и чувствительности к силе нажатия для тембров фортепиано (функция Piano Room)

Вы можете точно настраивать параметры тембров в группе фортепиано на экране функции Piano Room. Попробуйте создать собственный звук фортепиано, настроив различные параметры: положение крышки, резонанс струны, резонанс демпфера и т. д.

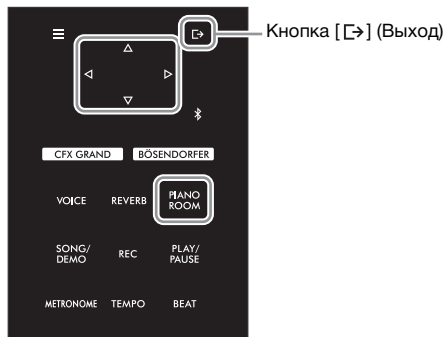

### ПРИМЕЧАНИЕ

Тембры в группе фортепиано находятся в категории Piano (Фортепиано) списка встроенных тембров на стр. 94.

- 1 Нажмите кнопку [PIANO ROOM] для отображения одноименного экрана.

Экран Piano Room











### ПРИМЕЧАНИЕ



- При выборе тембра не из группы фортепиано нажатие кнопки [PIANO ROOM] приведет к изменению значения на CFX Grand.
- При нажатии кнопки [PIANO ROOM] функция Duo (Дуэт) отключается (стр. 32).

- 2 Для выбора элементов нажимайте кнопки [Δ]/[▽] (стр. 24).
- 3 Для изменения настроек нажимайте кнопки [◀]/[▶] (стр. 24).
- 4 Для завершения работы с экраном Piano Room нажмите кнопку [↗] (Выход).

## Параметры, которые можно настроить на экране Piano Room

Параметр	Значок	Описание	Настройка по умолчанию	Возможные значения
Lid Position (Положение крышки)		Воссоздает различия в звуке, связанные с тем, насколько высоко поднята крышка (виртуального) рояля.	Full (Полностью)	Full (Полностью), Half (Наполовину), Closed (Закрyto)
Brightness (Яркость)		Регулировка яркости звука.	Зависит от тембра.	0 – 10
Touch (Нажатие)		Данная настройка определяет степень изменения звука в зависимости от силы нажатия клавиш. Эту настройку следует регулировать для воспроизведения конкретного тембра или конкретной композиции.	Medium (Среднее)	Soft2 (Мягкое 2), Soft1 (Мягкое 1), Medium (Среднее), Hard1 (Жесткое 1), Hard2 (Жесткое 2), Fixed (Фиксированное)
Reverb (Реверберация)		Определяет тип реверберации, применяемый ко всему звуку, включая игру на клавиатуре, воспроизведение композиций и получение MIDI-данных от внешнего MIDI-устройства.	Зависит от тембра.	См. список типов реверберации на стр. 29.
Reverb Depth (Глубина реверберации)		Регулирует глубину эффекта реверберации. Если функция Reverb (Реверберация) выключена или для нее задано значение «0», эффект не воспроизводится.	Зависит от тембра.	0 – 40
Master Tune (Общая настройка)		Точная настройка высоты звука всего инструмента. Данная функция полезна, если инструмент играет вместе с другими инструментами или с музыкой с компакт-диска.	A3 = 440,0 Гц	A3 = 414,8 Гц – 466,8 Гц (шаг – около 0,2 Гц)
VRM		<p>Включение или выключение эффекта VRM (виртуальный контрольный монитор). Дополнительная информация о функции VRM приведена на стр. 25.</p> <p><b>Прослушивание демонстраций VRM</b></p> <p>Когда открыт этот экран, вы можете воспроизвести демонстрационную композицию VRM, нажав кнопку [PLAY/PAUSE]. Вы можете прослушать демонстрационную композицию как с эффектом, так и без него (включив или отключив параметр VRM).</p> <p>При включенном параметре VRM можно настраивать перечисленные ниже пять параметров.</p>	On (Вкл.)	On (Вкл.), Off (Выкл.)
Damper Resonance (Резонанс демпфера)		Параметр определяет глубину эффекта резонанса струны, применяемого при нажатии на демпферную педаль.	5	0 – 10
Damper Noise (Шум демпфера)		Включает или отключает шум демпфера, воспроизводимый функцией VRM. Дополнительные сведения о шуме демпфера представлены на стр. 25. Если для параметра Damper Resonance (Резонанс демпфера) задано значение 0, эта функция будет отключена.	On (Вкл.)	On (Вкл.), Off (Выкл.)
String Resonance (Резонанс струны)		Параметр определяет глубину эффекта резонанса струны, применяемого при нажатии клавиши на клавиатуре.	5	0 – 10
Duplex Scale Resonance (Резонанс дуплексного звукоряда)		Параметр регулирует ответные вибрации, имитируя эффект резонанса дуплексного звукоряда в режиме VRM. Сведения о дуплексном звукоряде см. в разделе «Что такое дуплексный звукоряд?». (стр. 25).	5	0 – 10
Body Resonance (Резонанс корпуса)		Параметр регулирует резонанс самого фортепиано (деки, боковых стенок корпуса, рамы и т. д.) в режиме VRM.	5	0 – 10



Параметр	Значок	Описание	Настройка по умолчанию	Возможные значения
Grand Expression (Выразительность рояля)		<p>Параметр позволяет выбрать тип эффектов для моделирования выразительности рояля, которые имитируют нюансы звучания настоящего фортепиано. Если для этого параметра задан режим Dynamic (Динамический), вы можете управлять крайне тонкими нюансами исполнения и звучания, меняя силу нажатия клавиш. Если задан режим Static (Статический), нюансы будут, в целом, фиксированными. Подробные сведения о моделировании выразительности рояля представлены ниже.</p> <p><b>ПРИМЕЧАНИЕ</b> Моделирование выразительности рояля работает только для тембров CFX Grand и Bösendorfer.</p> <p><b>Прослушивание демонстрации</b> Нажмите кнопку [PLAY/PAUSE], когда открыт этот экран, чтобы воспроизвести демонстрационную композицию для этой функции. Вы можете прослушать демонстрационную композицию в режиме Dynamic (Динамический) или Static (Статический).</p>	Dynamic (Динамический)	Dynamic (Динамический), Static (Статический)
Half Pedal Point (половинное нажатие педали)		<p>Укажите точку, до которой нужно будет нажимать правую педаль, чтобы началось действие эффекта Sustain (Continuous) (Непрерывный сустейн). Эта настройка применяется только к эффекту Sustain (Continuous) (Непрерывный сустейн) (стр. 80), который назначается правой педали.</p>	0	-2 (действует при самом неглубоком нажатии) – 0 – +4 (действует при самом низком нажатии)

### ПРИМЕЧАНИЕ

- Чтобы настройки функции Piano Room сохранялись даже при отключении питания, включите настройки Voice (Тембр) и Other (Другие) в разделе Backup (Резервное копирование). Дополнительные сведения см. на стр. 92.
- Перечисленные ниже параметры также можно настроить в меню Voice (Тембр) (стр. 77) или System (Система) (стр. 85). При изменении этих настроек на экране Piano Room также меняются настройки на экранах меню. И наоборот, при изменении настроек на экранах меню также меняются настройки на экране Piano Room.
- Чтобы восстановить значение по умолчанию, выделите ее, а затем нажмите и удерживайте кнопку [≡] (Меню)

### Что такое VRM?

Функция VRM (моделирование виртуального резонанса) использует сложные алгоритмы физического моделирования, чтобы имитировать резонанс настоящих струн, который возникает при нажатии и удержании клавиш с нажатой педалью демпфера. Если на акустическом фортепиано нажать демпферную педаль и любую клавишу, то вибрирует не только струна нажатой клавиши, но и (под взаимным влиянием) другие струны вместе с декой, что создает богатый, насыщенный, устойчивый и хорошо слышимый резонанс. Технология VRM (моделирование виртуального резонанса), которая используется в этом инструменте, точно имитирует сложное взаимодействие при резонансе струн и деки, используя виртуальный музыкальный инструмент (физическое моделирование), и делает звучание очень похожим на звучание настоящего акустического фортепиано. Так как резонанс моментально моделируется в соответствии с состоянием клавиатуры или педали, вы можете вносить в звук выразительные изменения, варьируя динамику нажатия клавиш, а также динамику и глубину нажатия педали.

### Что такое дуплексный звукоряд?

Дуплексный звукоряд создают дополнительные неударяемые струны в октавах верхнего регистра фортепиано, придающие звуку богатство оттенков. В акустическом фортепиано такие струны резонируют с обертонами других струн, увеличивая насыщенность и яркость звука и придавая ему сложные краски. Поскольку аликвотные струны не демпфируются, они звучат даже после того, как пальцы сняты с клавиш.

### Что такое шум демпфера?

Шум демпфера — это звук, издаваемый акустическим фортепиано при нажатии демпферной педали. Тон и громкость этого звука меняются в зависимости от скорости нажатия демпферной педали. Если плавно нажать демпферную педаль, при снятии головок демпфера со струн раздается более тихий звук. При резком нажатии демпферной педали струнам передаются вибрации, добавляющие более низкий и громкий звук.

### Что такое моделирование выразительности рояля?

В настоящем акустическом фортепиано можно контролировать тонкие нюансы звучания, меняя силу давления на клавишу от нажатия до отпускания. Например, если нажать клавишу до упора, она ударится об опору, и этот звук достигнет струн, слегка меняя звучание. Кроме того, звук глушения струн демпфером зависит от того, как быстро вы отпустите клавишу. Технология моделирования выразительности рояля воссоздает эти тонкие изменения звука в соответствии с силой нажатия клавиш. Это позволяет расставлять акценты сильными нажатиями или добавлять резонанс при мягких нажатиях, получая очень выразительное звучание. Вы можете услышать четкий звук при игре стаккато, а также продолжительный звук, возникающий при плавном отпускании клавиш.

# Выбор звучания различных музыкальных инструментов (тембров)

Помимо невероятно реалистичных звуков фортепиано, вы можете выбирать для игры тембры других музыкальных инструментов, например органа или струнных. Вы также можете выбирать достоверные тембры фортепиано, изготовленных в 18-м и 19-м веках.

## Выбор тембров

Для удобства тембры данного инструмента разделены на группы типов инструментов. Выберите нужный тембр на фортепиано и играйте на клавиатуре.

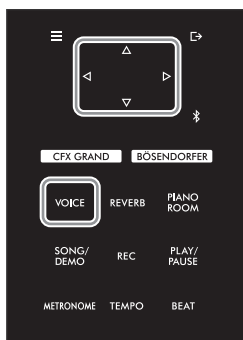

### ПРИМЕЧАНИЕ

- Чтобы прочувствовать характеристики тембров, прослушайте демонстрационные композиции для каждого из них (стр. 28).
- Чувствительность к силе нажатия клавиш не применяется к некоторым тембрам. Информация о тембрах, для которых можно применять чувствительность к силе нажатия клавиш, приведена в разделе «Список тембров» на стр. 94.

### 1 Нажмите кнопку [VOICE], чтобы вызвать список групп тембров.

Текущая группа тембров выделена.

#### Список групп тембров



Группа тембров

### ПРИМЕЧАНИЕ

Сведения о тембрах приведены в разделе Voice List (Список тембров) на стр. 94.

### 2 Для выбора группы тембров используются кнопки [△]/[▽].

Выберите название нужной группы тембров.

### 3 Нажмите кнопку [▷].

На экране появятся тембры из выбранной группы.



Тембр

### ПРИМЕЧАНИЕ

Чтобы вернуться к списку тембров для выбора их группы, нажмите кнопку [◀].

- 4 Для выбора необходимого тембра найдите его в списке с помощью кнопок [ $\Delta$ ]/[ $\nabla$ ], а затем сделайте выбор, нажав кнопку [ $\triangleright$ ].

На экране появится название выбранного тембра.

Экран Voice (Тембр)



С помощью кнопок [ $\triangleleft$ ]/[ $\triangleright$ ] на экране Voice (Тембр) можно выбирать другие тембры.

Чтобы вернуться к списку тембров, нажмите кнопку [ $\Delta$ ].

- 5 Сыграйте на клавиатуре.

#### ПРИМЕЧАНИЕ

Вы можете задать чувствительность клавиш к силе нажатия (установить, как будет изменяться звук в зависимости от силы нажатия на клавишу). Эту настройку следует регулировать для воспроизведения конкретного тембра или конкретной композиции. Дополнительные сведения о настройках см. в разделе «Touch (Нажатие)» на стр. 85. Чувствительность к силе нажатия для тембров из группы фортепиано можно также настраивать на экране Piano Room (стр. 24).

## Прослушивание демонстраций тембров

Чтобы познакомить вас с исключительными характеристиками тех или иных тембров, мы специально подготовили несколько демонстрационных записей. Информация о тембрах, для которых можно прослушать демонстрацию, приведена в «Список демонстрационных композиций для тембров» на стр. 96.

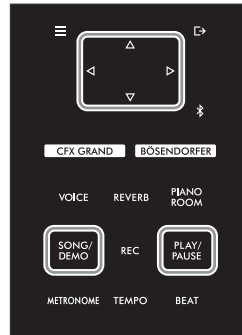

- 1 Нажмите кнопку [SONG/DEMO], чтобы открыть список категорий композиций.

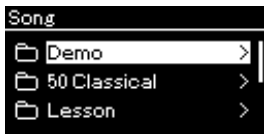

- 2 С помощью кнопок [Δ]/[∇] выберите пункт Demo (Демонстрация), а затем нажмите кнопку [▷].

- 3 С помощью кнопок [Δ]/[∇] выберите нужную демонстрацию тембра, а затем для перехода на экран Demo (Демонстрация) нажмите кнопку [▷].

На экране отображается название демонстрации тембров, выбранной на данный момент.

Экран Demo (Демонстрация)



- 4 Чтобы начать воспроизведение, нажмите кнопку [PLAY/PAUSE].
- 5 Чтобы остановить воспроизведение, нажмите кнопку [PLAY/PAUSE] еще раз.

Воспроизведение демонстрационных композиций для тембров автоматически завершается по достижении конца композиции.

### Выбор других демонстраций

Для возврата к списку категорий композиций нажмите кнопку [Δ] и повторите шаги 3 и 4 данного раздела.

### ПРИМЕЧАНИЕ

Во время воспроизведения демонстрации тембров нельзя выполнять операции для записи.

## Улучшение и настройка звучания инструмента

Применение следующих эффектов расширяет и обогащает выразительность звучания инструмента.

### Добавление к звуку реверберации

Добавление к звуку реверберации Вы можете получить удовольствие от реалистичного ощущения игры в концертном зале. При выборе определенного тембра автоматически выбирается оптимальный тип реверберации, но его можно подобрать и самостоятельно. Выбираемый здесь тип реверберации распространяется на весь звук, включая игру на клавиатуре, воспроизведение композиций и полученные от внешнего MIDI-устройства MIDI-данные.

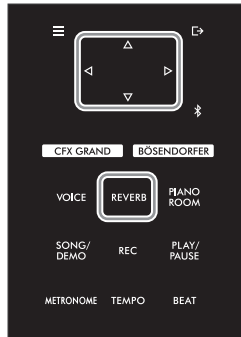

#### 1 Для открытия экрана Reverb (Реверберация) нажмите кнопку [REVERB].

Экран Reverb (Реверберация)

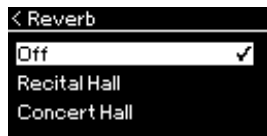

Тип реверберации для тембров из группы Piano (фортепиано) можно также задавать на экране функции Piano Room (стр. 24).

#### 2 Для выбора типа реверберации используются кнопки [Δ]/[∇].

##### ■ Список типов реверберации

Off	Без эффекта
Recital Hall	Имитация чистой реверберации в зале среднего размера, пригодного для сольного выступления на фортепиано
Concert Hall	Имитация яркой реверберации в большом зале для публичных выступлений оркестра
Chamber	Имитация красивой реверберации в небольшом помещении, пригодном для исполнения камерной музыки
Cathedral	Имитация торжественной реверберации в каменном соборе с высокими потолками
Club	Имитация живой реверберации в джаз-клубе или небольшом баре
Plate	Имитация яркого звука старинного оборудования для реверберации, применявшегося в звукозаписывающих студиях

##### ПРИМЕЧАНИЕ

Глубину реверберации для выбранного тембра можно регулировать в меню Voice (Тембр): Voice Edit (Редактирование тембра) → Reverb Depth (Глубина реверберации) (стр. 78).

## Настройка яркости звука

Этот параметр используется для регулирования яркости звука или создания собственных настроек эквалайзера. Эти настройки распространяется на весь звук, включая игру на клавиатуре, воспроизведение композиций и полученные от внешнего устройства MIDI-данные.

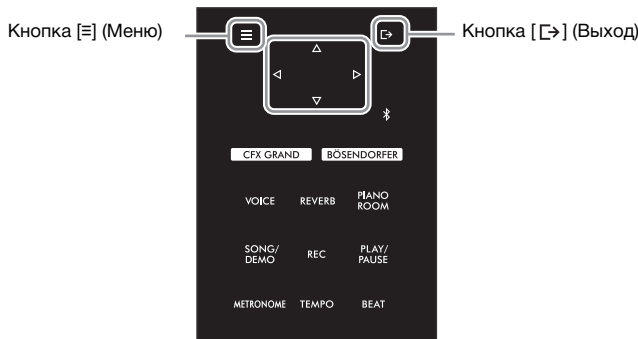

1. Несколько раз нажмите кнопку [≡] (Меню), чтобы открыть экран меню System (Система), а затем выбирайте выделенный пункт на каждом экране, как показано далее.

### Экран меню System (Система)



1-1. При помощи кнопк [Δ]/[▽] выберите пункт Sound (Звук).

1-2. С помощью кнопки [▷] перейдите к следующему экрану.

### Экран Sound (Звук)



1-3. При помощи кнопк [Δ]/[▽] выберите пункт Brilliance (Яркость звука).

1-4. С помощью кнопки [▷] перейдите к следующему экрану.

### Экран Brilliance (Яркость звука)

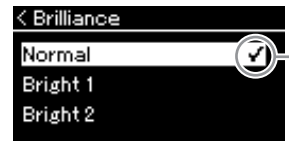

1-5. Выберите значение с помощью кнопк [Δ]/[▽].

Выберите нужное звучание с помощью кнопк [Δ]/[▽] на экране Brilliance (Яркость звука). Для восстановления настройки по умолчанию удерживайте кнопку [≡] (Меню).

<b>Mellow (Спокойный) 1-3</b>	Мягкое и спокойное звучание. При повышении значения звук становится более спокойным и теплым.
<b>Normal (Обычный)</b>	Стандартное звучание.
<b>Bright (Яркий) 1-3</b>	Яркий тон. При повышении значения звук становится ярче.
<b>User (Пользовательский)</b>	Открывает экран User (Пользовательский), где вы можете создать собственные настройки эквалайзера. Дополнительные сведения см. на стр. 31.

**Настройка по умолчанию:** Normal (Обычный)

### ПРИМЕЧАНИЕ

Если вы выберете значение Bright (Яркий) (1-3) для настройки Brilliance (Яркость звука), то уровень громкости слегка увеличится. В этом случае при увеличении уровня [MASTER VOLUME] звук может стать искаженным. Если это произойдет, уменьшите громкость соответствующим образом.

2. Чтобы закрыть экран Brilliance (Яркость звука), нажмите кнопку [↵] (Выход).

## Настройка пользовательского эквалайзера

На экране Brilliance (Яркость звука) можно также создать собственные настройки эквалайзера. Эквалайзер обрабатывает звук, разделяя спектр частот на несколько полос, что позволяет усиливать или ослаблять их громкость по мере необходимости, добиваясь нужной амплитудно-частотной характеристики и оптимального звука при прослушивании через внутренний динамик инструмента, наушники и т. д.

Настройки эквалайзера распространяются на весь звук, включая игру на клавиатуре, воспроизведение композиций и полученные от внешнего устройства MIDI-данные.

- 1 Выберите пункт **User (Пользовательский)** на экране **Brilliance (Яркость звука)**, как описано в пункте 1–5 в стр. 30, а затем нажмите кнопку [D].

Экран, на котором можно настраивать усиление трех частотных полос.

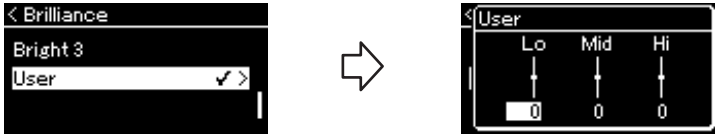

- 2 Выберите с помощью кнопок [L]/[R] полосу, а затем нажимайте кнопки [U]/[D] для ее усиления или ослабления.

Для сброса усиления каждой полосы к значению по умолчанию, удерживайте кнопку [M] (Меню).



**Настройка по умолчанию:** 0 дБ  
**Возможные значения:**  
 -6 дБ - 0 - +6 дБ

- 3 Чтобы закрыть экран **User (Пользовательский)**, нажмите кнопку [R] (**Выход**).

## Добавление к звуку эффекта «Хорус»

Эта кнопка добавляет звуку широту и объемность. Наиболее подходящий тип хоруса устанавливается автоматически при выборе тембра, однако можно выбрать и любой другой доступный тип хоруса. Нужный тип хоруса выбирается в меню Voice (Тембр): пункт Chorus (Хорус) (стр. 77). Эти настройки распространяется на весь звук, включая игру на клавиатуре, воспроизведение композиций и полученные от внешнего устройства MIDI-данные.

### ПРИМЕЧАНИЕ

- Глубину хоруса для выбранного тембра можно регулировать в меню Voice (Тембр): Voice Edit (Редактирование тембра) → Chorus Depth (Глубина хоруса) (стр. 78).
- Если требуется применить эффект хоруса к тембру, для которого данный эффект отключен по умолчанию, установите тип хоруса в любое значение, кроме Off (Выкл.), а затем задайте нужную глубину хоруса (превышающую 0).

## Применение эффектов

В этом инструменте предусмотрено множество разнообразных эффектов, позволяющих, например, добавлять эхо и тремоло к выбранному тембру при игре на клавиатуре. Любой доступный тип эффекта можно выбрать в меню Voice (Тембр): Voice Edit (Редактирование тембра) → Effect (Эффект) (стр. 78).

## Режим Duo (игра вдвоем)

Эта функция дает возможность двум исполнителям играть на одном инструменте: один — с левой, второй — с правой стороны. Это удобно для исполнения дуэтов в одном диапазоне октав.

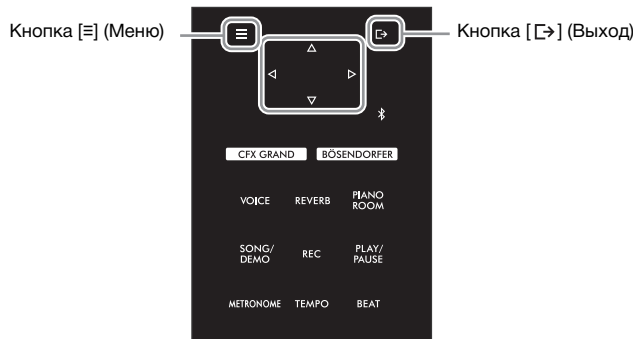

1. Несколько раз нажмите кнопку [≡] (Меню), чтобы открыть экран меню System (Система), а затем выбирайте выделенный пункт на каждом экране, как показано далее.

### Экран меню System (Система)

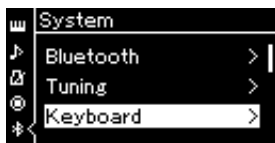

- 1-1. При помощи кнопок [Δ]/[∇] выберите пункт Keyboard (Клавиатура).
- 1-2. Нажатием кнопки [▷] перейдите к следующему экрану.

### Экран Keyboard (Клавиатура)

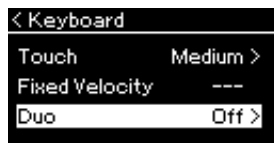

- 1-3. При помощи кнопок [Δ]/[∇] выберите пункт Duo (Дуэт).
- 1-4. Для включения нажмите кнопку [▷].

Клавиатура делится на две части, при этом клавиша E3 служит в качестве точки разделения.



Функция педали меняется описанным ниже образом.

Правая педаль	Демпферная педаль для правой части
Средняя педаль	Демпферная педаль для правой и левой части
Левая педаль	Демпферная педаль для левой части

### ПРИМЕЧАНИЕ

- В режиме Duo функция VRM (стр. 24) не работает. Если для режима Duo (стр. 86) задан тип Separated (Отдельно), то функции Reverb (Реверберация) (стр. 29) и Binaural Sampling (Бинауральное сэмплирование) (стр. 86) недоступны.
- Клавиша, являющаяся точкой разделения клавиатуры, входит в левую часть.



## 2 Нажатием кнопки [↔] (Выход) перейдите к экрану Voice (Тембр).

Если режим Duo включен, на экране Voice (Тембр) отображается надпись [Duo].

При необходимости выберите нужный тембр с помощью кнопок [◀]/[▶] или [VOICE] (Тембр). Для правой и левой части можно задать только один тембр.



## 3 Сыграйте на клавиатуре.

По умолчанию звук левой части раздается слева, а правой — справа.

## 4 Для выключения режима Duo (Дуэт) нажмите кнопку [CFX GRAND], [BÖSENDORFER] или [PIANO ROOM].

Выключить его также можно, выбрав Off (Выкл.) на экране на шаге 1.

### ПРИМЕЧАНИЕ

Вы также можете прослушивать естественно сбалансированные звуки обоих тембров через оба динамика.

Несколькими нажатиями кнопки [≡] (Меню) вызовите меню System (Система), а затем в разделе Keyboard (Клавиатура) → измените значение на Duo-Tyre (Для дуэта) (стр. 86).

## Использование метронома

В инструмент встроен метроном (устройство, задающее точный темп), который удобно использовать для упражнений.

### 1 Для запуска метронома нажмите кнопку [METRONOME].

Откроется экран Темпо (Темп), на котором можно настроить темп.  
Дополнительные сведения см. в следующем разделе.

### 2 Для остановки метронома нажмите кнопку [METRONOME].

Чтобы закрыть экран Темпо (Темп), нажмите кнопку [↵] (Выход).

#### ПРИМЕЧАНИЕ

- Подробнее о настройке тактового размера см. в разделе стр. 35.
- В меню Metronome (Метроном) (стр. 84) можно задать его громкость, количество ударов в минуту и другие параметры.

## Регулировка темпа

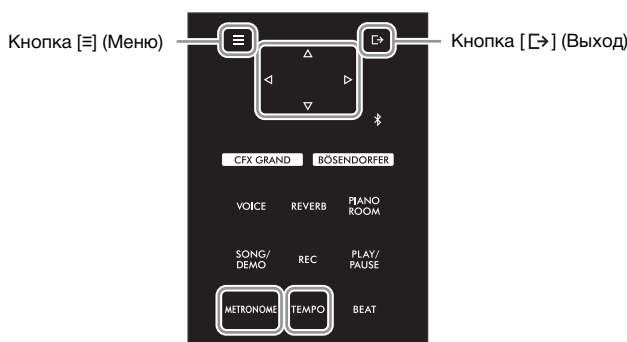

### 1 Нажмите кнопку [ТЕМПО], чтобы открыть экран Темпо (Темп).



### 2 С помощью кнопок [◀]/[▶] установите значение темпа (тактовых долей в минуту).

#### Восстановление настроек темпа по умолчанию

Удерживайте кнопку [≡] (Меню).

### 3 Чтобы закрыть экран Темпо (Темп), нажмите кнопку [↵] (Выход).

#### ПРИМЕЧАНИЕ

При выборе композиции устанавливается соответствующий ей темп метронома. После выключения питания восстанавливается значение темпа метронома по умолчанию (120).

## Настройка тактового размера для метронома

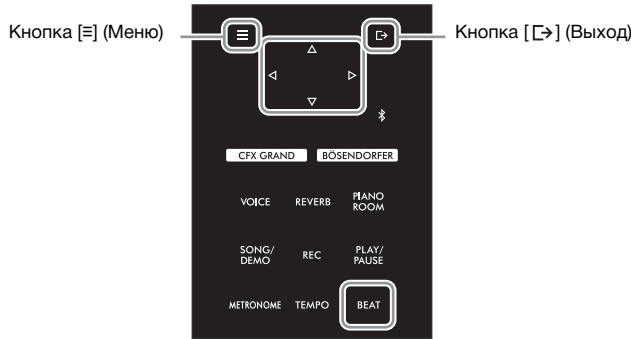

1 Для открытия экрана Time Sig. (Тактовый размер) нажмите кнопку [BEAT].

Экран Time Signature (Тактовый размер)



2 Выберите нужный тактовый размер при помощи кнопок [Δ]/[▽].

**Возможные значения:** 2/2, 3/2, 1/4, 2/4, 3/4, 4/4, 5/4, 6/4, 7/4, 3/8, 6/8, 7/8, 9/8, 12/8

**Настройка по умолчанию:** 4/4 (При выборе MIDI-композиции значение тактового размера меняется в соответствии с указанным в ней значением.)

### Отображение темпа и диапазон настроек

Темп отображается в формате «тип ноты = xxx» (например, ♩ = 120). Список параметров зависит от выбранного тактового размера, как показано ниже:

Тип ноты	Тактовый размер	Возможные значения
♩ Половинная	2/2, 3/2	3 – 250
♪ Четвертная	1/4, 2/4, 3/4, 4/4, 5/4, 6/4, 7/4	5 – 500
♩ Четвертная с точкой	6/8, 9/8, 12/8	4–332 (только четные числа)
♫ Восьмая	3/8, 7/8	10–998 (только четные числа) и 999

\* Если значение темпа, заданное в выбранной MIDI-композиции, выходит за допустимый для инструмента диапазон, то оно меняется так, чтобы попадать в диапазон допустимых значений.

\* Тип ноты будет равным четвертной независимо от выбранного тактового размера, если в меню Metronome (Метроном) (стр. 84) для параметра BPM (Количество ударов в минуту) установлено значение Crotchet (Четвертная нота).

### Тип ноты

Длительность одной доли

### Детальные настройки метронома

В меню Metronome (Метроном) (стр. 84) можно задать его громкость, количество ударов в минуту и другие параметры.

3 Включение настройки Bell (Колокольчик).

Подробные сведения см. в описании пункта Bell (Колокольчик) меню Metronome (Метроном) (стр. 84).

Звук метронома воспроизводится в соответствии с выбранным тактовым размером. Звук колокольчика подается на первой доле каждого такта.

4 Чтобы закрыть экран Metronome (Метроном), нажмите кнопку [☞] (Выход).

# Воспроизведение композиций

Этот инструмент может воспроизводить встроенные композиции, пользовательские композиции (записанные вами) и приобретенные композиции. В дополнение к прослушиванию этих композиций можно играть на клавиатуре непосредственно во время их воспроизведения.

На этом инструменте можно воспроизводить и записывать два типа композиций: MIDI-композиции и аудиокomпозиции.

## • MIDI-композиция **MIDI**

MIDI-композиция содержит сведения об игре на клавиатуре и не является записью фактического звука. Данные об исполнении указывают, какие клавиши нажимались, с какой длительностью и силой — так же, как и в музыкальной партитуре. На основе записанных данных об исполнении тон-генератор воспроизводит соответствующий звук. MIDI-композиция занимает небольшой объем данных по сравнению с аудиокomпозицией и дает возможность легко изменять отдельные элементы звука, например тембр и др.

## • Аудиокomпозиция **Audio**

Аудиокomпозиция — это запись исполненной партии. Эти данные записываются таким же образом, как и при записи на диктофон и т. п. Данные в таком формате воспроизводятся портативными плеерами и другими устройствами, поэтому вы можете легко дать прослушать свое исполнение другим.

Доступные функции в MIDI- и аудиокomпозициях отличаются. В этой главе следующие значки указывают, относится ли описание к MIDI- или аудиокomпозиции.

**Пример:** **MIDI** **Audio**

Указывает на пояснения, относящиеся только к MIDI-композициям.

На данном инструменте можно воспроизводить композиции следующих типов.

- Композиции для демонстрации тембров (Voice Demo).
- Встроенные композиции: 50 встроенных классических композиций (50 Classical) и 303 учебные композиции (Lesson)
- Собственные записанные композиции (инструкции по записи см. на стр. 46)
- Имеющиеся в продаже MIDI-композиции: в формате SMF (стандартный файл MIDI). Максимальный размер воспроизводимой на инструменте MIDI-композиции составляет около 500 КБ.
- Имеющиеся в продаже данные аудиокomпозиций: в формате WAV (расширение файла .wav, частота сэмплирования 44,1 кГц, разрешение 16 бит, стерео, максимальная длина до 80 минут)

# Воспроизведение композиции

MIDI

Audio

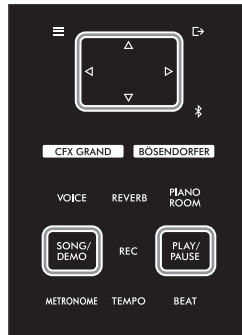

## ПРИМЕЧАНИЕ

Инструмент может автоматически выбирать файл композиции, сохраненный в корневом каталоге на USB-устройстве хранения данных, сразу после его подключения. Инструкции см. в разделе «USB Autoload (Автозагрузка данных с USB-устройства)» на стр. 88.

1 Для воспроизведения композиции с USB-устройства хранения данных предварительно подключите USB-устройство, содержащее данные композиции, к разъему [USB TO DEVICE].

2 Для вызова списка категорий композиций нажмите кнопку [SONG/ DEMO], а затем выберите нужную категорию с помощью кнопок [Δ]/[∇].

Выберите нужную категорию из следующих вариантов: 50 Classical (50 классических композиций), Lesson (Учебные), User (Пользовательские) или USB. Описания категорий приведены ниже.

## ПРИМЕЧАНИЕ

Перед работой с USB-устройством хранения данных ознакомьтесь с разделом «Подключение USB-устройств (разъем [USB TO DEVICE])» на стр. 64.

### Список категорий композиций

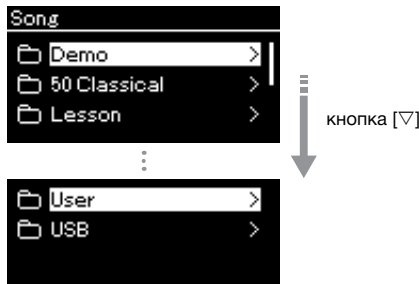

<b>Demo (Демонстрация)</b>	При прослушивании демонстрации тембров (MIDI-композиции) можно прочувствовать их характеристики. Инструкции по воспроизведению демонстрации приведены на стр. 28. Названия композиций приведены в «Список демонстрационных композиций для тембров» на стр. 96.
<b>50 Classical (50 классических композиций)</b>	50 классических встроенных композиций (MIDI-композиций). Сведения об этих композициях см. в музыкальном сборнике «50 Classical Music Masterpieces», который прилагается к инструменту. Дополнительные сведения см. в «Список композиций» на стр. 97.
<b>Lesson (Учебные)</b>	303 встроенные композиции (MIDI-композиции), идеально подходящие для обучения, из книги The Virtuoso Pianist (Пианист-виртуоз) и других сборников. Эти композиции перечислены в разделе «Учебные композиции» стр. 97. Учебные композиции делятся на несколько папок в зависимости от типа.
<b>User (Пользовательские)</b>	MIDI-композиции, записанные и сохраненные на инструменте с помощью функции записи (стр. 46), а также MIDI-композиции, которые были скопированы или перенесены на инструмент при помощи операций с файлами (стр. 57).
<b>USB*</b>	MIDI- и аудиокomпозиции, сохраненные на USB-устройстве хранения данных и записанные на инструменте, либо аудиокomпозиции, преобразованные из MIDI-композиций (стр. 61), либо MIDI- и аудиокomпозиции, сохраненные на USB-устройстве хранения данных.

\* Эта категория появляется только при подключении USB-устройства хранения данных к разъему [USB TO DEVICE].

### 3 Для отображения композиций в выбранной категории нажмите кнопку [▷], а затем выберите нужную композицию кнопками [△]/[▽].

При выборе категории User (Пользовательские) или USB значок, указывающий на тип композиции, отображается слева от ее названия.

#### Список композиций

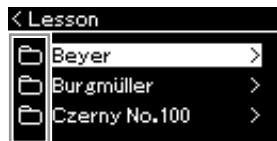

Значок

Значок	Формат данных
	Папка
	MIDI-композиции
	Аудиокомпозиции

Так как учебные композиции удобно разложены по папкам, следует выбрать нужную папку, нажать кнопку [▷], а затем выбрать композицию.

#### Выбор записанной композиции, сохраненной на USB-устройстве хранения данных

При записи композиции и ее сохранении на USB-устройство хранения данных она автоматически помещается в папку USER FILES на USB-устройстве. Если требуется выбрать композицию из папки USER FILES, выберите категорию USB на шаге 2 и папку USER FILES на шаге 3.

### 4 Для выбора желаемой композиции нажмите кнопку [▷].

На экране Song (Композиция) отобразится название выбранной в данный момент композиции и ее категория.

#### Экран Song (MIDI-композиция)

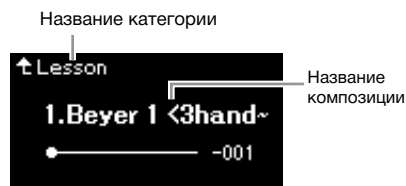

Название категории

Название композиции

#### Экран Song (Аудиокомпозиция)



Название категории

Название композиции

### 5 Чтобы начать воспроизведение, нажмите кнопку [PLAY/PAUSE].

Отображается текущая позиция воспроизведения композиции.

#### Экран Song (MIDI-композиция)

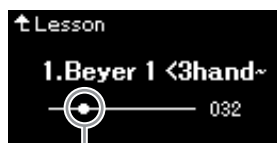

Текущая позиция

#### Экран Song (Аудиокомпозиция)



Текущая позиция

Одновременно с воспроизведением можно играть на клавиатуре. Можно также изменить тембр для клавиатуры. Для регулировки баланса громкости между игрой на клавиатуре и воспроизведением MIDI-композиций, а также для регулировки громкости воспроизведения аудио задайте соответствующие параметры громкости на экране меню Song (Композиция) (стр. 44).

### 6 Чтобы остановить воспроизведение, нажмите кнопку [PLAY/PAUSE] еще раз.

Даже если кнопка [PLAY/PAUSE] не будет нажата, воспроизведение композиции автоматически останавливается по достижении ее окончания.

#### ПРИМЕЧАНИЕ

Для возврата к категории / папке нажмите кнопку [◀].

#### ПРИМЕЧАНИЕ

Если в папке нет данных, то на экране отображается сообщение NoSong (Нет композиций).

#### Если не удается прочитать композиции с USB-устройства хранения данных

Если композиция не читается, возможно потребуется изменить настройку Language (Язык) для названий композиций в меню System (Система) (стр. 89).

#### ПРИМЕЧАНИЕ

- Для возврата к экрану Song List (Список композиций) нажмите кнопку [△].
- Если отображаемое название композиции слишком длинное, нажмите кнопку [▽], чтобы увидеть его полностью.

#### ПРИМЕЧАНИЕ

- Если композиция выбрана, то используется ее исходный темп, а настройки метронома (стр. 34) игнорируются.
- Полезные функции воспроизведения приведены на стр. 40–45.

## Перемотка назад / перемотка вперед / возврат в начало композиции

- 1 Для перемотки композиции вперед и назад (по тактам или секундам) нажимайте кнопки [◀] и [▶] при отображении экрана Song (Композиция).

Экран Song (MIDI-композиция)



Номер такта

Экран Song (Аудиокомпозиция)



Время с начала записи

При удержании соответствующей кнопки выполняется непрерывная прокрутка назад или вперед.

### Возврат в начало композиции

Удерживайте кнопку [≡] (Меню).

## Регулировка темпа

Предусмотрено изменение темпа воспроизведения композиций.

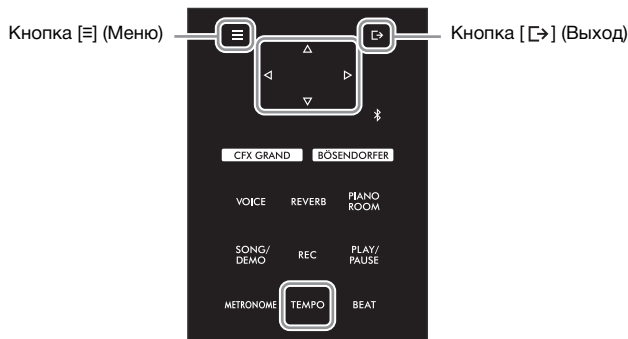

### ПРИМЕЧАНИЕ

Изменение темпа аудиокомпозиции может изменить ее тональные характеристики.

- 1 Чтобы открыть экран Темпо (Темп), нажмите кнопку [TEMPO].

Для MIDI-композиции нажмите кнопку [TEMPO] (ТЕМП) во время воспроизведения композиции или отображения экрана Song (Композиция). Для аудиокомпозиции нажмите кнопку [TEMPO] (ТЕМП) во время воспроизведения композиции.

Экран Темпо (Темп)  
(MIDI-композиция)

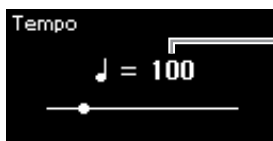

Экран Темпо (Темп)  
(Аудиокомпозиция)

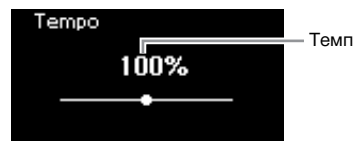

- 2 Измените темп кнопками [◀]/[▶].

Если выбрана MIDI-композиция, то диапазон задания темпа зависит от тактового размера выбранной композиции.

### В случае MIDI-композиций

Если выбрана MIDI-композиция, то диапазон, в котором может быть задан темп, зависит от ее тактового размера. Допустимые значения настроек могут быть только четными (кратными 2) и зависят от тактового размера. Дополнительную информацию см. на стр. 35.

### В случае аудиокомпозиций

Темп можно изменять в диапазоне от 75% до 125%. 100% соответствует исходному значению темпа.

Чем выше значение, тем быстрее темп.

- 3 Чтобы закрыть экран Темпо (Темп), нажмите кнопку [↔] (Выход).

# Воспроизведение партии одной руки: функция отключения партии (MIDI-композиции)

MIDI

Audio

Некоторые MIDI-композиции, например встроенные, разбиты на партии правой и левой руки. Если композиция сопровождается такими данными, то можно упражняться в игре левой рукой, включив воспроизведение только партии для правой руки, и упражняться в игре правой рукой, включив воспроизведение только партии для левой руки. Такое раздельное разучивание партий упрощает освоение сложного материала.

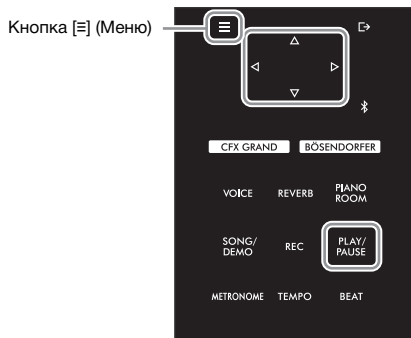

## 1 Выберите композицию для упражнения.

Инструкции см. на стр. 37. Для этого рекомендуется использовать категории композиций 50 Classical (50 классических композиций) и Lesson (Учебные).

## 2 Выберите партию, которую вы будете разучивать, и отключите ее.

Несколько раз нажмите кнопку [≡] (Меню) для открытия экрана меню Song (Композиция), а затем выберите выделенный пункт на каждом экране, как показано далее.

На экране L/R (Партия левой/правой руки) выберите партию (дорожку), которую следует приглушить для выполнения упражнения. Выберите пункт R (Партия правой руки), если требуется выполнить упражнение для партии правой руки, и L (Партия левой руки) — для левой.

Экран меню Song (Композиция)

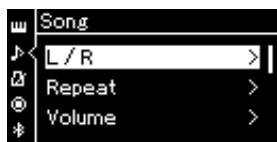

Экран L/R (Партия левой/правой руки)

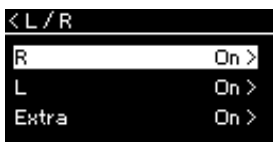

2-1. При помощи кнопок [Δ]/[∇] выберите L/R (Партия левой / правой руки).

2-2. С помощью кнопки [▷] перейдите к следующему экрану..

2-3. Выберите нужную партию кнопками [Δ]/[∇].

### ПРИМЕЧАНИЕ

- Партии можно отключать и включать даже во время воспроизведения.
- Как правило, канал 1 назначается дорожке R, канал 2 — дорожке L, а каналы с 3 по 16 — дополнительным (Extra). Однако данное соответствие может отличаться в зависимости от конкретной композиции. Каналы, назначенные дорожке Extra, нельзя включать и выключать по отдельности.
- Некоторые композиции из категорий 50 Classical (50 классических композиций) и Lesson (Учебные) являются дуэтами. Информация о соответствиях для дуэтных композиций приведена на стр. 97.
- При выборе другой MIDI-композиции автоматически включаются обе партии.

## 3 Кнопкой [▷] установите для выбранной партии значение Off (Выкл.).

## 4 Чтобы начать воспроизведение, нажмите кнопку [PLAY/PAUSE].

Выполните упражнение для партии, которую вы только что приглушили.

## 5 Чтобы остановить воспроизведение, нажмите кнопку [PLAY/PAUSE] еще раз.

Даже если кнопка [PLAY/PAUSE] не будет нажата, воспроизведение композиции автоматически останавливается по достижении ее окончания.

### ПРИМЕЧАНИЕ

Если для параметра Play Track (Воспроизводимая дорожка) установлено значение «1&2», дорожки с 3 по 16 не воспроизводятся. Дополнительные сведения см. на стр. 82.



# Повторное воспроизведение композиции

**MIDI** | **Audio**

Предусмотрены перечисленные ниже три варианта повторения. Такое воспроизведение удобно для многократной отработки трудных фраз. В случае с MIDI-композициями эту функцию вместе с функцией отключения партии (стр. 40) удобно использовать для отработки трудных фраз.

- **Повторение от А до В** ..... Постоянно воспроизводит указанный диапазон выбранной MIDI-композиции.
- **Повторение фразы** ..... Постоянно воспроизводит фразу MIDI-композиции между метками фраз.
- **Повторение композиции** ..... Постоянное воспроизведение MIDI- или аудиокomпозиции, либо всех MIDI- или аудиокomпозиций из указанной категории (папки) по порядку или в случайном порядке.

**ПРИМЕЧАНИЕ**

Маркер фразы — заданная в некоторых MIDI-композициях метка, указывающая на определенную точку в композиции.

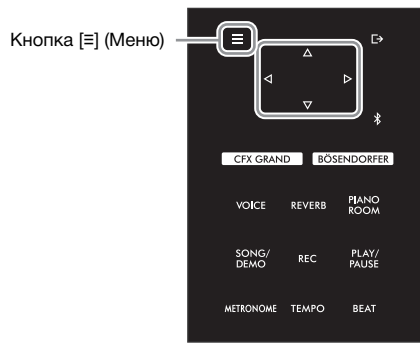

**1 Выберите воспроизводимую композицию.**

Инструкции см. на стр. 37.

**2 Вызовите экран Repeat (Повторение).**

Несколько раз нажмите кнопку [≡] (Меню) для вызова экрана меню Song (Композиция). Выберите пункт Repeat (Повторение) и нажмите кнопку [▷].

Экран меню Song (Композиция)

Экран Repeat (Повторение)

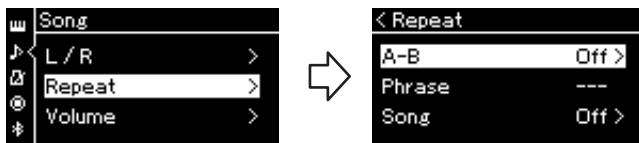

**3 Кнопками [Δ]/[▽] выберите на экране Repeat (Повторение) нужный пункт, а затем нажмите кнопку [▷].**

Для повторения от А до В выберите «А-В», для повторения фразы — «Phrase», композиции — «Song».

**4 Установите нужные настройки на соответствующем экране.**

- Повторение от А до В ..... См. стр. 42.
- Повторение фразы ..... См. стр. 81 (Раздел «Фраза» в разделе «Повторение»).
- Повторение композиции ..... См. стр. 43.

## Настройки режима AB Repeat (Повторение AB)

MIDI

Audio

Информацию об основных операциях см. на стр. 41. Выполните следующие действия, начиная с шага 4 на этой странице.

**4-1** Нажмите кнопку [PLAY/PAUSE], чтобы начать воспроизведение композиции.

**4-2** В точке начала повторяемого фрагмента (A) нажмите кнопку [▷].

Экран настроек

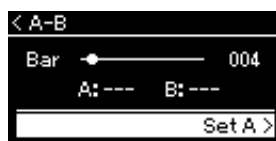

**4-3** В конечной точке фрагмента (B) снова нажмите кнопку [▷].

После автоматического вступительного отсчета (затакта) диапазон от точки A до точки B воспроизводится повторно.

**5** Для отключения функции повторения нажмите кнопку [▷] при выделенном пункте Repeat Off (Отключить повторение) либо выберите другую композицию.



### Задание начала композиции в качестве точки A

Задайте точку A до начала воспроизведения композиции, а затем начните воспроизведение и задайте точку B.

### Задание конца композиции в качестве точки B

Если указать лишь точку A, то будет выполняться повторное воспроизведение от этой точки до конца композиции (конец станет точкой B).

### ПРИМЕЧАНИЕ

Кроме того, повторяющийся фрагмент можно задать следующим образом.

- 1 Выделите номер такта кнопкой [△], затем выполните прокрутку вперед по композиции до точки A с помощью кнопок [◀]/[▶].
- 2 Выделите пункт Set A (Задать точку A) кнопкой [▽], а затем нажмите кнопку [▷]. После указания точки A выведется экран указания точки B.
- 3 Укажите точку B таким же образом, как и точку A.

## Настройки режима Song Repeat (Повторение композиции)

MIDI | **Audio**

Информацию об основных операциях см. на стр. 41. Выполните следующие действия, начиная с шага 4 на этой странице.

### 4-1 На экране настроек выберите нужный вариант повторения при помощи кнопок [△]/[▽].

Экран настроек



<b>Off (Выкл.)</b>	Отключает повторное воспроизведение композиции. Когда композиция заканчивается, ее воспроизведение автоматически останавливается.
<b>Single (Одна композиция)</b>	Непрерывное воспроизведение выбранной композиции.
<b>All (Все)</b>	Непрерывное воспроизведение по порядку всех композиций в выбранной категории или папке.
<b>Random (Случайный порядок)</b>	Непрерывное воспроизведение в случайном порядке всех композиций в выбранной категории или папке.

### 4-2 Чтобы начать непрерывное воспроизведение, нажмите кнопку [PLAY/PAUSE].

Значки, соответствующие каждой настройке повторения, показаны на экране Song (Композиция).

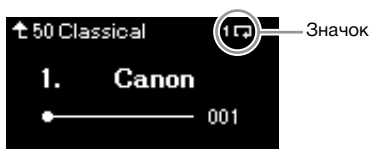

При включенном повторении в правом верхнем углу экрана Song (Композиция) отображается символ (Один), (Все) или (В случайном порядке).

### 5 Для отключения функции повторения нажмите кнопку [PLAY/PAUSE] еще раз, остановив воспроизведение, а затем выберите вариант Off на шаге 4-1.

# Регулировка баланса громкости

**MIDI** | **Audio**

При выборе MIDI-композиции можно регулировать баланс между громкостью воспроизводимой композиции и громкостью игры на клавиатуре либо между громкостью партий правой и левой руки в выбранной композиции. При выборе аудиокomпозиции можно регулировать ее громкость.

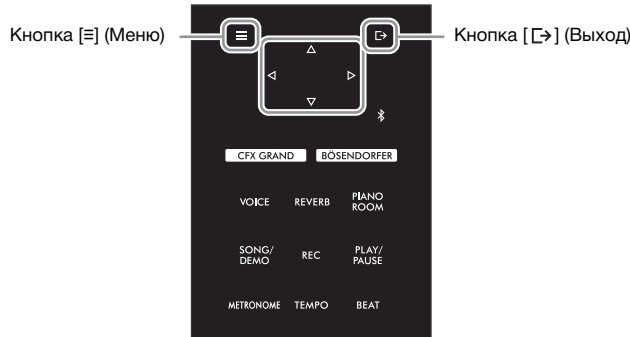

Сначала выберите нужную композицию. Инструкции см. на стр. 37.

## 1 Несколько раз нажмите кнопку [≡] (Меню) для вызова экрана меню Song (Композиция). Выберите пункт Volume (Громкость) и нажмите кнопку [▷].

Экран меню Song (Композиция) (при выбранной MIDI-композиции)

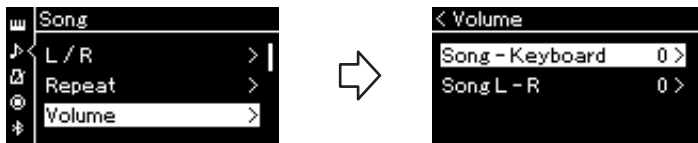

Экран меню Song (Композиция) (при выбранной аудиокomпозиции)

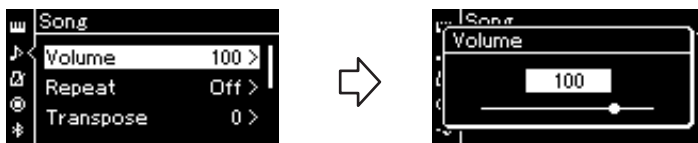

## 2 При выбранной MIDI-композиции кнопками [△]/[▽] выберите пункт Song – Keyboard (Композиция – клавиатура) или Song L – R (Партии левой и правой руки в композиции), а затем нажмите кнопку [▷] для вызова экрана настроек. При выбранной аудиокomпозиции задайте громкость воспроизведения кнопками [◀]/[▶]. После установки значения перейдите к шагу 4.

### ПРИМЕЧАНИЕ

Некоторые коммерческие музыкальные данные имеют крайне высокую громкость. При работе с такими данными (MIDI-композициями) отрегулируйте настройку Song – Keyboard (Композиция – Клавиатура).

<b>Song – Keyboard (Композиция – Клавиатура)</b>	С помощью этого регулятора устанавливается баланс между громкостью воспроизведения MIDI-композиции и громкостью игры на клавиатуре.
<b>Song L – R (Партии левой и правой руки в композиции)</b>	С помощью этого регулятора в выбранной MIDI-композиции устанавливается баланс между громкостью воспроизведения партий левой и правой руки.

### 3 Отрегулируйте баланс громкости с помощью кнопок [◀]/[▶].

Для настройки Song – Keyboard (Композиция – Клавиатура):



← Громкость исполнения уменьшится.      → Громкость воспроизведения уменьшится.

Для настройки Song L – R (Партии левой и правой руки в композиции):



← Громкость партии правой руки уменьшится.      → Громкость партии левой руки уменьшится.

### 4 Для закрытия экрана меню Song (Композиция) дважды нажмите кнопку [↵] (Выход).

При выборе другой MIDI-композиции параметр Song L – R (Партии левой и правой руки в композиции) устанавливается в значение по умолчанию. Выбор другой композиции не восстанавливает исходное значение настройки Song – Keyboard (Композиция – Клавиатура) и громкости воспроизведения аудио.

#### ПРИМЕЧАНИЕ

Выбранные параметры Song – Keyboard (Композиция – Клавиатура) сохраняются (см. раздел «Настройка резервного копирования») даже при выключении питания. Следите за тем, чтобы не установить минимальную громкость. В противном случае звук клавиатуры или композиций не будет воспроизводиться. Выбранный параметр можно сохранять или не сохранять, установив соответствующие настройки. Дополнительные сведения см. в разделе «Настройка резервного копирования» на стр. 92.

## Полезные функции воспроизведения

MIDI

Audio

### Запуск/приостановка воспроизведения нажатием педали

Вы можете назначить средней или левой педали функцию воспроизведения и приостановки композиции (функцию кнопки [PLAY/PAUSE] на панели управления). Чтобы выполнить такое назначение, несколько раз нажмите кнопку [≡] (Меню) для вызова меню System (Система), а затем выберите Pedal (Педали) → Play/Pause (Воспр./Пауза). Дополнительные сведения см. на стр. 86. Это удобный способ запуска или приостановки воспроизведения во время игры на клавиатуре, когда ваши руки заняты.

### Транспонирование высоты звука композиции

Можно смещать высоту звука при воспроизведении композиции вверх или вниз (с интервалом в полтона). Несколько раз нажмите кнопку [≡] (Меню) для вызова пункта → Transpose (Транспонирование) из меню Song (Композиция). Дополнительные сведения см. на стр. 81.

# Запись собственного исполнения

На этом инструменте можно записывать исполнение двумя способами, описанными далее.

## • Запись MIDI **MIDI**

При использовании этого метода записанные исполнения сохраняются на инструменте или USB-устройстве хранения данных в виде MIDI-файла SMF (формат 0). Используйте этот метод, если может потребоваться повторная запись определенного раздела или редактирование параметров, таких как настройки тембра. Кроме того, вы можете записывать собственное исполнение на каждую дорожку по отдельности. Так как MIDI-композицию можно преобразовать в аудиокomпозицию после записи (стр. 61), то, возможно, вам потребуется выполнить запись MIDI-композиции (с наложением нескольких партий) и создать сложную аранжировку, которую без такого наложения невозможно исполнить, а затем преобразовать ее в аудиокomпозицию. Данный инструмент позволяет записывать около 500 КБ данных на композицию.

## • Запись аудио **Audio**

При использовании этого метода записанные исполнения сохраняются на USB-устройстве хранения данных в виде аудиофайла. Запись выполняется без обозначения записанной партии. Поскольку звук сохраняется в стереофоническом WAV-формате обычного CD-качества (44,1 кГц, 16 бит), файл можно передать на портативный проигрыватель с помощью компьютера и воспроизвести. Поскольку сигнал, поступающий на аудио вход\* со внешнего устройства, тоже записывается, вы можете записать свою игру на клавиатуре вместе со звуком исполнения с подключенного аудиоустройства, компьютера, смарт-устройства и т. д. С помощью данного инструмента можно создавать записи продолжительностью до 80 минут.

\* Сигнал с аудиовхода. Аудиоданные, которые передаются на этот инструмент со внешних устройств (например, компьютера или смарт-устройства и т. п.) при подключении их к инструменту через разъемы [AUX IN], [USB TO HOST], беспроводную локальную сеть или Bluetooth. Инструкции по подключению к этим устройствам приведены в разделе «Подключение к другим устройствам» на стр. 62.

Подробные сведения о разнице между MIDI-композициями и аудиокomпозициями приведены на стр. 36.

## Способы записи

В данном разделе описаны четыре способа записи. Обратите внимание, что создаваемый формат данных зависит от выбранного способа (MIDI- или аудиокomпозиция).

### • Быстрая запись MIDI-композиции **MIDI** (стр. 47)

Данный способ обеспечивает более быстрое начало записи. Ваше исполнение будет записано и сохранено в категории User во внутренней памяти инструмента.

### • Запись MIDI с независимыми дорожками **MIDI** (стр. 49)

Этот способ позволяет отдельно записать левую, правую и дополнительные партии. Так как можно записать партию левой руки во время воспроизведения партии правой, этот способ полезен для записи двух партий дуэта. Можно отдельно записать до шестнадцати партий. Запишите одну за другой партию каждого инструмента, а затем создайте композицию с полной оркестровкой.

### • Запись MIDI на USB-устройство хранения данных **MIDI** (стр. 51)

Данный способ удобен, если требуется переписать уже записанную MIDI-композицию на USB-устройстве хранения данных либо создать новую MIDI-композицию на USB-устройстве.

### • Запись аудио на USB-устройство хранения данных **Audio** (стр. 52)

При использовании данного способа исполнение записывается в виде аудиоданных на USB-устройство хранения данных, подключенное к разъему [USB TO DEVICE].

# Быстрая запись MIDI-композиции

## MIDI

Это самый быстрый способ начать запись.



### 1 Выполните необходимые настройки, например задайте тембр и тактовый размер.

Перед началом записи выберите тембр (стр. 26) для игры на клавиатуре, включите либо выключите режим Duo (Дуэт), задайте темп и тактовый размер метронома (стр. 34), а затем при необходимости выберите тип эффекта (реверберация, хорус или другой).

### 2 Для перехода в режим записи нажмите кнопку [REC].

При этом автоматически создается пустая новая композиция для записи.

#### Экран REC (Запись)



Кнопка [PLAY/PAUSE] будет мигать с текущим темпом.

Для выхода из режима записи еще раз нажмите кнопку [REC] (Запись).

### 3 Для начала записи начните исполнение на клавиатуре либо нажмите кнопку [PLAY/PAUSE].

Если требуется записать пустой раздел в начале композиции, нажмите кнопку [PLAY/PAUSE] для начала записи.

#### Экран REC (во время записи)

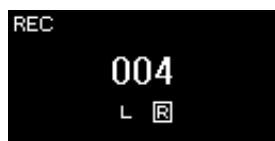

### 4 Завершив исполнение, еще раз нажмите кнопку [REC], чтобы остановить запись.

В результате выполняется выход из режима записи и выводится экран сохранения записанных во время исполнения данных.

#### ПРИМЕЧАНИЕ

Если вы хотите записать партии левой и правой руки по отдельности, см. раздел «Запись MIDI с независимыми дорожками» (стр. 49), так как быстрая запись предполагает, что партии левой и правой руки записываются вместе.

#### Использование метронома

В ходе записи можно пользоваться метрономом. Сам же звук метронома записать нельзя.

#### ПРИМЕЧАНИЕ

- Баланс громкости Song – Keyboard (Композиция – Клавиатура) (стр. 81) не учитывается при записи.
- При записи MIDI-композиций исполнение записывается на дорожке 1. Однако в режиме Duo (Дуэт) дорожки, назначенные и реально используемые для записи, не совпадают. Дополнительные сведения см. в разделе «Назначение дорожек при записи дуэтом» на стр. 49.

#### Режим

Состояние инструмента, в котором можно выполнить определенную функцию. В режиме записи можно записывать композиции.

#### ПРИМЕЧАНИЕ

Нажатие и удержание кнопки [REC] (ЗАПИСЬ) в течение секунды вызывает экран со списком композиций, в которые можно производить запись. В этом случае выберите пункт New Song (Новая композиция), а затем нажмите кнопку [▷], руководствуясь таблицей стр. 51.

## 5 Если вы хотите сохранить записанное исполнение, нажмите кнопку [▷] при выбранном пункте Save (Сохранить), чтобы произвести сохранение.

По окончании операции сохранения на экране выводится текст Save Completed (Сохранение завершено) и происходит возврат к экрану композиций. Записанной композиции присваивается наименование вида USERSONGxxx (где xxx — число). Она сохраняется в категории User.

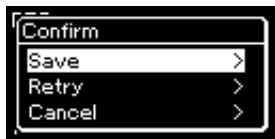

- Если вы не довольны исполнением и хотите его перезаписать, выделите пункт Retry (Повторная запись) и нажмите кнопку [▷]. Попробуйте повторить запись, начиная с шага 3.
- Если записанные данные не требуется сохранять, выделите пункт Cancel (Отмена) и нажмите кнопку [▷].

## 6 Для прослушивания записанного исполнения нажмите кнопку [PLAY/PAUSE].

### УВЕДОМЛЕНИЕ

Если перейти на другую композицию или выключить питание, не сохранив MIDI-композицию, она будет потеряна.

### Переименование записанной композиции

Названия записанным композициям присваиваются автоматически, но при желании их можно переименовать (стр. 61).

### ПРИМЕЧАНИЕ

Инструкции по удалению композиции представлены на стр. 59.

### Данные, которые можно записать в MIDI-композиции

#### Данные, записываемые для отдельной дорожки

- Ноты (исполнение на клавиатуре)
- выбранный тембр
- Работа с педалями (правой/левой/средней)
- Глубина реверберации
- Глубина хоруса
- Глубина эффекта
- Яркость звука — параметр Brightness (Яркость)
- Настройки эффекта резонанса — параметр Harmonic Cont
- Октава
- Громкость каждого тембра — параметр Volume (Громкость)
- Панорама для каждого тембра
- Чувствительность к силе нажатия клавиш — «Touch Sens.»
- Данные моделирования выразительности рояля

#### Общие данные для всех дорожек

- Строй
- Темп
- Тактовый размер
- Тип реверберации
- Тип хоруса
- Тип эффекта

### ПРИМЕЧАНИЕ

После записи нельзя изменить никакие параметры композиции, кроме тембра и темпа. В частности, нельзя изменить записанные ноты, положения педалей (правой/левой/«сосенуто»), настройки октавы и тактового размера.



# Запись MIDI с независимыми дорожками

## MIDI

При записи MIDI можно создать MIDI-композицию, состоящую из 16 дорожек. Для этого исполнение для каждой дорожки записывается по отдельности. Например, при записи исполнения на фортепиано можно записать партию правой руки на дорожку 1, а затем записать партию левой руки на дорожку 2. Таким образом будет создано полноценное произведение, сыграть которое двумя руками сразу затруднительно.

Таким образом можно создать целую композицию, которую по-другому будет трудно или практически невозможно воспроизвести во время живого выступления.

**Пример:**

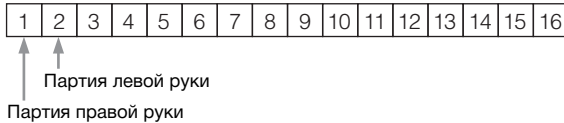

### Если требуется записать новую дорожку для уже записанной MIDI-композиции

Выбрав нужную MIDI-композицию (шаги 1–4 на страницах 37–38), нажмите и удерживайте кнопку [REC] в течение секунды, чтобы вызвать экран со списком композиций для записи, выберите 4-й элемент (выбранную MIDI-композицию), нажмите кнопку [▷], а затем перейдите к шагу 2, описанному на этой странице.

- 1 Выполните действия, описанные в шагах 1 и 2 на стр. 47, чтобы войти в режим записи и выбрать новую пустую композицию.**
- 2 Выберите дорожку для записи с помощью кнопок [◀]/[▷].**  
Если требуется записать партию правой руки, выделите пункт R (дорожка 1).  
Если требуется записать партию левой руки, выделите пункт L (дорожка 2).  
Если вы хотите записать исполнение на дорожки 3–16, выберите нужную дорожку многократным нажатием кнопок [◀]/[▷].



Записываемая дорожка

#### Наличие данных на дорожке

: Содержит данные.

: Не содержит данных.

- 3 Для включения записи начните исполнение на клавиатуре.**  
Если требуется записать пустой фрагмент в начале композиции, нажмите кнопку [PLAY/PAUSE] для начала записи.
- 4 Завершив исполнение, нажмите кнопку [REC], чтобы остановить запись.**  
В результате выполняется выход из режима записи и выводится экран сохранения записанных во время исполнения данных.

### ПРИМЕЧАНИЕ

Если требуется записать исполнение на USB-устройство хранения данных или добавить запись к хранящейся на нем MIDI-композиции, см. раздел «Запись MIDI на USB-устройство хранения данных» (стр. 51).

### ПРИМЕЧАНИЕ

Если записать партии обеих рук в правый, а затем в левый канал, обе записи будут воспроизводиться одновременно как одна композиция.

#### Назначение дорожек при записи дуэтом

При включенном режиме Duo (Дуэт) на указанную дорожку будет записываться только исполнение правой части. Исполнение левой части будет записываться на дорожку, номер которой на 3 больше, чем номер указанной дорожки. Если этот номер превысит 16, то отсчет целевой дорожки вновь начнется с 1.

### УВЕДОМЛЕНИЕ

Обратите внимание, что хранящиеся на дорожке данные будут перезаписаны при сохранении исполнения.

## 5 Если вы хотите сохранить записанное исполнение, нажмите кнопку [▷] при выбранном пункте Save (Сохранить), чтобы произвести сохранение.

По окончании операции сохранения на экране выводится текст Save Completed (Сохранение завершено) и происходит возврат к экрану композиций. Записанной композиции присваивается наименование вида USERSONGxxx (где xxx — число). Она сохраняется в категории User.

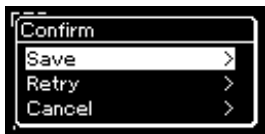

- Если исполнение оказалось неудовлетворительным и его требуется перезаписать, выделите пункт Retry (Повторить) и нажмите кнопку [▷]. Попробуйте повторить запись, начиная с шага 3.
- Если записанные данные не требуется сохранять, выделите пункт Cancel (Отмена) и нажмите кнопку [▷].

## 6 Для прослушивания записанного исполнения нажмите кнопку [PLAY/PAUSE].

## 7 Для записи другой дорожки снова войдите в режим записи композиции.

### 7-1 Нажмите кнопку [REC] (Запись) и удерживайте ее нажатой в течение одной секунды.

На экране отобразятся композиции, в которых можно сохранять записи.

### 7-2 При помощи кнопки [▽] выберите существующую MIDI-композицию (внизу списка), а затем нажмите кнопку [▷].



Определить, содержит ли та или иная дорожка записанные данные, можно по индикатору в правом верхнем углу каждой из них. Дополнительные сведения об индикации см. «Наличие данных на дорожке» на стр. 49.

## 8 Запишите исполнение на другую дорожку, повторив шаги 2–6 данного раздела.

На шаге 2 выберите дорожку, на которой не записаны данные. На шаге 3 исполните композицию на клавиатуре, слушая уже записанные данные.

### УВЕДОМЛЕНИЕ

Если перейти на другую композицию или выключить питание, не сохранив MIDI-композицию, она будет потеряна.

### Переименование записанной композиции

Названия записанным песням присваиваются автоматически, но при желании их можно переименовать (стр. 61).

### ПРИМЕЧАНИЕ

Инструкции по перемотке назад и вперед, а также возврату в начало композиции во время ее воспроизведения см. на стр. 39.

### УВЕДОМЛЕНИЕ

Обратите внимание, что хранящиеся на дорожке данные будут перезаписаны при сохранении исполнения.

### ПРИМЕЧАНИЕ

Инструкции по удалению композиции представлены на стр. 59. Инструкции по удалению дорожки представлены в разделе «Track Delete (Удаление дорожки)» на стр. 82.

# Запись MIDI на USB-устройство хранения данных

## MIDI

Инструкции описывают процедуру перезаписи ранее записанной MIDI-композиции на USB-устройство хранения данных и создания на нем новой MIDI-композиции.



### ПРИМЕЧАНИЕ

- Перед подключением USB-устройства хранения данных обязательно прочитайте раздел «Подключение USB-устройств (разъем [USB TO DEVICE])» на стр. 64.
- Перед началом записи проверьте, достаточно ли свободного места на USB-устройстве хранения данных. Меню System (Система): пункты Utility (Служебные настройки) → USB Properties (Свойства USB) (стр. 88).

**1** Подключите USB-устройство хранения данных к разъему [USB TO DEVICE].

**2** Выберите MIDI-композицию, в которую будет выполняться запись, а затем войдите в режим записи.

**2-1** Если вы хотите записать еще одну дорожку, добавив ее к имеющейся MIDI-композиции, выберите нужную MIDI-композицию на USB-устройстве хранения данных.

Если запись необходимо начать «с нуля», пропустите этот шаг.

**2-2** Нажмите кнопку [REC] и удерживайте ее нажатой в течение секунды, чтобы вывести экран со списком композиций, в которых можно сохранять записи.



**2-3** Из списка композиций, в которые можно сохранять запись, выберите **New Song (USB) (Новая композиция (USB))** или MIDI-композицию, выбранную на шаге 2-1 (4-й пункт снизу) с помощью кнопок [Δ]/[∇], а затем нажмите кнопку [▷] для перехода в режим записи.

Запись композиции	Описание
New Song (Новая композиция)	Выберите данный пункт, если вы хотите записать исполнение в пустую MIDI-композицию и сохранить ее в категории User во внутренней памяти инструмента.
New Song (USB) (Новая композиция (USB))*	Выберите данный пункт, если вы хотите записать исполнение в пустую MIDI-композицию и сохранить ее на USB-устройстве хранения данных.
New Audio (USB) (Новое аудио (USB))*	Выберите данный пункт, если вы хотите записать исполнение в пустую аудиокomпозицию и сохранить ее на USB-устройстве хранения данных.
xxxxx (MIDI-композиция, выбранная на приведенном выше шаге 2-1)**	Выберите данный пункт, если требуется дописать данные или переписать текущую выбранную MIDI-композицию.

\* Пункт доступен для выбора только при подключении USB-устройства хранения данных к разъему [USB TO DEVICE].

\*\* Не отображается, если на описанном выше этапе 2-1 не выбрана уже записанная MIDI-композиция или выбрана встроенная композиция (учебные композиции, для демонстрации тембров или 50 классических).

### 3 Выполните операцию записи, а затем сохраните записанное исполнение.

**Если требуется добавить запись к текущей выбранной MIDI-композиции либо записать указанную дорожку в пустую MIDI-композицию:**

Выполните шаги 2–8 из раздела «Запись MIDI с независимыми дорожками» на стр. 49.

**Если требуется быстро начать запись в пустую MIDI-композицию:**

Выполните шаги 3–6 из раздела «Быстрая запись MIDI-композиции» на стр. 47.

#### **УВЕДОМЛЕНИЕ**

Обратите внимание, что хранящиеся на дорожке данные будут перезаписаны при сохранении исполнения.

#### **ПРИМЕЧАНИЕ**

При замене части имеющейся MIDI-композиции нельзя изменить тактовый размер и темп.

## Запись аудио на USB-устройство хранения данных

### Audio

Данные инструкции описывают процедуру записи исполнения в виде аудиофайла. Обратите внимание, что аудиофайл, в который записывается исполнение, можно сохранить только на USB-устройстве хранения данных. Поэтому перед началом записи необходимо подготовить USB-устройство хранения данных.

- 1 Подключите USB-устройство хранения данных к разъему [USB TO DEVICE].
- 2 Нажмите кнопку [REC] и удерживайте ее нажатой в течение секунды, чтобы вывести экран со списком композиций, в которых можно сохранять записи.
- 3 Кнопками [Δ]/[▽] выберите пункт New Audio (USB) (Новое аудио на USB-устройстве), а затем нажмите кнопку [▷] .
- 4 Выполните шаги 3–6 из раздела «Быстрая запись MIDI-композиции» (стр. 47).

В отличие от записи MIDI, при записи аудио на экране отображается пройденное время записи.



#### **ПРИМЕЧАНИЕ**

- Перед подключением USB-устройства хранения данных обязательно прочитайте раздел «Подключение USB-устройств (разъем [USB TO DEVICE])» на стр. 64.
- Перед началом записи проверьте, достаточно ли свободного места на USB-устройстве хранения данных. Меню System (Система): пункты Utility (Служебные настройки) → USB Properties (Свойства USB) (стр. 88).
- При записи аудио возможно искажение звука, если громкость тембра установлена в значение, превышающее настройку по умолчанию. Перед записью из меню Voice (Тембр) убедитесь, что установлена стандартная или более низкая громкость тембра: пункт Voice Edit (Редактирование тембра) → Volume (Громкость) (стр. 78).
- При записи аудио записываются также звуки с внешнего устройства (стр. 46), подключенного через Bluetooth, [AUX IN] и т. д.

## Другие способы записи

### Частичная перезапись MIDI-композиции

#### MIDI

Можно перезаписать отдельный участок MIDI-композиции.

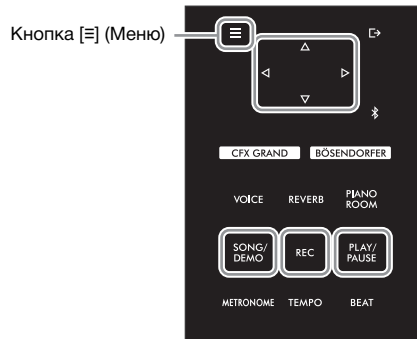

#### 1 Задайте параметры, определяющие моменты начала и остановки записи.

1-1 Несколько раз нажмите кнопку [≡] (Меню) для вызова экрана меню Recording (Запись).



1-2 Кнопками [Δ]/[∇] выберите пункт RecStart (Момент начала записи), а затем кнопкой [▷] выберите значение, определяющее момент начала записи.

<b>Normal (Обычный)</b>	Ранее записанные данные заменяются новыми сразу после начала записи.
<b>KeyOn (По нажатию клавиши)</b>	Ранее записанные данные сохраняются до момента нажатия клавиши, и по нажатию клавиши начинается собственно запись.

1-3 Кнопками [Δ]/[∇] выберите пункт RecEnd (Момент окончания записи), а затем кнопкой [▷] выберите значение, определяющее момент окончания записи.

<b>Replace (Заменить)</b>	Данные будут стерты и после того места, где вы остановили запись.
<b>PunchOut (Автоматическое выключение записи)</b>	Данные после того места, где вы остановили запись, останутся.

#### 2 Нажмите кнопку [SONG/DEMO], чтобы открыть список категорий композиций.

#### 3 Выберите нужную MIDI-композицию.

Инструкции см. на стр. 37.

**4 Укажите начальную точку, с которой требуется переписать запись.**

С помощью кнопок [◀]/[▶] переместите точку воспроизведения (номер такта) в нужное место. Другой способ: нажмите кнопку [PLAY/PAUSE], включив воспроизведение, а затем снова нажмите кнопку [PLAY/PAUSE] чуть ранее нужного места.

При необходимости выберите настройки (тембр и прочие параметры).

Выберите требуемые настройки, если ранее заданные настройки следует изменить.

**5 Нажмите кнопку [REC] и удерживайте ее нажатой в течение секунды, чтобы вызвать список композиций, в которых можно сохранять записи, а затем выберите 4-й пункт (композицию, выбранную на шаге 3). Далее нажмите кнопку [▶], чтобы включить режим записи.**

**ПРИМЕЧАНИЕ**

При замене части имеющейся композиции нельзя изменить тактовый размер.

**6 С помощью кнопок [◀]/[▶] выберите дорожку для перезаписи.**

**7 Для начала записи начните исполнение на клавиатуре либо нажмите кнопку [PLAY/PAUSE].**

**8 Для остановки записи нажмите кнопку [REC].**

**9 Для сохранения записанного исполнения выполните действия с шага 5 на стр. 50.**

**10 Для прослушивания записанного исполнения нажмите кнопку [PLAY/PAUSE].**

## Изменение темпа или тембра ранее записанной MIDI-композиции

### MIDI

После записи MIDI-композиции можно изменить тембр и темп для придания записи другого настроения или назначения более подходящего темпа.

#### • Изменение темпа

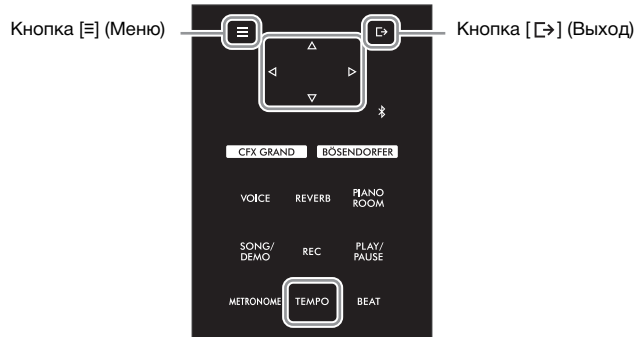

- 1 **Выберите MIDI-композицию, которую вы хотите изменить.**  
Инструкции см. на стр. 37.
- 2 **Нажмите кнопку [TEMPO], чтобы открыть экран Темпо (Темп), а затем задайте нужный темп.**  
Инструкции см. на стр. 39.
- 3 **Несколько раз нажмите кнопку [☰] (Меню) для открытия экрана меню Song (Композиция), а затем выберите выделенный пункт на каждом экране, как показано далее.**

#### Экран меню Song (Композиция)

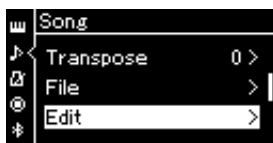

- 3-1. С помощью кнопок [Δ]/[∇] выберите Edit (Редактирование).
- 3-2. С помощью кнопки [▷] перейдите к следующему экрану.

#### Экран Edit (Редактирование)

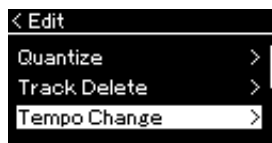

- 3-3. С помощью кнопок [Δ]/[∇] для выбора Tempo Change (Изменение темпа).
- 3-4. С помощью кнопки [▷] перейдите к следующему экрану.

#### Экран Tempo Change (Изменение темпа)

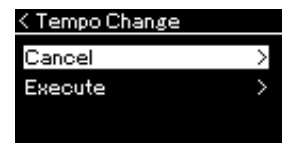

#### 4 Назначение выбранного темпа текущей MIDI-композиции.

Кнопкой [∇] выделите пункт Execute (Выполнить), а затем нажмите кнопку [▷], чтобы задать MIDI-композиции новое значение темпа.



По завершении данной операции на экране выводится сообщение Completed (Завершено), а через некоторое время снова открывается экран Tempo Change (Изменение темпа).

#### 5 Для выхода из меню Song (Композиция) нажмите кнопку [☞] (Выход).

• **Изменение тембра:**

**1 Выберите MIDI-композицию, которую вы хотите изменить.**

Инструкции см. на стр. 37.

**2 Выберите нужный тембр.**

Инструкции см. на стр. 26.

**3 Несколько раз нажмите кнопку [≡] (Меню) для открытия экрана меню Song (Композиция), а затем выберите выделенный пункт на каждом экране, как показано далее.**

**Экран меню Song (Композиция)**

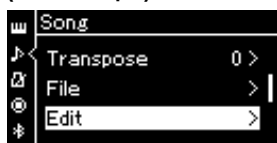

**Экран Edit (Редактирование)**

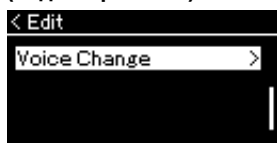

**Экран Voice Change (Изменение тембра)**

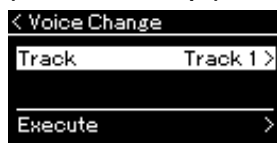

3-1. При помощи кнопок [Δ]/[▽] выберите пункт Edit (Редактирование).

3-2. С помощью кнопки [▷] перейдите к следующему экрану.

3-3. При помощи кнопок [Δ]/[▽] выберите пункт Voice Change (Изменение тембра).

3-4. С помощью кнопки [▷] перейдите к следующему экрану.

**4 Нажмите кнопку [▷] для вызова экрана настроек, а затем выберите нужную дорожку кнопками [Δ]/[▽].**

**5 Примените тембр, выбранный на шаге 2, к дорожке текущей MIDI-композиции, выбранной на шаге 4.**

Нажмите кнопку [◀] для возврата к экрану Voice Change (Изменение тембра). Кнопкой [▽] выделите пункт Execute (Выполнить), а затем нажмите кнопку [▷] для назначения MIDI-композиции нового тембра.



По завершении этой операции на экране выводится сообщение Completed (Завершено), а через некоторое время открывается экран Voice Change (Изменение тембра).

**6 Для выхода из меню Song (Композиция) нажмите кнопку [↵] (Выход).**



# Работа с файлами композиций

Пункт File (Файл) на экране меню Song (Композиция) (стр. 81) дает возможность выполнять различные операции с записанными на данном инструменте либо приобретенными файлами композиций. Перед подключением USB-устройства хранения данных обязательно прочитайте раздел Меры безопасности при использовании разъема [USB TO DEVICE] на стр. 64.

Последовательность действий	Пункт меню File (Файл)	Стр.
Удаление файлов композиций	Delete (Удалить)	стр. 58, 59
Копирование файлов композиций	Copy (Копирование)*	стр. 58, 60
Перенос файлов композиций	Move (Перенос)*	стр. 58, 60
Преобразование MIDI-композиции в аудиокомпозицию во время воспроизведения	MIDI to Audio (Преобразование MIDI-аудиокомпозиция)*	стр. 58, 61
Переименование файлов композиций	Rename (Переименовать)	стр. 58, 61

**Файл**  
Файл содержит набор данных. Файл композиции инструмента Clavinova содержит данные и название композиции.

Пунктами меню File (Файл), помеченными звездочкой (\*) можно пользоваться только при выборе MIDI-композиции.

## Типы композиций и ограничения, накладываемые на операции с файлами

Типы композиций указываются в названии категории и при помощи значка на экране Song (Композиция). В следующей таблице приведены типы композиций и ограничения, накладываемые на файловые операции.

\* Значок отображается только при выборе композиции в категории User (Пользовательские) или USB.



О: Есть, Ч: Нет

Размещение данных	Категория	Тип композиции	Удаление	Переименование	Копирование	Перемещение	MIDI в аудио
	Инструмент	Demo (Демонстрация)	Демонстрация тембров	Ч	Ч	Ч	Ч
	50 Classical (50 классических композиций)	50 классических встроенных композиций	Ч	Ч	Ч	Ч	Ч
	Lesson (Учебные)	Встроенные учебные композиции	Ч	Ч	Ч	Ч	Ч
	User (Пользовательские)	Композиции, записанные вами (MIDI)	О	О	О	О	О
USB-устройство хранения данных	USB	MIDI-композиции	О	О	О	О	О
		Аудиокомпозиции	О	О	Ч	Ч	Ч

## Ограничения на операции копирования и переноса

Хранящиеся в памяти инструмента MIDI-композиции в категории User можно копировать и переносить только в папку USER FILES на USB-устройстве хранения данных. Выбор MIDI-композиции в папке User автоматически указывает, что копирование или перенос будут выполняться в папку назначения USER FILES.

MIDI-композиции, хранящиеся на USB-устройстве хранения данных, можно копировать или переносить в категорию User (Пользовательские) в памяти инструмента.

### Папка USER FILES

Если на подключенном к инструменту USB-устройстве хранения данных нет папки USER FILES, то она будет создана автоматически при его форматировании либо при записи композиции на USB-носитель. Записываемая композиция будет сохранена в эту папку.

### ПРИМЕЧАНИЕ

- Помните о том, что возможности копирования предназначены исключительно для вашего личного пользования.
- Папку целиком копировать нельзя.

### Корневой каталог:

Верхний уровень иерархической структуры. Указывает область, не относящуюся ни к одной папке.



## Основные операции с файлами композиций

Далее приведены указания по работе с файлами композиций.

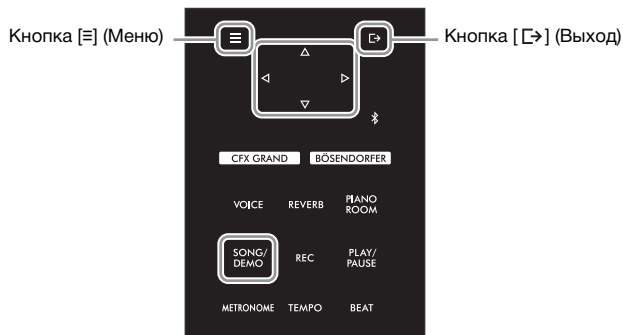

- 1 При необходимости подключите USB-устройство хранения данных к разъему [USB TO DEVICE].
- 2 Выберите композицию, с которой нужно произвести то или иное действие. Инструкции по выбору файла композиции см. на стр. 37.
- 3 Войдите в режим File (Файл).

3-1 Несколько раз нажмите кнопку [≡] (Меню) для вызова экрана меню Song (Композиция). Кнопками [Δ]/[∇] выберите пункт File (Файл), а затем нажмите кнопку [➤].

Экран меню Song (Композиция)

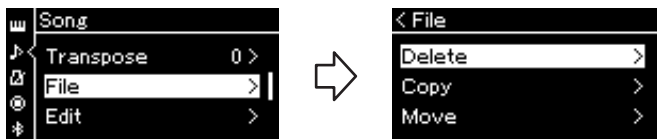

3-2 Выберите нужную операцию: Delete (Удалить), Copy (Копировать), Move (Переместить), MIDI to Audio (Преобразовать MIDI в аудио) или Rename (Переименовать).

Например: Переименование файлов



Начиная с этого момента для выхода из режима File (Файл) нажмите кнопку [➔] (Выход) один или два раза.

## 4 Выполнение выбранной операции.

Конкретные указания даны в соответствующем разделе.

- Удаление..... стр. 59
- Копирование ..... стр. 60
- Перемещение..... стр. 60
- MIDI в аудио ..... стр. 61
- Переименование..... стр. 61

В ходе выполнения операций на экран могут выводиться сообщения (информационные, запросы на подтверждение действий и пр.). Подробные сведения о таких сообщениях см. в разделе «Список сообщений» на стр. 98.

### **УВЕДОМЛЕНИЕ**

Запрещено отключать USB-устройство хранения данных во время выполнения файловых операций или в процессе опознания и подключения USB-устройства. Подобное отключение может привести к удалению всех данных с USB-устройства хранения данных и из памяти инструмента.

## 5 Для выхода из режима File (Файл) нажмите кнопку [↵] (Выход).

## Удаление файлов композиций — Delete

Подробные сведения о типах композиций, которые можно удалять, см. на стр. 57.

Информацию об основных операциях см. на стр. 58. Ниже подробно описан приведенный на данной странице шаг 4.

### **ПРИМЕЧАНИЕ**

Одновременно удалить несколько композиций невозможно.

### 4-1 Когда выделен пункт Delete (Удалить), нажмите кнопку [▷]. Отобразится экран настроек.

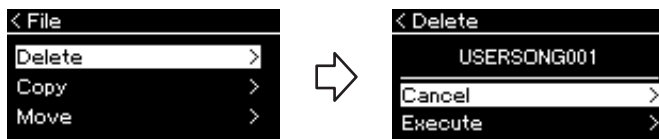

### 4-2 Выделите пункт Execute (Выполнить), нажимая кнопку [▽], а затем нажмите кнопку [▷].

После удаления композиции происходит возврат к экрану композиций.

### **УВЕДОМЛЕНИЕ**

Не отключайте питание и не извлекайте USB-устройство хранения данных, пока на экране отображается сообщение Executing (Выполнение команды).

## Копирование файлов композиций — Copy

Подробные сведения о диапазонах и типах композиций, которые можно копировать, см. на стр. 57.

Информацию об основных операциях см. на стр. 58. Ниже подробно описан приведенный на данной странице шаг 4.

### 4-1 При выделенном пункте Copy (Копировать) для отображения экрана настроек нажмите кнопку [▷].

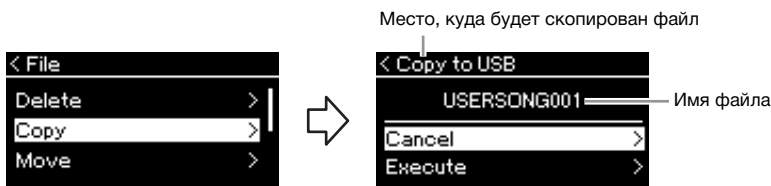

### 4-2 Выделите пункт Execute (Выполнить), нажимая кнопку [▽], а затем нажмите кнопку [▷].

Выбранная композиция будет скопирована в место назначения под исходным именем.

#### Место, куда будет скопирован файл:

Вариант USB отображается, если файл будет копироваться на USB-устройство хранения данных. Вариант User означает, что файл будет скопирован в память инструмента. Копируемый на USB-устройство хранения данных файл будет сохранен в папку USER FILES на USB-устройстве.

#### ПРИМЕЧАНИЕ

Если в месте назначения при копировании уже имеется композиция с таким же именем, то появится соответствующее сообщение. С помощью кнопок [Δ]/[▽] и последующего нажатия кнопки [▷] выберите Overwrite (Перезаписать), чтобы перезаписать существующую композицию, либо вариант Cancel (Отмена), чтобы отказаться от перезаписи.

#### УВЕДОМЛЕНИЕ

- При выполнении операций для перезаписи данные в файле назначения удаляются и заменяются копией данных из копируемого файла.
- Не отключайте питание и не извлекайте USB-устройство хранения данных, пока на экране отображается сообщение Executing (Выполнение команды).

## Перемещение файлов композиций — Move

Подробные сведения о диапазонах и типах композиций, которые можно переносить, см. на стр. 57.

Информацию об основных операциях см. на стр. 58. Ниже подробно описан приведенный на данной странице шаг 4.

### 4-1 При выделенном пункте Move (Перенести) для отображения экрана настроек нажмите кнопку [▷].

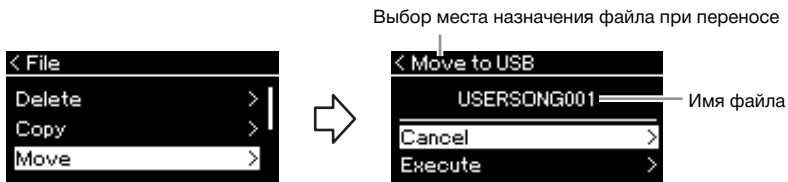

### 4-2 Выделите пункт Execute (Выполнить), нажимая кнопку [▽], а затем нажмите кнопку [▷].

Выбранная композиция будет перенесена в указанное место, а на экране снова отобразится список композиций.

#### Выбор места назначения файла при переносе

Вариант USB отображается, если файл будет перенесен на USB-устройство хранения данных. Вариант User (Пользовательские) означает, что файл будет перенесен в память инструмента. Переносимый на USB-устройство хранения данных файл будет сохранен в папку USER FILES на USB-носителе.

#### ПРИМЕЧАНИЕ

Если в месте назначения при перемещении уже имеется композиция с таким же именем, то появится соответствующее сообщение. С помощью кнопок [Δ]/[▽] и последующего нажатия кнопки [▷] выберите Overwrite (Перезаписать), чтобы перезаписать существующую композицию, либо Cancel (Отмена), чтобы отказаться от перезаписи.

#### УВЕДОМЛЕНИЕ

- При перезаписи имеющиеся в месте назначения данные удаляются и заменяются данными переносимого файла.
- Не отключайте питание и не извлекайте USB-устройство хранения данных, пока на экране отображается сообщение Executing (Выполнение команды).

## Преобразование MIDI-композиции в аудиокомпозицию во время воспроизведения — MIDI to Audio

MIDI-композицию, хранящуюся в пользовательской памяти инструмента или на USB-устройстве хранения данных, можно преобразовать в аудиокомпозицию, а затем сохранить в папке USER FILES (Файлы пользователя) на USB-устройстве хранения данных. Подробные сведения о типах композиций, которые можно преобразовывать, см. на стр. 57.

Информацию об основных операциях см. на стр. 58. Ниже подробно описан приведенный на данной странице шаг 4.

### 4-1 При выделенном пункте MIDI to Audio (MIDI в аудио) для отображения экрана настроек нажмите кнопку [▷].

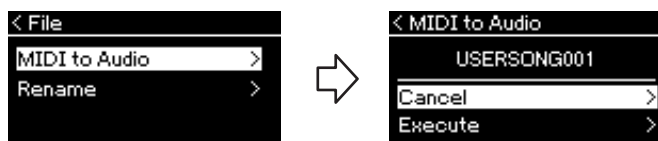

### 4-2 Выделите пункт Execute (Выполнить), нажимая кнопку [▽], а затем нажмите кнопку [▷].

Эта операция начинает воспроизведение и преобразование из формата MIDI в формат аудиокомпозиции.

В принципе, она идентична записи аудиокомпозиции, которая позволяет записывать игру на клавиатуре вместе с другими звуками с подключенного через Bluetooth, [AUX IN] и т. д. внешнего устройства (стр. 46). После преобразования композиции выдается сообщение Convert completed (Преобразование завершено) и происходит возврат к списку композиций.

#### ПРИМЕЧАНИЕ

После преобразования MIDI-композиция остается на своем исходном месте.

#### УВЕДОМЛЕНИЕ

Во время преобразования нельзя отключать питание или извлекать USB-устройство хранения данных. Иначе данные будут потеряны.

#### ПРИМЕЧАНИЕ

- Если в месте назначения уже имеется файл с таким же именем, то появится соответствующее сообщение. Если вы хотите перезаписать выбранную композицию, с помощью кнопки [△]/[▽] выберите Overwrite (Перезаписать), а потом нажмите кнопку [▷].
- Для отмены этой операции во время преобразования нажмите кнопку [C→] (Выход). В случае отмены операции преобразованная аудиокомпозиция не будет сохранена.

## Переименование файлов композиций — Rename

Подробные сведения о типах композиций, которые можно переименовывать, см. на стр. 57.

Информацию об основных операциях см. на стр. 58. Ниже подробно описан приведенный на данной странице шаг 4.

### 4-1 При выделенном пункте Rename (Переименовать) для отображения экрана настроек нажмите кнопку [▷].

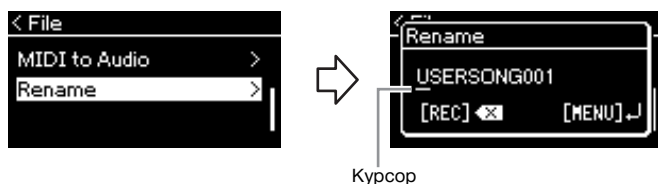

### 4-2 Введите название композиции.

Для перемещения курсора (он отображается символом подчеркивания) воспользуйтесь кнопками [←]/[→].

Символ в текущей позиции курсора меняется кнопками [△]/[▽].

При нажатии кнопки [REC] удаляется символ в текущей позиции курсора.

Название композиции может содержать до 46 символов. Чтобы просмотреть не уместающиеся на экране символы, можно переместить выделение с помощью кнопок [←]/[→].

### 4-3 Для переименования файла нажмите кнопку [≡] (Меню)

После переименования композиции происходит возврат к списку композиций, в котором можно выбрать переименованную композицию.

#### ПРИМЕЧАНИЕ

Информацию о допустимых в названиях композиций символах см. в разделе Language (Язык) на стр. 89.

#### УВЕДОМЛЕНИЕ

Не отключайте питание и не извлекайте USB-устройство хранения данных, пока на экране отображается сообщение Executing (Выполнение команды).

# Подключение к другим устройствам

## Разъемы

К разъемам этого инструмента можно подключать другие устройства. Информация о размещении этих разъемов приведена в разделе Панель управления и разъемы на стр. 12. Инструмент также можно подключить к смарт-устройству (например, смартфону) через Bluetooth (стр. 67).

### ПРИМЕЧАНИЕ

Перед использованием функции Bluetooth обязательно прочитайте раздел О Bluetooth на стр. 67.

Панель разъемов (в левой нижней части клавиатуры)

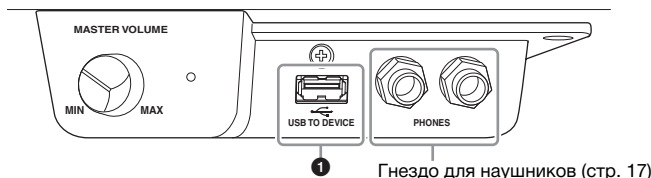

Панель разъемов (в правой нижней части клавиатуры)

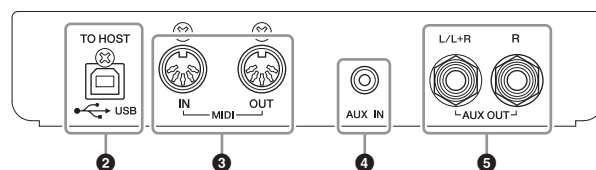

### ВНИМАНИЕ

Прежде чем подключать инструмент к другим электронным компонентам, следует отключить их от электросети. Прежде чем включать или выключать какой-либо компонент, следует установить минимальную громкость (0). В противном случае возможно повреждение компонентов, поражение электрическим током или необратимая потеря слуха.

### 1 Разъем [USB TO DEVICE]

К этому разъему можно подключить USB-устройство хранения данных или USB-адаптер беспроводной локальной сети UD-WL01 (продается отдельно) для соединения со смарт-устройством, например смартфоном. Дополнительные сведения см. в разделе «Подключение к компьютеру» (стр. 65) или «Использование приложения Smart Pianist для смарт-устройств» (стр. 70). Перед использованием разъема [USB TO DEVICE] обязательно прочитайте раздел Меры безопасности при использовании разъема [USB TO DEVICE] на стр. 64.

### ПРИМЕЧАНИЕ

Инструмент оборудован разъемами USB двух типов: [USB TO DEVICE] и USB [TO HOST]. Будьте внимательны, не перепутайте эти разъемы и соответствующие разъемы кабеля. Подключайте к разъемам только соответствующие штекеры.

### 2 Разъем USB [TO HOST]

К этому разъему можно подключить компьютер или смарт-устройство, например смартфон или планшет. Дополнительные сведения см. в разделе «Подключение к компьютеру» (стр. 65) или «Подключение к смарт-устройству» (стр. 67).

### 3 Разъемы MIDI [IN] [OUT]

Эти разъемы используются для подключения внешних MIDI-устройств, таких как синтезатор или секвенсор. Дополнительные сведения см. в разделе Подключение внешних MIDI-устройств (MIDI-разъемы) на стр. 65.

### 4 Разъем [AUX IN]

Этот разъем типа Jack используется для подключения устройства для воспроизведения звука, например смартфона или портативного аудиоплеера. Дополнительные сведения см. в разделе Подключение к аудиоплееру (разъем [AUX IN]) на стр. 63.

### 5 Разъемы AUX OUT [L/L+R] [R]

Эти разъемы типа Jack используются для подключения к внешним активным динамикам (стр. 63).

## Подключение к аудиоплееру (разъем [AUX IN])

К разъему типа Jack [AUX IN] на инструменте можно подключить разъем наушников смартфона или портативного аудиоплеера. Звук с подключенного устройства воспроизводится через встроенные динамики этого инструмента.

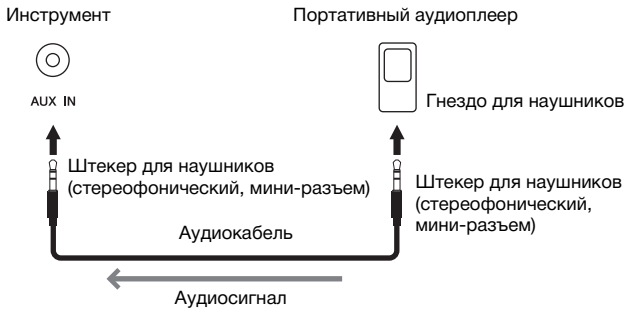

### ПРИМЕЧАНИЕ

- Положение регулятора [MASTER VOLUME] влияет на входной сигнал от разъема [AUX IN].
- Используйте аудиокабели и штекеры адаптеров с нулевым сопротивлением.

### УВЕДОМЛЕНИЕ

Во избежание повреждения устройств сначала включайте питание внешнего устройства, а затем питание инструмента. При отключении питания сначала отключайте питание инструмента, а затем питание внешнего устройства.

## Воспроизведение через внешние активные динамики (Разъемы AUX OUT [L/L+R]/[R])

Эти разъемы позволяют подключать инструмент к активным динамикам для игры на больших площадках с большей громкостью.

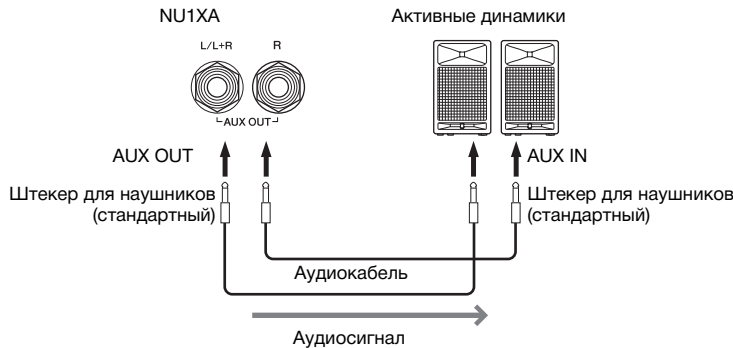

### ПРИМЕЧАНИЕ

- Для подключения к монофоническому устройству используйте только разъем [L/L+R].
- Используйте аудиокабели и штекеры адаптеров с нулевым сопротивлением.
- Если вы контролируете выходной звуковой сигнал через разъемы AUX OUT от наушников, подключенных к инструменту, рекомендуем выключить функции бинаурального сэмпирования и оптимизатора стереофонии. Дополнительные сведения см. на стр. 18.

### УВЕДОМЛЕНИЕ

- Во избежание возможного повреждения следует сначала включать питание инструмента, а затем питание внешнего устройства. При отключении питания сначала отключайте питание внешнего устройства, а затем питание инструмента. Поскольку питание этого инструмента может отключаться автоматически (стр. 16), выключайте питание внешнего устройства или отключите функцию автоматического отключения питания, если не планируете пользоваться инструментом.
- Не направляйте сигналы с разъемов AUX OUT на разъем [AUX IN]. При таком подключении входной сигнал, поступающий через разъем [AUX IN], станет выходным сигналом разъемов AUX OUT. Такое подключение может повлечь обратную связь и тем самым сделать невозможным нормальное исполнение и даже вызвать повреждение оборудования.

Громкость выходного сигнала с разъемов AUX OUT можно регулировать ручкой [MASTER VOLUME] на инструменте. Если вы хотите отключить звук динамика инструмента, когда к разъемам AUX OUT подключены внешние динамики, отключите параметр Speaker (Динамики) в меню System (Система): Utility (Служебные настройки) → Speaker (Динамик) (стр. 88).

## Подключение USB-устройств (разъем [USB TO DEVICE])

Вы можете подключить USB-устройство хранения данных или USB-адаптер беспроводной локальной сети UD-WL01 (продается отдельно) к разъему [USB TO DEVICE]. Записанные на инструменте данные можно сохранить на USB-устройстве хранения данных (стр. 46, 57). Кроме того, через беспроводную локальную сеть к инструменту можно подключить такое смарт-устройство, например смартфон (стр. 71).

### Меры безопасности при использовании разъема [USB TO DEVICE]

Этот инструмент оснащен встроенным разъемом [USB TO DEVICE]. При подключении USB-устройства к этому разъему соблюдайте осторожность. Соблюдайте указанные ниже меры безопасности.

#### ПРИМЕЧАНИЕ

Дополнительные сведения см. в руководстве пользователя USB-устройства.

#### ■ Совместимые USB-устройства

- USB-устройство хранения данных
- USB-адаптер беспроводной локальной сети UD-WL01 (приобретается отдельно; в некоторых регионах может быть недоступен)

Подключить другие USB-устройства (например, компьютерную клавиатуру или мышь) невозможно. Инструмент не обязательно поддерживает работу со всеми имеющимися в продаже USB-устройствами. Компания Yamaha не может гарантировать совместимость с приобретаемыми пользователями USB-устройствами.

Перед покупкой USB-устройства, которое будет подключаться к данному инструменту, рекомендуем посетить веб-страницу: <https://download.yamaha.com/>

Несмотря на то что на этом инструменте можно использовать USB-устройства версий от 2.0 до 3.0, время загрузки и сохранения данных может отличаться в зависимости от типа данных или состояния инструмента.

USB-устройства версии 1.1 данным инструментом не поддерживаются.

#### УВЕДОМЛЕНИЕ

Максимальные номинальные характеристики разъема [USB TO DEVICE] — 5 В/500 мА. Не подключайте USB-устройства, использующие более высокие значения напряжения и тока, так как это может привести к повреждению инструмента.

#### ■ Подключение USB-устройства

При подключении USB-устройства к разъему [USB TO DEVICE] убедитесь в наличии у устройства соответствующего штекера и его правильной ориентации.

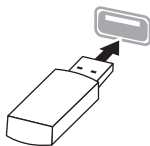

#### УВЕДОМЛЕНИЕ

- Не подсоединяйте и не отсоединяйте USB-устройство во время воспроизведения, записи или выполнения операций с файлами (таких как сохранение, копирование, удаление и форматирование), а также при обращении к нему. Несоблюдение этих правил может привести к зависанию инструмента или повреждению USB-устройства и данных.
- Между подключением и отключением USB-устройства (и наоборот) должно пройти несколько секунд.
- Не подключайте USB-устройства через удлинители или переходники.

### Использование USB-устройств хранения данных

Подключив к инструменту USB-устройство хранения данных, можно сохранять на нем созданные данные и считывать данные с подключенного устройства.

#### ■ Количество используемых USB-устройств хранения данных

К разъему [USB TO DEVICE] можно подключить только один USB-накопитель.

#### ■ Форматирование USB-устройства хранения данных

Форматировать USB-устройство хранения данных следует только с помощью этого инструмента (стр. 88). USB-устройство хранения данных, отформатированное на другом устройстве, может работать неправильно.

#### УВЕДОМЛЕНИЕ

При форматировании удаляются все ранее записанные данные. Убедитесь, что на формируемом USB-устройстве хранения данных нет важных данных.

#### ■ Защита данных (защита от записи)

Для предотвращения непреднамеренного удаления важных данных применяйте защиту от записи, предусмотренную на USB-устройствах хранения данных. Для сохранения данных на USB-устройстве хранения данных обязательно отключите защиту от записи.

#### ■ Отключение инструмента

При отключении инструмента убедитесь, что инструмент НЕ обращается к USB-устройству хранения данных для воспроизведения, записи или выполнения операций с файлами (таких как сохранение, копирование, удаление и форматирование). Невыполнение этих инструкций может привести к повреждению USB-устройства хранения данных и самих данных.



## Подключение внешних MIDI-устройств (MIDI-разъемы)

Современные MIDI-функции — мощные средства, расширяющие возможности исполнения и создания музыкальных произведений. Подключайте внешние MIDI-устройства (клавиатуру, секвенсор и т. п.) через MIDI-разъемы, используя стандартные кабели MIDI.

- **MIDI [IN]:** Прием MIDI-сообщений от другого MIDI-устройства.
- **MIDI [OUT]:** Передача MIDI-сообщений, сгенерированных данным инструментом, на другое MIDI-устройство.

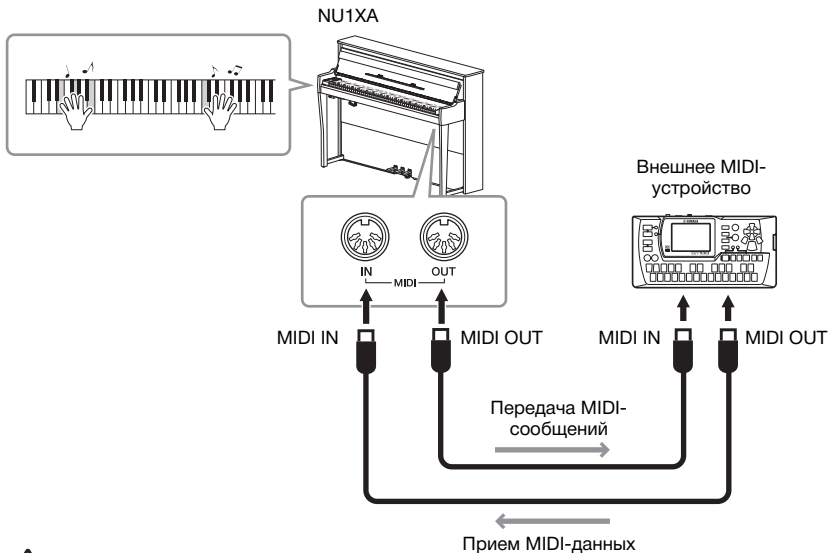

### ПРИМЕЧАНИЕ

- Подробные сведения о MIDI представлены в документе MIDI Basics (Основные понятия MIDI), который можно загрузить с веб-сайта Yamaha (стр. 9).
- Поскольку MIDI-данные, которые можно передавать и получать, зависят от типа MIDI-устройства, проверьте по формату MIDI-данных, какие MIDI-данные и команды могут передавать и принимать используемые устройства. Формат MIDI-данных описан в документе MIDI Reference (Справочник по MIDI-интерфейсу), представленном для загрузки на веб-сайте корпорации Yamaha (стр. 9).
- При передаче MIDI-данных с этого инструмента на внешнее MIDI-устройство можно получить неправильное звучание из-за данных, связанных с функцией моделирования выразительности рояля.



### ВНИМАНИЕ

Прежде чем подключать инструмент к другим MIDI-устройствам, следует отключить питание всех компонентов.

## Подключение к компьютеру

Подключив компьютер к разъему USB [TO HOST] с помощью кабеля USB, вы можете передавать MIDI- или аудиоданные между инструментом и компьютером. Сведения об использовании компьютера с этим инструментом см. в руководстве Computer-related Operations (Операции, связанные с компьютером) на веб-сайте (стр. 9).

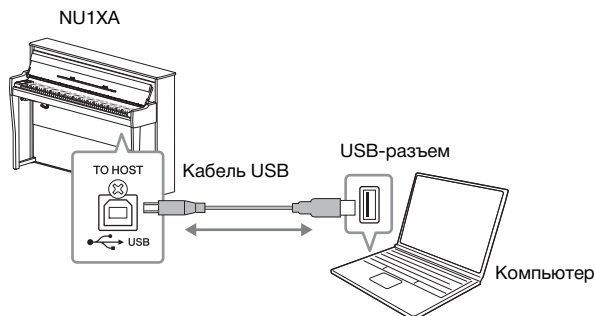

### ПРИМЕЧАНИЕ

- Если для подключения инструмента к компьютеру используется кабель USB, подключение должно быть прямым (без промежуточного концентратора USB).
- Информацию настройке программы-секвенсора см. в руководстве пользователя соответствующей программы.
- Передача данных с инструмента начнется вскоре после подключения компьютера или смарт-устройства.
- Редактируя на компьютере MIDI-данные, связанные с функцией моделирования выразительности рояля, можно получить неправильный звук.

### УВЕДОМЛЕНИЕ

- Используйте кабель USB типа AB длиной не более 3 м. Использование кабелей USB 3.0 не допускается.
- Если с этим инструментом используется цифровая звуковая рабочая станция (DAW), отключите функцию Audio Loopback (Возврат аудио) (см. далее). В противном случае может раздаваться громкий звук, в зависимости от настроек компьютера или программных приложений.

## Передача и прием аудиоданных (функция «Аудиоинтерфейс USB»)

Подключив компьютер или смарт-устройство к разьему USB [TO HOST] с помощью кабеля USB, можно передавать и получать цифровые аудиоданные. Функция «Аудиоинтерфейс USB» дает следующие преимущества:

- **Воспроизведение аудиоданных с высоким качеством звука**  
Чистый звук с качеством выше, чем при передаче через разъем [AUX IN].
- **Запись исполнения на инструменте в виде аудиоданных с помощью программного обеспечения для записи или создания музыки**  
Записанные аудиоданные можно воспроизводить на компьютере или смарт-устройстве.

Сведения о подключении к этому инструменту см. в руководстве Computer-related Operations (Операции, связанные с компьютером) на веб-сайте (стр. 9). Сведения о подключении смарт-устройства с помощью приложения для смарт-устройств Smart Pianist см. на стр. 70.

## Включение и выключение возврата аудио

Эта функция позволяет указать, следует ли возвращать входной звуковой сигнал с подключенного компьютера или смарт-устройства вместе с комбинациями тембров, исполненными на инструменте. Чтобы возвращать входной звуковой сигнал, включите функцию возврата аудио. Например, если вы хотите записать входной звуковой сигнал вместе со звуком игры на инструменте, используя компьютер или смарт-устройство, включите эту функцию. Если вы хотите записать только звук игры на инструменте, используя компьютер или смарт-устройство, отключите эту функцию. Дополнительные сведения о настройках см. в разделе Audio Loopback (Возврат аудио) на стр. 88.

### ПРИМЕЧАНИЕ

- Для передачи или приема аудиосигналов с помощью компьютера под управлением Windows необходимо установить USB-драйвер Yamaha Steinberg. Дополнительные сведения см. в руководстве Computer-related Operations (Операции, связанные с компьютером) на веб-сайте.
- Громкость входного аудиосигнала можно регулировать с компьютера или смарт-устройства.

### ПРИМЕЧАНИЕ

- Функция возврата аудио (Audio Loopback) также влияет на входной звуковой сигнал при использовании функции «Аудио через Bluetooth» (стр. 68) и подключении к беспроводной локальной сети (стр. 71).
- Звук воспроизведения аудиокomпозиции (стр. 36) также выводится на компьютер или смарт-устройство, если эта функция включена, и не выводится, если она отключена.
- При записи аудио (стр. 52) входной звуковой сигнал с подключенного компьютера или смарт-устройства записывается, если эта функция включена, и не записывается, если она отключена.

## Подключение к смарт-устройству

Подключив смарт-устройство, например смартфон или планшет, вы сможете воспользоваться описанными ниже функциями. Вы можете прослушивать аудио со смарт-устройства через динамики инструмента или использовать совместимое приложение на смарт-устройстве, чтобы сделать игру на инструменте проще и интереснее. Способ подключения зависит от целевого назначения.

- **Передача и прием аудиоданных (функция «Аудиоинтерфейс USB»)**

Подключите устройство к разъему USB [TO HOST] этого инструмента с помощью кабеля USB. Дополнительные сведения см. на стр. 66.

- **Прослушивание аудио со смарт-устройства через динамики этого инструмента (функция «Аудио через Bluetooth»\*)**

Подключите устройство к этому инструменту с помощью Bluetooth. Дополнительные сведения см. на стр. 68.

- **Использование приложения Smart Pianist для смарт-устройств**

Подключите устройство к инструменту с помощью Bluetooth\* или другим способом. Дополнительные сведения см. на стр. 70.

### **УВЕДОМЛЕНИЕ**

Не оставляйте смарт-устройство в неустойчивом положении. Это может стать причиной падения и повреждения устройства.

## О Bluetooth

### Функция Bluetooth

NU1XA оснащен функцией Bluetooth, но поддержка Bluetooth зависит от страны, в которой вы приобрели изделие. Если на панели управления напечатан логотип Bluetooth, это означает, что инструмент оснащен функцией Bluetooth.

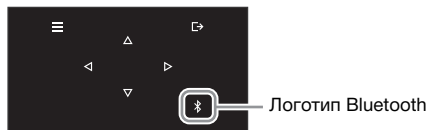

Bluetooth — это технология беспроводной связи между устройствами, находящимися на расстоянии до 10 метров друг от друга и работающими в частотном диапазоне 2,4 ГГц.

- **Обработка коммуникаций Bluetooth**

- В радиодиапазоне 2,4 ГГц, используемом устройствами с Bluetooth, работает оборудование многих типов. Хотя в устройствах с Bluetooth применяется специальная технология для уменьшения влияния других компонентов того же диапазона радиочастот, такое влияние может привести к снижению скорости или расстояния обмена данными, а в некоторых случаях к прерыванию связи.
- Скорость передачи сигнала и максимальное расстояние связи зависят от расстояния между устройствами, которые обмениваются данными, от наличия препятствий, условий прохождения радиоволн и типа оборудования.
- Корпорация Yamaha не гарантирует возможность подключения этого изделия ко всем устройствами с функцией Bluetooth.

## Прослушивание аудиоданных со смарт-устройства на этом инструменте (функция «Аудио через Bluetooth»).

Перед использованием функции Bluetooth обязательно прочитайте раздел «О Bluetooth» на стр. 67.

Аудиоданные, сохраненные на Bluetooth-устройстве, таком как смартфон или цифровой аудиоплеер, можно передавать на этот инструмент и прослушивать через его встроенный динамик.

Перед использованием этой функции убедитесь, что на инструменте включен Bluetooth (стр. 69) (настройка по умолчанию: включено).

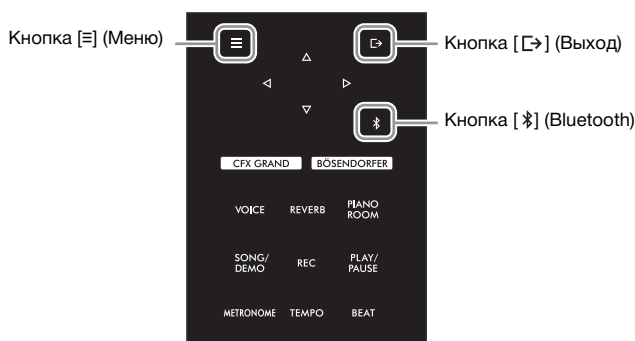

### 1 Удерживайте кнопку [📶] (Bluetooth) в течение 3 секунд.

Появится всплывающее окно, означающее, что инструмент находится в режиме ожидания для сопряжения.



Для отмены сопряжения нажмите кнопку [➔] (Выход).

### 2 Включите на смарт-устройстве Bluetooth и выберите из списка подключений «NU1XA AUDIO».

Подробную информацию см. в руководстве пользователя смарт-устройства.

По завершении сопряжения на экране будет показано состояние подключения.

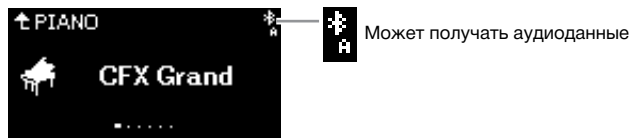

### 3 Включите воспроизведение аудиоданных на смарт-устройстве и проверьте, слышен ли звук из встроенных динамиков инструмента.

При следующем включении инструмента будет автоматически восстановлено последнее подключение смарт-устройства при условии, что функция Bluetooth будет активна на обоих устройствах. Если смарт-устройство не подключится автоматически, выберите на нем название модели инструмента из списка подключений.

#### ПРИМЕЧАНИЕ

- В данном руководстве смарт-устройство используется в качестве примера устройства, оснащенного Bluetooth, которое позволяет передавать содержащиеся в нем аудиоданные на инструмент по беспроводной связи. Для правильной работы устройство должно быть совместимо с профилем A2DP (Advanced Audio Distribution Profile). Работа функции «Аудио через Bluetooth» здесь объясняется на примере использования смарт-устройства с поддержкой Bluetooth.
- Перейдите на стр. 70 для передачи и получения MIDI-данных между инструментом и смарт-устройством через Bluetooth.
- Выполнять сопряжение Bluetooth-наушников и динамиков невозможно.

#### Сопряжение

Под сопряжением подразумевается регистрация смарт-устройства с поддержкой Bluetooth на инструменте и установка беспроводной связи между ними.

#### ПРИМЕЧАНИЕ

- К инструменту нельзя одновременно подключить больше одного устройства (хотя возможно сопряжение с восьмью). При успешном сопряжении с девятым устройством удаляются данные о сопряженном устройстве, с момента последнего подключения которого прошло больше всего времени.
- Обязательно завершите настройку смарт-устройства в течение 5 минут.
- Если появится запрос ключа для доступа, введите «0000».

#### ПРИМЕЧАНИЕ

Громкость звукового сигнала, поступающего через Bluetooth, можно регулировать при помощи ручки [MASTER VOLUME]. Для регулировки баланса громкости между звуком клавиатуры и входным звуковым сигналом по Bluetooth настраивайте громкость смарт-устройства.

## Включение/выключение функции Bluetooth

Перед использованием функции Bluetooth обязательно прочитайте раздел О Bluetooth на стр. 67.

По умолчанию функция Bluetooth включается сразу же после включения питания инструмента, но ее можно выключить.

- 1 **Несколько раз нажмите кнопку [≡] (Меню), чтобы открыть экран меню System (Система), а затем выбирайте выделенный пункт на каждом экране, как показано далее.**

Экран меню System (Система)

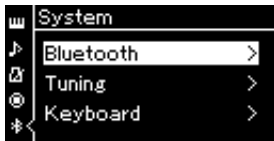

- 1-1. Убедитесь, что выбран параметр Bluetooth.
- 1-2. С помощью кнопки [▷] перейдите к следующему экрану.



Экран Bluetooth

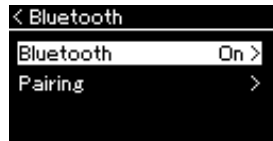

- 1-3. Убедитесь, что выбран параметр Bluetooth.

- 2 **Для включения или выключения нажмите кнопку [▷].**

Чтобы выйти из экрана меню System (Система), нажмите кнопку [↵] (Выход).

## Использование приложения Smart Pianist для смарт-устройств

Подключив смарт-устройство (например, смартфон или планшет) и воспользовавшись приложением Smart Pianist, можно просматривать на смарт-устройстве партитуру предустановленных композиций, записывать на него свое исполнение и с удобством выполнять другие операции. Интуитивно понятный визуальный интерфейс поможет проверить текущие настройки инструмента.

Для получения подробной информации о приложении и совместимых устройствах перейдите на страницу Smart Pianist на указанном ниже веб-сайте.



<https://www.yamaha.com/2/apps/>

### УВЕДОМЛЕНИЕ

При активации приложения Smart Pianist его настройки заменяют настройки инструмента, подключенного к смарт-устройству. Сохраните важные настройки в виде файла резервной копии на USB-устройстве хранения данных (стр. 92).

Подключить смарт-устройство к инструменту можно по Bluetooth, Wi-Fi или через кабель USB. Правильно подключить смарт-устройство к инструменту поможет мастер подключения в Smart Pianist. После установки приложения Smart Pianist на смарт-устройство нажмите в приложении кнопку [≡] (Меню) в левом верхнем углу экрана, чтобы открыть меню, а затем нажмите Instrument (Инструмент) > Start Connection Wizard (Запустить мастер подключения).

Сведения о способах подключения, а также о том, как пользоваться приложением, приведены в Руководстве пользователя Smart Pianist на указанном ниже веб-сайте.



<https://manual.yamaha.com/mi/app/smartpianist/>

В этом разделе описаны операции, связанные с данным инструментом. Чтобы произвести на данном инструменте необходимые настройки, следуйте приведенным ниже инструкциям.

## Подключение по Bluetooth

Перед использованием функции Bluetooth обязательно прочитайте раздел О Bluetooth на стр. 67. На этой странице также можно найти сведения о наличии или отсутствии функции Bluetooth.

Доступны два разных типа соединения Bluetooth: «Bluetooth MIDI» и «Bluetooth Audio».

С помощью Bluetooth MIDI можно подключить и использовать на инструменте приложение Smart Pianist. Соединение Bluetooth MIDI позволяет передавать MIDI-данные между инструментом и смарт-устройством и получать их. При подключении в Smart Pianist выберите «NU1XA MIDI» в качестве устройства для подключения.

Если вы также подключились через Bluetooth Audio, аудио-данные на смарт-устройстве можно воспроизводить при помощи приложения Smart Pianist. Обратите внимание: в Smart Pianist нельзя записать свое исполнение в аудио-формате. Инструкции по настройке функции Bluetooth Audio есть на стр. 68.

### ПРИМЕЧАНИЕ

При использовании приложения Smart Pianist все кнопки инструмента, кроме кнопки [↵] (Выход), отключаются. Управляйте инструментом, используя приложение Smart Pianist. Нажатие на инструменте кнопки [↵] (Выход) отключает инструмент от приложения Smart Pianist и возвращает возможность управлять инструментом с помощью его кнопок.

При успешном соединении по Bluetooth состояние соединения отображается на экране Voice (Тембр).

#### Экран Voice (Тембр)



Может передавать и получать MIDI-данные



Может передавать и получать MIDI-данные, а также получать аудиоданные

#### ПРИМЕЧАНИЕ

Если функция Bluetooth на инструменте отключена (настройка по умолчанию: «Вкл.») соединение по Bluetooth установить не удастся. Информацию о настройках см. на стр. 69.

## Подключение с помощью кабеля USB

Подключите смарт-устройство к разъему USB [TO HOST] с помощью кабеля USB. При использовании этого метода можно передавать аудио- и MIDI-данные между инструментом и смарт-устройством или получать их. Это позволяет воспроизводить аудио-данные на смарт-устройстве при помощи приложения Smart Pianist, а также записывать исполнение в аудио-формате в Smart Pianist.

## Подключение через Wi-Fi (с помощью USB-адаптера беспроводной локальной сети\*)

\* USB-адаптер беспроводной локальной сети UD-WL01 (продается отдельно) может быть недоступен в вашем регионе.

Подключите смарт-устройство через Wi-Fi с помощью USB-адаптера беспроводной локальной сети UD-WL01 (продается отдельно), вставляемого в разъем [USB TO DEVICE]. При использовании этого метода можно передавать аудио- и MIDI-данные между инструментом и смарт-устройством или получать их. Это позволяет воспроизводить аудио-данные на смарт-устройстве при помощи приложения Smart Pianist, а также записывать исполнение в аудио-формате в Smart Pianist. Выполните подключение любым из приведенных ниже способом, а затем следуйте указаниям мастера подключения в программе Smart Pianist.

### Подключение через Инфраструктурный режим

Инфраструктурный режим использует точку доступа для обмена данными между беспроводным сетевым USB-адаптером и сетью. Этим режимом можно воспользоваться для подключения к другой сети при подключенном к инструменту смарт-устройстве.

- **Отображение беспроводных локальных сетей и подключение к сети (стр. 72)**
- **Автоматическая настройка по протоколу WPS (стр. 73)**
- **Настройка вручную (стр. 73)**

### Подключение в режиме точки доступа (стр. 74)

Режим точки доступа позволяет подключить беспроводной сетевой USB-адаптер локальной сети и смарт-устройство напрямую, без использования точки доступа. Этим режимом можно воспользоваться при отсутствии точки доступа для подключения к инструменту или отсутствии необходимости подключаться к другой сети при подключенном к инструменту смарт-устройстве. При подключении в этом режиме на смарт-устройстве отключается доступ в Интернет и некоторые функции Smart Pianist.

#### УВЕДОМЛЕНИЕ

Не подключайте это изделие к общедоступным сетям Wi-Fi и/или Интернету напрямую. Подключайте его к Интернету только через маршрутизатор, защищенный надежным паролем. Рекомендации по обеспечению безопасности можно получить у производителя маршрутизатора.

## ■ Отображение беспроводных локальных сетей и подключение к сети

Убедитесь в том, что USB-адаптер беспроводной локальной сети (продается отдельно) подключен к разъему [USB TO DEVICE], в противном случае описанные ниже экраны настроек отображаться не будут.

### ПРИМЕЧАНИЕ

Если меню на экране беспроводной локальной сети отличаются от показанных здесь, инструмент находится в режиме точки доступа. Включите для беспроводной локальной сети режим инфраструктуры, выполнив действие 1 на стр. 74.

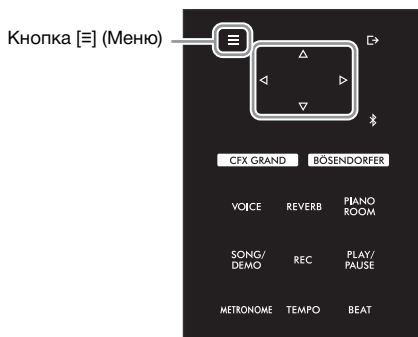

**1** Несколько раз нажмите кнопку [≡] (Меню), чтобы открыть экран меню System (Система), а затем выбирайте выделенный пункт на каждом экране, как показано далее.

#### Экран меню System (Система)

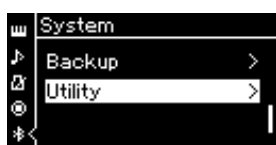

- 1-1. С помощью кнопок [Δ]/[∇] выберите Utility (Службные настройки).
- 1-2. С помощью кнопки [▷] перейдите к следующему экрану.

#### Экран Utility (Службные настройки)

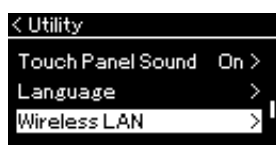

- 1-3. С помощью кнопок [Δ]/[∇] выберите Wireless LAN (Беспроводная локальная сеть).
- 1-4. С помощью кнопки [▷] перейдите к следующему экрану.

#### Экран Wireless LAN (Беспроводная локальная сеть)

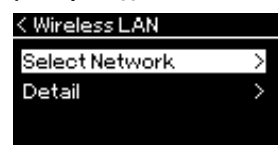

- 1-5. С помощью кнопок [Δ]/[∇] выберите Select Network (Выбрать сеть).

**2** Для показа списка сетей нажмите кнопку [▷].

Если сеть помечена значком замка (🔒), то потребуется ввести пароль.

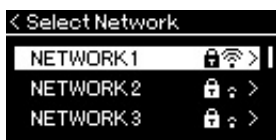

### ПРИМЕЧАНИЕ

Если от точки доступа не поступает сигнал, то точка доступа не отображается. Кроме того, в списке не отображаются закрытые точки доступа.

**3** Подключите инструмент к сети.

**3-1** Выберите нужную сеть и нажмите кнопку [▷].

На экране будет отображено полное наименование сети, чтобы вы могли убедиться, что выбрана нужная сеть.

**3-2** Нажмите кнопку [▷].

#### Если сеть не отмечена значком замка

Начнется подключение.

#### Если сеть отмечена значком замка

Потребуется ввести правильный пароль. Сведения о вводе символов приведены в разделе Переименование файлов композиций — Rename на стр. 61. После ввода пароля для завершения настройки нажмите кнопку [≡] (Меню). Данная операция устанавливает подключение автоматически.

Если соединение успешно установлено, выводится сообщение Completed (Завершено) и происходит возврат к экрану Select Network (Выбор сети).



## 4 Подключите смарт-устройство к точке доступа.

Откройте настройки Wi-Fi на смарт-устройстве и выберите сеть, содержащую в наименовании «NU1XA». Если запрашивается пароль, введите его для подключения.

### ■ Автоматическая настройка по протоколу WPS

Убедитесь, что к разъему [USB TO DEVICE] подключен USB-адаптер беспроводной локальной сети (продается отдельно), в противном случае экраны настроек отображаться не будут.

Если ваша точка доступа поддерживает WPS, вы можете легко подключить инструмент к ней через этот протокол без выполнения таких настроек, как ввод пароля и т. п.

Нажмите и подержите не менее 3 сек. кнопку WPS на USB-адаптере беспроводной локальной сети, а затем в течение двух последующих минут нажмите кнопку WPS на точке доступа.

Если подключение успешно установлено, выводится сообщение Completed (Завершено) и происходит переход к экрану Voice (Тембр).

И, наконец, подключите смарт-устройство к точке доступа (описанный выше шаг 4).

### ■ Настройка вручную

Убедитесь, что к разъему [USB TO DEVICE] подключен USB-адаптер беспроводной локальной сети (продается отдельно), в противном случае экраны настроек отображаться не будут.

#### 1 Для вызова списка сетей выполните шаги 1 и 2 раздела «Отображение беспроводных локальных сетей и подключение к сети» (стр. 72).

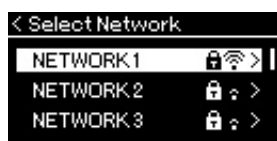

#### 2 В самом низу списка сетей выберите пункт Other (Прочее) и нажмите кнопку [▷].

#### 3 Задайте параметры SSID, Security (Уровень безопасности) и Password (Пароль) в соответствии с настройками точки доступа.

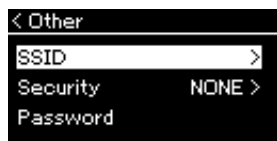

#### 3-1 Выберите пункт SSID, нажмите кнопку [▷] для вызова экрана ввода идентификатора SSID, а затем введите этот идентификатор.

Сведения о вводе символов приведены в разделе Переименование файлов композиций — Rename на стр. 61. После ввода идентификатора SSID для завершения настройки нажмите кнопку [≡] (Меню). Произойдет возврат к экрану Other (Прочее).

#### 3-2 Выберите пункт Security (Уровень безопасности), а затем для вызова списка уровней безопасности соединения нажмите кнопку [▷]. Выберите нужный уровень безопасности, а затем вернитесь к экрану Other (Прочее), нажав кнопку [◀].

#### 3-3 Выберите пункт Password (Пароль) и введите пароль так же, как вы вводили идентификатор SSID.

### ПРИМЕЧАНИЕ

Настройку соединения по протоколу WPS невозможно выполнить, если инструмент находится в одном из следующих режимов или состояний:

- при воспроизведении композиции или демонстрационной композиции, временной приостановке воспроизведения либо в режиме записи композиции;
- когда в меню System (Система) для параметра Wireless LAN (Беспроводная локальная сеть) установлено значение Accesspoint Mode (Режим точки доступа).

### ПРИМЕЧАНИЕ

Если в настройках безопасности выбран тип None (Нет), то пароль не указывается.

**4 Для начала подключения нажмите кнопку Connect > (Подключить) внизу экрана, показанного на шаге 3, а затем — кнопку [▷].**

Если соединение успешно установлено, выводится сообщение Completed (Завершено) и происходит возврат к экрану Select Network (Выбор сети).

**5 Подключите смарт-устройство к точке доступа.**

Эта операция аналогична шагу 4, описанному на стр. 73.

**■ Подключение в режиме точки доступа**

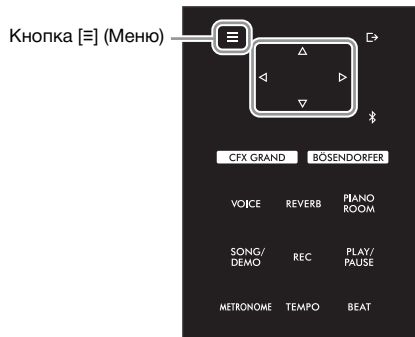

**1 Переключите инструмент в режим Accesspoint Mode (Режим точки доступа).**

Несколько раз нажмите кнопку [≡] (Меню), чтобы открыть экран меню System (Система), а затем выбирайте выделенный пункт на каждом экране, как показано далее.

**Экран меню System (Система)**

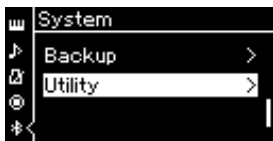

1-1. С помощью кнопок [Δ]/[▽] выберите Utility (Служебные настройки).

1-2. С помощью кнопки [▷] перейдите к следующему экрану.

**Экран Utility (Служебные настройки)**

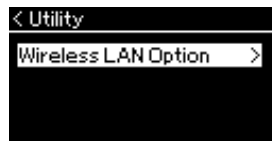

1-3. С помощью кнопок [Δ]/[▽] выберите Wireless LAN Option (Настройки беспроводной локальной сети).

1-4. С помощью кнопки [▷] перейдите к следующему экрану.

**Экран Wireless LAN Option (Настройки беспроводной локальной сети)**

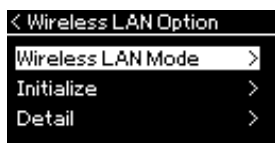

1-5. С помощью кнопок [Δ]/[▽] выберите Wireless LAN Mode (Режим беспроводной локальной сети).

1-6. С помощью кнопки [▷] перейдите к следующему экрану.

**Экран Wireless LAN Mode (Режим беспроводной локальной сети)**

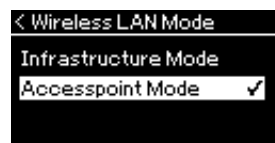

1-7. С помощью кнопок [Δ]/[▽] выберите Accesspoint Mode (Режим точки доступа)

Если изменение режима успешно выполнено, выводится сообщение Completed (Завершено) и происходит возврат к экрану Wireless LAN Mode (Режим беспроводной локальной сети).

## 2 Задайте параметры SSID, Security (Уровень безопасности), Password (Пароль) и Channel (Канал).

2-1 На экране меню System (Система) выберите выделенный пункт на каждом экране, как показано далее.

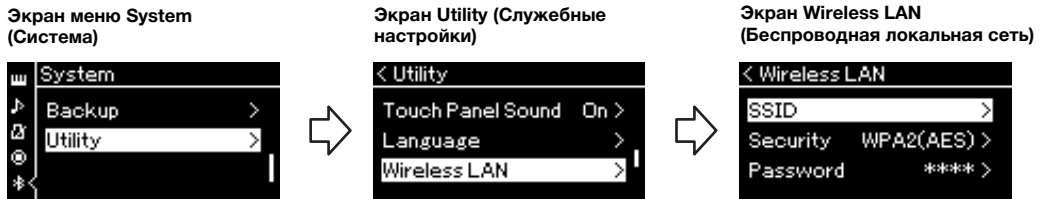

### 2-2 Задайте параметры SSID, Security (Уровень безопасности), Password (Пароль) и Channel (Канал).

Выбор и ввод значений выполняется тем же образом, что и на шаге 3 в разделе Manual Setup (Настройка вручную). Диапазон значений каждого параметра приведен в разделе «Беспроводная локальная сеть» (в режиме точки доступа) на стр. 91.

## 3 Сохраните настройки.

Нажмите кнопку Save > (Сохранить) в нижней части экрана Wireless LAN (Беспроводная локальная сеть), а затем нажмите кнопку [D], чтобы начать сохранение.

После успешно выполненного сохранения выводится сообщение Completed (Завершено) и происходит возврат к экрану Utility (Служебные настройки).

## 4 Подключите смарт-устройство к инструменту (служащему точкой доступа).

Эта операция аналогична шагу 4, описанному на стр. 73.

# Расширенные настройки (экран меню)

При нажатии кнопки [≡] (Меню) открывается один из пяти экранов меню: Voice (Тембр), Song (Композиция), Metronome (Метроном), Recording (Запись) и System (Система). На этих экранах меню можно настраивать различные функции.

## Распространенные операции на экранах меню

- 1 При необходимости выберите нужный тембр или композицию для редактирования.**  
Например, при необходимости задания параметров воспроизведения композиций, в частности повторения, сначала выберите композицию. Если вы хотите установить параметры, связанные с тембром (например, хорус), выберите тембр для добавления эффекта.

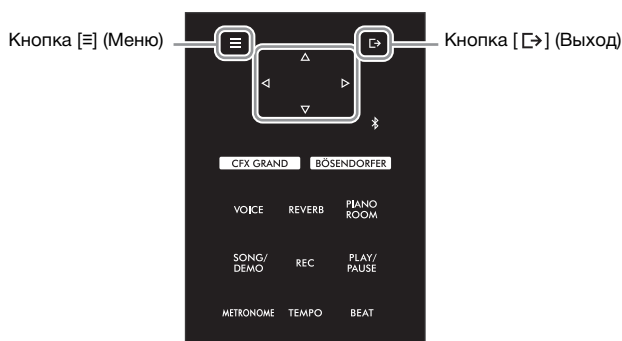

- 2 Чтобы выбрать нужное меню, нажмите кнопку [≡] (Меню) несколько раз.**

При нажатии кнопки [≡] (Меню) последовательно отображаются следующие экраны меню, перечисленные на вертикальной линейке меню в левой части экрана.

- Меню Voice (Тембр) (стр. 77)**
- Меню Song (Композиция) (стр. 81)**
- Меню Metronome (Метроном) (стр. 84)**
- Меню Recording (Запись) (стр. 84)**
- Меню System (Система) (стр. 85)**



- 3 Выберите нужный параметр при помощи кнопок [Δ]/[▽]/[◀]/[▶].**

При работе с постраничными списками параметров, указанными на шаге 2, кнопки [Δ]/[▽] выполняют вертикальную прокрутку информации на экране, а кнопки [◀]/[▶] — горизонтальную.

- 4 На экране, открываемом на шаге 2, выбор значения или выполнение операции осуществляется с помощью кнопок [Δ]/[▽]/[◀]/[▶].**

На большинстве экранов выбор значения выполняется простым нажатием кнопок [Δ]/[▽]. В ряде пунктов меню, например Edit (Редактирование) в меню Song (Композиция) и Backup (Резервное копирование) в меню System (Система), можно выполнять те или иные операции.

Если отображается всплывающее окно, задайте значение кнопками [◀]/[▶], а затем закройте окно с помощью кнопки [↔] (Выход).

Кроме того, если выбранный параметр может принимать только два значения (например, «вкл.» и «выкл.»), эти два варианта переключаются простым нажатием кнопки [▶].

[▶] [◀]	[▶] [◀]	[▶] [◀]
L/R*	R, L, Other	-
Repeat	A - B*	(Setting display)
	Phrase*	Phrase Mark



- 5 Чтобы выйти из экрана меню, нажмите кнопку [↔] (Выход).**

## Меню Voice (Тембр)

В данном меню можно редактировать и задавать различные параметры игры на клавиатуре, например параметры тембра. При включении режима Duo (Дуэт) можно настраивать каждый тембр по отдельности и каждую комбинацию тембров. Во время игры на клавиатуре слушайте звук и меняйте значение параметра, пока не будет достигнуто желаемое звучание. Обратите внимание, что перед вызовом меню Voice (Тембр) следует включить режим Duo (Дуэт).

### ПРИМЕЧАНИЕ

Отмеченные звездочкой (\*) параметры отображаются только при включенном режиме Duo (Дуэт) (стр. 32).

<b>Для вызова нужного параметра:</b> При необходимости включите режим Duo (Дуэт), выберите нужные тембры, нажав несколько раз кнопку [≡] (Меню) для отображения меню тембров, а затем при помощи кнопок [△]/[▽]/[<]/[>] выберите требуемый параметр.					
[>] [<]	[>] [<]	[>] [<]	Описание	Настройка по умолчанию	Возможные значения
Транспозирование (Транспонирование)	(Всплывающее окно)	–	Повышение или понижение высоты звука всей клавиатуры в полутонах для облегчения игры в сложных тональностях или подбора высоты звука клавиатуры, соответствующего диапазону голоса певца или других инструментов. Например, если задать для этого параметра значение 5, то при нажатии клавиши, соответствующей ноте «до», получится звук ноты «фа». Таким образом, композицию в тональности фа-мажор можно сыграть на тех же клавишах, что и до-мажор. <b>ПРИМЕЧАНИЕ</b> • Эта настройка не влияет на воспроизведение композиций. Чтобы выполнить транспонирование воспроизведения композиции, используйте параметр Transpose (Транспонирование) в меню Song (Композиция) (стр. 81). • Данные игры на клавиатуре будут передаваться с транспонированными номерами нот, а на MIDI-ноты, получаемые от внешнего MIDI-устройства или компьютера, параметр Transpose (Транспонирование) не влияет.	0	–12 (–1 октава) – 0 (стандартная высота звука) – +12 (+1 октава)
Piano Setting (Настройка фортепиано)	Lid Position (Положение крышки)	(Экран настройки)	См. описание параметра «Lid Position (Положение крышки)» на стр. 24.		
	VRM	–	См. описание параметра «VRM» на стр. 24. Демонстрационные записи не проигрываются в меню Voice (Тембр). <b>ПРИМЕЧАНИЕ</b> Функция VRM действует только для тембров из группы фортепиано.		
	Damper Res. (Резонанс демпфера)	(Экран настройки)			
	Damper Noise (Шум демпфера)	–			
	String Res. (Резонанс струны)	(Экран настройки)			
	Duplex Scale Res. (Резонанс дуплексного звукоряда)	(Экран настройки)			
	Body Res. (Корпусный резонанс)	(Экран настройки)			
Grand Exp. (Выразительность рояля)	–	См. описание параметра «Grand Expression (Выразительность рояля)» на стр. 25. Демонстрационные записи не проигрываются в меню Voice (Тембр). <b>ПРИМЕЧАНИЕ</b> Моделирование выразительности рояля работает только для тембров CFX Grand и Bösendorfer.			
Reverb (Реверберация)	(Экран настройки)	–	Определяет тип реверберации, применяемый ко всему звуку, включая игру на клавиатуре, воспроизведение композиций и получение MIDI-данных от внешнего MIDI-устройства.	Зависит от тембра или комбинации тембров.	См. список типов реверберации (стр. 29).
Chorus (Хорус)	(Экран настройки)	–	Определяет тип хоруса, применяемый ко всему звуку, включая игру на клавиатуре, воспроизведение композиций и получение MIDI-данных от внешнего MIDI-устройства.	Зависит от тембра или комбинации тембров.	См. список типов хоруса на стр. 80.

<b>Для вызова нужного параметра:</b>					
При необходимости включите режим Duo (Дуэт), выберите нужные тембры, нажав несколько раз кнопку [≡] (Меню) для отображения меню тембров, а затем при помощи кнопок [△]/[▽]/[<]/[>] выберите требуемый параметр.					
[>] [<]	[>] [<]	[>] [<]	Описание	Настройка по умолчанию	Возможные значения
Voice Edit (Редактирование тембра)	(Названия тембров)*  * Отображается, когда включен режим Duo (верхняя партия: тембр правой части клавиатуры; нижняя партия: тембр левой части клавиатуры)	Octave (Октава)	Транспонирование высоты звука клавиатуры вверх или вниз с шагом в октаву.	Зависит от тембра или комбинации тембров.	-2 (на две октавы ниже) – 0 (без сдвига) – +2 (на две октавы выше)
		Volume (Громкость)	Регулирует громкость выбранного тембра.	Зависит от тембра или комбинации тембров.	0 – 127
		Reverb Depth (Глубина реверберации)	Регулирует глубину реверберации выбранного тембра. Значение «0» соответствует отключению эффекта. <b>ПРИМЕЧАНИЕ</b> При выборе тембра VRM одновременно для нескольких партий можно получить неверное звучание, так как глубина реверберации имеющей приоритет партии станет общей настройкой для всех партий. При воспроизведении композиций применяется настройка, заданная для партии композиции (в следующем порядке: канал 1, канал 2...канал 16), а настройка партии клавиатуры задействуется, когда воспроизведение композиции остановлено (в следующем порядке: правая часть, левая часть в дуэте).	Зависит от тембра или комбинации тембров.	0 – 40
		Chorus Depth (Глубина хора)	Регулирует глубину хора выбранного тембра. Значение «0» соответствует отключению эффекта. <b>ПРИМЕЧАНИЕ</b> При выборе тембра VRM одновременно для нескольких партий можно получить неверное звучание, так как глубина хора имеющей приоритет партии станет общей настройкой для всех партий. При воспроизведении композиций применяется настройка, заданная для партии композиции (в следующем порядке: канал 1, канал 2...канал 16), а настройка партии клавиатуры задействуется, когда воспроизведение композиции остановлено (в следующем порядке: правая часть, левая часть в дуэте).	Зависит от тембра или комбинации тембров.	0 – 127
		Effect (Эффект)	Помимо реверберации и хора к выбранному тембру можно применить еще один эффект. Можно выбрать его тип.	Зависит от тембра или комбинации тембров.	См. список типов эффектов на стр. 80.
		Rotary Speed (Скорость вращения динамика)	Данная настройка применима только к тембрам, у которых для типа эффекта установлено значение Rotary (Вращающийся динамик). Данный параметр устанавливает скорость вращения эффекта вращающегося динамика.	Зависит от тембра или комбинации тембров.	Fast (Быстро), Slow (медленно)
		VibeRotor (Вибрато вибрафона)	Данная настройка применима только к тембрам, у которых для типа эффекта установлено значение VibeRotor (Вибрато вибрафона). Данный параметр включает или выключает эффект VibeRotor (Вибрато вибрафона).	Зависит от тембра или комбинации тембров.	On (Вкл.), Off (Выкл.)
		VibeRotor Speed (Скорость вибрато вибрафона)	Данная настройка применима только к тембрам, у которых для типа эффекта установлено значение VibeRotor (Вибрато вибрафона). Данный параметр устанавливает скорость эффекта вибрато вибрафона.	Зависит от тембра или комбинации тембров.	1 – 10
		Effect Depth (Глубина эффекта)	Регулирует глубину эффекта для выбранного тембра. Обратите внимание, что у ряда типов эффектов глубина не регулируется.	Зависит от тембра или комбинации тембров.	1 – 127
		Pan (Панорамирование)	Определяет стереопозицию панорамирования для выбранного тембра.	Зависит от тембра или комбинации тембров.	L64 (крайняя левая) – C (центр) – R63 (крайняя правая)

<b>Для вызова нужного параметра:</b>					
При необходимости включите режим Duo (Дуэт), выберите нужные тембры, нажав несколько раз кнопку [≡] (Меню) для отображения меню тембров, а затем при помощи кнопок [△]/[▽]/[<]/[>] выберите требуемый параметр.					
[>] [<]	[>] [<]	[>] [<]	Описание	Настройка по умолчанию	Возможные значения
Voice Edit (Редактирование тембра)	(Названия тембров)* * Отображается, когда включен режим Duo (верхняя партия: тембр правой части клавиатуры; нижняя партия: тембр левой части клавиатуры)	Harmonic Cont (Продленная гармоника)	Создает отчетливый «восходящий» тон за счет увеличения значения резонанса фильтра. <b>ПРИМЕЧАНИЕ</b> Добавление гармоник может оказывать незначительный эффект на звук, а также оказаться неприменимым к ряду тембров.	Зависит от тембра или комбинации тембров.	-64 – +63
		Brightness (Яркость)	Регулирует яркость выбранного тембра.	Зависит от тембра или комбинации тембров.	-64 – +63
		Touch Sens. (Чувствительность к силе нажатия)	Определяет степень изменения уровня громкости в зависимости от интенсивности нажатия на клавиши клавиатуры. Так как громкость в ряде тембров, в частности у клавиесина и органа, не зависит от силы нажатия на клавиши, значение параметра для этих тембров по умолчанию — 127.	Зависит от тембра или комбинации тембров.	0 (наименьшая зависимость громкости от силы нажатия) – 64 (наибольшая зависимость громкости от силы нажатия) – 127 (выдается максимальная громкость независимо от силы нажатия)
		RPedal (Правая педаль)	Включает или выключает функцию правой педали для выбранного тембра. Данный параметр полезен, например, когда требуется, чтобы в режиме Duo (Дуэт) нажатие на педаль влияло на правую часть, но не влияло на левую.	Зависит от тембра или комбинации тембров.	On (Вкл.), Off (Выкл.)
		CPedal (Средняя педаль)	Включает или выключает функцию средней педали для выбранного тембра. Данный параметр полезен, например, когда требуется, чтобы в режиме Duo (Дуэт) нажатие на педаль влияло на правую часть, но не влияло на левую.	Зависит от тембра или комбинации тембров.	On (Вкл.), Off (Выкл.)
		LPedal (Левая педаль)	Включение или выключение функции левой педали для выбранного тембра. Данный параметр полезен, например, когда требуется, чтобы в режиме Duo (Дуэт) нажатие на педаль влияло на правую часть, но не влияло на левую.	Зависит от тембра или комбинации тембров.	On (Вкл.), Off (Выкл.)
Pedal Assign (Назначение педалей)	Right (Правая)	(Экран настройки)	Назначение функции (отличающейся от исходной) правой педали.	SustainCont (Постоянный сустейн)	См. список функций педали на стр. 80.
	Center (Средняя)	(Экран настройки)	Назначение функции (отличающейся от исходной) средней педали.	Sostenuto (Состенуто)	См. список функций педали на стр. 80.
	Left (Левая)	(Экран настройки)	Назначение функции (отличающейся от исходной) левой педали.	Rotary Speed (Скорость вращения) для Jazz Organ, Vibe Rotor (Вращающийся вибрэфон) для Vibraphone, Soft (тихий) для других тембров	См. список функций педали на стр. 80.
Balance (Баланс)*	Volume L – R (Громкость партий правой и левой руки)	(Всплывающее окно)	Регулирует баланс громкости между правой и левой частью при использовании функции Duo (Дуэт) (стр. 32). После регулировки кнопками [<]/[>] нажмите кнопку [↵] (Выход) для выхода из всплывающего окна.	Зависит от тембра или комбинации тембров.	L+10 – 0 – R+10

## ■ Список типов хоруса

Off	Без эффекта
Chorus	Добавляет насыщенный, объемный звук
Celeste	Добавляет постепенно нарастающие и затухающие эффекты и объем
Flanger	Добавляет постепенно нарастающие и затухающие эффекты, напоминающие звук взлетающего или идущего на посадку реактивного самолета

## ■ Список типов эффектов

Off	Без эффекта
DelayLCR	Задержка в левой, центральной и правой позициях
DelayLR	Задержка в левой и правой позициях
Echo	Задержка, похожая на эхо
CrossDelay	Задержки в левой и правой позициях попеременно пересекаются друг с другом
Symphonic	Добавление насыщенного и глубокого акустического эффекта
Rotary	Добавляет эффект вибрато вращающегося динамика
Tremolo	Быстрое циклическое изменение уровня громкости
VibeRotor	Эффект вибрато вибратона
AutoPan	Панорамирование звука слева направо и вперед-назад
Phaser	Периодическое изменение фазы: звук то нарастает, то затухает
AutoWah	Периодически изменяется центральная частота вау-эффекта
Distortion	Искажение звука

## ■ Список функций педалей

Функция	Описание	Педаль для назначения функции (0: можно назначить, Ч: нельзя назначить)		
		Левая педаль	Средняя педаль	Правая педаль
Sustain (Switch)	Включение и выключение демпфера	0	0	0
Sustain Continuously	Демпфер, вызывающий сустейн-эффект, пропорциональный глубине нажатия педали (стр. 19)	Ч	Ч	0
Sostenuto	Состенуто (стр. 19)	0	0	0
Soft	Тихий (стр. 19)	0	0	0
PitchBend Up*	Функция, плавно повышающая высоту звука	Ч	Ч	0
PitchBend Down*	Функция, плавно понижающая высоту звука	Ч	Ч	0
Rotary Speed	Изменяет скорость вращающегося динамика для тембра Jazz Organ (при каждом нажатии педали происходит переключение между быстрым и медленным вращением)	0	0	0
VibeRotor	Включение и отключение вибрато вибратона (переключение происходит при каждом нажатии педали)	0	0	0



## Меню Song (Композиция)

В данном меню задаются различные параметры воспроизведения и редактирования композиций. Перед началом операции выберите нужную композицию.

### ПРИМЕЧАНИЕ

- Отмеченные звездочкой (\*) параметры отображаются только при выборе MIDI-композиции. Они не выводятся при выборе аудиокomпозиции.
- Отмеченные двумя звездочками (\*\*) параметры отображаются только при выборе аудиокomпозиции.
- При помощи меню Edit (Редактирование) выберите любую MIDI-композицию, не являющуюся встроенной.
- Пункт Execute (Выполнение) соответствует редактированию или изменению выбранной композиции. Обратите внимание, что само изменение композиции произойдет при нажатии кнопки [▷].
- Содержимое меню Song (Композиция) зависит от типа текущей выбранной композиции (MIDI или аудио).

### Для вызова нужного параметра:

Выберите нужную композицию, несколько раз нажмите кнопку [≡] (Меню) для отображения меню композиций, а затем при помощи кнопок [△]/[▽]/[◀]/[▶] выберите требуемый параметр.

 [▶] [◀]	 [▶] [◀]	 [▶] [◀]	Описание	Настройка по умолчанию	Возможные значения
L/R*	R, L, Extra	–	Включение (Play [Воспроизведение]) или отключение (Mute [Приглушение]) отдельных дорожек композиции. Дополнительные сведения см. на стр. 40.	On (Вкл.)	On (Вкл.), Off (Выкл.)
Repeat (Повторение)	A - B*	(Экран настройки)	Циклическое воспроизведение заданного участка (от точки A до точки B) текущей композиции. Инструкции см. на стр. 41.	Off (Выкл.)	On (Вкл.), Off (Выкл.)
	Phrase (Фраза)*	Phrase Mark (Маркер фразы)	Данный параметр доступен, только если MIDI-композиция содержит маркер фразы. Указав номер фразы в данном параметре, вы сможете воспроизводить текущую композицию, начиная с маркера, либо циклически воспроизводить соответствующую фразу. Если начать воспроизведение при включенном параметре Phrase (Фраза), начнется обратный отсчет и затем повторное воспроизведение указанной фразы или фраз, которое будет продолжаться до нажатия кнопки [PLAY/PAUSE].	000	000 — номер последней фразы композиции
		Repeat (Повторение)		Off (Выкл.)	On (циклическое воспроизведение)/ Off (без циклического воспроизведения)
Song (Композиция)	(Экран настройки)	В данном параметре задается воспроизведение или одной, или нескольких выбранных композиций циклически или в случайном порядке. Дополнительные сведения см. на стр. 41.	Off (Выкл.)	Off (Выкл.), Single (Одна композиция), All (Все), Random (В случайном порядке)	
Volume (Громкость)	Song – Keyboard (Композиция – Клавиатура)*	(Всплывающее окно)	Регулировка баланса громкости при воспроизведении композиции и игре на клавиатуре.	0	Key+64 – 0 – Song+64 (Клавиатура+64 – 0 – Композиция+64)
	Song L – R (Партии левой и правой руки в композиции)*	(Всплывающее окно)	Регулировка баланса громкости между партиями левой и правой руки при воспроизведении композиций.	0	L+64 – 0 – R+64
	(Всплывающее окно)**		Регулировка громкости воспроизведения аудио.	100	0 – 127
Transpose (Транспонирование)	(Экран настройки)	–	Транспонирование высоты звука воспроизведения композиции вверх или вниз (в полутонах). Например, если установить данный параметр равным «5», то композиция, написанная в тональности до-мажор, будет воспроизводиться в тональности ми-мажор. <b>ПРИМЕЧАНИЕ</b> • Установки транспонирования не повлияют на звук, поступающий от внешних устройств (через Bluetooth, по AUX IN и т. п.) (стр. 46). • MIDI-данные будут передаваться с транспонированными номерами нот, а на MIDI-ноты, получаемые от внешнего MIDI-устройства или компьютера, параметр Transpose (Транспонирование) не влияет. • Применение транспонирования к аудиокomпозиции может изменить ее тональные характеристики.	0	–12 (–1 октава) – 0 (стандартная высота звука) – +12 (+1 октава)
File (Файл)	Delete (Удалить)	Cancel (Отмена)	Удаление указанной композиции. Подробные сведения о типах композиций, которые можно удалять, см. на стр. 57.	–	–
		Execute (Выполнение)		–	–
	Copy (Копирование)*	Cancel (Отмена)	Копирование выбранной MIDI-композиции в другое место. Подробные сведения о типах композиций, которые можно копировать, см. на стр. 57.	–	–
		Execute (Выполнение)		–	–

<b>Для вызова нужного параметра:</b> Выберите нужную композицию, несколько раз нажмите кнопку [≡] (Меню) для отображения меню композиций, а затем при помощи кнопок [△]/[▽]/[◀]/[▶] выберите требуемый параметр.					
[▶] [◀]	[▶] [◀]	[▶] [◀]	Описание	Настройка по умолчанию	Возможные значения
File (Файл)	Move (Перенос)*	Cancel (Отмена)	Перенос MIDI-композиции в другое место. Подробные сведения о типах композиций, которые можно переносить, см. на стр. 57.	-	-
		Execute (Выполнение)		-	-
	MIDI to Audio (Преобразование MIDI-аудио-композиция)*	Cancel (Отмена)	Преобразование MIDI-композиции в аудиофайл. Подробные сведения о типах композиций, которые можно преобразовывать, см. на стр. 57.	-	-
		Execute (Выполнение)		-	-
Rename (Переименовать)	(Экран настройки)	Редактирование названия композиции. Подробные сведения о типах композиций, которые можно переименовывать, см. на стр. 57.	-	-	
Edit (Редактирование)*	Quantize (Выравнивание)	Quantize (Выравнивание)	Функция Quantize (Выравнивание) позволяет сопоставить все ноты в текущей MIDI-композиции с точным временем исполнения, например с восьмой или шестнадцатой нотой. <ol style="list-style-type: none"> <li>1. Установите параметр Quantize (Выравнивание) равным значению, соответствующему наименьшей ноте в MIDI-композиции.</li> <li>2. Параметр Strength (Точность выравнивания) определяет, насколько будут выравниваться размеры нот.</li> <li>3. Для изменения данных MIDI-композиции выделите пункт Execute (Выполнить), а затем нажмите кнопку [▶].</li> </ol>	1/16	См. раздел «Диапазон выравнивания нот». (стр. 83)
		Strength (Точность выравнивания)		100%	0–100% См. раздел «Диапазон точности выравнивания нот». (стр. 83)
		Execute (Выполнение)		-	-
	Track Delete (Удаление дорожки)	Track (Дорожка)	Удаление выбранной дорожки из текущей MIDI-композиции. <ol style="list-style-type: none"> <li>1. Выберите дорожку, которую нужно удалить.</li> <li>2. Для реального удаления дорожки наведите курсор на пункт Execute (Выполнить), а затем нажмите кнопку [▶].</li> </ol>	Track 1 (Дорожка 1)	Track 1 – Track 16 (Дорожки 1–16)
		Execute (Выполнение)		-	-
	Tempo Change (Изменение темпа)	Cancel (Отмена)	Изменение темпа, записанного в текущей MIDI-композиции. Перед открытием экрана меню Song (Композиция) задайте нужное значение темпа для изменения.	В зависимости от композиции	
Execute (Выполнение)		Для реализации изменения темпа MIDI-композиции наведите курсор на пункт Execute (Выполнить), а затем нажмите кнопку [▶].			
Voice Change (Смена тембра)	Track (Дорожка)	Изменение тембра отдельной дорожки текущей MIDI-композиции на текущий выбранный тембр. <ol style="list-style-type: none"> <li>1. Выберите дорожку, тембр которой требуется изменить.</li> <li>2. Для реализации изменения тембра в MIDI-композиции наведите курсор на пункт Execute (Выполнить), а затем нажмите кнопку [▶].</li> </ol>	Track 1 (Дорожка 1)	Track 1 – Track 16 (Дорожки 1–16)	
	Execute (Выполнение)		-	-	
Others**	Quick Play (Быстрое воспроизведение)	-	Этот параметр позволяет указать, как должна воспроизводиться композиция, начинающаяся с середины такта или с паузой перед первой нотой: с первой ноты или с начала такта (с паузы или пустой ноты). Данный параметр полезен, если MIDI-композиция начинается после короткого вступительного отсчета (одна-две доли).	On (Вкл.)	On (Вкл.), Off (Выкл.)
	Track Listen (Список дорожек)	Track (Дорожка)	Данный параметр позволяет воспроизводить только выбранную дорожку. Для этого выберите дорожку, выделите пункт Start (Пуск), затем нажмите и удерживайте нажатой кнопку [▶]. Начнется воспроизведение первой ноты. Воспроизведение продолжится до отпускания кнопки [▶].	Track 1 (Дорожка 1)	Track 1 – Track 16 (Дорожки 1–16)
		Start (Точка начала)		-	-
Play Track (Воспроизводимые дорожки)	-	В данном параметре задаются дорожки, воспроизводимые на инструменте. При выборе варианта «1&2» воспроизводятся только дорожки 1 и 2, а дорожки 3–16 будут передаваться через MIDI-интерфейс. При выборе варианта All (Все) инструмент будет воспроизводить все дорожки.	All (Все)	All (Все), 1&2 (1 и 2)	

**ПРИМЕЧАНИЕ**

Воспроизведение темпа или композиции можно задать на экране, который вызывается нажатием кнопки [TEMPO]. Инструкции см. на стр. 39.

## ■ Дополнительная информация по выравниванию нот

### Диапазон выравнивания нот

1/4.....		Четвертная
1/6.....		Триоль из четвертных
1/8.....		Восьмая
1/12.....		Триоль из восьмых
1/16.....		Шестнадцатая
1/24.....		Триоль из шестнадцатых
1/32.....		Тридцать вторая
1/8+1/12.....		Восьмая + триоль из восьмых*
1/16+1/12.....		Шестнадцатая + триоль из восьмых*
1/16+1/24.....		Шестнадцатая + триоль из шестнадцатых*

Три варианта выравнивания, отмеченные звездочкой (\*), чрезвычайно удобны, так как позволяют одновременно обрабатывать ноты разной длительности. Например, если партия содержит ноты и триоли длительностью в одну шестнадцатую, при выполнении функции выравнивания с разрешением в одну восьмую все триоли станут восьмыми. Однако если выбрать настройку «восьмая + восьмая триоль», ноты обоих типов выравниваются правильно.

### Диапазон точности выравнивания нот

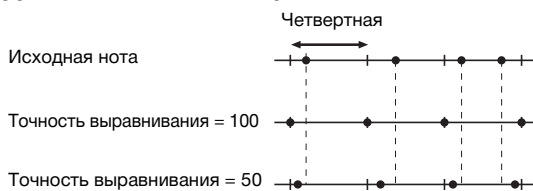







## Меню Metronome (Метроном)

В данном меню задаются громкость и формат отображения темпа метронома (стр. 34). Что касается тактового размера (Time Signature) и колокольчика (Bell), то они также описаны на стр. 35.

### Для вызова нужного параметра:

Выберите меню Metronome (Метроном), несколько раз нажав кнопку [≡] (Меню), а затем при помощи кнопок [△]/[▽] выберите требуемый параметр.

 	 	 	Описание	Настройка по умолчанию	Возможные значения
Time Sig. (Тактовый размер)	(Экран настройки)	–	Определяет тактовый размер метронома. При выборе или воспроизведении MIDI-композиций значение будет автоматически изменено на тактовый размер выбранных композиций.	4/4	2/2, 3/2, 1/4, 2/4, 3/4, 4/4, 5/4, 6/4, 7/4, 3/8, 6/8, 7/8, 9/8, 12/8
Volume (Громкость)	(Всплывающее окно)	–	Определяет громкость метронома или сигнала ритма. Можно настроить баланс громкости игры на клавиатуре и сигнала метронома или ритма.	82	0 – 127
BPM (тактов в минуту)	–	–	Параметр определяет, будет влиять тактовый размер метронома на тип ноты и индикацию темпа (стр. 35) или нет (четвертные ноты). При выборе варианта Time Sig. (Тактовый размер) знаменатель тактового размера отображается в качестве типа ноты при отображении темпа. (Четвертная с точкой нота выводится в качестве типа ноты при отображении темпа, если только параметр Time Signature (Тактовый размер) установлен равным «6/8», «9/8» или «12/8».)	Time Sig. (Тактовый размер)	Time Sig. (Тактовый размер), Crotchet (Четвертная нота)
Bell (Колокольчик)	–	–	Параметр определяет, будет ли воспроизводиться звук колокольчика на первом такте указанного тактового размера.	Off (Выкл.)	On (Вкл.), Off (Выкл.)

## Меню Recording (Запись)







В данном меню выполняются расширенные настройки режимов записи MIDI (стр. 46).

### ПРИМЕЧАНИЕ

Настройки в данном меню не влияют на запись аудио.

### Для вызова нужного параметра:

Выберите меню Recording (Запись), несколько раз нажав кнопку [≡] (Меню), а затем при помощи кнопок [△]/[▽] выберите требуемый параметр.



 	 	 	Описание	Настройка по умолчанию	Возможные значения
RecStart (Начало записи)	–	–	Данный параметр, применяемый для перезаписи уже существующей MIDI-композиции, определяет, когда действительно начнется запись MIDI после выполнения операции начала записи. Значение Normal (Обычный) означает, что запись начинается сразу после выполнения операции начала записи. Значение KeyOn (По нажатию клавиши) означает, что запись начинается по нажатию любой клавиши после выполнения операции начала записи.	Normal (Обычный)	Normal (Обычный), KeyOn (Клавиши вкл.)
RecEnd (Окончание записи)	–	–	Данный параметр, применяемый при перезаписи уже существующей MIDI-композиции, определяет, будут ли стерты данные, следующие за точкой окончания записи.	Replace (Заменить)	Replace (Заменить), PunchOut (Автоматическое выключение записи)

## Меню System (Система)

В данном меню выполняются общие для всего инструмента настройки.

### ПРИМЕЧАНИЕ

Параметры, отмеченные звездочкой (\*), доступны, только если инструмент оснащен функцией Bluetooth.



<b>Для вызова нужного параметра:</b>					
Выберите меню System (Система), несколько раз нажав кнопку [≡] (Меню), а затем при помощи кнопок [Δ]/[▽]/[<]/[>] выберите требуемый параметр.					
 [Δ] [<]	 [▽] [<]	 [Δ] [>]	Описание	Настройка по умолчанию	Возможные значения
Bluetooth*	Bluetooth	-	Включение/выключение функции Bluetooth (стр. 69).	On (Вкл.)	On (Вкл.), Off (Выкл.)
	Pairing (Сопряжение)	-	Для регистрации (сопряжения) устройства с Bluetooth (стр. 68). Этот параметр отображается, только если функция Bluetooth (выше) включена.	-	-
Tuning (Подстройка)	Master Tune (Общая настройка)	(Всплывающее окно)	Точная настройка высоты звука всего инструмента. Данная функция полезна, если инструмент играет вместе с другими инструментами или с музыкой с компакт-диска. <b>ПРИМЕЧАНИЕ</b> Данные настройки не распространяются на тембры набора ударных и на аудиокomпозиции. Кроме того, данные настройки не сохраняются в записи MIDI-композиции.	440,0 Гц (=A3)	414,8 Гц – 466,8 Гц (шаг – около 0,2 Гц)
	Scale Tune (Мелодический строй)	(Экран настройки)	Современные акустические фортепиано настраиваются практически только в равномерно темперированном строе, когда каждая октава делится на 12 равных интервалов. В данном фортепиано также применен равномерно темперированный строй, но его можно изменить одним нажатием кнопки и играть в исторических строях, имевших распространение в XVI–XIX веках.	Equal	См. список мелодических строев (стр. 89)
	Base Note (Основная нота)	(Экран настройки)	Данная настройка определяет основную ноту для ранее выбранного строя. Если основная нота меняется, высота звука клавиатуры транспонируется, но исходное соотношение между высотой нот сохраняется. Данная настройка не требуется, если параметр Scale Tune (Мелодический строй) установлен равным значению, отличающемуся от Equal Temperament (Равномерно темперированный строй). <b>ПРИМЕЧАНИЕ</b> Когда параметр Scale Tune (Мелодический строй) установлен равным значению Equal Temperament (Равномерно темперированный строй), на экране отображается «←→» и данный параметр нельзя изменить.	C	C, C#, D, Eb, E, F, F#, G, Ab, A, Bb, B
Keyboard (Клавиатура)	Touch (Нажатие)	(Экран настройки)	Данная настройка определяет степень изменения звука в зависимости от силы нажатия клавиш. Эта настройка не изменяет чувствительность клавиатуры. • <b>Soft2 (Мягкая 2):</b> тембр звучит относительно громко даже при небольшой силе нажатия. Идеально подходит для исполнителей с мягким прикосновением. • <b>Soft1 (Мягкая 1):</b> громкий звук возникает уже при несильных нажатиях на клавиши. • <b>Medium (Средняя):</b> стандартная чувствительность к силе нажатия. • <b>Hard1 (Жесткая 1):</b> чтобы звук был громким, нужно нажимать на клавиши достаточно сильно. • <b>Hard2 (Жесткая 2):</b> громкий звук возникает лишь при сильном нажатии на клавиши. Идеально подходит для исполнителей с сильной атакой. • <b>Fixed (Фиксированная):</b> без реакции на силу нажатия. Громкость не зависит от силы нажатия. <b>ПРИМЕЧАНИЕ</b> Данная настройка не записывается в MIDI-композиции и не передается в MIDI-сообщениях.	Medium (Средняя)	Soft 2 (Мягкая 2), Soft 1 (Мягкая 1), Medium (Средняя), Hard 1 (Жесткая 1), Hard 2 (Жесткая 2), Fixed (Фиксированная)
	Fixed Velocity (Фиксированный показатель силы нажатия)	(Всплывающее окно)	Данная настройка определяет показатель силы нажатия, когда вышеуказанный параметр установлен равным значению Fixed (Фиксированная). <b>ПРИМЕЧАНИЕ</b> Данная настройка не записывается в MIDI-композиции и не передается в MIDI-сообщениях.	64	1 – 127
	Duo	(Экран настройки)	Этот параметр разделяет клавиатуру на два диапазона, что позволяет играть дуэты в одном диапазоне октав (стр. 32).	Off (Выкл.)	On (Вкл.), Off (Выкл.)

<b>Для вызова нужного параметра:</b>					
Выберите меню System (Система), несколько раз нажав кнопку [≡] (Меню), а затем при помощи кнопок [△]/[▽]/[<]/[>] выберите требуемый параметр.					
[>] [<]	[>] [<]	[>] [<]	Описание	Настройка по умолчанию	Возможные значения
Keyboard (Клавиатура)	Duo - Type	-	Выбирает баланс звука между левым и правым динамиками в режиме Duo. • <b>Separated (Раздельный):</b> Звук левой части раздается из левого динамика, а звук правой — из правого. • <b>Balanced (Сбалансированный):</b> Звуки правой и левой частей выводятся через оба динамика с естественным балансом.	Separated (Раздельный)	Separated (Раздельный), Balanced (Сбалансированный)
	Split Point (Точка разделения)	(Экран настройки)	Определяет точку разделения (границу на клавиатуре между левой и правой частью).	E3	A-1 – C7
Pedal (Педаль)	Half Pedal Point (половинное нажатие педали)	(Всплывающее окно)	Здесь можно указать точку, до которой нужно будет нажимать правую педаль, чтобы началось применение назначенного эффекта. Эта настройка применяется только к эффекту Sustain (Continuous) (Непрерывный сустейн) (стр. 80), который назначается правой педалью.	0	-2 (действует при самом неглубоком нажатии) – 0 – +4 (действует при самом низком нажатии)
	Soft Pedal Depth (Глубина эффекта левой педали)	(Всплывающее окно)	Данная настройка определяет глубину эффекта при нажатии левой педали. Этот параметр отображается только для педали, которой назначено управление эффектом Soft (Тихий) (стр. 80).	5	1 – 10
	Pitch Bend Range (Диапазон изменения высоты звука)	(Всплывающее окно)	Данная настройка определяет диапазон изменения высоты звука (с шагом в полтона), который воспроизводится при нажатии на педаль. Этот параметр отображается только для педали, которой назначено управление эффектами Pitch Bend Up (Повышение высоты звука) или Pitch Bend Down (Понижение высоты звука) (стр. 80). <b>ПРИМЕЧАНИЕ</b> Для ряда тембров высоту звука нельзя изменить при помощи указанного в данной настройке диапазона изменения высоты звука.	2	0 – +12 (нажатие на педаль повышает/понижает высоту звука на 12 полутонов [1 октаву])
	Play/Pause (Воспр./Пауза)	(Экран настройки)	Назначает функцию кнопки [PLAY/PAUSE] на левую или среднюю педаль. Если данный параметр установлен равным значению, отличающемуся от Off (Выкл.), то соответствующая функция педали, назначенная в меню Voice (Тембр) (стр. 79), отключается.	Off (Выкл.)	Off, Left, Center (Выкл., Левая, Средняя)
Sound (Звук)	Brilliance (Яркость звука)	(Экран настройки)	Настраивает общую яркость звука этого инструмента. Вы также можете выбрать пункт User (Пользовательский), чтобы задать собственные настройки эквалайзера. Дополнительные сведения см. на стр. 30.	Normal (Обычный)	Mellow (Спокойный) 1-3, Normal (Обычный), Bright (Яркий) 1-3, User (Пользовательский)
	IAC	-	Включение или выключение эффекта IAC (интеллектуальное регулирование качества звука). Сведения об эффекте IAC см. на стр. 17.	On (Вкл.)	On (Вкл.), Off (Выкл.)
	IAC Depth (Глубина эффекта IAC)	(Всплывающее окно)	Данная настройка определяет глубину эффекта IAC. Чем выше значение, тем более четкими будут низкие и высокие звуки при пониженном уровне громкости.	0	-3 – +3
	Binaural (Бинауральное сэмплирование)	-	Включение/выключение функции бинаурального сэмплирования (при подключенных наушниках). Когда эта функция включена и наушники подсоединены, звук инструмента меняется на звук с бинауральным сэмплированием или звук, улучшенный при помощи оптимизатора стереофонии, и становится более реалистичным (стр. 18). <b>ПРИМЕЧАНИЕ</b> Если включен параметр Sreaker (Динамик) (стр. 88), эта функция не будет активна даже при подключенных наушниках.	On (Вкл.)	On (Вкл.), Off (Выкл.)

**Для вызова нужного параметра:**

Выберите меню System (Система), несколько раз нажав кнопку [≡] (Меню), а затем при помощи кнопок [△]/[▽]/[<]/[>] выберите требуемый параметр.

[>] [<]	[>] [<]	[>] [<]	Описание	Настройка по умолчанию	Возможные значения
MIDI	MIDI OUT	(Экран настройки)	Данная настройка определяет канал MIDI, по которому MIDI-сообщения, созданные при игре на клавиатуре, передаются на выход MIDI [OUT] или USB [TO HOST]. При включенном режиме Duo (Дуэт) MIDI-каналы назначаются следующим образом: • Исполнение правой части = n (значение настройки) • Исполнение левой части = n+1	Ch1 (Канал 1)	Ch1 – Ch16 (Канал 1 – Канал 16), Off (не передается)
	MIDI IN	(Экран настройки)	Эта настройка определяет, какая партия инструмента будет управляться данными в том или ином канале MIDI-сообщений, поступающих на разъемы MIDI [IN] и USB [TO HOST]. • <b>Song (Композиция):</b> партия композиции управляется MIDI-сообщениями. • <b>Keyboard (Клавиатура):</b> управляется вся клавиатура вне зависимости от состояния режима Duo (Дуэт). • <b>R:</b> При выключенном режиме Duo (Дуэт) управляется вся клавиатура. При включенном режиме Duo (Дуэт) контролируется исполнение на правой части клавиатуры. • <b>L:</b> При включенном режиме Duo (Дуэт) контролируется исполнение на левой части клавиатуры. • <b>Off (Выкл.):</b> ни одна из партий не управляется.	«Композиция» для каждого из MIDI-каналов	Для каждого MIDI-канала: • Song (Композиция) • Keyboard (Клавиатура) • R • L • Off (Выкл.)
	Local Control (Локальное управление)	–	В состоянии Local Control On (Локальное управление вкл.) инструмент при игре на клавиатуре создает звук с помощью своего тон-генератора. В состоянии Local Control Off (Локальное управление выкл.) клавиатура и тон-генератор отключены друг от друга. Это значит, что, даже если вы играете на клавиатуре, инструмент не будет синтезировать звук. Вместо этого данные с клавиатуры могут передаваться через MIDI-интерфейс на подключенное MIDI-устройство или компьютер, способные синтезировать звук. Настройка Local Control Off (Локальное управление выкл.) полезна, если вы хотите слышать звук на внешнем источнике, нажимая клавиши на инструменте.	On (Вкл.)	On (Вкл.), Off (Выкл.)
	Receive Param. (Принимаемые параметры)	(Экран настройки)	Данная настройка указывает, какие типы MIDI-сообщений разрешается получать и исполнять инструменту. <b>Типы MIDI-сообщений:</b> Note on/off (Включение/Выключение ноты), Control Change (Изменение элементов управления), Program Change (Изменение программы), Pitch Bend (Изменение высоты звука), System Exclusive (Системные исключительные)	On (вкл.) (все MIDI-сообщения)	On (вкл.), Off (выкл.) (для каждого MIDI-сообщения в отдельности)
	Transmit Param. (Передаваемые параметры)	(Экран настройки)	Данная настройка указывает, какие типы MIDI-сообщений разрешается передавать инструменту на внешние устройства. <b>Типы MIDI-сообщений:</b> Note on/off (Включение/Выключение ноты), Control Change (Изменение элементов управления), Program Change (Изменение программы), Pitch Bend (Изменение высоты звука), SystemRealTime (Реальное системное время), System Exclusive (Системные исключительные)	On (вкл.) (все сообщения)	On (вкл.), Off (выкл.) (для каждого сообщения в отдельности)
	Initial Setup (Предварительная передача данных настроек)	Cancel (Отмена)	Передача текущих настроек панели, например выбранного тембра, на подключенное MIDI-устройство или компьютер. Перед началом записи вашего исполнения на подключенном MIDI-устройстве или компьютере выполните эту операцию для сохранения текущих настроек панели в начале данных, представляющих запись исполнения. Благодаря этому при воспроизведении записанного исполнения будут загружены те же настройки панели.	–	–
		Execute (Выполнение)	<b>Последовательность действий:</b> Выделите пункт Execute (Выполнить), а затем нажмите кнопку [▷]. Настройки панели будут переданы в виде MIDI-сообщений.	–	–
Backup (Резервное копирование)	Backup Setting (Настройка резервного копирования)	–	Указания по данным функциям приведены на стр. 92–93.	–	–
	Backup (Резервное копирование)	–			
	Restore (Восстановление)	–			
	Factory Reset (Восстановление заводских настроек)	–			

<b>Для вызова нужного параметра:</b>					
Выберите меню System (Система), несколько раз нажав кнопку [≡] (Меню), а затем при помощи кнопок [Δ]/[▽]/[<]/[>] выберите требуемый параметр.					
[>] [<]	[>] [<]	[>] [<]	Описание	Настройка по умолчанию	Возможные значения
Utility (Службные настройки)	USB Format (Форматирование USB-устройства)	Cancel (Отмена)	Эта команда выполняет форматирование (инициализацию) USB-устройства хранения данных, подключенного к разъему [USB TO DEVICE]. <b>УВЕДОМЛЕНИЕ</b> Выполнение команды <b>Format (Форматирование)</b> приведет к удалению всех данных с USB-устройства хранения данных. Поэтому перед форматированием сохраните важные данные на компьютере или другом устройстве хранения данных. <b>ПРИМЕЧАНИЕ</b> При подключении USB-устройства хранения данных к разъему [USB TO DEVICE] может появиться сообщение с предложением выполнить форматирование. В таком случае выполните команду форматирования.	-	-
		Execute (Выполнение)	<b>Последовательность действий</b> Для начала форматирования выделите пункт Execute (Выполнить), а затем нажмите кнопку [>]. По завершении форматирования выводится соответствующее сообщение, а инструмент через некоторое время возвращается к отображению экрана Utility (Службные настройки). <b>УВЕДОМЛЕНИЕ</b> Запрещается отключать питание или извлекать USB-устройство хранения данных, пока на экране отображается сообщение Executing (Выполнение команды).	-	-
	USB Properties (Свойства USB)	-	Эта команда показывает объем свободной памяти и общую емкость USB-устройства хранения данных, подключенного к разъему [USB TO DEVICE].   Общий объем памяти Объем свободной памяти	-	-
	USB Autoload (Автозагрузка данных с USB-устройства)	-	Если этот параметр включен, композиция, сохраненная в корневом каталоге, может автоматически выбираться (отображаться на экране) при подключении USB-устройства хранения данных к разъему [USB TO DEVICE].	Off (Выкл.)	On (Вкл.), Off (Выкл.)
	Speaker (Динамик)	(Экран настройки)	Эта настройка позволяет включать и отключать динамик. • <b>Normal (Обычный):</b> динамик работает, только если не подключены наушники. • <b>On (Вкл.):</b> динамик работает всегда. • <b>Off (Выкл.):</b> динамик всегда отключен. <b>ПРИМЕЧАНИЕ</b> Если этот параметр включен, функция бинаурального сэмплирования (стр. 86) всегда будет отключена.	Normal (Обычный)	Normal (Обычный), On (Вкл.), Off (Выкл.)
	Contrast (Контрастность)	(Всплывающее окно)	Настройка контрастности экрана.	0	-5 – +5
	Auto Power Off (Автоматическое отключение питания)	(Экран настройки)	Эта настройка позволяет указать период времени, по истечении которого функция Auto Power Off отключит питание инструмента (стр. 16). Чтобы выключить функцию автоматического отключения питания, выберите значение Off (Выкл.). <b>Деактивация автоматического отключения питания</b>  Крайняя левая клавиша (ля контроктавы) Включите питание, удерживая нажатой крайнюю левую клавишу на клавиатуре. Кратковременно появится сообщение, а функция Auto Power Off будет отключена.	30 минут	Off (выкл.), 5, 10, 15, 30, 60, 120 (минут)
	Audio Loorback (Возврат аудио)	-	Определяет, возвращается ли входной аудиосигнал с подключенного компьютера или смарт-устройства (стр. 66).	On (Вкл.)	On (Вкл.), Off (Выкл.)



<b>Для вызова нужного параметра:</b> Выберите меню System (Система), несколько раз нажав кнопку [≡] (Меню), а затем при помощи кнопок [Δ]/[▽]/[<]/[>] выберите требуемый параметр.																																																																																																																								
[>] [<]	[>] [<]	[>] [<]	Описание	Настройка по умолчанию	Возможные значения																																																																																																																			
Utility (Служебные настройки)	Version (Версия)	-	Отображает название модели и версию прошивки инструмента.	-	-																																																																																																																			
	Auto Backlight Off (Автоматическое отключение подсветки)	(Экран настройки)	Эта настройка позволяет либо указать период времени до отключения контрольной панели и экрана, либо снять временное ограничение (значение Off).	10 (секунд)	Off (Выкл.), 10, 20, 30, 60 (секунд)																																																																																																																			
	Touch Panel Sound (Звук сенсорной панели)	-	Определяет, будет раздаваться звук при касании к панели управления (значение On) или нет (значение Off).	On (Вкл.)	On (Вкл.), Off (Выкл.)																																																																																																																			
	Language (Язык)	System (Система)	<p>Данная настройка определяет набор выводимых на экран символов — отдельно для системных сообщений (общая информация, не являющаяся названиями композиций) и для названий композиций.</p> <p><b>Набор символов:</b></p> <p><b>International (Международный)</b></p> <table border="1"> <tr><td>0~9</td><td>A~Z</td><td>a~z</td><td>Ä</td><td>Ë</td><td>Ï</td><td>Ö</td><td>Ü</td><td>ä</td><td>ë</td><td>ï</td><td>ö</td><td>ü</td><td>à</td><td>è</td><td>ì</td><td>ò</td></tr> <tr><td>ù</td><td>á</td><td>é</td><td>í</td><td>ó</td><td>ú</td><td>â</td><td>ê</td><td>î</td><td>ô</td><td>û</td><td>ñ</td><td>ñ</td><td>ç</td><td>ç</td><td>°</td><td>ì</td><td>¿</td><td>!</td><td>#</td><td>\$</td></tr> <tr><td>%</td><td>&amp;</td><td>'</td><td>(</td><td>)</td><td>+</td><td>,</td><td>-</td><td>;</td><td>=</td><td>@</td><td>[</td><td>]</td><td>^</td><td>`</td><td>{</td><td>}</td><td>~</td><td>.</td><td></td><td></td></tr> </table> <p><b>Japanese (Японский)</b></p> <table border="1"> <tr><td>0~9</td><td>A~Z</td><td>a~z</td><td>ア</td><td>ン</td><td>ア</td><td>オ</td><td>ヤ</td><td>ユ</td><td>ヨ</td><td>ツ</td><td>°</td><td>—</td><td>。</td></tr> <tr><td>「</td><td>」</td><td>、</td><td>・</td><td>！</td><td>#</td><td>\$</td><td>%</td><td>&amp;</td><td>'</td><td>(</td><td>)</td><td>+</td><td>,</td><td>-</td><td>;</td><td>=</td><td>@</td><td>[</td><td>]</td><td>^</td></tr> <tr><td>_</td><td>~</td><td>{</td><td>}</td><td>~</td><td>.</td><td></td><td></td><td></td><td></td><td></td><td></td><td></td><td></td><td></td><td></td><td></td><td></td><td></td><td></td><td></td></tr> </table>	0~9	A~Z	a~z	Ä	Ë	Ï	Ö	Ü	ä	ë	ï	ö	ü	à	è	ì	ò	ù	á	é	í	ó	ú	â	ê	î	ô	û	ñ	ñ	ç	ç	°	ì	¿	!	#	\$	%	&	'	(	)	+	,	-	;	=	@	[	]	^	`	{	}	~	.			0~9	A~Z	a~z	ア	ン	ア	オ	ヤ	ユ	ヨ	ツ	°	—	。	「	」	、	・	！	#	\$	%	&	'	(	)	+	,	-	;	=	@	[	]	^	_	~	{	}	~	.																International (Международный)	Japanese (Японский), International (Международный)
	0~9	A~Z	a~z	Ä	Ë	Ï	Ö	Ü	ä	ë	ï	ö	ü	à	è	ì	ò																																																																																																							
ù	á	é	í	ó	ú	â	ê	î	ô	û	ñ	ñ	ç	ç	°	ì	¿	!	#	\$																																																																																																				
%	&	'	(	)	+	,	-	;	=	@	[	]	^	`	{	}	~	.																																																																																																						
0~9	A~Z	a~z	ア	ン	ア	オ	ヤ	ユ	ヨ	ツ	°	—	。																																																																																																											
「	」	、	・	！	#	\$	%	&	'	(	)	+	,	-	;	=	@	[	]	^																																																																																																				
_	~	{	}	~	.																																																																																																																			
Wireless LAN (Беспроводная локальная сеть)			Эти параметры отображаются только при подключении USB-адаптера беспроводной локальной сети UD-WL01 (продается отдельно) к разъему [USB TO DEVICE] на этом инструменте. Дополнительные сведения см. на стр. 90.																																																																																																																					
Wireless LAN Option (Настройки беспроводной локальной сети)																																																																																																																								

## ■ Список мелодических строев

Equal (Равномерно темперированный строй)	Октава делится на двенадцать равных интервалов. Наиболее популярный современный мелодический строй.
PureMajor/PureMinor (Чистый мажор / Чистый минор)	Основан на естественных обертонах, три мажорных аккорда этого строя создают прекрасный, чистый звук.
Pythag. (Пифагорейский строй)	Этот строй был разработан знаменитым греческим философом Пифагором на основе чистых квинт, свернутых в одну октаву. В этом случае терция слегка нестабильна, но кварта и квинта звучат прекрасно и хорошо подходят для мелодий определенного типа.
MeanTone (Медиальный строй)	Этот строй создавался как улучшенный вариант пифагорейского и отличается более стройным звучанием мажорной терции. Он был особенно популярен с XVI по XVIII века. Его использовали многие композиторы, в том числе Гендель.
Werck. (Веркмейстер)/Kirnberger (Кирнбергер)	Эти строи являются результатами различных сочетаний медиального и пифагорейского строев. В этих строях представление и впечатление от композиций меняются с помощью модуляции. Они часто использовались в эпоху Баха и Бетховена. Их также часто используют на клавишине, чтобы воспроизводить музыку той эпохи.

## Настройки беспроводной локальной сети

Эти параметры отображаются только при подключении USB-адаптера беспроводной локальной сети UD-WL01 (продается отдельно) к разъему [USB TO DEVICE] на этом инструменте. Дополнительные сведения о процедурах настройки см. на стр. 71.

\* Параметры беспроводной локальной сети отличаются в зависимости от режима беспроводной локальной сети (Wireless LAN Mode): Infrastructure (Инфраструктура) или Accesspoint (Точка доступа). По умолчанию установлен режим Infrastructure (Инфраструктура).

<b>Для вызова нужного параметра:</b>							
Выберите меню System (Система), несколько раз нажав кнопку [≡] (Меню), а затем при помощи кнопок [△]/[▽]/[<]/[>] выберите требуемый параметр.							
[>] [<]	[>] [<]	[>] [<]	[>] [<]	[>] [<]	Описание	Настройка по умолчанию	Возможные значения
Utility (Служебные настройки)	Wireless LAN (Беспроводная локальная сеть)* (в инфраструктурном режиме)	Select Network (Выбор сети)	(Сети)		Подключение к точке доступа с выбором соответствующей сети.	-	-
			Other (Другое)	SSID	Установка идентификатора SSID.	-	До 32 символов (половинный размер), буквы и цифры, знаки препинания
				Security (Уровень безопасности)	Установка уровня безопасности.	NONE (HET)	NONE (HET), WEP, WPA-PSK (TKIP), WPA-PSK (AES), WPA2-PSK (AES), WPA/WPA2 mixed PSK
				Password (Пароль)	Установка пароля.	-	До 64 символов (половинный размер), буквы и цифры, знаки препинания
				Connect (Подключение)	Подключение с использованием настроек, заданных на экране Other (Прочее).	-	-
	Detail (Детальная настройка)	DHCP		Установка детальных настроек беспроводной локальной сети.	On (Вкл.)	On/Off (Вкл./Выкл.)	
		IP Address (IP-адрес)		Если значение параметра DHCP — Off (Выкл.), можно задать параметры IP Address (IP-адрес), Subnet Mask (Маска подсети), Gateway (Шлюз), DNS Server1 (сервер DNS1), DNS Server2 (сервер DNS2).	0.0.0.0	0.0.0.0-255.255.255.255	
		Subnet Mask (Маска подсети)		Subnet Mask (Маска подсети), Gateway (Шлюз), DNS Server1 (сервер DNS1), DNS Server2 (сервер DNS2).	0.0.0.0	0.0.0.0-255.255.255.255	
		Gateway (Шлюз)		(сервер DNS2). Если же значение параметра DHCP — On (Вкл.), перечисленные параметры недоступны. При помощи кнопок [<]/[>] выберите на экране нужный элемент, а затем введите значение кнопками [△]/[▽]. Для внесения настройки в память нажмите кнопку [≡] (Меню).	0.0.0.0	0.0.0.0-255.255.255.255	
		DNS server1 (Сервер DNS1)			0.0.0.0	0.0.0.0-255.255.255.255	
		DNS server2 (Сервер DNS2)			0.0.0.0	0.0.0.0-255.255.255.255	
		Save (Сохранение)		Сохранение настроек, заданных на экране Detail (Детальная настройка). Выделите пункт Save (Сохранить), а затем нажмите кнопку [>] для выполнения сохранения.	-	-	
	Wireless LAN (Беспроводная локальная сеть)* (в режиме точки доступа)	SSID		Установка идентификатора SSID для точки доступа.	ap-[NU1XA]-[xxxxxx (первые 6 цифр MAC-адреса)]	До 32 символов (половинный размер), буквы и цифры, знаки препинания	
		Security (Уровень безопасности)		Установка уровня безопасности для точки доступа.	WPA2-PSK (AES)	NONE (HET), WEP, WPA-PSK (TKIP), WPA-PSK (AES), WPA2-PSK (AES), WPA/WPA2 mixed PSK	
		Password (Пароль)		Установка пароля точки доступа.	00000000	До 64 символов (половинный размер), буквы и цифры, знаки препинания	

**Для вызова нужного параметра:**

Выберите меню System (Система), несколько раз нажав кнопку [≡] (Меню), а затем при помощи кнопок [△]/[▽]/[◀]/[▶] выберите требуемый параметр.

[▶] [◀]	[▶] [◀]	[▶] [◀]	[▶] [◀]	[▶] [◀]	Описание	Настройка по умолчанию	Возможные значения
Utility (Служебные настройки)	Wireless LAN (Беспроводная локальная сеть)* (в режиме точки доступа)	Channel (Канал)			Установка канала точки доступа.	11	Зависит от модели USB-адаптера беспроводной локальной сети. • Модели для США и Канады: 1 – 11 • Другие страны: 1 – 13 Если USB-адаптер беспроводной локальной сети не подключен, то диапазон номеров каналов составляет 1–13.
		DHCP Server (Сервер DHCP)			Настройки, связанные с IP-адресом.	On (Вкл.)	On (Вкл.), Off (Выкл.)
		IP Address (IP-адрес)				192.168.0.1	192. 168. 0-255. 1-254.
		Subnet Mask (Маска подсети)				255.255.255.0	255.255.0.0, 255.255.128.0, 255.255.192.0, 255.255.224.0, 255.255.240.0, 255.255.248.0, 255.255.252.0, 255.255.254.0, 255.255.255.0
		Save (Сохранение)			Сохранение настроек, заданных на экране Wireless LAN (в режиме точки доступа)	–	–
Wireless LAN Option (Настройки беспроводной локальной сети)	Wireless LAN Mode (Режим беспроводной локальной сети)	Infrastructure Mode (Инфраструктурный режим)		Данный параметр указывает, будет для беспроводного сетевого подключения использоваться точка доступа (инфраструктурный режим) или нет (режим точки доступа).	Infrastructure Mode (Инфраструктурный режим)	–	
		Accesspoint Mode (Режим точки доступа)					
	Initialize (Инициализация)	Cancel (Отмена)		Инициализация настроек, заданных на экране Wireless LAN (Беспроводная локальная сеть). Выделите пункт Execute (Выполнение), а затем нажмите кнопку [▶] для выполнения инициализации.	Cancel (Отмена)	–	
		Execute (Выполнение)					
	Detail (Детальная настройка)	Host Name (имя хоста)		Установка имени хоста.	[NU1XA]-[xxxxxx (первые 6 цифр MAC-адреса)]	До 57 символов (половинный размер), включая буквы и цифры, символ подчеркивания («_») и дефис («-»).	
		Mac Address (MAC-адрес)		Отображение MAC-адреса USB-адаптера беспроводной локальной сети.	–	–	
Status (Состояние)			Показывает коды ошибок сетевых функций.	–	–		

## ■ Настройка резервного копирования

(Выбранные параметры сохраняются даже после выключения питания)

Можно указать, какие именно настройки резервного копирования (см. далее) будут сохраняться в случае выключения питания. Настройки резервного копирования делятся на две группы: Voice (Тембр) (включая такие настройки тембров, как выбор тембра) и Other (Прочее) (включая различные настройки, например Song Repeat (Циклическое воспроизведение композиций) и Tuning (Подстройка)), которые можно задавать по отдельности.

### Данные и настройки, которые сохраняются при выключении инструмента

- Пользовательская MIDI-композиция (сохраняется в пользовательской памяти инструмента)
- Меню System (Система) (стр. 85)  
Состояние Bluetooth (вкл./выкл.)\*  
Клавиатура (только в режиме Duo Type)  
Служебные настройки
- Настройка резервного копирования (описана в данном разделе)

\* Информация о том, оснащен ли инструмент функцией Bluetooth, приведена на стр. 67.

- 1 Несколько раз нажмите кнопку [≡] (Меню), чтобы выбрать меню System (Система) (стр. 76).
- 2 С помощью кнопок [Δ]/[∇] выберите пункт Backup (Резервное копирование), потом вызовите следующий экран при помощи кнопки [▷], а затем с помощью кнопок [Δ]/[∇] выберите пункт Backup Setting (Настройки резервного копирования).
- 3 С помощью кнопок [▷], а затем [Δ]/[∇] выберите пункт Voice (Тембр), после чего нажмите кнопку [▷], чтобы выбрать значение On (Вкл.) или Off (Выкл.).  
В пункте Voice (Тембр) предусмотрены следующие настройки:
  - выбранный тембр
  - Все прочие параметры, кроме параметра Transpose (Транспонирование), задаются в меню Voice (Тембр)
- 4 Кнопками [Δ]/[∇] выберите пункт Other (Прочее), а затем с помощью кнопки [▷] выберите значение On (Вкл.) или Off (Выкл.).  
В пункте Other (Прочее) предусмотрены следующие настройки:
  - Split Point (Точка разделения)
  - В меню Song (Композиция): Song Repeat (Циклическое воспроизведение композиций), Volume (Громкость композиции и клавиатуры), Audio Volume (Громкость воспроизведения аудио), Quick Play (Быстрое воспроизведение), Play Track (Воспроизведение дорожки).
  - В меню Metronome (Метроном): Volume, BPM, Bell On/Off (Громкость, ударов в минуту, вкл./выкл. звонок)
  - В меню System (Система): Tuning (Подстройка), Keyboard (Клавиатура) (за исключением режимов Duo и Duo Type), Pedal (Педаля), Sound (Звук), MIDI.
- 5 Для выхода из меню System (Система) нажмите кнопку [↵] (Выход).

## ■ Резервное копирование

(Сохранение файла резервной копии хранящихся в памяти данных)

Эта функция сохраняет хранящиеся во внутренней памяти данные на подключенное USB-устройство хранения данных в виде файла резервной копии (с именем NU1XA.bup). Затем такой файл резервной копии можно загрузить в память инструмента с помощью функции Restore (Восстановление) (стр. 93).

### УВЕДОМЛЕНИЕ

- На выполнение резервного копирования может потребоваться 1–2 мин. Не отключайте питание во время выполнения этой операции (пока отображается надпись Executing).
- Если на USB-устройстве хранения данных уже есть файл резервной копии (NU1XA.bup), то при выполнении этой операции он будет перезаписан или заменен новым.

- 1 Подключите USB-устройство хранения данных к разъему [USB TO DEVICE].
- 2 Несколько раз нажмите кнопку [≡] (Меню), чтобы выбрать меню System (Система) (стр. 76).
- 3 С помощью кнопок [Δ]/[∇] выберите пункт Backup (Резервное копирование), потом вызовите следующий экран при помощи кнопки [▷], а затем с помощью кнопок [Δ]/[∇] выберите пункт Backup Setting (Настройки резервного копирования).
- 4 Нажмите кнопку [▷], чтобы перейти на следующий экран, а затем с помощью кнопок [Δ]/[∇] выберите пункт Execute (Выполнить).
- 5 Нажмите кнопку [▷] для выполнения операции резервного копирования.
- 6 Для выхода из меню System (Система) нажмите кнопку [↵] (Выход).

### ПРИМЕЧАНИЕ

Если потребуется восстановить настройки из файла резервной копии, используйте функцию Restore (Восстановить) (стр. 93).

## ■ Восстановление

(Перезапуск инструмента с загрузкой файла резервной копии)

Эта функция загружает в память инструмента файл резервной копии (NU1XA.bup), ранее сохраненный при помощи функции Backup (Резервное копирование) (стр. 92).

### УВЕДОМЛЕНИЕ

- На выполнение резервного копирования может потребоваться 1–2 мин. Не отключайте питание во время выполнения этой операции (пока отображается надпись Executing). Это может привести к повреждению данных.
- Если в пользовательской памяти хранятся записанные композиции, то перед выполнением этой операции их следует переместить на USB-устройство хранения данных, следуя инструкциям, приведенным на стр. 60. В противном случае такие композиции при выполнении операции будут удалены.

- 1 Подключите USB-устройство хранения данных, содержащее файл резервной копии, к разъему [USB TO DEVICE].
- 2 Несколько раз нажмите кнопку [≡] (Меню), чтобы выбрать меню System (Система) (стр. 76).
- 3 С помощью кнопок [Δ]/[∇] выберите пункт Backup (Резервное копирование), потом вызовите следующий экран при помощи кнопки [▷], а затем с помощью кнопок [Δ]/[∇] выберите пункт Restore (Восстановление).
- 4 Нажмите кнопку [▷], чтобы перейти на следующий экран, а затем с помощью кнопок [Δ]/[∇] выберите пункт Execute (Выполнить).
- 5 Нажмите кнопку [▷] для выполнения операции Restore (Восстановление).

Появится сообщение о завершении операции, а затем через короткое время инструмент перезапустится.

## ■ Восстановление заводских настроек

(Перезапуск инструмента с загрузкой начальных заводских настроек)

Данная операция сбрасывает все настройки инструмента в значения по умолчанию, которые задаются на заводе-изготовителе и применяются при первом включении инструмента.

Обратите внимание, что эта операция:

- устанавливает для параметра Backup Setting (Настройка резервного копирования) (стр. 92) значение по умолчанию;
- не удаляет композиции, хранящиеся в папке User;
- Эта операция не удаляет информацию о сопряжении Bluetooth\* (стр. 68).

\* Информация о том, оснащен ли инструмент функцией Bluetooth, приведена на стр. 67.

### УВЕДОМЛЕНИЕ

Запрещается отключать питание в ходе выполнения данной операции (пока отображается текст Factory reset executing (Восстановление заводских настроек)). Это может привести к повреждению данных.

- 1 Несколько раз нажмите кнопку [≡] (Меню), чтобы выбрать меню System (Система) (стр. 76).
- 2 С помощью кнопок [Δ]/[∇] выберите пункт Backup (Резервное копирование), потом вызовите следующий экран при помощи кнопки [▷], а затем с помощью кнопок [Δ]/[∇] выберите пункт Factory Reset (Восстановление заводских настроек).
- 3 Нажмите кнопку [▷], чтобы перейти на следующий экран, а затем с помощью кнопок [Δ]/[∇] выберите пункт Execute (Выполнить).
- 4 Нажмите кнопку [▷] для выполнения операции Restore (Восстановление).

Появится сообщение о завершении операции, а затем через короткое время инструмент перезапустится.

### • Другой способ восстановления настроек по умолчанию

Нажмите и удерживайте крайнюю правую белую клавишу (до 5-й октавы), а затем включите питание инструмента переключателем [Φ] (Режим ожидания/Вкл.). Эта операция не удаляет композиции, хранящиеся в папке «User», или информацию о сопряжении по Bluetooth.

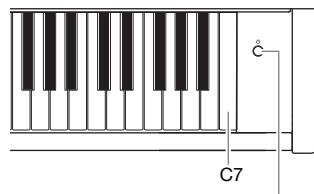

Переключатель [Φ] (Режим ожидания/Вкл.)

# Приложение

## Список тембров

Группа тембров	Название тембра	Стереосэмплирование	Чувствительность к силе нажатия клавиш	Сэмплы Key-Off	Описание тембра
PIANO	CFX Grand	○	○	○	Звук концертного рояля CFX производства корпорации Yamaha с широким динамическим диапазоном позволяет в наибольшей степени управлять выразительностью исполнения. Подходит для любого музыкального жанра и стиля. При выборе этого тембра подключение наушников автоматически включает звучание с бинауральным сэмплированием.
	Bösendorfer	○	○	○	Знаменитый звук изготавливаемого в Вене концертного рояля Bösendorfer Imperial. Объемный звук соответствует размерам инструмента. Идеально подходит для выражения нежности и мягкости при исполнении. При выборе этого тембра подключение наушников автоматически включает звучание с бинауральным сэмплированием.
	Studio Grand	○	○	○	Звук рояля Yamaha C7, который часто используется в звукозаписывающих студиях. Его яркий и чистый звук подходит для популярных стилей.
	Ballad Grand	○	○	○	Звук рояля с мягким и теплым тоном. Хорошо подходит для баллад.
	Pop Grand	○	○	○	Немного более яркий звук фортепиано. Подходит для популярных жанров.
	Upright Piano	○	○	Ч	Звук, сэмплированный с пианино Yamaha SU7. Наслаждайтесь уникальными тональными характеристиками и легким, мягким звучанием.
FORTEPIANO	Scarlatti Piano	○	○	○	Звучание фортепиано, созданного в начале 18-го века флорентийским мастером музыкальных инструментов, который известен как изобретатель фортепиано. Считается, что Скарлатти использовал фортепиано этого мастера. У него яркое, блестящее звучание.
	Mozart Piano	○	○	Ч	Звучание фортепиано, созданного в конце 18-го века венским мастером музыкальных инструментов. Моцарт и Бетховен играли на фортепиано этого производителя и высоко ценили их. Звучание этого фортепиано чистое и легкое.
	Beethoven Piano	○	○	○	Звучание инструмента, созданного лондонским производителем фортепиано в начале 19-го века. Гайдн и Бетховен сочинили множество шедевров, будучи вдохновленными фортепиано этого производителя. Его звучанию характерны богатый басовый резонанс, переливающиеся высокие частоты и бодрое фортиссимо.
	Chopin Piano	○	○	Ч	Звучание инструмента, созданного парижским производителем фортепиано в 19-ом веке. Шопен очень любил фортепиано этого производителя, которое прекрасно соответствовало его чувственной манере исполнения. Его звучание похоже на певческий голос: порой он ласкающий, а порой печальный.
E.PIANO	Stage E.Piano	Ч	○	○	Звук электрического фортепиано, создаваемый при ударе молоточков по металлическим пластинкам. Мягкий звук при легком касании и яркий звук при агрессивной игре.
	DX E.Piano	Ч	○	Ч	Звук электронного фортепиано, создаваемый FM-синтезатором. Тон меняется в зависимости от силы нажатия на клавиши во время исполнения. Идеален для поп-музыки.
	Vintage EP	Ч	○	○	Звук электрического фортепиано, создаваемый при ударе молоточков по металлическим пластинам. Широко используется в поп- и рок-музыке.
	Soft EP	Ч	○	○	Звук электрического фортепиано с характерным эффектом панорамирования. Хорошо подходит для тихих баллад.
LAYER	Piano + Strings	○	○	○	Сочетание тембров фортепиано и струнного ансамбля, которое дает глубокий текстурированный звук, как если бы вы играли на фортепиано под аккомпанемент оркестра.
	Piano + Pad	○	○	○	Комбинация тембров пианино и пада синтезатора.
	Piano + DX EP	○	○	○	Комбинация тембров пианино и DX E. Piano.

Группа тембров	Название тембра	Стереосэмплирование	Чувствительность к силе нажатия клавиш	Сэмплы Key-Off	Описание тембра
ORGAN	Organ GrandJeu	○	Ч	Ч	Звук знаменитой регистровки, которая использовалась во французских органых композициях. Этот драматичный звук идеально подходит для завершения выступления.
	Organ Principal	○	Ч	Ч	Этот тембр является комбинацией звуков труб (8'+4'+2') ведущего органа (медный инструмент). Подходит для церковной музыки в стиле барокко.
	Organ Tutti	○	Ч	Ч	Тембр полного духового органа, известный благодаря звуку, использованному в «Токкате» и «Фуге» И. С. Баха.
	Jazz Organ	Ч	Ч	Ч	Звук электрооргана, часто звучащий в джазовых и рок-идиомах. Нажатие левой педали переключает скорость эффекта Лесли с медленной на быструю и наоборот.
OTHERS	Harpsichord 8'	○	Ч	○	Звук этого инструмента часто используется в музыке стиля барокко. Сила нажатия на клавиши не влияет на громкость, а при отпускании клавиши слышен характерный звук.
	Harpsi. 8'+4'	○	Ч	○	Клавесин с дополнительной верхней октавой. Создает более яркий звук.
	Celesta	○	○	Ч	Звук челесты (инструмента перкуссии, где молоточки ударяют по металлическим пластинам). Наиболее известное применение этого инструмента — «Танец Феи Драже» из балета Чайковского «Щелкунчик».
	Vibraphone	○	○	Ч	Стереозвук вибратона. Объемный и чистый звук отлично подходит для популярной музыки. При нажатии левой педали включается или отключается эффект вибрато.
	Marimba	○	○	Ч	Звук маримбы, сэмплированный в стереофоническом формате для объемного и реалистичного звучания.
	Harp	Ч	○	Ч	Этот звук был сэмплирован с арфы. Этот звук с яркой атакой идеально подходит для игры роскошных фраз.
	Strings	○	○	Ч	Звук большого струнного ансамбля с медленной атакой.

### Сэмплы Key-Off

Воспроизводит легчайший звук, сопровождающий отпускание клавиш.

### ПРИМЕЧАНИЕ

- Функция VRM действует только для тембров из группы фортепиано. Подробную информацию о VRM см. на стр. 25.
- Моделирование выразительности рояля работает только для тембров CFX Grand и Bösendorfer. Подробную информацию о моделировании выразительности рояля см. на стр. 25.

## Список демонстрационных композиций для тембров

Группа тембров	Название тембра	Название композиции	Композитор
PIANO (ФОРТЕПИАНО)	CFX Grand	Etude op.10-10 As dur	F. F. Chopin
	Bösendorfer	Widmung, S. 566, R. 253	F. Liszt
	Studio Grand	Original	–
	Ballad Grand	Original	–
	Pop Grand	Original	–
	Upright Piano	Italienisches Konzert, BWV.971-1 1st mov.	J. S. Bach
FORTEPIANO (МОЛОТОЧКОВОЕ ФОРТЕПИАНО)	Scarlatti Piano	Sonata G dur K.14 L.387	D. Scarlatti
	Mozart Piano	Sonata No.15 C dur K.545 1st mov.	W. A. Mozart
	Beethoven Piano	Für Elise a moll	L. v. Beethoven
	Chopin Piano	Nocturne op.27-2 Des dur	F. F. Chopin
E.PIANO (ЭЛЕКТРИЧЕСКОЕ ФОРТЕПИАНО)	Stage E.Piano	Original	–
	DX E.Piano	Original	–
	Vintage EP	Original	–
	Soft EP	Original	–
LAYER (НАЛОЖЕНИЕ)	Piano + Strings	Original	–
	Piano + Pad	Original	–
	Piano + DX EP	Original	–
ORGAN (ОРГАН)	Organ GrandJeu	Original	–
	Organ Principal	Herr Christ, der ein'ge Gottes-Sohn, BWV 601	J. S. Bach
	Organ Tutti	Original	–
	Jazz Organ	Original	–
OTHERS (ДРУГИЕ)	Harpsichord 8'	Concerto a cembalo obbligato, 2 violini, viola e continuo No.7 g moll BWV 1058 1st mov.	J. S. Bach
	Harpsichord 8'+4'	Gigue, French Suite No. 5, BWV 816	J. S. Bach
	Celesta	Dance of the Sugar Plum Fairy	P. I. Tchaikovsky
	Vibraphone	Original	–
	Marimba	Study in A minor	Georges Pheiffer
	Harp	Original	–
	Strings	Original	–

Демонстрационные композиции (за исключением оригинальных композиций) — это короткие переработанные отрывки из оригинальных произведений. Оригинальные демонстрационные композиции являются авторскими произведениями корпорации Yamaha (© Корпорация Yamaha).



## Список композиций

### 50 классических композиций

Номер	Название композиции	Композитор
<b>Аранжировки</b>		
1	Canon D dur	J. Pachelbel
2	Air On the G String	J. S. Bach
3	Jesus, Joy of Man's Desiring	J. S. Bach
4	Twinkle, Twinkle, Little Star	Traditional
5	Piano Sonata op.31-2 "Tempest" 3rd mov.	L. v. Beethoven
6	Ode to Joy	L. v. Beethoven
7	Wiegenlied op.98-2	F. P. Schubert
8	Grande Valse Brillante	F. F. Chopin
9	Polonaise op.53 "Héroïque"	F. F. Chopin
10	La Campanella	F. Liszt
11	Salut d'amour op.12	E. Elgar
12	From the New World	A. Dvořák
13	Sicilienne	G. U. Fauré
14	Clair de lune	C. A. Debussy
15	Jupiter (The Planets)	G. Holst
<b>Дуэты</b>		
16	Menuett (Eine kleine Nachtmusik K.525)	W. A. Mozart
17	Menuett G dur	L. v. Beethoven
18	Marcia alla Turca	L. v. Beethoven
19	Piano Concerto No.1 op.11 2nd mov.	F. F. Chopin
20	The Nutcracker Medley	P. I. Tchaikovsky
<b>Оригинальные произведения</b>		
21	Prelude (Wohltemperierte Klavier I No.1)	J. S. Bach
22	Menuett G dur BWV Anh.114	J. S. Bach
23	Piano Sonata No.15 K.545 1st mov.	W. A. Mozart
24	Turkish March	W. A. Mozart
25	Piano Sonata op.13 "Pathétique" 2nd mov.	L. v. Beethoven
26	Für Elise	L. v. Beethoven
27	Piano Sonata op.27-2 "Mondschein" 1st mov.	L. v. Beethoven
28	Impromptu op.90-2	F. P. Schubert
29	Frühlingslied op.62-6	J. L. F. Mendelssohn
30	Fantaisie-Impromptu	F. F. Chopin
31	Etude op.10-3 "Chanson de l'adieu"	F. F. Chopin
32	Etude op.10-12 "Revolutionary"	F. F. Chopin
33	Valse op.64-1 "Petit chien"	F. F. Chopin
34	Nocturne op.9-2	F. F. Chopin
35	Nocturne KK4a-16/Bl 49 [Posth.]	F. F. Chopin
36	Träumerei	R. Schumann
37	Barcarolle	P. I. Tchaikovsky
38	La prière d'une Vierge	T. Badarzewska
39	Liebesträume No.3	F. Liszt
40	Blumenlied	G. Lange
41	Humoresque	A. Dvořák
42	Arietta	E. H. Grieg
43	Tango (España)	I. Albéniz
44	The Entertainer	S. Joplin
45	Maple Leaf Rag	S. Joplin
46	La Fille aux Cheveux de Lin	C. A. Debussy
47	Arabesque No.1	C. A. Debussy
48	Cakewalk	C. A. Debussy
49	Je te veux	E. Satie
50	Gymnopédies No.1	E. Satie

### Учебные композиции

Название альбома	Номер или название композиции	Композитор	
Vorschule im Klavierspiel op.101	1–106	F. Beyer	
25 Etudes faciles et progressives op.100	1	La candeur	J. F. Burgmüller
	2	Arabesque	
	3	Pastorale	
	4	Petite réunion	
	5	Innocence	
	6	Progrès	
	7	Courant limpide	
	8	La gracieuse	
	9	La chasse	
	10	Tendre fleur	
	11	La bergeronnette	
	12	Adieu	
	13	Consolation	
	14	La styrienne	
	15	Ballade	
	16	Douce plainte	
	17	Babilarde	
	18	Inquiétude	
	19	Ave Maria	
	20	Tarentelle	
	21	Harmonie des anges	
	22	Barcarolle	
	23	Retour	
	24	L'hirondelle	
	25	La chevaleresque	
100 Übungsstücke op.139	1–100	C. Czerny	
30 Etudes de mécanisme op.849	1–30	C. Czerny	
The Virtuoso Pianist	1–20 1-Variation. 1–22	C-L. Hanon	

#### О композициях для дуэтов

Ниже перечислены композиции для дуэтов.

- Композиции № 16–20 из сборника 50 Classical (50 классических композиций)
- Композиции № 1–11 из сборника Vorschule im Klavierspiel op.101, представленного в разделе учебных композиций, а также № 32–34, 41–44, 63–64 и 86–87

Партию правой руки исполняет первый музыкант правой рукой, партию левой руки — тот же музыкант левой рукой, а дополнительную партию исполняет второй музыкант обеими руками.

## Список сообщений

Ряд сообщений остается на экране. В этом случае нажмите кнопку [↵] (Выход), чтобы закрыть сообщение.

Сообщение	Значение
<b>Access error</b>	Операцию выполнить не удалось. Возможны следующие причины. Если такие причины отсутствуют, то возможно повреждение файла. <ul style="list-style-type: none"> <li>Неверная файловая операция. Следуйте инструкциям из раздела «Работа с файлами композиций» (стр. 57) или «Резервное копирование и восстановление информации» (стр. 92–93).</li> <li>Подключенное USB-устройство хранения данных несовместимо с данным инструментом. Информацию о совместимости USB-устройств хранения данных см. на стр. 64.</li> </ul>
<b>Bluetooth pairing...</b>	Инструмент находится в режиме ожидания сопряжения по Bluetooth. См. инструкции на стр. 68.
<b>Cannot be executed</b>	Операцию выполнить не удалось. Возможны следующие причины. Устраните причины и попробуйте еще раз. <ul style="list-style-type: none"> <li>Данная файловая операция неприменима к встроенным или аудиокomпозициям. Информация по ограничениям на операции с файлами композиций приведена на стр. 57.</li> <li>Операции с файлами композиций невозможно выполнять, если файл пуст (стр. 47) или композиция не выбрана (NoSong). <b>NoSong:</b> это сообщение отображается при выборе папки, не содержащей композиций.</li> </ul>
<b>Change to Current Tempo</b>	Данное сообщение указывает, что вы применяете текущий темп к выбранной композиции.
<b>Change to Current Voice</b>	Данное сообщение указывает, что вы заменяете тембр композиции на текущий тембр.
<b>Completed</b>	Данное сообщение указывает на завершение операции. Можно переходить к следующему шагу.
<b>Completed Restart now</b>	Восстановление завершено. Инструмент включился автоматически.
<b>Convert canceled</b>	Данное сообщение указывает на то, что операция преобразования была отменена.
<b>Convert completed to USB/USERFILES/</b>	Данное сообщение выводится по завершении преобразования и записи нового файла в папку USER FILES на USB-устройстве хранения данных.
<b>Convert to Audio</b>	Данное сообщение выводится в ходе выполнения преобразования.
<b>Copy completed to USB/USERFILES/</b>	Данное сообщение выводится по завершении копирования и записи нового файла в папку USER FILES на USB-устройстве хранения данных.
<b>Copy completed to User</b>	Данное сообщение выводится по завершении операции копирования файла в папку User в памяти инструмента.
<b>Device busy</b>	Не удалось выполнить операцию, например преобразовать, воспроизвести или записать аудиокomпозицию. Данное сообщение выводится, если вы попытались использовать USB-устройство хранения данных, с которым уже выполняются операции записи или удаления. Выполните форматирование USB-устройства хранения данных. Перед этим убедитесь, что на USB-устройстве хранения данных не содержится важной информации (стр. 88). Затем повторите операцию.
<b>Device removed</b>	Это сообщение появляется при отключении USB-устройства хранения данных от инструмента.
<b>Duplicate name</b>	Данное сообщение указывает на то, что файл с заданным именем уже существует. Переименуйте файл (стр. 61).
<b>Executing</b>	Инструмент выполняет операцию. Подождите, пока сообщение не исчезнет с экрана, а затем перейдите к следующему шагу.
<b>Factory reset executing Memory Song excluded</b>	Восстановлены настройки по умолчанию (за исключением композиций в папке User) (стр. 93). Это сообщение также появляется, если нажать и удерживать клавишу C7 и включить питание инструмента.
<b>Factory reset Completed Restart</b>	Восстановление заводских настроек завершено. После этого происходит перезапуск инструмента.
<b>Incompatible device</b>	Данное сообщение отображается при подключении несовместимого USB-устройства хранения данных. Воспользуйтесь USB-устройством хранения данных, совместимость которого с инструментом подтверждена корпорацией Yamaha (стр. 64).
<b>Internal hardware error</b>	В инструменте произошел сбой. Обратитесь к ближайшему дилеру или уполномоченному дистрибьютору Yamaha.
<b>Last power off invalid Checking memory</b>	Это сообщение появляется при включении питания после его выключения во время обработки файла композиции (стр. 57) или сохранения файла резервной копии (стр. 92). При появлении этого сообщения производится проверка внутренней памяти. Если внутренние настройки повреждены, то они будут приведены к исходным значениям. Если записанные в папке User композиции повреждены, они будут удалены.
<b>Maximum no. of devices exceeded</b>	Число USB-носителей превышает максимально допустимое значение. Можно подключить только одно USB-устройство. Дополнительную информацию см. на стр. 64.

Сообщение	Значение
<b>Memory full</b>	Операцию невозможно выполнить, так как достигнуто предельное число файлов либо исчерпана память в папке User или на USB-устройстве хранения данных. Удалите ряд композиций в папке User или на USB-устройстве хранения данных либо перенесите их на другое USB-устройство хранения данных и повторите операцию.
<b>Move completed to USB/ USERFILES/</b>	Данное сообщение выводится по завершении перемещения и записи нового файла в папку USER FILES на USB-устройстве хранения данных.
<b>Move completed to User</b>	Данное сообщение выводится по завершении операции переноса файла в папку User в памяти инструмента.
<b>No device</b>	USB-устройство хранения данных не было подключен к инструменту во время попытки выполнить операцию с устройством. Подключите устройство и попробуйте еще раз.
<b>No response from USB device</b>	Инструменту не удается обратиться к подключенному USB-устройству. Переподключите устройство (стр. 64). Если сообщение выводится снова, USB-устройство может быть неисправно.
<b>Please wait</b>	Инструмент обрабатывает данные. Подождите, пока сообщение не исчезнет с экрана, а затем перейдите к следующему шагу.
<b>Protected device</b>	Данное сообщение появляется при попытке выполнить операцию с файлом (стр. 57), записать исполнение или сохранить данные на защищенное от записи USB-устройство хранения данных. Если это возможно, снимите защиту от записи и попробуйте еще раз. Если сообщение выводится снова, то USB-устройство хранения данных имеет внутреннюю защиту (например, такая защита есть у продаваемых музыкальных данных). На такое устройство нельзя выполнять запись или проводить с ним файловые операции.
<b>Read-only file</b>	Попытка выполнить файловую операцию с файлом, доступным только для чтения. На использование таких файлов распространяются ограничения (стр. 57). Кроме того, они непригодны для редактирования (стр. 53). Работать с файлом, доступным только для чтения, можно после снятия атрибута «только для чтения».
<b>Remaining space on drive is low</b>	В папке User или на USB-устройстве хранения данных осталось мало места. Перед записью удалите ненужные файлы (стр. 59).
<b>Same file name exists</b>	Данное сообщение указывает на необходимость подтвердить перезапись файла при выполнении операций копирования, переноса и преобразования MIDI- в аудиокомпозицию.
<b>Song error</b>	Это сообщение появится, если при выборе или воспроизведении композиции возникнет проблема с содержащимися в ней данными. В этом случае выберите эту композицию еще раз и снова попробуйте ее воспроизвести. Если сообщение появляется снова, данные композиции могут быть повреждены.
<b>Song too large</b>	Размер данных в композиции (MIDI или аудио) превышает установленное ограничение. Возможны следующие причины. <ul style="list-style-type: none"> <li>Размер композиции, которую вы пытаетесь воспроизвести, превышает максимально допустимый. Ограничение воспроизведения составляет примерно 500 Кб (MIDI) или 80 минут (аудио).</li> <li>В ходе записи размер композиции превысил максимально допустимый. Ограничение записи составляет примерно 500 Кб (MIDI) или 80 минут (аудио). Запись автоматически завершается с сохранением ранее записанных данных.</li> <li>Размер композиции превысил ограничение в ходе преобразования MIDI- в аудиокомпозицию. Ограничение составляет 80 минут (аудио).</li> </ul>
<b>System limit</b>	Это сообщение появляется, когда число файлов превышает системные ограничения. В папке можно сохранить не более 250 файлов или других папок. Удалите или перенесите ненужные файлы и попробуйте снова.
<b>This data format is not supported</b>	Данное сообщение появляется при попытке загрузить на инструмент композицию неподдерживаемого формата. Сведения о поддерживаемых форматах композиций см. на стр. 36.
<b>Unformatted device</b>	Данное сообщение выводится при попытке использования неотформатированного USB-устройства хранения данных. Отформатируйте его (стр. 88) и попробуйте еще раз.
<b>Unsupported device</b>	Данное сообщение отображается при подключении неподдерживаемого USB-устройства хранения данных. Воспользуйтесь USB-устройством хранения данных, совместимость которого с инструментом подтверждена корпорацией Yamaha (стр. 64).
<b>USB device overcurrent error</b>	Подключение к USB-устройству прервано из-за аномального скачка энергопотребления устройства. Отключите USB-устройство от разъема [USB TO DEVICE], а затем с помощью переключателя [ⓧ] переведите инструмент в режим ожидания и снова включите его.
<b>Wrong device</b>	Операцию с файлом невозможно выполнить с подключенным USB-устройством хранения данных. Возможны следующие причины. <ul style="list-style-type: none"> <li>USB-устройство хранения данных не отформатировано. Отформатируйте его (стр. 88) и попробуйте еще раз.</li> <li>Число файлов превышает системные ограничения. В папке можно сохранить не более 250 файлов или других папок. Удалите или перенесите ненужные файлы и попробуйте снова.</li> </ul>
<b>Wrong name</b>	Указано неверное название композиции. Данное сообщение выводится при переименовании файлов композиций (стр. 61) по следующим причинам: <ul style="list-style-type: none"> <li>Правильно переименуйте композицию.</li> <li>Не введено название композиции.</li> <li>В начале или конце названия композиции введены точка либо пробел.</li> </ul>

## Устранение неполадок

При появлении сообщения для помощи в устранении неполадок обратитесь к списку сообщений (стр. 98).

Проблема	Возможные причины и способы устранения
Инструмент не включается.	Штекеры не подключены должным образом. Убедитесь, что штекер постоянного тока надежно вставлен в разъем DC IN на инструменте, а штекер переменного тока надежно вставлен в розетку (стр. 15).
При включении и отключении питания слышны щелчки или треск.	Так всегда происходит при включении и отключении электропитания.
Питание инструмента автоматически отключается.	Это не является неисправностью и происходит благодаря функции автоматического отключения питания. При необходимости отключите функцию автоматического отключения питания (стр. 88).
Отображается сообщение «USB device overcurrent error» (Ошибка вследствие перегрузки USB-устройства по току), и USB-устройство не реагирует.	Обмен данными с USB-устройством прекращен вследствие перегрузки USB-устройства по току. Отсоедините устройство от разъема [USB TO DEVICE], а затем включите питание инструмента.
Из динамиков или наушников слышен шум.	Шум может быть следствием помех, вызванных использованием мобильного телефона в непосредственной близости от инструмента. Отключите мобильный телефон или используйте его подальше от инструмента.
При использовании инструмента со смарт-устройством, таким как iPhone или iPad, из динамиков или наушников слышен шум.	Если вы используете инструмент вместе со смарт-устройством, рекомендуем включить на нем авиарежим, чтобы избежать создаваемых мобильной связью помех. При беспроводном подключении смарт-устройства к этому изделию убедитесь, что на устройстве включен Wi-Fi или Bluetooth.
Общий уровень громкости слишком низок, или звук отсутствует вообще.	Выбрано слишком низкое значение общей громкости; установите нужный уровень громкости с помощью регулятора [MASTER VOLUME] (стр. 17).
	Для «живого» исполнения на клавиатуре установлен слишком низкий уровень громкости. Повысьте громкость исполнения на клавиатуре, отрегулировав баланс громкости в меню Song (Композиция): Volume (Громкость) → Song – Keyboard (Композиция – Клавиатура) (стр. 81).
	Подключены штекеры наушников или адаптера, а для настройки Speaker (Динамик) задано значение Normal (Обычный) (стр. 88). Отключите штекеры наушников и адаптера.
	Параметр Speaker (Динамик) установлен в значение Off (Выкл.) Задайте значение Normal (Норм.) для параметра Speaker (Динамик) в меню System (Система): Utility (Служебные настройки) → Speaker (Динамик) (стр. 88).
	Функция Local Control (Локальное управление) отключена. Включите параметр Local Control (Локальное управление) в меню System (Система): MIDI → Local Control (Локальное управление) (стр. 87).
Динамики не отключаются при подсоединении наушников к разъему типа Jack [PHONES].	Параметр Speaker (Динамик) установлен в значение On (Вкл.). Установите для параметра Speaker (Динамик) значение Normal (Норм.) в меню System (Система): Utility (Служебные настройки) → Speaker (Динамик) (стр. 88).
Громкость клавиатуры ниже, чем громкость воспроизведения композиции.	Для «живого» исполнения на клавиатуре установлен слишком низкий уровень громкости. Повысьте громкость исполнения на клавиатуре, отрегулировав баланс громкости в меню Song (Композиция): Volume (Громкость) → Song – Keyboard (Композиция – Клавиатура) (стр. 81).
Кнопки не работают.	Когда вы используете какую-либо функцию, некоторые кнопки, которые для нее не нужны, отключаются. Если идет воспроизведение, остановите его. В противном случае нажмите кнопку [↵] (Выход) для возврата к экрану Voice (Тембр) или Song (Композиция). Затем выполните требуемую операцию.
Более высокие или более низкие ноты звучат неправильно, если выполнено транспонирование или настройка октавы.	Данный инструмент при транспонировании работает в диапазоне нот C-2 – G8. При исполнении нот с тональностью ниже, чем C2, звук повышается на одну октаву. При исполнении нот с тональностью выше, чем G8, звук понижается на одну октаву.
Исполнение в режиме Duo (Дуэт) не записывается, либо неожиданно пропадают данные записанной дорожки.	Переключение в режим Duo (Дуэт) в середине композиции не записывается. Обратите внимание, что при активном режиме Duo (Дуэт) записываемая дорожка для левой части назначается автоматически (стр. 49). Если в назначенной дорожке уже содержатся данные, то при записи они будут перезаписаны и удалены.
При выборе некоторых тембров звук клавиатуры в режиме Duo (Дуэт) может выводиться только из одного динамика.	Так происходит потому, что настройка панорамы по умолчанию зависит от тембра. Измените Duo-Type (Вид дуэта) с Separated (Разделенный) на Balanced (Сбалансированный) в меню System (Система) (стр. 86) или отрегулируйте параметр Pan (Панорама) в меню Voice (Тембр) (стр. 78).

Проблема	Возможные причины и способы устранения
Название композиции неверное.	Настройка параметра Language (Язык) может отличаться от использованной при вводе названия композиции. Кроме того, заголовок может отображаться неправильно, если композиция была записана на другом инструменте. Установите параметр Language (Язык) в меню System (Система) (стр. 89): пункт Utility (Служебные настройки) → Language (Язык) → Song (Композиция). Измените настройку. Однако если композиция была записана на другом инструменте, изменение параметра Language (Язык) может не устранить проблему.
Не удается вызвать экран меню.	При воспроизведении композиции будут отображаться только экраны меню Voice (Тембр) и Song (Композиция). Остановите композицию, нажав кнопку [PLAY/PAUSE]. Кроме того, в режиме готовности к записи отображается только экран меню Recording (Запись).
Метроном или MIDI-композиция слегка сбивается с темпа во время игры на клавиатуре.	Это изредка происходит, если функция моделирования выразительности рояля работает в режиме Dynamic (Динамический). В таком случае включите для этой функции режим Static (Статический) (стр. 25).
Устройства беспроводной локальной сети не отображаются, хотя сетевая USB-карта беспроводной локальной сети подключена.	Отсоедините сетевую USB-карту беспроводной локальной сети и снова подключите ее.
Не устанавливается сопряжение или подключение к инструменту смарт-устройства с функцией Bluetooth.	Проверьте, включена ли функция Bluetooth на устройстве. Для подключения смарт-устройства к инструменту по Bluetooth необходимо, чтобы работали оба устройства.
	Смарт-устройство и инструмент должны быть сопряжены между собой, чтобы инструмент получал аудиоданные со смарт-устройства через Bluetooth (стр. 68).
	Если поблизости находится устройство, излучающее сигналы на частоте 2,4 ГГц (микроволновая печь, устройство беспроводной локальной сети и т. д.), увеличьте расстояние между инструментом и таким устройством.

\* Информация о наличии функции Bluetooth приведена на стр. 67.

## Технические характеристики

Название изделия		Гибридное фортепиано		
Вес и габариты	Ширина	1501 мм		
	Высота	1024 мм		
	Глубина	462 мм		
	Вес	108 кг		
Интерфейс управления	Клавиатура	Количество клавиш	88 (A–1 – C7)	
		Тип	Специализированная вертикальная фортепианная механика для NU1XA	
		Цвет клавиш — белый	Полиакрилат	
		Реакция на силу нажатия	Hard2 (Жесткая 2), Hard1 (Жесткая 1), Medium (Средняя), Soft1 (Мягкая 1), Soft2 (Мягкая 2), Fixed (Фиксированная)	
	Сенсорная система	System (Система)	Система датчиков артикуляции	
		Датчики клавиш	Электромагнитно-индуктивного типа с бесконтактным непрерывным обнаружением	
		Датчики молоточков	Электромагнитно-индуктивного типа с бесконтактным непрерывным обнаружением	
	Педаль	Количество педалей	3: демпфер (с функцией половинного нажатия), sostenuto, левая педаль	
		Педали GrandTouch	Есть (с демпфером GP Response)	
		Назначаемые функции	Sustain (Сустейн, переключатель), Sustain Continuously (Непрерывный сустейн), Sostenuto (Состенуто), Soft (Тихий), Pitch Bend Up (Увеличение высоты звука), Pitch Bend Down (Уменьшение высоты звука), Rotary Speed (Скорость вращения), Vibe Rotor (Вращающийся вибрафон), Song Play/Pause (Воспроизведение/приостановка композиции)	
	Экран	Тип	Матричный ЖК	
		Размер	128 Ч 64 точки	
		Язык	Английский, японский	
	Панель	Тип	Сенсоры касания	
Язык		Английский		
Корпус	Стиль крышки клавиатуры	Soft-Close	Есть	
	Пюпитр		Есть	
Тембры	Генерация тона	Звук фортепиано	Yamaha CFX, Bösendorfer Imperial	
		Бинауральное сэмплирование	Да (только для тембров CFX Grand и Bösendorfer)	
	Эффекты фортепиано	VRM	Есть	
		Моделирование выразительности рояля	Есть	
		Сэмплы Key-Off	Есть	
		Плавное отпускание	Есть	
	Полифония (макс.)		256	
Встроенные	Количество тембров	28		
Эффекты	Типы	Реверберация	6 типов	
		Хорус	3 типа	
		Яркость звука	7 типов + пользовательские настройки	
		Эффект	12 типов	
		Технология интеллектуального контроля акустики (IAC)	Есть	
		Оптимизатор стереофонии	Есть	
	Функции	Режим Duo	Есть	
Композиции (MIDI)	Встроенные	Количество встроенных композиций	Демонстрация тембров: 28 Классические: 50 Учебные: 303	
		Запись	Количество композиций	250
	Формат	Количество дорожек	16	
		Объем данных	Прибл. 500 КБ на одну композицию	
		Воспроизведение	SMF (формат 0, формат 1)	
	Запись	SMF (формат 0)		

Композиции (аудио)	Время записи (макс.)		80 минут/композиция	
	Формат	Воспроизведение	.wav (частота сэмплирования 44,1 кГц, разрядность 16 бит, стерео)	
		Запись	.wav (частота сэмплирования 44,1 кГц, разрядность 16 бит, стерео)	
Функции	Общее управление	Метроном	Есть	
		Диапазон темпа	5 – 500	
		Транспонирование	-12 – 0 – +12	
		Подстройка	414,8 – 440,0 – 466,8 Гц (с шагом примерно в 0,2 Гц)	
		Тип строя	7 типов	
		Аудиоинтерфейс USB	частота сэмплирования 44,1 кГц, разрядность 24 бит, стерео	
	Разное	Функция Piano Room	Есть	
Bluetooth (Наличие этой функции зависит от страны, в которой вы приобрели изделие.)	Аудио	Поддерживаемый профиль	A2DP	
		Совместимый кодек	SBC	
	MIDI	Соответствие спецификации MIDI для Bluetooth с низким энергопотреблением		
	Версия Bluetooth	4.2		
	Беспроводной выход	Bluetooth класса 2		
	Максимальный радиус связи	Прибл. 10 м		
	Радиочастота	2401 – 2481 МГц		
	Максимальная выходная мощность (EIRP)	4 дБм		
Тип модуляции	GFSK			
Хранение данных и подключение	Память	Внутренняя память	Общий максимальный объем около 1,4 МБ	
		Внешние приводы	USB-устройство хранения данных	
	Подключение	DC IN	24 В	
		Наушники	Стандартный стереофонический разъем для наушников (2 шт.)	
		MIDI	IN / OUT	
		AUX IN	Стереофонический мини-разъем	
		AUX OUT	[L/L+R] [R]	
		USB TO DEVICE	Есть	
USB TO HOST	Есть			
Звуковая система	Усилители	(40 Вт + 45 Вт) Ч 2		
	Динамики	(16 см + 2,5 см (купольные) с двунаправленным ратрубом Ч 2		
Источник питания	Блок питания	РА-500 (Выход: 24 В постоянного тока, 2,5 А)		
	Потребляемая мощность	47 Вт		
	Автоматическое отключение питания	Есть		
Принадлежности в комплекте			<ul style="list-style-type: none"> <li>• Руководство пользователя (настоящее руководство)</li> <li>• «50 Classical Music Masterpieces» (нотный сборник)</li> <li>• Online Member Product Registration (Регистрационная карта пользователя)</li> <li>• Блок питания РА-500*</li> <li>• Кабель питания*</li> <li>• Фетровая крышка клавиатуры</li> <li>• Крючок для наушников</li> <li>• Винты для крючка для наушников</li> <li>• Набор фетровых лент</li> <li>• Банкетка*</li> </ul> <p>* Может не входить в комплект поставки в вашем регионе. Уточните у местного дилера Yamaha.</p>	
Принадлежности, продаваемые отдельно (Могут быть недоступны в вашем регионе.)			<ul style="list-style-type: none"> <li>• Наушники (HPH-50/HPH-100/HPH-150)</li> <li>• Блок питания (РА-500)</li> <li>• Беспроводной сетевой USB-адаптер (UD-WL01)</li> </ul>	

В содержании данного руководства приведены последние на момент публикации технические характеристики. Для получения последней версии руководства посетите веб-сайт корпорации Yamaha и загрузите файл с руководством. Так как технические характеристики, оборудование и отдельно продаваемые принадлежности могут различаться в разных странах, обратитесь за информацией к представителю корпорации Yamaha в своем регионе.

## Предметный указатель

### Цифры

50 Classical (50 классических композиций)..... 37, 97

### A

AB Repeat, функция..... 42  
 Accesspoint Mode (Режим точки доступа)..... 91  
 Audio Loopback (Возврат аудио) ..... 88  
 Auto Backlight Off (Автоматическое отключение подсветки)..... 89  
 Auto Power Off (Автоматическое отключение питания)..... 88

### B

Bell (Колокольчик) ..... 84  
 Bluetooth..... 67, 85  
 Body Resonance (Резонанс корпуса) ..... 24  
 Brightness (Яркость) ..... 24

### C

Chorus (Хорус)..... 77  
 Computer-related Operations (Операции, связанные с компьютером)..... 9  
 Contrast (Контрастность) ..... 88  
 Copy (Копировать)..... 60

### D

Damper Resonance (Резонанс демпфера) ..... 24  
 Delete (Удалить)..... 59  
 Demo (Демонстрация) ..... 37  
 Duplex Scale Resonance (Резонанс дуплексного звукоряда)..... 24

### G

Grand Expression (Выразительность рояля)..... 25

### H

Half Pedal Point (половинное нажатие педали) ..... 25

### I

Infrastructure Mode (Инфраструктурный режим) ..... 91  
 Initial Setup (Предварительная передача данных настройки) ..... 87

### L

Language (Язык) ..... 89  
 Lesson (Учебные) ..... 37  
 Lid Position (Положение крышки)..... 24  
 Local Control (Локальное управление) ..... 87

### M

Master Tune (Общая настройка) ..... 24  
 MIDI ..... 87  
 MIDI Reference (Справочник по MIDI-интерфейсу) ..... 9

MIDI-композиция ..... 36  
 MIDI-разъемы ..... 65

### O

Octave (Октава) ..... 78

### P

Pedal (Педаля)..... 86  
 Piano Setting (Настройка фортепиано) ..... 77

### R

Rename (Переименовать)..... 61  
 Reverb (Реверберация)..... 24, 77  
 Reverb Depth (Глубина реверберации) ..... 24

### S

Scale Tune (Мелодический строй) ..... 85  
 Smart Pianist ..... 9, 70  
 Smart Pianist User Guide (Руководство пользователя Smart Pianist)..... 9  
 Sound (Звук) ..... 86  
 Speaker (Динамик) ..... 88  
 String Resonance (Резонанс струны) ..... 24

### T

Time Signature (Тактовый размер)..... 84  
 Touch (Нажатие)..... 24, 85  
 Touch Panel Sound (Звук сенсорной панели) ..... 89  
 Transpose (Транспонирование) ..... 77

### U

USB ..... 37  
 USB Autoload (Автозагрузка данных с USB-устройства)..... 88  
 USB Format (Форматирование USB-устройства)..... 88  
 USB Properties (Свойства USB) ..... 88  
 USB-устройство хранения данных ..... 64  
 User (Song)..... 37  
 Utility (Служебные настройки) ..... 88

### V

Version (Версия) ..... 89  
 Voice Edit (Редактирование тембра) ..... 78  
 VRM..... 24, 25

### W

Wireless LAN (Беспроводная локальная сеть)..... 89  
 Wireless LAN Option (Настройки беспроводной локальной сети) ..... 89

### A

Автоматическое отключение питания ..... 16  
 Аудиокомпозиция ..... 36



<b>Б</b>		Протокол WPS .....	73
Баланс громкости .....	44	Пюпитр .....	14
Беспроводная локальная сеть .....	72, 90	<b>Р</b>	
Бинауральное сэмплирование .....	18	Разъемы .....	62
Блок питания .....	15	Расширенные настройки .....	76
<b>В</b>		Реверберация .....	29
Возврат аудио .....	66	Режим Duo .....	32
Воспроизведение композиции .....	37	Режим ожидания/Вкл. ....	15
Восстановление .....	93	Режим точки доступа .....	71, 74
Восстановление заводских настроек .....	93	Резервное копирование .....	92
<b>Д</b>		<b>С</b>	
Демонстрация тембров .....	28	Сеть .....	72
Демпфер GP Response .....	19	Смарт-устройство .....	67, 70
Демпферная педаль .....	19	Список композиций .....	97
Дорожка .....	49	Список сообщений .....	98
Дуплексный звукоряд .....	25	Список тембров .....	94
<b>З</b>		Список типов реверберации .....	29
Запись .....	46	Список типов хоруса .....	80
Запись MIDI .....	46	Список типов эффектов .....	80
Запись аудио .....	46	Список функций педалей .....	80
<b>И</b>		Список демонстрационных композиций для тембров .....	96
Инфраструктурный режим .....	71	Средняя педаль (состенуто) .....	19
<b>К</b>		<b>Т</b>	
Композиция .....	36	Тактовый размер .....	35
Компьютер .....	65	Тембр .....	26
Крышка клавиатуры .....	14	Темп .....	34
<b>Л</b>		Технические характеристики .....	102
Левая педаль (для приглушенного звука) .....	19	Технология интеллектуального контроля акустики (IAC) .....	17
<b>М</b>		<b>У</b>	
Меню Metronome (Метроном) .....	84	Устранение неполадок .....	100
Меню Recording (Запись) .....	84	Учебные композиции .....	97
Меню Song (Композиция) .....	81	<b>Ф</b>	
Меню System (Система) .....	85	Функция «Аудиоинтерфейс USB» .....	66
Меню Voice (Тембр) .....	77	Функция Piano Room .....	23
Метроном .....	34	Функция полупедали .....	19
Моделирование выразительности рояля .....	25	<b>Х</b>	
<b>Н</b>		Хорус .....	31
Настройка резервного копирования .....	92	<b>Ш</b>	
Наушники .....	17	Шум демпфера .....	25
<b>О</b>		<b>Э</b>	
Общая громкость .....	15, 17	Эквалайзер .....	31
Оптимизатор стереофонии .....	18	Эффекты .....	31
Отключение партии .....	40	<b>Я</b>	
<b>П</b>		Яркость звука .....	30
Панель управления .....	13		
Педаль .....	18		
Перемещение файлов композиций .....	60		
Перемотка вперед .....	39		
Перемотка назад .....	39		
Питание .....	15		
Повторение композиции .....	43		
Преобразование .....	61		
Принадлежности .....	9		

## For European Union and United Kingdom

<b>EN</b>	<b>SIMPLIFIED EU DECLARATION OF CONFORMITY / SIMPLIFIED UK DECLARATION OF CONFORMITY</b>
<p>Hereby, Yamaha Music Europe GmbH declares that the radio equipment type [NU1XA] is in compliance with Directive 2014/53/EU and the radio equipment regulations of UK. The full texts of the EU declaration of conformity and the UK declaration of conformity are available at the following internet address: <a href="https://europe.yamaha.com/en/support/compliance/doc.html">https://europe.yamaha.com/en/support/compliance/doc.html</a></p>	
<b>FR</b>	<b>DECLARATION UE DE CONFORMITE SIMPLIFIEE</b>
<p>Le soussigné, Yamaha Music Europe GmbH, déclare que l'équipement radioélectrique du type [NU1XA] est conforme à la directive 2014/53/UE. Le texte complet de la déclaration UE de conformité est disponible à l'adresse internet suivante : <a href="https://europe.yamaha.com/en/support/compliance/doc.html">https://europe.yamaha.com/en/support/compliance/doc.html</a></p>	
<b>DE</b>	<b>VEREINFACHTE EU-KONFORMITÄTSERKLÄRUNG</b>
<p>Hiermit erklärt Yamaha Music Europe GmbH, dass der Funkanlagentyp [NU1XA] der Richtlinie 2014/53/EU entspricht. Der vollständige Text der EU-Konformitätserklärung ist unter der folgenden Internetadresse verfügbar: <a href="https://europe.yamaha.com/en/support/compliance/doc.html">https://europe.yamaha.com/en/support/compliance/doc.html</a></p>	
<b>SV</b>	<b>FÖRENKLAD EU-FÖRSÄKRAN OM ÖVERENSSTÄMMESE</b>
<p>Härmed försäkrar Yamaha Music Europe GmbH att denna typ av radioutrustning [NU1XA] överensstämmer med direktiv 2014/53/EU. Den fullständiga texten till EU-försäkran om överensstämmelse finns på följande webbadress: <a href="https://europe.yamaha.com/en/support/compliance/doc.html">https://europe.yamaha.com/en/support/compliance/doc.html</a></p>	
<b>IT</b>	<b>DICHIARAZIONE DI CONFORMITÀ UE SEMPLIFICATA</b>
<p>Il fabbricante, Yamaha Music Europe GmbH, dichiara che il tipo di apparecchiatura radio [NU1XA] è conforme alla direttiva 2014/53/UE. Il testo completo della dichiarazione di conformità UE è disponibile al seguente indirizzo Internet: <a href="https://europe.yamaha.com/en/support/compliance/doc.html">https://europe.yamaha.com/en/support/compliance/doc.html</a></p>	
<b>ES</b>	<b>DECLARACIÓN UE DE CONFORMIDAD SIMPLIFICADA</b>
<p>Por la presente, Yamaha Music Europe GmbH declara que el tipo de equipo radioeléctrico [NU1XA] es conforme con la Directiva 2014/53/UE. El texto completo de la declaración UE de conformidad está disponible en la dirección Internet siguiente: <a href="https://europe.yamaha.com/en/support/compliance/doc.html">https://europe.yamaha.com/en/support/compliance/doc.html</a></p>	
<b>PT</b>	<b>DECLARAÇÃO UE DE CONFORMIDADE SIMPLIFICADA</b>
<p>O(a) abaixo assinado(a) Yamaha Music Europe GmbH declara que o presente tipo de equipamento de rádio [NU1XA] está em conformidade com a Diretiva 2014/53/UE. O texto integral da declaração de conformidade está disponível no seguinte endereço de Internet: <a href="https://europe.yamaha.com/en/support/compliance/doc.html">https://europe.yamaha.com/en/support/compliance/doc.html</a></p>	
<b>NL</b>	<b>VEREENVOUDIGDE EU-CONFORMITEITSVERKLARING</b>
<p>Hierbij verklaar ik, Yamaha Music Europe GmbH, dat het type radioapparatuur [NU1XA] conform is met Richtlijn 2014/53/EU. De volledige tekst van de EU-conformiteitsverklaring kan worden geraadpleegd op het volgende internetadres: <a href="https://europe.yamaha.com/en/support/compliance/doc.html">https://europe.yamaha.com/en/support/compliance/doc.html</a></p>	
<b>BG</b>	<b>ОПРОСТЕНА ЕС ДЕКЛАРАЦИЯ ЗА СЪОТВЕТСТВИЕ</b>
<p>С настоящото Yamaha Music Europe GmbH декларира, че този тип радиосъоръжение [NU1XA] е в съответствие с Директива 2014/53/ЕС. Цялостният текст на ЕС декларацията за съответствие може да се намери на следния интернет адрес: <a href="https://europe.yamaha.com/en/support/compliance/doc.html">https://europe.yamaha.com/en/support/compliance/doc.html</a></p>	
<b>CS</b>	<b>ZJEDNODUŠENÉ EU PROHLÁŠENÍ O SHODĚ</b>
<p>Tímto Yamaha Music Europe GmbH prohlašuje, že typ rádiového zařízení [NU1XA] je v souladu se směrnicí 2014/53/EU. Úplné znění EU prohlášení o shodě je k dispozici na této internetové adrese: <a href="https://europe.yamaha.com/en/support/compliance/doc.html">https://europe.yamaha.com/en/support/compliance/doc.html</a></p>	
<b>DA</b>	<b>FORENKLET EU-OVERENSSTEMMELSESERKLÆRING</b>
<p>Hermed erklærer Yamaha Music Europe GmbH, at radioudstyrstypen [NU1XA] er i overensstemmelse med direktiv 2014/53/EU. EU-overensstemmelseserklæringens fulde tekst kan findes på følgende internetadresse: <a href="https://europe.yamaha.com/en/support/compliance/doc.html">https://europe.yamaha.com/en/support/compliance/doc.html</a></p>	
<b>ET</b>	<b>LIHTSUSTATUD ELI VASTAVUSDEKLARATSIOON</b>
<p>Käesolevaga deklareerib Yamaha Music Europe GmbH, et käesoleva raadioseadme tüüp [NU1XA] vastab direktiivi 2014/53/EL nõuetele. ELi vastavusdeklaratsiooni täielik tekst on kättesaadav järgmisel internetiaadressil: <a href="https://europe.yamaha.com/en/support/compliance/doc.html">https://europe.yamaha.com/en/support/compliance/doc.html</a></p>	

<b>EL</b>	<b>ΑΠΛΟΥΣΤΕΥΜΕΝΗ ΔΗΛΩΣΗ ΣΥΜΜΟΡΦΩΣΗΣ ΕΕ</b>
<p>Με την παρούσα ο/η Yamaha Music Europe GmbH, δηλώνει ότι ο ραδιοεξοπλισμός [NU1XA] πληροί την οδηγία 2014/53/ΕΕ. Το πλήρες κείμενο της δήλωσης συμμόρφωσης ΕΕ διατίθεται στην ακόλουθη ιστοσελίδα στο διαδίκτυο:  <a href="https://europe.yamaha.com/en/support/compliance/doc.html">https://europe.yamaha.com/en/support/compliance/doc.html</a></p>	
<b>HR</b>	<b>POJEDNOSTAVLJENA EU IZJAVA O SUKLADNOSTI</b>
<p>Yamaha Music Europe GmbH ovime izjavljuje da je radijska oprema tipa [NU1XA] u skladu s Direktivom 2014/53/EU. Cjeloviti tekst EU izjave o sukladnosti dostupan je na sljedećoj internetskoj adresi:  <a href="https://europe.yamaha.com/en/support/compliance/doc.html">https://europe.yamaha.com/en/support/compliance/doc.html</a></p>	
<b>LV</b>	<b>VIENKĀRŠOTA ES ATBILSTĪBAS DEKLARĀCIJA</b>
<p>Ar šo Yamaha Music Europe GmbH deklarē, ka radioiekārta [NU1XA] atbilst Direktīvai 2014/53/ES. Pilns ES atbilstības deklarācijas teksts ir pieejams šādā interneta vietnē:  <a href="https://europe.yamaha.com/en/support/compliance/doc.html">https://europe.yamaha.com/en/support/compliance/doc.html</a></p>	
<b>LT</b>	<b>SUPAPRASTINTA ES ATITIKTIES DEKLARACIJA</b>
<p>Aš, Yamaha Music Europe GmbH, patvirtinu, kad radijo įrenginių tipas [NU1XA] atitinka Direktyvą 2014/53/ES. Visas ES atitikties deklaracijos tekstas prieinamas šiuo interneto adresu:  <a href="https://europe.yamaha.com/en/support/compliance/doc.html">https://europe.yamaha.com/en/support/compliance/doc.html</a></p>	
<b>HU</b>	<b>EGYSZERŰSÍTETT EU-MEGFELELŐSÉGI NYILATKOZAT</b>
<p>Yamaha Music Europe GmbH igazolja, hogy a [NU1XA] típusú rádióberendezés megfelel a 2014/53/EU irányelvnek. Az EU-megfelelőségi nyilatkozat teljes szövege elérhető a következő internetes címen:  <a href="https://europe.yamaha.com/en/support/compliance/doc.html">https://europe.yamaha.com/en/support/compliance/doc.html</a></p>	
<b>PL</b>	<b>UPROSZCZONA DEKLARACJA ZGODNOŚCI UE</b>
<p>Yamaha Music Europe GmbH niniejszym oświadczam, że typ urządzenia radiowego [NU1XA] jest zgodny z dyrektywą 2014/53/UE. Pełny tekst deklaracji zgodności UE jest dostępny pod następującym adresem internetowym:  <a href="https://europe.yamaha.com/en/support/compliance/doc.html">https://europe.yamaha.com/en/support/compliance/doc.html</a></p>	
<b>RO</b>	<b>DECLARAȚIA UE DE CONFORMITATE SIMPLIFICATĂ</b>
<p>Prin prezenta, Yamaha Music Europe GmbH declară că tipul de echipamente radio [NU1XA] este în conformitate cu Directiva 2014/53/UE. Textul integral al declarației UE de conformitate este disponibil la următoarea adresă internet:  <a href="https://europe.yamaha.com/en/support/compliance/doc.html">https://europe.yamaha.com/en/support/compliance/doc.html</a></p>	
<b>SK</b>	<b>ZJEDNODUŠENÉ EÚ VYHLÁSENIE O ZHODE</b>
<p>Yamaha Music Europe GmbH týmto vyhlasuje, že rádiové zariadenie typu [NU1XA] je v súlade so smernicou 2014/53/EÚ. Úplné EÚ vyhlásenie o zhode je k dispozícii na tejto internetovej adrese:  <a href="https://europe.yamaha.com/en/support/compliance/doc.html">https://europe.yamaha.com/en/support/compliance/doc.html</a></p>	
<b>SL</b>	<b>POENOSTAVLJENA IZJAVA EU O SKLADNOSTI</b>
<p>Yamaha Music Europe GmbH potrjuje, da je tip radijske opreme [NU1XA] skladen z Direktivo 2014/53/EU. Celotno besedilo izjave EU o skladnosti je na voljo na naslednjem spletnem naslovu:  <a href="https://europe.yamaha.com/en/support/compliance/doc.html">https://europe.yamaha.com/en/support/compliance/doc.html</a></p>	
<b>FI</b>	<b>YKSINKERTAISTETTU EU-VAATIMUSTENMUKAISUUSVAKUUTUS</b>
<p>Yamaha Music Europe GmbH vakuuttaa, että radiolaitetyyppi [NU1XA] on direktiivin 2014/53/EU mukainen. EU-vaatimustenmukaisuusvakuutuksen täysimittainen teksti on saatavilla seuraavassa internetosoitteessa:  <a href="https://europe.yamaha.com/en/support/compliance/doc.html">https://europe.yamaha.com/en/support/compliance/doc.html</a></p>	
<b>TR</b>	<b>BASİTLEŞTİRİLMİŞ AVRUPA BİRLİĞİ UYGUNLUK BİLDİRİMİ</b>
<p>İşbu belge ile, Yamaha Music Europe GmbH, radyo cihaz tipinin [NU1XA], Direktif 2014/53/ AB'ye uygunluğunu beyan eder. AB uyumu beyanının tam metni aşağıdaki internet adresinden edinilebilir:  <a href="https://europe.yamaha.com/en/support/compliance/doc.html">https://europe.yamaha.com/en/support/compliance/doc.html</a></p>	

(559-M01 RED DoC URL 02)

## Apache License 2.0

Copyright (c) 2009-2018 Arm Limited. All rights reserved.

SPDX-License-Identifier: Apache-2.0

Licensed under the Apache License, Version 2.0 (the License); you may not use this file except in compliance with the License. You may obtain a copy of the License at [www.apache.org/licenses/LICENSE-2.0](http://www.apache.org/licenses/LICENSE-2.0)

Unless required by applicable law or agreed to in writing, software distributed under the License is distributed on an AS IS BASIS, WITHOUT WARRANTIES OR CONDITIONS OF ANY KIND, either express or implied. See the License for the specific language governing permissions and limitations under the License.

## BSD-3-Clause

The Clear BSD License  
Copyright 1997-2016 Freescale Semiconductor, Inc.  
Copyright 2016-2018 NXP  
All rights reserved.

Redistribution and use in source and binary forms, with or without modification, are permitted (subject to the limitations in the disclaimer below) provided that the following conditions are met:

Redistributions of source code must retain the above copyright notice, this list of conditions and the following disclaimer.

Redistributions in binary form must reproduce the above copyright notice, this list of conditions and the following disclaimer in the documentation and/or other materials provided with the distribution.

Neither the name of the copyright holder nor the names of its contributors may be used to endorse or promote products derived from this software without specific prior written permission.

NO EXPRESS OR IMPLIED LICENSES TO ANY PARTY'S PATENT RIGHTS ARE GRANTED BY THIS LICENSE. THIS SOFTWARE IS PROVIDED BY THE COPYRIGHT HOLDERS AND CONTRIBUTORS "AS IS" AND ANY EXPRESS OR IMPLIED WARRANTIES, INCLUDING, BUT NOT LIMITED TO, THE IMPLIED WARRANTIES OF MERCHANTABILITY AND FITNESS FOR A PARTICULAR PURPOSE ARE DISCLAIMED. IN NO EVENT SHALL THE COPYRIGHT HOLDER OR CONTRIBUTORS BE LIABLE FOR ANY DIRECT, INDIRECT, INCIDENTAL, SPECIAL, EXEMPLARY, OR CONSEQUENTIAL DAMAGES (INCLUDING, BUT NOT LIMITED TO, PROCUREMENT OF SUBSTITUTE GOODS OR SERVICES; LOSS OF USE, DATA, OR PROFITS; OR BUSINESS INTERRUPTION) HOWEVER CAUSED AND ON ANY THEORY OF LIABILITY, WHETHER IN CONTRACT, STRICT LIABILITY, OR TORT (INCLUDING NEGLIGENCE OR OTHERWISE) ARISING IN ANY WAY OUT OF THE USE OF THIS SOFTWARE, EVEN IF ADVISED OF THE POSSIBILITY OF SUCH DAMAGE.

Подробные сведения об инструменте можно получить у местного представителя корпорации Yamaha или уполномоченного дистрибьютора, указанного в следующем списке.

## NORTH AMERICA

### CANADA

**Yamaha Canada Music Ltd.**  
135 Milner Avenue, Toronto, Ontario M1S 3R1,  
Canada  
Tel: +1-416-298-1311

### U.S.A.

**Yamaha Corporation of America**  
6600 Orangethorpe Avenue, Buena Park,  
CA 90620, U.S.A.  
Tel: +1-714-522-9011

## CENTRAL & SOUTH AMERICA

### MEXICO

**Yamaha de México, S.A. de C.V.**  
Av. Insurgentes Sur 1647 Piso 9, Col. San José  
Insurgentes, Delegación Benito Juárez, CDMX,  
C.P. 03900, México  
Tel: +52-55-5804-0600

### BRAZIL

**Yamaha Musical do Brasil Ltda.**  
Praça Professor José Lannes, 40-Cjs 21 e 22,  
Brooklin Paulista Novo CEP 04571-100 – São  
Paulo – SP, Brazil  
Tel: +55-11-3704-1377

### ARGENTINA

**Yamaha Music Latin America, S.A.,  
Sucursal Argentina**  
Olga Cossetini 1553, Piso 4 Norte,  
Madero Este-C1107CEK,  
Buenos Aires, Argentina  
Tel: +54-11-4119-7000

### PANAMA AND OTHER LATIN AMERICAN REGIONS/CARIBBEAN REGIONS

**Yamaha Music Latin America, S.A.**  
Edificio Torre Davivienda, Piso: 20 Avenida  
Balboa, Marbella, Corregimiento de Bella Vista,  
Ciudad de Panamá, Rep. de Panamá  
Tel: +507-269-5311

## EUROPE

### THE UNITED KINGDOM/IRELAND

**Yamaha Music Europe GmbH (UK)**  
Sherbourne Drive, Tilbrook, Milton Keynes,  
MK7 8BL, U.K.  
Tel: +44-1908-366700

### GERMANY

**Yamaha Music Europe GmbH**  
Siemensstrasse 22-34, 25462 Rellingen, Germany  
Tel: +49-4101-303-0

### SWITZERLAND/LIECHTENSTEIN

**Yamaha Music Europe GmbH, Branch  
Switzerland in Thalwil**  
Seestrasse 18a, 8800 Thalwil, Switzerland  
Tel: +41-44-3878080

### AUSTRIA/CROATIA/CZECH REPUBLIC/ HUNGARY/ROMANIA/SLOVAKIA/ SLOVENIA

**Yamaha Music Europe GmbH, Branch Austria**  
Schleiergasse 20, 1100 Wien, Austria  
Tel: +43-1-60203900

### POLAND

**Yamaha Music Europe  
Sp.z o.o. Oddział w Polsce**  
ul. Młynarska 48, 01-171 Warszawa, Poland  
Tel: +48-22-880-08-88

### BULGARIA

**Dinacord Bulgaria LTD.**  
Bul. Iskarsko Schose 7 Targowski Zentar  
Evropa 1528 Sofia, Bulgaria  
Tel: +359-2-978-20-25

### MALTA

**Olimpus Music Ltd.**  
Valletta Road, Mosta MST9010, Malta  
Tel: +356-2133-2093

### NETHERLANDS/BELGIUM/ LUXEMBOURG

**Yamaha Music Europe, Branch Benelux**  
Wattbaan 1 3439ML Nieuwegein,  
The Netherlands  
Tel: +31-347-358040

### FRANCE

**Yamaha Music Europe**  
7 rue Ambroise Croizat, Zone d'activités de  
Pariest, 77183 Croissy-Beaubourg, France  
Tel: +33-1-6461-4000

### ITALY

**Yamaha Music Europe GmbH, Branch Italy**  
Via Tinelli N.67/69 20855 Gerno di Lesmo (MB),  
Italy  
Tel: +39-039-9065-1

### SPAIN/PORTUGAL

**Yamaha Music Europe GmbH Ibérica,  
Sucursal en España**  
Ctra. de la Coruña km. 17,200, 28231  
Las Rozas de Madrid, Spain  
Tel: +34-91-639-88-88

### GREECE

**Philippos Nakas S.A. The Music House**  
19th km. Leof. Lavriou 190 02 Peania – Attiki,  
Greece  
Tel: +30-210-6686260

### SWEDEN

**Yamaha Music Europe GmbH Germany Filial  
Scandinavia**  
JA Wettergrensgata 1, 400 43 Göteborg, Sweden  
Tel: +46-31-89-34-00

### DENMARK

**Yamaha Music Denmark,  
Filial of Yamaha Music Europe GmbH, Tyskland**  
Generatorvej 8C, ST. TH., 2860 Søborg, Denmark  
Tel: +45-44-92-49-00

### FINLAND

**F-Musiikki Oy**  
Antaksentie 4  
FI-01510 Vantaa, Finland  
Tel: +358 (0)96185111

### NORWAY

**Yamaha Music Europe GmbH Germany -  
Norwegian Branch**  
c/o Box 30053, 400 43 Göteborg, Sweden  
Tel: +47-6716-7800

### ICELAND

**Hjodfaerhusid Ehf.**  
Sidumula 20  
IS-108 Reykjavik, Iceland  
Tel: +354-525-5050

### CYPRUS

**Nakas Music Cyprus Ltd.**  
Nikis Ave 2k  
1086 Nicosia  
Tel: + 357-22-511080  
**Major Music Center**  
21 Ali Riza Ave. Ortakoy  
P.O.Box 475 Lefkosa, Cyprus  
Tel: (392) 227 9213

### RUSSIA

**Yamaha Music (Russia) LLC.**  
Room 37, entrance 7, bld. 7, Kievskaya street,  
Moscow, 121059, Russia  
Tel: +7-495-626-5005

### OTHER EUROPEAN REGIONS

**Yamaha Music Europe GmbH**  
Siemensstrasse 22-34, 25462 Rellingen, Germany  
Tel: +49-4101-303-0

## AFRICA

**Yamaha Music Gulf FZE**  
JAFZA-16, Office 512, P.O.Box 17328,  
Jebel Ali FZE, Dubai, UAE  
Tel: +971-4-801-1500

## MIDDLE EAST

### TURKEY

**Dore Muzik**  
Yeni Sülün Sokak No. 10  
Levent Istanbul / Türkiye  
Tel: +90-212-236-3640  
Fax: +90-212-259-5567

### ISRAEL

**RBX International Co., Ltd.**  
P.O.Box 10245, Petach-Tikva, 49002  
Tel: (972) 3-925-6900

## OTHER REGIONS

**Yamaha Music Gulf FZE**  
JAFZA-16, Office 512, P.O.Box 17328,  
Jebel Ali FZE, Dubai, UAE  
Tel: +971-4-801-1500

## ASIA

### THE PEOPLE'S REPUBLIC OF CHINA

**Yamaha Music & Electronics (China) Co., Ltd.**  
2F, Yunhedasha, 1818 Xinzha-lu, Jingan-qu,  
Shanghai, China  
Tel: +86-400-051-7700

### HONG KONG

**Tom Lee Music Co., Ltd.**  
11/F., Silvercord Tower 1, 30 Canton Road,  
Tsimshatsui, Kowloon, Hong Kong  
Tel: +852-2737-7688

### INDIA

**Yamaha Music India Private Limited**  
P-401, JMD Megapolis, Sector-48, Sohna Road,  
Gurugram-122018, Haryana, India  
Tel: +91-124-485-3300

### INDONESIA

**PT Yamaha Musik Indonesia Distributor**  
Yamaha Music Center Bldg. Jalan Jend. Gatot  
Subroto Kav. 4, Jakarta 12930, Indonesia  
Tel: +62-21-520-2577

### KOREA

**Yamaha Music Korea Ltd.**  
11F, Prudential Tower, 298, Gangnam-daero,  
Gangnam-gu, Seoul, 06253, Korea  
Tel: +82-2-3467-3300

### MALAYSIA

**Yamaha Music (Malaysia) Sdn. Bhd.**  
No.8, Jalan Perbandaran, Kelana Jaya, 47301  
Petaling Jaya, Selangor, Malaysia  
Tel: +60-3-78039090

### SINGAPORE

**Yamaha Music (Asia) Private Limited**  
Block 202 Hougang Street 21, #02-00,  
Singapore 530202, Singapore  
Tel: +65-6740-9200

### TAIWAN

**Yamaha Music & Electronics Taiwan Co., Ltd.**  
2F., No.1, Yuandong Rd., Banqiao Dist.,  
New Taipei City 22063, Taiwan (R.O.C.)  
Tel: +886-2-7741-8888

### THAILAND

**Siam Music Yamaha Co., Ltd.**  
3, 4, 15, 16th Fl., Siam Motors Building,  
891/1 Rama 1 Road, Wangmai,  
Pathumwan, Bangkok 10330, Thailand  
Tel: +66-2215-2622

### VIETNAM

**Yamaha Music Vietnam Company Limited**  
15th Floor, Nam A Bank Tower, 201-203 Cach  
Mang Thang Tam St., Ward 4, Dist.3,  
Ho Chi Minh City, Vietnam  
Tel: +84-28-3818-1122

### OTHER ASIAN REGIONS

<https://asia.yamaha.com/>

## OCEANIA

### AUSTRALIA

**Yamaha Music Australia Pty. Ltd.**  
Level 1, 80 Market Street, South Melbourne,  
VIC 3205 Australia  
Tel: +61-3-9693-5111

### NEW ZEALAND

**Music Works LTD**  
P.O.BOX 6246 Wellesley, Auckland 4680,  
New Zealand  
Tel: +64-9-634-0099

### REGIONS AND TRUST TERRITORIES IN PACIFIC OCEAN

<https://asia.yamaha.com/>

Yamaha Global Site  
<https://www.yamaha.com/>

Yamaha Downloads  
<https://download.yamaha.com/>

© 2023 Yamaha Corporation  
Published 02/2023  
MVMA-A0



VFN5990