



DIGITAL SAXOPHONE

YDS-150

取扱説明書

Owner's Manual

Benutzerhandbuch

Mode d'emploi

Manual de instrucciones

Manual do Proprietário

Руководство пользователя

사용설명서

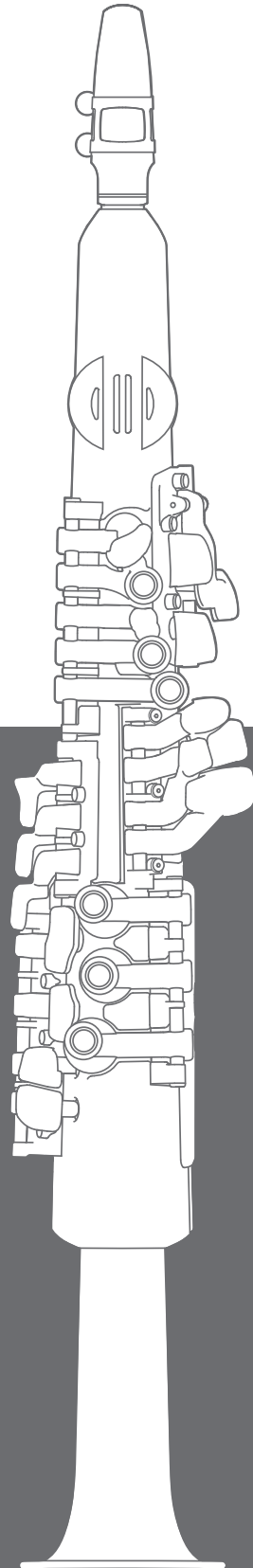

日本語

English

Deutsch

Français

Español

Português

Русский

한국어

JA EN DE FR ES PT RU KO

ПРАВИЛА ТЕХНИКИ БЕЗОПАСНОСТИ

ВНИМАТЕЛЬНО ПРОЧИТЕ, ПРЕЖДЕ ЧЕМ ПРИСТУПАТЬ К ЭКСПЛУАТАЦИИ

Храните это руководство в надежном и легкодоступном месте, так как оно может понадобиться вам в будущем.



ПРЕДУПРЕЖДЕНИЕ

Во избежание получения серьезных травм вплоть до наступления смерти от удара электрическим током, а также во избежание короткого замыкания, повреждения оборудования, пожара и других инцидентов, всегда соблюдайте основные правила безопасности, перечисленные далее. Они включают принятие следующих мер (не ограничиваясь ими):

Питание

- Кабель USB не должен находиться рядом с источниками тепла, такими как нагреватели и батареи отопления. Кроме того, не допускайте перегибов и других повреждений кабеля, не ставьте на него тяжелые предметы.
- Используйте только то напряжение, на которое рассчитан инструмент. Это напряжение указано на наклейке на инструменте.
- Периодически проверяйте сетевую вилку адаптера и очищайте ее от накопившейся пыли и грязи.

Не открывать

- В инструменте нет компонентов, которые должен обслуживать пользователь. Не следует открывать инструмент и пытаться разбирать его, а также каким-либо образом модифицировать его внутренние компоненты. При возникновении неисправности немедленно прекратите эксплуатацию инструмента и обратитесь за помощью к специалистам центра технического обслуживания корпорации Yamaha.

Бережь от воды

- Не допускайте попадания инструмента под дождь, не пользуйтесь им рядом с водой, в условиях сырости или повышенной влажности. Не ставьте на него емкости с жидкостью (вазы, бутылки или стаканы), которая может пролиться и попасть в отверстия. В случае попадания жидкости, например воды, в инструмент немедленно отключите питание и отсоедините кабель питания от розетки электросети. Затем обратитесь за помощью к специалистам центра технического обслуживания корпорации Yamaha.
- Ни в коем случае не вставляйте и не вынимайте сетевую вилку инструмента мокрыми руками.

Бережь от огня

- Не ставьте на инструмент предметы, являющиеся источником открытого огня, например свечи. Горящий предмет может упасть и стать источником возникновения пожара.

Влияние на электронные медицинские устройства

- Радиоволны или магнетизм могут влиять на электронные медицинские устройства.
 - Не используйте данное устройство рядом с медицинскими приборами или в местах, где имеются ограничения на использование радиоволн.
 - Не используйте данное устройство в пределах 15 см от лиц с вживленным кардиостимулятором или дефибриллятором.

Батарея

- Выполняйте указанные ниже меры предосторожности. Несоблюдение этих мер может привести к взрыву, возгоранию, перегреву или вытеканию электролита из батарей.
 - Не пытайтесь нарушить целостность батарей или разобрать их.
 - Не держите батареи близко к огню.
 - Не пытайтесь перезарядить батареи, не предназначенные для перезарядки.
 - Храните батареи отдельно от металлических предметов, таких как ожерелья, заколки, монеты и ключи.
 - Используйте только батареи указанного типа (страница 15).
 - При использовании новых батарей устанавливайте батареи одинакового типа и одинаковой модели, изготовленные одним производителем.
 - Всегда устанавливайте батареи согласно маркировке, соблюдая полярность.
 - При разрядке батарей или длительном неиспользовании инструмента выньте из него батареи.
 - При применении никель-металлогидридных аккумуляторных батарей следуйте инструкциям, прилагаемым к батареям. Для зарядки используйте только указанное зарядное устройство.
- Храните батареи в недоступном для детей месте.
- Если батареи все же протекли, избегайте контакта с вытекшим электролитом. В случае попадания электролита в глаза, рот или на кожу немедленно смойте электролит водой и обратитесь к врачу. Электролит, используемый в батареях, – это агрессивное вещество, способное вызвать потерю зрения или химические ожоги.

Внештатные ситуации

- При возникновении какой-либо из указанных ниже проблем немедленно отключите питание инструмента и отсоедините кабель питания от электросети. (В случае использования батарей извлеките батареи из инструмента.) Затем обратитесь за помощью к специалистам центра технического обслуживания корпорации Yamaha.
 - Кабель USB или вилка изношены или повреждены.
 - Необычный запах или дым.
 - Попадание в корпус инструмента посторонних предметов.
 - Неожиданное прекращение звучания во время использования инструмента.
 - Если на инструменте имеются трещины или разломы.

Во избежание нанесения серьезных травм себе и окружающим, а также повреждения инструмента и другого имущества, всегда соблюдайте основные меры безопасности. Они включают принятие следующих мер (не ограничиваясь ими):

Питание

- Не подключайте инструмент к сетевой розетке через тройник вместе с другими устройствами. Это может привести к ухудшению качества звука или перегреву розетки.
- При отключении вилки от инструмента или из розетки обязательно беритесь за вилку, а не за кабель USB. Иначе можно повредить кабель.
- Отключайте инструмент от электросети, если он не будет использоваться длительное время. Отключать инструмент от электросети следует также во время грозы.
- Используйте только адаптер питания USB указанного типа (страница 10). Использование неподходящего адаптера может привести к его перегреву или к повреждению инструмента.

Место установки

- Во избежание случайного падения инструмента не оставляйте его в неустойчивом положении.
- Перед перемещением инструмента отсоедините все кабели во избежание их повреждения или травмы в результате спотыкания.
- При использовании сетевой вилки убедитесь, что используемая розетка расположена в легкодоступном месте в пределах прямой видимости. При возникновении какого-либо сбоя или неисправности немедленно отключите питание инструмента и отсоедините кабель питания от электросети. Даже если переключатель питания выключен, инструмент продолжает в минимальном количестве потреблять электроэнергию. Если инструмент не используется длительное время, отсоедините кабель питания от электросети.

Подключение

- Перед подсоединением инструмента к другим электронным компонентам отключите их питание. Перед включением или отключением питания электронных компонентов установите минимальный уровень громкости.
- Убедитесь также в том, что на всех компонентах установлен минимальный уровень громкости, и во время игры на инструменте постепенно увеличьте громкость до нужного уровня.

Корпорация Yamaha не несет ответственности за повреждения, вызванные неправильной эксплуатацией или модификацией инструмента, а также за потерю или повреждение данных.

Всегда выключайте питание инструмента, если инструмент не используется.

Даже если переключатель [] (Режим ожидания / Вкл.) находится в положении режима ожидания (не горит индикатор питания), инструмент продолжает потреблять электроэнергию на минимальном уровне.

Если инструмент не будет использоваться в течение длительного времени, обязательно отсоедините кабель питания от электросети.

Утилизацию использованных батарей необходимо выполнять в соответствии с действующим местным законодательством.

Обращение с инструментом

- Не вставляйте пальцы или руку в отверстия инструмента.
- Никогда не засовывайте и не роняйте бумагу, металлические и прочие предметы в отверстия на панели или клавиатуре. Несоблюдение этого требования может привести к получению серьезных травм, нанесению их окружающим, повреждению инструмента и другого имущества, а также к отказу во время эксплуатации.
- Не облакачивайтесь на инструмент, не ставьте на него тяжелые предметы и не прикладывайте усилие к кнопкам, переключателям и разъемам.
- Не используйте инструмент, если мундштук, трость или лигатура повреждены.
- Храните мелкие детали вдали от детей. Дети могут случайно проглотить их.
- Не следует долго пользоваться инструментом/устройством или наушниками с установленным высоким или некомфортным уровнем громкости, так как это может привести к потере слуха. При ухудшении слуха или звоне в ушах обратитесь к врачу.
- При использовании ремня необходимо проверить надежность его крепления к инструменту.
- Не поднимайте инструмент за ремень. Это может привести к получению серьезных травм или к повреждению инструмента.
- Не обращайтесь с инструментом грубо: не размахивайте им и т. д. Ремень инструмента может отсоединиться и стать причиной несчастных случаев, таких как падение инструмента или травмирование окружающих людей.

УВЕДОМЛЕНИЕ

Во избежание возникновения неисправностей или повреждения изделия, повреждения данных или другого имущества соблюдайте требования приведенных ниже уведомлений.

■ Обращение с инструментом

- Не подключайте данное изделие к общедоступным сетям Wi-Fi и/или Интернету напрямую. Для подключения к Интернету необходимо использовать маршрутизатор, защищенный надежным паролем. Рекомендации по безопасности можно получить у производителя маршрутизатора.
- Не используйте инструмент в непосредственной близости от телевизора, радиоприемника, стереооборудования, мобильного телефона и других электроприборов. В противном случае возможно возникновение шума в инструменте, телевизоре или радиоприемнике. Если инструмент используется вместе с приложением на смарт-устройстве (например, смартфоне или планшете), перед включением Bluetooth рекомендуется перевести устройство в авиарежим во избежание помех, создаваемых мобильной связью.
- Во избежание деформации панели, повреждения внутренних компонентов и нестабильной работы берегите инструмент от чрезмерного попадания пыли и сильной вибрации и не подвергайте его воздействию очень высоких или низких температур (например, не размещайте его под прямыми солнечными лучами и рядом с обогревательными приборами, а также не держите в машине в дневное время). Утвержденный диапазон рабочих температур: 5–40 °C.
- Не кладите на инструмент предметы из винила, пластмассы или резины. Это может привести к обесцвечиванию панели или клавиатуры.
- Не оставляйте клавиши инструмента нажатыми в течение длительного времени во избежание их повреждения.

■ Техническое обслуживание

- Для чистки инструмента пользуйтесь мягкой тканью. Не используйте пятновыводители, растворители, спирт, жидкие чистящие средства и чистящие салфетки с пропиткой.
- Не допускайте попадания влаги на инструмент. Если на инструмент попадет вода, сотрите ее сухой тканью.

Информация

■ О данном руководстве

- Иллюстрации и изображения светодиодного графического экрана приводятся в данном руководстве исключительно в целях разъяснения инструкций и могут не полностью соответствовать реальному инструменту.
- Словесный знак Bluetooth® и соответствующие логотипы являются зарегистрированными товарными знаками Bluetooth SIG, Inc. Любое их использование корпорацией Yamaha осуществляется по лицензии.



- Названия компаний и изделий, использованные в данном руководстве, являются товарными знаками или зарегистрированными товарными знаками соответствующих компаний.

Номер модели, серийный номер, требования к источнику питания и пр. указаны на табличке с названием изделия в нижней части устройства или рядом с ней. Запишите серийный номер в расположенном ниже поле и сохраните данное руководство как подтверждение покупки; это поможет идентифицировать принадлежность устройства в случае кражи.

Номер модели.

Серийный номер.

(rear_ru_02)

0 Bluetooth

Bluetooth — это технология беспроводной передачи данных между устройствами на расстоянии около 10 м с использованием частотной полосы 2,4 ГГц.

■ Использование Bluetooth

- Полоса 2,4 ГГц, применяемая устройствами с функцией Bluetooth, — это полоса радиосвязи, которую использует оборудование многих типов. Хотя в устройствах, имеющих функцию Bluetooth, применяется технология, сводящая к минимуму влияние других компонентов, использующих ту же полосу радиочастот, такое влияние может уменьшить скорость или расстояние взаимодействия и в некоторых случаях прервать взаимодействие.
- Скорость передачи сигнала и расстояние, на котором возможно взаимодействие, зависят от расстояния между взаимодействующими устройствами, наличия препятствий, условий распространения радиоволн и типа оборудования.
- Компания Yamaha не гарантирует работу всех беспроводных соединений между этим устройством и устройствами, имеющими функцию Bluetooth.

Благодарим вас за покупку цифрового саксофона Yamaha! На цифровом саксофоне можно играть и упражняться дома. Внимательно прочтите данное руководство, чтобы в полной мере пользоваться многочисленными удобными функциями инструмента. Мы также рекомендуем держать это руководство под рукой для дальнейшего использования.

Дополнительные принадлежности

- **Комплект для сборки мундштука (мундштук, лигатура, колпачок, трость) (1 шт.)**

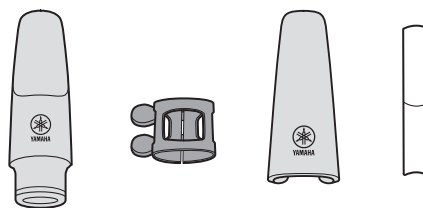

- **Ремень (1 шт.)**

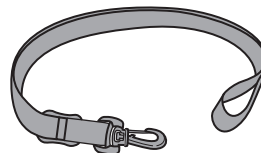

ПРИМЕЧАНИЕ

- Ремень хранится в кармане специального футляра.

- **Запасное уплотнительное кольцо (1 комплект из 3 шт.)**

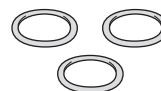

- **Запасная трость (1 шт.)**



- **Специальный футляр (1 шт.)**

УВЕДОМЛЕНИЕ

- Храните в специальном футляре только этот инструмент и ремень, так как хранение других предметов может привести к повреждению клавиш.

- **Руководство пользователя (1 шт.)**

Элементы управления и функции

Передняя сторона

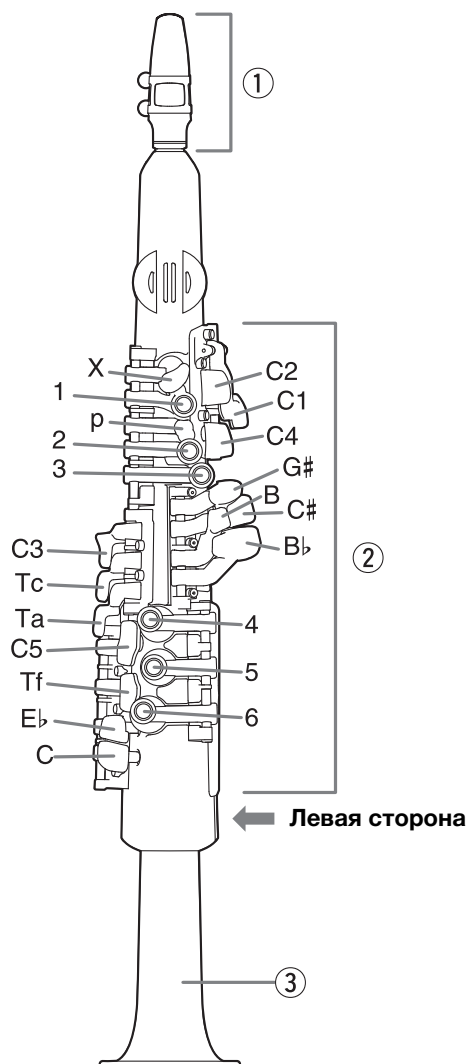

Левая сторона

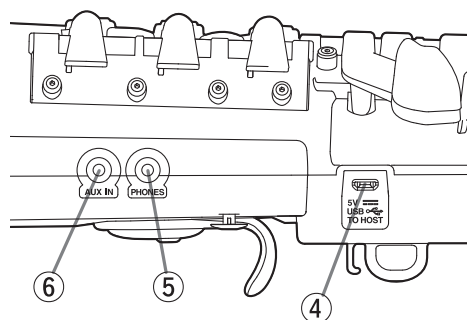

① Комплект для сборки мундштука

Исключительно для использования с данным инструментом.

② Клавиши

(Аппликатура: страница 20)

③ Раструб

Внутри раструба есть водоотвод. С его помощью можно убирать конденсат и избыточную влагу от дыхания.

④ Разъем 5 V DC-IN/USB TO HOST

Разъем Micro USB Type-B.

Для подключения адаптера питания USB, мобильного аккумулятора USB или компьютера с помощью кабеля USB.

УВЕДОМЛЕНИЕ

- Используйте кабель USB A — micro B длиной менее 3 метров. Не используйте кабель USB 3.0.

⑤ Разъем PHONES

Для подключения стереонаушников или другого оборудования с помощью стереофонического мини-штекера (3,5 мм). При подключении встроенные динамики инструмента автоматически перестают воспроизводить звук.

⚠ ВНИМАНИЕ

- Для предотвращения потери слуха не используйте наушники при высокой громкости в течение долгого времени.
- Перед подсоединением инструмента к другим электронным компонентам отключите их питание. Перед включением или отключением питания электронных компонентов установите минимальный уровень громкости. Это может привести к потере слуха.

⑥ Разъем AUX IN

Для подачи звука с аудиоплеера и прослушивания в подключенных наушниках. Для настройки громкости входного сигнала, поступающего с разъема [AUX IN], измените громкость воспроизведения на подключенном аудиоустройстве.

⚠ ВНИМАНИЕ

- Во избежание возможного повреждения следует сначала включать питание внешнего устройства, а затем питание инструмента. При отключении питания сначала отключайте питание инструмента, а затем питание внешнего устройства. Это может привести к потере слуха.

ПРИМЕЧАНИЕ

- Используйте аудиокабели и соединительные штекеры, не имеющие последовательных резисторов.
- Входные аудиосигналы, передаваемые через разъемы AUX IN и USB TO HOST, а также при подключении по Bluetooth, можно услышать только на устройствах, подключенных к разъему PHONES.

Задняя сторона

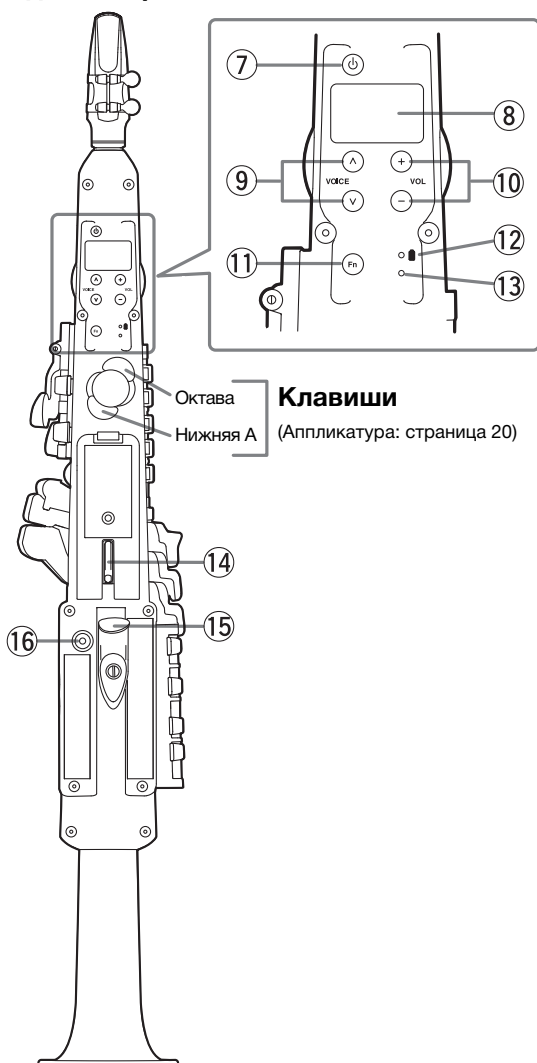

Клавиши

(Аппликатура: страница 20)

Размещение инструмента на горизонтальной поверхности

Когда инструмент не используется, кладите его на плоскую поверхность, как это показано на рисунке ниже. Не размещайте его на стуле, пюпитре или других неустойчивых поверхностях, так как инструмент может упасть. Кроме того, никогда не прислоняйте инструмент к стене и т. д.

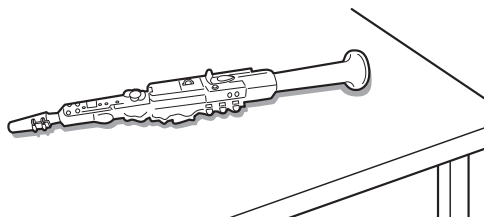

УВЕДОМЛЕНИЕ

- Не ставьте инструмент без опоры. Это может привести к падению и повреждению инструмента. Если вам нужно поставить инструмент в вертикальное положение, используйте имеющуюся в продаже стойку.

7 Кнопка [⏻] (Режим ожидания/Вкл.)

Нажмите эту кнопку, чтобы включить инструмент.

8 Светодиодный экран

Показывает такие сведения, как номер тембра, с помощью буквенно-цифровых символов.

9 Кнопки VOICE [^]/[v]

При каждом нажатии кнопки меняется тембр.

10 Кнопки VOL [-]/[+]

При каждом нажатии кнопки увеличивается или уменьшается громкость инструмента. Нажмите и удерживайте кнопку, чтобы быстро изменить громкость.

- Диапазон регулировки: 0–15, od (значение по умолчанию: 13)
- Чтобы восстановить уровень громкости по умолчанию, одновременно нажмите кнопки VOL [-] и VOL [+].

11 Кнопка [Fn] (Функция)

Нажимайте определенные клавиши, удерживая эту кнопку, чтобы вызывать различные функции. Она также используется для управления некоторыми функциями.

12 Индикатор питания

13 Индикатор Bluetooth

14 Кольцо для шейного ремня

К этому кольцу крепится прилагающийся ремень.

Присоединение ремня

Надежно прикрепите прилагающийся ремень к кольцу. Вы можете легко изменить длину ремня на удобную для вас.

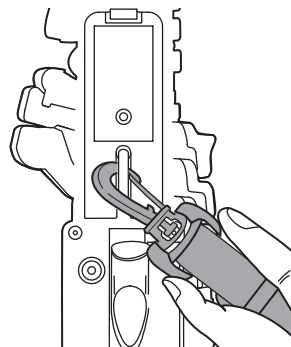

15 Опора для большого пальца

Используйте эту опору, чтобы придерживать инструмент большим пальцем во время игры. Чтобы надежно удерживать инструмент, обхватите опору правым большим пальцем.

16 Аналоговый контроллер

Используется для изменения тембра.

Перед началом игры

■ Требования к источнику питания

Питание инструмента может осуществляться одним из двух перечисленных ниже методов. Определите, какой из них вы намереваетесь использовать, и следуйте инструкциям по настройке.

УВЕДОМЛЕНИЕ

- Если подключить инструмент к имеющемуся в продаже адаптеру питания USB или мобильному аккумулятору USB, когда в инструмент вставлены батареи, предпочтение отдается питанию от кабеля USB.

Использование батарей

Для работы инструмента требуются четыре щелочные (LR3) или перезаряжаемые никель-металлогидридные батареи размера AAA.

- 1 Убедитесь, что питание инструмента выключено.**
При отключении питания индикатор питания () гаснет.
- 2 Положите инструмент вверх ногами на мягкую ткань и снимите крышку отсека для батарей.**
- 3 Вставьте четыре новые батареи. Обратите внимание на маркировку полярности внутри отсека.**

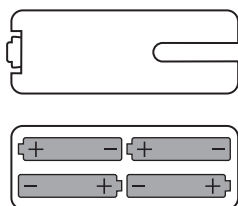

● Оставшийся заряд батарей

Когда оставшегося заряда батареи хватает примерно на 5–10 минут*, индикатор POWER () начинает мигать. Кроме того, когда заряда батареи почти не остается, индикатор POWER гаснет, а инструмент переходит в режим ожидания.

* Это зависит от условий эксплуатации.

ПРИМЕЧАНИЕ

- Рекомендуется регулярно проверять состояние индикатора питания, чтобы батарея не разрядилась во время исполнения.

Использование адаптера питания USB или мобильного аккумулятора USB (продаются отдельно)

Подсоедините кабель USB к адаптеру питания USB или мобильному аккумулятору USB (продаются отдельно) в порядке, показанном на рисунке. Для отсоединения кабеля USB выполните показанную выше процедуру в обратном порядке.

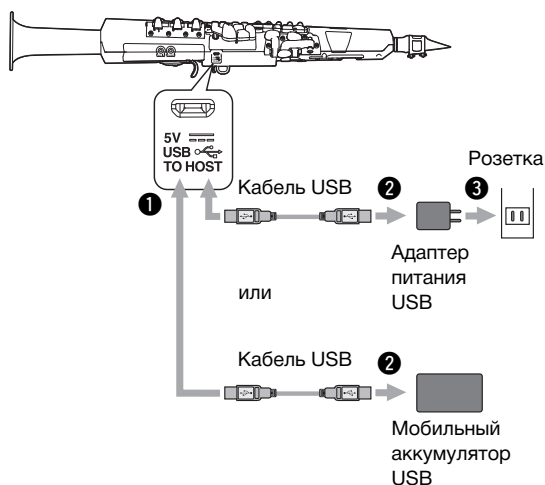

- **Используемый адаптер питания USB или мобильный аккумулятор USB должны быть совместимы со стандартом USB для источника питания.**

Выходное напряжение: 4,8–5,2 В

Выходной ток: 1,0 А и более

⚠ ВНИМАНИЕ

- **Перед использованием адаптера питания USB или мобильного аккумулятора USB обязательно прочитайте соответствующие правила техники безопасности.**

УВЕДОМЛЕНИЕ

- Некоторые мобильные аккумуляторы USB автоматически прекращают подачу питания при подключении к устройству с низким потреблением тока, например к этому инструменту. Используйте мобильный аккумулятор USB, который имеет режим низкого тока или аналогичный и может подавать питание на устройства с потребляемым током 80 мА или меньше.

■ Включение питания / перевод инструмента в режим ожидания

1 Чтобы включить питание, нажмите кнопку [⏻] (Режим ожидания / Вкл.).

При включении питания индикатор питания (⏻) загорается красным цветом.

Дуя в мундштук, отрегулируйте громкость по желанию.



! ВНИМАНИЕ

- Не следует пользоваться инструментом или наушниками при высоком или некомфортном уровне громкости в течение длительного периода времени, так как это может привести к потере слуха.

УВЕДОМЛЕНИЕ

- При включении питания не пытайтесь выполнять какие-либо другие действия, например не дуйте в мундштук. Это может привести к сбоям в работе инструмента.

2 Для активации режима ожидания нажмите и удерживайте кнопку [⏻] (Режим ожидания / Вкл.) более одной секунды.

! ВНИМАНИЕ

- Даже в режиме ожидания инструмент продолжает потреблять минимальное количество электроэнергии. Если инструмент долго не используется, вытащите адаптер питания USB из розетки или достаньте батареи.
- Если в течение 5 секунд после включения питания не будет нажата ни одна клавиша или кнопка, светодиодный графический экран отключится. Чтобы включить экран, просто нажмите любую кнопку или сдвиньте инструмент.

● Включение и выключение функции автоматического отключения питания

В целях энергосбережения этот инструмент имеет функцию Auto Power Off (Автоматическое отключение питания), которая автоматически выключает питание, если инструмент не используется в течение определенного периода времени (30 минут). По умолчанию она включена, но эту настройку можно изменить с помощью кнопки [Fn].

УВЕДОМЛЕНИЕ

- Если ваш инструмент подключен к другому оборудованию, например усилителю и динамикам, но вы не планируете его использовать в течение 30 минут, рекомендуется выключить все устройства, как описано в соответствующих руководствах пользователя. При этом снижается риск повреждения другого оборудования. Чтобы питание инструмента не отключалось автоматически при подключении другого оборудования, отключите функцию автоматического отключения питания.

■ Регулировка громкости инструмента

Отрегулируйте громкость.

При каждом нажатии кнопки VOL [+] громкость увеличивается на 1. При каждом нажатии кнопки VOL [-] громкость уменьшается на 1. Громкость можно регулировать в диапазоне от 0 до 15. По умолчанию задано значение 13.



- * Значение od (перегрузка) соответствует максимальной громкости, обеспечивающей наиболее мощный звук. Помните, что при этом может искажаться звук определенных тембров и низких регистров.

■ Инициализация

С помощью этой операции можно восстановить заводские настройки всех параметров.

- 1 Если питание включено, отключите его.
- 2 Включите питание, удерживая нажатыми кнопки [1], [p] и [3].

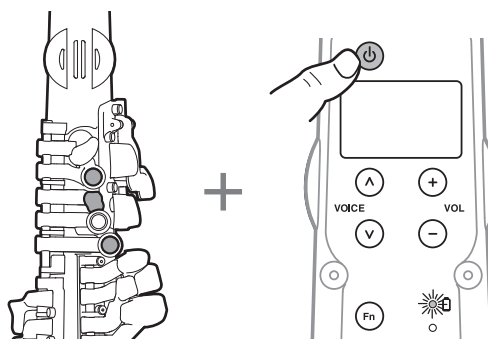

Игра на инструменте

■ Положение губ

Возьмите мундштук в рот так, чтобы верхние зубы (резцы) упирались в него, отступая примерно на 1 см от края. Не соприкасайтесь с тростью нижними зубами — прикройте их губой.

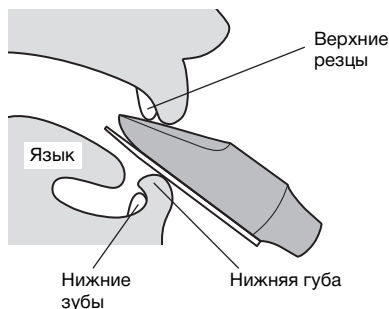

Расположив трость на нижней губе, плотно сомкните губы вокруг мундштука, чтобы предотвратить выход воздуха в уголках рта.

* Не прикусывайте мундштук или трость слишком сильно.

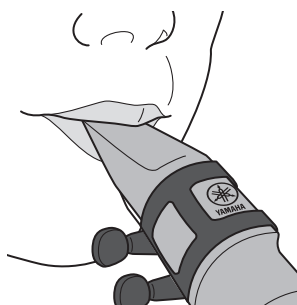

■ Как издавать звук

Возьмите мундштук в рот и подуйте. Чем сильнее вы дуете, тем выше будет громкость, и наоборот. Нет необходимости заставлять трость вибрировать, как в акустическом саксофоне.

ПРИМЕЧАНИЕ

- В отличие от акустического саксофона, высота звука не зависит от того, насколько глубоко мундштук вставлен в шейку.

■ Выбор тембра

Вы можете выбрать нужные тембр и тональность, например альт-саксофон, тенор-саксофон и т. д.

1 Нажмите кнопку VOICE [Λ]/[V].

На светодиодном графическом экране отображается номер тембра. Названия тембров представлены в списке на страница 19.



На светодиодном экране используются перечисленные ниже обозначения.

- A.01 - A.17* : Тембры альт-саксофона (в E♭)
- S.01 - S.13* : Тембры сопрано-саксофона (в B♭)
- T.01 - T.15* : Тембры тенор-саксофона (в B♭)
- B.01 - B.11* : Тембры баритон-саксофона (в E♭)
- C.01 - C.17* : Тембры других инструментов (в C)
- U.01 - U.20* : Вы можете выбирать пользовательские тембры, отредактированные в специальном приложении (страница 14). Подробные сведения представлены в руководстве по использованию этого приложения.

CTL : Включение функции MIDI-контроллера. Вы можете транслировать звук в виде MIDI-данных на свое смарт-устройство, подключенное с помощью USB-кабеля или функции Bluetooth. Кроме того, вы можете изменять настройки MIDI-контроллера в специальном приложении (страница 14). Когда эта функция включена, динамик инструмента перестает воспроизводить звук.

ПРИМЕЧАНИЕ

- Нажмите кнопку VOICE [Λ]/[V], одновременно удерживая кнопку [Fn], чтобы перейти к следующей или предыдущей группе тембра.

Использование аналогового контроллера

Функции аналогового контроллера назначаются по умолчанию в соответствии с выбранным тембром.

- Повышение и понижение высоты звука (Pitch Bend)
- Применение вибрато к звуку (модуляция)
- Сглаживание перехода между нотами (портаменто)

Сведения о функциях, назначаемых аналоговому контроллеру для каждого тембра, представлены в списке тембров в конце данного документа.

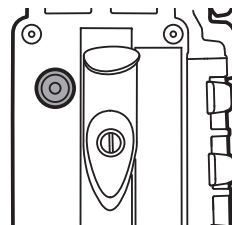

ПРИМЕЧАНИЕ

- Портаменто — это техника игры, позволяющая плавно повышать и понижать высоту звука. Если выбран тембр с функцией портаменто, вы можете плавно менять высоту звука, перемещая контроллер для большого пальца.

Изменение параметров с помощью кнопки [Fn]

Нажимайте определенные клавиши, удерживая нажатой кнопку [Fn], чтобы настраивать параметры различных функций инструмента.

Основные операции

Следуйте описанной ниже процедуре, чтобы настроить параметры каждой функции.

- 1 Удерживая кнопку [Fn], нажмите клавишу, которой назначена соответствующая функция. Удерживайте кнопку [Fn], пока не закончите настраивать параметры. Если отпустить кнопку, будет установлено значение, выбранное на этот момент, и снова откроется экран выбора тембра.

Пример: Подстройка

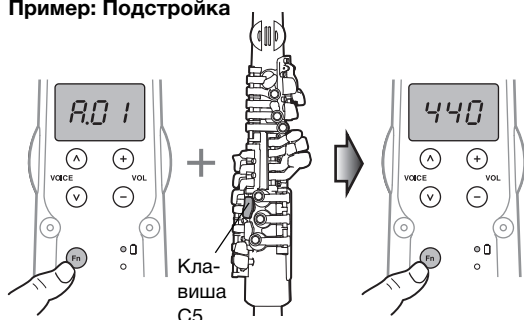

- 2 Удерживая кнопку [Fn], нажмите кнопку VOICE [^]/[v] и выберите нужное значение.

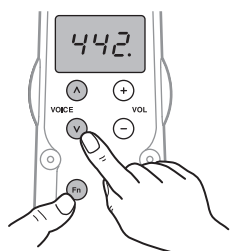

ПРИМЕЧАНИЕ

- Одновременно нажмите обе кнопки VOICE [^]/[v], чтобы восстановить значение по умолчанию.

- 3 Завершив выбор значения, отпустите кнопку [Fn].

Настройка будет завершена, и снова откроется экран выбора тембра.

Функция	Настройки	Клавиша
Сопротивление напору воздуха Определяет степень изменения громкости звука под действием установившейся силы дыхания. Чем ниже значение, тем чувствительнее инструмент к силе дыхания.	1–5 По умолчанию: 3	C3
Чувствительность к напору воздуха Определяет степень изменения громкости звука под действием первоначальной силы дыхания. Чем выше это значение, тем сложнее вначале извлечь первый звук из инструмента.	1–10 По умолчанию: 5	Tc
Чувствительность клавиш Предотвращает извлечение нежелательных звуков в результате неравномерного нажатия или отпускания нескольких клавиш. Чем выше значение, тем больше подавляются нежелательные звуки.	0–20 По умолчанию: 10	Ta
Подстройка Регулирует общую высоту звука инструмента. Ее значение отображается на светодиодном экране. Высоту звука можно регулировать в диапазоне от 427 до 453 Гц с шагом 0,5 Гц. Точка вместо первой цифры на светодиодном графическом экране обозначает частоту 0,5 Гц.	427–453 (Гц) По умолчанию: 440	C5
Auto Power Off (Автоматическое отключение питания) Настройка функции автоматического отключения питания. Значение отображается на светодиодном экране.	Выкл., 5, 10, 15, 30, 60, 120 (минут) По умолчанию: 30	Tf
Включение и выключение функции Bluetooth Включение и выключение функции Bluetooth. Когда Bluetooth включен и к инструменту подключены наушники, вы можете слушать музыку со смартфона или другого источника звука по Bluetooth.	Вкл., выкл. По умолчанию: Выкл.	E♭
Реверберация Настройка эффекта реверберации. Чем выше число, тем сильнее эффект. Реверберация применяется только к выходу на наушники. ПРИМЕЧАНИЕ <ul style="list-style-type: none">• Реверберация не влияет на входной сигнал AUX IN и аудиоданные, получаемые по Bluetooth.	Выкл., 1–5 По умолчанию: Выкл.	G#

● Включение функции Bluetooth и сопряжение со смарт-устройством

- 1 Включение функции Bluetooth.

Когда эта функция включена, медленно мигает индикатор Bluetooth. Выполните сопряжение, если требуется использовать функцию «Аудио через Bluetooth».

2 Удерживая кнопку [Fn], нажмите клавишу C.

Это переведет инструмент в режим ожидания сопряжения. Продолжайте удерживать кнопку [Fn].

- Светодиодный экран: [b--] ожидание сопряжения.
- Светодиодный экран: [---] функция Bluetooth отключена.

3 Удерживая кнопку [Fn], нажмите кнопку VOICE [Λ], чтобы начать сопряжение.

На светодиодном экране появится приведенное ниже обозначение, а индикатор Bluetooth начнет быстро мигать.



ПРИМЕЧАНИЕ

- Чтобы отменить сопряжение, нажмите кнопку VOICE [∨].

4 Выберите подключение на смарт-устройстве.

Выберите [YDS-150 Audio], если нужно работать с аудиоданными.

5 По завершении сопряжения индикатор Bluetooth перестанет быстро мигать и будет непрерывно гореть.

В случае неудачного сопряжения индикатор Bluetooth начнет медленно мигать, а на светодиодном графическом экране появится обозначение [b--].

6 Если с момента начала сопряжения (шаг 3) прошло более пяти минут, оно прерывается.

7 Отпустите кнопку [Fn].

Снова откроется экран выбора тембра.

ПРИМЕЧАНИЕ

- В сопряженном состоянии индикатор Bluetooth горит непрерывно.
- В зависимости от смарт-устройства, громкость аудио может быть высокой или некомфортной. Отрегулируйте громкость смарт-устройства перед воспроизведением аудио.

Использование специального приложения

Специальное приложение помогает настраивать функции этого инструмента.

1 Установите специальное приложение для этого инструмента на смарт-устройстве.

2 Соедините инструмент со смарт-устройством при помощи Bluetooth.

В приложении можно настраивать перечисленные ниже параметры инструмента. Подробные сведения представлены в руководстве по использованию приложения.

- Редактирование пользовательских тембров, редактирование сведений об аппликатуре, включение и выключение команд для быстрого выбора тембров и т. д.

Уход за инструментом после окончания игры

Прежде чем убирать инструмент в футляр, снимите мундштук и сотрите влагу вокруг раструба и мундштука.

1 Ослабьте винты лигатуры, а затем снимите трость и лигатуру с мундштука.

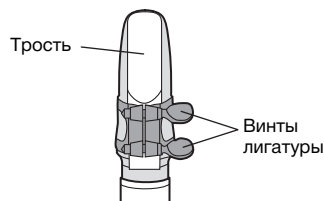

2 Крепко возьмите мундштук и поворачивайте его из стороны в сторону, чтобы снять с шейки.

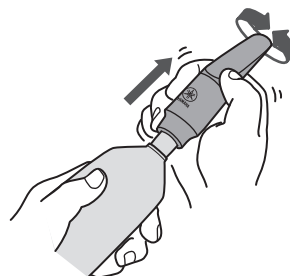

УВЕДОМЛЕНИЕ

- Снимая мундштук, не прилагайте сгибающее усилие к основанию шейки. Чрезмерное усилие может привести к ее повреждению.

3 С помощью тряпочки для чистки (продается отдельно) очистите внутреннюю поверхность мундштука.

- * Будьте осторожны, чтобы не повредить конец мундштука.
- * Всегда содержите тряпочку для чистки в чистом и сухом состоянии.

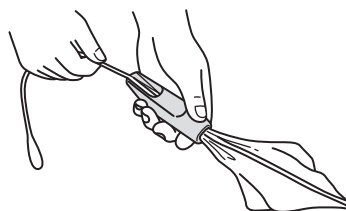

4 Протрите раструб и клавиши сухой мягкой тканью.

■ Установка трости и лигатуры

Наденьте мундштук на шейку корпуса, поворачивая его из стороны в сторону. Закрепив его, установите на мундштук трость и лигатуру.

УВЕДОМЛЕНИЕ

- Кончик трости довольно хрупок, поэтому будьте осторожны и не повредите его при установке лигатуры и т. п.

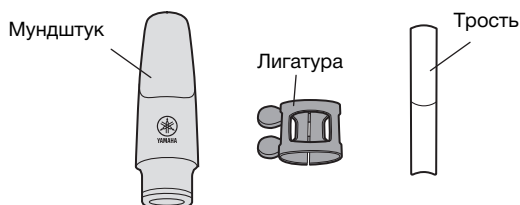

1 Наденьте лигатуру на мундштук через его узкий конец.

2 Разместите трость так, чтобы над ее концом слегка виднелся край мундштука. Затяните оба винта лигатуры, чтобы зафиксировать трость.

- * Разместите лигатуру так, чтобы логотип с камертонами оказался в центре ее отверстия.

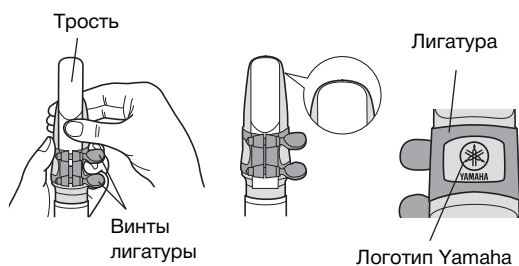

УВЕДОМЛЕНИЕ

- Используйте специальный комплект для сборки мундштука (мундштук, трость и лигатуру), поставляемый с этим инструментом. Несоблюдение этого условия может привести к неправильному извлечению звука или возникновению других неисправностей.
- Затяните винты лигатуры ровно настолько, чтобы предотвратить смещение трости. Не следует затягивать их слишком сильно.
- Не мойте инструмент и его внутренние поверхности водой. Это может привести к повреждению инструмента.
- Не смазывайте шейку инструмента. Это может привести к повреждению шейки.
- Если соединение между шейкой и мундштуком ослабнет, замените уплотнительное кольцо на запасное.
- Если в ходе использования конец трости отламывается или она потеряет свою изначальную форму, замените ее запасной.

Устранение неполадок

• Звук не прекращается.

- Попробуйте заново включить питание.
- Воспроизведение звука может не останавливаться из-за остатков жидкости в отверстии муфты мундштука. Уберите жидкость из отверстия с помощью тонкой хлопчатобумажной тряпочки.

Технические характеристики

Название изделия	Цифровой саксофон
Тембры	Сэмплирование AWM
Bluetooth	Версия Bluetooth: 4.2 Поддерживаемый профиль: A2DP Соответствует спецификации технологии Bluetooth Low Energy MIDI Беспроводной вывод: Bluetooth Class 2 Максимальное расстояние связи: примерно 10 м Радиочастота (рабочая частота): 2402–2480 МГц Максимальная выходная мощность (EIRP): 4 дБм Тип модуляции: FHSS
Источник питания	Блок питания USB: 5 В / 1 А Концентратор USB с автономным питанием 5 В / 1 А Четыре щелочные (LR3) или перезаряжаемые никель-металлогидридные (HR3) батареи размера AAA
Потребляемая мощность	4,5 Вт (при использовании блока питания USB)
Auto Power Off (Авто-матическое отключение питания)	Есть
Размеры (Ш × Г × В)	699 мм (Ш) × 110 мм (Г) × 103 мм (В)
Масса	1,0 кг (не включая батареи)

- * В данном руководстве приведены последние на момент публикации технические характеристики. Для получения последней версии руководства посетите веб-сайт корпорации Yamaha и загрузите файл с руководством. Так как технические характеристики, оборудование и отдельно продаваемые принадлежности могут различаться в разных странах, при необходимости обратитесь за информацией к представителю корпорации Yamaha в своем регионе.

For electrical and electronic products using batteries.

Information for users on collection and disposal of old equipment and used batteries:



These symbols on the products, packaging, and/or accompanying documents mean that used electrical and electronic products and batteries should not be mixed with general household waste.

For proper treatment, recovery and recycling of old products and used batteries, please take them to applicable collection points, in accordance with your national legislation.

By disposing of these products and batteries correctly, you will help to save valuable resources and prevent any potential negative effects on human health and the environment which could otherwise arise from inappropriate waste handling.

For more information about collection and recycling of old products and batteries, please contact your local municipality, your waste disposal service or the point of sale where you purchased the items.



For business users in the European Union:

If you wish to discard electrical and electronic equipment, please contact your dealer or supplier for further information.

Information on Disposal in other Countries outside the European Union:

These symbols are only valid in the European Union. If you wish to discard these items, please contact your local authorities or dealer and ask for the correct method of disposal.



Note for the battery symbol (bottom two symbol examples):

This symbol might be used in combination with a chemical symbol. In this case it complies with the requirement set by the EU Battery Directive for the chemical involved.

Cd

(weee_battery_eu_en_02)

Verbraucherinformation zur Sammlung und Entsorgung alter Elektrogeräte und benutzter Batterien



Befinden sich diese Symbole auf den Produkten, der Verpackung und/oder beiliegenden Unterlagen, so sollten benutzte elektrische Geräte und Batterien nicht mit dem normalen Haushaltsabfall entsorgt werden.

In Übereinstimmung mit Ihren nationalen Bestimmungen bringen Sie alte Geräte und benutzte Batterien bitte zur fachgerechten Entsorgung, Wiederaufbereitung und Wiederverwendung zu den entsprechenden Sammelstellen.

Durch die fachgerechte Entsorgung der Elektrogeräte und Batterien helfen Sie, wertvolle Ressourcen zu schützen, und verhindern mögliche negative Auswirkungen auf die menschliche Gesundheit und die Umwelt, die andernfalls durch unsachgerechte Müllentsorgung auftreten könnten.

Für weitere Informationen zum Sammeln und Wiederaufbereiten alter Elektrogeräte und Batterien kontaktieren Sie bitte Ihre örtliche Stadt- oder Gemeindeverwaltung, Ihren Abfallentsorgungsdienst oder die Verkaufsstelle der Artikel.



Information für geschäftliche Anwender in der Europäischen Union:

Wenn Sie Elektrogeräte ausrangieren möchten, kontaktieren Sie bitte Ihren Händler oder Zulieferer für weitere Informationen.

Entsorgungsinformation für Länder außerhalb der Europäischen Union:

Diese Symbole gelten nur innerhalb der Europäischen Union. Wenn Sie solche Artikel ausrangieren möchten, kontaktieren Sie bitte Ihre örtlichen Behörden oder Ihren Händler und fragen Sie nach der sachgerechten Entsorgungsmethode.



Anmerkung zum Batteriesymbol (untere zwei Symbolbeispiele):

Dieses Symbol kann auch in Kombination mit einem chemischen Symbol verwendet werden. In diesem Fall entspricht dies den Anforderungen der EU-Batterierichtlinie zur Verwendung chemischer Stoffe.

Cd

(weee_battery_eu_de_02)

Informations concernant la collecte et le traitement des piles usagées et des déchets d'équipements électriques et électroniques



Les symboles sur les produits, l'emballage et/ou les documents joints signifient que les produits électriques ou électroniques usagés ainsi que les piles usagées ne doivent pas être mélangés avec les déchets domestiques habituels.

Pour un traitement, une récupération et un recyclage appropriés des déchets d'équipements électriques et électroniques et des piles usagées, veuillez les déposer aux points de collecte prévus à cet effet, conformément à la réglementation nationale.

En vous débarrassant correctement des déchets d'équipements électriques et électroniques et des piles usagées, vous contribuerez à la sauvegarde de précieuses ressources et à la prévention de potentiels effets négatifs sur la santé humaine qui pourraient advenir lors d'un traitement inapproprié des déchets.

Pour plus d'informations à propos de la collecte et du recyclage des déchets d'équipements électriques et électroniques et des piles usagées, veuillez contacter votre municipalité, votre service de traitement des déchets ou le point de vente où vous avez acheté les produits.



Pour les professionnels dans l'Union européenne :

Si vous souhaitez vous débarrasser des déchets d'équipements électriques et électroniques, veuillez contacter votre vendeur ou fournisseur pour plus d'informations.

Informations sur la mise au rebut dans d'autres pays en dehors de l'Union européenne :

Ces symboles sont seulement valables dans l'Union européenne. Si vous souhaitez vous débarrasser de déchets d'équipements électriques et électroniques ou de piles usagées, veuillez contacter les autorités locales ou votre fournisseur et demander la méthode de traitement appropriée.



Note pour le symbole « pile » (deux exemples de symbole ci-dessous) :

Ce symbole peut être utilisé en combinaison avec un symbole chimique. Dans ce cas, il respecte les exigences établies par la directive européenne relative aux piles pour le produit chimique en question.

Cd

(weee_battery_eu_fr_02)

Información para usuarios sobre la recogida y eliminación de los equipos antiguos y las pilas usadas



Estos símbolos en los productos, embalajes y documentos anexos significan que los productos eléctricos y electrónicos y sus pilas no deben mezclarse con los desperdicios domésticos normales.

Para el tratamiento, recuperación y reciclaje apropiados de los productos antiguos y las pilas usadas, llévelos a puntos de reciclaje correspondientes, de acuerdo con la legislación nacional.

Al deshacerse de estos productos y pilas de forma correcta, ayudará a ahorrar recursos valiosos y a impedir los posibles efectos desfavorables en la salud humana y en el entorno que de otro modo se producirían si se trataran los desperdicios de modo inapropiado.

Para obtener más información acerca de la recogida y el reciclaje de los productos antiguos y las pilas, póngase en contacto con las autoridades locales, con el servicio de eliminación de basuras o con el punto de venta donde adquirió los artículos.



Para los usuarios empresariales de la Unión Europea:

Si desea desechar equipos eléctricos y electrónicos, póngase en contacto con su vendedor o proveedor para obtener más información.



Información sobre la eliminación en otros países fuera de la Unión Europea:

Estos símbolos solamente son válidos en la Unión Europea. Si desea desechar estos artículos, póngase en contacto con las autoridades locales o con el vendedor y pregúnteles el método correcto.

Nota sobre el símbolo de pila (dos ejemplos de símbolos en la parte inferior):

Este símbolo se puede utilizar en combinación con un símbolo químico. En este caso, cumple el requisito establecido por la Directiva de la UE sobre pilas correspondiente a la sustancia química utilizada.

Cd

(weee_battery_eu_es_02)

Informações para os utilizadores relativas à recolha e eliminação de baterias e equipamentos usados



Os símbolos ilustrados, presentes em produtos, embalagens e/ou incluídos na documentação associada, indicam que as baterias e os produtos elétricos e eletrónicos usados não devem ser eliminados juntamente com os resíduos domésticos em geral.

O procedimento correto consiste no tratamento, recuperação e reciclagem de produtos e baterias usados, pelo que deve proceder à respetiva entrega nos pontos de recolha adequados, em conformidade com a legislação nacional em vigor.

A eliminação destes produtos e baterias de forma adequada permite poupar recursos valiosos e evitar potenciais efeitos prejudiciais para a saúde pública e para o ambiente, associados ao processamento incorreto dos resíduos.

Para mais informações relativas à recolha e reciclagem de baterias e produtos usados, contacte as autoridades locais, o serviço de eliminação de resíduos ou o ponto de venda onde foram adquiridos os itens relevantes.



Informações para utilizadores empresariais na União Europeia:

Para proceder à eliminação de equipamento elétrico e eletrónico, contacte o seu revendedor ou fornecedor para obter informações adicionais.



Informações relativas à eliminação em países não pertencentes à União Europeia:

Estes símbolos são válidos exclusivamente na União Europeia. Caso pretenda eliminar este tipo de itens, contacte as autoridades locais ou o seu revendedor e informe-se acerca do procedimento correto para proceder à respetiva eliminação.

Nota relativa ao símbolo referente a baterias (os dois exemplos de símbolos na parte inferior):

Este símbolo poderá ser apresentado com um símbolo químico associado. Neste caso, significa que está em conformidade com os requisitos estabelecidos na Diretiva da UE relativa a Baterias no âmbito do elemento químico relacionado.

Cd

(weee_battery_eu_pt_02a)

La operación de este equipo está sujeta a las siguientes dos condiciones: (1) es posible que este equipo o dispositivo no cause interferencia perjudicial y (2) este equipo o dispositivo debe aceptar cualquier interferencia, incluyendo la que pueda causar su operación no deseada.

MEMO

音色リスト / Voice List / Voice-Liste / Liste des sonorités / Lista de voces / Lista de voces / Список тембров / 음색 목록

Display	Voice Name	Trans-position	Analog Controller
A.01	Alto Sax 1 (Pop)	E♭ (-9)	Pitch Bend
A.02	Alto Sax 2 (Straight)	E♭ (-9)	Pitch Bend
A.03	Alto Sax 3 (Jazzy)	E♭ (-9)	Pitch Bend
A.04	Alto Sax 4 (Ballad)	E♭ (-9)	Pitch Bend
A.05	Alto Sax 5 (Rock)	E♭ (-9)	Pitch Bend
A.06	Alto Sax 6 (Funky)	E♭ (-9)	Pitch Bend
A.07	Alto Sax 7 (Classic)	E♭ (-9)	Pitch Bend
A.08	Alto Sax 8 (Rich Classic)	E♭ (-9)	Pitch Bend
A.09	Alto Sax 9 (Rich Vibrato)	E♭ (-9)	Pitch Bend
A.10	Alto Sax 10 (Modern Classic)	E♭ (-9)	Pitch Bend
A.11	DUAL Alto Sax 1 (Octave Alto and Tenor)	E♭ (-9)	Pitch Bend
A.12	DUAL Alto Sax 2 (4th Alto and Soprano)	E♭ (-9)	Pitch Bend
A.13	DUAL Alto Sax 3 (5th Alto and Tenor)	E♭ (-9)	Pitch Bend
A.14	FX Alto Sax 1 (Distortion Effect)	E♭ (-9)	Pitch Bend
A.15	FX Alto Sax 2 (Overdrive Effect)	E♭ (-9)	Pitch Bend
A.16	FX Alto Sax 3 (Flanger Effect)	E♭ (-9)	Pitch Bend
A.17	FX Alto Sax 4 (Phaser Effect)	E♭ (-9)	Portamento
S.01	Soprano Sax 1 (Pop)	B♭ (-2)	Pitch Bend
S.02	Soprano Sax 2 (Straight)	B♭ (-2)	Pitch Bend
S.03	Soprano Sax 3 (Jazzy)	B♭ (-2)	Pitch Bend
S.04	Soprano Sax 4 (Bright Pop)	B♭ (-2)	Pitch Bend
S.05	Soprano Sax 5 (Classic)	B♭ (-2)	Pitch Bend
S.06	Soprano Sax 6 (Rich Classic)	B♭ (-2)	Pitch Bend
S.07	Soprano Sax 7 (Smooth)	B♭ (-2)	Pitch Bend
S.08	DUAL Soprano Sax 1 (Octave Soprano and Alto)	B♭ (-2)	Pitch Bend
S.09	DUAL Soprano Sax 2 (4th Soprano and Alto)	B♭ (-2)	Pitch Bend
S.10	FX Soprano Sax 1 (Overdrive Effect)	B♭ (-2)	Pitch Bend
S.11	FX Soprano Sax 2 (Overdrive Effect)	B♭ (-2)	Pitch Bend
S.12	FX Soprano Sax 3 (Distortion Effect)	B♭ (-2)	Pitch Bend
S.13	FX Soprano Sax 4 (Phaser Effect)	B♭ (-2)	Portamento
T.01	Tenor Sax 1 (Pop)	B♭ (-14)	Pitch Bend
T.02	Tenor Sax 2 (Straight)	B♭ (-14)	Pitch Bend
T.03	Tenor Sax 3 (Jazzy)	B♭ (-14)	Pitch Bend
T.04	Tenor Sax 4 (Breathy)	B♭ (-14)	Pitch Bend
T.05	Tenor Sax 5 (Rock)	B♭ (-14)	Pitch Bend
T.06	Tenor Sax 6 (Funky)	B♭ (-14)	Pitch Bend
T.07	Tenor Sax 7 (Classic)	B♭ (-14)	Pitch Bend
T.08	Tenor Sax 8 (Rich Classic)	B♭ (-14)	Pitch Bend

Display	Voice Name	Trans-position	Analog Controller
T.09	DUAL Tenor Sax 1 (Octave Tenor and Alto)	B♭ (-14)	Pitch Bend
T.10	DUAL Tenor Sax 2 (Octave Tenor and Baritone)	B♭ (-14)	Pitch Bend
T.11	DUAL Tenor Sax 3 (4th Tenor and Alto)	B♭ (-14)	Pitch Bend
T.12	FX Tenor Sax 1 (Distortion Effect)	B♭ (-14)	Pitch Bend
T.13	FX Tenor Sax 2 (Overdrive Effect)	B♭ (-14)	Pitch Bend
T.14	FX Tenor Sax 3 (Flanger Effect)	B♭ (-14)	Pitch Bend
T.15	FX Tenor Sax 4 (Phaser Effect)	B♭ (-14)	Portamento
B.01	Baritone Sax 1 (Pop)	E♭ (-21)	Pitch Bend
B.02	Baritone Sax 2 (Jazzy)	E♭ (-21)	Pitch Bend
B.03	Baritone Sax 3 (Ballad)	E♭ (-21)	Pitch Bend
B.04	Baritone Sax 4 (Rock)	E♭ (-21)	Pitch Bend
B.05	Baritone Sax 5 (Slap)	E♭ (-21)	Portamento
B.06	DUAL Baritone Sax 1 (Octave Baritone and Tenor)	E♭ (-21)	Pitch Bend
B.07	DUAL Baritone Sax 2 (15th Baritone and Soprano)	E♭ (-21)	Pitch Bend
B.08	DUAL Baritone Sax 3 (5th Baritone and Tenor)	E♭ (-21)	Pitch Bend
B.09	FX Baritone Sax 1 (Distortion Effect)	E♭ (-21)	Pitch Bend
B.10	FX Baritone Sax 2 (Overdrive Effect)	E♭ (-21)	Pitch Bend
B.11	FX Baritone Sax 3 (Phaser Effect)	E♭ (-21)	Portamento
C.01	Harmonica	C (0)	Pitch Bend
C.02	Irish Pipes	C (0)	Pitch Bend
C.03	Pan Pipes	C (0)	Pitch Bend
C.04	Shakuhachi (Japanese Bamboo Flute)	C (0)	Pitch Bend
C.05	Di Zi (Chinese Transverse Flute)	C (+12)	Pitch Bend
C.06	Sawtooth Lead 1	C (0)	Pitch Bend
C.07	Sawtooth Lead 2	C (+12)	Pitch Bend
C.08	Sawtooth Lead 3	C (0)	Pitch Bend
C.09	Sawtooth Lead 4	C (0)	Pitch Bend
C.10	Sawtooth Lead 5	C (0)	Pitch Bend
C.11	Square Lead 1	C (0)	Modulation
C.12	Square Lead 2	C (0)	Pitch Bend
C.13	Square Lead 3	C (+12)	Portamento
C.14	Resonance Lead 1	C (0)	Pitch Bend
C.15	Resonance Lead 2	C (0)	Modulation
C.16	Resonance Lead 3	C (-12)	Portamento
C.17	Sawtooth Bass	C (-24)	Pitch Bend

フィンガリングチャート / Fingering Chart / Griffabelle / Tableau des doigts /



押さえる
Close
Geschlossen
Fermé
Cerrado
Fechado
Закрытый
닫힘



放す
Open
Offen
Ouvert
Abierto
Aberto
Открытый
열림

この表は代表的な連指を掲載しています。
楽譜は記譜音で表記しています。

This chart shows typical fingerings for saxophones. The music notation is the written pitch, and not the concert pitch.

Diese Karte zeigt die typischen Griffe für Saxophone.
Die Noten entsprechen der notierten Tonhöhe, nicht dem Kamerton.

The chart displays typical fingerings for saxophones across three rows of keys. Each key is represented by a musical note on a staff and a corresponding diagram of the saxophone body with fingerings indicated by black dots (closed) and white circles (open).

- Row 1:** Bb, B, C, C#, D, Eb, E. The first diagram (Bb) is labeled "Low A".
- Row 2:** F, F#, G, Ab, A, Bb, B.
- Row 3:** Ab, A, Bb, B, C, C#, D.

MEMO

MEMO

MEMO

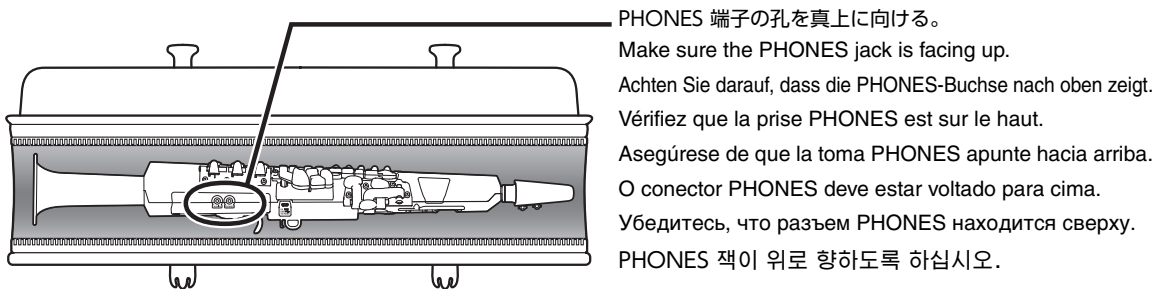

ご注意

- 楽器本体をケースに収納するときは、製品本体のPHONES 端子の孔を真上に向けて収納してください。それ以外の向きで収納すると、キイが故障するおそれがあります。

NOTICE

- Make sure that the PHONES jack is facing up when storing the instrument in the case. Failing to do so can cause damage to the keys.

ACHTUNG

- Achten Sie darauf, dass die PHONES-Buchse nach oben zeigt, wenn Sie das Instrument in den Koffer legen. Andernfalls können die Klappen beschädigt werden.

AVIS

- Vérifiez que la prise PHONES est sur le haut lorsque vous rangez l'instrument dans son étui. Sinon, vous risqueriez d'endommager les clés.

AVISO

- Al guardar el instrumento en el estuche, asegúrese de que la toma PHONES apunte hacia arriba. De no hacerlo así, podría dañar las llaves.

AVISO

- Verifique se o conector PHONES está voltado para cima ao guardar o instrumento na caixa. Caso contrário, as teclas poderão ser danificadas.

УВЕДОМЛЕНИЕ

- Убирая инструмент в футляр, убедитесь, что разъем PHONES находится сверху. Несоблюдение этого правила может привести к повреждению клавиш.

주의사항

- 악기를 케이스에 보관할 때는 PHONES 잭이 위로 향하도록 하십시오. 그렇지 않으면 키가 손상될 수 있습니다.

