

Clavinova®

CLP-380

РУКОВОДСТВО ПОЛЬЗОВАТЕЛЯ

ВАЖНО!

—Проверьте источник питания—

Убедитесь в том, что напряжение в розетке соответствует напряжению, указанному на инструменте. В некоторых случаях инструмент может быть оборудован переключателем напряжения, который расположен на задней панели рядом с кабелем питания. Убедитесь в том, что положение переключателя соответствует напряжению, используемому в вашем регионе. Первоначально переключатель напряжения установлен на напряжение 240 В. С помощью плоской отвертки поверните переключатель так, чтобы обозначение соответствующего напряжения было расположено напротив указателя на панели.

Информацию о сборке подставки для клавиатуры см. в инструкциях в конце данного руководства.

SPECIAL MESSAGE SECTION

PRODUCT SAFETY MARKINGS: Yamaha electronic products may have either labels similar to the graphics shown below or molded/stamped facsimiles of these graphics on the enclosure. The explanation of these graphics appears on this page. Please observe all cautions indicated on this page and those indicated in the safety instruction section.

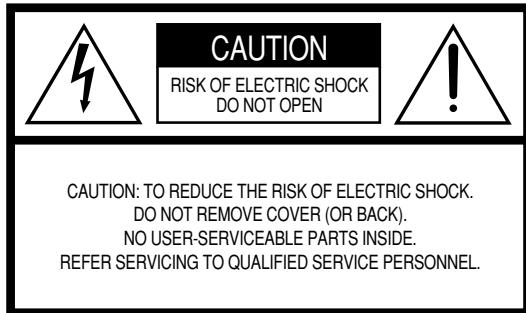

See bottom of Keyboard enclosure for graphic symbol markings.



The exclamation point within the equilateral triangle is intended to alert the user to the presence of important operating and maintenance (servicing) instructions in the literature accompanying the product.

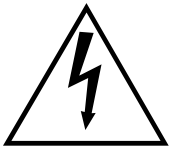

The lightning flash with arrowhead symbol, within the equilateral triangle, is intended to alert the user to the presence of uninsulated "dangerous voltage" within the product's enclosure that may be of sufficient magnitude to constitute a risk of electrical shock.

IMPORTANT NOTICE: All Yamaha electronic products are tested and approved by an independent safety testing laboratory in order that you may be sure that when it is properly installed and used in its normal and customary manner, all foreseeable risks have been eliminated. DO NOT modify this unit or commission others to do so unless specifically authorized by Yamaha. Product performance and/or safety standards may be diminished. Claims filed under the expressed warranty may be denied if the unit is/has been modified. Implied warranties may also be affected.

SPECIFICATIONS SUBJECT TO CHANGE: The information contained in this manual is believed to be correct at the time of printing. However, Yamaha reserves the right to change or modify any of the specifications without notice or obligation to update existing units.

ENVIRONMENTAL ISSUES: Yamaha strives to produce products that are both user safe and environmentally friendly. We sincerely believe that our products and the production methods used to produce them, meet these goals. In keeping with both the letter and the spirit of the law, we want you to be aware of the following:

Battery Notice: This product MAY contain a small non-rechargeable battery which (if applicable) is soldered in place. The average life span of this type of battery is approximately five years. When replacement becomes necessary, contact a qualified service representative to perform the replacement.

Warning: Do not attempt to recharge, disassemble, or incinerate this type of battery. Keep all batteries away from children. Dispose of used batteries promptly and as regulated by applicable laws. Note: In some areas, the servicer is required by law to return the defective parts. However, you do have the option of having the servicer dispose of these parts for you.

Disposal Notice: Should this product become damaged beyond repair, or for some reason its useful life is considered to be at an end, please observe all local, state, and federal regulations that relate to the disposal of products that contain lead, batteries, plastics, etc.

NOTICE: Service charges incurred due to lack of knowledge relating to how a function or effect works (when the unit is operating as designed) are not covered by the manufacturer's warranty, and are therefore the owners responsibility. Please study this manual carefully and consult your dealer before requesting service.

NAME PLATE LOCATION: The graphic below indicates the location of the name plate. The model number, serial number, power requirements, etc., are located on this plate. You should record the model number, serial number, and the date of purchase in the spaces provided below and retain this manual as a permanent record of your purchase.

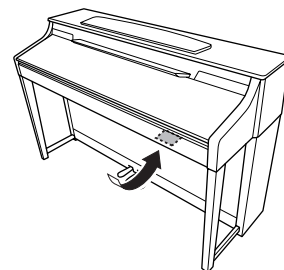

CLP-380

Model _____

Serial No. _____

Purchase Date _____

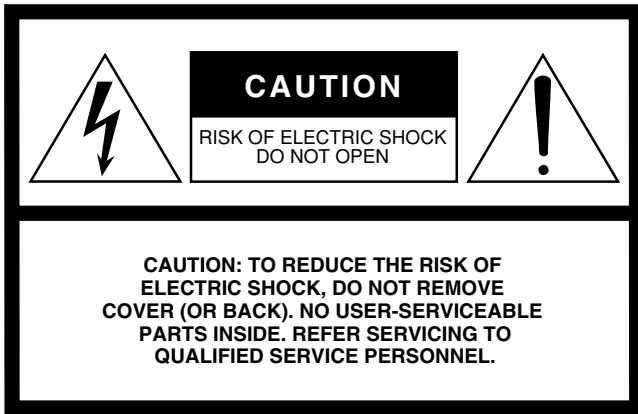

The above warning is located on the bottom of the unit.

Explanation of Graphical Symbols

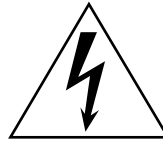

The lightning flash with arrowhead symbol within an equilateral triangle is intended to alert the user to the presence of uninsulated “dangerous voltage” within the product’s enclosure that may be of sufficient magnitude to constitute a risk of electric shock to persons.



The exclamation point within an equilateral triangle is intended to alert the user to the presence of important operating and maintenance (servicing) instructions in the literature accompanying the product.

IMPORTANT SAFETY INSTRUCTIONS

- 1 Read these instructions.
- 2 Keep these instructions.
- 3 Heed all warnings.
- 4 Follow all instructions.
- 5 Do not use this apparatus near water.
- 6 Clean only with dry cloth.
- 7 Do not block any ventilation openings. Install in accordance with the manufacturer’s instructions.
- 8 Do not install near any heat sources such as radiators, heat registers, stoves, or other apparatus (including amplifiers) that produce heat.
- 9 Do not defeat the safety purpose of the polarized or grounding-type plug. A polarized plug has two blades with one wider than the other. A grounding type plug has two blades and a third grounding prong. The wide blade or the third prong are provided for your safety. If the provided plug does not fit into your outlet, consult an electrician for replacement of the obsolete outlet.
- 10 Protect the power cord from being walked on or pinched particularly at plugs, convenience receptacles, and the point where they exit from the apparatus.
- 11 Only use attachments/accessories specified by the manufacturer.
- 12 Use only with the cart, stand, tripod, bracket, or table specified by the manufacturer, or sold with the apparatus. When a cart is used, use caution when moving the cart/apparatus combination to avoid injury from tip-over.
- 13 Unplug this apparatus during lightning storms or when unused for long periods of time.
- 14 Refer all servicing to qualified service personnel. Servicing is required when the apparatus has been damaged in any way, such as power-supply cord or plug is damaged, liquid has been spilled or objects have fallen into the apparatus, the apparatus has been exposed to rain or moisture, does not operate normally, or has been dropped.



WARNING

TO REDUCE THE RISK OF FIRE OR ELECTRIC SHOCK, DO NOT EXPOSE THIS APPARATUS TO RAIN OR MOISTURE.

ПРАВИЛА ТЕХНИКИ БЕЗОПАСНОСТИ

ВНИМАТЕЛЬНО ПРОЧИТАЙТЕ, ПРЕЖДЕ ЧЕМ ПРИСТУПАТЬ К ЭКСПЛУАТАЦИИ

* Храните это руководство в безопасном месте. Оно вам еще понадобится.



ПРЕДУПРЕЖДЕНИЕ

Во избежание серьезных травм и даже смерти от удара электрическим током, а также короткого замыкания, повреждения оборудования, пожара и других инцидентов всегда соблюдайте следующие меры безопасности:

Электропитание/кабель питания

- Используйте только напряжение, заданное для инструмента. Это напряжение указано на инструменте.
- Периодически проверяйте вилку электроинструмента и удаляйте с нее грязь и пыль.
- Используйте только кабель питания и разъем, входящие в комплект поставки.
- Кабель питания не должен находиться рядом с источниками тепла (нагревателями, радиаторами и др.). Не допускайте также чрезмерного сгибания и повреждения кабеля, не ставьте на него тяжелые предметы и держите его в таком месте, где на него нельзя наступить, задеть ногой или что-нибудь по нему перекатить.

Не открывать

- Не открывайте инструмент и не пытайтесь разобрать или модифицировать его внутренние компоненты. В инструменте нет компонентов, которые должен обслуживать пользователь. При появлении неисправности немедленно прекратите эксплуатацию и обратитесь за помощью к квалифицированным специалистам центра технического обслуживания корпорации Yamaha.

Беречь от воды

- Берегите инструмент от дождя, не используйте его рядом с водой, в условиях сырости и повышенной влажности; не ставьте на него емкости с жидкостью, которая может разлиться и попасть внутрь. В случае попадания жидкости, например воды, в инструмент немедленно отключите питание и отсоедините кабель питания от электросети. Затем обратитесь за помощью к квалифицированным специалистам центра технического обслуживания корпорации Yamaha.
- Никогда не вставляйте и не вынимайте вилку электроинструмента мокрыми руками.

Беречь от огня

- Не ставьте на инструмент горящие предметы, например свечи. Горящий предмет может упасть и вызвать пожар.

Внештатные ситуации

- В случае износа и повреждения кабеля питания или разъема, а также при внезапном исчезновении звука во время эксплуатации, при появлении необычного запаха и дыма немедленно отключите электропитание, выньте вилку из розетки и обратитесь за помощью к специалистам центра технического обслуживания корпорации Yamaha.



ВНИМАНИЕ

Во избежание нанесения серьезных травм себе и окружающим, а также повреждения инструмента и другого имущества, помимо прочего всегда соблюдайте следующие меры безопасности:

Электропитание/кабель питания

- При отключении кабеля от инструмента или от электросети беритесь за вилку, а не за кабель. Иначе можно повредить кабель.
- Отключайте инструмент от электросети, если планируете не использовать его в течение длительного времени, а также во время грозы.
- Не подключайте инструмент к одной электрической розетке с другими устройствами (например, через тройник). Это может привести к снижению качества звука или перегреву розетки.

Сборка

- Внимательно прочитайте документацию, описывающую процесс сборки. Неправильная последовательность сборки может привести к повреждению инструмента или травмам.

Место установки

- Во избежание деформации панели и повреждения внутренних компонентов берегите инструмент от чрезмерной пыли и сильной вибрации и не используйте его при очень высокой или низкой температуре (например, на солнце, рядом с нагревателем или в машине в дневное время).

- Не используйте инструмент в непосредственной близости от телевизора, радиоприемника, стереооборудования, мобильного телефона и других электроприборов. В противном случае в инструменте, телевизоре или радиоприемнике могут возникнуть помехи.
- Во избежание случайного падения инструмента не оставляйте его в неустойчивом положении.
- Перед перемещением инструмента отсоедините все кабели.
- Перед настройкой изделия убедитесь, что используемая электророзетка легко доступна. В случае возникновения каких-либо неполадок немедленно выключите инструмент и отключите его от электросети. Даже если питание выключено, изделие продолжает потреблять электроэнергию в минимальном количестве. Если изделие не используется в течение длительного времени, отключите шнур питания от электросети.
- Не устанавливайте инструмент вплотную к стене (необходим хотя бы 3-сантиметровый зазор), поскольку это может вызвать плохую циркуляцию воздуха и, как следствие, перегрев инструмента.

Подключение

- Перед подключением инструмента к другим электронным компонентам отключите их питание. Перед включением или отключением электронных компонентов установите минимальный уровень громкости. Убедитесь также в том, что на всех компонентах установлен минимальный уровень громкости, а во время игры на инструменте постепенно увеличьте громкость до нужной.

Обслуживание

- Удаляйте пыль и грязь мягкой тканью. Не трите слишком усердно, поскольку небольшие частицы грязи могут поцарапать полировку инструмента.
- Для чистки инструмента пользуйтесь мягкой сухой или слегка влажной тканью. Никогда не используйте пятновыводители, растворители, жидкие очистители или чистящие салфетки с пропиткой.

Меры безопасности при эксплуатации

- Следите, чтобы крышка клавиатуры не защемила вам пальцы, не вставляйте пальцы или руку в отверстия инструмента.
- Никогда не засовывайте и не роняйте бумагу, металлические и прочие предметы в отверстия на крышке, панели и клавиатуре. Если это случилось, немедленно выключите инструмент и выньте кабель питания из розетки. Затем обратитесь за помощью к специалистам центра технического обслуживания корпорации Yamaha.
- Не кладите на инструмент предметы из винила, пластмассы или резины: это может вызвать выцветание панели или клавиатуры.
- Удары металлическими, фарфоровыми или другими жесткими предметами могут вызвать трещины или шелушение полировки цифрового пианино. Меры безопасности при эксплуатации.
- Не облакачивайтесь на инструмент, не ставьте на него тяжелые предметы и не прикладывайте слишком большой силы при использовании кнопками, выключателями и разъемами.
- Не следует долго работать с высоким или некомфортным уровнем громкости инструмента/устройства или наушников, так как это может привести к потере слуха. При ухудшении слуха или звоне в ушах обратитесь к врачу.

Использование скамейки (если она есть)

- Во избежание случайного падения скамейки не оставляйте ее в неустойчивом положении.
- Не качайтесь на скамейке и не играйте, стоя на ней. Использование скамейки в качестве стремянки или в иных целях может привести к несчастному случаю или травме.
- Скамейка предназначена только для одного человека.
- Не пытайтесь регулировать высоту, сидя на скамейке, поскольку это приводит к перенапряжению регулирующего механизма, что, в свою очередь, может привести к его повреждению или даже травме.
- Если винты скамейки стали свободными в результате длительного использования, периодически завинчивайте их с помощью отвертки.

Сохранение данных

Сохранение и резервное копирование данных

- Текущие данные (стр. 39) теряются при отключении питания инструмента без сохранения. Сохраните данные на USB-устройстве или другом внешнем устройстве хранения данных, например на компьютере.

Сохраненные данные также могут быть утеряны из-за неисправности или неправильной работы инструмента. Сохраните важные данные на USB-устройстве или другом внешнем устройстве хранения данных, например на компьютере.

Корпорация Yamaha не несет ответственности за повреждения, вызванные неправильной эксплуатацией или модификацией инструмента, а также за потерянные или испорченные данные.

Всегда выключайте инструмент, если не используете его.

Благодарим за выбор цифрового пианино Yamaha Clavinova CLP-380.
Чтобы в полной мере использовать возможности и особенности вашего пианино Clavinova, внимательно прочтите это руководство и сохраните его для справки в дальнейшем.

О руководстве пользователя и сборнике таблиц

Руководство пользователя состоит из четырех основных разделов: «Введение», «Основные операции», «Тонкая настройка» и «Приложение». Кроме того, прилагается отдельный сборник таблиц.

Введение.	С этим разделом следует ознакомиться в первую очередь.
Основные операции.	Раздел содержит сведения об основных функциональных возможностях инструмента. Информация в этом разделе поможет вам при игре на Clavinova.
Тонкая настройка.	Этот раздел содержит сведения о тонкой настройке различных функций цифрового пианино Clavinova. Обращайтесь к этому разделу по необходимости.
Приложение.	В этом разделе содержится информация по устранению неполадок, описание встроенных тембров и другие справочные материалы.
Сборник таблиц.	Список обычных настроек (по умолчанию), список тембров XG и т. д. Список параметров эффектов, таблица определения данных эффектов, формат MIDI-данных и таблица характеристик MIDI-интерфейса доступны для загрузки в библиотеке руководств по продуктам Yamaha. http://www.yamaha.co.jp/manual/

- Модель CLP-380 в этом руководстве пользователя обозначается как «CLP/Clavinova».
- Иллюстрации и снимки ЖК-экранов в этом руководстве пользователя приведены только в качестве примеров. В действительности все может выглядеть несколько иначе.
- Копирование коммерческого программного обеспечения и коммерческих музыкальных данных разрешено исключительно для личного использования.

УВЕДОМЛЕНИЕ ОБ АВТОРСКИХ ПРАВАХ

Этот продукт включает компьютерные программы и содержимое, авторские права на которые принадлежат корпорации Yamaha или право на использование которых получено по лицензии от других фирм. К таким материалам, защищенным авторскими правами, относятся все без исключения компьютерные программы, MIDI-файлы и т. д. Любое несанкционированное использование таких программ и такого содержимого, выходящее за рамки личного пользования, запрещено соответствующими законами. Любое нарушение авторских прав преследуется по закону. НЕ СОЗДАВАЙТЕ, НЕ РАСПРОСТРАНЯЙТЕ И НЕ ИСПОЛЬЗУЙТЕ НЕЗАКОННЫЕ КОПИИ. Это устройство может использовать различные типы/форматы музыкальных данных путем преобразования их в музыкальные данные нужного формата для дальнейшего использования. Таким образом, при воспроизведении данных устройством звучание может несколько отличаться от исходного.

AVE-TCP™ В этом продукте установлен стек протоколов TCP/IP AVE-TCP™ компании ACCESS Co., Ltd.
© ACCESS CO., LTD., 1986-2008

AVE™-SSL В этом продукте установлен модуль технологии шифрования AVE™-SSL компании ACCESS Co., Ltd.
© ACCESS CO., LTD., 1997-2008

ACCESS™

Товарные знаки

- Windows является зарегистрированным товарным знаком корпорации Microsoft®.
- Все остальные товарные знаки являются собственностью соответствующих владельцев.

Настройка

В отличие от акустического пианино цифровое пианино Clavinova настраивать не надо. Оно всегда прекрасно настроено.

Транспортировка

При переезде инструмент Clavinova можно перевозить вместе с другими вещами. Перемещать инструмент можно как в собранном, так и в разобранном виде.

Клавиатуру следует перевозить в горизонтальном положении. Не наклоняйте ее и не ставьте набок. Не подвергайте инструмент чрезмерной вибрации или сильным ударам.

После транспортировки инструмента сделайте следующее, чтобы убедиться в оптимальной работе функции iAFC (стр. 92):

- Установите инструмент Clavinova так, чтобы расстояние между его задней панелью и стеной было не менее 10 см.
- Выполните автоматическую настройку функции iAFC (стр. 93).

Основные возможности

Натуральное дерево с покрытием из синтетической слоновой кости

Клавиши инструмента по структуре аналогичны настоящей слоновой кости. При создании белых клавиш использовались специальные породы натурального дерева. Благодаря мягкости и нескользящей поверхности клавиш игра на инструменте становится еще приятнее. По ощущению клавиш этот инструмент значительно превосходит все существующие электронные клавиатуры. Вы чувствуете себя так, как если бы играли на настоящем рояле. Клавиатура специальной конструкции также позволяет применять приемы игры, доступные только на рояле. Например, можно повторять одну и ту же ноту, и звук будет плавно сливаться даже без использования правой педали. Можно также быстро нажимать на одну и ту же клавишу, получая отчетливый звук без неестественного обрыва при каждом нажатии.

Динамическое стереосэмплирование AWM

В инструменте CLP-380 реализована оригинальная технология генерации тона AWM Dynamic Stereo Sampling (динамическое стереосэмплирование AWM) корпорации Yamaha, которая позволяет создавать насыщенные, реалистичные тембры и обеспечивает ни с чем не сравнимую реалистичность звука. Система AWM (Advanced Wave Memory) — это система сэмплирования, позволяющая добиться реального звучания акустического инструмента с помощью цифровой технологии записи звука реального инструмента и применения высококачественной технологии цифрового фильтра к записанным аудиосэмплам. В тембрах GRAND PIANO 1 используются абсолютно новые сэмплы, записанные с полноразмерного концертного рояля. Каждая сэмплированная нота была тщательно настроена и обработана для обеспечения наилучшего звучания (моментальное действие и выразительное ответное действие). В особом тембре используются три сэмпла, зависящие от скорости нажатия клавиш (динамическое сэмплирование), «сустейн-сэмплирование» для повторного воспроизведения при нажатии на правую педаль уникального резонанса деки и струн акустического рояля и «сэмплы отпущенной клавиши», которые добавляют едва различимый звук при отпускании клавиш. Эти сложные функции и современные технологии обеспечивают звук инструмента и характер воспроизведения на нем, практически как у настоящего акустического рояля.

Система Tri-Amp

В инструменте встроена система Tri-Amp для отдельного усиления звучания каждого диапазона динамика (высокого, среднего и низкого), что обеспечивает большую четкость и точность каждого динамика, оптимальную громкость для каждого диапазона октав и позволяет наслаждаться более насыщенным, естественным звуком.

Имитация пространственного звучания рояля (функция iAFC)

Включите эффект iAFC (Instrumental Active Field Control), и вы почувствуете, как звук занимает пространство вокруг вас, как если бы вы играли на сцене концертного зала. С помощью эффекта Spatial можно воссоздать и подчеркнуть естественное звучание традиционных акустических инструментов. Общее звучание становится более глубоким, и улучшается резонанс, особенно если используется эффект DDE (эффект правой педали).

IDC (Internet Direct Connection, прямое подключение к Интернету)

Подключая инструмент CLP-380 непосредственно к Интернету, можно использовать специальную службу на веб-сайте корпорации Yamaha, позволяющую автоматически воспроизводить песни (данные песен), относящиеся к различным музыкальным жанрам.

Дополнительные принадлежности

- Коллекция партитур «50 хитов для фортепиано»
- Руководство пользователя
- Сборник таблиц
- Банкетка (в зависимости от места приобретения может не входить в комплект поставки)
- Дополнительный компакт-диск для Windows
- Дополнительный компакт-диск с руководством по установке в системе Windows
- Кабель питания

Содержание

Введение	6
О руководстве пользователя и сборнике таблиц	6
Основные возможности	7
Дополнительные принадлежности	7
Панель управления и разъемы	10
Основы управления	12
Подготовка к работе инструмента Clavinova	14
Крышка клавиатуры	14
Пюпитр	14
Скобки-фиксаторы для нот	14
Включение питания	15
Настройка контрастности экрана	15
Регулировка громкости	16
Использование наушников	16
Автоматическая регулировка iAFC	16
Основные операции	17
Прослушивание демонстрационных мелодий	17
Прослушивание 50 встроенных песен для фортепиано	19
Воспроизведение 50 встроенных песен	19
Упражнения для одной руки с использованием 50 встроенных песен	21
Упражнения с использованием функции Repeat Playback и встроенных песен	22
Выбор и воспроизведение тембров	23
Выбор тембров	23
Использование педалей	24
Варьирование звучания [BRILLIANCE]/[REVERB]/[CHORUS]	25
Наложение тембров (режим Dual)	27
Разделение клавиатуры и воспроизведение двух различных тембров (режим Split)	28
Использование метронома	30
Запись собственного исполнения	31
Запись новой песни	31
Запись исполнения без указания записываемой партии	32
Запись исполнения нескольких разных партий	35
Другие методы записи	36
Работа с файлами, например удаление файлов песен... [FILE/SONG SETTING]	39
Основные операции с файлами	41
Сохранение записанных песен на USB-устройстве... [Save]	42
Удаление песни из памяти для хранения инструмента Clavinova или с USB-устройства хранения данных... [Delete]	43
Переименование файлов... [Rename]	43
Копирование файлов... [Copy]	44
Перемещение файлов... [Move]	45
Создание папок на USB-устройстве... [MakeDir]	45
Форматирование USB-устройства хранения данных... [Format]	46
Автоматический выбор песни на носителе... [SongAutoOpen]	46
Изменение типа символов на экране... [CharacterCode]	47
Воспроизведение записанных песен и коммерческих музыкальных записей	48
Воспроизведение песни	48
Включение и выключение воспроизведения партии	50
Поддерживаемые типы данных песен	50

IDC (Internet Direct Connection, прямое подключение к Интернету).....	51
Подключение инструмента к Интернету	51
Информация о настройках Интернета (настройки точки доступа).....	54
Информация о настройках Интернета.....	58
Открытие информации о подключении.....	61
Экспорт информации о подключении.....	62
Восстановление обычных настроек Интернета (по умолчанию).....	63
Список сообщений (IDC).....	64
Список кодов ошибок (IDC).....	66
Словарь терминов (IDC).....	67
Устранение неполадок (IDC)	69
Прослушивание песен, загруженных из Интернета	70
Подключения.....	72
Разъемы	72
Подключение USB-устройства хранения данных.....	74
Подключение к персональному компьютеру	75
Тонкая настройка	77
Тонкая настройка	77
Список параметров.....	77
Выполнение тонкой настройки	80
Тонкая настройка записи и воспроизведения [FILE/SONG SETTING]	82
Тонкая настройка метронома METRONOME [SETTING].....	85
Тонкая настройка тембров [VOICE SETTING].....	86
Тонкая настройка для iAFC [iAFC SETTING]	92
Другие настройки [FUNCTION]	94
Список сообщений.....	104
Вопросы об операциях и функциях	108
Приложение	110
Устранение неполадок	110
Совместимость данных.....	112
Встроенные тембры.....	114
Примеры сочетаний тембров (режимы Dual и Split).....	116
Сборка подставки для клавиатуры	117
Меры предосторожности при использовании разъема USB [TO DEVICE].....	122
Использование USB-устройств хранения данных	123
Использование дисководов гибких дисков (FDD) и дискет (поставляется по заказу).....	124
Установка дисководов гибких дисков (поставляется по заказу).....	125
Дополнительные приспособления	126
Технические характеристики.....	127
Предметный указатель.....	129

Панель управления и разъемы

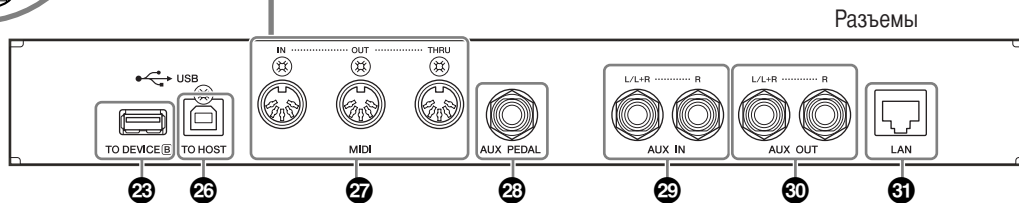
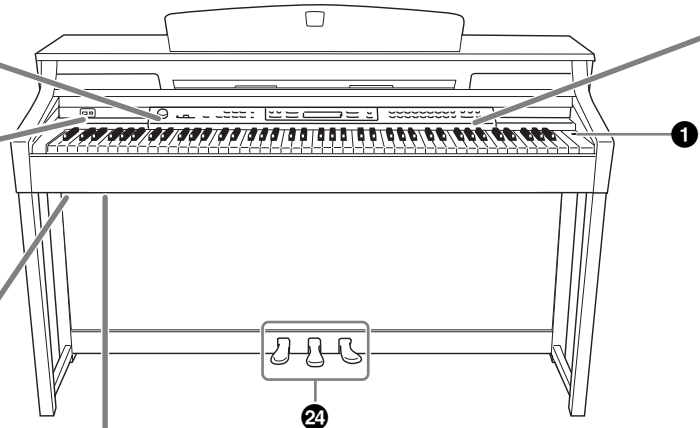
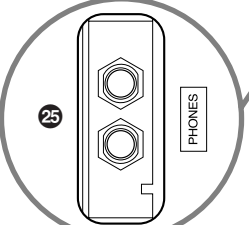
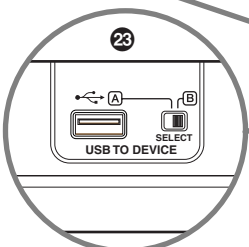
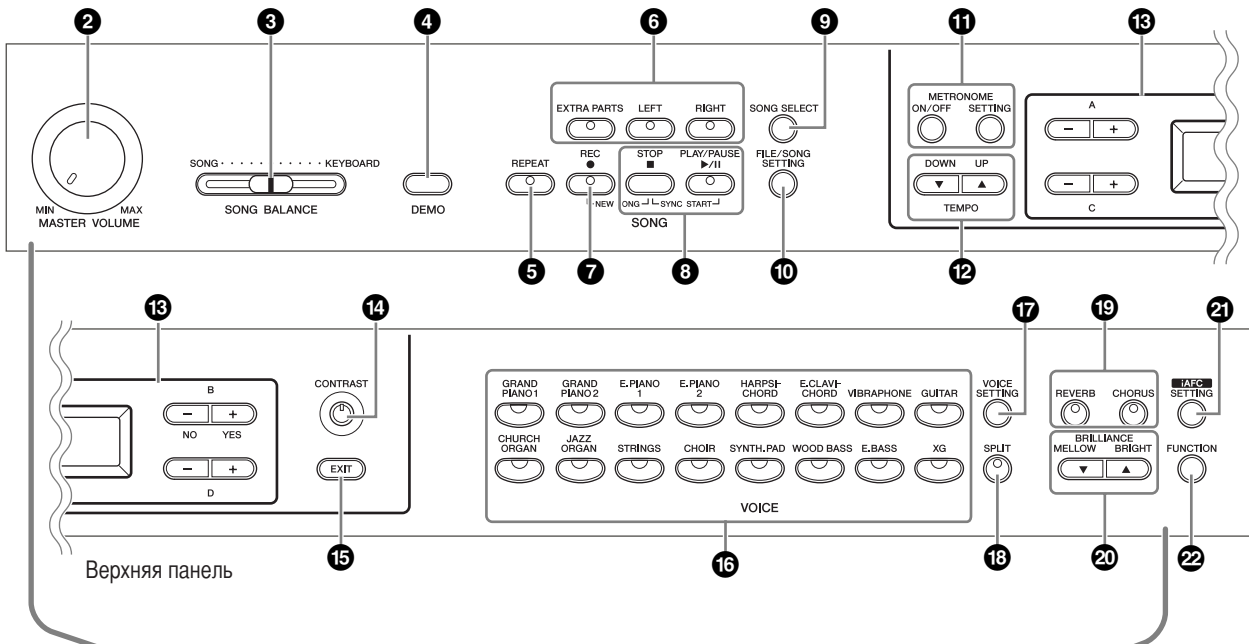

Перед использованием разъемов внимательно ознакомьтесь с их названиями на панели.

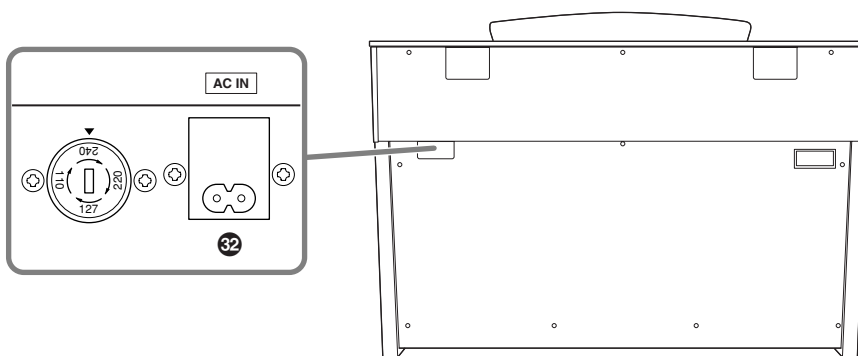

- 1 Переключатель [POWER].....** стр. 15
- 2 Диск [MASTER VOLUME].....** стр. 16
Регулировка громкости звука с помощью диска.
- 3 Регулятор [SONG BALANCE].....** стр. 38
С помощью этого регулятора устанавливается соотношение между громкостью воспроизведения песни и громкостью игры на клавиатуре.
- 4 Кнопка [DEMO].....** стр. 17
Демонстрационную песню можно воспроизвести в любом тембре.
- 5 Кнопка [REPEAT].....** стр. 22
Повторное воспроизведение одной песни или установка диапазона (в долях) в пределах песни для повторного воспроизведения.
- 6 Кнопки [RIGHT], [LEFT], [EXTRA PARTS].....** стр. 21, 31, 35
Отключение партии левой, правой или обеих рук, что дает возможность разучивать соответствующую (выключенную) партию отдельно.
- 7 Кнопка [REC].....** стр. 32
Запись собственного исполнения.
- 8 Кнопки [PLAY/PAUSE], [STOP].....** стр. 20, 49, 71
Воспроизведение встроенных песен, записанного материала, коммерческих музыкальных записей или песен из Интернета и т. д.
- 9 Кнопка [SONG SELECT].....** страницы 19, 48
Выбор песни для воспроизведения или редактирования.
- 10 Кнопка [FILE/SONG SETTING].....** стр. 39, 82
Сохранение записанных песен и управление файлами песен. Тонкая настройка записи и воспроизведения песни.
- 11 Кнопки METRONOME [ON/OFF], METRONOME [SETTING].....** стр. 30, 77, 85
Использование функций метронома.
- 12 Кнопки TEMPO [UP] [DOWN].....** стр. 30
Изменение темпа (скорости) песни и метронома.
- 13 Экран, кнопки A – D [-] [+].....** стр. 12
- 14 Регулятор [CONTRAST].....** стр. 15
Настройка контрастности экрана.
- 15 Кнопка [EXIT].....** стр. 13
При нажатии этой кнопки происходит возврат к главному экрану (отображается при включении питания).
- 16 Кнопки групп тембров.....** стр. 23
Выбор групп тембров. Доступно шестнадцать групп тембров, включая рояль. Можно также скомбинировать два тембра, и использовать их вместе.
- 17 Кнопка [VOICE SETTING].....** стр. 78, 86
Тонкая настройка звучания тембра и эффектов.
- 18 Кнопка [SPLIT].....** стр. 28
Проигрывание партий правой и левой руки в разных тембрах.
- 19 Кнопки [REVERB], [CHORUS].....** стр. 26
Добавление к звучанию эффектов реверберации и хоруса.
- 20 Кнопки BRILLIANCE [MELLOW] [BRIGHT].....** стр. 25
Настройка яркости звука.
- 21 Кнопка [iAFC SETTING].....** стр. 78, 92
При использовании эффектов iAFC звук инструмента Clavinova приобретает дополнительную глубину и резонанс, приближаясь к звучанию настоящих акустических инструментов. Можно включить или выключить функцию iAFC или провести тонкую настройку эффектов iAFC.
- Чтобы получить оптимальные результаты от использования iAFC, выполните следующие рекомендации.

 - Поставьте инструмент так, чтобы расстояние между его задней панелью и стеной было не менее 10 см.
 - Обязательно используйте автоматическую регулировку (калибровку). Она требуется при первом включении и после каждого перемещения инструмента Clavinova (стр. 93).
- 22 Кнопка [FUNCTION].....** стр. 79, 94
Позволяет регулировать настройки, такие как чувствительность к силе нажатия на клавиши, или выполнять тонкую настройку высоты звука или параметров MIDI.
- 23 Разъемы USB [TO DEVICE].....** стр. 72
Позволяют подключать инструмент к USB-устройству хранения данных для сохранения или загрузки данных. Инструмент оборудован двумя разъемами [TO DEVICE], A (слева от клавиатуры) и B (снизу на соединительной панели), которые выбираются с помощью переключателя [SELECT].
- 24 Педаль приглушения звука (левая), педаль sostenuto (средняя), демпферная педаль (правая).....** стр. 24
Позволяют создавать множество выразительных эффектов, подобно педалям акустического пианино. Этим педалям также можно присваивать различные функции.
- 25 Разъемы [PHONES].....** стр. 16
Для подключения стандартных стереонаушников, чтобы играть, не мешая окружающим.
- 26 Разъем USB [TO HOST].....** стр. 72
Позволяет подключать инструмент к компьютеру для обмена MIDI-данными между инструментом Clavinova и компьютером.
- 27 Разъемы MIDI [IN] [OUT] [THRU].....** стр. 72
Для подключения внешних MIDI-устройств, позволяющих использовать различные MIDI-функции.
- 28 Разъем [AUX PEDAL].....** стр. 72
Позволяет подключать дополнительную педаль для удобства ножного управления различными функциями.
- 29 Разъемы AUX IN [L/L+R] [R].....** стр. 73
Позволяют подключать внешний генератор звука для воспроизведения этого звука через встроенную акустическую систему и динамики инструмента.
- 30 Разъемы AUX OUT [L/L+R] [R].....** стр. 73
Позволяют выводить звук инструмента Clavinova на внешние динамики с усилителями для воспроизведения с большей громкостью и в большем пространстве.
- 31 Порт [LAN].....** стр. 74
Подключая инструмент CLP-380 непосредственно к Интернету, можно использовать специальную службу на веб-сайте корпорации Yamaha, позволяющую автоматически воспроизводить песни (данные песен), относящиеся к различным музыкальным жанрам, в качестве фонового музыкального сопровождения.
- 32 Разъем [AC IN].....** стр. 15
Подключение кабеля питания.

Основы управления

У инструмента множество кнопок и ручек настройки, так много, что сначала вы можете растеряться. Однако, усвоив основные операции, вы поймете, что инструментом очень легко пользоваться.

Нажмите кнопку, соответствующую нужной функции.

Кнопки позволяют получить доступ к функциям.

Например, чтобы сменить тембр, просто нажмите одну из кнопок группы тембров, расположенных справа на панели управления, а чтобы прослушать встроенную песню, нажмите кнопку [SONG SELECT] слева.

Информацию о функциях каждой кнопки см. в разделе «Панель управления и разъемы» на стр. 10.

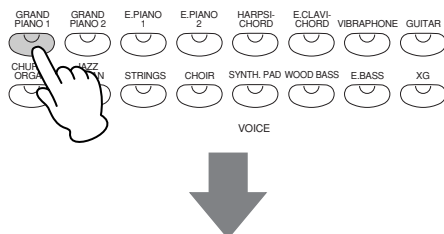

При нажатии кнопки на экране появляется соответствующее содержание или параметр. Например, при нажатии кнопки тембра на экране отображается название тембра, а при нажатии кнопки [SONG SELECT] — название песни. Нажав кнопку, посмотрите сведения на экране.

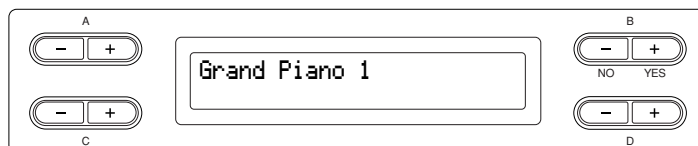

Выбор элементов/параметров с помощью кнопок на боковой части экрана.

У каждой функции может быть несколько элементов или параметров, из которых можно выбирать нужные.

Чтобы выбрать элемент или параметр, нажмите одну из кнопок A [-][+] – D [-][+]. Каждый параметр на экране соответствует кнопке A [-][+] – D [-][+] рядом.

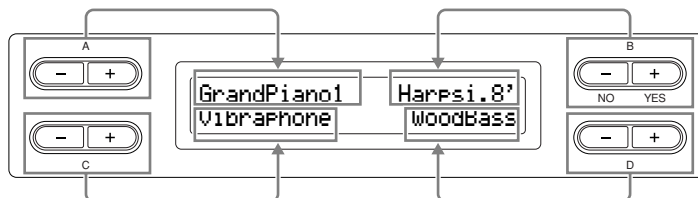

■ Для сброса значений параметров нажмите одновременно кнопки [-][+].

Если вы изменили значения параметров или настроек, их можно вернуть к исходному состоянию. Для этого просто нажмите одновременно кнопки [-][+].

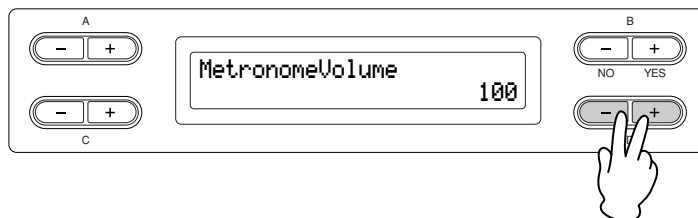

Кнопки TEMPO и BRILLIANCE имеют ту же форму, что и кнопки A [-][+] – D [-][+]. При одновременном нажатии кнопок такой формы происходит сброс соответствующих значений и параметров.

Подготовка к работе инструмента Clavinova

Крышка клавиатуры

Порядок открытия крышки клавиатуры

Немного приподнимите крышку и плавно сдвиньте вперед.

Порядок закрытия крышки

Потяните крышку на себя и осторожно опустите на клавиатуру.



⚠ Когда вы открываете или закрываете крышку, будьте внимательны, чтобы не повредить пальцы.

⚠ ВНИМАНИЕ

Открывая и закрывая крышку, беритесь за нее обеими руками. Не отпускайте крышку, пока она не откроется или не закроется полностью. Поднимая или опуская крышку, следите за тем, чтобы не прищемить свои или чужие пальцы (особенно пальцы детей) между крышкой и корпусом.

Не кладите на крышку клавиатуры металлические предметы или бумагу. Когда крышка открыта, мелкие предметы могут попасть внутрь корпуса, и тогда извлечь их будет практически невозможно. Это может привести к поражению током, короткому замыканию, пожару и иным серьезным повреждениям инструмента.

Пюпитр

Поднятие пюпитра

1. Наклоните пюпитр на себя, насколько это возможно.
2. Опустите металлические фиксаторы справа и слева на обратной стороне пюпитра.
3. Наклоните пюпитр назад так, чтобы он опирался на фиксаторы.

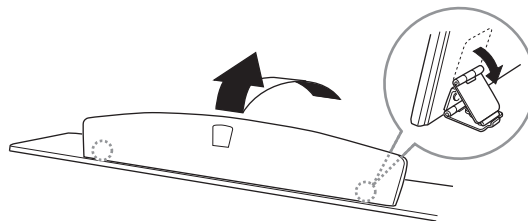

Опускание пюпитра

1. Наклоните пюпитр на себя, насколько возможно.
2. Поднимите металлические фиксаторы (на обратной стороне пюпитра).
3. Осторожно наклоняйте пюпитр назад, пока он полностью не ляжет на место.

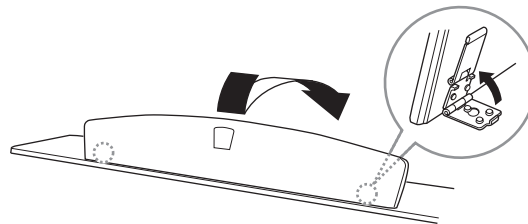

⚠ ВНИМАНИЕ

Не используйте пюпитр, когда он поднят наполовину.

Опуская пюпитр, придерживайте его, пока он полностью не опустится на место.

Скобки-фиксаторы для нот

Эти фиксаторы удерживают страницы нот на месте.

Поднятие скобок

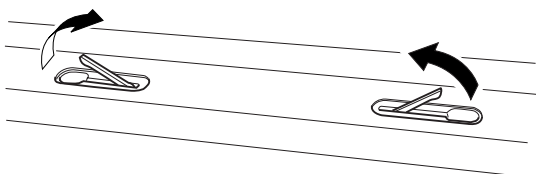

Опускание скобок

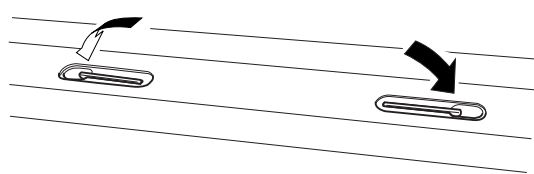

Включение питания

1. Подсоедините кабель питания.

Сначала вставьте вилку кабеля питания в разъем на инструменте Clavinova, затем подсоедините другой конец кабеля к соответствующей настенной розетке. Изображение местоположения разъема [AC IN] приведено в разделе «Панель управления и разъемы» (стр. 10).

В некоторых странах в комплект поставки может входить переходник для подключения к розеткам с другим расположением контактов.

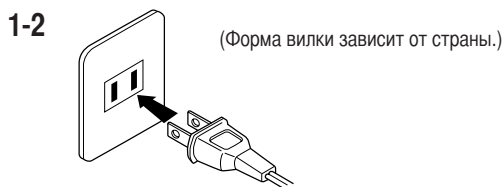
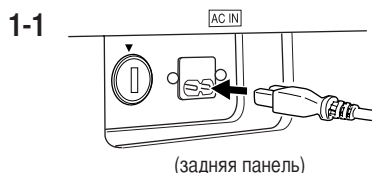

⚠ ПРЕДУПРЕЖДЕНИЕ

Убедитесь, что напряжение, используемое в данном регионе, подходит для питания инструмента CLP-380 (допустимое напряжение указано на нижней панели инструмента). В некоторых странах на нижнюю панель клавиатуры рядом с кабелем питания помещается переключатель напряжения. Убедитесь в том, что положение переключателя соответствует напряжению, используемому в вашем регионе. Подключение инструмента к неподходящему источнику питания может серьезно повредить его электросхему и даже привести к поражению током! Используйте только кабель питания, входящий в комплект поставки инструмента CLP-380. При потере или повреждении кабеля свяжитесь с дилером корпорации Yamaha для его замены. Использование неподходящего кабеля может привести к пожару и поражению током! Тип кабеля питания, поставляемого с инструментом CLP-380, может быть различным в зависимости от страны, где совершена покупка. (В некоторых странах в комплект поставки может входить переходник для подключения к розеткам с другим расположением контактов.) НЕ модифицируйте вилку кабеля, поставляемого с инструментом CLP-380. Если вилка не входит в розетку, вызовите специалиста-электрика для установки розетки необходимого типа.

2. Включите пианино.

Нажмите переключатель [POWER] в правой части клавиатуры, чтобы включить инструмент.

Включится подсветка экрана в центре передней панели и индикатор питания, находящийся на корпусе ниже левого края клавиатуры.

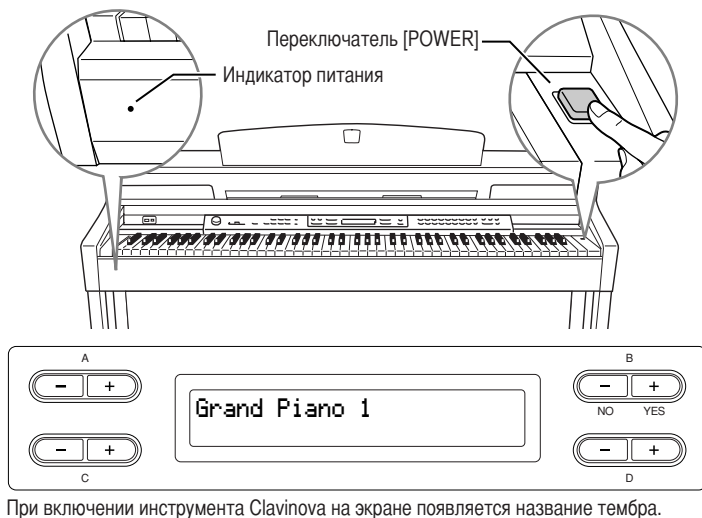

При включении инструмента Clavinova на экране появляется название тембра.

Нажмите кнопку [POWER] еще раз, чтобы выключить инструмент Clavinova. Экран и индикатор питания погаснут.

К СВЕДЕНИЮ

Индикатор питания
Если закрыть крышку клавиатуры, не выключая инструмент, индикатор продолжает гореть, показывая, что инструмент все еще включен.

⚠ ВНИМАНИЕ

Даже если инструмент выключен, он продолжает потреблять минимальное количество электроэнергии. Отключайте инструмент от электросети, если он не используется в течение длительного времени, а также во время грозы.

Настройка контрастности экрана

Можно настроить контрастность экрана с помощью регулятора [CONTRAST], расположенного справа от экрана.

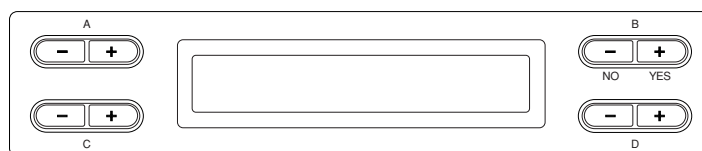

Используйте этот регулятор

ТЕРМИНОЛОГИЯ

Контрастность
Разница между яркими и темными областями.

Регулировка громкости

Для настройки громкости используйте дисковый регулятор [MASTER VOLUME], расположенный в левой части панели. Во время настройки нажимайте какие-нибудь клавиши, чтобы слышать громкость звука.

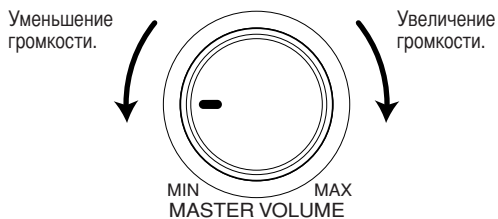

⚠ ВНИМАНИЕ

Не используйте инструмент Clavinova при высоком уровне громкости длительное время. Это может повредить ваш слух.

ТЕРМИНОЛОГИЯ

MASTER VOLUME

Уровень громкости всей клавиатуры

К СВЕДЕНИЮ

С помощью диска [MASTER VOLUME] можно также настраивать громкость звука, выходящего через разъемы [PHONES] и поступающего через разъем AUX [OUT].

Использование наушников

Подсоедините наушники к одному из разъемов [PHONES].

Если к любому из разъемов [PHONES] подсоединены наушники, встроенные динамики автоматически отключаются.

Инструмент оборудован двумя разъемами [PHONES].

К ним можно подключать две стандартные гарнитуры стереонаушников. (Если используется только одна пара наушников, ее можно подсоединять к любому из разъемов.)

⚠ ВНИМАНИЕ

Не используйте наушники при высоком уровне громкости длительное время. Это может привести к потере слуха.



Крючок для наушников

На инструмент Clavinova можно вешать наушники.

Закрепите крючок для наушников на корпусе с помощью двух винтов (4 × 10 мм), как показано на рисунке.

⚠ ВНИМАНИЕ

Не вешайте на этот крючок ничего, кроме наушников. Иначе можно повредить инструмент Clavinova или крючок.

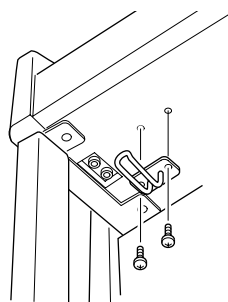

К СВЕДЕНИЮ

Дополнительные наушники

Наушники Yamaha HPE-160.

Автоматическая регулировка iAFC

В инструменте CLP-380 имеется функция iAFC (Instrumental Active Field Control). Она позволяет создавать звук из динамика, расположенного на задней стороне инструмента, усиливая реверберацию и объемность звука. Чтобы пользоваться возможностями iAFC в полной мере, выполните автоматическую настройку (стр. 92).

Прослушивание демонстрационных мелодий

Инструмент Clavinova имеет одну демонстрационную песню для каждой группы тембров.

В этом разделе объясняется, как прослушать демонстрационные песни для приведенных ниже групп тембров.

Демонстрационные мелодии

Группа тембров	Мелодии	Композитор
GRAND PIANO1	Albumbrad, Lyriske stykker IV, op.47-2	E. H. Grieg
HARPSICHORD	Concerto a cembalo obbligato, 2 violini, viola e continuo No.7, BWV.1058	J.S. Bach
CHURCH ORGAN	Herr Christ, der ein'ge Gottes-Sohn, BWV.601	J.S. Bach

Приведенные выше демонстрационные пьесы — это короткие переработанные отрывки из оригинальных произведений. Все остальные песни являются оригиналами (© Yamaha Corporation, 2008).

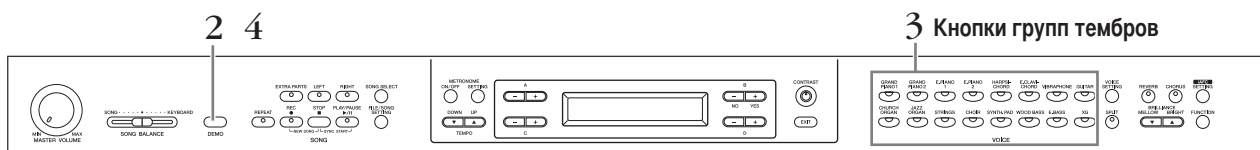

Действия

1. Включите питание.

(Если питание выключено) Нажмите переключатель [POWER], чтобы включить инструмент.

Установите диск управления [MASTER VOLUME] примерно посередине между значениями «MIN» и «MAX». Затем, начав игру, переместите диск управления [MASTER VOLUME], чтобы добиться оптимальной громкости.

2. Войдите в демонстрационный режим.

Для входа в демонстрационный режим нажмите кнопку [DEMO].

Индикаторы кнопок групп тембров будут мигать один за другим.

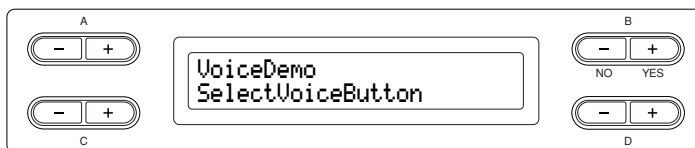

3. Выберите мелодию и запустите воспроизведение.

Нажмите кнопку группы тембров для демонстрационной песни, которую хотите услышать.

Индикатор нажатой кнопки загорится, и начнет звучать демонстрационная песня. После этого демонстрационные песни будут воспроизводиться одна за другой, начиная с левой верхней кнопки, до тех пор, пока вы не остановите воспроизведение.

4. Остановите воспроизведение и выйдите из демонстрационного режима.

Нажмите кнопку [DEMO].

ТЕРМИНОЛОГИЯ

Режим

Состояние инструмента, в котором можно выполнить определенную функцию. В демонстрационном режиме можно прослушать демонстрационные мелодии.

К СВЕДЕНИЮ

Регулировка баланса громкости проигрываемой песни и вашей игры на клавиатуре выполняется регулятором [SONG BALANCE] (стр. 38).

К СВЕДЕНИЮ

Чтобы выйти из демонстрационного режима, можно также нажать кнопку [EXIT] или [STOP].

Демонстрация звучания пианино с помощью технологии стереосэмплирования и функции iAFC

Нажав кнопку [DEMO] одновременно с кнопкой A [+] для вызова экрана «PianoDemo» (Демонстрация звучания пианино), можно прослушать и сравнить, как звучит пианино с использованием технологии стереосэмплирования или функции iAFC, а также без них. Демонстрационные песни распределены между кнопками групп тембров следующим образом.

	Демонстрация использования технологии стереосэмплирования и функции iAFC	Кнопки групп тембров
Демонстрация звучания пианино	Stereo Piano (стереосэмплирование)	GRAND PIANO 1
	Mono Piano (моносэмплирование)	GRAND PIANO 2
	Sustain (сустэйн-сэмплирование)	
	С использованием	E.PIANO1
	Без использования	E.PIANO 2
	KeyOff (сэмплирование отпущенной клавиши)	
	С использованием	HARPSICHORD
	Без использования	E.CLAVICHORD
	StringRes (резонанс струны)	
	С использованием	VIBRAPHONE
	Без использования	GUITAR
	Демонстрация iAFC	iAFC
С использованием		CHURCH ORGAN
Без использования		JAZZ ORGAN

Прослушивание 50 встроенных песен для фортепиано

Инструмент Clavinova содержит 50 песен в переложении для фортепиано. Эти песни можно прослушать (стр. 19) или использовать для упражнений (стр. 21). Можно также обратиться к прилагаемому сборнику «50 greats for the Piano» (50 хитов для фортепиано) с нотами 50 встроенных песен.

Воспроизведение 50 встроенных песен

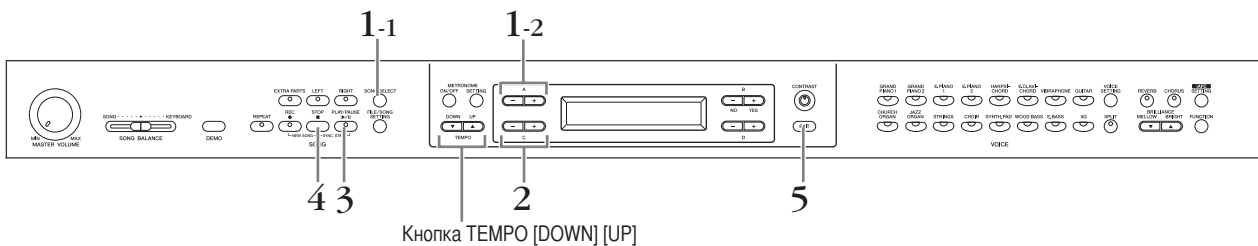

Действия

1. Откройте экран выбора песни.
 - 1-1 Нажмите кнопку [SONG SELECT].
 - 1-2 Используйте кнопки A [-][+] для выбора типа песни «PRESET».

Экран выбора песни

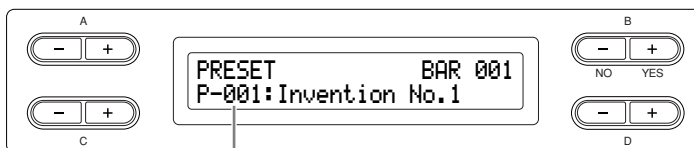

На экране отображается номер песни.

PRESET Память встроенных песен. Эта память содержит 50 встроенных песен для фортепиано.

2. Выберите песню.
Для выбора нужной песни с номерами от P-001 до P-050 воспользуйтесь кнопками C [-][+].

ТЕРМИНОЛОГИЯ

Песня

На инструменте Clavinova данные исполняемого произведения называются «песней». Это понятие включает как демонстрационные мелодии, так и встроенные мелодии для фортепиано.

3. Включите воспроизведение встроенной песни. Нажмите кнопку [PLAY/PAUSE], чтобы начать воспроизведение.

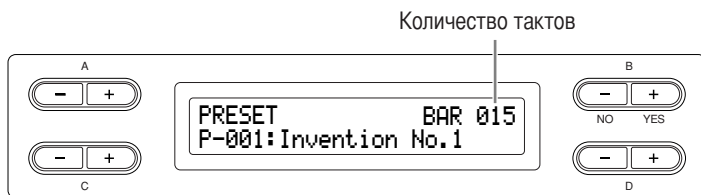

Регулировка темпа

Для регулировки темпа воспроизведения можно использовать кнопки TEMPO [DOWN][UP]. Возврат к темпу песни по умолчанию происходит при одновременном нажатии кнопок [DOWN] и [UP].

Для возврата к экрану выбора песни нажмите любую из кнопок [SONG SELECT].

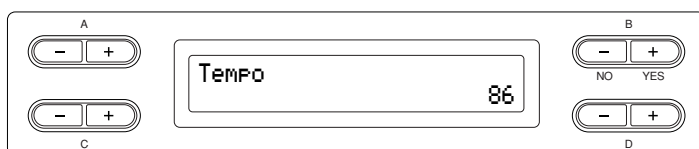

4. Остановите воспроизведение песни.

Когда песня заканчивается, воспроизведение автоматически прекращается, и происходит автоматический возврат к началу песни. Чтобы остановить песню во время воспроизведения, нажмите кнопку [STOP]. Приостановить воспроизведение можно с помощью кнопки [PLAY/PAUSE].
Воспроизведение останавливается в момент нажатия кнопки.

Перемотка вперед и назад

На экране выбора песни можно выполнить следующие операции:

Для перемотки назад и вперед (во время проигрывания песни или когда песня остановлена) воспользуйтесь кнопками B [- (NO)][+ (YES)].

Если во время воспроизведения необходимо начать воспроизведение предыдущей песни, нажмите кнопку C [-].

Если во время воспроизведения необходимо начать воспроизведение следующей песни, нажмите кнопку C [+].

Если во время воспроизведения песни или когда песня остановлена необходимо перейти к ее началу, нажмите кнопку [STOP] или одновременно нажмите кнопки B [- (NO)][+ (YES)].

5. Вернитесь к главному экрану. Нажмите кнопку [EXIT].

К СВЕДЕНИЮ

- [----: NewSong] — это «пустая» песня, которую можно использовать для записи своего произведения (стр. 31).
- Можно задать повторное воспроизведение одной песни или установить диапазон (в долях) в пределах песни для повторного воспроизведения с помощью кнопки [REPEAT] (стр. 22). Используйте параметр «SongRepeat» в меню [FILE/SONG SETTING] для повторного воспроизведения всех песен (стр. 82).

К СВЕДЕНИЮ

Одновременно с воспроизведением встроенной песни можно играть на клавиатуре. Кроме того, можно изменить тембр для клавиатуры.

К СВЕДЕНИЮ

Используйте кнопки D [-][+] для перемещения по названию песни, если название не помещается на экране.

К СВЕДЕНИЮ

С помощью кнопок D [-][+] можно также изменить темп.

К СВЕДЕНИЮ

Возврат к стандартному темпу

Каждый раз, когда выбирается новая встроенная песня, происходит автоматический возврат к исходному темпу для этой песни.

ТЕРМИНОЛОГИЯ

Главный экран

Главным экраном является экран выбора тембра (стр. 23), который появляется при включении инструмента Clavinova.

Упражнения для одной руки с использованием 50 встроенных песен

50 встроенных песен записаны так, что партии для левой и правой руки находятся в разных партиях. При желании партии левой, правой или обеих рук можно отключить, что предоставляет возможность разучивать каждую из этих партий по отдельности. Для воспроизведения партии правой руки надо нажать кнопку [RIGHT], а для воспроизведения партии левой руки — кнопку [LEFT].

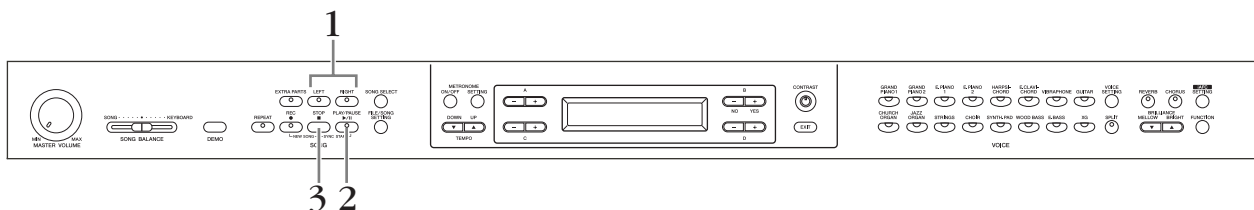

Действия

- 1. Выключите воспроизведение партии, которую хотите разучить.**
После выбора песни для упражнения отключите соответствующую партию кнопкой [RIGHT] или [LEFT].

После выбора песни загорятся оба индикатора — [RIGHT] и [LEFT]. Это означает, что можно воспроизвести обе партии. Если нажать одну из кнопок, соответствующий индикатор погаснет, и партия воспроизводиться не будет. При последовательном нажатии кнопок воспроизведение соответственно включается и выключается.

- 2. Включите воспроизведение и играйте на клавишах.**
Чтобы начать воспроизведение, нажмите кнопку [PLAY/PAUSE]. Играйте на клавишах отключенную партию.

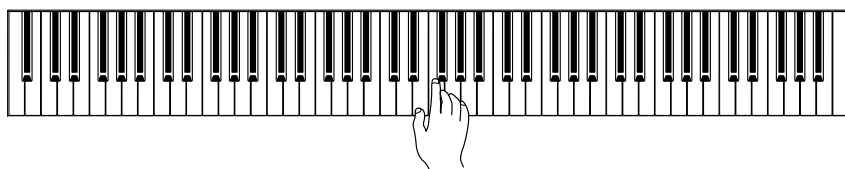

Автоматический запуск воспроизведения при начале игры на клавиатуре (синхронное начало)

Инструмент можно настроить так, чтобы воспроизведение начиналось при начале игры на клавиатуре (синхронное начало). Нажмите и удерживайте кнопку [STOP] и нажмите кнопку [PLAY/PAUSE]. Индикатор [PLAY/PAUSE] мигает, и инструмент Clavinova перейдет в режим ожидания синхронного начала. Как только вы начнете играть на клавиатуре, в тот же момент начнется воспроизведение. Если во время ожидания нажать кнопку [STOP], синхронное начало будет отменено.

- 3. Остановите воспроизведение.**

Когда песня заканчивается, воспроизведение автоматически прекращается, и происходит автоматический возврат к началу песни. Чтобы остановить песню во время воспроизведения, нажмите кнопку [STOP]. Приостановить воспроизведение можно с помощью кнопки [PLAY/PAUSE]. Воспроизведение останавливается в момент нажатия кнопки.

К СВЕДЕНИЮ

Партии можно включать и отключать даже во время воспроизведения.

ТЕРМИНОЛОГИЯ

Синхронно
Одновременно; в то же время.

К СВЕДЕНИЮ

Включение воспроизведения партий
При выборе новой песни обе партии включаются автоматически.

Упражнения с использованием функции Repeat Playback и встроенных песен

Функция циклического воспроизведения Song Repeat может использоваться для повторного воспроизведения песни или заданного диапазона тактов. Это удобно для повторения упражнений трудных фрагментов.

Повторное воспроизведение песни

Действия

1. **Активируйте режим Repeat.**
Выберите песню для упражнения и нажмите кнопку [REPEAT].
2. **Включите повторное воспроизведение.**
Чтобы начать воспроизведение, нажмите кнопку [PLAY/PAUSE].
3. **Выйдите из режима повторного воспроизведения Repeat и вернитесь к обычному режиму воспроизведения.**
Нажмите кнопку [STOP], чтобы остановить воспроизведение, а затем нажмите кнопку [REPEAT].

Выбор диапазона тактов и их повтор (A-B repeat)

Действия

1. **Выберите песню для упражнения и ее воспроизведения.**
Чтобы начать воспроизведение, нажмите кнопку [PLAY/PAUSE].
2. **Задайте диапазон для повтора.**
В точке начала диапазона (A) нажмите кнопку [REPEAT].
В конечной точке (B) нажмите кнопку [REPEAT].
Фрагмент от точки A до точки B будет повторяться циклически после автоматически вставляемого вступления (помогающего подготовиться к воспроизведению фрагмента).
3. **Отмените указанный диапазон и вернитесь к обычному режиму воспроизведения.**
Нажмите кнопку [REPEAT].

К СВЕДЕНИЮ

Повторно можно воспроизвести все песни из списка 50 встроенных песен или с USB-устройств хранения данных (стр. 82).

К СВЕДЕНИЮ

Установка диапазона повтора между точкой A и концом песни. При установке одной лишь точки A фрагмент воспроизводится от этой точки до конца мелодии.

К СВЕДЕНИЮ

Если выбрать другую песню, указанный диапазон автоматически отменяется, и повторное воспроизведение отключается.

Выбор и воспроизведение тембров

Выбор тембров

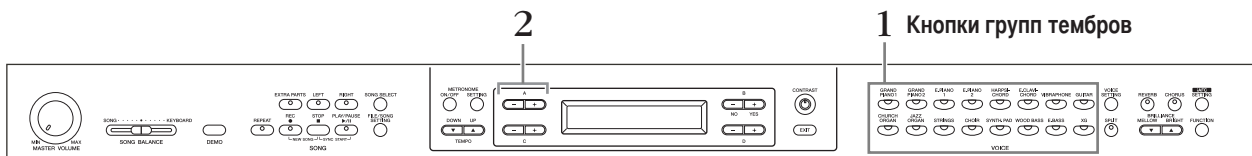

Действия

1. Выберите группу тембров.
Нажмите кнопку группы тембров
2. Выберите тембр.
Выберите тембр с помощью кнопок A [-]/[+].

Группа тембров	Название тембра	Группа тембров	Название тембра
GRANDPIANO1	GrandPiano1	CHURCHORGAN	PipeOrganPrincipal
	MellowPiano		PipeOrganTutti
	RockPiano		PipeOrganFlute 1
	HonkyTonkPiano		PipeOrganFlute 2
GRANDPIANO2	GrandPiano2	JAZZORGAN	JazzOrgan
	BrightPiano		RotaryOrgan
E.PIANO1	E.Piano1		MellowOrgan
	SynthPiano	STRINGS	Strings
E.PIANO2	E.Piano2		SynthStrings
	Vintage E.Piano		SlowStrings
HARPSICHORD	Harpsichord8'	CHOIR	Choir
	Harpsichord8'+4'		SlowChoir
E.CLAVICHORD	E.Clavichord		Scat
	Wah Clavi.	SYNTH.PAD	SynthPad 1
VIBRAPHONE	Vibraphone		SynthPad 2
	Marimba	WOOD BASS	WoodBass
	Celesta		Bass&Cymbal
GUITAR	NylonGuitar	E.BASS	ElectricBass
	SteelGuitar		FretlessBass
		XG	XGVoice

Подробную информацию о тембрах XG см. в списке тембров XG в отдельном буклете в сборнике таблиц.

Если вы выбрали XG

Тембры XG разделены на категории и размещены в отдельных папках. Сначала можно выбрать группу тембров XG, а затем нужный тембр.

2-1 Для вызова экрана, где можно выбрать тембры XG, нажмите одновременно кнопки [-]/[+] рядом с названием тембра XG на экране.

2-2 Выберите группу тембров с помощью кнопок A [-]/[+].

2-3 Выберите тембр с помощью кнопок C [-]/[+].

ТЕРМИНОЛОГИЯ

Тембр

Для инструмента Clavinova «тембр» означает «тон» или «звуковой оттенок».

К СВЕДЕНИЮ

Сменить тембр в пределах одной и той же группы можно повторным нажатием кнопки группы тембров.

К СВЕДЕНИЮ

Чтобы познакомиться с тембрами, можно прослушать демонстрационные песни для каждой группы тембров (стр. 17). За более подробной информацией о встроенных тембрах обратитесь к списку тембров на стр. 114.

К СВЕДЕНИЮ

Громкость тембра можно регулировать силой нажатия клавиш, хотя при некоторых настройках параметра TouchSense сила нажатия практически не влияет на звучание некоторых музыкальных инструментов. См. «Список встроенных тембров» на стр. 114.

К СВЕДЕНИЮ

Стандарт XG представляет собой существенное расширение стандарта GM System level 1 и разработан корпорацией Yamaha специально для увеличения числа тембров и их разновидностей, лучшего управления тембрами и эффектами, а также для совместимости MIDI-данных в будущем.

Использование педалей

Инструмент Clavinova оборудован тремя педалями: правая (демпферная), средняя (сосенуто) и левая (для приглушенного звучания). Они позволяют создавать множество выразительных эффектов, подобно педалям акустического пианино.

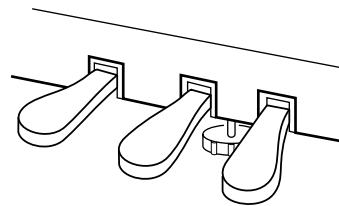

Демпферная (правая) педаль

Если вы нажимаете правую педаль, звуки длятся дольше.

Если выбран режим «Grand Piano 1», нажатие на правую педаль приводит в действие «сустейн»-сэмплы для точного воспроизведения уникального резонанса деки и струн акустического рояля. Правая педаль также оснащена функцией полупедали, придающей звучанию естественную выразительность.

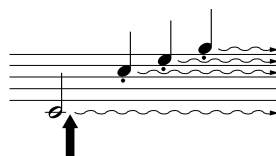

Если нажать правую педаль, все проигрываемые ноты будут звучать дольше, пока вы не отпустите педаль.

К СВЕДЕНИЮ

Если правая педаль не работает или звуки удлиняются даже без ее нажатия, проверьте подключение шнура педали к разъему [PEDAL] на инструменте (см. шаг 6 на стр. 119). Кроме того, для параметра «RPedalFunc» в меню «FUNCTION» (Функция) должно быть выбрано значение «ON» (см. стр. 96).

ТЕРМИНОЛОГИЯ

Полупедаль.

При игре на фортепиано с эффектом сустейна, может возникнуть необходимость слегка заглушить продленный звук. Для этого нужно отпустить правую педаль наполовину.

К СВЕДЕНИЮ

Порог, после которого начинает действовать эффект «Half Pedal», задается значением параметра «Half Pedal Point» в меню «Function» (стр. 98).

К СВЕДЕНИЮ

Глубину резонанса, вызываемого «сустейн»-сэмплами, можно регулировать с помощью параметра «Sustain Sampling Depth» в меню «FUNCTION». См. стр. 99.

К СВЕДЕНИЮ

Функцию каждой педали можно определить с помощью параметров «RPedalFunc», «CPedalFunc» и «LPedalFunc» в меню «FUNCTION». См. стр. 96.

К СВЕДЕНИЮ

Средней и левой педалям можно также назначить функции пуска и остановки песни (PLAY/PAUSE) с помощью параметра «PedalPlay/Pause» в меню «FUNCTION» (см. стр. 98).

Педаль «сосенуто» (средняя)

Если взять ноту или аккорд и нажать на педаль «сосенуто», пока клавиши нажаты, эти ноты будут длиться, пока вы не отпустите педаль. Последующие ноты не удлиняются.

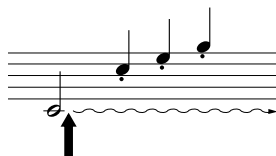

Если нажать педаль сосенуто в то время, когда нажаты клавиши, эти ноты будут звучать, пока вы не отпустите педаль.

Педаль для приглушенного звучания (левая)

Пока нажата левая педаль, громкость проигрываемых нот будет приглушена, а тембр слегка изменен. (На ноты, которые в момент нажатия левой педали уже звучали, эта педаль не влияет. Нажимайте ее непосредственно перед тем, как нажмете нужные ноты.)

Для тембров Vibraphone, Jazz Organ и Mellow Organ эта педаль включает и выключает вибрато или переключает скорость вибрато. (См. стр. 98.)

Варьирование звучания [BRILLIANCE]/[REVERB]/[CHORUS]

Функция Effect позволяет добавить звуку выразительность. К эффектам инструмента Clavinova относятся Brilliance (яркость), Reverb (реверберация) и Chorus (хорус).

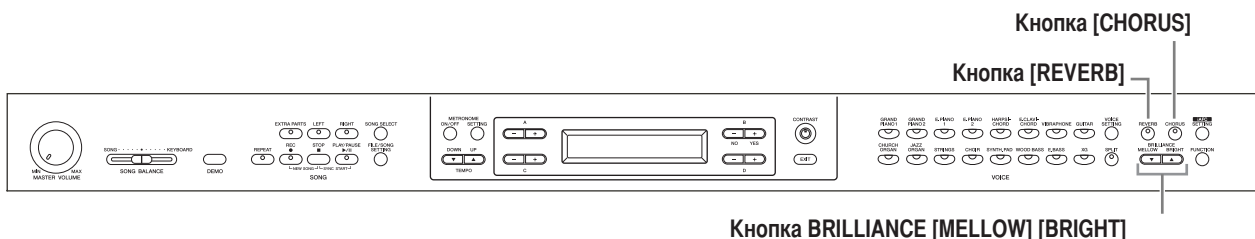

[BRILLIANCE]

С помощью этой кнопки можно регулировать яркость звука на свой вкус.

Действия

Для выбора нужной тональности нажмите одну из кнопок BRILLIANCE [MELLOW]/ [BRIGHT].

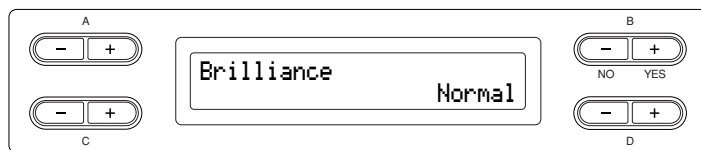

- Mellow3 } Мягкий и спокойный звук.
- Mellow2 } Чем больше число, тем мягче и спокойнее звук.
- Mellow1 }
- Normal Стандартный тон.
- Bright1 } Яркий тон.
- Bright2 } Чем больше число, тем ярче звук.
- Bright3 }

Чтобы вернуться к главному экрану, нажмите кнопку [EXIT].

К СВЕДЕНИЮ

Можно нажать кнопки BRILLIANCE [MELLOW] [BRIGHT], а затем выбрать тональность с помощью кнопки D [-]/[+].

К СВЕДЕНИЮ

Стандартная установка — Normal

ТЕРМИНОЛОГИЯ

Стандартная установка
Стандартная установка (Normal) — это заводская установка на тот момент, когда вы впервые включаете инструмент Clavinova.

К СВЕДЕНИЮ

Если в качестве типа эффекта BRILLIANCE выбрать [Bright1], [Bright2] или [Bright3], громкость слегка увеличится. Если при этом увеличить основную громкость с помощью диска [MASTER VOLUME], это может привести к искажению звука. В этом случае уменьшите громкость.

[REVERB]

Эта кнопка добавляет реверберацию к звуку для имитации естественной реверберации концертного зала.

Действия

Нажатие кнопки [REVERB] попеременно включает и выключает реверберацию.

Если выбран тембр GrandPiano1 или GrandPiano2, то даже при отключенном эффекте реверберации применяется эффект «реверберации деки».

[CHORUS]

Эта кнопка дает возможности добавить звуку широту и объемность.

Действия

Нажатие кнопки [CHORUS] попеременно включает и выключает эффект хора.

Включать и выключать эффект хора можно с помощью кнопок [CHORUS] ON/OFF на панели и с помощью параметра «Chorus On Off» в меню «VOICE SETTING» (см. стр. 89). Установка, задаваемая с помощью кнопки [CHORUS] ON/OFF на панели, является временной. То есть, как только вы выбираете другой тембр, установка хора для прежнего тембра отменяется. Значение параметра «Chorus On Off» для каждого тембра хранится в памяти инструмента. То есть, если вы выбираете какой-нибудь тембр, хорус автоматически включается или выключается в зависимости от того, какая стандартная установка хранится для данного тембра.

К СВЕДЕНИЮ

Тип реверберации можно выбрать с помощью параметра «Reverb Type» в меню «VOICE SETTING» (Настройка тембров), а глубину реверберации для выбранного тембра — с помощью параметра «Reverb Send». (См. стр. 88.)

К СВЕДЕНИЮ

Стандартная установка — ON

К СВЕДЕНИЮ

Эффект хора можно выбрать с помощью параметра «Chorus Type» в меню «VOICE SETTING» (Настройка тембров), а глубину хора для выбранного тембра — с помощью параметра «Chorus Send». Эффект хора можно включать или выключать с помощью параметра «Chorus On Off». См. стр. 89.

К СВЕДЕНИЮ

Стандартная установка

Стандартное значение параметра «Chorus» (включен или выключен) зависит от тембра.

3. Выберите второй тембр.

Для выбора еще одного тембра из той же самой группы пользуйтесь кнопками B [- (NO)][+ (YES)].

Для выбора двух одинаковых тембров нажмите кнопки B [- (NO)][+ (YES)] один раз. Для выбора двух разных тембров одной и той же группы нажмите кнопки B [- (NO)][+ (YES)] нужное количество раз.

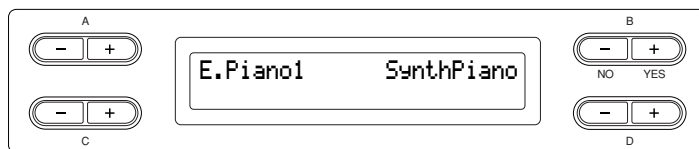

4. Выйдите из режима Dual и вернитесь к обычному режиму игры. Нажмите любую кнопку группы тембров.

К СВЕДЕНИЮ

Если клавиатура разделена на правую и левую части (стр. 28) и нужно задать режим Dual для левой руки, нажмите D [-][+].

Разделение клавиатуры и воспроизведение двух различных тембров (режим Split)

Режим разделения (Split) позволяет воспроизводить на клавиатуре два разных тембра — один тембр для левой руки и другой для правой. Например, левой рукой можно играть басовую партию с тембром [WOOD BASS] или [E. BASS], а правой — мелодию. Удачные сочетания тембров указаны в таблице «Примеры сочетаний тембров (режимы Dual и Split)» на стр. 116.

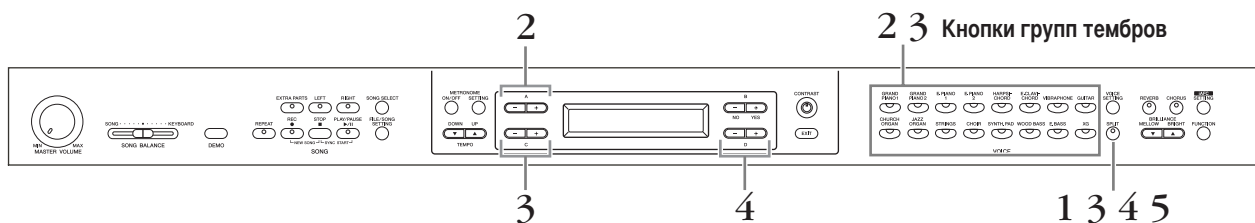

Действия

1. Войдите в режим Split. Нажмите кнопку [SPLIT].
2. Выберите тембр для правой руки. Для выбора тембра правой части клавиатуры пользуйтесь кнопками групп тембров и кнопками A [-][+].
3. Выберите тембр для левой руки. Чтобы выбрать тембр для левой части клавиатуры, нажмите кнопку [SPLIT] вместе с кнопкой группы тембров. Выберите тембр с помощью кнопок C [-][+].

К СВЕДЕНИЮ

Информацию о выборе тембров XG см. на стр. 23.

4. Установите точки разделения (правой и левой части клавиатуры).

Обычно точкой разделения является клавиша «F#2».

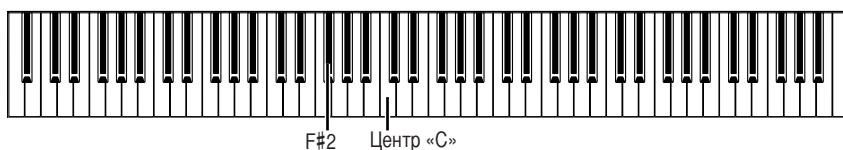

Изменение точки разделения

Нажмите кнопку [SPLIT] вместе с кнопкой D [-][+], чтобы задать точку разделения.

(Другой способ) Нажмите нужную клавишу при нажатой кнопке [SPLIT].

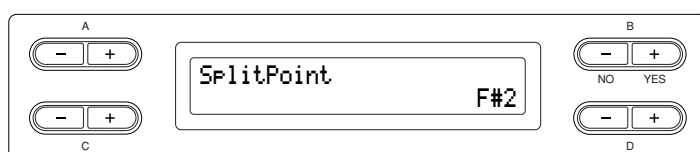

Чтобы вернуться к главному экрану, нажмите кнопку [SPLIT].

5. Выйдите из режима Split и вернитесь к обычному режиму игры. Нажмите кнопку [SPLIT].

В режиме Split можно использовать режим Dual как в левой, так и в правой части клавиатуры (см. стр. 27).

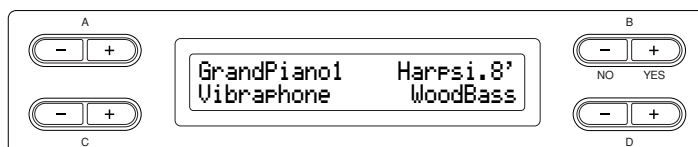

К СВЕДЕНИЮ

Заданная точка разделения клавиатуры (split point) входит в левую часть.

К СВЕДЕНИЮ

Установить точку разделения можно также с помощью параметра [SplitPoint] в меню [FUNCTION] (стр. 96).

Использование метронома

Встроенный в инструмент Clavinova метроном (прибор, задающий темп исполнения) удобен для упражнений.

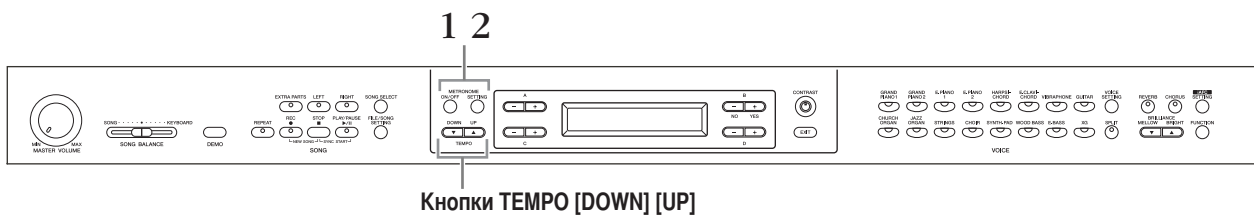

Действия

1. Запустите метроном.

Нажмите кнопку METRONOME [ON/OFF].

Регулировка темпа

Нажмите кнопку TEMPO [DOWN] или [UP].

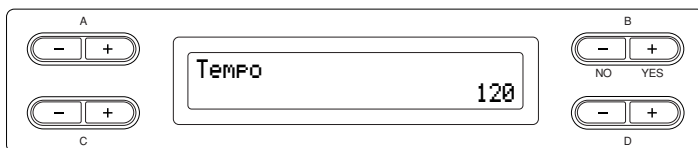

Для регулировки темпа (в диапазоне 5 – 500 ударов/мин.) пользуйтесь кнопками TEMPO [DOWN][UP] или D [-][+]. Для возврата к стандартному темпу (используемому по умолчанию) одновременно нажмите кнопки [DOWN] и [UP] или D [-] и [+].

Чтобы вернуться к обычному экрану, нажмите кнопку [EXIT].

2. Остановите метроном.

Нажмите кнопку METRONOME [ON/OFF].

К СВЕДЕНИЮ

По умолчанию темп равен 120. (Если выбрана песня, она воспроизводится в своем исходном темпе.)

К СВЕДЕНИЮ

С помощью кнопки METRONOME [SETTING] можно задать тактовый размер (темп), громкость метронома и тон сигнала. (См. стр. 85.)

Запись собственного исполнения

В этой главе показано, как записать собственное исполнение с помощью функции записи инструмента Clavinova.

Например, во время упражнений иногда полезно прослушать собственную игру. Можно также записать только партию левой руки, а затем воспроизводить ее во время упражнений для правой руки.

Так как всего можно записать 16 партий, это позволяет отдельно или друг за другом записать партии левой и правой руки, каждую партию при исполнении в четыре руки или каждую партию ансамбля.

ТЕРМИНОЛОГИЯ

Отличие записи данных от сохранения данных

Формат данных, которые записываются на кассету, отличается от формата данных, записываемых в память самого инструмента Clavinova. На кассету записываются аудиосигналы. А инструмент Clavinova «сохраняет» данные о синхронизации нот, тембрах и темпе, но не аудиосигналы. Когда вы воспроизводите записанные песни, инструмент Clavinova генерирует звук в соответствии с информацией, которая хранится в памяти. Поэтому операцию записи в память инструмента Clavinova точнее было бы назвать «сохранением информации». Но в этой книге часто используется слово «запись», так как это кажется более понятным.

Иногда для облегчения выполнения операции на экране появляется сообщение с информацией или вопросом. Описание каждого сообщения, рекомендуемые действия и способы устранения неполадок см. в разделе «Список сообщений» на стр. 104.

К СВЕДЕНИЮ

Записать собственное исполнение (звуковые данные) можно на кассетный магнитофон или другие записывающие устройства через разъем AUX OUT. (См. стр. 73.)

Запись новой песни

Существует два способа записи собственного исполнения: быстрая запись без указания записываемой партии или запись нескольких партий в разные партии. Можно выбрать подходящий вам способ.

■ Запись исполнения без указания записываемой партии (стр. 32)

Этот простой и удобный способ записи позволяет быстро записать собственное исполнение без указания записываемой партии — он полезен, например, для записи сольных фортепианных произведений.

Таким образом исполнение автоматически записывается в партию 1 (правую партию).

■ Запись исполнения нескольких разных партий (стр. 35)

Этот способ позволяет отдельно записать левую, правую и дополнительные партии.

Так как можно записать левую партию во время воспроизведения правой, этот способ полезен для записи двух партий дуэта. Так как можно отдельно записать до шестнадцати партий, запишите одну за другой партию каждого инструмента, а затем создайте композицию с полной оркестровкой.

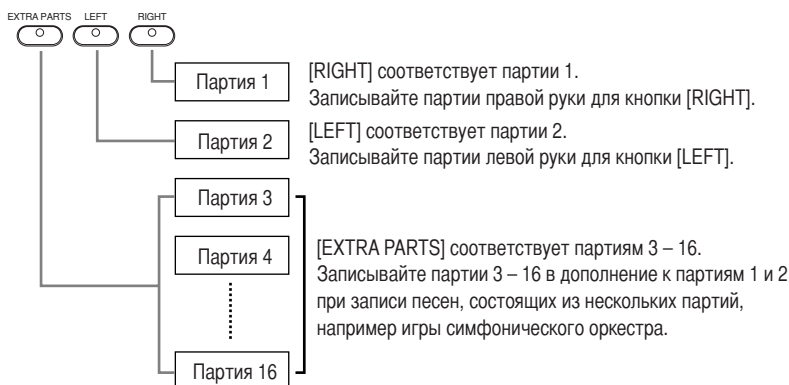

К СВЕДЕНИЮ

Соответствующие каналы (партии) в песне будут автоматически назначены кнопкам [RIGHT] и [LEFT]. Так кнопке [RIGHT] можно назначить партию, отличную от партии 1, а кнопке [LEFT] — партию, отличную от партии 2.

К СВЕДЕНИЮ

Если на экране появляется сообщение «MemoryFull» (память исчерпана) или «SystemLimit» (превышение системного ограничения) после записи исполнения, см. раздел «Сохранение записанных песен на USB-устройстве... [Save]» на стр. 42.

Запись исполнения без указания записываемой партии

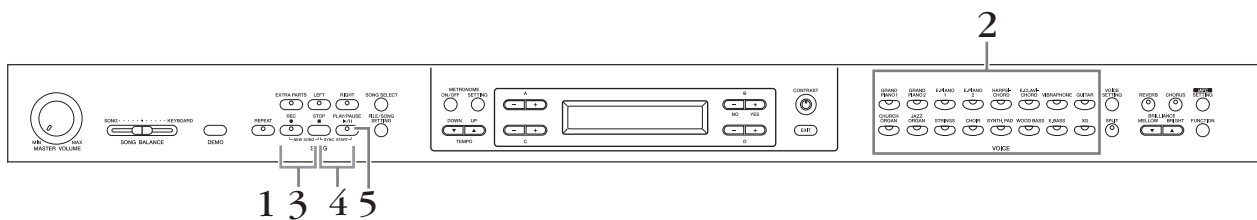

Действия

- Выбор «NewSong» для записи.**
Одновременно нажмите кнопки [REC] и [STOP].

Экран «NewSong»

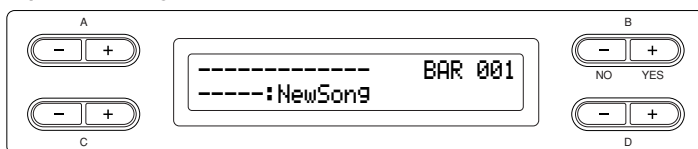

- Выберите тембр.**
Выберите тембр(ы) для записи (см. стр. 23).

Задайте другие параметры: реверберацию, хорус и «Song Balance». С помощью диска [MASTER VOLUME] задайте нужную громкость. С помощью этого диска можно регулировать громкость и во время воспроизведения.

После выбора темпа или если не появляется экран готовности к записи, один раз нажмите кнопку [SONG SELECT], чтобы вернуться к экрану «NewSong».

- Включите режим записи.**
Нажмите кнопку [REC].

Индикаторы [REC] и [RIGHT] начнут мигать красным цветом. (Для прекращения записи нажмите кнопку [REC] еще раз или нажмите кнопку [STOP].)

Экран готовности к записи

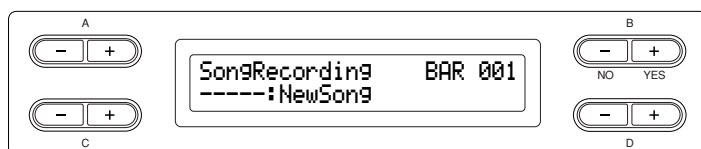

Если требуется, задайте темп. Если экран готовности к записи не появляется, нажмите один раз кнопку [SONG SELECT].

К СВЕДЕНИЮ

Если вы выбираете любую песню, кроме «-----:NewSong», запись производится для партии, где что-то уже записано. Прежние данные партии стираются.

К СВЕДЕНИЮ

Задайте темп на шаге 3.

К СВЕДЕНИЮ

Информацию о записи в режиме Dual или Split см. на стр. 38.

4. Запустите или остановите запись.

Запись начинается автоматически, как только вы нажмете клавишу.

(Другой способ) Чтобы начать запись, нажмите кнопку [PLAY/PAUSE]. На экране записи отображается текущий номер такта.

Экран записи

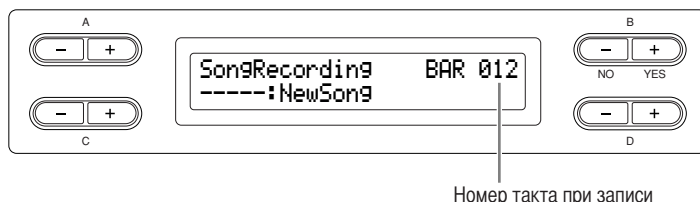

Чтобы прекратить запись, нажмите кнопку [STOP]. Инструмент Clavinova выполнит переход к началу песни.

Когда запись остановлена, песня автоматически сохраняется в памяти для хранения (стр. 39). Когда сохранение завершено, появляется экран памяти для хранения.

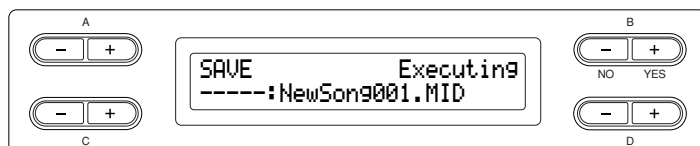

5. Воспроизведите записанное исполнение.

Чтобы начать воспроизведение записанного, нажмите кнопку [PLAY/PAUSE].

Когда песня заканчивается, воспроизведение автоматически прекращается, и происходит автоматический возврат к началу песни. Чтобы остановить песню во время воспроизведения, нажмите кнопку [STOP]. Приостановить воспроизведение можно с помощью кнопки [PLAY/PAUSE].

Частичная перезапись песни

В этом разделе показано, как перезаписать часть песни.

Действия

1. Выберите метод записи.

1-1 Нажмите кнопку [FILE/SONG SETTING].

1-2 Нажмите кнопки A [-][+], чтобы открыть экран «RecStart» или «RecEnd».

1-3 Нажмите кнопки D [-][+], чтобы указать, как должна начинаться и заканчиваться песня.

Методы запуска

Normal. После начала записи все прежние данные стираются.

FirstKeyOn. Данные до того места, где вы нажали на клавишу, не будут стерты.

К СВЕДЕНИЮ

Применение метронома

Данные можно записывать и во время работы метронома. Для этого включите метроном до выполнения шага 4. Сигналы метронома не записываются.

К СВЕДЕНИЮ

Чтобы остановить запись, нажмите кнопку [PLAY/PAUSE]. Для возобновления записи нажмите еще раз кнопку [PLAY/PAUSE] или клавишу на клавиатуре.

К СВЕДЕНИЮ

Если нажать кнопку [REC], запись приостановится. Чтобы вернуться к началу песни, еще раз нажмите кнопку [REC].

К СВЕДЕНИЮ

Переименование песен

названия записанным песням присваиваются автоматически, но при желании их можно переименовать (стр. 43).

Методы окончания:

Replace. Данные будут стерты также после того места, где вы остановили запись.

PunchOut. Данные после того места, где вы остановили запись, останутся.

2. Остановите песню в начале фрагмента, который хотите перезаписать.

Когда появится экран воспроизведения, найдите нужное место, перемещаясь по тактам с помощью кнопок **B [- (NO)] [+ (YES)]**, или начните воспроизведение записи и нажмите кнопку **[PLAY/PAUSE]** немного раньше фрагмента, который хотите перезаписать.

Если экран воспроизведения не появляется, нажмите один раз кнопку **[SONG SELECT]**.

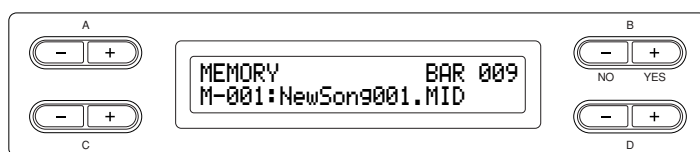

3. Выберите тембр (или тембры) для перезаписи.

Если вы хотите изменить параметры, повторите шаг 2 на стр. 32.

4. Включите режим записи.

Нажмите кнопку **[REC]**.

Для прекращения записи нажмите кнопку **[REC]** еще раз или нажмите кнопку **[STOP]**. После нажатия кнопки **[REC]** или кнопки **[STOP]**, если для параметра «RecStart» выбрано значение «Normal» (стр. 33), на экране появится запрос на перезапись «Overwrite?». Для отмены перезаписи нажмите кнопку **B [- (NO)]**.

5. Запустите или остановите запись.

Запись начинается автоматически, как только вы нажмете клавишу.

(Другой способ) Чтобы начать запись, нажмите кнопку **[PLAY/PAUSE]**. Чтобы прекратить запись, нажмите кнопку **[STOP]**. Инструмент Clavinova выполнит переход к началу песни.

6. Сохраните записанные песни.

Когда запись остановлена, на экране появляется запрос на перезапись песни. Чтобы перезаписать песню, нажмите кнопку **B [+ (YES)]**.

Для отмены перезаписи нажмите кнопку **B [- (NO)]**.

ТЕРМИНОЛОГИЯ

“Overwrite?->”:

Хотите перезаписать песню?

Запись исполнения нескольких разных партий

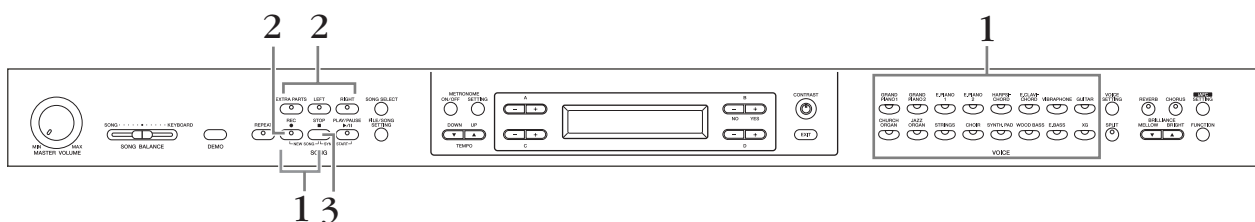

Действия

1. Выберите параметр «New Song» и тембр для записи.

Выполните шаги из раздела «Запись исполнения без указания записываемой партии». См. шаги 1 – 2 на стр. 32.

2. Выберите записываемые партии и включите режим записи.

Запись правой (партия 1) или левой (партия 2) партии:

Нажмите кнопку [REC] вместе с кнопкой [RIGHT] или [LEFT].

Запись дополнительных партий (партия 3 – 16):

Нажмите кнопку [FILE/SONG SETTING] и кнопки A [-][+], чтобы появился экран «RecExtraPartsCh». Нажмите кнопки D [-][+], чтобы указать записываемую партию. Указанная партия назначается кнопке [EXTRA PARTS]. После выбора записанной партии для кнопки [EXTRA PARTS] нажмите кнопку [REC] вместе с кнопкой [EXTRA PARTS].

Индикаторы [REC] и указанной партии начнут мигать красным цветом.

(Для прекращения записи нажмите кнопку [REC] еще раз или нажмите кнопку [STOP].)

Экран готовности к записи

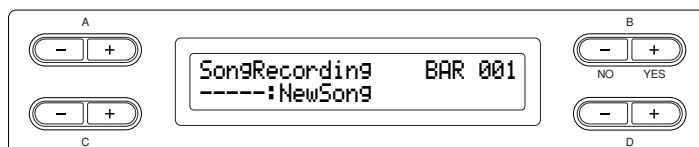

Если требуется, задайте темп.

Если экран готовности к записи не появляется, нажмите один раз кнопку [SONG SELECT].

Если вы не хотите слышать во время записи правую/левую партию, нажмите кнопку [RIGHT]/[LEFT], чтобы соответствующий индикатор погас.

3. Запустите или остановите запись.

Запись начинается автоматически, как только вы нажмете клавишу.

(Другой способ) Чтобы начать запись, нажмите кнопку [PLAY/PAUSE].

Чтобы прекратить запись, нажмите кнопку [STOP]. Инструмент Clavinova выполнит переход к началу песни.

Чтобы прекратить запись, нажмите кнопку [STOP]. Инструмент Clavinova выполнит переход к началу песни.

Когда запись остановлена, песня автоматически сохраняется в памяти для хранения (стр. 39). Когда сохранение завершено, появляется экран памяти для хранения.

К СВЕДЕНИЮ

Задайте темп на шаге 2.

К СВЕДЕНИЮ

Информацию о записи в режиме Dual или Split см. на стр. 38.

Другие методы записи

Добавление данных или запись поверх существующей песни

В предыдущем разделе показано, как записать собственное исполнение с самого начала, выбрав пустую песню «----: NewSong». Но можно также добавлять собственное исполнение к записям или перезаписывать существующие песни (в частности 50 встроенных песен [P-001 – P-050], коммерческие музыкальные записи <см. стр. 50> или записи собственного исполнения <см. стр. 39>).

Действия

1. Выберите песню для перезаписи.

Чтобы выбрать встроенную песню, нажмите кнопку [SONG SELECT], затем нажмите кнопки A [-][+], чтобы открыть экран «PRESET». Выберите песню с помощью кнопок C [-][+].

Чтобы выбрать коммерческую или записанную песню, нажмите кнопки A [-][+], чтобы вывести параметр «MEMORY» или «USB1» на экране выбора песни «Song Select», и нажмите кнопки C [-][+].

Для продолжения записи следуйте инструкциям в разделе «Запись исполнения без указания записываемой партии» на стр. 32 по 34.

Когда запись идет поверх встроенной песни, после завершения записи песня автоматически сохраняется в памяти (стр. 39).

Когда запись идет поверх коммерческой или записанной песни, появляется запрос на перезапись песни (когда запись остановлена). Чтобы перезаписать песню, нажмите кнопку B [+ (YES)].

К СВЕДЕНИЮ

Если запись производится для партии, где что-то уже записано, прежние данные партии стираются.

Изменение тембра или темпа после записи

После записи можно изменить тембр и темп для придания песне другого настроения. Менять эти параметры можно и в середине песни.

Действия

1. Выберите песню, которую хотите изменить (стр. 36).
2. Чтобы изменить тембр или темп в середине песни, укажите такт, где нужно внести изменения, с помощью кнопок В [- (NO)] [+ (YES)] на экране воспроизведения или нажмите кнопку [PLAY/PAUSE], чтобы найти точку, расположенную немного раньше начала фрагмента, который надо перезаписать.
3. Измените параметры (тембр, реверберация и т. п.).
Например, чтобы сменить записанный тембр «E.Piano1» на «E. Piano2», выберите «E.Piano2» с помощью кнопок групп тембров и кнопок А [-][+]. Когда настройка завершена, нажмите кнопку [SONG SELECT], чтобы вернуться к экрану выбора песни.
4. Нажмите кнопку [REC] и, не отпуская ее, выберите партию, которую требуется изменить.
Индикатор выбранной партии загорится красным цветом.
Теперь, если нужно, измените темп.
Не нажимайте в это время клавиши или кнопку [PLAY/PAUSE]. Иначе начавшаяся запись сотрет уже записанные данные.
5. Для выхода из режима записи нажмите кнопку [STOP] или [REC].
Когда вы выходите из режима записи, на экране появляется запрос на перезапись песни. Чтобы перезаписать песню, нажмите кнопку В [+ (YES)].

К СВЕДЕНИЮ

Перед изменением тембра или темпа выберите метод начала записи «Normal» (стр. 33).

Если выбран метод записи «FirstKeyOn», изменить тембр или темп нельзя.

К СВЕДЕНИЮ

Информацию о параметрах, которые можно здесь изменить, см. в разделе «Какой тип данных записывается?» на стр. 108.

К СВЕДЕНИЮ

Измените темп в шаге 4.

⚠ ВНИМАНИЕ!

Параметры, заданные в шаге 3, будут сохранены в памяти, и восстановить предыдущие параметры будет нельзя. Действуйте осторожно.

Регулировка баланса громкости между воспроизведением и собственным исполнением [SONG BALANCE]

Во время записи нескольких партий подряд можно регулировать баланс громкости между уже записанными партиями и текущим исполнением.

Действия

1. Для изменения баланса перемещайте регулятор [SONG BALANCE] в нужную сторону.

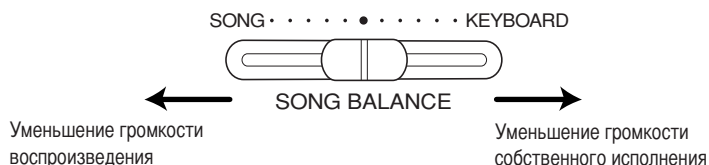

К СВЕДЕНИЮ

Некоторые коммерческие музыкальные записи записаны с очень большими уровнями громкости. Для их прослушивания пользуйтесь регулятором баланса.

Запись в режимах Dual и Split

Если запись производится в режиме Dual или Split, инструмент Clavinova пишет каждый тембр в отдельную партию. В следующей таблице показано, как партии связываются с каждым тембром.

⚠ ВНИМАНИЕ

Если вы пишете партии одну за другой или новые данные поверх существующих (см. стр. 36), прежние данные стираются. Действуйте осторожно.

В следующем примере для записи выбраны партии RIGHT, LEFT и EXTRA PARTS.

К СВЕДЕНИЮ

Переключения песни между режимами Dual и Split не записываются.

Партии, назначенные для записи	Dual			Split			Split+Dual		
	RIGHT	LEFT	EXTRA PART n	RIGHT	LEFT	EXTRA PART n	RIGHT	LEFT	EXTRA PART n
	↓	↓	↓	↓	↓	↓	↓	↓	↓
Партии для записи	MAIN (тембр 1)	Партия 1	Партия 2	Партия n	Партия 1	Партия n	Партия 1	Партия n	
	LEFT (тембр 1)	-			Партия 2	Партия n+1	Партия 2	Партия n+1	
	MAIN (тембр 2)	Партия 3	Партия 4	Партия n+2	-		Партия 3	Партия n+2	
	LEFT (тембр 2)	-			-		Партия 4	Партия n+3	

Примечание. Партия n = Партия 3 – Партия 16
Если «n+1», «n+2» и «n+3» больше 16, используются партии 1, 2 и 3.

Работа с файлами, например удаление файлов песен... [FILE/SONG SETTING]

Экраны файлов (вызываемые кнопкой [FILE/SONG SETTING]) позволяют работать с файлами песен (сохранять, удалять и переименовывать записанные песни), копировать и форматировать носители и менять символы на экране. Чтобы подключиться к USB-устройству хранения данных, изучите раздел «Меры предосторожности при использовании разъема USB [TO DEVICE]» на стр. 122.

Для этих операций существуют следующие параметры:

Настройки	Название параметра	Страница
Сохранение записанных песен на USB-устройство хранения данных	Save	42
Удаление песни из постоянной памяти инструмента Clavinova или с USB-устройства хранения данных	Delete	43
Переименование файлов	Rename	43
Копирование файлов	Copy	44
Перемещение файлов	Move	45
Создание папок на USB-устройстве хранения данных	MakeDir	45
Форматирование USB-устройства хранения данных	Format	46
Автоматический выбор песни на носителе	SongAutoOpen	46
Изменение типа символов на экране	CharCode	47

ТЕРМИНОЛОГИЯ

Файл

Файл содержит набор данных. Файл песни инструмента Clavinova содержит номер песни и ее данные.

Память

Память — это место внутри инструмента Clavinova, где можно хранить и редактировать данные.

Набор символов

Тип символов

ВНИМАНИЕ!

Помните о том, что возможности копирования предназначены исключительно для вашего личного пользования.

Память Clavinova

Инструмент Clavinova оборудован тремя видами памяти:

Текущая память

Это временная область памяти, куда можно поместить для редактирования выбранную песню перед воспроизведением или записью.

Память встроенных песен

В этой постоянной памяти хранится 50 встроенных песен для фортепиано.

Память для хранения

В эту область памяти можно сохранять записанные песни или данные песен, загруженные с USB-устройства хранения данных.

Когда вы выбираете песню на экране выбора песни, она загружается в текущую память из памяти встроенных песен, памяти для хранения или с USB-устройства хранения данных.

Текущая память используется для воспроизведения и записи песен. Когда вы выключаете инструмент Clavinova, песни, которые хранятся в памяти встроенных песен и в памяти для хранения, не стираются. С другой стороны песни в текущей памяти теряются. Однако записанные песни автоматически сохраняются из текущей памяти в память для хранения.

В этом руководстве песня, записанная в текущую память, называется «**текущей**», песня в памяти для хранения — «**песней в памяти**», а песня на USB-устройстве хранения — «**внешней песней**».

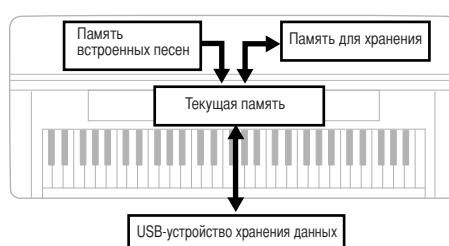

Типы аесен

Этот инструмент работает с разными типами песен. Буквы и номера песен отображаются слева от названия песни. Буквы указывают тип песни:

Память встроенных песен

P Встроенные песни

Память для хранения

M Песни в памяти

MP Защищенные песни, например: встроенные песни, сохраненные в памяти для хранения, песни с диска «Disk Orchestra Collection (DOC)» и песни «Disklavier Piano Soft», загруженные в память для хранения.

MS, Ms ... Защищенные от изменения песни Yamaha, загруженные в память для хранения.

USB-устройство хранения данных

U1 Внешняя песня

U1P Внешние песни, например: песни с диска «Disk Orchestra Collection (DOC)» или песни «Disklavier Piano Soft», загруженные на USB-устройство хранения.

U1S, U1s. Защищенные от изменения песни Yamaha, загруженные в USB-устройство хранения данных.

Ограничение операций с файлами

○: Да ×: Нет

	Типы песен			
	P	M, U1	MP, U1P	MS, Ms, U1S, U1s
Сохранение	○ ^{*1}	○	○ ^{*1}	×
Удаление	×	○	○ ^{*2}	○
Переименование	×	○	○ ^{*2}	○
Копирование	○ ^{*1}	○	○ ^{*1}	×
Перемещение	×	○	×	○ ^{*3}

*1 Только в память для хранения

*2 Только песни MP

*3 Только между памятью для хранения и USB-устройством хранения данных

К СВЕДЕНИЮ

Песни U1 с расширением «.SME» можно только удалять. Другие возможности, указанные слева, для этих песен недоступны.

Основные операции с файлами

Иногда для облегчения выполнения операции на экране появляется сообщение с информацией или вопросом. Описание каждого сообщения и рекомендуемые действия см. в «Список сообщений» на стр. 104.

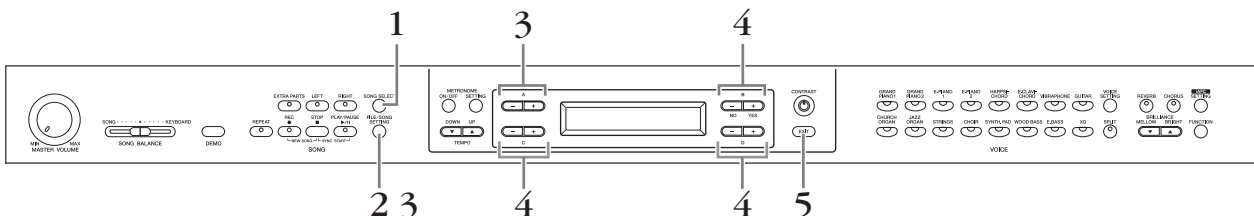

Действия

1. Подготовьтесь к работе с файлами.

Подготовьтесь к работе с файлами следующим образом.

Чтобы выполнить операции «Rename», «Copy» или «Move».

С помощью кнопки [SONG SELECT] выберите песню; соответствующую информацию см. в разделах «Прослушивание 50 встроенных песен для фортепиано» (стр. 19) и «Воспроизведение записанных песен и коммерческих музыкальных записей» (стр. 48).

Чтобы выполнить операцию «MakeDir».

С помощью кнопки [SONG SELECT] выберите USB-устройство хранения данных; соответствующую информацию см. в разделе «Воспроизведение записанных песен и коммерческих музыкальных записей» (стр. 48).

Чтобы выполнить операции «Save», «Delete», «Format», «SongAutoOpen» или «CharacterCode».

Специальных действий на этом этапе выполнять не требуется.

2. Откройте меню «File/Song Setting».

Нажмите кнопку [FILE/SONG SETTING].

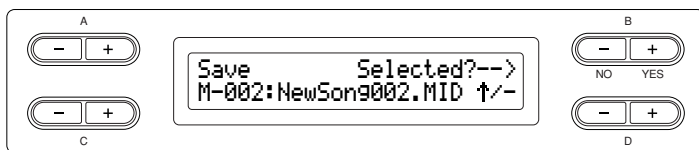

Чтобы закрыть меню «File/Song Setting», нажмите кнопку [EXIT] один или два раза.

3. Выберите необходимый параметр.

Нажимайте кнопки [FILE/SONG SETTING] или A [-][+], пока не появится нужный параметр.

4. Установите параметр или выполните команду.

Используйте кнопки B [- (NO)][+ (YES)], C [-][+], D [-][+].

Более подробную информацию см. в соответствующем разделе ниже.

5. Закройте меню «File/Song Setting».

Нажмите кнопку [EXIT].

К СВЕДЕНИЮ

Индикаторы «↑» и «↓» отображаются в правой нижней части экрана. В этом случае папку можно открыть кнопкой D [+]. Для перехода на более высокий уровень нажмите кнопку D [-].

ВНИМАНИЕ!

Не следует слишком часто включать и выключать питание USB-устройства хранения данных или подключать и отключать кабель. Это может привести к «зависанию» инструмента. Во время выполнения операций с данными (сохранение, копирование или удаление) НЕ отсоединяйте кабель USB, НЕ извлекайте носитель из устройства и НЕ выключайте питание ни одного из устройств. Это может привести к повреждению данных на одном или обоих устройствах.

ТЕРМИНОЛОГИЯ

«Overwrite?→»:

Хотите перезаписать песню?

«Execute?→»:

Хотите выполнить операцию?

«Sure?→»:

Вы уверены?

«Executing»

Инструмент Clavinova выполняет операцию.

«Completed»

Операция завершена.

Сохранение записанных песен на USB-устройстве... [Save]

Записанные песни автоматически сохраняются из текущей памяти в память для хранения, так что обычно для сохранения не требуется использовать эту функцию. Однако если на экране появляется сообщение «MemoryFull» (память исчерпана) или «SystemLimit» (превышение системного ограничения), потребуется сохранить песню на другом устройстве с помощью этой функции.

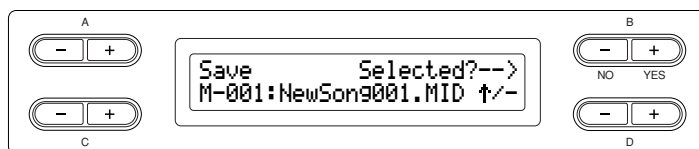

Действия

Информацию об основных операциях см. на стр. 41.

Ниже подробно описан шаг 4.

4-1 Выберите место сохранения.

Нажмите кнопку D [-], чтобы появилось сообщение «DriveSelected?→» (Носитель выбран?) и нажимайте кнопки C [-][+], чтобы выбрать место сохранения (память для хранения или USB-устройство хранения данных). Подтвердите свой выбор, нажав кнопку B [+ (YES)]. Нажмите кнопку B [+ (YES)], чтобы появилось сообщение «Execute?→».

4-2 Присвойте песне название.

Для перемещения курсора (маленького символа подчеркивания) пользуйтесь кнопками C [-][+].

Для вставки пробела одновременно нажмите кнопки C [-][+].

Для выбора символа над курсором пользуйтесь кнопками D [-][+].

Для удаления символа одновременно нажмите кнопки D [-][+].

Название песни может содержать до 46 однобайтовых или 23 двухбайтовых символов. Если название не помещается на экране, используйте для перемещения курсора и чтения кнопки C [-][+].

4-3 Выполните операцию.

Нажмите кнопку B [+ (YES)], расположенную рядом с «Execute?→».

Следуйте инструкциям на экране.

Песне автоматически присваивается номер.

⚠ ВНИМАНИЕ!

Не отключайте питание до завершения сохранения. Если выключить инструмент Clavinova до завершения сохранения, записанная песня будет потеряна.

К СВЕДЕНИЮ

Индикаторы «↑» и «↓» отображаются в правой нижней части экрана. В этом случае папку можно открыть кнопкой D [+]. Для перехода на более высокий уровень нажмите кнопку D [-].

К СВЕДЕНИЮ

С помощью параметра «CharCode» можно изменить тип символов, отображаемых на экране.

⚠ ВНИМАНИЕ!

Не отключайте питание и не извлекайте носитель, пока на экране отображается сообщение «Executing».

К СВЕДЕНИЮ

Если память для хранения содержит одну или несколько песен, а вы хотите сохранить еще одну, Clavinova автоматически отсортирует песни по алфавиту и присвоит им номера.

Удаление песни из памяти для хранения инструмента Clavinova или с USB-устройства хранения данных... [Delete]

Эта операция удаляет песню из памяти для хранения инструмента Clavinova или с USB-устройства хранения данных. Она не предназначена для удаления встроенных песен или текущей песни.

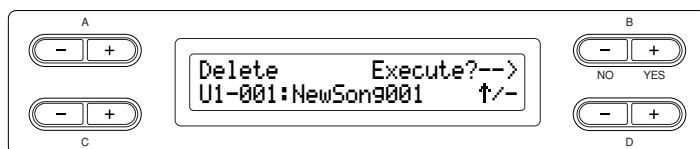

Действия

Информацию об основных операциях см. на стр. 41.

Ниже подробно описан шаг 4.

4-1 Выберите песню для удаления с помощью кнопок C [-][+].

4-2 Нажмите кнопку B [+ (YES)], расположенную рядом с «Execute?-->».

Следуйте инструкциям на экране.

К СВЕДЕНИЮ

Индикаторы «↑» и «↓» отображаются в правой нижней части экрана. В этом случае папку можно открыть кнопкой D [+]. Для перехода на более высокий уровень нажмите кнопку D [-].

К СВЕДЕНИЮ

После удаления песни инструмент Clavinova автоматически обновляет номера песен.

К СВЕДЕНИЮ

Если удалить папку с диска, будут удалены и все файлы этой папки.

⚠ ВНИМАНИЕ!

Не отключайте питание и не извлекайте носитель, пока на экране отображается сообщение «Executing».

Переименование файлов... [Rename]

Можно переименовывать все песни, кроме встроенных песен и песен [-----: NewSong].

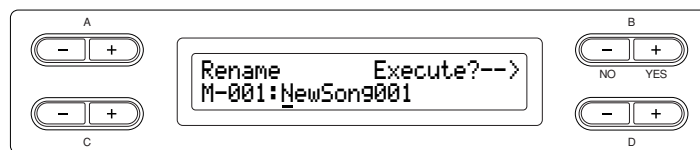

Действия

Информацию об основных операциях см. на стр. 41.

Ниже подробно описан шаг 4.

4. Присвойте песне название, как показано в разделе «Сохранение» (стр. 42).

К СВЕДЕНИЮ

Чтобы переименовать папку

Чтобы переименовать папку, выберите «Rename», а затем выберите папку, нажимая кнопки [SONG SELECT] и C [-][+]. (Имя папки будет указано после параметра «DIR:».) Чтобы перейти на другой уровень меню на экране, нажмите кнопки D [-][+]. (Другие уровни можно выбрать, когда на экране отображаются стрелки «↑ / ↓».) Затем снова выберите «Rename» и переименуйте папку.

К СВЕДЕНИЮ

После переименования песни инструмент Clavinova автоматически сортирует песни по алфавиту и перенумеровывает их.

⚠ ВНИМАНИЕ!

Не отключайте питание и не извлекайте носитель, пока на экране отображается сообщение «Executing».

Копирование файлов... [Copy]

Песни можно копировать. Однако копировать файлы в тот же корневой каталог или ту же папку нельзя.

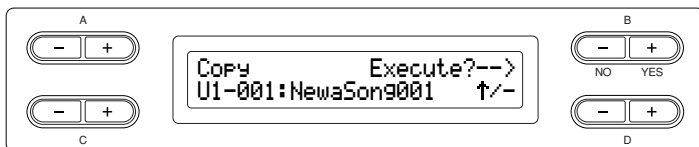

Копирование

Файлы можно копировать в другое место в памяти.

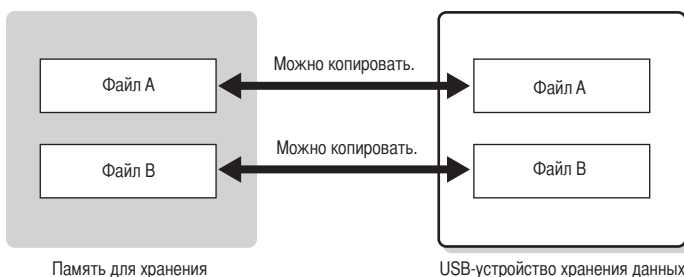

Можно копировать файлы в любую папку, но не в тот же корневой каталог.

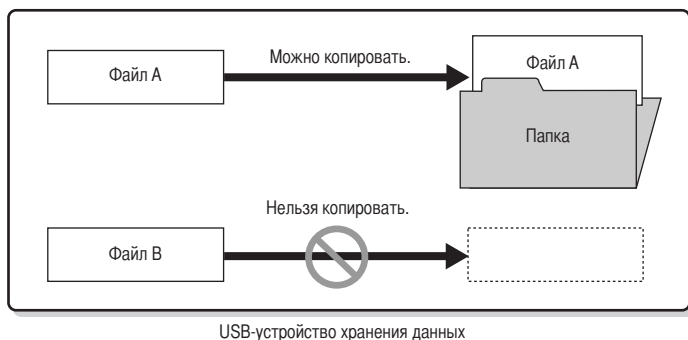

Действия

Информацию об основных операциях см. на стр. 41.

Ниже подробно описан шаг 4.

- 4-1 Когда вы копируете песню с USB-устройства или на него, устройство должно быть подключено к инструменту.
- 4-2 Нажмите кнопку D [-], чтобы появилось сообщение «DriveSelected?→» и нажимайте кнопки C [-][+], чтобы выбрать место копирования (память для хранения или USB-устройство). Подтвердите свой выбор, нажав кнопку B [+ (YES)].
- 4-3 Нажмите кнопку B [+ (YES)], расположенную рядом с «Execute?→». Следуйте инструкциям на экране.

К СВЕДЕНИЮ

Помните о том, что возможности копирования предназначены исключительно для вашего личного пользования.

ТЕРМИНОЛОГИЯ

Корневой каталог

Верхний уровень иерархической структуры. Указывает область, не относящуюся ни к одной папке.

К СВЕДЕНИЮ

Защищенные песни нельзя копировать.

К СВЕДЕНИЮ

Помните о том, что возможности копирования предназначены исключительно для вашего личного пользования.

К СВЕДЕНИЮ

Копировать папку нельзя.

К СВЕДЕНИЮ

Индикаторы «↑» и «↓» отображаются в правой нижней части экрана. В этом случае папку можно открыть кнопкой D [+]. Для перехода на более высокий уровень нажмите кнопку D [-].

ВНИМАНИЕ!

Не отключайте питание и не извлекайте носитель, пока на экране отображается сообщение «Executing».

Перемещение файлов... [Move]

Можно перемещать (вырезать и вставлять) песни.

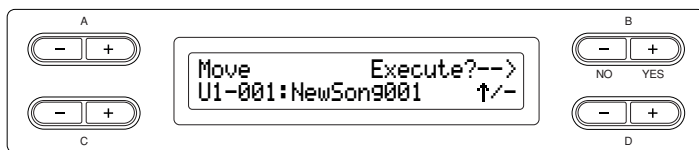

Действия

Информацию об основных операциях см. на стр. 41.

Ниже подробно описан шаг 4.

4-1 Когда вы перемещаете песню с USB-устройства или на него, устройство должно быть подключено к инструменту.

Нажмите кнопку D [-], чтобы появилось сообщение «DriveSelected?→» (Носитель выбран?) и нажимайте кнопки C [-][+], чтобы выбрать место перемещения (память для хранения или USB-устройство). Подтвердите свой выбор, нажав кнопку B [+ (YES)].

4-2 Нажмите кнопку B [+ (YES)], расположенную рядом с «Execute?→».

Следуйте инструкциям на экране.

К СВЕДЕНИЮ

Перемещать встроенные и некоторые защищенные песни нельзя.

К СВЕДЕНИЮ

Перемещать папку нельзя.

К СВЕДЕНИЮ

Индикаторы «↑» и «↓» отображаются в правой нижней части экрана. В этом случае папку можно открыть кнопкой D [+]. Для перехода на более высокий уровень нажмите кнопку D [-].

ВНИМАНИЕ!

Не отключайте питание и не извлекайте носитель, пока на экране отображается сообщение «Executing».

Создание папок на USB-устройстве... [MakeDir]

Для упорядочения песен можно создавать папки на USB-устройстве хранения данных. Инструмент позволяет создавать папки только на USB-устройстве — не во встроенной памяти и не в памяти для хранения.

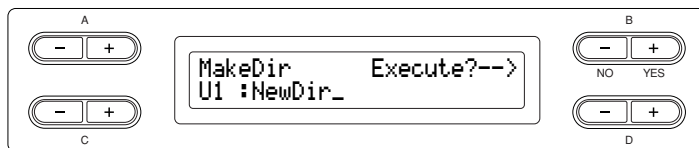

Действия

Информацию об основных операциях см. на стр. 41.

Ниже подробно описан шаг 4.

4-1 Чтобы переименовать папку, выполните действия, описанные в разделе «Сохранение записанных песен на устройстве USB» на стр. 42.

4-2 Нажмите кнопку B [+ (YES)], расположенную рядом с «Execute?→».

Следуйте инструкциям на экране.

Папка создается в корневом каталоге устройства USB1 (указывается на экране как «U1»).

К СВЕДЕНИЮ

Создание папки для нужного носителя или уровня

Чтобы создать папку для выбранного носителя или уровня, выберите параметр «MakeDir» и параметр «USB» с помощью кнопки [SONG SELECT]. На появившемся экране нажмите кнопку A [-][+], чтобы выбрать носитель. Нажмите кнопку D [-][+], чтобы выбрать уровень. Затем снова выберите параметр «MakeDir», выполнив действия, описанные слева в шаге 4.

ВНИМАНИЕ!

Не отключайте питание и не извлекайте носитель, пока на экране отображается сообщение «Executing».

ТЕРМИНОЛОГИЯ

Корневой каталог

Верхний уровень иерархической структуры. Указывает область, не относящуюся ни к одной папке.

Форматирование USB-устройства хранения данных... [Format]

Носители можно форматировать для использования с инструментом Clavinova.

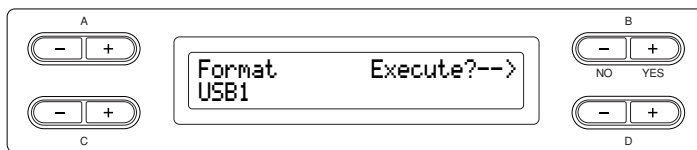

Действия

Информацию об основных операциях см. на стр. 41. Ниже подробно описан шаг 4.

4-1 Если USB-устройство хранения данных распознается инструментом, нажмите кнопку C [-][+], чтобы выбрать это устройство.

4-2 Нажмите кнопку B [+ (YES)], расположенную рядом с «Execute?→».

Следуйте инструкциям на экране.

ВНИМАНИЕ!

Не отключайте питание и не извлекайте носитель, пока на экране отображается сообщение «Executing».

Автоматический выбор песни на носителе... [SongAutoOpen]

Укажите, следует ли автоматически воспроизводить песни, не входящие в папки, при вставке носителя.

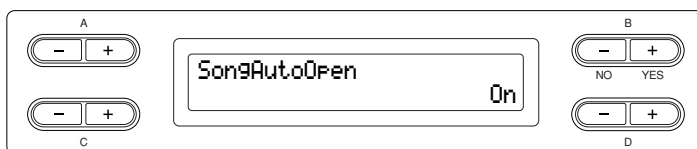

Действия

Информацию об основных операциях см. на стр. 41.

Ниже подробно описан шаг 4.

4 С помощью кнопок D [-][+] выберите параметр «ON» или «OFF».

К СВЕДЕНИЮ

Когда USB-устройство хранения данных подключается к инструменту, песня с устройства открывается автоматически. Песня открывается автоматически только в том случае, если в дисковод вставлен носитель. Поэтому эта функция недоступна для устройств, в которых нет съемного носителя, например USB-устройств флэш-памяти и жестких дисков.

Изменение типа символов на экране... [CharacterCode]

Можно изменить тип символов, отображаемых на экране.

По умолчанию используется «международный» набор символов (International). Для ввода знаков катаканы измените значение на «Japanese».

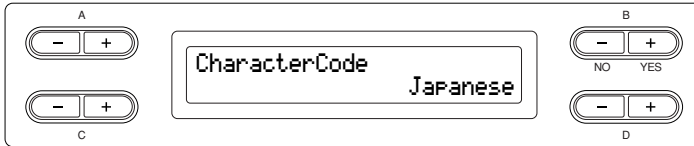

Действия

Информацию об основных операциях см. на стр. 41.

Ниже подробно описан шаг 4.

- 4 Для выбора международного или японского языка используйте кнопки D [-][+].

Варианты: International, Japanese

Набор символов

International

0~9	A~Z	a~z	Ä	Ë	Ï	Ö	Ü	ä	ë	ï	ö	ü	à	è	ì	ò	ù	á	é	í	ó	ú	â	ê	î	ô	û	Ñ	ñ	ß	Ç	ç	°	ı	ı	!	#	\$	%	&	'	()
		+	,	-	.	;	=	@	[]	^	_	`	{	}	~																											

Japanese

0~9	A~Z	a~z	ア	ン	ア	オ	ヤ	ユ	ヨ	ツ	ゝ	ゞ	ー	。	「	」	、	・	!	#	\$	%	&	'	()	+	,	-	.	;	=	@	[]	^	_	`	{	}	~
-----	-----	-----	---	---	---	---	---	---	---	---	---	---	---	---	---	---	---	---	---	---	----	---	---	---	---	---	---	---	---	---	---	---	---	---	---	---	---	---	---	---	---

Основные операции

Воспроизведение записанных песен и коммерческих музыкальных записей

Можно воспроизводить песни, записанные с помощью функции «Record» (стр. 31), а также коммерческие музыкальные звукозаписи. Одновременно с воспроизведением встроенной песни можно играть на клавишах.

К СВЕДЕНИЮ

Песни с большим количеством данных иногда не могут быть считаны инструментом, и выбрать их в этом случае будет невозможно. Максимальная емкость составляет 200 – 300 КБ, но может меняться в зависимости от содержимого каждой песни.

К СВЕДЕНИЮ

Информацию о типах записей, которые можно воспроизвести на инструменте Clavinova, см. на стр. 50.

К СВЕДЕНИЮ

Выберите тип символов Clavinova ((CharacterCode)) для выбранной песни (стр. 47).

Воспроизведение песни

Если вы хотите воспроизвести внешнюю песню, подключите USB-устройство и вставьте в него соответствующий носитель. Перед работой с USB-устройством хранения данных изучите раздел «Меры предосторожности при использовании разъема USB [TO DEVICE]» на стр. 122.

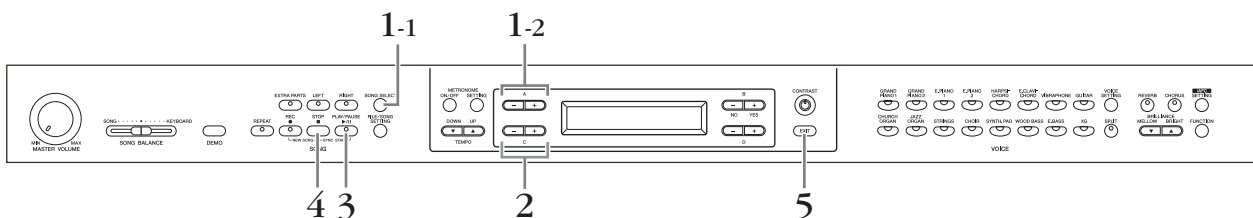

Действия

1. Откройте экран выбора песни.
- 1-1 Нажмите кнопку [SONG SELECT].
- 1-2 С помощью кнопок A [-][+] выберите тип песни: «MEMORY» или «USB1».

Экран выбора песни

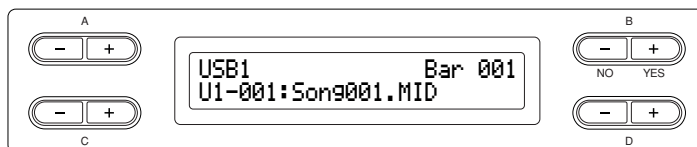

MEMORY... Память для хранения. Эта память содержит скопированные или записанные песни. Параметр «MEMORY» не виден, если в этой памяти нет песен.

USB1..... USB-устройство хранения данных. Это устройство содержит коммерческие записи и т. д. Параметр «USB1» не виден, если USB-устройство не подключено к инструменту. Если инструмент распознает несколько USB-устройств хранения данных, к параметру «USB» добавляется число, например: «USB1», «USB2»... Номера не фиксированы и могут меняться в зависимости от того, в каком порядке устройства подключаются и отключаются.

К СВЕДЕНИЮ

Вы можете создать для себя эффект игры в ансамбле. Например, можно записать партии для исполнения в четыре руки, а затем воспроизводить записанные части, одновременно играя на клавиатуре.

К СВЕДЕНИЮ

Можно повторно воспроизводить одну песню, нажав кнопку [Repeat] (стр. 22), или повторно воспроизвести все песни с помощью функции «SongRepeat» (стр. 82).

К СВЕДЕНИЮ

Индикаторы «↑» и «↓» отображаются в правой нижней части экрана. В этом случае папку можно открыть кнопкой D [+]. Для перехода на более высокий уровень нажмите кнопку D [-].

К СВЕДЕНИЮ

Если название песни не помещается на экране, для перемещения вправо можно использовать кнопку D [+]. Для перемещения влево на один символ нажимайте кнопку D [-].

2. Выберите песню.

Выберите песню с помощью кнопок C [-][+] или [SONG SELECT].

Буквы (стр. 40) и номера отображаются слева от названий песен.

3. Запустите воспроизведение.

Нажмите кнопку [PLAY/PAUSE].

Автоматический запуск воспроизведения при начале игры на клавиатуре (синхронное начало)

Вы можете запустить воспроизведение, как только начнете играть на клавиатуре. Это называется функцией синхронного начала «Sync Start». Чтобы перевести функцию в режим готовности к синхронному началу, нажмите кнопку [PLAY/PAUSE] при нажатой кнопке [STOP]. Индикатор [PLAY/PAUSE] начнет мигать.

Теперь начните играть на клавиатуре. Одновременно начнется воспроизведение.

Для отмены функции «Sync Start» нажмите кнопку [STOP], когда инструмент Clavinova находится в режиме готовности к синхронному началу.

С помощью кнопок B [- (NO)][+ (YES)] на экране выбора песни можно перемещаться по тактам вперед и назад (перемотка вперед и назад), независимо от того, играет инструмент Clavinova или нет.

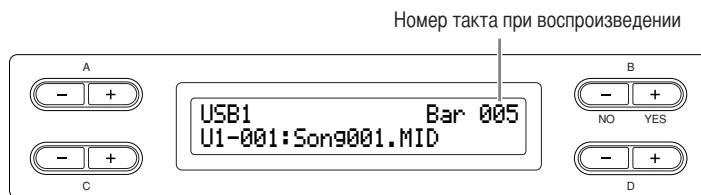

Во время воспроизведения песни можно играть на клавишах. Можно также играть на клавишах тембром, отличным от тембра воспроизведения. Для этого нужно выбрать тембр на панели и настроить баланс между громкостью воспроизведения записанных партий и громкостью своей игры с помощью регулятора [SONG BALANCE]. (См. стр. 38.)

Для возврата к экрану выбора песни нажмите кнопку [SONG SELECT].

Регулировка темпа

Изменить темп до или во время проигрывания можно с помощью кнопок TEMPO [DOWN][UP]. Возврат к темпу песни по умолчанию происходит при одновременном нажатии кнопок [DOWN] и [UP].

Для возврата к экрану выбора песни нажмите кнопку [SONG SELECT].

4. Остановите воспроизведение.

Когда песня заканчивается, инструмент Clavinova автоматически останавливает воспроизведение и переходит к началу песни. Чтобы остановить песню во время воспроизведения, нажмите кнопку [STOP]. Приостановить воспроизведение можно с помощью кнопки [PLAY/PAUSE]. Воспроизведение приостанавливается в момент нажатия кнопки.

5. Возврат к главному экрану.

Нажмите кнопку [EXIT].

ТЕРМИНОЛОГИЯ

Размер такта

К СВЕДЕНИЮ

Во время воспроизведения можно слышать метроном. Когда воспроизведение прекращается, останавливается и метроном.

К СВЕДЕНИЮ

Если во время воспроизведения необходимо начать воспроизведение следующей песни, нажмите кнопку C [+]. Если во время воспроизведения необходимо начать воспроизведение предыдущей песни, нажмите кнопку C [-].

Включение и выключение воспроизведения партии

Независимо от того, играет Clavinova или нет, нажатие этих кнопок партий выключает индикаторы, и данные этих партий воспроизводиться не будут. Нажатие кнопок попеременно включает и отключает партии. Выключенную партию вы можете играть сами.

К СВЕДЕНИЮ

С помощью параметров «SongRepeat» (стр. 82) и «PhraseMark» (стр. 82) в меню «FILE/SONG SETTING» (Настройка файла или песни) можно упражняться в отдельных музыкальных партиях или фразах.

К СВЕДЕНИЮ

Соответствующие каналы (партии) в песне будут автоматически назначены кнопкам [RIGHT] и [LEFT]. Так кнопке [RIGHT] можно назначить партию, отличную от партии 1, а кнопке [LEFT] — партию, отличную от партии 2.

Поддерживаемые типы данных песен

Форматы данных, воспроизводимых на инструменте CLP-380

Инструмент Clavinova CLP-380 воспроизводит музыкальные данные следующих форматов:

Формат секвенции

- Форматы SMF 0 и 1 (стандартный MIDI-файл)
- ESEQ

Данные, записанные с помощью инструмента CLP-380, сохраняются в формате 0 SMF.

Формат организации тембров

- Тембры XG
- Тембры GM system level 1
- Тембры GM system level 2
- Тембры DOC

Данные об исполнении, записанные на инструменте CLP-380 со встроенными XG-тембрами, могут воспроизводиться на других XG-совместимых инструментах. Список XG-тембров см. в отдельном сборнике таблиц.

Формат дискет

- Дискеты 3,5 дюйма, 2DD в формате MS-DOS, 720 КБ
- Дискеты 3,5 дюйма, 2HD в формате MS-DOS, 1,44 МБ

Дополнительные сведения о форматах см. в разделе «Совместимость данных» на стр. 112.

ТЕРМИНОЛОГИЯ

Формат секвенции

Структурированный метод записи данных об исполнении.

ТЕРМИНОЛОГИЯ

Формат организации тембров

Структурный метод нумерации тембров для присвоения.

К СВЕДЕНИЮ

Этот инструмент может воспроизводить песни в формате GS. Однако при этом звучание тембров будет отличаться от оригинала.

ТЕРМИНОЛОГИЯ

Формат диска

Структурный метод записи данных на диск.

IDC (Internet Direct Connection, прямое подключение к Интернету)

Данная функция позволяет подключить инструмент непосредственно к Интернету. С помощью службы на специальном веб-сайте корпорации Yamaha можно воспроизводить разные песни (данные песен), относящиеся к различным музыкальным жанрам.

Сведения о новых услугах см. на веб-сайте Yamaha:

<http://music.yamaha.com/idc/>

В этом разделе вам могут встретиться незнакомые термины и фразы, связанные с компьютерами и сетями связи. Значение этих терминов см. в разделе «Словарь терминов (IDC)» на стр. 67.

Кроме того, поскольку иногда для облегчения выполнения операции на экране появляется сообщение с информацией или вопросом, описание сообщений, рекомендуемые действия и способы устранения неполадок см в разделах «Список сообщений (IDC)» на стр. 64 и «Список сообщений» на стр. 104.

Подключение инструмента к Интернету

Инструмент может быть подключен к Интернету постоянно (ADSL, оптоволоконный кабель, интернет-кабель и т. д.) через маршрутизатор или модем с маршрутизатором.

Прежде чем подключать инструмент, подключитесь к Интернету с помощью компьютера, так как настройка модема или маршрутизатора с помощью инструмента невозможна.

Для подключения к Интернету необходимо сначала подписаться на интернет-услуги или заключить договор с провайдером.

Действия

1. Выберите необходимое оборудование для подключения вашего компьютера.

⚠ ВНИМАНИЕ!

Согласно правилам ЕС пользователи, находящиеся на территории европейских стран, должны использовать кабель экранированной витой пары (STP) для защиты от электромагнитного излучения.

К СВЕДЕНИЮ

Возможность подключения двух или большего количества устройств (например компьютера и инструмента) зависит от условий договора с провайдером. Это означает, что сам инструмент установить такое соединение не может. Если вы не уверены в возможности подключения, см. условия договора или обратитесь к провайдеру.

Оборудование для подключения	Страница
Подключение через кабель (с помощью DHCP)	стр. 52
Подключение через беспроводную локальную сеть (с использованием беспроводного игрового адаптера или DHCP)	стр. 52
Подключение через беспроводную локальную сеть (с использованием беспроводного сетевого адаптера USB или DHCP)	стр. 53
Подключение через кабель (с помощью статического IP-адреса, прокси-сервера): Подключение через беспроводную локальную сеть (с помощью статического IP-адреса, прокси-сервера)	стр. 57

Подключение через кабель (с помощью DHCP)

2. Подключите устройства, как описано в примере.

Сначала отключите питание инструмента, затем подключите сетевой кабель к порту [LAN] инструмента и снова включите питание.

Пример подключения. Подключение через кабель (с модемом без маршрутизатора)

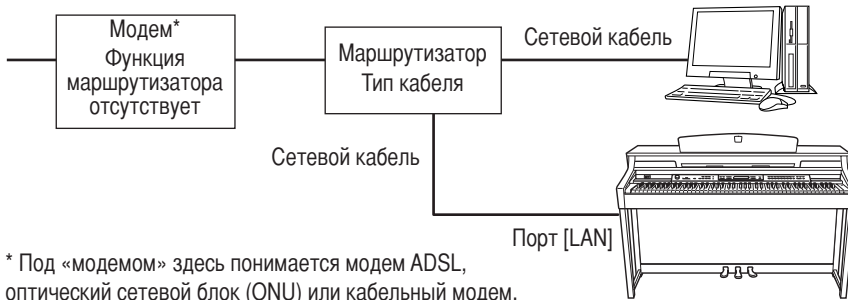

* Под «модемом» здесь понимается модем ADSL, оптический сетевой блок (ONU) или кабельный модем.

Пример подключения. Подключение через кабель (модем с маршрутизатором)

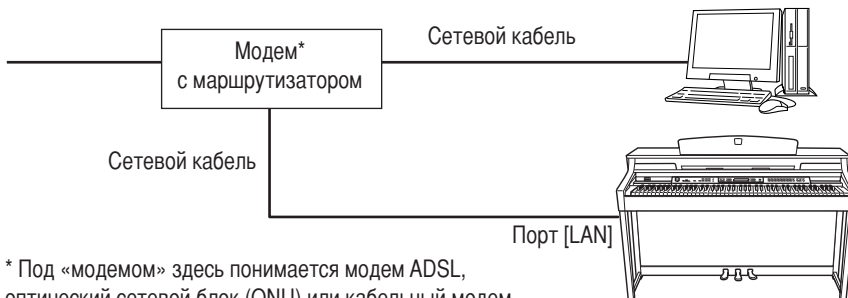

* Под «модемом» здесь понимается модем ADSL, оптический сетевой блок (ONU) или кабельный модем.

3. Подключите инструмент к Интернету.

Задание настроек Интернета не требуется. Для доступа в Интернет достаточно с помощью сетевого кабеля подключить к инструменту маршрутизатор или модем с функцией маршрутизатора.

Можно воспроизводить песни из Интернета. Инструкции по воспроизведению песен см. в разделе «Прослушивание песен, загруженных из Интернета» на стр. 70.

Подключение через беспроводную локальную сеть (с использованием беспроводного игрового адаптера или DHCP)

2. Подключите устройства, как описано в примере.

Сначала отключите питание инструмента, затем подключите беспроводной игровой адаптер к порту [LAN] инструмента и снова включите питание.

К СВЕДЕНИЮ

Изображение местоположения порта [LAN] см. в разделе «Панель управления и разъемы» (стр. 10).

К СВЕДЕНИЮ

Для некоторых типов модемов требуется наличие дополнительного сетевого концентратора для одновременного подключения к нескольким устройствам (например компьютеру, музыкальному инструменту и т. д.).

К СВЕДЕНИЮ

В большинстве маршрутизаторов и модемов с функцией маршрутизатора имеется функция DHCP.

Пример подключения. Беспроводное подключение (с использованием беспроводного игрового адаптера)

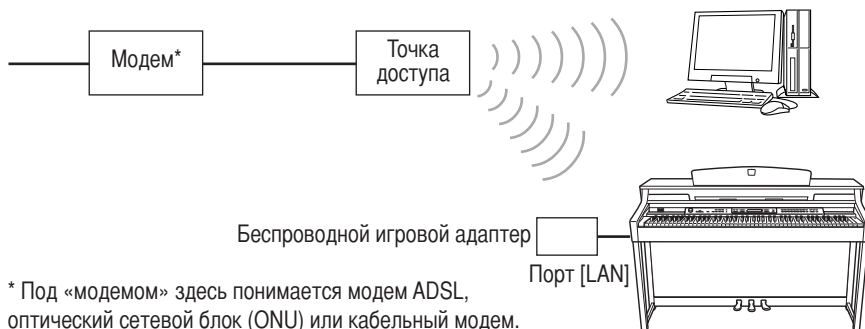

* Под «модемом» здесь понимается модем ADSL, оптический сетевой блок (ONU) или кабельный модем.

3. Подключите инструмент к Интернету.

Задание настроек Интернета не требуется. Для доступа в Интернет достаточно подключить к инструменту беспроводной игровой адаптер.

Можно воспроизводить песни из Интернета. Инструкции по воспроизведению песен см. в разделе «Прослушивание песен, загруженных из Интернета» на стр. 70.

Подключение через беспроводную локальную сеть (с использованием беспроводного сетевого адаптера USB или DHCP)

Необходимую информацию о разъеме USB [TO DEVICE] см. в разделе «Меры предосторожности при использовании разъема USB [TO DEVICE]» на стр. 122.

2. Подключите устройства, как описано в примере.

Сначала отключите питание инструмента, затем подключите беспроводной сетевой адаптер USB к разъему USB [TO DEVICE] инструмента и снова включите питание.

Пример подключения. Беспроводное подключение (беспроводной сетевой адаптер USB)

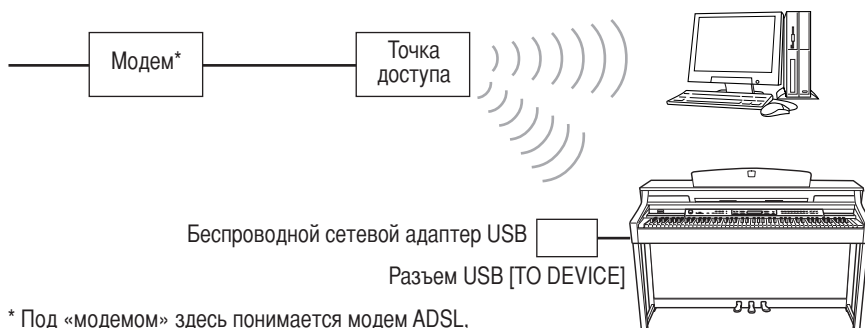

* Под «модемом» здесь понимается модем ADSL, оптический сетевой блок (ONU) или кабельный модем.

3. Подключите инструмент к Интернету.

Необходимо задать на инструменте настройки Интернета, описанные в разделе «Информация о настройках Интернета (настройки точки доступа)» на стр. 54.

Задание настроек Интернета может занять определенное время.

К СВЕДЕНИЮ

Изображение местоположения порта [LAN] см. в разделе «Панель управления и разъемы» (стр. 10).

К СВЕДЕНИЮ

Список беспроводных игровых адаптеров, рекомендованных к применению корпорацией Yamaha, см. на веб-сайте: <http://music.yamaha.com/download/>

К СВЕДЕНИЮ

Кроме модема или точки доступа для использования данного соединения необходим маршрутизатор.

К СВЕДЕНИЮ

Беспроводной игровой адаптер требует настройки некоторых параметров, например точки доступа. Информацию о настройке см. в руководстве пользователя для используемого продукта.

К СВЕДЕНИЮ

Изображение местоположения разъема USB [TO DEVICE] см. в разделе «Панель управления и разъемы» (стр. 10).

К СВЕДЕНИЮ

Список беспроводных сетевых адаптеров USB, рекомендованных к применению корпорацией Yamaha, см. на веб-сайте: <http://music.yamaha.com/download/>

К СВЕДЕНИЮ

Кроме модема или точки доступа для использования данного соединения необходим маршрутизатор.

К СВЕДЕНИЮ

Этот инструмент поддерживает шифрование данных только в формате WEP.

Информация о настройках Интернета (настройки точки доступа)

При первом использовании прямого подключения к Интернету (IDC) необходимо задать на инструменте настройки Интернета, а затем сохранить их.

Запишите значения параметров на случай, если придется вводить их еще раз.

Точка доступа	SSID		
	Канал		
Шифрование		ДА	НЕТ
Ключ WEP			—

К СВЕДЕНИЮ

Задание настроек Интернета не требуется, если используется подключение через кабель (с помощью DHCP), беспроводную локальную сеть (с использованием беспроводного игрового адаптера или DHCP), подключение через кабель или по беспроводной локальной сети (с помощью статического IP-адреса, прокси-сервера).

К СВЕДЕНИЮ

Информацию о подтверждении и изменении настроек точки доступа см. в «Руководстве пользователя» для используемого продукта.

К СВЕДЕНИЮ

Убедитесь, что включено питание точек доступа.

Поиск выбранной точки доступа

При поиске точки доступа на экране отображаются точки доступа возле инструмента Clavinova. После выбора необходимой точки доступа автоматически включаются SSID и канал.

Ключ WEP не вводится автоматически. Если выбрана шифруемая точка доступа, придется вводить его самостоятельно (отображается значок ключа «»).

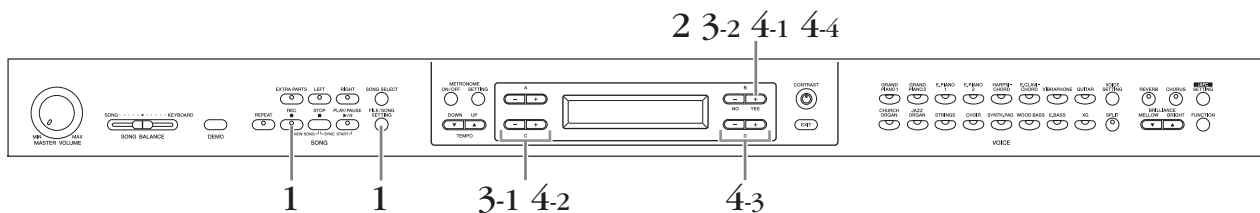

Действия

1. Откройте экран настроек Интернета.

Нажмите кнопку [REC], удерживая при этом кнопку [FILE/SONG SETTING].

Экран настроек Интернета

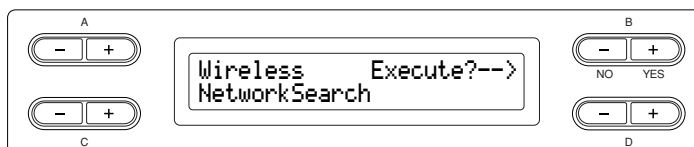

2. Выполните поиск точек доступа.

Для поиска точек доступа нажмите кнопку В [+ (YES)].

Точки доступа отображаются на экране.

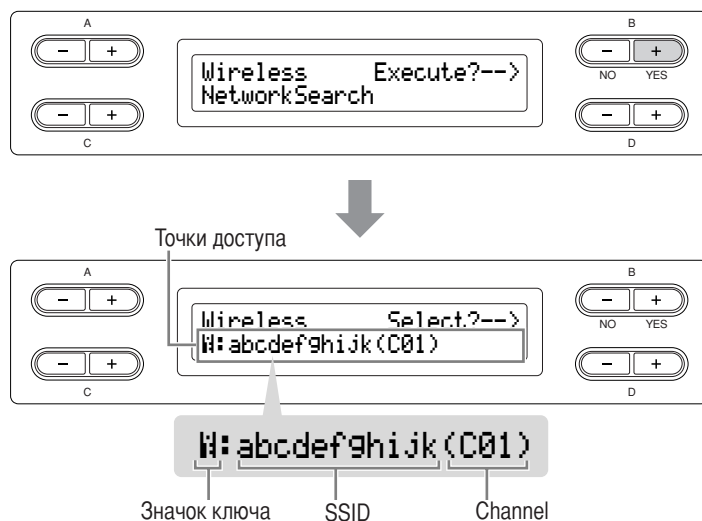

3. Выберите точку доступа.

3-1 Используйте кнопки С [-][+] для отображения необходимой точки доступа.

3-2 Для выбора точки доступа нажмите кнопку В [+ (YES)].

Нет значка ключа

Поскольку ваша точка доступа не имеет функции шифрования, задание настроек ключа WEP не требуется. См. раздел «Сохранение настроек и проверка соединения» на стр. 57. Если необходимо шифровать точку доступа, измените настройки точки доступа.

Со значком ключа «»

Вызов экрана для ввода ключа WEP показан в действии 4.

4. Введите ключ WEP.

4-1 Нажмите кнопку В [+ (YES)] для отображения экрана ввода ключа WEP.

Экран ввода ключа WEP

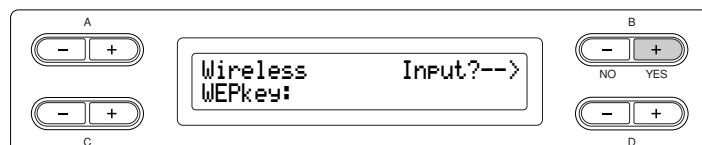

К СВЕДЕНИЮ

Если из точки доступа не поступает сигнал, точка доступа не отображается.

К СВЕДЕНИЮ

Если имя точки доступа не помещается на экране, для перемещения вправо можно использовать кнопку D [+]. Нажмите кнопку D [-] для перемещения влево на один символ.

4-2 Переместите курсор к нужной точке с помощью кнопок C [-][+].

4-3 Выберите символ перед курсором, используя кнопки D [-][+].

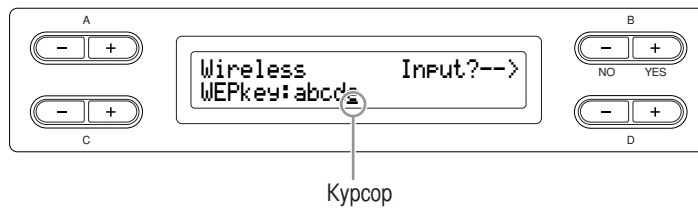

Вставка пробела

Переместите курсор в положение, куда необходимо вставить пробел, и одновременно нажмите кнопки C [-][+].

Удаление символа

Переместите курсор на символ, который необходимо удалить, и нажмите одновременно кнопки D [-][+].

Набор символов ключа WEP

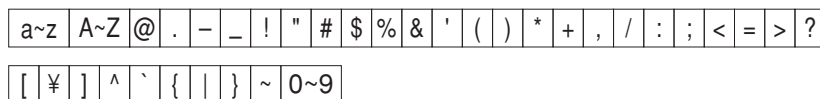

4-4 Введите ключ WEP с помощью кнопки B [+ (YES)].

При вводе ключа WEP символы отображаются следующим образом «*****».

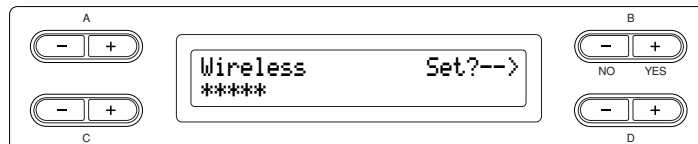

4-5 Введите ключ WEP с помощью кнопки B [+ (YES)].

К СВЕДЕНИЮ

Для отмены ввода ключа WEP нажмите кнопку B [- (NO)] и вернитесь к экрану ввода ключа WEP.

К СВЕДЕНИЮ

Если ключ WEP был введен неправильно, введите его еще раз.

Сохранение настроек и проверка соединения

Можно сохранить настройки и проверить соединение.

5. Сохраните настройки и проверьте соединение.

Нажмите кнопку **B [+ (YES)]**.

После сохранения настроек инструмент автоматически начинает проверку соединения. После завершения проверки на экране отображаются результаты.

Экран сохранения настроек и проверки соединения

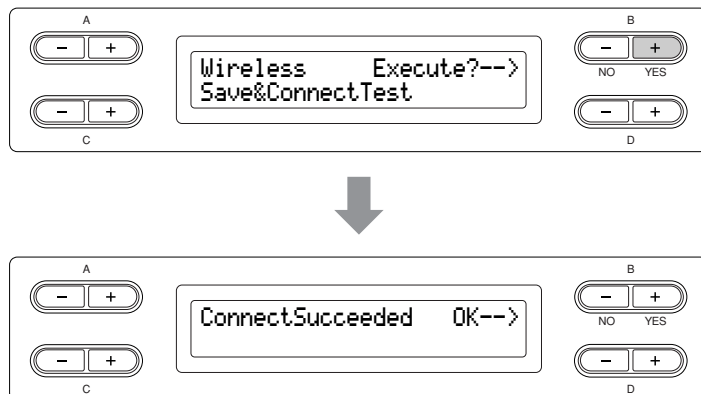

6. Вернитесь к экрану настроек Интернета.

Нажмите кнопку **B [- (NO)]**, **B [+ (YES)]** или **[EXIT]**.

7. Вернитесь к главному экрану.

Нажмите кнопку **[EXIT]**.

Можно воспроизводить песни из Интернета. Инструкции по воспроизведению песен см. в разделе «Прослушивание песен, загруженных из Интернета» на стр. 70.

Подключение через кабель (с помощью статического IP-адреса, прокси-сервера) или подключение через беспроводную локальную сеть (с помощью статического IP-адреса, прокси-сервера)

Перед работой с USB-устройством хранения данных изучите раздел «Меры предосторожности при использовании разъема USB [TO DEVICE]» на стр. 122.

2. Подключите устройства, как описано в примере.

Информацию о подключении устройств см. на веб-сайте:
<http://music.yamaha.com/idc/>

3. Подключите инструмент к Интернету.

Необходимо задать на инструменте настройки Интернета, описанные в разделе «Информация о настройках Интернета» далее. Задание настроек Интернета может занять определенное время.

ВНИМАНИЕ!

Не забудьте сохранить заданные или измененные настройки. При выключении инструмента до сохранения данные могут быть потеряны.

К СВЕДЕНИЮ

Инструмент оборудован двумя разъемами USB [TO DEVICE]; однако их нельзя использовать одновременно. Используйте переключатель [SELECT] на левой панели для выбора необходимого разъема. Если к обоим разъемам USB [TO DEVICE] подключены USB-устройства хранения данных, устройства могут работать неправильно.

Информация о настройках Интернета

При первом использовании прямого подключения к Интернету (IDC) необходимо задать настройки Интернета в соответствии с процедурой, изображенной на следующем рисунке. Этот рисунок поясняет загрузку файла настроек с компьютера на инструмент. Задание каких-либо настроек на инструменте не требуется.

Дополнительные сведения см. на следующей веб-странице:

<http://music.yamaha.com/idc/>

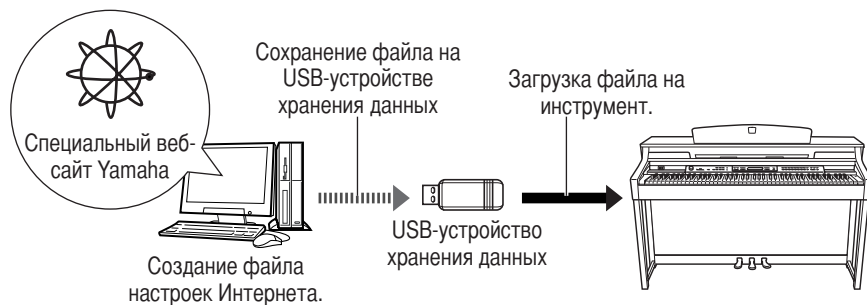

К СВЕДЕНИЮ

Задание настроек Интернета не требуется при использовании подключения через кабель (DHCP), через беспроводную локальную сеть (с помощью беспроводного игрового адаптера или DHCP) или через беспроводную локальную сеть (с помощью беспроводного сетевого адаптера USB или DHCP).

Создание файла настроек Интернета

Действия

1. Создайте файл настроек Интернета.

Необходимо создать файл настроек Интернета на специальной веб-странице корпорации Yamaha. Информацию о создании файла см. в инструкциях на веб-странице корпорации Yamaha:

<http://music.yamaha.com/idc/>

Загрузка файлов настроек Интернета

Эта процедура позволяет задать настройки Интернета на инструменте путем загрузки файлов, созданных на специальной веб-странице корпорации Yamaha.

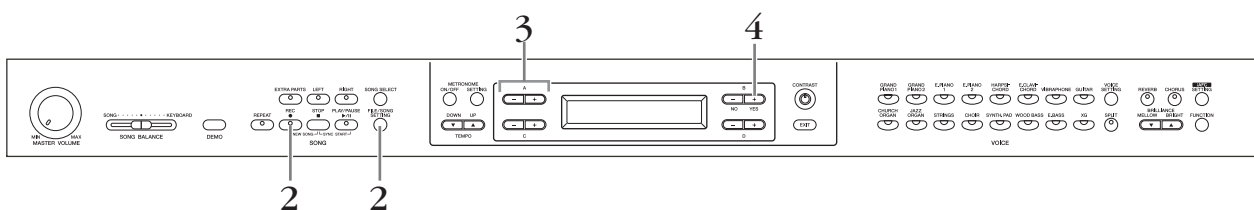

2. Откройте экран настроек Интернета.

Нажмите кнопку [REC], удерживая при этом кнопку [FILE/SONG SETTING].

Экран настроек Интернета

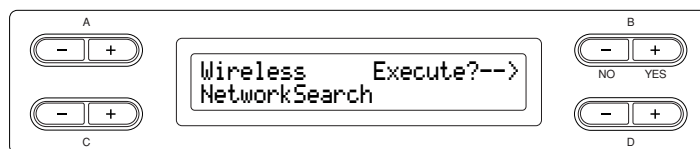

3. Включите режим загрузки.

Убедитесь, что USB-устройство хранения данных, содержащее сохраненный файл настроек Интернета «config.n21», подключено к инструменту, и затем используйте кнопки A [-][+].

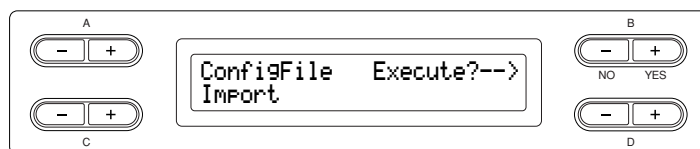

4. Начните загрузку.

Нажмите кнопку B [+ (YES)] для вызова запроса на подтверждение («Sure?-->»).

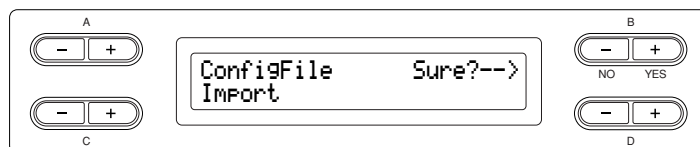

Для продолжения нажмите кнопку B [+ (YES)] еще раз. Выводится сообщение «Executing» (Выполняется) и начинается загрузка данных. По завершении загрузки в течение трех секунд отображается сообщение «Completed» (Завершено), после чего выводится экран проверки соединения. См. раздел «Проверка соединения» на стр. 60. Для отмены загрузки вместо кнопки B [+ (YES)] нажмите кнопку B [- (NO)].

К СВЕДЕНИЮ

Файлы настроек Интернета (с именем «config.n21») можно создать на специальной веб-странице корпорации Yamaha.

К СВЕДЕНИЮ

Корпорация Yamaha рекомендует выполнить резервное копирование файлов настроек Интернета (стр. 103).

Проверка соединения

- 5. Проверьте соединение.**
Нажмите кнопку **B [+ (YES)]**.

Экран проверки соединения

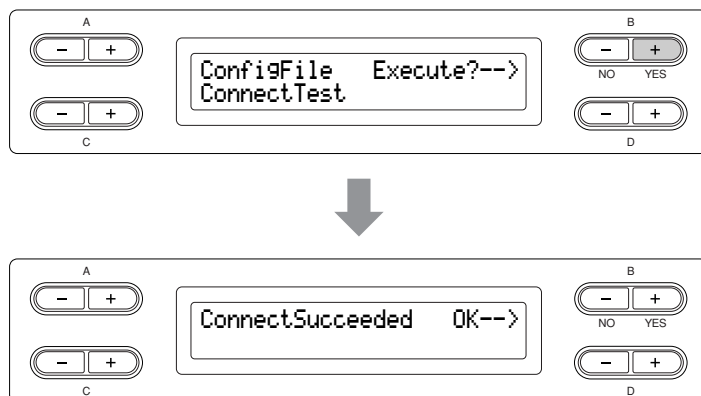

- 6. Вернитесь к экрану настроек Интернета.**
Нажмите кнопку **B [- (NO)]**, **B [+ (YES)]** или **[EXIT]**.

- 7. Вернитесь к главному экрану.**
Нажмите кнопку **[EXIT]**.

Можно воспроизводить песни из Интернета. Инструкции по воспроизведению песен см. в разделе «Прослушивание песен, загруженных из Интернета» на стр. 70.

Открытие информации о подключении

Это позволяет проверить оборудование для подключения к локальной сети, состояние получения IP-адреса, состояние получения времени, а также уровень сигнала (при использовании беспроводного сетевого адаптера USB; DHCP) для текущего соединения.

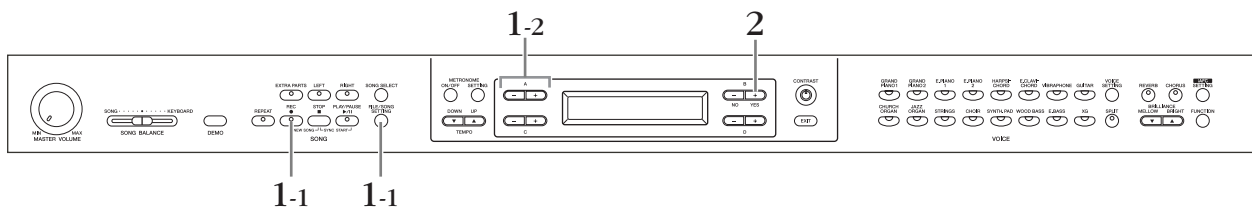

Действия

1. Откройте экран информации о подключении.

1-1 Нажмите кнопку [REC], удерживая при этом кнопку [FILE/SONG SETTING].

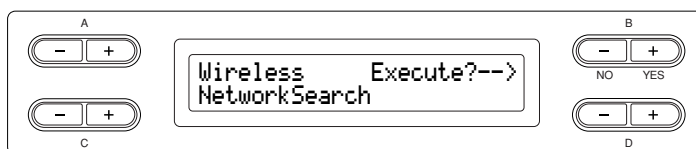

1-2 Используйте кнопки A [-][+].

Экран информации о подключении

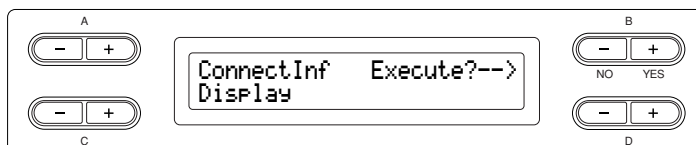

Если сообщение «Display» не отображается в нижней левой части экрана, нажмите кнопки C [-][+] для вызова «Display».

2. Откройте информацию о подключении.

Нажмите кнопку B [+ (YES)].

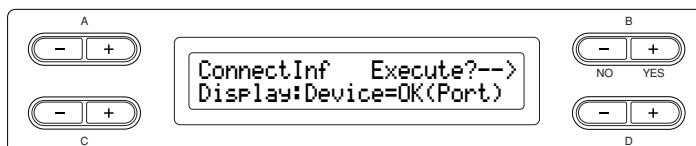

Индикация	Значение
Device =	Оборудование для подключения к локальной сети
IP =	Состояние получения IP-адреса
Time =	Состояние получения времени
Strength =	Уровень сигнала (при использовании беспроводного сетевого адаптера USB; DHCP)

Информация о подключении может не отображаться в зависимости от режима подключения; отображается сообщение «NoInfo».

К СВЕДЕНИЮ

Если информация о подключении не помещается на экране, для перемещения вправо можно использовать кнопку D [+]. Для перемещения влево на один символ нажимайте кнопку D [-].

Экспорт информации о подключении

Данная процедура описывает экспорт подробной информации о текущем подключении на устройство флэш-памяти USB в виде текстового файла. Эту информацию можно просмотреть на компьютере.

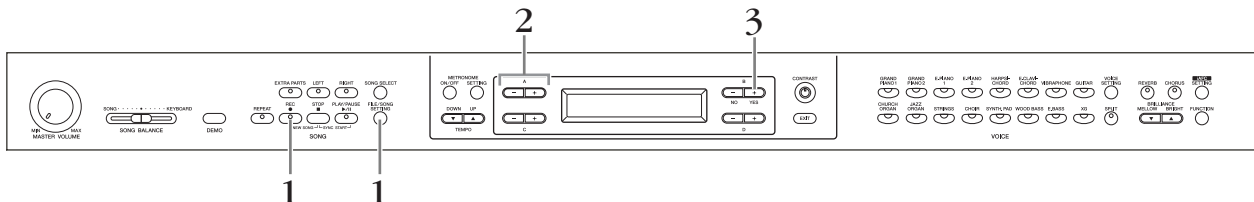

Действия

1. Откройте следующий экран.

Нажмите кнопку [REC], удерживая при этом кнопку [FILE/SONG SETTING].

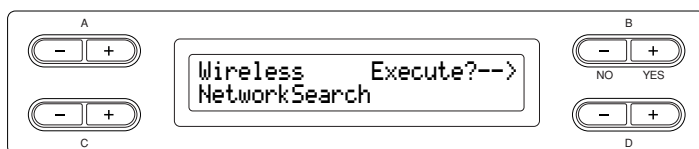

2. Включите режим экспорта.

Убедитесь, что устройство флэш-памяти USB подключено к инструменту, и нажмите кнопку A [-][+].

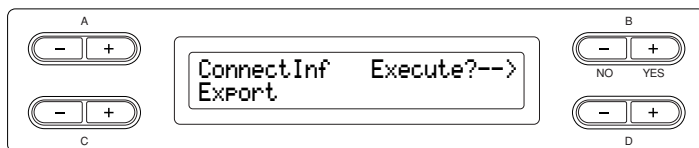

Если сообщение «Export» (Экспорт) не отображается в нижней левой части экрана, нажмите кнопки C [-][+] для вызова «Export».

3. Начните экспорт.

Нажмите кнопку B [+ (YES)].

Перезапись информации о подключении

Сообщение «Overwrite?-->» (Перезаписать) отображается на экране, если имя экспортируемого файла совпадает с именем уже имеющегося на USB-устройстве хранения данных. Для перезаписи нажмите кнопку B [+ (YES)] еще раз. Отображается сообщение «Executing» и Clavinova перезаписывает данные. После завершения перезаписи в течение трех секунд отображается сообщение «Completed», затем возвращается предыдущий экран.

Для отмены перезаписи вместо кнопки B [+ (YES)] нажмите кнопку B [- (NO)].

К СВЕДЕНИЮ

Файл с информацией о подключении не позволяет вручную изменить настройки Интернета (стр. 53 и 57). Этот файл имеет атрибут «только для чтения» и не может быть изменен.

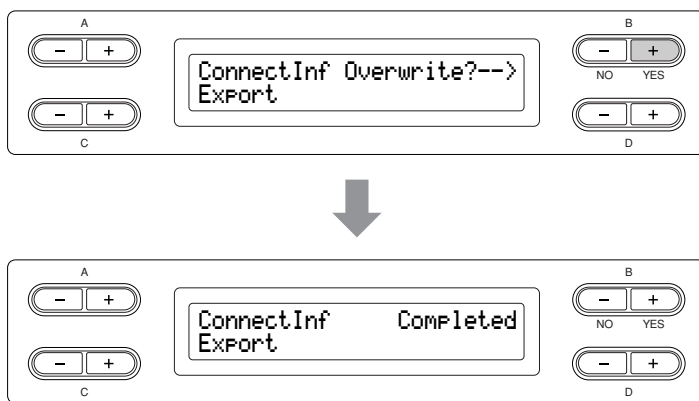

Чтобы просмотреть подробную информацию о подключении, после выполнения экспорта подключите USB-устройство хранения данных к компьютеру и откройте текстовый файл «ConnectionInfo.txt», расположенный в корневом каталоге этого устройства.

Восстановление обычных настроек Интернета (по умолчанию)

Для восстановления настроек Интернета по умолчанию включите питание, удерживая нажатыми кнопки [FILE/SONG SETTING] и [PLAY/PAUSE].

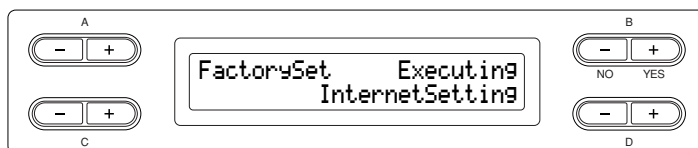

ВНИМАНИЕ

При восстановлении инструмента для всех настроек Интернета возвращаются заводские значения. Корпорация Yamaha рекомендует выполнить резервное копирование настроек Интернета перед выполнением восстановления. Более подробную информацию см. в разделе «Резервное копирование внутренних данных инструмента Clavinova [FullBackup]» на стр. 103.

К СВЕДЕНИЮ

Восстановление обычных настроек Интернета (по умолчанию) не происходит при использовании операции восстановления обычных настроек (по умолчанию), описанной на стр. 102.

К СВЕДЕНИЮ

В то же время будет восстановлена информация, содержащаяся в cookie-файлах.

Список обычных настроек Интернета (по умолчанию)

DHCP	ON (доступно)
Wireless LAN	OFF (нет настроек)
Proxy server	OFF (нет настроек)

Список сообщений (IDC)

Сообщения приведены в алфавитном порядке.

Сообщение	Значение
CannotOperate Exit-->	Поскольку записанные данные не были сохранены, произошла ошибка при выполнении операции. Сохраните данные, следуя инструкциям в разделе «Сохранение записанных песен на USB-устройстве... [Save]» на стр. 42.
CheckingLANAdaptor	Текущая проверка совместимости беспроводного сетевого адаптера USB, подключенного к музыкальному инструменту. Может занять около 5 минут. Подождите.
Communication Error (xxxx) Exit-->	Произошла ошибка соединения с Интернетом. Проверьте, правильно ли выполнено подключение. См. раздел «Подключение инструмента к Интернету» на стр. 51. * Подробную информацию об ошибке см. в разделе «Список кодов ошибок (IDC)» на стр. 66.
Communication Timeout (xxxx) Exit-->	Соединение прервано. Если данное сообщение появляется неоднократно, возможно ненадежное соединение. Проверьте, в порядке ли оборудование соединения.
ConnectError (xxxx) Exit-->	Проверка подключения инструмента к Интернету завершилась неудачно. Проверьте, правильно ли выполнено подключение. См. раздел «Подключение инструмента к Интернету» на стр. 51. * Подробную информацию об ошибке см. в разделе «Список кодов ошибок (IDC)» на стр. 66.
Connecting UnknownLANAdaptor	Текущее подключение к Интернету с помощью беспроводного сетевого адаптера USB, чья совместимость не подтверждена.
ConnectionError (xxxx) Exit-->	Невозможно подключить инструмент к Интернету. Проверьте, правильно ли выполнено подключение. См. раздел «Подключение инструмента к Интернету» на стр. 51. * Подробную информацию об ошибке см. в разделе «Список кодов ошибок (IDC)» на стр. 66.
ConnectSucceeded OK-->	Проверка подключения инструмента к Интернету выполнена успешно.
ErrorOccurred (xxxx) Exit-->	Ошибка. Описание ошибки, отображаемой на экране, можно найти по номеру кода ошибки в разделе «Список кодов ошибок (IDC)» на стр. 66.
Invalid LANAdaptor Exit-->	Беспроводной сетевой адаптер USB, подключенный к инструменту, недействительный. Используйте беспроводной сетевой адаптер USB, чья совместимость с инструментом подтверждена корпорацией Yamaha (стр. 122).
InvalidWEPkey	Данное сообщение отображается при неправильном вводе ключа WEP. Введите правильный ключ WEP еще раз.
NowirelessAdaptor	Инструмент не распознает беспроводной сетевой адаптер USB. <ul style="list-style-type: none"> Проверьте, правильно ли подключен беспроводной сетевой адаптер USB к инструменту. Выберите нужный разъем с помощью переключателя [SELECT] (стр. 123).
UnknownLANAdaptor OK-->	Беспроводной сетевой адаптер USB, подключенный к инструменту, не поддерживается.

Сообщение	Значение
<div style="border: 1px solid black; padding: 2px; width: fit-content;">WirelessNetwork NotFound</div>	<p>Данное сообщение отображается, когда не найдена беспроводная сеть.</p> <ul style="list-style-type: none"> • Проверьте, включено ли питание точек доступа и правильно ли выполнены настройки устройства. • Установите инструмент в радиусе действия сигнала точки доступа. Сигнал не будет поступать при слишком большом расстоянии от точки доступа или при наличии преграды, блокирующей принимаемый сигнал.

Символы «(xxxx)» указывают код соответствующей ошибки. Подробную информацию об определенных кодах ошибок см. в разделе «Список кодов ошибок (IDC)» на стр. 66.

Список кодов ошибок (IDC)

Код ошибки	Значение
1110	Не распознаются беспроводной сетевой адаптер USB, сетевой кабель или маршрутизатор. Проверьте, правильно ли выполнено подключение беспроводного сетевого адаптера USB, сетевого кабеля или маршрутизатора. Убедитесь также, что используемый кабель не поврежден.
1120	Беспроводной сетевой адаптер USB, подключенный к музыкальному инструменту, вызывает неполадки в работе. Убедитесь, что используете беспроводной сетевой адаптер USB, чья совместимость с инструментом подтверждена корпорацией Yamaha (стр. 53).
1130	Связь с точкой доступа прервана. <ul style="list-style-type: none"> • Проверьте, правильно ли выполнены настройки беспроводной локальной сети. • Проверьте, включено ли питание точек доступа и правильно ли выполнены настройки устройства. • Установите инструмент в радиусе действия сигнала точки доступа. Сигнал не будет поступать при слишком большом расстоянии от точки доступа или при наличии преграды, блокирующей принимаемый сигнал.
1250 – 1252	Невозможно получить IP-адрес от маршрутизатора. <ul style="list-style-type: none"> • (При использовании подключения через сетевой кабель) Проверьте, что используемый кабель правильно подключен и не поврежден. • (При использовании подключения по беспроводной локальной сети) Проверьте, правильно ли выполнены настройки беспроводной локальной сети. • Убедитесь, что включено питание маршрутизатора. Убедитесь также, что настройки маршрутизатора позволяют использовать DHCP. • Попробуйте еще раз включить питание маршрутизатора.
1410 – 1415	Произошла ошибка при подключении к специальному веб-сайту. <ul style="list-style-type: none"> • Убедитесь, что включено питание маршрутизатора. Убедитесь также, что настройки маршрутизатора выполнены правильно. • (При использовании постоянного IP-адреса, прокси-сервера) Проверьте правильно ли выполнены сетевые настройки. • Попробуйте еще раз включить питание маршрутизатора.
2001	Ошибка соединения. Проверьте оборудование соединения. Попробуйте подключиться через некоторое время еще раз.
2042	Соединение прервано. <ul style="list-style-type: none"> • Проверьте, что используемый кабель правильно подключен и не поврежден. • Убедитесь, что включено питание маршрутизатора. Убедитесь также, что настройки маршрутизатора выполнены правильно. • Попробуйте включить маршрутизатор еще раз.
2404	Сервер не найден. Через некоторое время повторите попытку.
3001	Ошибка доступа к файлу.
3002	Не удается прочитать файл.
3003	Не удается записать данные в файл.
3004	Недостаточно свободной памяти на носителе.
3011	Недостаточно свободного пространства в выбранной папке.
3019	Форматирование носителя не выполнено. Отформатируйте носитель, предварительно убедившись, что на нем нет важных данных. Имейте в виду, что все данные будут удалены при форматировании.
3020	Защита от записи данного носителя включена.

Словарь терминов (IDC)

Cookie-файл	Система регистрации определенной информации, передаваемой пользователем при посещении веб-сайта и использовании Интернета. Эта функция аналогична файлу предпочтений в традиционной компьютерной программе, в котором «запоминается» такая информация, как ваше имя пользователя и пароль, чтобы вам не приходилось вводить их заново при каждом посещении сайта.
DHCP	Это стандарт или протокол, с помощью которого IP-адреса и другая информация о конфигурации сети низкого уровня могут назначаться динамически и автоматически при каждом подключении к Интернету.
Интернет	Огромная сеть, состоящая из менее крупных сетей. Позволяет осуществлять высокоскоростной обмен данными между компьютерами, мобильными телефонами и другими устройствами.
IP-адрес	Цифровая последовательность, присвоенная каждому компьютеру в сети и обозначающая местонахождение устройства в сети.
SSL	Сокращение от «Secure Sockets Layer». Стандарт для передачи по Интернету таких конфиденциальных данных, как номера кредитных карт.
URL	Сокращение от «Uniform Resource Locator». Последовательность символов, используемая для идентификации конкретных веб-сайтов и страниц в Интернете и для перехода на них. Полный адрес URL обычно начинается с символов «http://».
WEP	Сокращение от «Wired Equivalent Privacy», протокол защиты данных для беспроводных сетей. WEP защищает передаваемые данные от перехвата.
Беспроводная локальная сеть	Подключение через локальную вычислительную сеть, позволяющее передавать данные по беспроводному соединению без каких-либо кабелей.
Беспроводная сеть	Беспроводная сеть, для отправки и приема сигнала используется электромагнитное излучение.
Беспроводной игровой адаптер (беспроводной преобразователь или мост Ethernet)	Устройство, позволяющее пользователю легко выполнять беспроводное соединение с цифровыми электронными устройствами, принтерами, игровыми приставками и другими устройствами, имеющими порты [LAN].
Браузер	Программное обеспечение для поиска и просмотра веб-страниц, а также доступа к ним. Для данного инструмента это экран, на котором отображается содержимое веб-страниц.
Веб-страница	Обозначает каждую из страниц, составляющих веб-сайт.
Домашняя страница	Первая страница, которая появляется на экране, когда вы открываете браузер и подключаетесь к Интернету. Эта фраза обозначает первый экран или главную страницу веб-сайта.
Загрузка	Передача данных по сети из большей системы (хоста) на жесткий диск или другое устройство хранения данных меньшей «клиентской» системы (аналогично копированию файлов с жесткого диска на дискету). Для данного инструмента это процесс передачи данных песни и других данных с веб-сайта в инструмент.
Локальная сеть (LAN)	Сеть передачи данных, связывающая между собой группу компьютеров, находящихся в одном месте (например в офисе или дома) с помощью специального кабеля.
Маршрутизатор	Устройства для соединения нескольких компьютерных сетей. Например, маршрутизатор требуется для соединения нескольких компьютеров дома или в офисе и обеспечивает им всем доступ в Интернет и к общим данным. Обычно маршрутизатор подключается между модемом и компьютером, но в некоторые модемы он встроен.
Модем	Устройство, соединяющее обычную телефонную линию и компьютер и позволяющее им передавать данные друг другу. Оно преобразует цифровые сигналы компьютера в аналоговые звуковые сигналы телефонной линии и наоборот.

Провайдер	Организация, предлагающая услуги по подключению к Интернету. Чтобы подключиться к Интернету, необходимо заключить договор с провайдером.
Прокси	Прокси-сервер — это сервер, через который должны проходить все компьютеры внутренней сети, прежде чем они получат доступ к информации в Интернете. Прокси-сервер перехватывает все или указанные запросы, адресованные реальному серверу, и определяет, не может ли он выполнить их сам. Если нет, то он пересылает запрос на реальный сервер. Прокси-серверы используются для повышения производительности и скорости передачи данных, а также для фильтрации запросов — обычно в целях безопасности или для предотвращения несанкционированного доступа к внутренней сети.
Сайт	Сокращенное название веб-сайта. Обозначает группу веб-страниц, которые открываются вместе. Например, совокупность веб-страниц, адреса которых начинаются с «http://www.yamaha.com/», называется сайтом Yamaha.
Сервер	Аппаратная система или компьютер. Используется в качестве центральной точки сети и обеспечивает доступ к файлам и службам.
Ссылка	Информация о расположении, содержащаяся в других предложениях и изображениях, например под кнопками и строками на веб-странице. При щелчке на область ссылки выполняется переход по соответствующей ссылке.
Точка доступа	Устройство, выступающее в качестве коммуникационного узла для нескольких беспроводных устройств и обеспечивающее установку соединений, как с проводной, так и с беспроводной локальной сетью.
Широкополосная связь	Технология или услуга подключения к Интернету (например ADSL или оптическое волокно), позволяющая осуществлять высокоскоростную передачу больших объемов данных.

Устранение неполадок (IDC)

Проблема	Причина	Решение
Инструмент невозможно подключить к Интернету через порт [LAN].	Сетевой кабель не подключен к порту [LAN].	Проверьте подключение сетевого кабеля к порту [LAN].
	Возможно поврежден сетевой кабель, используемый для подключения.	Используйте другой сетевой кабель.
Невозможно подключить инструмент к Интернету с помощью беспроводного игрового адаптера.	Неправильные настройки беспроводного игрового адаптера.	Настройки беспроводного игрового адаптера невозможно выполнить на инструменте. Информацию о выполнении настроек используемого беспроводного игрового адаптера см. в «Руководстве пользователя» к этому адаптеру.
Инструмент не распознает беспроводной сетевой адаптер USB.	Используемый беспроводной сетевой адаптер USB не совместим с инструментом.	Изучите список беспроводных сетевых адаптеров USB, чья совместимость подтверждена корпорацией Yamaha (стр. 122).
	Не выбран необходимый разъем USB [TO DEVICE].	Инструмент оборудован двумя разъемами USB [TO DEVICE]: один расположен в левой части панели, второй — спереди. Выберите нужный разъем с помощью переключателя [SELECT] (стр. 123).
Инструмент невозможно подключить к Интернету с помощью статического IP-адреса, прокси-сервера.	Не выполнены необходимые настройки Интернета.	Задайте на инструменте настройки Интернета, как описано в разделе «Информация о настройках Интернета» на стр. 58.
Невозможно подключить инструмент к Интернету через беспроводную сеть.	Точка доступа настроена на скрытие SSID.	Временно удалите настройки, скрывающие SSID, и выполните необходимые настройки Интернета.
	Точка доступа настроена на фильтрацию MAC-адреса.	(При использовании беспроводного сетевого адаптера USB) Зарегистрируйте MAC-адрес используемого беспроводного сетевого адаптера USB в точке доступа. (При использовании беспроводного игрового адаптера) Сведения о зарегистрированном MAC-адресе используемого беспроводного игрового адаптера см. в «Руководстве пользователя» к этому адаптеру.
	Точка доступа настроена на шифрование в формате, отличном от WEP.	Этот инструмент поддерживает шифрование данных только в формате WEP.
	На инструмент не поступает сигнал от точки доступа.	Установите инструмент в радиусе действия сигнала точки доступа. Сигнал не будет поступать при слишком большом расстоянии от точки доступа или при наличии преграды, блокирующей принимаемый сигнал.
	Ключ WEP введен неправильно (например, неправильное использование верхнего и нижнего регистра).	Проверьте символы ключа WEP, включая прописные и строчные буквы, и введите его повторно.

Прослушивание песен, загруженных из Интернета

С помощью службы передачи данных, представленной на специальном веб-сайте корпорации Yamaha, вы можете воспроизводить песни (данные песен), относящиеся к различным музыкальным жанрам на своем инструменте.

Сведения о новых услугах см. на веб-сайте Yamaha:

<http://music.yamaha.com/idc/>

Перед подключением инструмента к Интернету прочтите раздел «IDC (Internet Direct Connection, прямое подключение к Интернету)» на стр. 51.

К СВЕДЕНИЮ

Выберите тип символов Clavinova («CharacterCode») для выбранной песни (стр. 47).

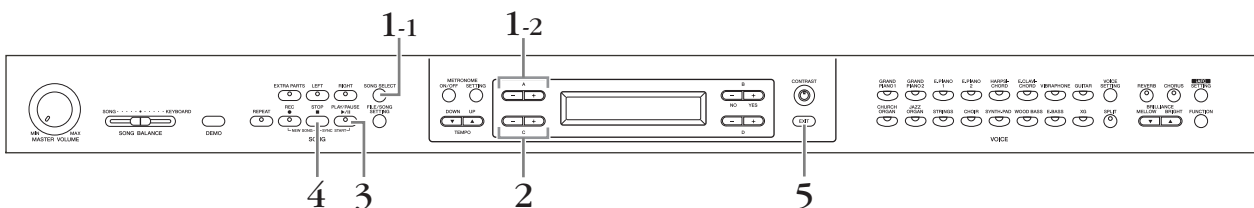

Действия

1. Вызовите экран выбора песни.

1-1 Убедитесь, что инструмент подключен к Интернету, затем нажмите кнопку [SONG SELECT].

1-2 Выберите «INTERNET» с помощью кнопок A [-][+].

На экране отобразится название папки в Интернете.

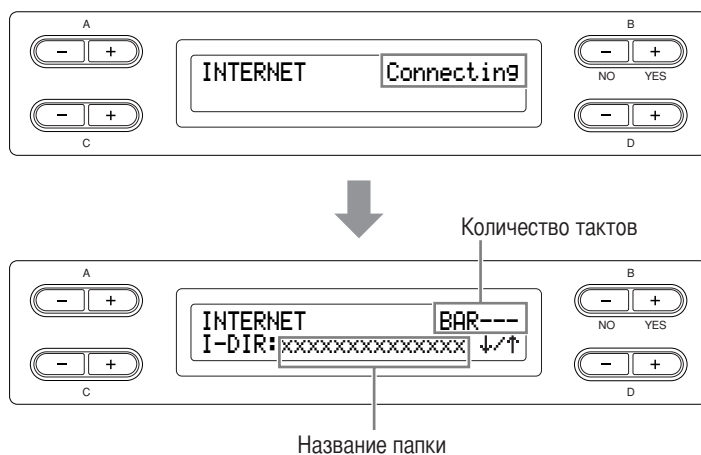

Интернет.

Инструмент может воспроизводить из Интернета разные песни (данные песен) различных музыкальных жанров.

2. Выберите песню.

2-1 Выберите папку с помощью кнопок C [-][+].

Нажмите кнопку D [+], чтобы открыть папку, и нажмите кнопку D [-] для возврата к предыдущему экрану (на более высокий уровень).

2-2 Используйте кнопки C [-][+] для выбора необходимой песни в Интернете.

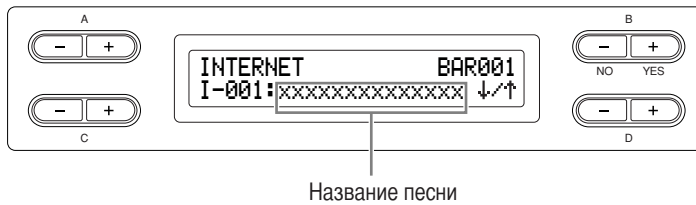

3. Начните воспроизведение.

Нажмите кнопку [PLAY/PAUSE].

4. Остановите воспроизведение.

Нажмите кнопку [STOP].

5. Вернитесь к главному экрану.

Нажмите кнопку [EXIT].

К СВЕДЕНИЮ

Синхронный запуск (стр. 21), настройки партий включены / выключены (стр. 21); функция повтора A-B (стр. 22) становится возможной только после первого воспроизведения песни.

К СВЕДЕНИЮ

Если название песни не помещается на экране, для перемещения вправо можно использовать кнопку D [+]. Для перемещения влево на один символ нажимайте кнопку D [-].

К СВЕДЕНИЮ

Одновременно с воспроизведением песни из Интернета можно играть на клавиатуре. Можно изменить тембр для клавиатуры.

К СВЕДЕНИЮ

Невозможно изменять темп песен из Интернета. В таком случае автоматически выбирается темп по умолчанию «---».

К СВЕДЕНИЮ

Данные песен, получаемые из Интернета, не передаются через разъемы MIDI.

Подключения

Разъемы

⚠ ВНИМАНИЕ

Прежде чем подключать инструмент Clavinova к другим электронным компонентам, выключите питание всех компонентов. Перед включением или выключением электропитания компонентов все уровни громкости следует установить на минимальное значение (0). В противном случае могут быть повреждены компоненты или может произойти поражение электротоком.

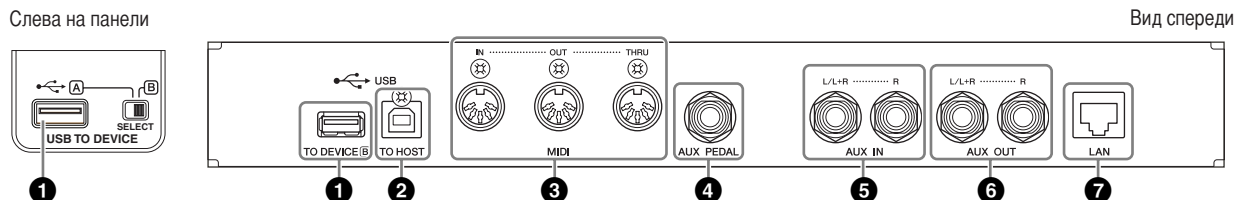

1 Разъем USB [TO DEVICE] (A/B)

Этот разъем предназначен для подключения USB-устройств хранения данных. См. «Подключение USB-устройства хранения данных» на стр. 74.

2 Разъем USB [TO HOST]

Этот разъем позволяет подключиться к компьютеру напрямую. Дополнительную информацию см. в разделе «Подключение к персональному компьютеру» на стр. 75.

3 Разъемы MIDI [IN], [OUT], [THRU]

Для подключения внешних MIDI-устройств через эти разъемы используются MIDI-кабели.

MIDI [IN]: для приема MIDI-данных.

MIDI [OUT]: для передачи MIDI-данных.

MIDI [THRU]: для передачи данных, полученных через разъем MIDI [IN], без изменения.

MIDI-интерфейс

MIDI (цифровой интерфейс для музыкальных инструментов) — это стандартный формат передачи и приема данных. Он позволяет передавать данные и команды между MIDI-устройствами и персональными компьютерами. С помощью MIDI-интерфейса можно управлять MIDI-устройством, подключенным к инструменту Clavinova, или управлять инструментом Clavinova с подключенного MIDI-устройства или компьютера.

4 Разъем [AUX PEDAL]

Через этот разъем можно подключить приобретаемый отдельно ножной контроллер FC7 или ножной переключатель FC4/FC5. С помощью FC7 для большей выразительности можно менять громкость во время исполнения и управлять другими функциями. С помощью FC4/FC5 можно включать и выключать различные функции. Выбрать функцию, которая будет управляться педалью, можно с помощью параметра [AuxPedalFunc] в меню [FUNCTION] (стр. 97). Ножному переключателю можно также назначить функцию [PLAY/PAUSE] (см. стр. 98).

К СВЕДЕНИЮ

Инструмент оборудован разъемами USB двух типов: USB [TO DEVICE] и USB [TO HOST]. Будьте внимательны, не перепутайте эти разъемы и соответствующие кабельные разъемы. Подключайте к разъемам только соответствующие штекеры.

К СВЕДЕНИЮ

MIDI-данные и соответствующие команды передаются в виде цифровых значений.

К СВЕДЕНИЮ

Поскольку MIDI-данные, которые можно передавать и получать, зависят от типа MIDI-устройства, проверьте по таблице характеристик MIDI-интерфейса, какие данные и команды могут передавать и принимать используемые устройства. Таблица характеристик MIDI-интерфейса инструмента Clavinova доступна для загрузки в библиотеке руководств компании Yamaha. <http://www.yamaha.co.jp/manual/>

⚠ ВНИМАНИЕ!

Подключайте и отключайте педаль при выключенном питании.

5 Разъемы AUX IN [L/L+R], [R]

К этим разъемам можно подключить стереовыводы другого инструмента, что позволяет воспроизводить звук другого инструмента через динамики Clavinova. См. приведенную ниже схему и используйте для подключения аудиокабели.

ВНИМАНИЕ

Если к входам AUX IN инструмента Clavinova подключено внешнее устройство, сначала включайте питание этого внешнего устройства, а затем питание Clavinova. Выключать питание следует в обратном порядке.

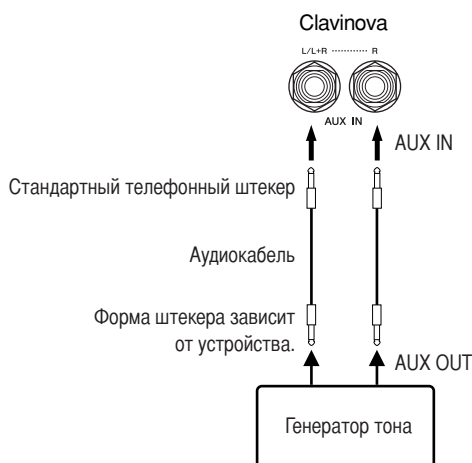

6 Разъемы AUX OUT [L/L+R] [R]

Эти разъемы позволяют подключить инструмент Clavinova к внешним динамикам с усилителями для воспроизведения в большем пространстве с большей громкостью.

ВНИМАНИЕ

Если инструмент Clavinova подключен к внешней аудиосистеме через разъемы AUX OUT, следует сначала включать питание Clavinova и только после этого — питание внешней аудиосистемы. Выключать питание следует в обратном порядке.

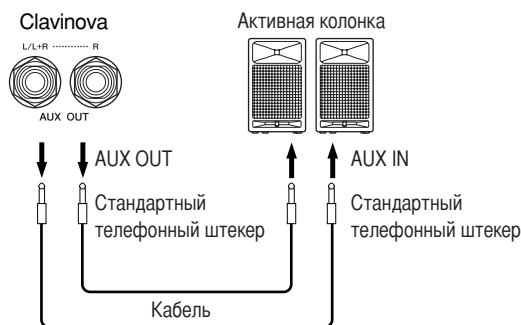

Параметр [MASTER VOLUME] на инструменте Clavinova влияет на звук, выходящий из разъемов AUX OUT. Если инструмент Clavinova подключен к внешнему динамику через разъемы AUX OUT и необходимо выключить звук динамика инструмента Clavinova, выключите динамик (стр. 99). Более того, настройки качества тембра инструмента, воспроизводимого динамиками и наушниками, автоматически изменяются в соответствии с тем, как используется инструмент (см. ниже в таблице).

К СВЕДЕНИЮ

Параметр [MASTER VOLUME], задаваемый с помощью диска управления, влияет на входной сигнал из разъемов AUX IN, а параметры [REVERB], [CHORUS] и BRILLIANCE [MELLOW] [BRIGHT] (стр. 25) не влияют.

К СВЕДЕНИЮ

Если инструмент Clavinova необходимо соединить с монофоническим устройством, используйте для этого только разъем AUX IN [L/L+R].

К СВЕДЕНИЮ

Рекомендуется использовать аудиокабели и штекеры с сопротивлением, близким к нулю.

К СВЕДЕНИЮ

Если звук из разъемов AUX OUT направляется в разъемы AUX IN, входящий сигнал будет воспроизводиться динамиком CLP. Громкость выходного сигнала может быть чрезмерно высокой, а также звук может быть подвержен искажениям.

К СВЕДЕНИЮ

Если инструмент Clavinova необходимо соединить с монофоническим устройством, используйте для этого только разъем AUX OUT [L/L+R].

Динамики звучат
 Динамики не звучат

	К разъемам AUX OUT не подключены штекеры			К разъемам AUX OUT подключены штекеры		
	Динамики включены	Динамики в положении «Normal» (наушники включены)	Динамики выключены	Динамики включены	Динамики в положении «Normal» (наушники включены)	Динамики выключены
Наушники подключены	К динамикам применено оптимальное выравнивание	Ровное звучание	Ровное звучание	Ровное звучание	Ровное звучание	Ровное звучание
Наушники не подключены	К динамикам применено оптимальное выравнивание	К динамикам применено оптимальное выравнивание	Ровное звучание	Ровное звучание	Ровное звучание	Ровное звучание

7 Порт [LAN]

Данный порт предназначен для прямого подключения инструмента CLP-380 к Интернету. На веб-сайте Yamaha представлена специальная служба, с помощью которой можно воспроизводить на инструменте песни различных музыкальных жанров в качестве фонового музыкального сопровождения. Перед подключением инструмента к Интернету прочтите раздел «IDC (Internet Direct Connection, прямое подключение к Интернету)» на стр. 51.

Подключение USB-устройства хранения данных

Для подключения к USB-устройству хранения данных изучите раздел «Меры предосторожности при использовании разъема USB [TO DEVICE]» на стр. 122.

Просмотр данных, расположенных на USB-устройстве хранения данных

Чтобы просмотреть на экране CLP данные, расположенные на USB-устройстве хранения, нажмите кнопку [SONG SELECT] и выберите USB-устройство хранения данных с помощью кнопок A [-][+], чтобы включить режим выбора песни, или нажмите кнопку [FILE/SONG SETTING], чтобы включить режим [FILE/SONG]. Если один из этих режимов активирован до подключения USB-устройства хранения данных, нажмите кнопку [EXIT], чтобы выйти из соответствующего режима, а затем активируйте данный режим снова.

Резервное копирование данных на компьютер

■ Резервное копирование данных с инструмента на компьютер

После записи данных на USB-устройство хранения эти данные можно скопировать на жесткий диск компьютера, а затем архивировать и упорядочивать файлы по желанию. Просто подключите устройство к компьютеру, как показано ниже.

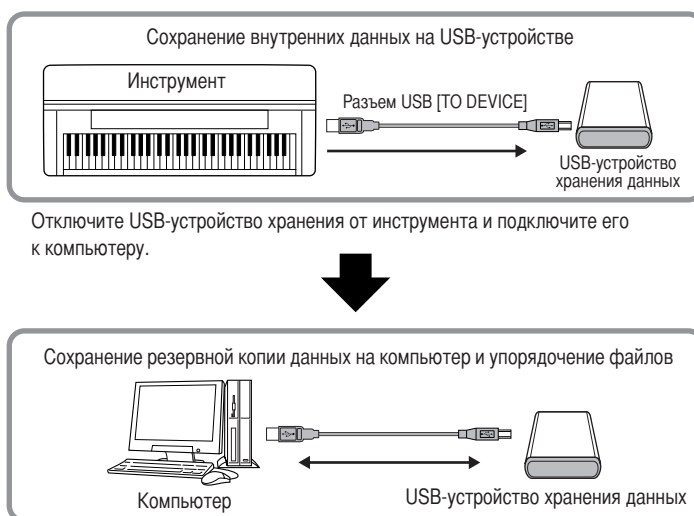

■ Копирование файлов с жесткого диска компьютера на USB-устройство хранения данных

Файлы с жесткого диска компьютера можно перенести на инструмент, сначала скопировав их на съемный носитель, а затем подключив этот носитель к инструменту.

С жесткого диска компьютера на USB-устройство хранения данных можно скопировать не только файлы, созданные непосредственно на инструменте, но и стандартные MIDI-файлы, созданные на других устройствах.

Скопировав данные, подключите устройство к разъему [USB TO DEVICE] инструмента и воспроизведите данные на инструменте.



Отключите USB-устройство хранения данных от компьютера и подключите его к инструменту.

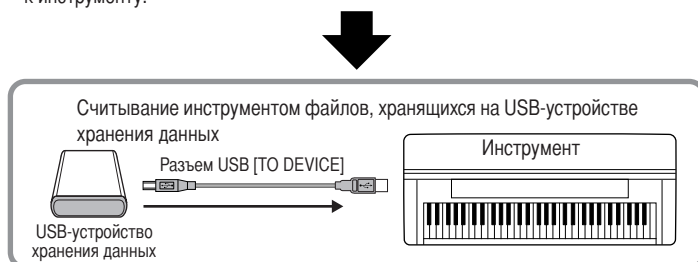

Подключение к персональному компьютеру

Подключив компьютер к инструменту через разъем USB [TO HOST] или MIDI, вы можете передавать данные между компьютером и инструментом через интерфейс MIDI, а также использовать преимущества сложного компьютерного музыкального программного обеспечения. Имейте в виду, что потребуется также установить подходящий драйвер USB MIDI.

Подключить инструмент Clavinova к компьютеру можно двумя способами:

1. Подключить порт USB на компьютере к разъему USB [TO HOST] инструмента Clavinova (см. ниже).
2. Использовать MIDI-интерфейс и MIDI-разъемы Clavinova (стр. 76).

Если компьютер оборудован USB-интерфейсом, мы рекомендуем подключать инструмент к компьютеру с помощью USB, а не MIDI.

За более подробным описанием обратитесь к следующим страницам.

⚠ ВНИМАНИЕ

Подключая инструмент Clavinova к компьютеру, следует сначала выключить питание как инструмента Clavinova, так и компьютера. Подключив кабели, можно включать питание инструмента Clavinova.

⚠ ВНИМАНИЕ

Если подключение инструмента Clavinova к компьютеру не используется, необходимо извлечь кабель из разъема USB [TO HOST]. Если не отсоединить кабель, инструмент Clavinova может работать неправильно.

ТЕРМИНОЛОГИЯ

Драйвер

Драйвер — это программа, которая обеспечивает интерфейс передачи данных между операционной системой компьютера и подключенным оборудованием. Чтобы соединить компьютер и инструмент, необходимо установить драйвер USB MIDI.

Соединение порта USB на компьютере с разъемом USB [TO HOST] инструмента Clavinova

Для соединения USB-порта на компьютере с разъемом USB [TO HOST] инструмента Clavinova используйте USB-кабель.

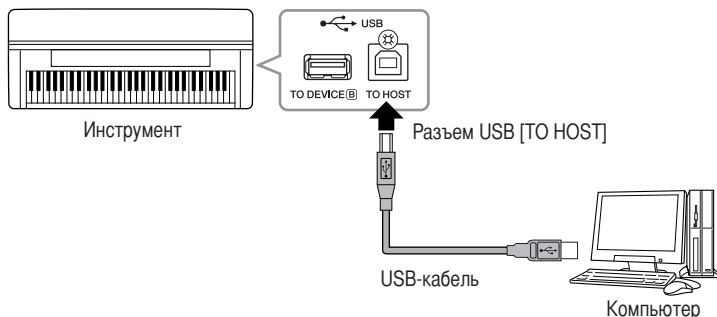

К СВЕДЕНИЮ

- Инструмент начнет передачу через некоторое время после установки USB-соединения.
- Если для подключения инструмента к компьютеру используется USB-кабель, соединение должно быть прямым (без промежуточного USB-концентратора).
- Для получения сведений о настройке программного обеспечения обращайтесь к руководству пользователя соответствующего программного обеспечения.

Меры безопасности при использовании разъема USB [TO HOST]

Подключая компьютер к разъему [USB TO HOST], следуйте правилам, приведенным ниже. Несоблюдение этих правил может привести к «зависанию» компьютера, а также к повреждению или потере данных. Если компьютер или инструмент «завис», перезапустите прикладное программное обеспечение или операционную систему компьютера или выключите и снова включите питание инструмента.

⚠ ВНИМАНИЕ

- Используйте USB-кабель типа АВ длиной не более 3 метров.
- Прежде чем подключать компьютер к разъему USB [TO HOST], выйдите из энергосберегающего режима компьютера (режима ожидания или спящего режима).
- Перед включением инструмента подключите его к компьютеру через разъем USB [TO HOST].
- Перед включением или выключением инструмента или подсоединением или отсоединением USB-кабеля от разъема USB [TO HOST] выполните следующие действия.
 - Закройте все открытые приложения на компьютере.
 - Убедитесь, что не выполняется передача данных с инструмента. (Данные передаются только при нажатии клавиш на клавиатуре или при воспроизведении песни.)
- Во время подключения компьютера к инструменту делайте паузы не менее шести секунд между следующими операциями: (1) между выключением и включением инструмента, а также (2) между подсоединением и отсоединением USB-кабеля.

Использование MIDI-интерфейса и MIDI-разъемов инструмента Clavinova

Для соединения компьютера и инструмента Clavinova используются специальные MIDI-кабели.

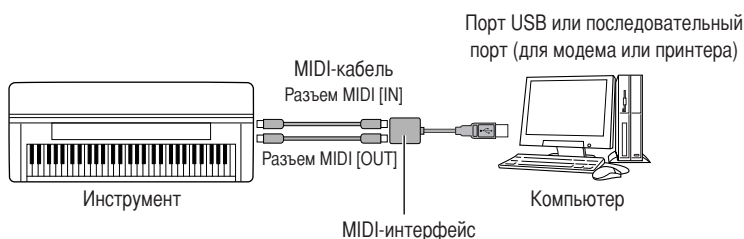

Тонкая настройка

Чтобы наилучшим образом использовать функции инструмента Clavinova, можно задавать различные параметры, например: запись и воспроизведение, метроном, тембры, iAFC и т. д. Основные действия по установке этих настроек описаны на стр. 80.

Список параметров

Запись и воспроизведение [FILE/SONG SETTING]

Настройки	Название параметра	Страница
Сохранение записанных песен на USB-устройство хранения данных	Save	42
Удаление песни из постоянной памяти инструмента Clavinova или с USB-устройства хранения данных	Delete	43
Переименование файлов	Rename	43
Копирование файлов	Copy	44
Перемещение файлов	Move	45
Создание каталогов на USB-устройстве хранения данных	MakeDir	45
Форматирование USB-устройства хранения данных	Format	46
Автоматический выбор песни на носителе	SongAutoOpen	46
Изменение типа символов на экране	CharCode	47
Повторное воспроизведение песни или всех песен	SongRepeat	82
Воспроизведение фразы с указанным номером	PhraseMark	82
Корректировка музыкального размера	Quantize	83
Начало воспроизведения сразу с первой ноты	QuickPlay	83
Прослушивание каналов	ChannelListen	84
Удаление данных из канала	ChannelClear	84
Выбор метода начала записи	RecStart	33
Выбор метода завершения записи	RecEnd	33
Запись партий 3 – 16 (дополнительные партии)	RecExtraPartsCh	35

Метроном [METRONOME SETTING]

Настройки	Название параметра	Страница
Настройка размера для метронома	TimeSignature	85
Настройка громкости метронома	MetronomeVolume	85
Настройка тембра метронома	MetronomeSound	85

Тембры [VOICE SETTING]

В режиме наложения тембров параметры, помеченные значком «*», устанавливаются отдельно для первого и второго тембров.

Настройки	Название параметра	Страница
Настройка октавы*	Octave	87
Настройка громкости*	Volume	87
Настройка положения правого и левого каналов*	Pan	87
Тонкая настройка высоты звука (только в режиме наложения тембров)	Detune	87
Выбор типа реверберации	ReverbType	88
Настройка глубины реверберации	ReverbSend	88
Выбор типа хоруса	ChorusType	88
Настройка глубины хоруса	ChorusSend	88
Включение и выключение хоруса	ChorusOnOff	89
Выбор типа эффекта DSP*	DSP Type (DSP)	89
Установка скорости эффекта вибрато виброфона*	VibeRotorSpeed	89
Включение и выключение эффекта вибрато виброфона*	VibeRotorOnOff (RotorOnOff)	89
Настройка скорости вращения динамика*	RotarySpeed (Rot.Speed)	90
Настройка глубины эффекта DSP*	DSPDepth	90
Настройка яркости звука*	Brightness	90
Настройка эффекта резонанса*	HarmonicContent (Harmonic)	90
Настройка диапазона низких частот эквалайзера*	EQ LowFreq. (EQ L.Freq)	90
Настройка диапазона усиления (увеличения/уменьшения) низких частот эквалайзера*	EQ LowGain	91
Настройка диапазона высоких частот эквалайзера*	EQ HighFreq. (EQ H.Freq)	91
Настройка диапазона усиления (увеличения/уменьшения) высоких частот эквалайзера*	EQ HighGain	91
Настройка чувствительности к силе нажатия*	TouchSense	91

Эффекты iAFC [iAFC SETTING]

Настройки	Название параметра	Страница
Включение и выключение эффекта iAFC	iAFC	92
Настройка глубины эффекта Dynamic Damper	DynDmpFX Depth	92
Настройка глубины эффекта Spatial	SpatialFX Depth	93
Калибровка (автоматическая настройка)	Calibration	93
Восстановление настроек калибровки по умолчанию	iAFC Default	93

Другие настройки [FUNCTION]

Настройки	Название параметра	Страница
Изменение тональности	Transpose	94
Выбор чувствительности к силе нажатия	TouchResponse	94
Тонкая настройка высоты звука	Tune	95
Выбор мелодической кривой для тембра фортепиано	PianoTuningCurve	95
Выбор строя	Scale	95
Установка точки разделения тембров	SplitPoint	96
Настройка функции правой педали	RPedalFunc	96
Настройка функции средней педали	CPedalFunc	96
Настройка функции левой педали	LPedalFunc	96
Настройка функции вспомогательной педали	AuxPedalFunc	97
Включение и выключение функции правой педали	RPedalOnOff	97
Включение и выключение функции средней педали	CPedalOnOff	97
Включение и выключение функции левой педали	LPedalOnOff	97
Включение и выключение функции вспомогательной педали	AuxPedalOnOff	98
Назначение педали функции SONG [PLAY/PAUSE]	PedalPlay/Pause	98
Выбор типа вспомогательной педали	AuxPedalType	98
Выбор точки, с которой правая педаль начинает влиять на звук	HalfPedalPoint	98
Установка хода левой педали	SoftPedalDepth	98
Определение глубины резонанса струн	StringResonanceDepth	99
Определение глубины сустейн-сэмплирования для правой педали	SustainSamplingDepth	99
Установка уровня громкости звука отпущенной клавиши	KeyOffSamplingDepth	99
Установка диапазона изменения высоты звука	PitchBendRange	99
Включение и выключение динамика	Speaker	99
Настройка передающего MIDI-канала	MidiOutChannel	100
Настройка принимающего канала MIDI	MidiInChannel	100
Включение и выключение функции Local	LocalControl	100
Выбор для передачи через MIDI-интерфейс музыки, исполняемой на клавиатуре, или данных песен	MidiOutSelect	101
Выбор типа данных, получаемых с помощью MIDI-интерфейса	ReceiveParameter	101
Выбор типа данных, передаваемых с помощью MIDI-интерфейса	TransmitParameter	101
Передача начальных настроек на панели	InitialSetup	101
Выбор элементов, сохраненных при отключении	MemoryBackup	102
Восстановление обычных настроек (по умолчанию)	FactorySet	102
Резервирование внутренних данных инструмента Clavinova	FullBackup	103
Отображение номера версии	Version	103

Выполнение тонкой настройки

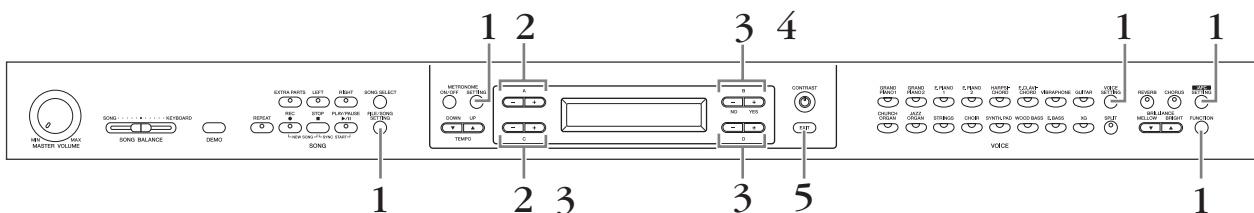

Действия

1. Откройте меню настройки.

Чтобы открыть соответствующее меню настройки, нажмите необходимую кнопку ([FILE/SONG SETTING], METRONOME [SETTING], [VOICE SETTING], [iAFC SETTING] или [FUNCTION]).

Чтобы закрыть меню настройки, нажмите кнопку [EXIT].

2. Выберите нужный параметр или партию.

Нажмите кнопку настройки (A [-]/[+] и/или C [-]/[+]) нужное количество раз.

3. Установите параметр или партию.

У некоторых параметров или партий есть дополнительные параметры. Для выбора или установки дополнительных параметров используйте кнопки B [- (NO)] [+ (YES)], C [-]/[+] и D [-]/[+].

Для восстановления обычного значения параметра одновременно нажмите кнопки [-] и [+].

4. Запишите, запустите или сохраните данные.

Отреагировать на отображаемые сообщения можно двумя способами.

Если появится сообщение «Execute?→» (Выполнить?) или «Start?→» (Запустить?):

Нажмите кнопку B [+ (YES)], и на экране появится подтверждение «Sure?→» (Уверены?). Для продолжения нажмите кнопку B [+ (YES)] еще раз. На экране инструмента Clavinova появится сообщение «Executing» (Выполнение) и начнется запись данных. После окончания операции на экране на три секунды появится сообщение «Completed» (Выполнено), а затем отобразится предыдущий экран.

Для отмены операции вместо кнопки B [+ (YES)] нажмите кнопку B [- (NO)]. Если после сообщения “Completed” появится сообщение «Overwrite?→» (Перезаписать?), нажмите кнопку B [+ (YES)].

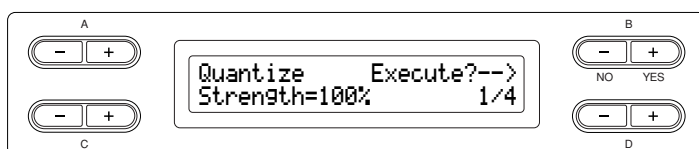

Если появится сообщение «Set?→» (Установить?):

Нажмите кнопку B [+ (YES)] для выполнения настройки. На экране инструмента Clavinova появится сообщение «Executing» (Выполнение), и начнется сохранение данных. После окончания операции на экране на три секунды появится сообщение «Completed» (Выполнено), а затем отобразится предыдущий экран.

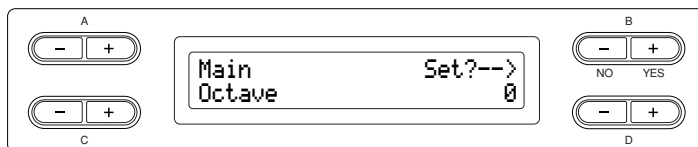

- 5. Закройте меню настройки.**
Нажмите кнопку [EXIT].

Тонкая настройка записи и воспроизведения [FILE/SONG SETTING]

Дополнительные сведения о настройках «Save» — «CharCode» см. в разделе «Работа с файлами, например удаление файлов песен... [FILE/SONG SETTING]» на стр. 39.

Можно выполнить тонкую настройку выбранной песни. Во-первых, выберите нужную песню из встроенных песен («PRESET»), записанных песен («MEMORY») или песен с внешних носителей («USB1») (см. стр. 48).

Действия

Для доступа к меню «File/Song Setting» (Настройка файла/песни) выберите нужную песню и нажмите кнопку [FILE/SONG SETTING].

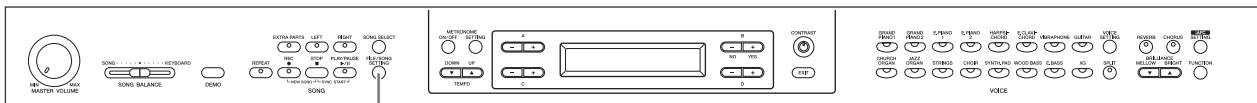

Кнопка [FILE/SONG SETTING]

Повторное воспроизведение песни или всех песен

[SongRepeat]

Повторно можно воспроизвести одну песню или все песни, выбранные из 50 встроенных песен или с USB-устройства хранения данных.

После начала воспроизведения выбранной на передней панели песни инструмент Clavinova проигрывает ее, затем повторяет воспроизведение до нажатия кнопки [STOP].

Действия см. на стр. 80.

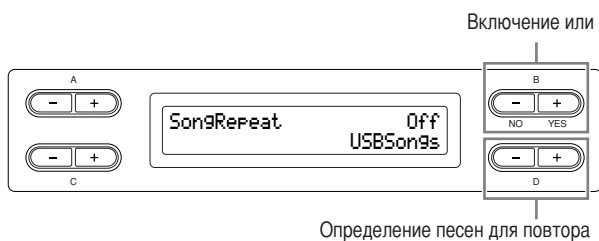

Диапазон значений:

- [USBSongs] Все песни с USB-устройства хранения данных
- [MemorySongs] Все песни из памяти инструмента Clavinova
- [USB+Memory] Все песни из разделов «USBSongs» и «MemorySongs»
- [PresetSongs] Все 50 встроенных песен
- [ALL] Все песни из разделов «USBSongs», «MemorySongs» и «PresetSongs»
- [OneSong] Одна песня, выбранная на передней панели

К СВЕДЕНИЮ

Когда подключено несколько USB-устройств хранения данных, целевым устройством считается то, на котором содержится ранее выбранная песня.

Воспроизведение фразы с указанным номером

[PhraseMark]

Если выбрать песню с диска с музыкальными произведениями, например с диска «Disk Orchestra Collection» или с одного из дисков «XG for Piano», можно указать номера фраз в партитуре для воспроизведения партитуры с отмеченной точки или для повторного воспроизведения определенной фразы. Если начать воспроизведение с параметром «Repeat On» (повторное воспроизведение включено), начинается отсчет и затем повторное воспроизведение указанной фразы, которое будет продолжаться, пока вы не нажмете кнопку [STOP].

Если выбрать параметр «Repeat Off» (повторное воспроизведение отключено), начнется обычное воспроизведение без повтора.

Действия см. на стр. 80.

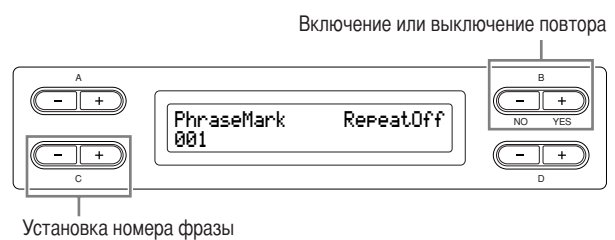

Установка диапазона номеров фраз:

--- (не указано)

0 — номер последней фразы песни

К СВЕДЕНИЮ

Если песня выбрана не с диска «Disk Orchestra Collection» или одного из дисков «XG for Piano», можно выбрать только параметр «Off».

Корректировка музыкального размера (выравнивание)

[Quantize]

Можно изменять длительность нот. Например, для записанных нот можно точно задать длительность: одна восьмая или одна шестнадцатая.

Изменения вносятся для каждой песни отдельно. Действия см. на стр. 80.

Сохранение измененной величины

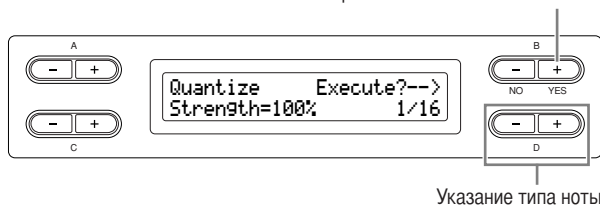

Ноты, длительность которых можно настроить:

1/4.....		Одна четвертая
1/6.....		Триоль из четвертых
1/8.....		Одна восьмая
1/12.....		Триоль из восьмых
1/16.....		Одна шестнадцатая
1/24.....		Триоль из шестнадцатых
1/32.....		Одна тридцать вторая
1/8+1/12.....		Одна восьмая + триоль из восьмых*
1/16+1/12.....		Одна шестнадцатая + триоль восьмыми*
1/16+1/24.....		Одна шестнадцатая + триоль из

Три варианта выравнивания, отмеченные звездочкой (*), чрезвычайно удобны, так как позволяют одновременно обрабатывать ноты разной длительности. Например, если партия содержит ноты и триоли длительностью в одну шестнадцатую, при выполнении функции выравнивания с разрешением в одну восьмую все триоли станут восьмыми. Однако, если выбрать «восьмая + триоль из восьмых», ноты обоих типов выравниваются правильно.

На этом экране можно установить, насколько будут выравниваться размеры нот. Значение 100 % соответствует 100 % точности. Если значение этого параметра меньше 100 %, ноты сдвинутся соответствующим образом в направлении выравнивания. Подобное «неполное» выравнивание позволяет избежать «машинного» впечатления от записи, делая запись похожей на игру человека.

Одна четвертая

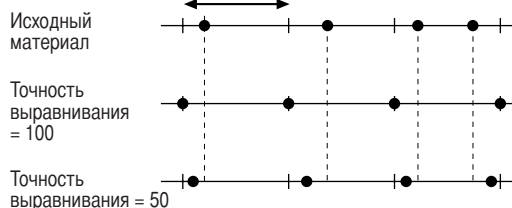

Диапазон значений:

0 % – 100 %

Начало воспроизведения сразу с первой ноты

[QuickPlay]

Этот параметр позволяет указать, как должна воспроизводиться песня, начинающаяся с середины такта (с паузой перед первой нотой): с первой ноты или с начала такта (с паузы или пустой ноты). Действия см. на стр. 80.

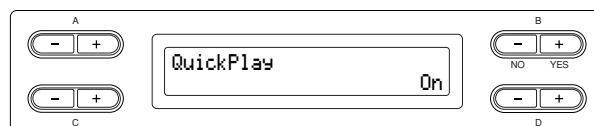

Диапазон значений:

[On] Воспроизведение с первой ноты

[Off] Воспроизведение с начала такта (включая паузу или пустую ноту)

Прослушивание каналов**[ChannelListen]**

Можно выбрать один канал и прослушать его содержимое. Воспроизведение начинается с первой ноты. Действия см. на стр. 80.

Воспроизведение продолжается, пока вы держите эту кнопку

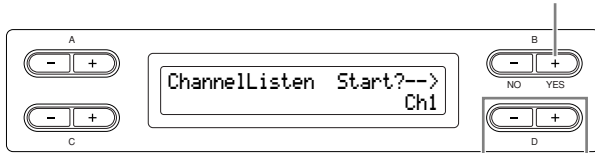

Установка нужного канала для воспроизведения

Диапазон значений:

Ch1 – Ch16 (канал 1 – канал 16)

К СВЕДЕНИЮ

Песня состоит из 16 каналов. Канал выбирается для партии, поэтому в данном инструменте канал означает то же, что и партия.

К СВЕДЕНИЮ

Отображаются даже каналы, которые не содержат никаких данных.

Удаление данных из канала**[ChannelClear]**

Можно удалить данные из каждого из 16 каналов. Действия см. на стр. 80.

Удаление данных

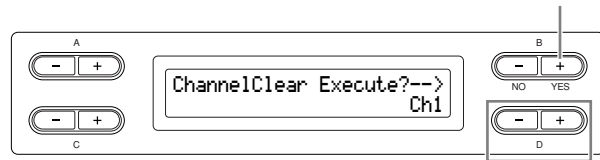

Установка нужного канала для удаления

Диапазон значений:

Ch1 – Ch16, ALL (канал 1 – канал 16, все каналы)

К СВЕДЕНИЮ

Песня состоит из 16 каналов. Канал выбирается для партии, поэтому в данном инструменте канал означает то же, что и партия.

К СВЕДЕНИЮ

Отображаются даже каналы, которые не содержат никаких данных.

К СВЕДЕНИЮ

При очистке всех каналов с использованием параметра «ALL» вы можете перезаписать песню. В этом случае сохраняется файл, в котором в настройках песни отсутствуют данные о параметрах каналов.

Дополнительные сведения о настройках «RecStart» и «RecEnd» см. в разделе «Частичная перезапись песни» на стр. 33.

Дополнительные сведения о настройке «RecExtraPartsCh» см. в разделе «Запись исполнения нескольких разных партий» на стр. 35.

Тонкая настройка метронома METRONOME [SETTING]

Можно настроить указатель темпа, громкость и тембр метронома инструмента Clavinova.

Действия

Для вызова меню настройки метронома нажмите кнопку METRONOME [SETTING].

Кнопка METRONOME [SETTING]

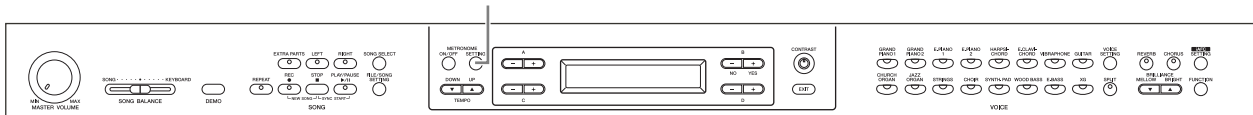

Настройка размера для метронома

[TimeSignature]

Действия см. на стр. 80.

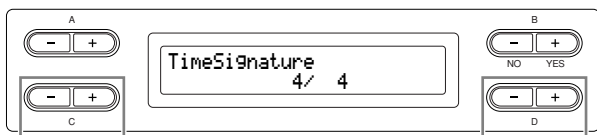

Установка числителя
для тактового размера

Установка знаменателя
для тактового размера

Например, для указания частоты «3/4» используйте кнопки C [-]/[+], чтобы выбрать «3», и кнопки D [-]/[+], чтобы выбрать «4».

Допустимые значения для числителя:

1 – 16

Допустимые значения для знаменателя:

2, 4 и 8

Настройка громкости метронома

[MetronomeVolume]

Действия см. на стр. 80.

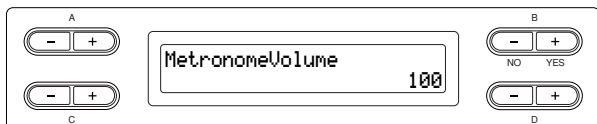

Диапазон значений:

0 – 127

Выбор тембра метронома

[MetronomeSound]

Действия см. на стр. 80.

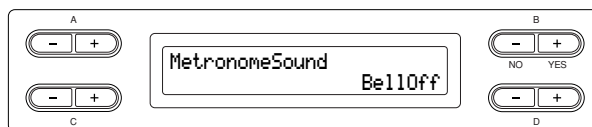

Диапазон значений:

- [BellOff]Щелчок (стандартный звук метронома)
- [EnglishVoice].....Щелчок и «1, 2, 3, 4» на английском языке
- [GermanVoice]Щелчок и «1, 2, 3, 4» на немецком языке
- [JapaneseVoice].....Щелчок и «1, 2, 3, 4» на японском языке
- [FrenchVoice]Щелчок и «1, 2, 3, 4» на французском языке
- [SpanishVoice]Щелчок и «1, 2, 3, 4» на испанском языке
- [BellOn]Щелчок и звонок

К СВЕДЕНИЮ

Чтобы отключить счет долей вслух, выберите параметр «BellOff».

Тонкая настройка тембров [VOICE SETTING]

В этом меню можно задать различные настройки тембров в режиме наложения (Dual) или разделения (Split) и эффекты. Эти настройки можно установить индивидуально для каждого тембра (или каждой комбинации тембров). Изменяя настройки, можно слышать проигрываемые ноты.

Действия

1. Выберите тембр.

Информацию о выборе тембра см. в разделе «Выбор и воспроизведение тембров» на стр. 23.

2. Откройте меню «Voice Setting» (Настройка тембра).

Для вызова меню «Voice Setting» нажмите кнопку [VOICE SETTING].

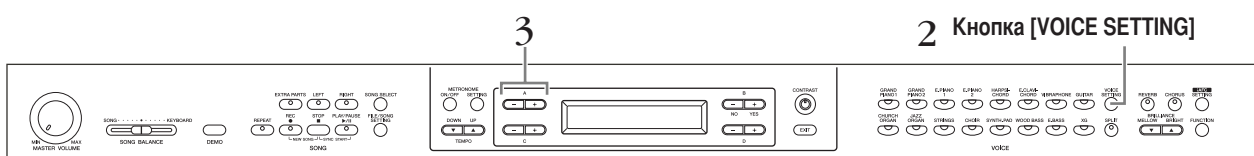

3. Чтобы выбрать партию, для которой вы хотите изменить тембр, нажимайте кнопки A [-]/[+].

Диапазон партии, выводимой на экран, зависит от выбранного тембра.

[Main] Главные тембры (выводятся на экран при игре одним тембром или в режиме разделения тембров)

[Main x Layer] Главные тембры 1 и 2 (выводятся на экран, если для правой части клавиатуры используется режим наложения тембров)

[Left] Левый тембр (выводится на экран в режиме разделения тембров)

[Left x Layer] Левые тембры 1 и 2 (выводятся на экран, если для левой части клавиатуры используется режим наложения тембров)

В режиме наложения тембров (Dual) параметры, помеченные значком «*», устанавливаются отдельно для первого и второго тембров.

Названия параметров, заключенные в скобки (), выводятся на экран в режиме наложения тембров.

Настройка октавы

[Octave]*

Высоту ноты можно сдвигать вперед и назад на целые октавы.

Действия см. на стр. 80.

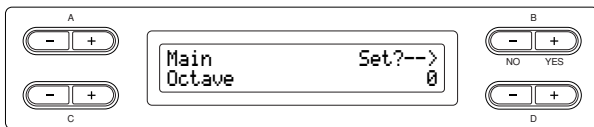

В режиме наложения тембров:



Тембр для редактирования (тембр 1 или тембр 2)

Диапазон значений:

-2 (на две октавы ниже) – 0 (без сдвига) – +2 (на две октавы выше)

Настройка громкости

[Volume]*

Громкость можно задать для каждой партии.

Действия см. на стр. 80.

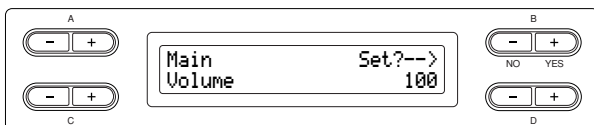

В режиме наложения тембров:

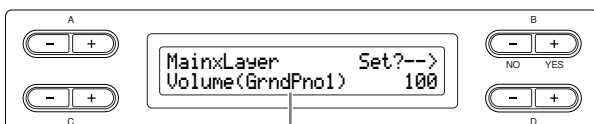

Тембр для редактирования (тембр 1 или тембр 2)

Диапазон значений:

0 – 127

Настройка положения правого и левого каналов

[Pan]*

В стереопанораме можно указать, откуда вы слышите звук.

Действия см. на стр. 80.

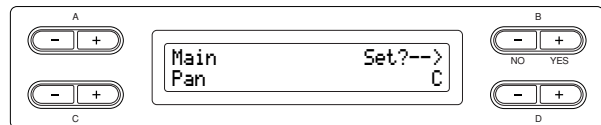

В режиме наложения тембров:

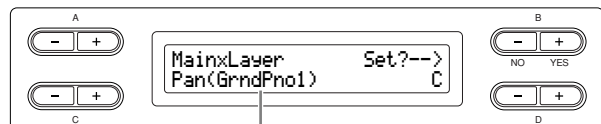

Тембр для редактирования (тембр 1 или тембр 2)

Диапазон значений:

L64 (крайняя левая) – C (центр) – R63 (крайняя правая)

Тонкая настройка высоты звука (только в режиме наложения тембров)

[Detune]

Можно сделать так, чтобы два звука, выбранные в режиме наложения тембров, были слегка «смещены» относительно друг друга.

Действия см. на стр. 80.

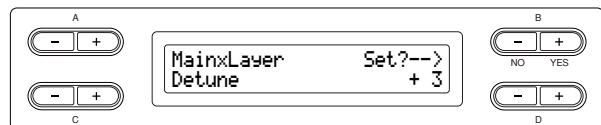

Диапазон значений:

-20 – +20 (Положительное значение (+) повысит высоту первого звука и понизит высоту второго звука. Отрицательное значение (-) сделает обратное.)

Выбор типа реверберации

[ReverbType]

К СВЕДЕНИЮ

Этот параметр нельзя задать для партий «Left» и «Left x Layer».

Действия см. на стр. 80.

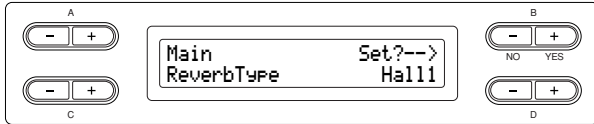

Диапазон значений:

- Room..... Имитация реверберации в комнате.
- Hall1 Имитация реверберации в концертном зале.
- Hall2 Реверберация несколько длиннее, чем при параметре «Hall1».
- Stage Реверберация, подходящая для звука сольного инструмента.
- Plate Реверберация, имитирующая вибрацию металлической пластины.

Настройка глубины реверберации

[ReverbSend]*

К СВЕДЕНИЮ

Если значение параметра «ReverbSend» равно «0», эффект реверберации отсутствует.

Действия см. на стр. 80.

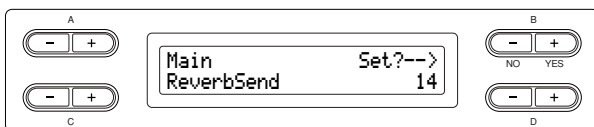

В режиме наложения тембров:

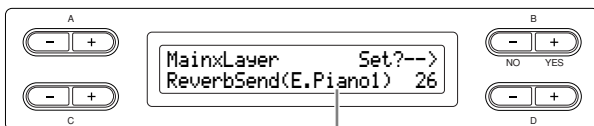

Тембр для редактирования (тембр 1 или тембр 2)

Диапазон значений:

0 – 127

Выбор типа хоруса

[Chorus Type]

К СВЕДЕНИЮ

Этот параметр нельзя задать для партий «Left» и «Left x Layer».

Действия см. на стр. 80.

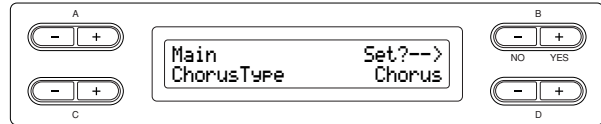

Диапазон значений:

- Chorus..... Добавляет насыщенный, объемный звук.
- Celeste Добавляет постепенно нарастающие и затухающие эффекты и объем.
- Flanger Добавляет постепенно нарастающие и затухающие эффекты взлетающего или идущего на посадку реактивного самолета.

Настройка глубины хоруса

[ChorusSend]*

Действия см. на стр. 80.

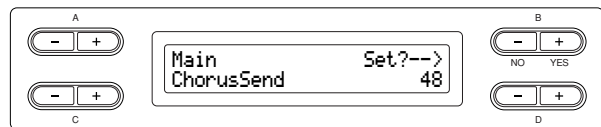

В режиме наложения тембров:

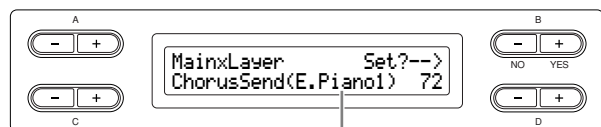

Тембр для редактирования (тембр 1 или тембр 2)

Диапазон значений:

0 – 127

Включение и выключение хора

[ChorusOnOff]

С помощью кнопки [CHORUS] можно включать и выключать эффект хора для каждого тембра. При выборе тембра эффект хора автоматически включается или выключается в зависимости от этого параметра.

К СВЕДЕНИЮ

Даже если этот параметр включен, эффект хора будет отключен, если значение параметра «ChorusSend» равно «0».

Действия см. на стр. 80.

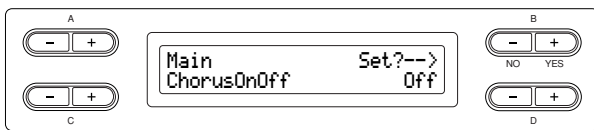

Диапазон значений:

On/Off

Выбор типа эффекта DSP*

[DSP Type (DSP)]

Можно выбрать другие эффекты (не реверберацию и не эффект хора).

Действия см. на стр. 80.

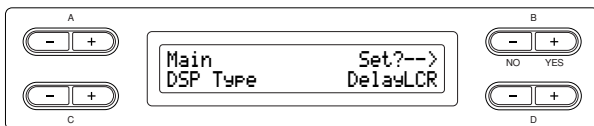

Диапазон значений:

DelayLCR Задержка в левой, центральной и правой позициях.
 DelayLR..... Задержка в левой и правой позициях.
 Echo Задержка, похожая на эхо.
 CrossDelay..... Задержки слева и справа пересекаются.
 Symphonic..... Добавляет насыщенный и глубокий акустический эффект.
 RotarySpeaker Добавляет эффект вибрато вращающегося динамика.
 Tremolo Быстрое циклическое изменение уровня громкости.
 VibeRotor Эффект вибрато виброфона.
 AutoPan..... Панорамирование звука слева направо и вперед-назад.
 Phaser Фраза периодически меняется: звук то нарастает, то затухает.
 AutoWah..... Периодически изменяется центральная частота «Wah»-фильтра.
 SoundBoardRev Имитация реверберации деки пианино.
 Off..... Без эффекта.

Установка скорости эффекта вибрато виброфона*

[VibeRotorSpeed]

ТЕРМИНОЛОГИЯ

Ротор — это вращающаяся часть электромеханического устройства и т. д.

Это сообщение выводится на экран только в том случае, если для параметра «DSP Type» выбрано значение «VibeRotor».

Этот параметр задает скорость эффекта вибрато, применяющегося, если выбран тембр виброфона и используется педаль VibeRotor.

Действия см. на стр. 80.

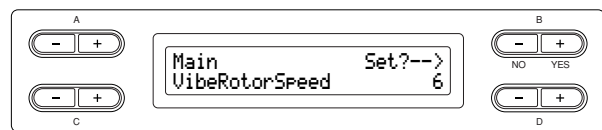

Диапазон значений:

1 – 10

Включение и выключение эффекта вибрато виброфона*

[VibeRotorOnOff (RotorOnOff)]

Это сообщение выводится на экран только в том случае, если для параметра «DSP Type» выбрано значение «VibeRotor».

При этом включается или выключается эффект вибрато, действующий при использовании педали VibeRotor.

Действия см. на стр. 80.

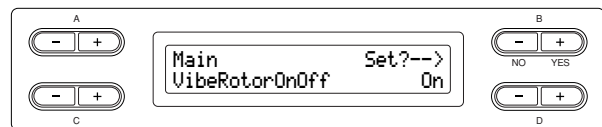

Диапазон значений:

On/Off

Настройка скорости вращения динамика*

[RotarySpeed (Rot.Speed)]

Это сообщение выводится на экран только в том случае, если для параметра «DSP Type» выбрано значение «RotarySpeaker».

При этом устанавливается скорость вращения эффекта вращающегося динамика*.

Действия см. на стр. 80.

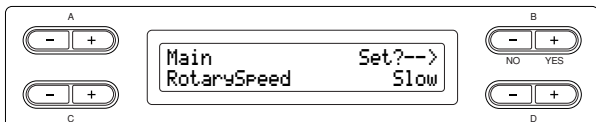

Диапазон значений:

Slow/Fast

Настройка глубины эффекта DSP*

[DSPDepth]

Этот параметр задает глубину эффекта DSP (стр. 89).

Для некоторых настроек типа эффекта DSP нельзя задать параметр DSPDepth.

Действия см. на стр. 80.

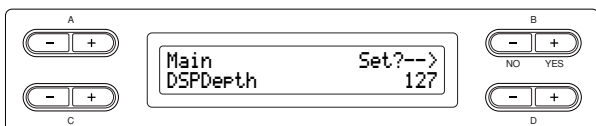

Диапазон значений:

1 (выводится только исходный звук, эффекты почти не применяются) – 127 (выводятся только звуки, обработанные с помощью эффектов)

Настройка яркости звука*

[Brightness]

Действия см. на стр. 80.

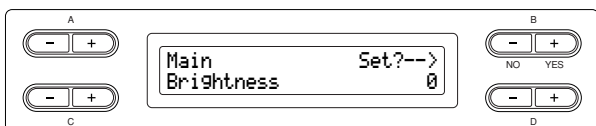

Диапазон значений:

-64 – +63

Настройка эффекта резонанса*

[HarmonicContent (Harmonic)]

Действия см. на стр. 80.

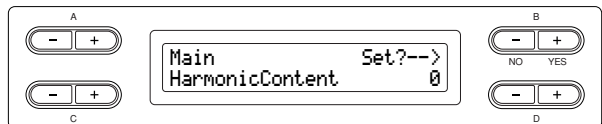

Диапазон значений:

-64 – +63

К СВЕДЕНИЮ

При резонансе может образоваться четкий «резкий» призвук, который делает звук более ярким и энергичным.

Настройка диапазона низких частот эквалайзера*

[EQ LowFreq. (EQ L.Freq)]

ТЕРМИНОЛОГИЯ

Эквалайзер

Аудиоэквалайзер разделяет спектр частот на многочисленные диапазоны и позволяет пользователю настраивать относительную амплитуду каждого диапазона.

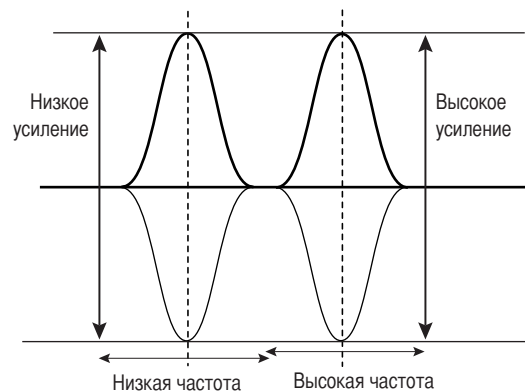

Действия см. на стр. 80.

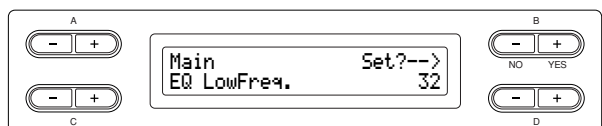

Диапазон значений:

32 Гц – 2,0 кГц

Настройка диапазона усиления (увеличения/уменьшения) низких частот эквалайзера*

[EQ LowGain]

Действия см. на стр. 80.

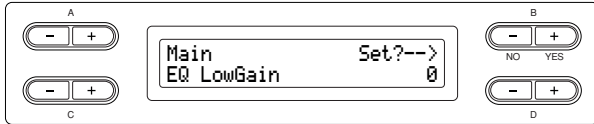

Диапазон значений:

-12 дБ – +12 дБ

Настройка диапазона высоких частот эквалайзера*

[EQ HighFreq. (EQ H.Freq)]

Действия см. на стр. 80.

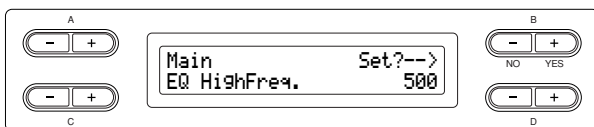

Диапазон значений:

500 Гц – 16,0 кГц

Настройка диапазона усиления (увеличения/уменьшения) высоких частот эквалайзера*

[EQ HighGain]

Действия см. на стр. 80.

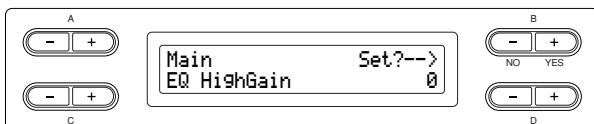

Диапазон значений:

-12 – +12 дБ

Настройка чувствительности к силе нажатия*

[TouchSense]*

Этот параметр позволяет указать, как и в какой степени будет изменяться громкость в зависимости от силы нажатия на клавиши. Так как громкость клавишина и органа не зависит от силы нажатия на клавиши, обычное значение параметра для этих тембров — 127. (Диапазон значений см. ниже.)

Действия см. на стр. 80.

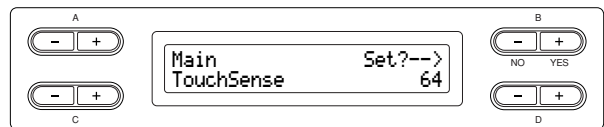

В режиме наложения тембров:

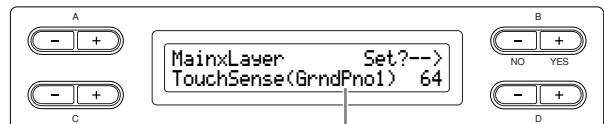

Тембр для редактирования (тембр 1 или тембр 2)

Диапазон значений:

0 (наименьшая чувствительность) – 64 (самое большое изменение уровня громкости) – 127 (самый громкий и постоянный звук)

Тонкая настройка для iAFC [iAFC SETTING]

Если используются эффекты iAFC, звук инструмента Clavinova приобретает дополнительную глубину и резонанс, приближаясь к звучанию акустических инструментов. Это позволяет почувствовать звуковую атмосферу и реверберацию, характерные для исполнения на сцене, или воспроизводить продленный звук, который получается, если на рояле нажимают правую педаль.

В этом разделе содержатся сведения о различных настройках функции iAFC. Чтобы добиться оптимального эффекта iAFC, можно также провести автоматическую настройку.

Действия

Чтобы перейти в режим настройки эффекта iAFC, нажмите кнопку [iAFC SETTING].

Кнопка [iAFC SETTING]

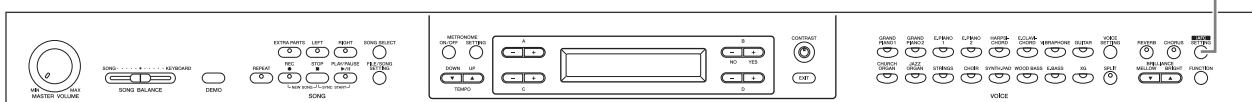

Обязательно используйте автоматическую регулировку (калибровку). Она требуется при первом включении и после каждого перемещения инструмента Clavinova (стр. 93).

Если нажать кнопку [iAFC SETTING] до выполнения автоматической настройки, появится экран «Calibration» (Калибровка).

К СВЕДЕНИЮ

Эффект iAFC невозможно использовать в следующих случаях:

Если для параметра «Speaker» установлено значение «Normal» и подключены наушники.

Если для параметра «Speaker» установлено значение «Off».

К СВЕДЕНИЮ

Если используется iAFC, не отключайте динамик на задней панели инструмента Clavinova. Если этот динамик чем-то закрыт, то достичь оптимального эффекта iAFC невозможно.

К СВЕДЕНИЮ

Для большей устойчивости к акустической обратной связи в iAFC используется технология EMR (Electronic Microphone Rotator) корпорации Yamaha.

Включение и выключение эффекта iAFC

[iAFC]

Действия см. на стр. 80.

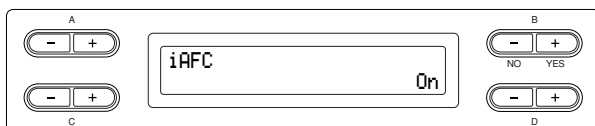

Диапазон значений:

On/Off

Настройка глубины эффекта Dynamic Damper

[DynDmpFX Depth]

Эффект Dynamic Damper — это один из эффектов iAFC. Эффект Dynamic Damper имитирует продленный звук, возникающий при нажатии правой педали рояля. Внутренние микрофоны не используются, но при игре на клавиатуре с нажатой правой педалью звук, производимый инструментом Clavinova, проходит обработку для создания пространственного эффекта. Действия см. на стр. 80.

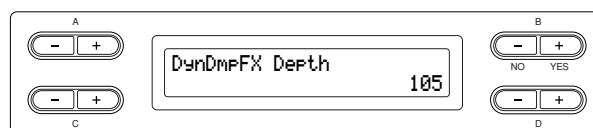

Диапазон значений:

0 – 127

Настройка глубины эффекта Spatial

[SpatialFX Depth]

Эффект Spatial — это один из эффектов iAFC. Эффект Spatial создает ощущение реверберации и пространственного звучания. Для этого звук, поступающий на внутренние микрофоны, воспроизводится динамиками на задней панели инструмента. Ширина и пространственность звука зависят от настроек глубины. При небольшой глубине за счет создания виртуальной деки создается резонанс и усиливается акустическая реалистичность звука, типичного для акустических инструментов. При большой глубине звук инструмента и звуки пения или играющих рядом других инструментов улавливаются внутренними микрофонами и обрабатываются для имитации пространственных характеристик совместной игры на сцене.

Действия см. на стр. 80.

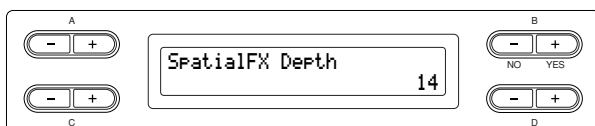

Диапазон значений:

0 – 127

Калибровка (автоматическая настройка)

[Calibration]

Во время калибровки автоматически регулируются параметры чувствительности и реакции iAFC для достижения наилучшего эффекта.

В начале автоматической настройки в течение около пяти секунд издается тестовый звук (шум).

Не шумите поблизости от инструмента Clavinova во время автоматической настройки.

Действия см. на стр. 80.

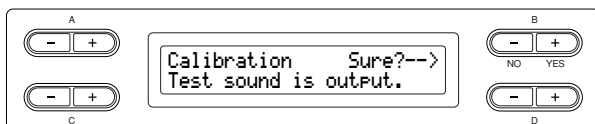

К СВЕДЕНИЮ

Во время автоматической настройки клавиатура не производит никаких звуков. Нельзя также настроить громкость инструмента Clavinova.

Восстановление настроек калибровки

по умолчанию

[iAFC Default]

Настройки функции калибровки восстанавливаются в значения по умолчанию.

Действия см. на стр. 80.

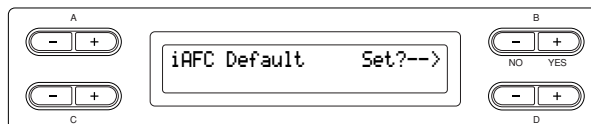

Другие настройки [FUNCTION]

Можно установить настройки для чувствительности, высоты звука, строя и т. д.

Действия

Нажмите кнопку [FUNCTION] для входа в режим Function.

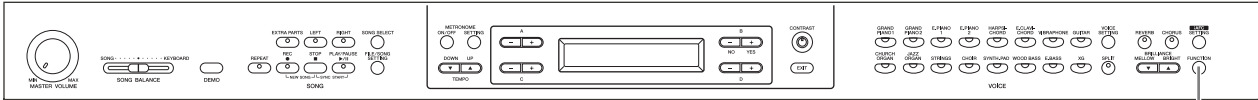

Кнопка [FUNCTION]

Изменение тональности

[Transpose]

К СВЕДЕНИЮ

ТРАНСПОНИРОВАНИЕ — это изменение тональности

(Изменение тональности — повышение или понижение общей высоты звука всей песни.)

Функция транспонирования инструмента Clavinova позволяет повышать или понижать высоту звука всей клавиатуры с интервалом, равным полутону, чтобы облегчить игру в сложных тональностях, и дает возможность легко подобрать высоту звука клавиатуры, соответствующую диапазону голоса певца или других инструментов. Например, если установить величину транспонирования на «5», то при нажатии на клавиатуре клавиши C («до») будет звучать нота F («фа»). Таким образом, можно играть песню так же, как в тональности си-мажор, а инструмент Clavinova транспонирует звук в тональность фа-мажор.

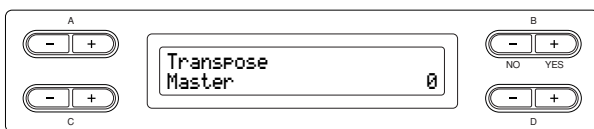

Значения:

- Master Звук всего инструмента (звуки, проигрываемые на клавиатуре, и воспроизведение песен)
- Keyboard Звуки, проигрываемые на клавиатуре
- Song Воспроизведение песен

Диапазон значений:

-12 (-1 октава) – 0 (обычная высота) – +12 (+1 октава)

Выбор чувствительности к силе нажатия

[TouchResponse]

Можно задать чувствительность к силе нажатия (определить, как будет изменяться звук в зависимости от силы нажатия на клавишу).

Действия см. на стр. 80.

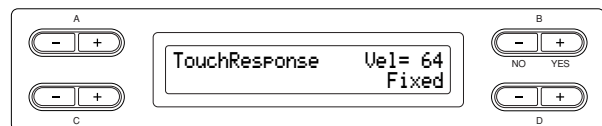

Диапазон значений:

- Light Высокая чувствительность, инструмент Clavinova синтезирует громкий звук. Громкость соответствует силе нажатия.
- Medium Стандартное значение чувствительности.
- Heavy Чтобы получить громкий звук, надо очень сильно ударить по клавишам. Это позволяет использовать разнообразные выразительные средства, от пианиссимо до фортиссимо.
- Fixed Чувствительность к силе нажатия отключена. Громкость не зависит от силы нажатия. Для установки громкости используйте кнопки B [- (NO)] [+ (YES)].

Диапазон громкости звука параметра «Fixed»:

1 – 127

Тонкая настройка высоты звука

[Tune]

Можно настроить высоту звука всего инструмента. Эта функция полезна, если на инструменте Clavinova играют в сопровождении других инструментов или музыки с компакт-диска. Действия см. на стр. 80.

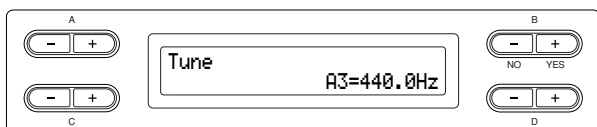

Диапазон значений:
A3 = 414,8 Гц – 466,8 Гц (шаг – 0,2 Гц)

Выбор мелодической кривой для тембра фортепиано

[PianoTuningCurve]

Можно выбрать мелодическую кривую из тембра «GrandPiano1» и «GrandPiano2». Если вам кажется, что мелодическая кривая тембра фортепиано не совсем соответствует мелодическим кривым других тембров, выберите настройку «Flat». Действия см. на стр. 80.

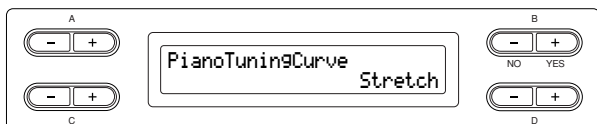

Диапазон значений:
Stretch Мелодическая кривая специально для фортепиано.
Flat Мелодическая кривая, в которой частота удваивается на октаву по всей клавиатуре.

Выбор строя

[Scale]

Можно выбрать различные строи. «Equal Temperament» (равномерно темперированный строй) — это наиболее часто используемый современный мелодический строй фортепиано. Однако в истории существовало большое количество других строев, многие из которых являются основой определенных музыкальных жанров. Можно использовать настройки этих жанров. Действия см. на стр. 80.

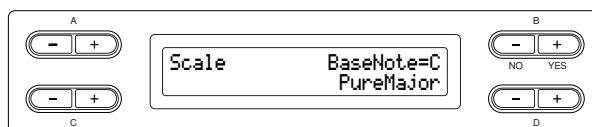

Диапазон значений:
EqualОктава делится на двенадцать равных интервалов. Наиболее популярный современный мелодический строй.
PureMajor/PureMinorОснован на естественных обертонах, три мажорных аккорда при помощи этого строя создают прекрасный, чистый звук.
PythagoreanЭтот строй, разработанный древнегреческим философом Пифагором, основан на чистой квинте. В этом случае терция нестабильна, хотя кварта и квинта звучат прекрасно и подходят для некоторых мелодий.
MeanToneЭтот строй является улучшенным вариантом строя Pythagorean, в нем устранена нестабильность терции. Он был распространен с конца 16 до конца 18 века. Этот строй использовал Гендель.
Werckmeister/KirnbergerЭти строи являются результатами различных сочетаний строев Mean Tone и Pythagorean. В этих строях представление и ощущение от песен меняется с помощью модуляции. Они часто использовались в эпоху Баха и Бетховена. Их также часто используют на клавесине, чтобы воспроизводить музыку той эпохи.

Стандартная установка:

Equal

Если выбран любой другой строй, потребуется указать тонику с помощью кнопок B [- (NO)][+ (YES)].

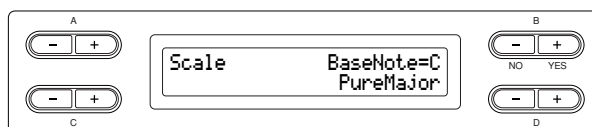

Диапазон значений:
C, C#, D, Eb, E, F, F#, G, Ab, A, Bb, B

Установка точки разделения тембров

[Split Point]

Можно указать точку разделения тембров (границу на клавиатуре между областью левой руки и областью правой руки).

Действия см. на стр. 80.

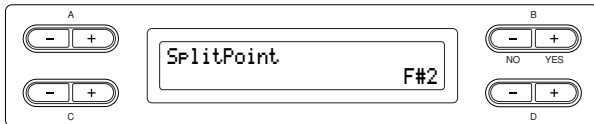

Диапазон значений:

A-1 – C7

К СВЕДЕНИЮ

Для указания точки разделения тембров можно также использовать кнопку [SPLIT] (стр. 29).

Настройка функции правой педали

[RPedalFunc]

Действия см. на стр. 80.

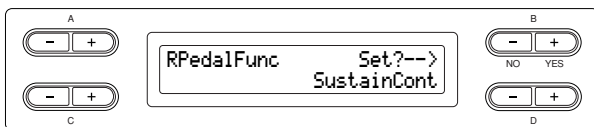

Диапазон значений:

- Sustain Включение и выключение правой педали
- SustainCont Продление звука в зависимости от глубины нажатия педали
- Sostenuto Средняя педаль (состенуто) (стр. 24)
- Soft Левая педаль (педаль приглушения) (стр. 24)
- Expression Функция, позволяющая изменять динамику (громкость) во время игры
- PitchBend Up Функция, плавно повышающая высоту звука
- PitchBend Down Функция, плавно понижающая высоту звука
- RotarySpeed Изменяет скорость вращения вращающегося динамика JazzOrgan (при каждом нажатии педали происходит переключение между быстрым и медленным режимом)
- VibeRotor Включение и отключение вибрато виброфона (переключение происходит при каждом нажатии педали)

Стандартная установка:

SustainCont

Настройка функции средней педали

[CPedalFunc]

Действия см. на стр. 80.

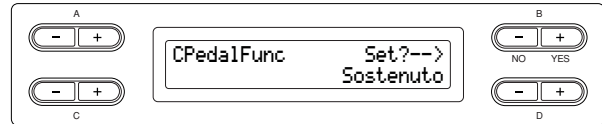

Диапазон значений:

Такой же, как у функции правой педали (см. выше), за исключением следующих параметров.

- SustainCont
- Expression
- PitchBend Up
- PitchBend Down

Стандартная установка:

Sostenuto

Настройка функции левой педали

[LPedalFunc]

Действия см. на стр. 80.

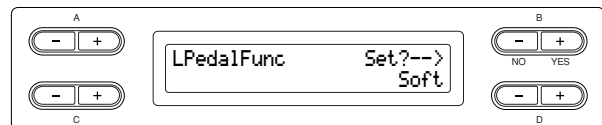

Диапазон значений:

Такой же, как у функции правой педали (см. выше), за исключением следующих параметров.

- SustainCont
- Expression
- PitchBend Up
- PitchBend Down

Стандартная установка:

Soft (для всех тембров, кроме JazzOrgan, MellowOrgan и VibePhone), Rotary Speed (JazzOrgan и MellowOrgan), Vibraphone (VibeRotor)

Настройка функции вспомогательной педали

[AuxPedalFunc]

Можно задать функции педали, подсоединенной к инструменту Clavinova через разъем AUX PEDAL (разъем вспомогательной педали). Действия см. на стр. 80.



Диапазон значений:

Такой же, как в разделе «Назначение функции правой педали» (стр. 96).

Стандартная установка:

Expression

К СВЕДЕНИЮ

Ножной контроллер Yamaha FC7

Этот ножной контроллер удобен для управления функциями Expression, SustainCont или PitchBend Up/Down.

Ножной переключатель Yamaha FC4

Ножной переключатель Yamaha FC5

Эти ножные переключатели удобны для управления функциями Sustain, Sostenuto, Soft, RotarySpeed или VibeRotor.

Включение и выключение функции правой педали

[RPedalOnOff]

Включает или выключает функцию правой педали для нужной партии. Другими словами, вы можете выбрать нужную партию (Main, MainLayer, Left, LeftLayer) и задать, будет ли функция правой педали (см. стр. 96) влиять на эту партию или нет. Действия см. на стр. 80.

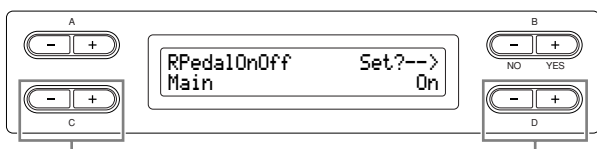

Установка партии, для которой нужно включить или выключить функцию правой педали

Включение или выключение

Значения:

Main, MLayer (MainLayer), Left, LLayer (LeftLayer)

Диапазон значений:

On/Off

Стандартная установка:

Своя для каждой комбинации тембров.

Включение и выключение функции средней педали

[CPedalOnOff]

Включает или выключает функцию средней педали для нужной партии. Другими словами, вы можете выбрать нужную партию (Main, MainLayer, Left, LeftLayer) и задать, будет ли функция средней педали (см. стр. 96) влиять на эту партию или нет. Действия см. на стр. 80.

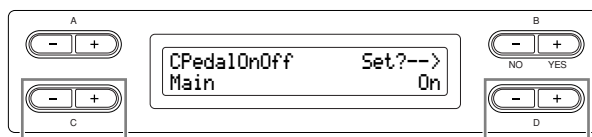

Установка партии, для которой нужно включить или выключить функцию средней педали

Включение или выключение

Значения:

Main, MLayer (MainLayer), Left, LLayer (LeftLayer)

Диапазон значений:

On/Off

Стандартная установка:

Своя для каждой комбинации тембров.

Включение и выключение функции левой педали

[LPedalOnOff]

Включает или выключает функцию левой педали для нужной партии. Другими словами, вы можете выбрать нужную партию (Main, MainLayer, Left, LeftLayer) и задать, будет ли функция левой педали (см. стр. 96) влиять на эту партию или нет. Действия см. на стр. 80.

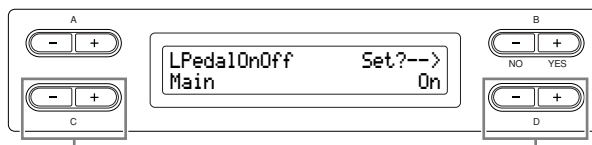

Установка партии, для которой нужно включить или выключить функцию левой педали

Включение или выключение

Значения:

Main, MLayer (MainLayer), Left, LLayer (LeftLayer)

Диапазон значений:

On/Off

Стандартная установка:

Своя для каждой комбинации тембров.

Включение и выключение функции вспомогательной педали

[AuxPedalOnOff]

Включает или выключает функцию вспомогательной педали для нужной партии. Другими словами, вы можете выбрать нужную партию (Main, MainLayer, Left, LeftLayer) и задать, будет ли функция вспомогательной педали (см. стр. 97) влиять на эту партию или нет.

Действия см. на стр. 80.

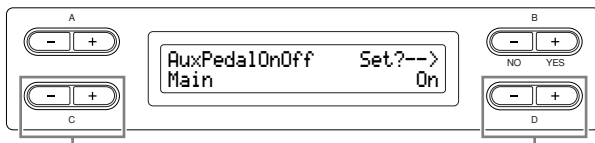

Установка партии, для которой нужно включить или выключить функцию вспомогательной педали

Включение или выключение

Значения:

Main, MLayer (MainLayer), Left, LLayer (LeftLayer)

Диапазон значений:

On/Off

Стандартная установка:

Своя для каждой комбинации тембров.

Назначение педали функции SONG [PLAY/PAUSE]

[PedalPlay/Pause]

К СВЕДЕНИЮ

Если назначить для педали функцию SONG PLAY/PAUSE (функция начала/остановки песни) и включить ее, то функция, назначенная педали в меню «Function» (стр. 96 и 97), отключается.

Действия см. на стр. 80.

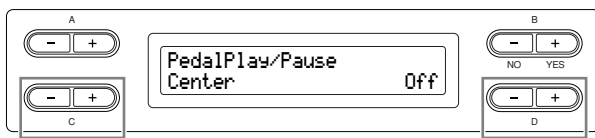

Выбор педали для назначения функции

Включение или выключение

Значения:

Left, Center, AUX

Диапазон значений:

On/Off

Стандартная установка:

«Off» — отключена для всех педалей

Выбор типа вспомогательной педали

[AuxPedalType]

Педадь, подключенную через разъем [AUX PEDAL], можно включать и выключать по-разному. Например, при нажатии на педаль некоторые педали включают эффекты, а некоторые отключают их.

Чтобы изменить этот механизм на противоположный, используйте этот параметр.

Действия см. на стр. 80.

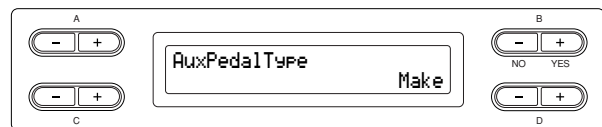

Диапазон значений:

Make, Break

Выбор точки, с которой правая педаль начинает влиять на звук

[HalfPedalPoint]

Здесь можно указать точку, до которой надо нажать на педаль (правую и вспомогательную), чтобы началось действие закрепленного за ней эффекта.

Эта настройка применяется только к эффекту «SustainCont» (стр. 96), который назначается правой или вспомогательной педали.

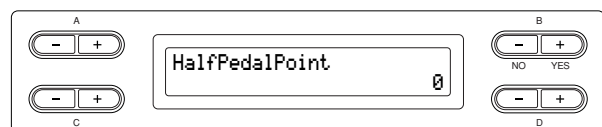

Диапазон значений:

-2 (действует при самом неглубоком нажатии) – 0 – +2 (действует при самом низком нажатии)

Установка хода левой педали

[SoftPedalDepth]

Действия см. на стр. 80.

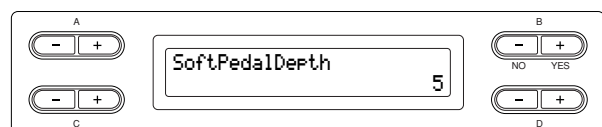

Диапазон значений:

1 – 10

Определение глубины резонанса струн

[StringResonanceDepth]

Этот параметр действует для таких тембров, как «Grand Piano 1».

Действия см. на стр. 80.

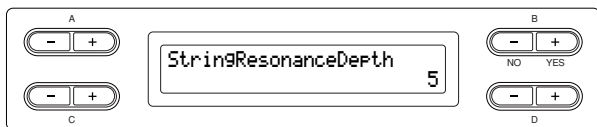

Диапазон значений:

Off, 1 – 10

Определение глубины сустейн-сэмплирования для правой педали

[SustainSamplingDepth]

Этот параметр действует только для группы тембров «GRANDPIANO1».

Действия см. на стр. 80.

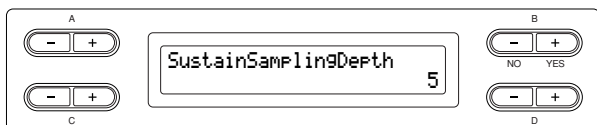

Диапазон значений:

Off, 1 – 10

Установка уровня громкости звука отпущенной клавиши

[KeyOffSamplingDepth]

Можно настроить громкость отпущенной клавиши (тонкий звук, который слышен, когда отпускают клавишу).

Это применимо к группам тембров «Grand Piano1», «Harpsichord», «E.Clavichord» и тембру «E.Piano2».

Действия см. на стр. 80.

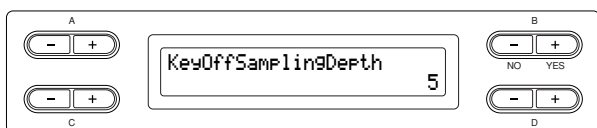

Диапазон значений:

Off, 1 – 10

Установка диапазона изменения высоты звука

[PitchBendRange]

Задает значение, на которое можно изменить высоту звука с помощью функции изменения высоты звука.

Эта настройка применима только для звуков, проигрываемых на клавиатуре (вручную).

Шагом настройки является полутон.

Функцию педали (стр. 96) можно настроить так, чтобы указать повышение или понижение высоты звука.

Действия см. на стр. 80.

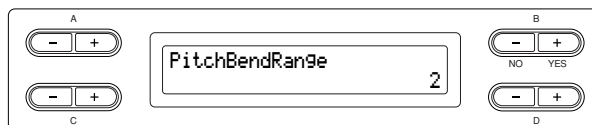

Диапазон значений:

0 – +12 (Нажатие на педаль повышает/понижает высоту звука на 12 полутонов [1 октава])

Стандартная установка:

2

Включение и выключение динамика

[Speaker]

Эта настройка позволяет включать и отключать динамик.

Действия см. на стр. 80.

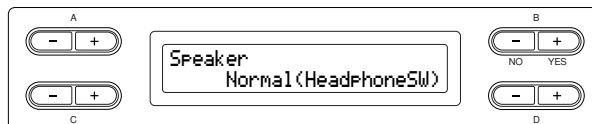

Диапазон значений:

Normal (HeadPhoneSW)..... Динамик работает, если не подключены наушники.

On Динамик работает всегда.

Off Динамик не работает.

Настройка передающего MIDI-канала

[MidiOutChannel]

С помощью этого параметра можно указать канал, по которому инструмент Clavinova будет передавать MIDI-данные.

Действия см. на стр. 80.

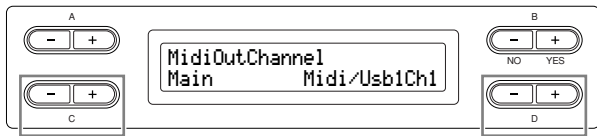

Выбор партии тембров.

Определение канала.

Значения:

Main, Left, Layer, Left Layer

Диапазон значений:

Midi/Usb1 Ch1 – Ch16, Off (данные не передаются)

Стандартная установка:

Main Midi/Usb1 Ch1
 Left Midi/Usb1 Ch2
 Layer Midi/Usb1 Ch3
 Left Layer Midi/Usb1 Ch4

Настройка принимающего MIDI-канала

[MidiInChannel]

Можно указать, будет ли приниматься каждый канал данных из разъемов MIDI [IN] и USB [TO HOST].

Действия см. на стр. 80.

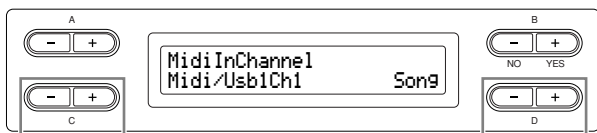

Выбор канала

Выбор партии приема MIDI-данных

Значения:

Midi/Usb1 Ch1 – Ch16
 Usb2 Ch1 – 16

Диапазон значений:

Song, Main, Left, Layer, LeftLayer, Keyboard, Off

Стандартная установка:

Midi/Usb1 Ch1 – Ch16 Song
 Usb2 Ch1 Keyboard
 Usb2 Ch2 Main
 Usb2 Ch3 Left
 Usb2 Ch4 Layer
 Usb2 Ch5 LeftLayer
 Others..... Off

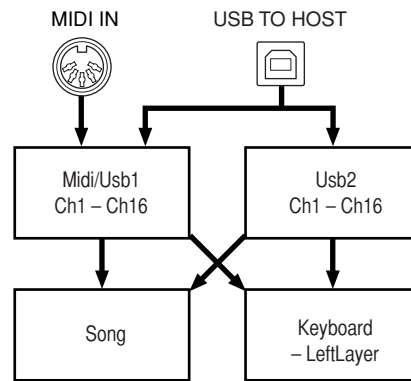

Включение и выключение функции Local

[LocalControl]

В состоянии «Local Control On» инструмент Clavinova при игре на клавиатуре создает звук с помощью своего тон-генератора. В состоянии «Local Control Off» клавиатура и тон-генератор отключены друг от друга. Это значит, что, даже если вы играете на клавиатуре, инструмент Clavinova не будет синтезировать звук. Вместо этого данные с клавиатуры могут передаваться через MIDI-интерфейс на подключенное MIDI-устройство, способное синтезировать звук. Настройка «Local Control Off» полезна, если вы хотите слышать звук на внешнем источнике, нажимая клавиши на инструменте Clavinova.

Действия см. на стр. 80.

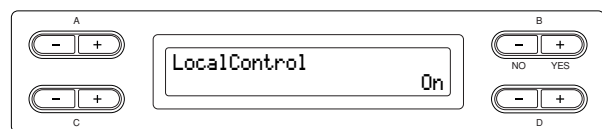

Диапазон значений:

On/Off

Стандартная установка:

On

Выбор для передачи через MIDI-интерфейс музыки, исполняемой на клавиатуре, или данных песни

[MidiOutSelect]

Можно указать передачу через MIDI-интерфейс музыки, исполняемой на клавиатуре, или данных песен. Действия см. на стр. 80.

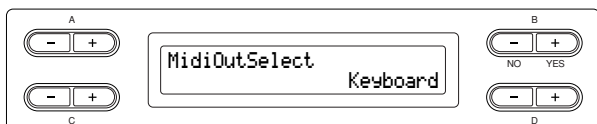

Диапазон значений:

Keyboard Музыка, исполняемая на клавиатуре
 Song Воспроизводимая песня

Стандартная установка:

Keyboard

Выбор типа данных, получаемых с помощью MIDI-интерфейса

[ReceiveParameter]

Этот параметр дает возможность указать, какие MIDI-данные может принимать инструмент Clavinova. Действия см. на стр. 80.

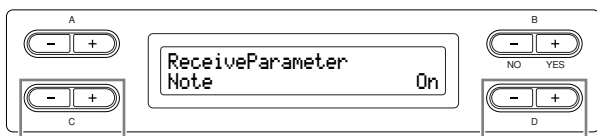

Выбор типа данных

Включение или выключение

Тип данных:

Note, Control, Program, Pitch Bend, SysEx

Диапазон значений:

On/Off

Стандартная установка:

«On» — (включено) для всех типов данных

Выбор типа данных, передаваемых с помощью MIDI-интерфейса

[TransmitParameter]

Этот параметр дает возможность указать, какие MIDI-данные может передавать инструмент Clavinova.

Действия см. на стр. 80.

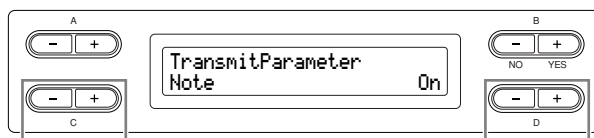

Выбор типа данных

Включение или выключение

Тип данных:

Note, Control, Program, Pitch Bend, SystemRealTime, SysEx

Диапазон значений:

On/Off

Стандартная установка:

«On» — (включено) для всех типов данных

Передача начальных настроек панели

[InitialSetup]

Данные панели, например выбор тембра, можно передавать на подключенный секвенсор. Перед записью данных на секвенсор полезно сначала отправить и записать (в начале записи данных) данные о настройках панели, использующихся для игры во время воспроизведения.

Действия см. на стр. 80.

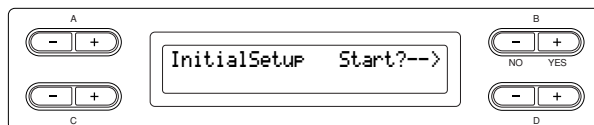

Выбор элементов, сохраненных при отключении

[MemoryBackup]

Можно сохранить некоторые настройки, например выбор тембра и настройки метронома, чтобы не потерять их при отключении питания инструмента Clavinova.

Записанные песни (сохраненные в памяти инструмента Clavinova), параметр включения и отключения (настройка этого параметра) и настройка параметра «CharacterCode» (стр. 47) всегда сохраняются.

Действия см. на стр. 80.

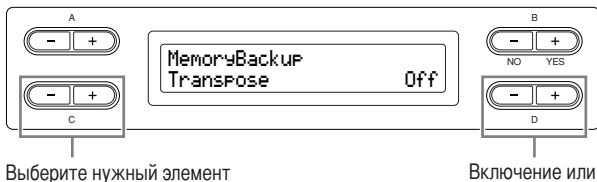

Значения:

Transpose
Brilliance
ReverbOnOff
iAfc
SplitPoint
Main/LeftVoice
MetronomeSetting
File/SongSetting
MidiSetting («MidiOutChannel» – «TransmitParameter» в настройках Function)
Function (за исключением параметров Transpose, SplitPoint и Midi).

Диапазон значений:

On/Off

Стандартная установка:

Параметры Transpose, Main/LeftVoice, MetronomeSetting, и Function (за исключением настроек Transpose и SplitPoint) отключены (значение «Off»). Прочие параметры включены (значение «On»).

Восстановление обычных настроек (по умолчанию)

[FactorySet]

Можно восстановить обычные настройки (настройки производителя) инструмента Clavinova.

Значение параметра «CharacterCode» (стр. 47) не меняется.

Восстанавливаются обычные настройки параметра MemoryBackUp (On/Off) (левая колонка).

Можно указать сохранить или стереть сохраненные песни.

Действия см. на стр. 80.

⚠ ВНИМАНИЕ!

Не выключайте питание во время восстановления заводских настроек. Это может привести к повреждению данных.

Приведение инструмента Clavinova в исходное состояние

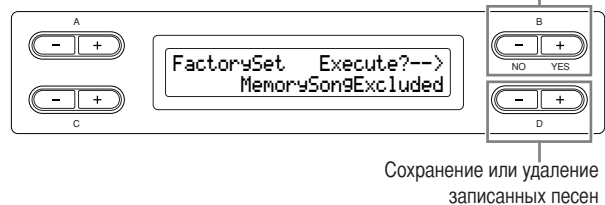

Значения параметра «MemorySong»:

MemorySongExcluded... Записанные песни сохраняются.
MemorySongIncluded... Записанные песни стираются.

Еще один способ восстановления обычных настроек

Нажмите и удерживайте крайнюю правую белую клавишу (C7) и нажмите переключатель [POWER], чтобы включить инструмент Clavinova. В этом случае песни, сохраненные в памяти, не стираются.

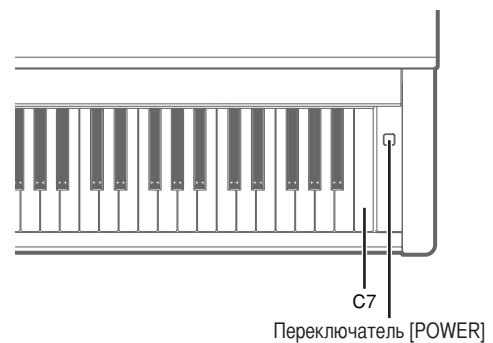

Резервное копирование внутренних данных инструмента Clavinova

[FullBackup]

Для обеспечения максимальной безопасности данных корпорация Yamaha рекомендует хранить копии наиболее важных данных на двух USB-устройствах хранения данных. Это обеспечит сохранность данных в случае повреждения внутренней памяти. Проводите эту операцию после подключения USB-устройства хранения данных.

Действия см. на стр. 80.

Выполнение резервного копирования

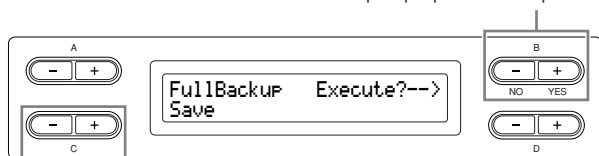

Выбор «Save» (Сохранить) или «Load» (Загрузить)

К СВЕДЕНИЮ

При резервном копировании лучше не подключать несколько USB-устройств хранения данных. Если подключено несколько устройств, конкретное устройство, на которое будут сохранены данные, не может быть определено.

⚠ ВНИМАНИЕ!

Не выполняйте резервное копирование во время операций с файлами, например при загрузке песен. Это может привести к повреждению данных.

К СВЕДЕНИЮ

На выполнение резервного копирования может потребоваться 1 – 2 мин.

⚠ ВНИМАНИЕ!

Не выключайте питание во время резервного копирования. Это может привести к повреждению данных.

К СВЕДЕНИЮ

Защищенные песни (обозначаются MS/Ms на экране) нельзя сохранить. Переместите такие песни на USB-устройство хранения данных перед началом резервного копирования. Если защищенные песни не перенести и оставить их только во внутренней памяти, то данные этих песен будут удалены при восстановлении настроек из резервной копии.

Отображение номера версии

[Version]

Можно отобразить номер версии программы инструмента, драйвера порта [LAN] и драйвера сетевого адаптера USB.

Действия см. на стр. 80.

Значения:

- Program (программа инструмента)
- LAN port (драйвер порта [LAN])
- USB-LAN adaptor (драйвер сетевого адаптера USB)

Список сообщений

Сообщения приведены в алфавитном порядке.

Сообщение	Значение
<div style="border: 1px solid black; padding: 2px; width: fit-content; margin-bottom: 5px;">AccessError</div> <div style="border: 1px solid black; padding: 2px; width: fit-content;">AccessError</div>	<ul style="list-style-type: none"> • Это сообщение появляется, когда данные не удалось записать или загрузить в память для хранения или на USB-устройство хранения данных. При записи или загрузке данных на USB-устройство хранения данных проверьте подключение USB-кабеля и повторите попытку. Если сообщение продолжает появляться, это может быть из-за неисправности или повреждения памяти для хранения или устройства хранения. • Это сообщение появляется, когда для перезаписи был выбран файл с атрибутом Read-Only (только для чтения). Этот файл нельзя перезаписать.
<div style="border: 1px solid black; padding: 2px; width: fit-content;">AllFiles?--></div>	<p>Если вы удаляете папку, появится это сообщение с вопросом о том, хотите ли вы удалить все файлы из этой папки. Чтобы удалить все файлы из этой папки, нажмите кнопку D [+ (YES)]. Для отмены нажмите кнопку D [- (NO)].</p>
<div style="border: 1px solid black; padding: 2px; width: fit-content;">BackupMemoryFull</div>	<p>Это сообщение появляется, когда не хватает свободного места в памяти для резервного копирования. Выключите и снова включите питание, чтобы удалить ненужные данные для резервного копирования.</p>
<div style="border: 1px solid black; padding: 2px; width: fit-content;">CalibrationError DefaultReset</div>	<p>Это сообщение означает, что автоматическая настройка эффекта iAFC невозможна и всем настройкам будет возвращено их исходное значение. В этом случае выполните автоматическую настройку еще раз.</p>
<div style="border: 1px solid black; padding: 2px; width: fit-content;">Calibration Speaker sound is off</div>	<p>Это сообщение означает, что автоматическая настройка эффекта iAFC невозможна, так как задний динамик не воспроизводит звук. В этом случае, если для настройки «Speaker» выбрано значение «Off», включите динамик, выбрав значение «On». Если для настройки «Speaker» выбрано значение «Normal», и к инструменту подключены наушники, отсоедините наушники.</p>
<div style="border: 1px solid black; padding: 2px; width: fit-content;">Calibration Sure?--> Test sound is output.</div>	<p>Это сообщение появляется, чтобы подтвердить начало калибровки iAFC. Во время калибровки инструмент будет издавать тестовый звук.</p>
<div style="border: 1px solid black; padding: 2px; width: fit-content;">Canceled</div>	<p>Это сообщение подтверждает, что операция была прервана.</p>
<div style="border: 1px solid black; padding: 2px; width: fit-content;">Caution ProtectedSong</div>	<p>Это сообщение появляется при попытке произвести с защищенной песней следующие действия:</p> <ul style="list-style-type: none"> • Перезапись (защищенные песни нельзя перезаписать) • Сохранение с новым именем (к защищенным песням нельзя применить функцию «Save as») • Удаление (данное сообщение подтверждает, что защищенная песня будет удалена) • Переименование (переименованные защищенные песни могут не воспроизводиться)
<div style="border: 1px solid black; padding: 2px; width: fit-content;">Completed</div>	<p>Это сообщение выводится на экран после сообщения «Executing». Внутренняя обработка данных в инструменте Clavinova завершена. Можно перейти к следующему шагу.</p>
<div style="border: 1px solid black; padding: 2px; width: fit-content;">DriveError</div>	<p>Это сообщение появляется при возникновении ошибки обмена данных между инструментом и носителем. Проверьте подключение USB-кабеля и повторите попытку. Если сообщение продолжает появляться, воспользуйтесь носителем, чья совместимость с инструментом подтверждена корпорацией Yamaha (стр. 122).</p>
<div style="border: 1px solid black; padding: 2px; width: fit-content;">DriveNumLimitOver</div>	<p>Число носителей превышает максимальное значение. Два USB-устройства хранения данных можно подключить к одному выходу USB [TO DEVICE] с помощью концентратора. Этот инструмент может распознать до четырех носителей, подключенных к одному USB-устройству хранения данных.</p>
<div style="border: 1px solid black; padding: 2px; width: fit-content;">DrivePowerError</div>	<p>Потребляемая мощность подключенного устройства USB превышает предварительно определенное значение. Данное сообщение появляется, если используется концентратор с питанием по шине USB. Концентратор USB должен иметь автономное питание (отдельный источник питания), и питание должно быть включено.</p>

Сообщение	Значение
DriveRemoved	Это сообщение появляется при отключении USB-устройства хранения данных от инструмента.
DuplicateName	Это сообщение появляется при попытке переименовать песню и сохранить ее с помощью функции «Rename» (стр. 43), если такая песня с таким названием уже существует. Через три секунды после появления этого сообщения восстановится предыдущий экран. Укажите другое имя.
Execute?-->	Это сообщение указывает на необходимость выполнения действий с файлом. Чтобы выполнить действие, нажмите кнопку В [+ (YES)]. Чтобы отменить действие, нажмите кнопку [EXIT].
Executing	Инструмент Clavinova обрабатывает данные. Подождите, пока сообщение не исчезнет с экрана и перейдите к следующему шагу.
FactorySet Completed Restart	Это сообщение появляется при завершении восстановления настроек по умолчанию. После этого происходит перезапуск инструмента.
FactorySet Executing MemorySongExcluded	Были восстановлены обычные настройки (заводские настройки), включая настройки сохраненных песен (функция «FactorySet» на стр. 102). Это сообщение также появляется, если нажать и удерживать клавишу C7 и включить питание инструмента Clavinova (стр. 102).
FactorySet Executing MemorySongIncluded	Были восстановлены обычные настройки (настройки производителя), кроме настройки сохраненных песен (функция «FactorySet» на стр. 102).
FullBackup Completed Restart	Это сообщение появляется при завершении загрузки файла с резервной копией. После этого происходит перезапуск инструмента.
HostError	<p>Проблема с разъемом USB [TO HOST]</p> <ul style="list-style-type: none"> Если инструмент CLP-380 подключен к персональному компьютеру: Драйвер или MIDI-приложение на компьютере работают неправильно. Это может быть связано с тем, что компьютер выключен или неправильно подсоединен кабель. В этом случае отключите питание инструмента CLP-380 и компьютера и проверьте правильность подключения кабелей. Затем включите сначала компьютер, а потом → CLP-380 и проверьте правильность работы драйвера и MIDI-приложения на компьютере. Если инструмент CLP-380 используется отдельно: Это сообщение может появиться, если к разъемам инструмента CLP-380 USB [TO HOST] подключен кабель. В этом случае выключите питание инструмента CLP-380, отсоедините кабель и снова включите питание. Если кабель оставить подключенным к порту, это может вызвать неполадки в работе CLP-380.
LastPowerOffIllegal MemoryChecking	Это сообщение появляется при включении питания после выключения во время сохранения песни или настроек. При появлении этого сообщения производится проверка внутренней памяти. Если внутренние настройки были повреждены, то они будут приведены к исходным значениям. Если записанные песни были повреждены, они будут удалены.
MakeDir ---:Select USB Drive	Это сообщение появляется при попытке создать папку на USB-устройстве хранения данных, к которому нет доступа. Убедитесь, что USB-устройство хранения данных подключено к инструменту и что переключатель [SELECT] указывает соответствующее устройство, после чего повторите попытку.
MemoryFull	Недостаточно свободной памяти, сохранять песни больше нельзя. Сохраните песни на внешнем устройстве (стр. 42) или удалите несколько песен из памяти и сохраните новые данные.
NoDrive	USB-устройство хранения данных не было подключено к инструменту во время попытки выполнить операцию с диском. Подключите устройство и повторите попытку.

Сообщение	Значение
NoFile	<ul style="list-style-type: none"> • Это сообщение появляется, когда на носителе отсутствует файл для загрузки, даже если на экране отображается его имя. Убедитесь, что носитель подключен. • Это сообщение появляется, когда в имени файла присутствуют двухбайтовые символы.
NoSongToCopy	Вы пытались скопировать песню, которой нет в памяти или на USB-устройстве хранения данных. Выберите записанную песню или песню из внешнего источника с помощью кнопки [SONG SELECT].
NoSongToMove	Вы пытались переместить песню, которой нет в памяти или на USB-устройстве хранения данных. Выберите записанную песню или песню из внешнего источника с помощью кнопки [SONG SELECT].
NoSongToRename	Вы пытались переименовать песню, которой нет в памяти для хранения или на USB-устройстве хранения данных. Выберите записанную песню или песню из внешнего источника с помощью кнопки [SONG SELECT].
OverCurrent	Соединение было разорвано из-за аномального скачка напряжения в носителе. Чтобы устранить неполадку, выключите и снова включите питание концентратора либо отключите USB-устройство хранения данных от инструмента и выключите и включите питание инструмента.
Overwrite?-->	Это сообщение запрашивает подтверждение на запись новых данных вместо старых. Чтобы разрешить перезапись, нажмите кнопку B [+ (YES)]. Для отмены нажмите кнопку B [- (NO)].
PC<->CLP InCommunication	Это сообщение появляется, когда на компьютере, подключенном к инструменту, запущено приложение Musicsoft Downloader. Когда появляется это сообщение, вы не можете работать с инструментом.
PleaseWait	Сразу после выбора песни была сделана попытка начать воспроизведение или выполнить другую операцию. Подождите, пока сообщение исчезнет.
ProtectedDrive	Это сообщение появляется при попытке записи (сохранения), копирования или удаления данных на защищенном диске/носителе. Уберите защиту и повторите попытку. Если вы все еще видите это сообщение, у дискеты есть внутренняя защита (например, как у коммерческих музыкальных данных). Записывать или копировать данные на такие дискеты нельзя.
ProtectedDriveError	Это сообщение появляется, когда защищенная песня и носитель несовместимы. Воспользуйтесь носителем, чья совместимость с инструментом подтверждена корпорацией Yamaha (стр. 122).
ProtectedFile	Вы пытались скопировать или удалить данные из файлов с внутренней защитой (например коммерческие музыкальные данные). Записывать или копировать такие файлы, а также удалять их нельзя.
ProtectedFileFormatError	Это сообщение появляется при попытке воспроизведения защищенной песни, в которой нарушен формат файла.
ProtectedSong	После загрузки песни с внутренней защитой в оперативную или постоянную память инструмента Clavinova была предпринята попытка сохранить эту песню на USB-устройстве хранения данных. Сохранить такую песню на другой дискете нельзя. Записывать или копировать данные на такие дискеты нельзя.
ProtectedSong:UseMove	Это сообщение появляется при попытке скопировать защищенную песню. Защищенные песни нельзя копировать. Однако можно переместить такую песню (стр. 45).
SecuritySongIsProtected CannotSave	Это сообщение появляется при попытке сохранить защищенную песню (охраняемую песню). Защищенные песни нельзя сохранять.
Set?-->	В этом сообщении говорится, что вы должны указать, надо ли сохранить измененные настройки. Чтобы сохранить настройки, нажмите кнопку B [+ (YES)]. Чтобы отменить сохранение, нажмите кнопку [EXIT].

Сообщение	Значение
SongChanged Clear?	Это сообщение появляется, если при записи или редактировании защищенной песни вы выбираете другую песню. Записанные или отредактированные защищенные песни нельзя сохранять. При выборе другой песни эта песня будет удалена.
SongChanged Save?	Вы пытались выполнить другую операцию до сохранения записанной песни в памяти запоминающего устройства или на внешнем устройстве. Если продолжить эту операцию, записанная песня будет потеряна. Чтобы удалить новую запись, нажмите кнопку В [- (NO)]. Чтобы сохранить эту запись, нажмите кнопку В [+ (YES)]. Инструмент Clavinova отобразит экран «Save». Сохраните записанную песню и перейдите к следующему действию.
SongError	Это сообщение появится, если при выборе или воспроизведении песни возникнет проблема с данными песни. В этом случае выберите эту песню еще раз и снова попробуйте ее воспроизвести. Если сообщение все еще появляется, данные песни могут быть повреждены.
SongTooBig	<ol style="list-style-type: none"> 1. Это сообщение появится, если при записи песни текущая память будет переполнена. Запись автоматически остановится в этом месте. Данные, записанные до этого места, останутся. Это сообщение также может появиться, если вы пытаетесь войти в режим «Record», чтобы провести дополнительную запись, а песня уже заняла всю текущую память. В этом случае дополнительная запись будет невозможна. Если данные на уже записанной партии вам не нужны, можно использовать функцию «ChannelClear» (стр. 84), чтобы удалить их, тогда вы сможете записать равное количество дополнительного материала. 2. Это сообщение появится, если размер выбранной песни превышает объем текущей памяти (стр. 39). Эту песню нельзя загрузить в инструмент CLP-380 и нельзя воспроизвести. Выберите другую песню.
Start?-->	Это сообщение указывает, что вы должны начать операцию. Чтобы начать операцию, нажмите кнопку В [+ (YES)]. Чтобы отменить операцию, нажмите кнопку [EXIT].
Sure?-->	Это сообщение указывает, что вы должны подтвердить выполнение. Для продолжения нажмите кнопку В [+ (YES)]. Для отмены нажмите кнопку В [- (NO)].
SystemLimit	Это сообщение появляется, когда число файлов и каталогов превышает системные ограничения. Максимальное число файлов и папок, которые могут храниться в папке, равно 250. Повторите попытку после удаления/перемещения ненужных файлов.
UnformattedDrive	Вы пытались выполнить операцию с файлами или диском на неформатированном носителе. Извлеките носитель, отформатируйте его, используя параметр «FormatDisk» (стр. 46), и повторите попытку.
UnformattedDrive Format?	Вы пытались выполнить операцию с файлами или диском на неформатированном носителе. Для отмены операции нажмите кнопку В [- (NO)]. Чтобы отформатировать дискету и повторить попытку, нажмите кнопку В [+ (YES)] для вывода на экран параметра форматирования (стр. 46).
UnsupportedDrive	Это сообщение появляется при подключении неподдерживаемого носителя. Воспользуйтесь носителем, чья совместимость с инструментом подтверждена корпорацией Yamaha (стр. 122).
WrongDrive	<ul style="list-style-type: none"> • Подключенный носитель не поддерживает работу с защищенными песнями. Используйте только те носители, чья совместимость с инструментом подтверждена корпорацией Yamaha (стр. 122). • Это сообщение появляется, когда подключенное USB-устройство хранения данных повреждено, и доступ к нему невозможен.
WrongName	Вы использовали в начале названия песни промежуток или пробел или попытались изменить название песни, включающее в себя символ (или символы), которые не поддерживаются инструментом CLP-380, и инструмент CLP-380 не может обработать это название. Через три секунды инструмент Clavinova восстановит предыдущий экран. Правильно переименуйте песню.
WrongSelection	Это сообщение появляется, когда при копировании песни в качестве исходного и конечного места выбрана одна папка. Нельзя выбирать одну папку в качестве исходного и конечного места для копирования. Укажите другую папку в качестве конечной.

Вопросы об операциях и функциях

■ Кнопки не работают.

Когда вы используете какую-либо функцию, некоторые кнопки, которые для нее не нужны, отключаются. Если идет воспроизведение, остановите его. Или же нажмите кнопку [EXIT], чтобы вернуться к главному экрану. Затем выполните нужную операцию.

■ При нажатии на педаль sostenuto звук продлевается и не затухает.

С тембрами групп CHURCH ORGAN, JAZZ ORGAN, STRINGS и CHOIR, а также с некоторыми тембрами группы XG звук продлевается, пока педаль sostenuto удерживается нажатой.

■ Более высокие или более низкие ноты звучат неправильно, если выполнено транспонирование или настройка октавы.

Диапазон транспонирования и настройки октавы равен C-2 – G8. (При обычной настройке 88 клавиш инструмента Clavinova охватывают диапазон A-1 – C7.) Если самая низкая тональность установлена ниже ноты C-2, синтезированный звук будет выше на одну октаву. Если самая высокая тональность установлена ниже ноты G8, синтезированный звук будет ниже на одну октаву.

■ Как вернуться к экрану записи или выбора песни во время записи или воспроизведения песни?

Нажмите кнопку [SONG SELECT].

■ Темп не изменяется, хотя запись проводилась с изменениями темпа.

В зависимости от того, когда был изменен темп, эти изменения могут быть не записаны. В этом случае воспроизведение записи будет идти в исходном темпе. Измените темп, когда выбрана партия для записи, и красный индикатор партии мигает. То же самое можно сделать и при изменении темпа после записи.

■ Исполнение в режиме наложения или разделения тембров не записывается.

Данные партии неожиданно потеряны.

При записи в режиме наложения или разделения тембров партия для записи второго тембра (тембра для партии левой руки) выбирается автоматически (стр. 27). Таким образом, если в партии уже есть данные, они будут перезаписаны. Также не записывается переключение в режим наложения или разделения тембров, сделанное в середине песни. Таким образом, ноты, исполняемые во втором тембре (или ноты ниже точки разделения), не записываются.

Какой тип данных записывается?

Данные, записываемые в партиях:

- Нотные данные (проигрываемые вами ноты)
- Выбор тембра
- Информация о том, включены или выключены педали инструмента Clavinova и внешняя педаль
- Глубина реверберации [ReverbSend]
- Глубина эффекта хоруса [ChorusSend]
- Глубина эффекта DSP [DSPDepth]
- Яркость звука [Brightness]
- Настройка эффекта резонанса [Harmonic Content]
- Настройка низкой частоты эквалайзера [EQLowFreq.]
- Настройка уменьшения диапазона низких частот эквалайзера [EQLowGain]
- Настройка диапазона высоких частот эквалайзера [EQHighFreq.]
- Настройка увеличения диапазона высоких частот эквалайзера [EQHighGain]
- Настройка октавы для тембра [Octave]
- Громкость каждого тембра [Volume]
- Левое/правое положение каждого звука [Pan]
- Настройки звука двух тембров (только в режиме наложения тембров) [Detune]
- Громкость звука, соответствующая силе нажатия на клавишу для каждого тембра [TouchSense]

Данные, записываемые сразу во все партии:

- Темп
- Частота сигнала метронома
- Тип реверберации
- Тип эффекта хоруса
- Тип эффекта DSP

После записи можно изменить все данные, кроме нотных данных, настроек октавы и тактового размера.

■ Сколько данных можно записать?

- Текущая память (стр. 39): около 300 КБ
- Запоминающее устройство (стр. 39): около 1,513 КБ

■ Используется обратное действие педали, подключенной к разъему AUX PEDAL.

Некоторые педали могут включаться и выключаться по-разному. Чтобы изменить настройку вспомогательной педали, используйте параметр «AuxPedalType» (стр. 98) в меню «FUNCTION».

■ Заголовок песни неправильный.

Настройка параметра «CharCode» может отличаться от использованной при названии песни. Заголовок может отображаться неправильно, если песня была записана на другом инструменте. Чтобы изменить настройку, используйте параметр «CharCode» (стр. 47) в меню «FILE/SONG SETTING». Однако если песня была записана на другом инструменте, изменение параметра «CharCode» может не решить этой проблемы.

■ В чем разница между MIDI-данными «TouchSense» и «TouchResponse»?

«TouchSense» позволяет указать, как и в какой степени изменяется громкость тембра в зависимости от силы нажатия на клавиши. MIDI-данные о силе нажатия (note-on velocity) не меняются. Громкость изменяется при одних и тех же данных о силе нажатия.

«TouchResponse» определяет чувствительность инструмента к силе нажатия на клавиши. MIDI-данные о силе нажатия на клавишу меняются, если вы нажимаете на клавиши с постоянной силой.

■ Во время воспроизведения песни с помощью кнопки [FILE/SONG SETTING] можно выбрать только параметр «PhraseMark».

Параметр «PhraseMark» во время воспроизведения песни можно задать только с помощью кнопки [FILE/SONG SETTING]. Если необходимо выбрать другие параметры, остановите песню и повторите попытку.

Устранение неполадок

Проблема	Причина	Решение
Нет питания.	Не подсоединен кабель питания (к инструменту Clavinova или к электросети).	Подсоедините кабель питания к инструменту Clavinova и к электросети с нужным напряжением (стр. 15).
При нажатии кнопки [POWER] для включения или выключения инструмента слышны щелчки.	Это вызвано электрическим напряжением внутри инструмента.	Не является неисправностью.
Из динамиков инструмента Clavinova слышен шум.	Возможно, вблизи инструмента используется или звонит мобильный телефон.	Выключите мобильный телефон, находящийся рядом с инструментом. Если вблизи инструмента используется или звонит мобильный телефон, может быть слышен шум.
Слишком низкая общая громкость или вообще нет звука.	Установлен слишком низкий уровень громкости с помощью диска [MASTER VOLUME].	Увеличьте уровень с помощью диска [MASTER VOLUME] (стр. 16).
	Для «живого» исполнения на клавиатуре установлен слишком низкий уровень громкости.	Передвиньте регулятор [SONG BALANCE] в сторону клавиатуры, чтобы увеличить громкость клавиатуры.
	Подключены наушники (только если для параметра [Speaker] установлено значение «Normal HeadphoneSW») (стр. 99).	Отключите наушники.
	Для параметра [Speaker] установлено значение «Off».	Установите для параметра [Speaker] значение «Normal» или «On» (стр. 99).
	Для параметра [Local Control] установлено значение «Off».	Установите для параметра [Local Control] значение «On» (стр. 100).
	Правой педали или педали AUX назначена функция «Expression».	Назначьте для педали любую другую функцию.
Громкость клавиатуры ниже, чем громкость воспроизведения песни.	Для «живого» исполнения на клавиатуре установлен слишком низкий уровень громкости.	Передвиньте регулятор [SONG BALANCE] в сторону клавиатуры, чтобы увеличить громкость клавиатуры.
Слышен звук из динамиков, даже если подключены наушники.	Для параметра [Speaker] установлено значение «On».	Смените значение параметра [Speaker] на «Normal (HeadphoneSW)» (стр. 99).
Качество тона и/или громкости для динамиков или наушников различаются.	К разъемам AUX OUT подключены кабели.	Отключите кабели.
Когда вы включаете эффект iAFC, возникает обратная связь.	Эффект iAFC не был автоматически отрегулирован.	Установите для iAFC значение «OFF» и выполните автоматическую регулировку (стр. 93).
Правая педаль не работает.	Кабель педали не подключен к разъему [PEDAL].	Подключите кабель педали к разъему [PEDAL]. (См. раздел «Сборка подставки для клавиатуры» начиная со стр. 117.)

Проблема	Причина	Решение
Инструмент не распознает USB-устройство хранения данных.	USB-устройство хранения данных может не распознаваться вследствие неправильной синхронизации подключения этого устройства или установок переключателя [SELECT].	Отсоедините USB-устройство хранения данных, снова подключите его и выберите устройство с помощью переключателя [SELECT]. Чтобы просмотреть данные USB-устройства хранения на экране CLP, нажмите кнопку [SONG SELECT], чтобы включить режим выбора песни, или нажмите кнопку [FILE/SONG SETTING], чтобы включить соответствующий режим. Если вы вошли в один из этих режимов до подключения USB-устройства хранения данных, нажмите кнопку [EXIT], чтобы выйти из них, и войдите в них снова. Если устройство хранения все еще не распознается, то, возможно, оно не поддерживается Yamaha. Используйте только те устройства, которые поддерживаются Yamaha (стр. 122).
USB-устройство хранения данных «зависло» (не отвечает).	USB-устройство хранения данных несовместимо с инструментом.	Используйте только те устройства, чья совместимость с инструментом подтверждена корпорацией Yamaha (стр. 122).
	USB-устройство хранения данных работает неправильно.	Отсоедините USB-устройство хранения данных и снова подключите его.

Совместимость данных

В этом разделе обсуждаются основные вопросы совместимости данных: могут ли другие MIDI-устройства проигрывать файлы, записанные на инструменте CLP-380, и может ли инструмент CLP-380 воспроизводить имеющиеся в продаже записи и MIDI-файлы, созданные для других инструментов или на компьютере. В зависимости от типа MIDI-устройства и характеристик данных можно либо сразу воспроизводить эти данные, либо сначала надо выполнить некоторые действия. Если при воспроизведении данных возникают проблемы, см. предлагаемые ниже сведения.

Основные моменты для проверки

Данные и MIDI-устройство должны быть совместимы по следующим параметрам:

- Формат секвенции
- Формат распределения тембров
- Формат дисков (дисковод для гибких дисков поставляется дополнительно)

Формат секвенции

Система, записывающая данные о песне, называется «форматом секвенции».

Воспроизведение возможно только в том случае, если MIDI-устройство поддерживает формат секвенции, использующийся на диске.

Инструмент CLP-380 поддерживает перечисленные ниже форматы.

■ SMF (стандартный MIDI-файл)

Это самый распространенный формат.

- Есть два типа формата SMF: формат 0 и формат 1.
- Многие MIDI-устройства поддерживают формат 0. Большинство коммерческих программ также записывается в этом формате.
- Инструмент CLP-380 поддерживает оба формата.
- Данные, записанные на инструменте CLP-380, сохраняются в SMF-формате 0.

■ ESEQ

Этот формат секвенции поддерживают многие MIDI-устройства корпорации Yamaha, включая серию инструментов Clavinova. Это общий формат, который используется разным программным обеспечением Yamaha.

Формат распределения тембров

При использовании MIDI-данных тембрам назначаются так называемые «номера программ».

Стандарт назначения таких номеров (порядок размещения тембров) называется «форматом распределения тембров».

Правильное воспроизведение возможно только в том случае, если этот формат для данных песни совпадает с форматом воспроизводящего MIDI-устройства.

Инструмент CLP-380 поддерживает перечисленные ниже форматы.

■ GM System Level 1

Это один из самых распространенных форматов. Многие MIDI-устройства совместимы с форматом GM System Level 1, поскольку этот формат поддерживается наиболее популярным коммерческим программным обеспечением.

■ GM System Level 2

«GM System Level 2» — это стандартная спецификация, являющаяся улучшенным вариантом стандарта «GM System Level 1», повышает совместимость данных для песен. Этот стандарт обеспечивает улучшенную полифонию, обладает большим выбором тембров, расширяет параметры тембров и делает возможной интегрированную обработку эффектов.

■ XG

Формат XG является расширением стандарта GM System Level 1. Корпорация Yamaha разработала эту спецификацию для увеличения числа доступных тембров и лучшего управления тембрами и эффектами, а также для совместимости MIDI-данных в будущем. Данные для песен, записанные на инструменте CLP-380 с использованием тембров XG, совместимы с любыми устройствами, поддерживающими формат XG.

■ DOC (Disk Orchestra Collection)

Этот формат распределения тембров поддерживают многие MIDI-устройства корпорации Yamaha, включая инструменты серии Clavinova.

Этот общий формат используется в различном программном обеспечении Yamaha.

■ GS

Формат GS был разработан корпорацией Roland. Так же как и стандарт XG корпорации Yamaha, формат GS — это значительно усовершенствованное расширение стандарта GM, обеспечивающее большее количество доступных тембров и наборов ударных инструментов и их вариаций, а также лучшее управление тембрами и эффектами.

Даже если MIDI-устройства и MIDI-файлы удовлетворяют всем вышеперечисленным условиям, данные все равно могут оказаться несовместимыми из-за особенностей устройств и способов записи данных.

Формат дискет

Сначала необходимо настроить дискету, чтобы она соответствовала системе на используемом устройстве. Эта операция называется «форматированием».

- Существует два типа дискет: MF2DD (двусторонние, двойной плотности) и MF2HD (двусторонние, высокой плотности). Каждый из этих типов поддерживает разные системы форматирования.
- Воспроизведение с дискеты возможно лишь в том случае, если MIDI-устройство поддерживает формат дискеты.

Встроенные тембры

○: Да ×: Нет

Группа тембров	Название тембра	Стереосэмплирование	Чувствительность к силе нажатия	Динамическое сэмплирование	Сэмплирование звука отпущенных клавиш	Резонанс струн	Описание тембра
GRAND PIANO1	GrandPiano1	○	○	○	○	○	Этот звук является новым сэмплом настоящего концертного рояля. Сэмплированы пять стадий динамики, и было сделано все для получения звука, фактически идентичного звуку акустического фортепиано. Воспроизводятся даже тональные изменения при использовании правой педали и едва различимые звуки отпущаемой клавиши. Имитируется также резонанс струны — симпатическая вибрация, возникающая между струнами акустического фортепиано. Это подходит не только для классических композиций, но и для фортепианных произведений любого жанра.
	MellowPiano	○	○	○	○	○	Теплый и мягкий звук фортепиано. Идеален для классической музыки.
	RockPiano	○	○	○	○	○	Фортепиано яркого звучания. Идеален для рок-стилей.
	HonkyTonk Piano	○	○	○	○	×	Фортепианный стиль для ночного клуба («хонки-тонк»). Наслаждайтесь характерным звуком, совсем не похожим на звук рояля.
GRAND PIANO2	GrandPiano2	○	○	×	×	×	Свободный и ясный звук фортепиано с ярким резонансом. Идеален для поп-музыки.
	BrightPiano	○	○	×	×	×	Свободный и радостный звук фортепиано. Идеален для поп- и рок-музыки.
E.PIANO1	E.Piano1	×	○	○	×	×	Звук электронного фортепиано, создаваемый FM-синтезатором. Тон меняется в зависимости от силы нажатия на клавиши во время исполнения. Идеален для поп-музыки.
	SynthPiano	×	○	×	×	×	Этот тембр имитирует звук электрического фортепиано, создаваемый синтезаторами в поп-музыке. Хорошо сочетается со звуком акустического фортепиано.
E.PIANO2	E.Piano2	×	○	○	○	×	Звук электрического фортепиано, создаваемый при ударе молоточков о металлические пластинки. Мягкий тон при легком нажатии клавиш и агрессивный при более сильном.
	Vintage E.Piano	×	○	○	×	×	Еще один тип звука электрического фортепиано. Широко используется в поп- и рок-музыке.
HARPSI CHORD	Harpsichord8'	○	×	×	○	×	Этот звук инструмента часто используется в музыке стиля барокко. Сила нажатия на клавиши не влияет на громкость, а при отпуске клавиши слышен характерный звук.
	Harpsichord 8'+4'	○	×	×	○	×	Клавесин с дополнительной верхней октавой. Создает более яркий звук.
E.CLAVI CHORD	E.Clavichord	×	○	×	○	×	Тембр клавиатуры, где звук создается ударами магнитных звукоснимателей по струнам. Этот чувственный звук популярен в современной негритянской музыке. Из-за своей уникальной конструкции инструмент производит специфический звук, когда вы отпускаете клавиши.
	Wah Clavi.	×	○	×	○	×	Встроенный характерный эффект.
VIBRAPHONE	Vibraphone	○	○	○	×	×	Виброфон со сравнительно мягкими колотушками. Чем сильнее удары по клавишам, тем более металлическим становится тон.
	Marimba	○	○	×	×	×	Звук маримбы, сэмплированный в стерео для объемности и реализма звучания.
	Celesta	○	○	○	×	×	Звук челесты (ударный инструмент, в котором звук создается ударом молоточков по металлическим пластинкам). Примером звучания этого инструмента является широко известный «Танец феи Драже» из балета Чайковского «Щелкунчик».

Группа тембров	Название тембра	Стереосэмплирование	Чувствительность к силе нажатия	Динамическое сэмплирование	Сэмплирование звука отпущенных клавиш	Резонанс струн	Описание тембра
GUITAR	NylonGuitar	○	○	○	×	×	Теплый и естественный звук гитары с нейлоновыми струнами. Насладитесь атмосферой, которую он добавляет к спокойной музыке.
	SteelGuitar	×	○	×	×	×	Яркий звук гитары со стальными струнами. Идеален для поп-музыки.
CHURCH ORGAN	PipeOrgan Principal	○	×	×	×	×	Этот тембр является комбинацией труб (8'+4'+2') ведущего органа (медный инструмент). Подходит для церковной музыки в стиле барокко.
	PipeOrgan Tutti	○	×	×	×	×	Тембр полного органа, известный благодаря звуку, использованному в «Токкате и фуге» И. С. Баха.
	PipeOrgan Flute1	○	×	×	×	×	Звук органа, сочетающий регистры различной высоты (8' + 4') со звучанием флейты (деревянного духового инструмента). Этот мягкий звук идеален для сопровождения церковных гимнов.
	PipeOrgan Flute2	○	×	×	×	×	Звук органа, сочетающий регистры различной высоты (8' + 4' + 1-1/3') со звучанием флейты (деревянного духового инструмента). Этот тембр ярче, чем PipeOrganFlute1, и подходит для соло.
JAZZORGAN	JazzOrgan	×	×	×	×	×	Звук электрооргана типа «tönepwheel» (технология «фонического колеса»). Широко используется в джазовых и рок-стилях.
	RotaryOrgan	×	×	×	×	×	Яркий звук электрооргана.
	MellowOrgan	×	×	×	×	×	Мягкий звук электрооргана. Идеален для спокойной музыки.
STRINGS	Strings	○	○	×	×	×	Стереосэмплированный большой струнный ансамбль с реалистичной реверберацией. Попробуйте соединить этот тембр с фортепиано в режиме Dual.
	SynthStrings	×	○	×	×	×	Яркий и свободный звук струн. Подходит для продолжительных фоновых партий ансамбля.
	SlowStrings	○	○	×	×	×	Звук струнного ансамбля с медленной атакой. Подходит для режима Dual с тембром GRAND PIANO или E.PIANO.
CHOIR	Choir	×	○	×	×	×	Большой свободный звук хора. Идеален для создания богатых гармоний в медленной музыке.
	SlowChoir	×	○	×	×	×	Звук хора с медленной атакой. Подходит для режима Dual с тембром GRAND PIANO или E.PIANO.
	Scat	×	○	○	×	×	Этот тембр позволяет воспроизвести джазовый скэт. Звук зависит от используемого диапазона нот и жесткости удара по клавишам.
SYNTH. PAD	SynthPad1	×	○	×	×	×	Теплый, мягкий и свободный синтезированный звук (synth). Идеален для продолжительных фоновых партий ансамбля.
	SynthPad2	×	○	×	×	×	Чистый и объемный синтезированный звук (synth). Идеален для продолжительных фоновых партий ансамбля.
WOOD BASS	WoodBass	×	○	○	×	×	Звук щипков на контрабасе. Часто используется в джазовой и латиноамериканской музыке.
	Bass&Cymbal	×	○	○	×	×	Звук тарелок, наложенный на бас. Удобен для «блуждающего баса».
E.BASS	ElectricBass	×	○	×	×	×	Звук электрической бас-гитары. Часто используется в джазовой, поп- и рок-музыке.
	FretlessBass	×	○	×	×	×	Имитация безладового баса. Подходит для джаза и фьюжн.

Примеры сочетаний тембров (режимы Dual и Split)

Dual

MAIN + MAIN	GrandPiano1 + E.Piano1 GrandPiano1 + E.Piano2	Это сочетание часто используется в поп-музыке.
MAIN + MAIN	GrandPiano1 + SynthPiano	Создает причудливый свободный звук фортепиано.
MAIN + MAIN	GrandPiano2 + GrandPiano2	Это сочетание звучит как две ноты, находящиеся на расстоянии октавы друг от друга. Подходит для аккомпанемента в стиле сальса.
MAIN + MAIN	E.Piano1 + SlowChoir	Подходит для романтических баллад.
MAIN + MAIN	E.Piano2 + E.Clavichord	Подходит для стилей «фанк», «ритм энд блюз» и «соул».
MAIN + MAIN	Harpsichord8' + Strings	Очень хорошее сочетание для музыки в стиле барокко.
MAIN + MAIN	Celesta + SynthStirngs	Это сочетание добавляет звук струн и колокола. Автоматически добавляется эффект задержки.

Split

MAIN / LEFT	GrandPiano1 / WoodBass или Bass&Cymbal	Рекомендуется для легкой джазовой музыки. Правая педаль действует для тембра, назначенному диапазону правой руки.
MAIN / LEFT	Celesta / Choir	Подходит для спокойной приятной музыки.
MAIN / LEFT	Choir / GrandPiano1	Используйте эти тембры с фортепианными арпеджио. Тембр Choir для аккордов был бы более эффективен.
MAIN / LEFT	Scat / WoodBass	Это стильный джазовый хорус. Тембр Scat очень чувствителен к силе нажатия на клавиши и позволяет создать множество настроений.
MAIN / LEFT	E.Piano2 / Scat	Использование тембра Scat для басовой партии может создавать интересный звук.

Dual + Split

MAIN + MAIN / LEFT	GrandPiano1 + SynthString / GrandPiano1	Создает мощный звук фортепиано и струнных.
MAIN + MAIN / LEFT	GrandPiano2 + E.Piano1 / ElectricBass	Этот звук подходит для фьюжн. Более глубокая реверберация и хорус (стр. 88) улучшают грув. Правая педаль действует для тембра, назначенного диапазону правой руки.
MAIN + MAIN / LEFT + LEFT	Harpsichord8' + 4' + Strings / Harpsichord8' + Strings	Это сочетание создает чрезвычайно искрящийся звук.

Сборка подставки для клавиатуры

⚠ ВНИМАНИЕ

- Будьте внимательны: не перепутайте компоненты и устанавливайте их в правильном направлении. Выполняйте сборку согласно приведенной ниже инструкции.
- Для сборки требуется не менее двух человек.
- Убедитесь в том, что используются винты указанного размера. При использовании винтов неправильного размера можно повредить инструмент.
- Сборку следует проводить на ровной поверхности при наличии необходимого пространства.
- По завершении сборки каждого компонента затяните винты.
- Для разборки выполните приведенную инструкцию в обратном порядке.

Подготовьте крестовую (+) отвертку соответствующего размера.

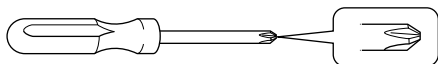

Извлеките из упаковки все компоненты. Убедитесь, что в наличии имеются все указанные на рисунке компоненты.

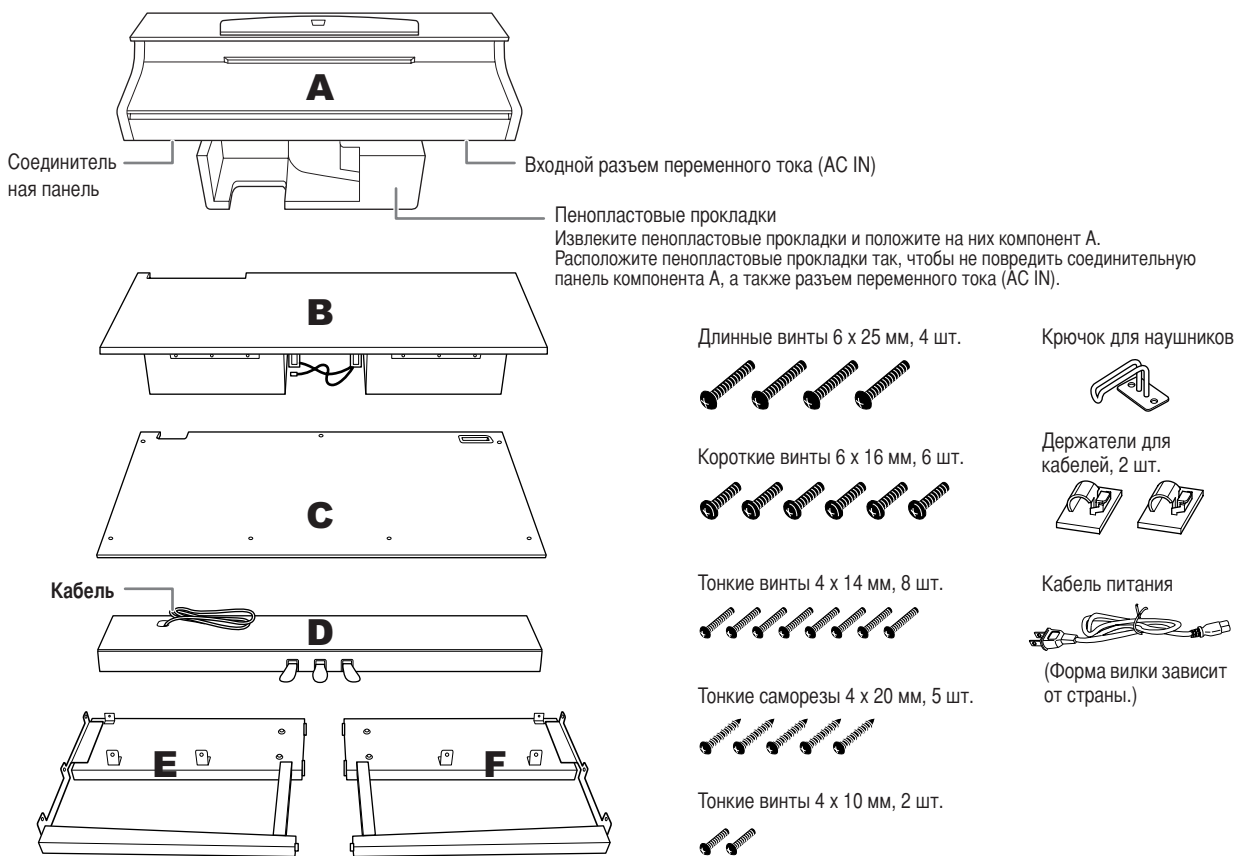

1. Присоедините компоненты E и F к компоненту D.

1-1 Закрепите компонент D с помощью четырех длинных винтов 6 x 25 мм.

1-2 Снимите крепление с кабеля педали. Не снимайте крепление кабеля рядом с отверстием. Не выбрасывайте крепление, оно понадобится вам на шаге 6.

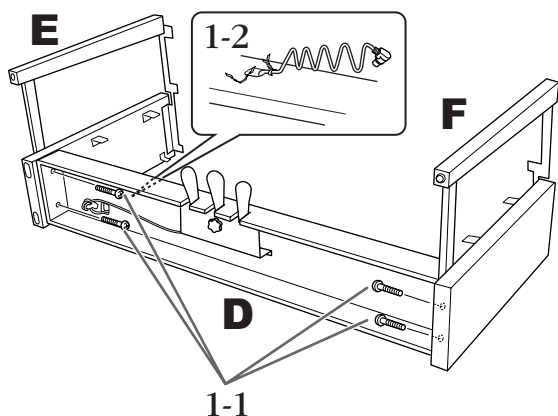

2. Присоедините компонент B.

2-1 Вставьте компонент B между компонентами E и F, как показано на рисунке.

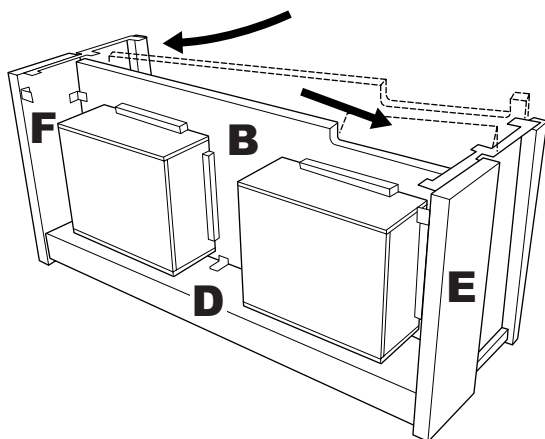

2-2 Выровняйте компонент B по внешней стороне компонентов D, E и F. Закрепите компонент B.

2-3 Закрепите компонент B с помощью тонких винтов 4 x 14 мм.

* Вставьте два винта в маленькие отверстия на скобах.

2-4 Временно вверните тонкие винты 4 x 14 мм.

* Вставьте четыре винта в маленькие отверстия на скобах.

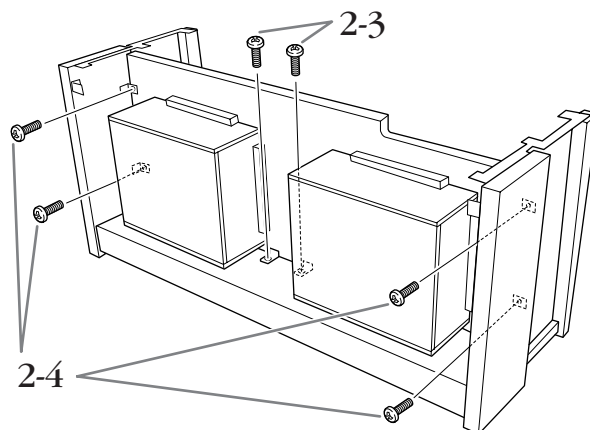

3. Установите компонент A на место.

Совместите отверстия для винтов снизу компонента A с отверстиями для винтов на компонентах E и F и аккуратно опустите компонент A на место.

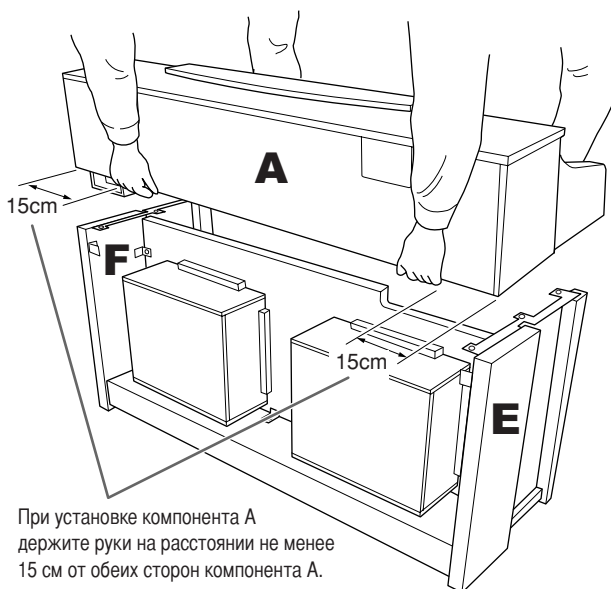

При установке компонента A держите руки на расстоянии не менее 15 см от обеих сторон компонента A.

⚠ ВНИМАНИЕ

Следите за тем, чтобы не защемить пальцы между основным блоком и задней или боковыми панелями. Будьте предельно осторожны и не уроните основной блок.

⚠ ВНИМАНИЕ

Держите клавиатуру только так, как показано на рисунке.

4. Присоедините компонент А.

4-1 Выровняйте компонент А так, чтобы его левый и правый края равномерно выступали за компоненты Е и F (вид сзади).

4-2 Закрепите компонент А с задней стороны с помощью двух коротких винтов 6 x 16 мм.

4-3 Закрепите компонент А с передней стороны с помощью четырех коротких винтов 6 x 16 мм.

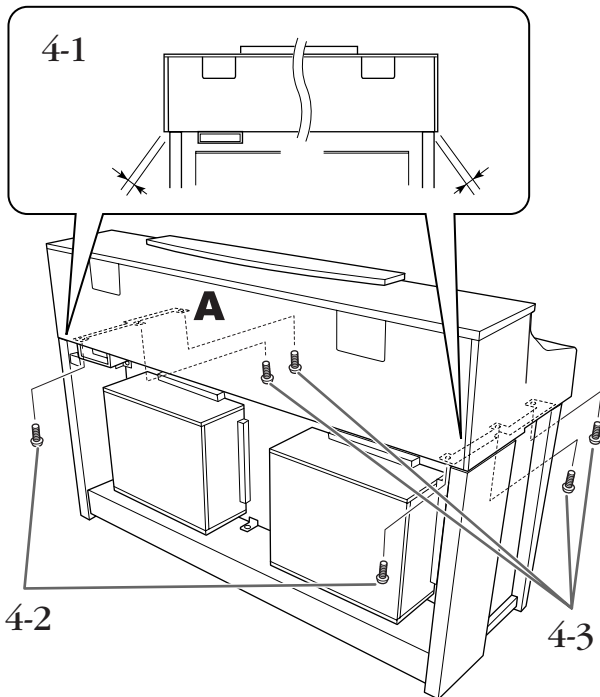

4-4 Затяните на верхней части винты, которые вы временно ввернули при выполнении шага 2-4 (сборка компонента В).

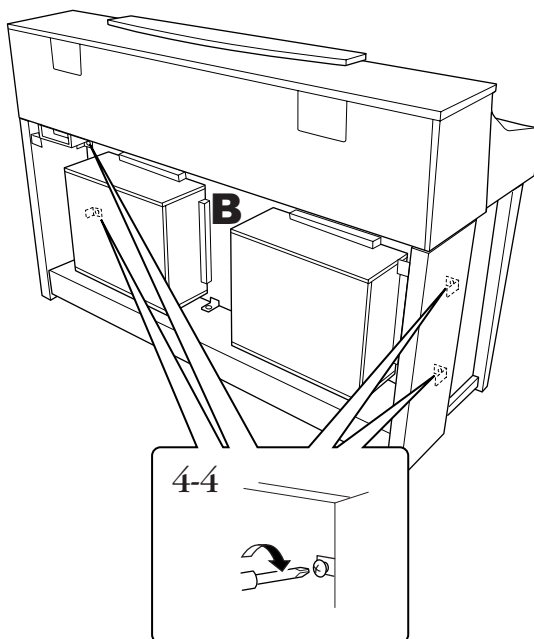

5. Подсоедините кабель динамиков.

5-1 Снимите крепление с кабеля динамиков.

5-2 Вставьте штекер кабеля динамиков в разъем, чтобы выступ при взгляде сзади был направлен вперед.

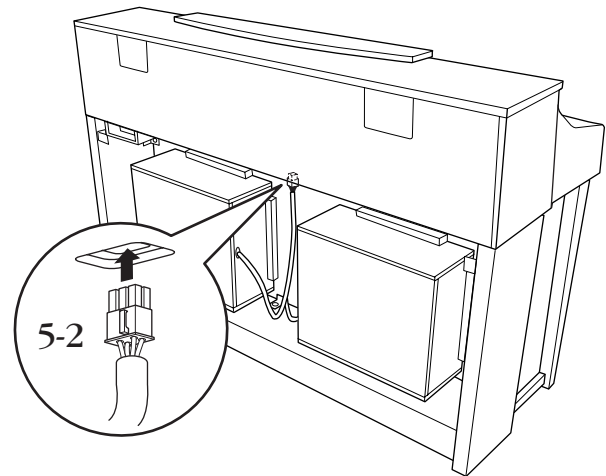

6. Подсоедините кабель педалей.

6-1 Вставьте штекер кабеля педали в разъем [PEDAL].

6-2 Прикрепите к инструменту держатели кабелей, а затем закрепите в них кабели. Обратите внимание на то, чтобы кабель педалей не висел между штекером и держателем кабелей.

6-3 Свяжите кабель педалей с помощью крепления для кабелей.

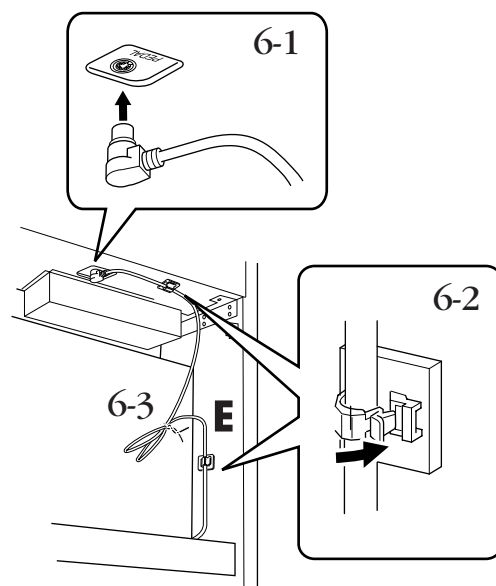

7. Присоедините компонент С.

7-1 Поместите компонент С так, чтобы деревянные стопоры на его нижнем крае легли на компонент D, а затем вставьте верхнюю часть компонента С.

7-2 Закрепите правую и левую стороны компонента С с помощью двух тонких винтов 4 x 14 мм.

7-3 Закрепите верхнюю центральную и нижнюю части компонента С с помощью пяти саморезов 4 x 20 мм.

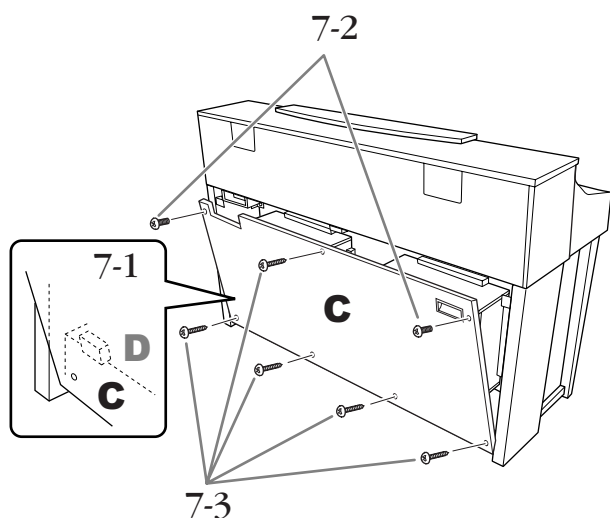

8. Подсоедините кабель питания.

Вставьте штекер кабеля питания в разъем [AC IN].

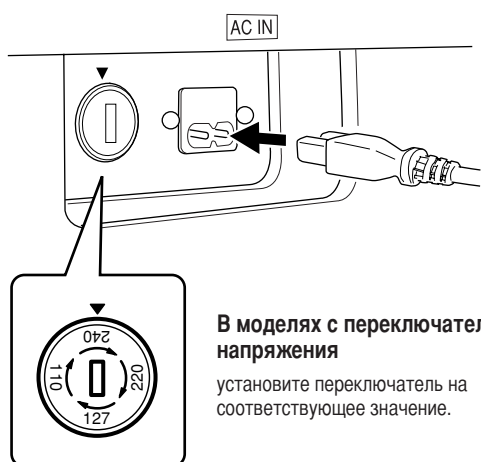

В моделях с переключателями напряжения

установите переключатель на соответствующее значение.

Переключатель напряжения

В некоторых регионах используется переключатель напряжения. Прежде чем подключать кабель питания, проверьте его установку. Для установки переключателя на 110, 127, 220 или 240 вольт с помощью отвертки поверните диск так, чтобы правильное напряжение для вашего региона находилось напротив указателя на панели. Первоначально переключатель напряжения установлен на напряжение 240 В. Выбрав соответствующее напряжение, подключите кабель питания к разъему [AC IN] и к настенной электророзетке переменного тока. В некоторых регионах для подключения к электросети переменного тока требуются переходники с соответствующим расположением контактов.

⚠ ПРЕДУПРЕЖДЕНИЕ

Неправильная установка напряжения может серьезно повредить инструмент Clavinova или вызвать его неправильную работу.

9. Установите регулятор высоты.

Поворачивайте регулятор высоты до тех пор, пока он не придет в тесный контакт с поверхностью пола.

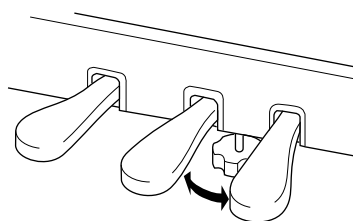

10. Прикрепите крючок для наушников.

К инструменту Clavinova можно прикрепить крючок, чтобы вешать на него наушники. Закрепите крючок для наушников на корпусе с помощью двух винтов (4 x 10 мм), как показано на рисунке.

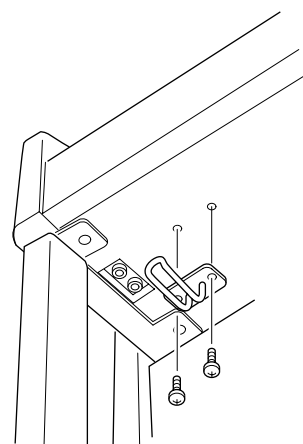

После сборки проверьте следующее.

- **Не осталось ли «лишних» деталей?**
Проверьте сборку и исправьте ошибки.
- **Не мешает ли инструмент Clavinova открытию дверей и перемещению каких-либо предметов?**
Переместите инструмент Clavinova в удобное место.
- **Не издает ли инструмент Clavinova какие-либо стуки или шумы при его покачивании?**
Затяните все винты.
- **Не слышны ли какие-либо стуки или шумы и не смещается ли блок педалей при нажатии на педали?**
Установите регулятор высоты так, чтобы инструмент твердо стоял на полу.
- **Плотно ли вставлен кабель питания в разъем?**
Проверьте соединение.
- **Если при игре на клавиатуре основной блок инструмента скрипит или покачивается, проверьте схему сборки и затяните все винты.**

После транспортировки инструмента проделайте следующее, чтобы убедиться в оптимальной работе функции iAFC (стр. 92):

- Установите инструмент Clavinova так, чтобы расстояние между его задней панелью и стеной было не менее 10 см.
- Выполните автоматическую настройку функции iAFC (стр. 93).

⚠ ВНИМАНИЕ

При перестановке инструмента после сборки всегда держите его за нижнюю часть и за ручки на задней панели. Не держите за крышку клавиатуры. Неправильная переноска может привести к выходу инструмента из строя или к травме.

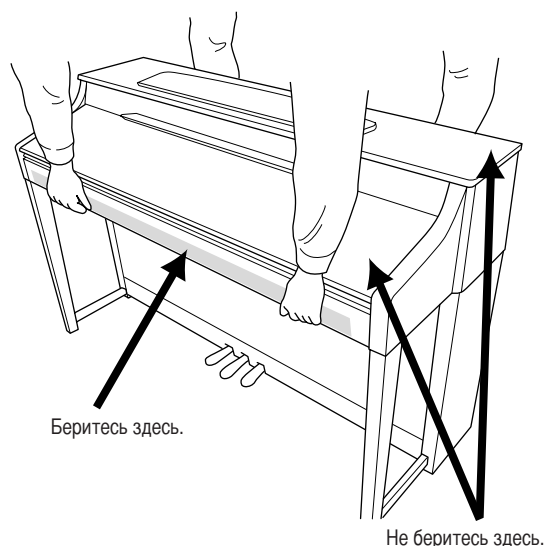

Меры предосторожности при использовании разъема USB [TO DEVICE]

Инструмент оборудован встроенным разъемом USB [TO DEVICE]. При подключении устройства USB к разъему соблюдайте осторожность. Соблюдайте все указанные меры предосторожности.

ПРИМЕЧАНИЕ Для получения сведений об использовании устройства USB обратитесь к руководству пользователя этого устройства.

Совместимые устройства USB

- USB-устройства хранения данных (флэш-память, дисководы для гибких дисков, жесткие диски и т. д.)
- Концентратор USB
- Сетевой адаптер USB

Инструмент необязательно поддерживает все существующие на рынке устройства USB.

Корпорация Yamaha не может гарантировать работу приобретенных вами устройств USB. Перед приобретением устройства USB для использования с этим инструментом посетите веб-страницу: <http://music.yamaha.com/download/>

ПРИМЕЧАНИЕ Другие устройства USB (например компьютерные клавиатуры или мыши) использовать нельзя.

Подключение устройства USB

- При подключении USB-устройства хранения данных к разъему USB [TO DEVICE] убедитесь, что устройство имеет соответствующий разъем. Соблюдайте правильную ориентацию.

ВНИМАНИЕ

При подключении USB-устройства к разъему USB [TO DEVICE] на верхней панели не забывайте извлекать устройство перед закрытием крышки клавиатуры. При закрытии крышки клавиатуры подключенное USB-устройство может быть повреждено.

- Для подключения одновременно двух или трех устройств к разъему используйте концентратор USB. Концентратор USB должен иметь автономное питание (отдельный источник питания), и питание должно быть включено. Можно использовать только один концентратор USB. Если во время использования концентратора USB появилось сообщение об ошибке, отключите концентратор от инструмента, затем включите питание инструмента и снова подключите концентратор.
- Несмотря на то, что инструмент поддерживает стандарт USB 1.1, к нему можно подключить USB-устройство хранения данных стандарта 2.0. Однако скорость передачи данных будет соответствовать стандарту USB 1.1.

Использование USB-устройств хранения данных

Подключив к инструменту USB-устройство хранения данных, можно сохранять на нем созданные данные, а также считывать и воспроизводить данные с подключенного устройства.

ПРИМЕЧАНИЕ Хотя с помощью пишущих дисководов для компакт-дисков можно считывать данные в инструмент, их нельзя использовать для сохранения.

Инструмент оборудован двумя разъемами USB [TO DEVICE]: один расположен в левой части панели, второй — спереди.

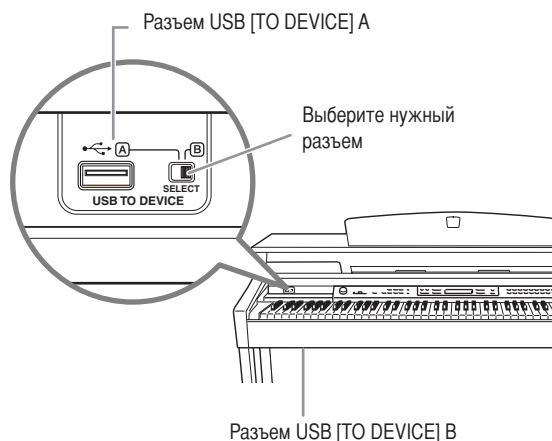

Тем не менее, оба разъема относятся к одному порту, их нельзя использовать одновременно. Выберите нужный разъем с помощью переключателя [SELECT]. Если выбрано положение «А», работает разъем в левой части панели, если «В» — разъем на передней панели.

ВНИМАНИЕ

Пока USB-устройство хранения данных подключено к инструменту, НЕ используйте переключатель [SELECT].

ВНИМАНИЕ

Когда инструмент работает с данными (например при выполнении сохранения, копирования и удаления), НЕ используйте переключатель [SELECT]. Это может повредить носитель или данные.

ПРИМЕЧАНИЕ Если к обоим разъемам USB [TO DEVICE] подключены USB-устройства хранения данных, устройства могут работать неправильно.

Количество используемых устройств USB

К разъему USB [TO DEVICE] можно подключить до двух USB-устройств хранения данных. (При необходимости используйте концентратор USB. Однако даже при использовании концентратора USB количество USB-устройств хранения данных, одновременно используемых с музыкальными инструментами, не может превышать двух.) Этот инструмент может распознать до четырех носителей, подключенных к одному USB-устройству хранения данных.

Форматирование USB-носителя

При подключении USB-устройства хранения данных или при вставке носителя может появиться сообщение, предлагающее отформатировать устройство или носитель. Если сообщение появилось, выполните форматирование (стр. 46).

ВНИМАНИЕ

При форматировании все ранее записанные данные удаляются. Убедитесь, что на формируемом носителе нет важных данных. Проявляйте осторожность, особенно при подключении нескольких USB-носителей данных.

Защита данных (защита от записи)

Чтобы предотвратить случайное удаление данных, применяйте защиту от записи, которой оснащено каждое устройство хранения или носитель. Если вы сохраняете данные на USB-устройство хранения данных, убедитесь, что защита от записи отключена.

Подключение и отключение USB-устройства хранения данных

Перед извлечением носителя из устройства убедитесь, что инструмент не выполняет операций, требующих доступа к данным (например операций сохранения, копирования или удаления).

ВНИМАНИЕ

Не следует слишком часто включать и выключать питание USB-устройства хранения данных или подключать и отключать устройство. Это может привести к «зависанию» инструмента. Во время выполнения операций с данными (сохранение, копирование, удаление, загрузка и форматирование) или установки USB-устройства хранения данных (сразу же после подключения) НЕ отсоединяйте разъем USB, НЕ извлекайте носитель из устройства и НЕ выключайте питание ни одного из устройств. Это может привести к повреждению данных на одном или обоих устройствах.

Использование дисковода гибких дисков (FDD) и дискет (поставляется по заказу)

В этот инструмент можно установить дисковод гибких дисков. Инструкции по установке дисковода гибких дисков см. на стр. 125.

Дисковод позволяет сохранять на дискету данные, созданные вами на инструменте, а также загружать данные с дискеты.

Бережно обращайтесь с дискетами и дисководом. Принимайте все указанные меры предосторожности.

Совместимые дискеты

Можно использовать дискеты 3,5" 2DD и 2HD.

Форматирование дискеты

Если не удастся использовать новые чистые дискеты или дискеты, которые использовались на других устройствах, их нужно отформатировать.

Инструкции по форматированию дискеты см. на стр. 46. Помните, что после форматирования все данные на дискете будут уничтожены. Заранее проверьте, есть ли на дискете важные данные.

ПРИМЕЧАНИЕ Дискеты, отформатированные на этом устройстве, могут быть непригодны для использования на другом устройстве.

Установка и удаление дискет

Установка дискеты в дисковод

Держите дискету наклейкой вверх, скользящей шторкой вперед по направлению к прорези дисковода. Осторожно вставьте дискету в гнездо и мягко толкните вперед, пока не услышите щелчок и не выскочит кнопка дисковода.

ПРИМЕЧАНИЕ Не вставляйте в дисковод ничего, кроме дискет. Другие предметы могут повредить дисковод или дискету.

Удаление дискеты

Убедившись, что инструмент не обращается* к дискете (не горит индикатор на дисководе), нажмите до упора кнопку, которая находится в правом верхнем углу дисковода. Когда дискета выдвинется, вытащите ее из дисковода. Если дискету не удастся вытащить, не применяйте силу. Еще раз попробуйте нажать на кнопку выдвижения или повторно вставить дискету и попытаться выдвинуть ее.

* Не выполняются операции, такие как запись, воспроизведение или удаление данных. Если питание включено и вы вставляете дискету, инструмент автоматически обращается к ней, чтобы проверить наличие данных.

ВНИМАНИЕ

Не вынимайте дискету и не выключайте инструмент, если есть обращение к дискете. Это может привести к потере данных и к повреждению дисковода.

Прежде чем отключать питание, убедитесь, что в дисководе нет дискеты. Если дискета находится в дисководе длительное время, она может покрыться пылью и грязью, а это вызывает ошибки при чтении или записи.

Очистка головки дисковода для чтения/записи данных

Необходимо регулярно чистить головку чтения/записи данных. Инструмент оснащен магнитной головкой высокой точности, на которой после длительного использования образуется слой магнитных частиц с дискет, что со временем может привести к ошибкам во время чтения и записи данных.

Чтобы поддерживать дисковод в рабочем состоянии, корпорация Yamaha рекомендует раз в месяц использовать специальную дискету сухого типа (имеющуюся в продаже) для очистки головки. Выяснить, есть ли в продаже чистящие дискеты, можно у местного представителя корпорации Yamaha.

Дискеты

Обращайтесь с дискетами аккуратно и соблюдайте следующие меры предосторожности.

- Не ставьте на дискеты тяжелые предметы, не сгибайте и не применяйте силу при обращении с ними. Когда дискеты не используются, храните их в коробках.
- Не подвергайте дискеты воздействию прямого солнечного света, слишком низких и высоких температур, избыточной влажности, избегайте скапливания на них пыли и попадания жидкости.
- Не следует открывать шторку и прикасаться к магнитной поверхности дискеты.
- Не подвергайте дискеты воздействию магнитных полей телевизоров, динамиков, электромоторов и т.д., так как магнитные поля могут полностью или частично стереть данные на дискете, сделав ее непригодной для использования.
- Никогда не используйте дискеты с деформированной шторкой или корпусом.
- Не наклеивайте на дискету ничего, кроме поставляемых с ней наклеек. Прикрепляйте наклейки в предназначенном для этого месте.

Защита данных (защита от записи)

Чтобы случайно не удалить важные данные, переместите защелку в положение "защиты" (отверстие открыто). Когда нужно записать данные, защелка должна быть в положении "запись" (отверстие закрыто).

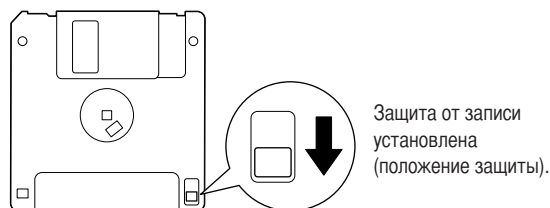

Установка дисководов гибких дисков (поставляется по заказу)

Поставляемый отдельно дисковод UD-FD01 можно установить в нижней части инструмента с помощью кожуха и винтов, входящих в поставку.

Подготовьте крестовую (+) отвертку соответствующего размера.

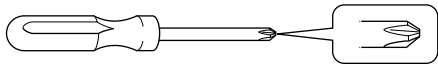

1. Удалите три бумажные подложки с клейкой лентой в кожухе и поместите дисковод в кожух.

Страна с резиновыми ограничителями должна быть обращена к кожуху.

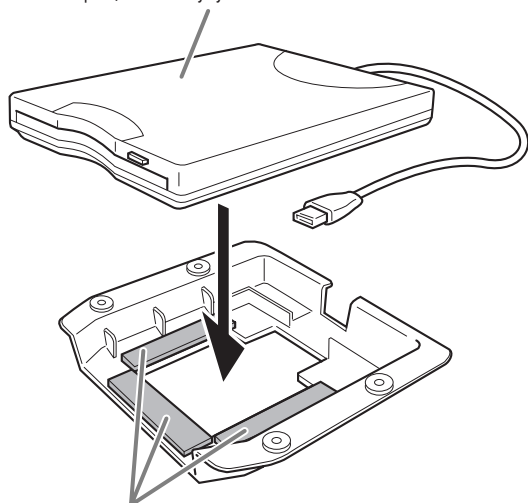

Двусторонняя клейкая лента

2. Сверните кабель USB внутри кожуха, как показано.

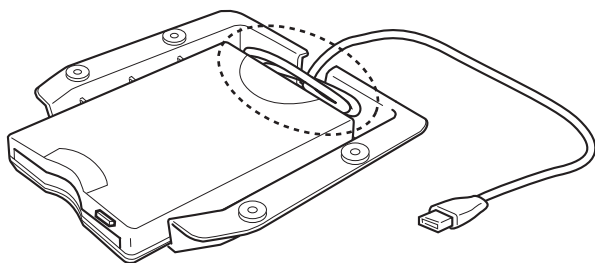

3. Прикрепите дисковод в кожухе слева к нижней стороне инструмента с помощью четырех прилагаемых винтов (4 мм x 10 мм).

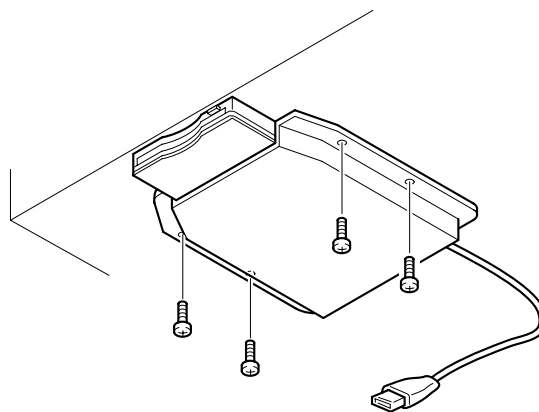

4. Подключите кабель USB к разъему USB [TO DEVICE].

Дополнительные приспособления

■ Банкетка BC-100

Удобная банкетка, сделанная специально для игры на инструменте Clavinova корпорации Yamaha.

■ Стереонаушники HPE-160

Легкие и высококачественные наушники с мягкими прокладками для ушей.



■ Устройство UD-FD01 USB-FDD

Дисковод для гибких дисков, который подключается к инструменту для сохранения и загрузки данных.

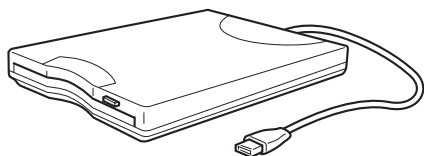

Технические характеристики

Компонент			CLP-380
Размер/вес	Габариты	Ширина	1406 мм (55 3/8 дюйма)
		Высота	943 мм (37 1/8 дюйма) С пюпитром: 1037 мм (40 13/16 дюйма)
		Глубина	512 мм (20 3/16 дюйма)
	Вес	Вес	95 кг (209 фунтов 7 унций)
Интерфейс управления	Клавиатура	Число клавиш	88
		Тип	Натуральное дерево с покрытием из синтетической слоновой кости (клавиши из натурального дерева)
		Чувствительность к силе нажатия	Да
	Педаль	Количество педалей	3
		Полупедаль	Да
		Функции	Демпферная (с эффектом полупедали), sostenuto, приглушающая звук
	Экран	Тип	ЖК-дисплей
		Размер	2 строки по 24 символа
		Цвет	Монохромный
		Контрастность	Да
		Язык	Английский, Японский
Панель	Язык	Английский	
Корпус	Крышка клавиатуры	Стиль крышки клавиатуры	Раздвижная
	Пюпитр		Да
	Музыкальные клипы		Да
Тембры	Генерация тона	Технология генерации тона	Динамическое стереосэмплирование AWM
		Число динамических уровней	5
		Сустейн-стереосэмплирование	Да
		Сэмплирование звука отпущенных клавиш	Да
		Резонанс струны	Да
	Полифония	Число голосов полифонии (максимальное)	128
	Встроенные элементы	Количество тембров	38 + 480 XG + 12 наборов ударных
	Совместимость	XG	Да
		GS	Да
		GM	Да
GM2		Да	
Эффекты	Типы	Реверберация	5
		Хорус	3
		Яркость	7
		DSP	12
		iAFC	Да
	Функции	Наложение/уровни	Да
		Режим разделения	Да

Компонент		CLP-380	
Песни	Встроенные элементы	Количество встроенных песен	50
		Количество песен	250 (макс.)
	Запись	Количество дорожек	16
		Объем данных	1,47 Мб
	Совместимый формат данных	Воспроизведение	SMF (форматы 0 и 1), ESEQ
Запись		SMF (формат 0)	
Функции	Общее управление	Метроном	Да
		Диапазон темпа	5 – 500
		Транспонирование	от -12 до 0, от 0 до +12
		Настройка высоты звука	Да
		Тип температуры	7 типов.
Память и возможность подключения	Память	Дисковод гибких дисков	Дополнительно
		Внутренняя память	1,47 Мб
		Внешние дисководы (USB-устройство хранения данных)	Дополнительно
	Разъемы	Наушники	х 2
		MIDI	[IN][OUT][THRU]
		AUX IN	[L/L+R][R]
		AUX OUT	[L/L+R][R]
		[AUX PEDAL]	Да
		USB [TO DEVICE]	х 2 (выбираемый)
		USB [TO HOST]	Да
		[LAN]	Да
Усилители и динамики	Усилители	35 Вт х 2 + 20 Вт х 2 + 20 Вт х 2 + 12 Вт х 2	
	Динамики	16 см х 2, 2,5 см (DOME) х 2, 8 см х 4	
	Система Tri-Amp	Да	
Служба	IDC (Internet Direct Connection, прямое подключение к Интернету)	Да	
Стандартное программное обеспечение	Компакт-диск	Да	
Дополнительные принадлежности	Дополнительные принадлежности	Руководство пользователя, дополнительный компакт-диск с руководством по установке Windows, набор нот «50 хитов для фортепиано», кабель питания, скамейка (входит или не входит в поставку в зависимости от места покупки), сборник таблиц, регистрации пользователя продукции Yamaha	

* Технические характеристики и их описания в данном руководстве пользователя предназначены только для общего сведения. Корпорация Yamaha сохраняет за собой право модифицировать свои изделия и менять их технические характеристики без предварительного уведомления. Поскольку технические характеристики, оборудование и набор возможностей могут зависеть от региона, обращайтесь за информацией к местному представителю корпорации Yamaha.

Предметный указатель

Нужный раздел можно найти не только с помощью терминологии, используемой в этом руководстве, но также и с помощью общеупотребительных слов. Значок «*» указывает, что в правой колонке на соответствующей странице содержится объяснение используемых терминов.

Цифры

50 встроенных песен для фортепиано	19
упражнение для одной руки	21
50 хитов для фортепиано	7

A

A – D [-][+], кнопки	12
A-B repeat	22
AUX IN [L / L+R] [R], разъемы	73
AUX OUT [L/L+R] [R], разъемы	73
[AUX PEDAL], разъем	72

B

BRILLIANCE [MELLOW]/[BRIGHT], кнопки	25
--	----

C

Calibration	93
CharacterCode	47
[CHORUS], кнопка	26
CONTRAST*	15
[CONTRAST], регулятор	15
Copy	44

D

Delete	43
[DEMO], кнопка	17
DOC (Disk Orchestra Collection)	113
DOWN (TEMPO)	
50 встроенных песен для фортепиано	20
метроном	30
Dual	
запись	38
тонкая настройка	86
Dual, запись	38
Dual, режим → наложение тембров	27

E

Effect, функция	25
ESEQ	112
[EXIT], кнопка	13
[EXTRA PARTS], кнопка	31, 35

F

FactorySet	102
FILE*	39
[FILE/SONG SETTING], кнопка	39, 82
Format	46
[FUNCTION], кнопка	79, 94

G

GM System Level 1	112
GM System Level 2	112
GS	113

I

iAFC	
iAFC, тонкая настройка	92
[iAFC SETTING], кнопка	78, 92
IDC (Internet Direct Connection, прямое подключение к Интернету)	51

K

KeyOffSampling	99
----------------------	----

L

Left	86
Left × Layer	86
[LEFT], кнопка	21, 31, 35

M

M	40
Main	86
Main × Layer	86
MakeDir	45
MASTER VOLUME*	16
[MASTER VOLUME], диск	16
MEMORY	48
MemoryBackUp	102
METRONOME [ON/OFF], кнопка	30
METRONOME [SETTING], кнопка	77, 85
MIDI [IN][OUT][THRU], разъемы	72
MIDI, настройки	79
MIDI-кабели	76
MIDI-разъемы	76
Move	45
MP	40
MS	40
Ms	40

P

P	40
[PHONES], разъемы	16
PhraseMark	82
[PLAY/PAUSE], кнопка	20, 49
PLAY/PAUSE, кнопка	
50 встроенных песен для фортепиано	20
записанные песни и музыкальные записи	49
[POWER], переключатель	15
PRESET	
50 встроенных песен для фортепиано	19

R

[REC], кнопка	32
Rename	43
Repeat Playback	22
[REPEAT], кнопка	22
[REVERB], кнопка	26
[RIGHT], кнопка	21, 31, 35
RIGHT/LEFT	
50 встроенных песен для фортепиано	21

S

Save	42
Scale	95
[SELECT], переключатель	123
SMF (стандартный MIDI-файл)	112
[SONG BALANCE], регулятор	38
SONG SELECT	
записанные песни и музыкальные записи	48
[SONG SELECT], кнопка	19, 48
SongAutoOpen	46
Split	
запись	38
тонкая настройка	86
Split, запись	38
[SPLIT], кнопка	28
Split, режим → воспроизведение двух тембров	28
STOP	
50 встроенных песен для фортепиано	20
записанные песни и музыкальные записи	49
[STOP], кнопка	20, 49
StringResonance	99
SustainSampling	99

T

TEMPO	
50 встроенных песен для фортепиано	20
записанные песни и музыкальные записи	49
метроном	30
TEMPO [UP] [DOWN], кнопки	30
TouchResponse	94
Transpose	94
Tune	95

U

U1	40
U1P	40
U1S	40
U1s	40
UP (TEMPO)	
50 встроенных песен для фортепиано	20
метроном	30
USB [TO DEVICE], разъем	72
USB [TO HOST], разъем	72
USB1	48

V

[VOICE SETTING], кнопка	78
-------------------------------	----

X

XG	112
----------	-----

В

варьирование звучания → функция Effect	25
внешняя песня	39
воспроизведение	
50 встроенных песен для фортепиано	20
демонстрационные мелодии	17
записанные песни и музыкальные записи	49
воспроизведение двух тембров → режим Split	28
выбор	
50 встроенных песен для фортепиано	19
демонстрационные мелодии	17
выбор чувствительности к силе нажатия	94

Г

громкость	
(SONG BLANCE), баланс	38
настройка	16

Д

демонстрационные мелодии	17
демпферная (правая) педаль	24
дискета	124, 125
дисковод гибких дисков	125
дополнительные принадлежности	7
драйвер	75
другие настройки	94

Ж

ЖК-экран	
контрастность	15

З

запись собственного исполнения	31
звук	
выразительность	25
реверберация	26
широта и объемность	26
яркость	25

К

кнопки групп тембров	23, 28
контрастность экрана	15
крышка клавиатуры	14

Л

левая педаль	24
--------------------	----

М

музыкальные записи48

Н

назначение педали функции SONG [PLAY/PAUSE]98

наложение тембров → режим Dual27

наушники16

новая песня31

П

память39

память встроенных мелодий39

память для хранения39

педали24

педаль для приглушенного звучания (левая)24

педаль sostenuto (средняя)24

перемотка вперед20, 49

перемотка назад20, 49

персональный компьютер75

песня

 повторное воспроизведение82

 тип данных50

 тонкая настройка82

песня в памяти39

повторное воспроизведение (песня)82

подключение

 USB [TO HOST]76

 динамик73

 другие компоненты72

 компьютер75

правая педаль24

попстр14

Р

разъемы

 AUX IN73

 AUX OUT73

 AUX PEDAL72

 MIDI [IN] [OUT] [THRU]72, 76

 PHONES16

 USB [TO DEVICE]72

 USB [TO HOST]72

разделение клавиатуры и воспроизведение двух

различных тембров28

реверберация деки26

резервное копирование102, 103

С

сборка117

символы47

синхронное начало

 50 встроенных песен21

 записанные песни и музыкальные записи49

скамейка7

скобки-фиксаторы для нот14

совместимость данных112

список

 встроенный тембр114

 демонстрационные мелодии17

 сообщение104

 тонкая настройка77

список встроенных тембров114

список параметров77

список сообщений104

средняя педаль24

стандартная установка по умолчанию*25

стандартная установка*25

Т

текущая память39

текущая песня39

тембры*23

 тонкая настройка86

тип данных50

тип данных (записанных)108

тип символов47

тонкая настройка77

 iAFC92

 запись и воспроизведение82

 метроном85

 тембры86

 функция94

точка разделения29

У

упражнение для одной руки (50 встроенных песен)21

устранение неполадок110

Ф

функции педали

 вспомогательная97

 левая96

 правая96

 средняя96

функция вспомогательной педали97

функция левой педали96

функция правой педали96

функция средней педали96

Ч

частичная перезапись песни33

Э

эквалайзер90

экран12

Для заметок

Для заметок

FCC INFORMATION (U.S.A.)

1. IMPORTANT NOTICE: DO NOT MODIFY THIS UNIT!

This product, when installed as indicated in the instructions contained in this manual, meets FCC requirements. Modifications not expressly approved by Yamaha may void your authority, granted by the FCC, to use the product.

2. IMPORTANT:

When connecting this product to accessories and/or another product use only high quality shielded cables. Cable/s supplied with this product MUST be used. Follow all installation instructions. Failure to follow instructions could void your FCC authorization to use this product in the USA.

3. NOTE:

This product has been tested and found to comply with the requirements listed in FCC Regulations, Part 15 for Class "B" digital devices. Compliance with these requirements provides a reasonable level of assurance that your use of this product in a residential environment will not result in harmful interference with other electronic devices. This equipment generates/uses radio frequencies and, if not installed and used according to the instructions found in the users manual, may cause interference harmful to the operation of other electronic devices. Compliance with FCC regulations does

not guarantee that interference will not occur in all installations. If this product is found to be the source of interference, which can be determined by turning the unit "OFF" and "ON", please try to eliminate the problem by using one of the following measures:

Relocate either this product or the device that is being affected by the interference.

Utilize power outlets that are on different branch (circuit breaker or fuse) circuits or install AC line filter/s.

In the case of radio or TV interference, relocate/reorient the antenna. If the antenna lead-in is 300 ohm ribbon lead, change the lead-in to co-axial type cable.

If these corrective measures do not produce satisfactory results, please contact the local retailer authorized to distribute this type of product. If you can not locate the appropriate retailer, please contact Yamaha Corporation of America, Electronic Service Division, 6600 Orangethorpe Ave, Buena Park, CA90620

The above statements apply ONLY to those products distributed by Yamaha Corporation of America or its subsidiaries.

* This applies only to products distributed by YAMAHA CORPORATION OF AMERICA.

(class B)

COMPLIANCE INFORMATION STATEMENT (DECLARATION OF CONFORMITY PROCEDURE)

Responsible Party : Yamaha Corporation of America
Address : 6600 Orangethorpe Ave., Buena Park,
Calif. 90620
Telephone : 714-522-9011
Type of Equipment : Digital Piano
Model Name : CLP-380PE/380PM

This device complies with Part 15 of the FCC Rules.

Operation is subject to the following two conditions:

- 1) this device may not cause harmful interference, and
- 2) this device must accept any interference received including interference that may cause undesired operation.

See user manual instructions if interference to radio reception is suspected.

* This applies only to products distributed by
YAMAHA CORPORATION OF AMERICA.

(FCC DoC)

IMPORTANT NOTICE FOR THE UNITED KINGDOM

Connecting the Plug and Cord

IMPORTANT. The wires in this mains lead are coloured in accordance with the following code:

BLUE : NEUTRAL
BROWN : LIVE

As the colours of the wires in the mains lead of this apparatus may not correspond with the coloured markings identifying the terminals in your plug proceed as follows:

The wire which is coloured BLUE must be connected to the terminal which is marked with the letter N or coloured BLACK.

The wire which is coloured BROWN must be connected to the terminal which is marked with the letter L or coloured RED.

Making sure that neither core is connected to the earth terminal of the three pin plug.

• This applies only to products distributed by Yamaha Music U.K. Ltd.

(2 wires)

For details of products, please contact your nearest Yamaha representative or the authorized distributor listed below.

Подробные сведения об инструменте можно получить у местного представителя корпорации Yamaha или уполномоченного дистрибьютора, указанного в следующем списке.

NORTH AMERICA

CANADA

Yamaha Canada Music Ltd.
135 Milner Avenue, Scarborough, Ontario,
M1S 3R1, Canada
Tel: 416-298-1311

U.S.A.

Yamaha Corporation of America
6600 Orangethorpe Ave., Buena Park, Calif. 90620,
U.S.A.
Tel: 714-522-9011

CENTRAL & SOUTH AMERICA

MEXICO

Yamaha de México S.A. de C.V.
Calz. Javier Rojo Gómez #1149,
Col. Guadalupe del Moral
C.P. 09300, México, D.F., México
Tel: 55-5804-0600

BRAZIL

Yamaha Musical do Brasil Ltda.
Rua Joaquim Floriano, 913 - 4º andar, Itaim Bibi,
CEP 04534-013 Sao Paulo, SP. BRAZIL
Tel: 011-3704-1377

ARGENTINA

Yamaha Music Latin America, S.A.
Sucursal de Argentina
Olga Cossetini 1553, Piso 4 Norte
Madero Este-C1107CEK
Buenos Aires, Argentina
Tel: 011-4119-7000

PANAMA AND OTHER LATIN AMERICAN COUNTRIES/ CARIBBEAN COUNTRIES

Yamaha Music Latin America, S.A.
Torre Banco General, Piso 7, Urbanización Marbella,
Calle 47 y Aquilino de la Guardia,
Ciudad de Panamá, Panamá
Tel: +507-269-5311

EUROPE

THE UNITED KINGDOM

Yamaha Music U.K. Ltd.
Sherbourne Drive, Tilbrook, Milton Keynes,
MK7 8BL, England
Tel: 01908-366700

IRELAND

Danfay Ltd.
61D, Sallynoggin Road, Dun Laoghaire, Co. Dublin
Tel: 01-2859177

GERMANY

Yamaha Music Central Europe GmbH
Siemensstraße 22-34, 25462 Rellingen, Germany
Tel: 04101-3030

SWITZERLAND/LIECHTENSTEIN

**Yamaha Music Central Europe GmbH,
Branch Switzerland**
Seefeldstrasse 94, 8008 Zürich, Switzerland
Tel: 01-383 3990

AUSTRIA

**Yamaha Music Central Europe GmbH,
Branch Austria**
Schleiergasse 20, A-1100 Wien, Austria
Tel: 01-60203900

CZECH REPUBLIC/SLOVAKIA/ HUNGARY/SLOVENIA

**Yamaha Music Central Europe GmbH,
Branch Austria, CEE Department**
Schleiergasse 20, A-1100 Wien, Austria
Tel: 01-602039025

POLAND

**Yamaha Music Central Europe GmbH
Sp.z. o.o. Oddział w Polsce**
ul. 17 Stycznia 56, PL-02-146 Warszawa, Poland
Tel: 022-868-07-57

THE NETHERLANDS/ BELGIUM/LUXEMBOURG

**Yamaha Music Central Europe GmbH,
Branch Benelux**
Clarissenhof 5-b, 4133 AB Vianen, The Netherlands
Tel: 0347-358 040

FRANCE

Yamaha Musique France
BP 70-77312 Marne-la-Vallée Cedex 2, France
Tel: 01-64-61-4000

ITALY

Yamaha Musica Italia S.P.A.
Viale Italia 88, 20020 Lainate (Milano), Italy
Tel: 02-935-771

SPAIN/PORTUGAL

Yamaha Música Ibérica, S.A.
Ctra. de la Coruna km. 17, 200, 28230
Las Rozas (Madrid), Spain
Tel: 91-639-8888

GREECE

Philippos Nakas S.A. The Music House
147 Skiathou Street, 112-55 Athens, Greece
Tel: 01-228 2160

SWEDEN

Yamaha Scandinavia AB
J. A. Wettergrens Gata 1, Box 30053
S-400 43 Göteborg, Sweden
Tel: 031 89 34 00

DENMARK

YS Copenhagen Liaison Office
Generatorvej 6A, DK-2730 Herlev, Denmark
Tel: 44 92 49 00

FINLAND

F-Musiikki Oy
Kluuvikatu 6, P.O. Box 260,
SF-00101 Helsinki, Finland
Tel: 09 618511

NORWAY

Norsk filial av Yamaha Scandinavia AB
Grini Næringspark 1, N-1345 Østerås, Norway
Tel: 67 16 77 70

ICELAND

Skifan HF
Skeifan 17 P.O. Box 8120, IS-128 Reykjavik, Ice-
land
Tel: 525 5000

RUSSIA

Yamaha Music (Russia)
Office 4015, entrance 2, 21/5 Kuznetskii
Most street, Moscow, 107996, Russia
Tel: 495 626 0660

OTHER EUROPEAN COUNTRIES

Yamaha Music Central Europe GmbH
Siemensstraße 22-34, 25462 Rellingen, Germany
Tel: +49-4101-3030

AFRICA

**Yamaha Corporation,
Asia-Pacific Music Marketing Group**
Nakazawa-cho 10-1, Naka-ku, Hamamatsu,
Japan 430-8650
Tel: +81-53-460-2312

MIDDLE EAST

TURKEY/CYPRUS

Yamaha Music Central Europe GmbH
Siemensstraße 22-34, 25462 Rellingen, Germany
Tel: 04101-3030

OTHER COUNTRIES

Yamaha Music Gulf FZE
LOB 16-513, P.O.Box 17328, Jubel Ali,
Dubai, United Arab Emirates
Tel: +971-4-881-5868

ASIA

THE PEOPLE'S REPUBLIC OF CHINA

Yamaha Music & Electronics (China) Co.,Ltd.
25/F., United Plaza, 1468 Nanjing Road (West),
Jingan, Shanghai, China
Tel: 021-6247-2211

HONG KONG

Tom Lee Music Co., Ltd.
11/F., Silvercord Tower 1, 30 Canton Road,
Tsimshatsui, Kowloon, Hong Kong
Tel: 2737-7688

INDONESIA

**PT. Yamaha Music Indonesia (Distributor)
PT. Nusantik**
Gedung Yamaha Music Center, Jalan Jend. Gatot
Subroto Kav. 4, Jakarta 12930, Indonesia
Tel: 21-520-2577

KOREA

Yamaha Music Korea Ltd.
8F, 9F, Dongsung Bldg. 158-9 Samsung-Dong,
Kangnam-Gu, Seoul, Korea
Tel: 080-004-0022

MALAYSIA

Yamaha Music Malaysia, Sdn., Bhd.
Lot 8, Jalan Perbandaran, 47301 Kelana Jaya,
Petaling Jaya, Selangor, Malaysia
Tel: 3-78030900

PHILIPPINES

Yupangco Music Corporation
339 Gil J. Puyat Avenue, P.O. Box 885 MCPO,
Makati, Metro Manila, Philippines
Tel: 819-7551

SINGAPORE

Yamaha Music Asia Pte., Ltd.
#03-11 A-Z Building
140 Paya Lebar Road, Singapore 409015
Tel: 747-4374

TAIWAN

Yamaha KHS Music Co., Ltd.
3F, #6, Sec.2, Nan Jing E. Rd. Taipei.
Taiwan 104, R.O.C.
Tel: 02-2511-8688

THAILAND

Siam Music Yamaha Co., Ltd.
891/1 Siam Motors Building, 15-16 floor
Rama 1 road, Wangmai, Pathumwan
Bangkok 10330, Thailand
Tel: 02-215-2626

OTHER ASIAN COUNTRIES

**Yamaha Corporation,
Asia-Pacific Music Marketing Group**
Nakazawa-cho 10-1, Naka-ku, Hamamatsu,
Japan 430-8650
Tel: +81-53-460-2317

OCEANIA

AUSTRALIA

Yamaha Music Australia Pty. Ltd.
Level 1, 99 Queensbridge Street, Southbank,
Victoria 3006, Australia
Tel: 3-9693-5111

NEW ZEALAND

Music Houses of N.Z. Ltd.
146/148 Captain Springs Road, Te Papapa,
Auckland, New Zealand
Tel: 9-634-0099

COUNTRIES AND TRUST TERRITORIES IN PACIFIC OCEAN

**Yamaha Corporation,
Asia-Pacific Music Marketing Group**
Nakazawa-cho 10-1, Naka-ku, Hamamatsu,
Japan 430-8650
Tel: +81-53-460-2312

HEAD OFFICE Yamaha Corporation, Pro Audio & Digital Musical Instrument Division
Nakazawa-cho 10-1, Naka-ku, Hamamatsu, Japan 430-8650
Tel: +81-53-460-3273



YAMAHA

Clavinova Web site

<http://music.yamaha.com/homekeyboard>

Yamaha Manual Library

<http://www.yamaha.co.jp/manual/>

U.R.G., Pro Audio & Digital Musical Instrument Division, Yamaha Corporation
© 2008 Yamaha Corporation

LBBO
804CRX.X-01
Printed in Europe