

ЦИФРОВОЙ КЛАВИШНЫЙ ИНСТРУМЕНТ

СПРАВОЧНОЕ РУКОВОДСТВО

EZ-310

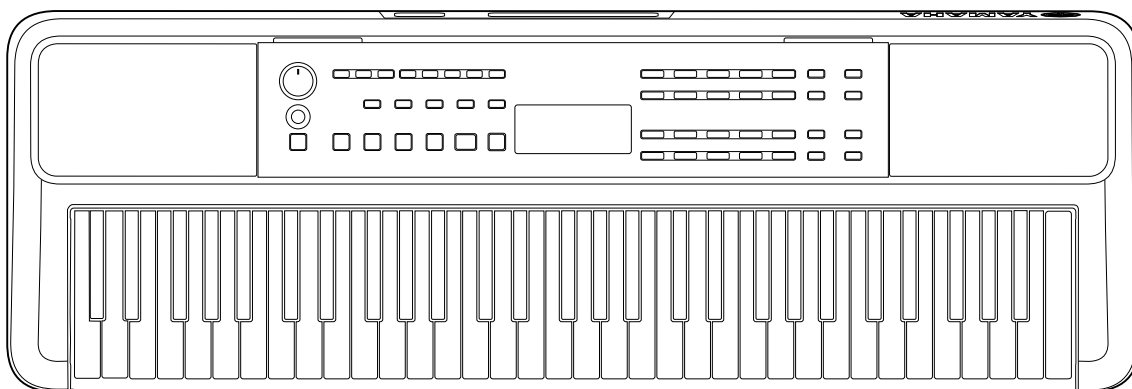



Описание руководств

К инструменту прилагаются следующие руководства.

- **Руководство пользователя (печатное руководство входит в комплект поставки)**
Содержит пояснения основных операций с инструментом. В руководстве также есть раздел «Меры предосторожности», который необходимо прочитать перед использованием.
- **Справочное руководство (данный документ)**
Содержит пояснения всех предоставляемых функций инструмента.

Общее содержание примечаний

| | |
|---|---|
|  ПРЕДУПРЕЖДЕНИЕ | Важная информация о предотвращении получения серьезных травм вплоть до наступления смерти от удара электрическим током, а также об избежании короткого замыкания, повреждения оборудования, пожара и других инцидентов. |
|  ВНИМАНИЕ | Важная информация о предотвращении нанесения серьезных травм себе и окружающим, а также о повреждении инструмента и другого имущества. |
| УВЕДОМЛЕНИЕ | Важная информация, позволяющая избежать возникновения неисправностей или повреждения изделия, повреждения данных или другого имущества. |
|  ПРИМЕЧАНИЕ | Полезная информация и советы. |

- **Data List (Перечень данных)**
Содержит различные списки важных предустановок, например, тембров, композиций, стилей и т. д., а также информацию о данном инструменте, относящуюся к MIDI-интерфейсу.
- **Smart Device Connection Manual**
Содержит инструкции по подключению инструмента к смарт-устройствам (смартфону, планшету и т. д.).

Доступная для загрузки книга композиций



SONG BOOK (Сборник композиций)

Содержит музыкальные партитуры для встроенных композиций (за исключением некоторых композиций) данного инструмента. Его можно бесплатно загрузить со следующего веб-сайта.

<https://manual.yamaha.com/mi/kb-ekb/ez-310/downloads/>



Видеоруководство

Доступны видеоруководства по использованию данного инструмента.



Отсканируйте QR-код слева или перейдите на веб-сайт, указанный ниже.

<https://manual.yamaha.com/mi/kb-ekb/ez-310/videos/>

Дополнительные принадлежности

- Руководство пользователя (данная книга), 1 шт.
- Адаптер питания*, 1 шт.
- Пюпитр, 1 шт.
- Online Member Product Registration, 1 шт.

* Может не быть включено в зависимости от вашего региона. Уточните у местного торгового представителя Yamaha.

Содержание

| | |
|---|-----------|
| Описание руководств | 2 |
| Дополнительные принадлежности..... | 2 |
| Информация..... | 5 |
| Форматы и функции | 5 |
| Настройка | 6 |
| Требования к источнику питания | 6 |
| Включение/выключение питания..... | 7 |
| Функция автоматического отключения питания | 7 |
| Использование пюпитра..... | 7 |
| Панель управления и терминалы | 8 |
| Основные операции | 12 |
| Выбор тембра/композиции/стиля..... | 13 |
| Клавиатура с подсветкой (функция Light Guide (Обучающая подсветка))..... | 15 |
| Изменение темпа | 15 |
| Использование метронома | 16 |
| Элементы экрана | 17 |
| Воспроизведение разных тембров инструмента | 18 |
| Выбор основного тембра | 18 |
| Вызов тембра рояля | 18 |
| Наложение другого тембра на всю клавиатуру (Dual) | 19 |
| Игра разными тембрами левой и правой рукой (Split)..... | 20 |
| Изменение Touch Response для клавиатуры | 21 |
| Добавление эффектов артикуляции | 22 |
| Добавление гармонизации или арпеджио | 23 |
| Синхронизация арпеджио с воспроизведением композиции/стиля (выравнивание арпеджио)..... | 25 |
| Добавление эффектов к исполнениям и воспроизведению | 26 |
| Добавление эффектов DSP | 26 |
| Выбор типа реверберации | 27 |
| Выбор типа хоруса | 27 |
| Выбор настройки эквалайзера для вашего любимого звука | 28 |
| Добавление сустейна | 28 |
| Игра на клавиатуре вдвоём (Duo) | 29 |
| Воспроизведение ритма и автоаккомпанемента (Стили) | 30 |
| Автоматическое воспроизведение аккордов (Auto Chord Play)..... | 30 |
| Настройка Fingering Type | 31 |
| Настройка Style Key (Тональность) | 31 |
| Игра с указанием аккордов..... | 32 |
| Варианты стиля (Разделы)..... | 33 |
| Как играть аккорды для воспроизведения стиля | 35 |
| Аккорды, которые воспроизводятся, когда выбрана функция Smart Chord | 36 |
| Использование музыкальной базы данных | 37 |
| Сохранение файла стилей..... | 37 |

| | |
|--|-----------|
| Воспроизведение композиций | 38 |
| Выбор и воспроизведение композиции | 39 |
| Последовательное воспроизведение композиций | 39 |
| Выбор уровня партии левой руки | 40 |
| Перемотка композиции вперед, назад и установка на паузу | 40 |
| Изменение тембра мелодии композиции..... | 40 |
| Воспроизведение повтора А-В | 41 |
| Включение и выключение каждой части композиции | 41 |
| Копирование композиций с компьютера на этот инструмент | 41 |
| Изучение ритма и силы нажатия при игре на клавиатуре (RHYTHM & TOUCH TUTOR) | 42 |
| Использование функции разучивания композиций | 43 |
| Keys To Success | 44 |
| 3-Step Lesson (Прослушивание, ритмика и ожидание) | 47 |
| Запись собственного исполнения | 49 |
| Запись новой пользовательской композиции..... | 49 |
| Запись на указанную партию (дорожку)..... | 50 |
| Удаление пользовательской композиции | 51 |
| Сохранение избранных настроек (регистрационная память) | 52 |
| Восстановление настроек панели из регистрационной памяти | 52 |
| Сохранение настроек панели в регистрационной памяти | 53 |
| Удаление регистрационной памяти | 53 |
| Отключение восстановления конкретных элементов (команда Freeze) | 53 |
| Подключение к другим устройствам | 54 |
| Подключение наушников или внешних динамиков (продаются отдельно) | 54 |
| Использование педали (ножного переключателя) | 54 |
| Воспроизведение звука с аудиоустройства на этом инструменте..... | 55 |
| Подключение к компьютеру через USB..... | 56 |
| Подключение смарт-устройства | 59 |
| Уменьшение громкости партии мелодии (функция Melody Suppressor (Подавление мелодии)) | 59 |
| Функции | 60 |
| Резервное копирование и инициализация | 66 |
| Резервное копирование данных и настройки резервного копирования..... | 66 |
| Инициализация инструмента | 66 |
| Устранение неполадок | 67 |
| Технические характеристики | 69 |
| Указатель | 71 |

Информация

- Иллюстрации и ЖК-экраны, приведенные в данном руководстве, предназначены только для ознакомительных целей.
- «QR-код» является зарегистрированным товарным знаком DENSO WAVE INCORPORATED.
- Названия компаний и названия продуктов в этом руководстве являются товарными знаками или зарегистрированными товарными знаками соответствующих компаний.

Форматы и функции



GM System Level 1

GM System Level 1 — это дополнение к стандарту MIDI, которое гарантирует, что любые GM-совместимые музыкальные данные могут точно воспроизводиться любым GM-совместимым тон-генератором, независимо от производителя. Любое программное и аппаратное обеспечение, поддерживающее стандарт GM System Level, помечено маркировкой GM.



XGlite

Формат XGlite — это упрощенная версия формата высококачественных тон-генераторов XG корпорации Yamaha. Разумеется, с помощью тон-генератора XGlite можно воспроизвести любую композицию в формате XG. Однако имейте в виду, что некоторые композиции могут воспроизводиться иначе по сравнению с исходными данными из-за сокращенного набора параметров управления и эффектов.



Style File Format (SFF)

Единый унифицированный формат SFF (Style File Format — формат файла стиля) сочетает в себе все новейшие разработки корпорации Yamaha в области автоаккомпанемента.



Touch Response

Исключительно естественная функция Touch Response позволяет максимально точно контролировать уровень тембров.

Настройка

Требования к источнику питания

Хотя инструмент может работать как от адаптера питания, так и от батарей, корпорация Yamaha рекомендует по возможности использовать адаптер питания.

■ Использование адаптера питания

Подключите адаптер переменного тока в порядке, показанном на рисунке.

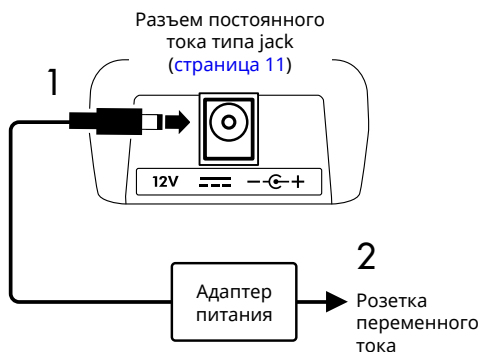

⚠ ПРЕДУПРЕЖДЕНИЕ

- Используйте только входящий в комплект или указанный адаптер питания (страница 70).
- При использовании адаптера питания со съемной вилкой обязательно оставляйте вилку подсоединенной к адаптеру питания во время использования и хранения. Если вставить в розетку только вилку, это может привести к возгоранию или поражению электрическим током.
- Во избежание поражения электрическим током, короткого замыкания или повреждения ни в коем случае не касайтесь внутренней металлической части вилки. Если вилка отсоединится, надежно вставьте ее внутрь до щелчка. Также следите за тем, чтобы между адаптером питания и вилкой не было пыли или других посторонних материалов.

При использовании адаптера питания со съемной вилкой

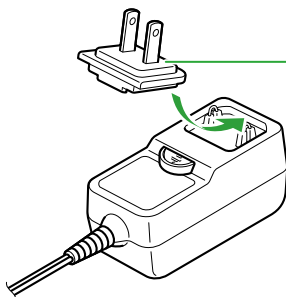

Вилка

- Приложите вилку к дальней стороне, а затем вставьте ее до щелчка.
- В разных странах используются разные формы вилок.

- Перед настройкой инструмента убедитесь, что розетка находится в свободном доступе. При возникновении сбоя или неисправности немедленно выключите питание и отсоедините вилку от розетки.

ПРИМЕЧАНИЕ

- При отсоединении адаптера питания выключите питание инструмента и выполните вышеописанную процедуру в обратном порядке.

■ Использование батарей

В данном инструменте можно использовать щелочные батареи, сухие марганцевые батареи или никель-металлогидридные аккумуляторные батареи (аккумуляторы) размера AA.

Однако рекомендуется использовать щелочные или аккумуляторные батареи, поскольку в зависимости от использования инструмент может потреблять большое количество энергии.

⚠ ПРЕДУПРЕЖДЕНИЕ

- Перед установкой батарей обязательно ознакомьтесь с разделом «Батареи» в разделе «ПРАВИЛА ТЕХНИКИ БЕЗОПАСНОСТИ» руководства пользователя.

1 Убедитесь в том, что инструмент отключен от сети питания.

2 Снимите крышку с отсека для батарей, расположенного на нижней панели инструмента.

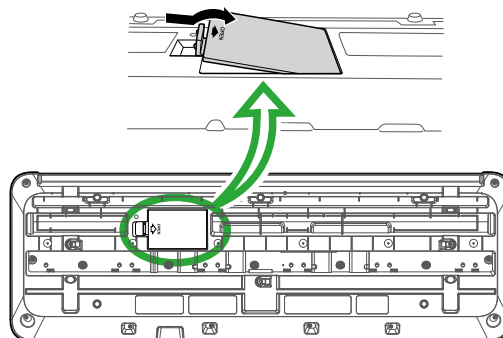

3 Вставьте шесть новых батарей. Обратите внимание на маркировку полярности внутри отсека.

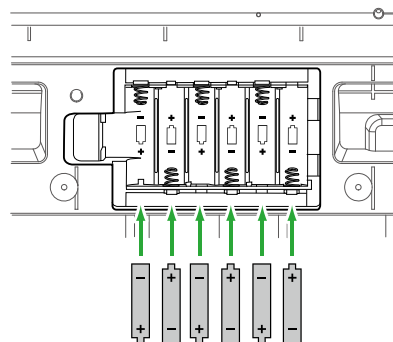

4 Закройте крышку отсека до щелчка.

5 После включения питания инструмента убедитесь, что выбран правильный тип батарей (страница 7).

УВЕДОМЛЕНИЕ

- Если в инструмент вставлены батареи, подключение или отсоединение адаптера питания может привести к отключению питания, в результате чего могут быть утеряны данные, записываемые в этот момент.
- Если заряд батареи становится слишком низким для нормальной работы инструмента, возможно снижение громкости, искажение звука и возникновение ряда других проблем. В этом случае необходимо заменить все батареи новыми или предварительно заряженными батареями.

ПРИМЕЧАНИЕ

- Данный инструмент не предназначен для зарядки батарей. Для зарядки используйте только указанное зарядное устройство.
- Даже если в инструмент вставлены батареи, при подключении адаптера питания в качестве источника питания будет использоваться адаптер питания.

■ Настройка типа батарей

Необходимо изменить настройки инструмента в соответствии с типом используемых батарей. Для изменения настройки после включения питания настройте тип батарей с помощью функции номер 066 (страница 65).

Настройки по умолчанию: Alkaline

| | |
|----------|---|
| Alkaline | Щелочные батареи, марганцевые сухие батареи |
| Ni-MH | Никель-металлогидридные аккумуляторные батареи (аккумуляторы) |

УВЕДОМЛЕНИЕ

- Пренебрежение настройкой параметра *Battery Type* (Тип батарей) может привести к сокращению срока службы батарей. Убедитесь, что тип батарей установлен правильно.

Включение/выключение питания

- 1 Поверните ручку [MASTER VOLUME] в положение MIN.

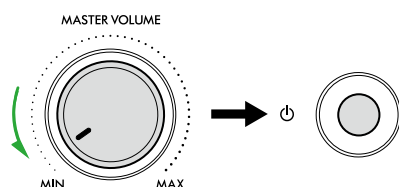

- 2 Нажмите переключатель [⏻] (режим ожидания/вкл.), чтобы включить питание. Экран загорится.

- 3 Во время игры на клавиатуре отрегулируйте громкость.

- 4 Нажмите и удерживайте переключатель [⏻] (режим ожидания/вкл.) около секунды, чтобы выключить питание.

⚠ ПРЕДУПРЕЖДЕНИЕ

- Даже если питание выключено, через инструмент продолжает протекать небольшой электрический ток. Отключайте сетевую вилку от розетки, если инструмент не будет использоваться в течение длительного времени, а также во время грозы.

УВЕДОМЛЕНИЕ

- Для включения нажмите только переключатель [⏻] (Режим ожидания/Вкл.). Любые другие действия, такие как нажатие клавиш/кнопок или давление на ножной переключатель, могут привести к неисправности.

Функция автоматического отключения питания

Инструмент автоматически отключится после 15 минут бездействия. Однако вы можете изменить эту настройку на экране настроек функции (страница 65, функция 065).

■ Простая деактивация функции автоматического отключения питания

Включите питание, удерживая нажатой самую нижнюю клавишу на клавиатуре. На короткое время появится сообщение «AutoOff Disabled», а затем прибор запустится с отключенной функцией автоматического отключения питания.

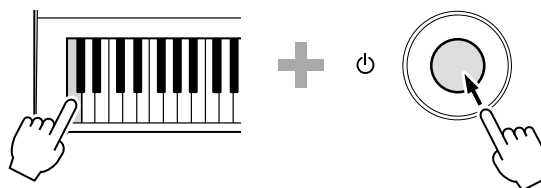

Использование пюпитра

Вставьте пюпитр в прорези, как показано на рисунке.

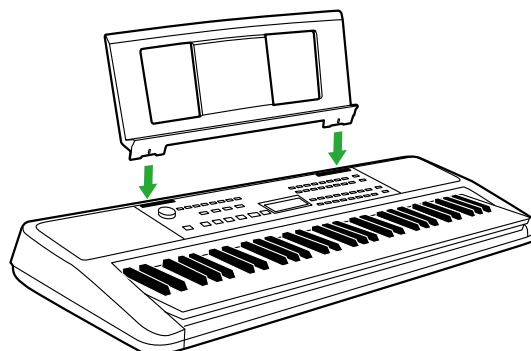

Панель управления и терминалы

■ Передняя панель

Об альтернативных названиях кнопок, заключенных в рамку (15 23 SHIFT)

При нажатии одной из кнопок с одновременным удержанием кнопки **SHIFT** будет выполняться функция, указанная в рамке под кнопкой. Например, при удержании **15 [SHIFT]** и нажатии **5 [METRONOME]** будет вызван экран настройки тактового размера.

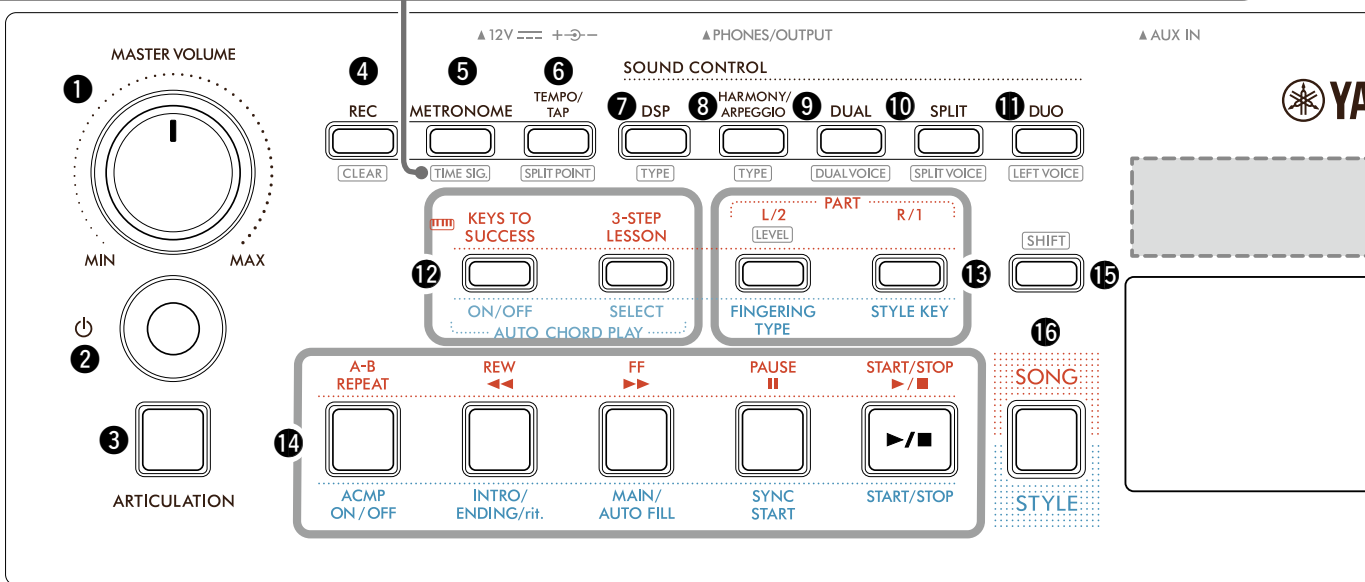

- 1** Диск управления [MASTER VOLUME]..... [страница 7](#)
Регулировка общей громкости.
- 2** Переключатель [⏻] (Режим ожидания / Вкл.)
..... [страница 7](#)
Переключение между режимом ожидания и включением питания.
- 3** Кнопка [ARTICULATION] [страница 22](#)
Воссоздает характерные приемы исполнения на конкретных инструментах.
- 4** Кнопка [REC]..... [страница 49](#)
Записывает ваше исполнение.
[CLEAR] [страница 51](#)
Стирает пользовательскую композицию.
- 5** Кнопка [METRONOME] [страница 16](#)
Запускает/останавливает метроном.
[TIME SIG.] [страница 16](#)
Позволяет задать тактовый размер метронома на экране настроек.
- 6** Кнопка [ТЕМПО/ТАП] [страница 15](#)
Позволяет задать темп композиции/стиля/метронома.
[SPLIT POINT] [страницы 20, 29, 32](#)
Позволяет определить точку разделения клавиатуры на левую и правую области (точка разделения) при использовании режимов Duo и Style.
- 7** Кнопка [DSP]..... [страница 26](#)
Включает или выключает DSP (цифровой сигнальный процессор).
[TYPE] [страница 26](#)
Позволяет выбрать тип DSP.

- 8** Кнопка [HARMONY/ARPEGGIO] [страница 23](#)
Добавляет такие эффекты, как гармония и др., или включает функцию арпеджио.
[TYPE] [страница 23](#)
Позволяет выбрать тип ГАРМОНИЯ / АРПЕДЖИО.
- 9** Кнопка [DUAL]..... [страница 19](#)
Накладывает другой тембр на всю клавиатуру (эффект «Наложение тембров».)
[DUAL VOICE] [страница 19](#)
Позволяет выбрать тембр для наложения.
- 10** Кнопка [SPLIT]..... [страница 20](#)
Разделяет клавиатуру на две отдельные зоны, позволяя использовать разные тембры для левой и правой руки.
[SPLIT VOICE] [страница 20](#)
Позволяет выбрать тембр для игры в области ниже точки разделения.
- 11** Кнопка [DUO] [страница 29](#)
Позволяет двум людям одновременно использовать инструмент в одном и том же диапазоне октав с одним и тем же тембром.
[LEFT VOICE] [страница 29](#)
Позволяет выбрать тембр для пользователя в левой области.

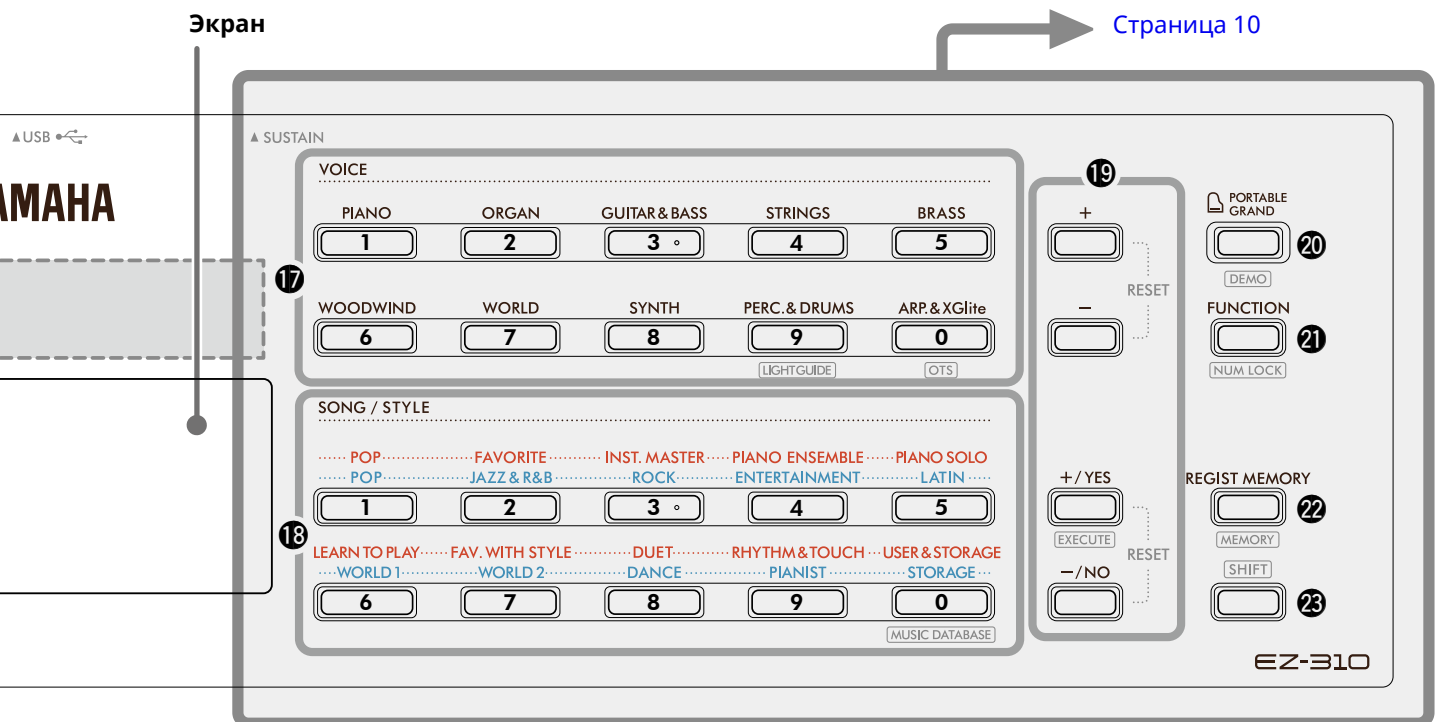

В режиме композиции

- 12 Кнопки [KEYS TO SUCCESS], [3-STEP LESSON] [страницы 44, 47](#)
Включает/выключает урок «Keys To Success» для разучивания композиций, запускает/останавливает функцию «3-Step Lesson» или выбирает режим урока.
- 13 Кнопки ПАРТИЯ [L/2], [R/1] [страницы 41, 50](#)
Позволяет выбрать партии текущей композиции для разучивания или приглушения либо указать партию для записи.
[LEVEL] [страница 40](#)
Для изменения уровня композиции партии левой руки.
- 14 Кнопки управления композицией [страницы 39, 42](#)
Позволяет управлять воспроизведением композиций.

В режиме стиля

- 12 Кнопки АВТОВОСПР. АККОРДОВ [ON/OFF], [SELECT] [страница 30](#)
Включает/выключает функцию автоматического воспроизведения аккордов или позволяет выбирать последовательности аккордов при использовании этой функции.
- 13 Кнопки [FINGERING TYPE], [STYLE KEY] [страница 31](#)
Позволяет указать способ воспроизведения аккордов.
- 14 Кнопки управления стилем [страницы 30, 32, 33](#)
Позволяет управлять воспроизведением стилей.
- 15 Кнопка [SHIFT] [страницы 8, 17](#)
Основные сведения об использовании этой кнопки см. в пояснении в поле в верхней части [страница 8](#).
Эту кнопку также можно использовать для возврата операции на главный экран ([страница 17](#)).
- 16 Кнопка [SONG]/[STYLE] [страницы 12, 13, 14](#)
Переключение между режимами Style (Стиль) и Song (Композиция).

■ Передняя панель

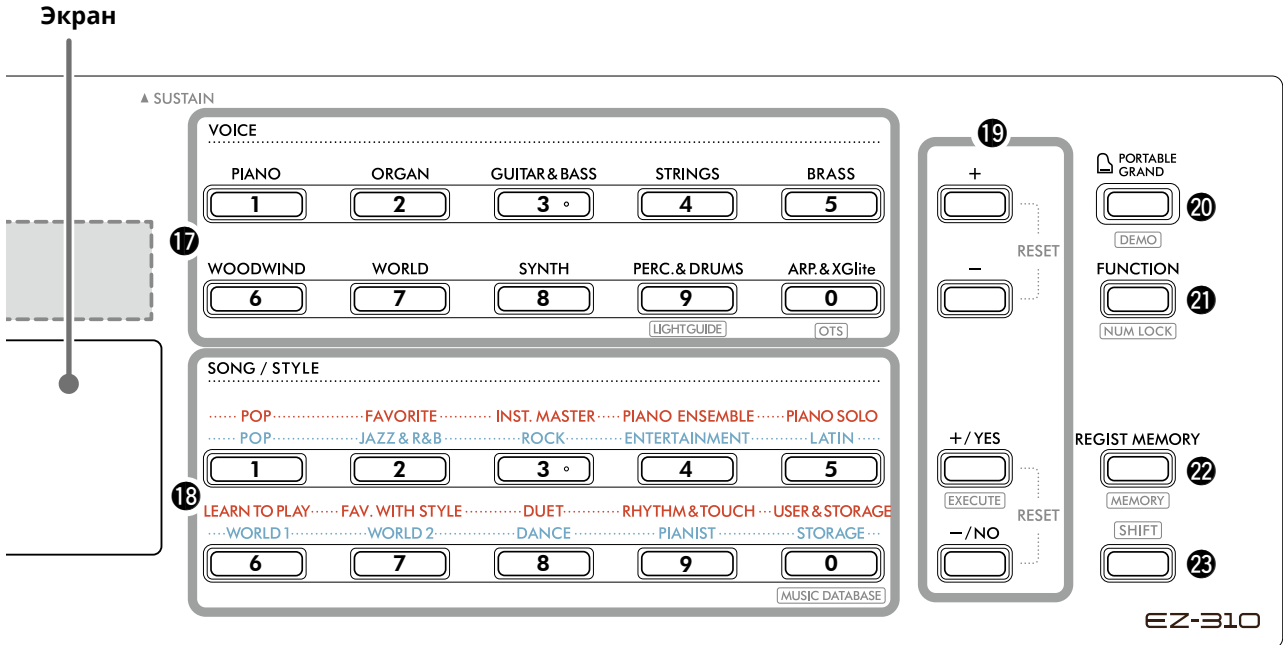

17 Кнопки категории VOICE (Тембр)
..... [страницы 12, 13, 18](#)

Позволяет выбрать желаемый тембр.
Одновременное нажатие кнопок **21** [FUNCTION] и **23** [SHIFT] позволяет вводить номера тембров или задавать значения и т. д. с помощью этих кнопок.

LIGHTGUIDE [страница 15](#)

Позволяет включать/выключать функцию Light Guide (Обучающая подсветка).

OTS (Настройка одним касанием)
..... [страница 18](#)

Автоматически выбирает наиболее подходящий тембр при выборе композиции или стиля (за исключением композиций, поступающих с внешних устройств).

18 Кнопки категории SONG/STYLE
..... [страницы 12, 13, 32, 39](#)

Позволяет выбрать желаемую композицию/стиль.
Одновременное нажатие кнопок **21** [FUNCTION] и **23** [SHIFT] позволяет использовать эти кнопки в качестве кнопок ввода номера точно так же, как и **18** кнопки категории VOICE.

MUSIC DATABASE [страница 37](#)

Позволяет вызывать настройки панели, такие как Voice (Тембр) и Style (Стиль), выбирая музыкальный жанр.

19 Кнопки [+]/[-], кнопки [+/YES]/[-/NO]
..... [страницы 13, 60](#)

Выбор элементов или увеличение/уменьшение значений.

Одновременное нажатие этих двух кнопок сбрасывает выбранное значение к значению по умолчанию.

EXECUTE [страница 58](#)

Выполняет операции по регистрации файлов стилей, скопированных с компьютера, на этот инструмент.

20 Кнопка [PORTABLE GRAND]..... [страница 18](#)
Автоматически выбирает Тембр 001 «Live! Concert Grand Piano» в качестве тембра.

DEMO [страница 39](#)

Запуск/остановка непрерывного воспроизведения демонстрационной и встроенной композиции.

21 Кнопка [FUNCTION]..... [страница 60](#)
Вызывает экран настройки функции.

NUM LOCK [страницы 14, 60](#)

Позволяет использовать кнопки **17** или **18** в качестве кнопок ввода номера.

22 Кнопка [REGIST MEMORY] [страница 52](#)
Позволяет вызвать сохраненную настройку панели.

MEMORY [страница 53](#)

Позволяет сохранить настройку панели.

23 [SHIFT] (аналогично кнопке 15)
Основные сведения об использовании этой кнопки см. в пояснении в поле в верхней части [страница 8](#).
Эту кнопку также можно использовать для возврата к исходному экрану ([страница 17](#)).

■ Задняя панель

Тип используемого кабеля зависит от подключаемого устройства.

Параметры подключения

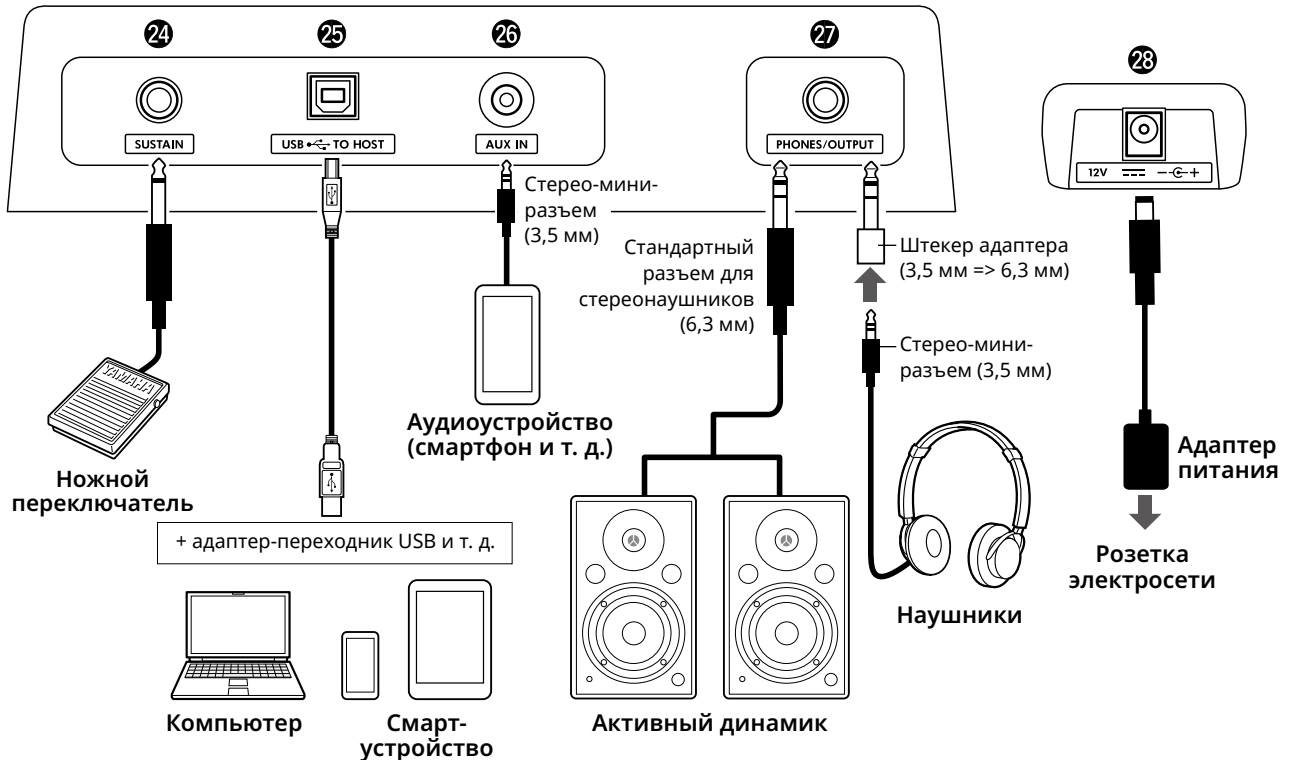

24 Разъем типа jack [SUSTAIN] страница 54

Для подключения ножного переключателя (продается отдельно). Ножной переключатель можно использовать в качестве педали сустейна.

25 Разъем [USB TO HOST] страницы 56, 59

Для подключения к компьютеру или смарт-устройству, такому как планшет или смартфон, через кабель USB. Позволяет передавать файлы MIDI или отправлять/получать аудиоданные между этим инструментом и компьютером или воспроизводить имеющиеся в продаже данные композиции, переданные с компьютера, на этом инструменте. Кроме того, применение приложений для смарт-устройств позволяет использовать различные функции.

УВЕДОМЛЕНИЕ

- Используйте USB-кабель типа AB длиной менее 3 м. Не используйте кабели USB 3.0.

26 Разъем типа jack [AUX IN]..... страница 55

Для подключения аудиоустройства, например смартфона. Позволяет выводить звук аудиоустройства через динамики инструмента и играть на клавиатуре одновременно с воспроизведением на устройстве.

27 Разъем типа jack [PHONES/OUTPUT] страница 54

Для подключения пары наушников или внешнего динамика, например активного динамика, компьютера или усилителя клавиатуры. При подсоединении штекера к разьему типа jack динамики инструмента автоматически отключаются.

28 Разъем постоянного тока типа jack страница 6

Для подключения адаптера переменного тока.

Основные операции

Данный инструмент имеет три основные функции: Voice (Тембр), Song (Композиция) и Style (Стиль). Выберите режим Song (Композиция) или режим Style (Стиль), а затем выберите желаемый тембр, композицию или стиль для своего исполнения.

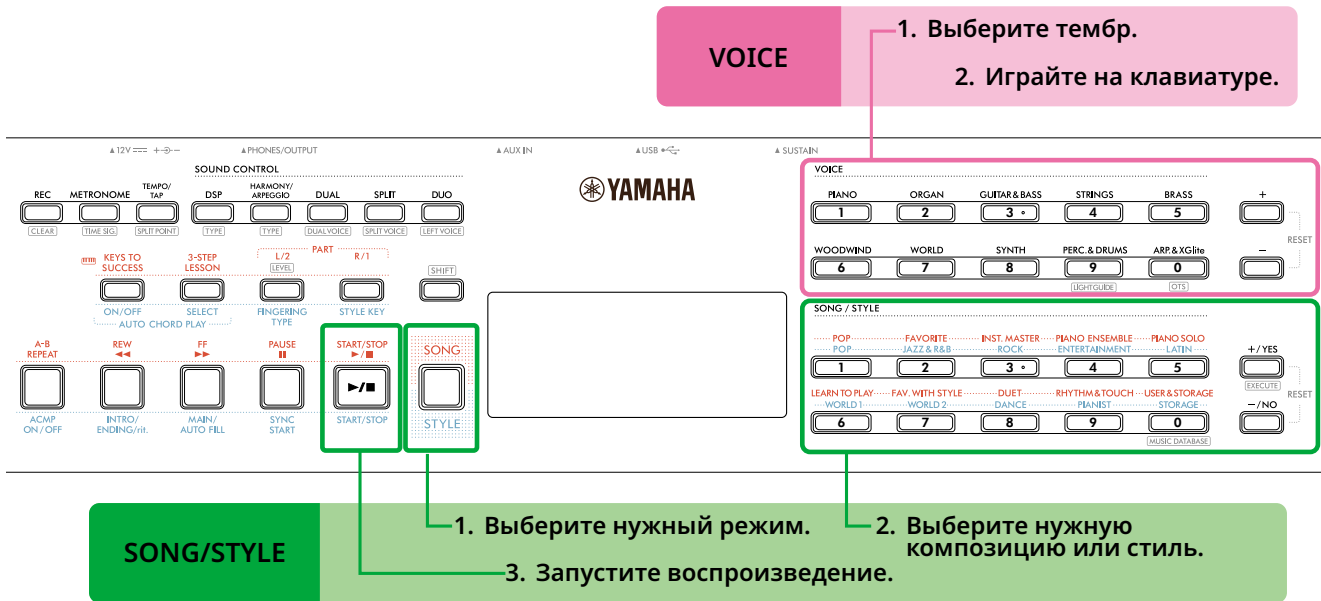

VOICE (Тембр)

1 Выберите тембр.

Доступны следующие три последовательности действий.

- Выбор с помощью кнопок категории VOICE (Тембр)
- Выбор с помощью кнопок [+]/[-]
- Выбор посредством ввода номера

Подробные инструкции см. в разделах [страницы 13 и 14](#).

2 Играйте на клавиатуре.

Можно вызвать настройки панели (такие как тембр и темп), которые соответствуют выбранной композиции или стилю. Для этого можно использовать функцию «Настройка в одно касание» (OTS) ([страница 18](#)).

SONG/STYLE (Композиция/стиль)

1 Нажмите кнопку [SONG]/[STYLE], чтобы выбрать нужный режим.

Нажатие этой кнопки переключает режим. По умолчанию выбран режим **SONG**.

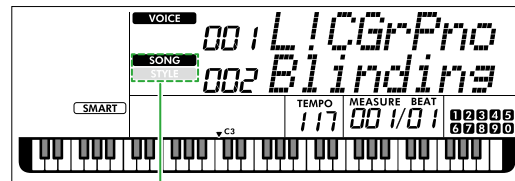

SONG Отображается выбранный режим.
STYLE

2 Выберите нужные данные.

Доступны следующие три последовательности действий.

- Выбор с помощью кнопок категории SONG/STYLE
- Выбор с помощью кнопок [+]/[YES]/[-]/[NO]
- Выбор посредством ввода номера

Подробные инструкции см. в разделах [страницы 13 и 14](#).

3 Нажмите [START/STOP].

Начнется воспроизведение композиции или стиля.

Нажмите [START/STOP] еще раз, чтобы остановить воспроизведение.

Выбор тембра/композиции/стиля

Доступны следующие три последовательности действий.

Выбор с помощью кнопок категории

Voice (Тембр)

Нажмите на любую из кнопок категории VOICE (Тембр) в верхней части передней панели.

Композиция/Стиль

- 1 Выберите нужный режим, нажав [SONG]/[STYLE].
- 2 Нажмите на любую из кнопок категории SONG/STYLE в нижней части передней панели.

Выберите тембр.

- 1 Выберите нужный режим **SONG** **SONG** или **STYLE** **STYLE**.
- 2 Выберите нужную **композицию** или **стиль**.
 Названия кнопок в верхней строке: Категория композиций
 Названия кнопок в нижней строке: Категория стилей

Выбор с помощью кнопок [+]/[-] или [+ /YES]/[-/NO]

Тембр

Используйте кнопку [+] или [-].

Композиция/Стиль

- 1 Выберите нужный режим, нажав [SONG]/[STYLE].
- 2 Выберите нужную композицию или стиль, нажав [+ /YES] или [-/NO].

Нажмите и удерживайте кнопку [+] / [-] или [+ /YES] / [-/NO], чтобы непрерывно увеличивать или уменьшать значение соответственно. Одновременное нажатие кнопок [+] / [-] или [+ /YES] / [-/NO] возвращает тембр и стиль к значению № 001, а композицию — к значению № 002.

Выберите тембр.

- 1 Выберите нужный режим **SONG** **SONG** или **STYLE** **STYLE**.
- 2 Выберите нужную **композицию** или **стиль**.

Выбор посредством ввода номера (NUM LOCK)

Пока на экране отображается NUM LOCK , возможен ввод цифр. Если NUM LOCK не отображается на экране, одновременно удерживайте [SHIFT] и нажмите [FUNCTION].

Тембр

Выберите нужный номер тембра с помощью кнопок категории VOICE (Тембр) (в качестве кнопок ввода номера) в верхней части передней панели.

Композиция/Стиль

- 1 Выберите нужный режим, нажав [SONG]/[STYLE].
- 2 Выберите номер нужной композиции или стиля с помощью кнопок категории SONG/STYLE (в качестве кнопок ввода номера) в нижней части передней панели.

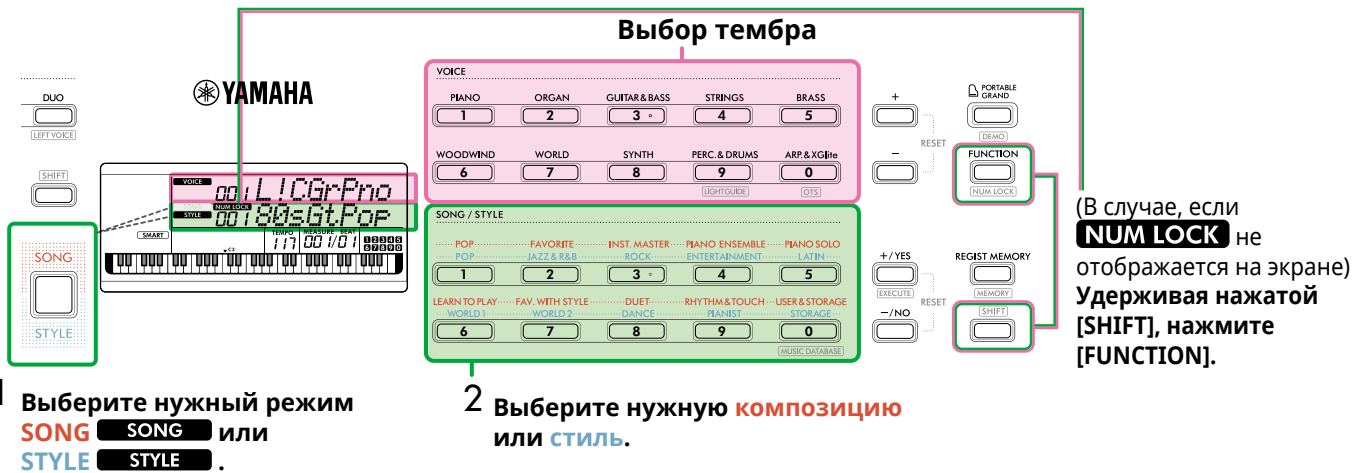

Подробную информацию о номерах тембров и номерах композиций/стилей см. в разделе Data List (Перечень данных) (страница 2) на веб-сайте.

Клавиатура с подсветкой (функция Light Guide (Обучающая подсветка))

При использовании функции разучивания композиций последовательно подсвечиваются клавиши, которые следует нажать далее. Клавиши с подсветкой могут помочь вам уверенно играть на клавиатуре, даже если вы еще недостаточно хорошо читаете ноты.

В дополнение к функции разучивания композиций подсвечиваются клавиши, которые вы нажимаете, или те, которые указаны в данных композиции.

Включение/выключение функции Light Guide (Обучающая подсветка)

По умолчанию функция Light Guide (Обучающая подсветка) включена, однако вы можете выключить ее.

- 1 Удерживая кнопку [SHIFT], нажмите кнопку категории тембра [PERC.&DRUMS].

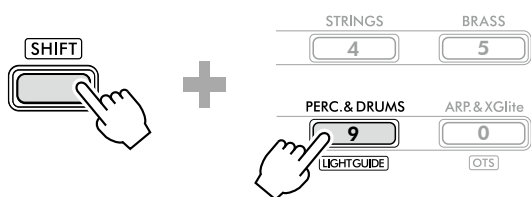

- 2 Нажмите кнопку [+ / YES] или [- / NO], чтобы выключить функцию Light Guide (Обучающая подсветка).

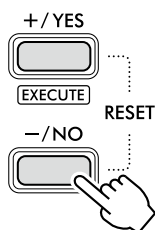

- 3 Нажмите кнопку [SHIFT] для выхода из настроек функции.

ПРИМЕЧАНИЕ

- За исключением случаев, когда вы играете самостоятельно, клавиатура подсвечивается только при воспроизведении MIDI-композиции. Обратите внимание, что при воспроизведении аудиокomпозиция клавиатура не подсвечивается.
- Чтобы включить подсветку клавиатуры при воспроизведении MIDI-композиций, настройте MIDI-канал как целевой канал подсветки. Подробности см. в разделах «Light Part 1» (функция 042) и «Light Part 2» (функция 043) далее [страница 64](#).

Изменение темпа

Можно изменить темп для метронома ([страница 16](#)), стиля ([страница 30](#)) и композиции ([страница 38](#)).

- 1 Нажмите [ТЕМПО/ТАР], чтобы вызвать на экран «Темпо».

Отобразится текущее значение темпа.

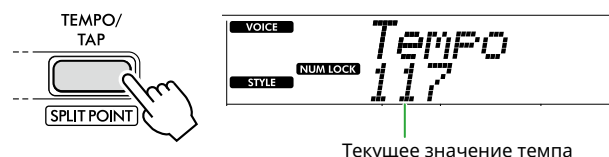

Текущее значение темпа

NUM LOCK появляется посредством этой операции. Пока этот значок отображается, кнопки категории SONG/STYLE (Композиция/стиль) можно использовать в качестве кнопок ввода номера.

- 2 Задайте значение темпа с помощью кнопок категории SONG/STYLE.

Диапазон настройки: 11–280

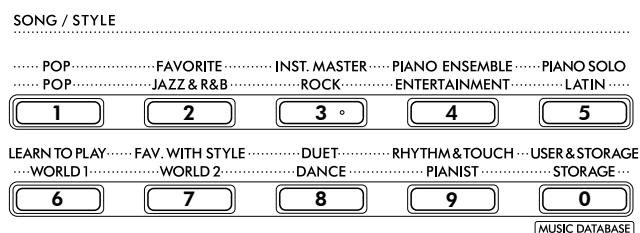

- 3 Нажмите [SHIFT], чтобы выйти из экрана темпа.

Использование функции Tap Tempo (Собственный темп)

Во время воспроизведения стиля или композиции можно изменить темп, дважды нажав кнопку [ТЕМПО/ТАР] в нужном темпе. Когда стиль или композиция остановлены, нажатие кнопки [ТЕМПО/ТАР] (четыре раза для тактового размера 4/4) запускает партию ритма для стиля в выбранном темпе.

Диапазон настройки: 32–280

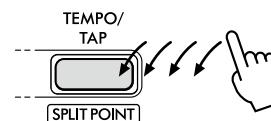

Использование метронома

Метроном можно использовать для повышения эффективности обучения.

- 1 Нажмите [METRONOME], чтобы включить метроном.

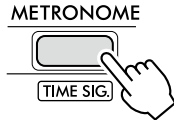

- 2 Нажмите [METRONOME] еще раз, чтобы остановить метроном.

Регулировка громкости метронома

Это можно отрегулировать в настройках функции (страница 63, функция 036).

Настройки по умолчанию: 100
 Диапазон настройки: 0-127

Установка тактового размера метронома

В этом разделе в качестве примера описывается, как установить тактовый размер на 6/8.

- 1 Удерживая [SHIFT], нажмите [METRONOME].

В верхней строке экрана отобразится «TimeSigN», а в нижней строке отобразится тактовая доля или числитель тактового размера.

Эта операция переключает кнопки категории SONG/STYLE на кнопки ввода номера.



Тактовая доля (числитель)

- 2 Задайте желаемую тактовую долю с помощью кнопок категории SONG/STYLE.

Если выбрано число, отличное от «0», первая доля будет акцентироваться звуком колокольчика, а все остальные доли будут воспроизводиться щелчком. Здесь выберите «6» в качестве примера.

Диапазон настройки: 0-60

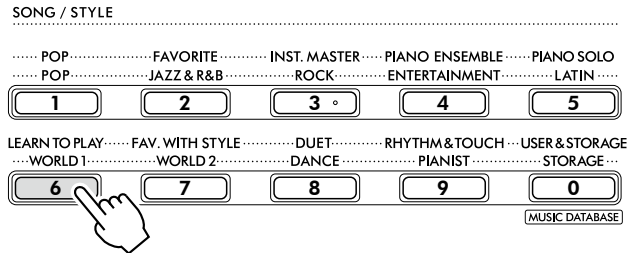

- 3 Нажмите [+].

В верхней строке экрана отобразится «TimeSigD», а в нижней строке отобразится тип ноты, которая принимается за одну тактовую долю, или знаменатель тактового размера.

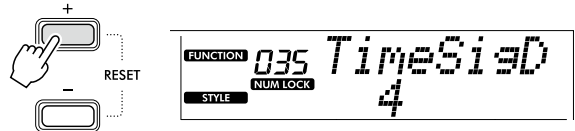

- 4 Выберите тип ноты из числа «2», «4», «8» и «16», нажав [+YES]/[-NO].

Здесь выберите «8» в качестве примера.



Тип ноты (длина одной тактовой доли)

- 5 Чтобы выйти из этого экрана, нажмите [SHIFT].

- 6 Воспроизведите метроном, чтобы проверить настройку.

Элементы экрана

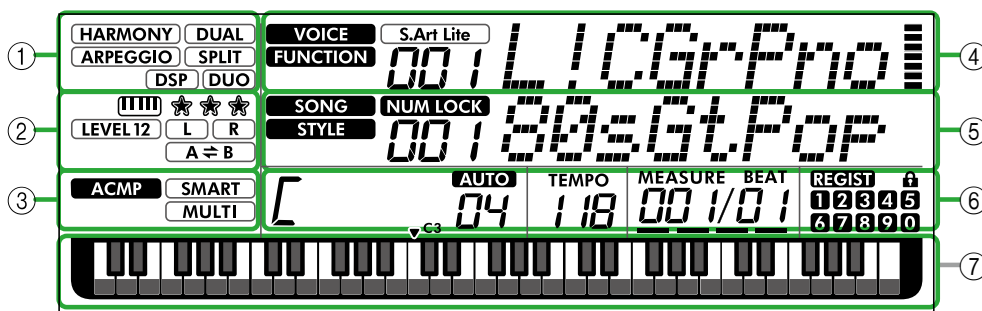

1 Статус функции

Указывает текущий статус включения/выключения каждой функции.

- HARMONY** Гармония (страница 23)
- ARPEGGIO** Арпеджио (страница 23)
- DSP** DSP (страница 26)
- DUAL** Dual (страница 19)
- SPLIT** Split (страница 20)
- DUO** Duo (страница 29)

2 Индикация композиции, записываемой партии и урока

Отображает информацию об уроке (страница 43), композиции (страница 41), записываемой партии (страница 50).

- ||||** Keys To Success (Ключ к успеху) (страница 44)
- ☆☆☆ Оценка функции Keys To Success (Ключ к успеху) (страница 45)
- LEVEL 12** Уровень композиции для партии левой руки (страница 40).
- L** **R** Информация о партии композиции/записи (страницы 41, 50)
- A ⇌ B** Повтор A-B (страница 41)

3 Индикации, связанные со стилем

- ACMP** Появляется, когда включен стиль (автоаккомпанемент) (страница 32).
- SMART** Как сыграть аккорд, соответствующий воспроизведению стиля (тип аппликатуры, страница 31)
- MULTI**

4 Верхние основные элементы индикации

Указывает название и номер текущего тембра. Когда какая-либо функция редактируется, в этой области указывается номер и название текущей функции. Следующая информация обозначена каждым из значков слева от названия тембра/функции, а также индикатором справа от названия тембра/функции.

- VOICE** На экране появится название тембра.
- FUNCTION** Функция используется.
- S.Art Lite** В данный момент выбран тембр S.Art Lite (страница 22).
- ||||** Индикатор, который загорается в зависимости от силы (Touch Response, страница 21), с которой вы играете на клавиатуре.

5 Нижние основные элементы индикации

Указывает название и номер текущей композиции/стиля. Когда какая-либо функция редактируется, в этой области отображается текущее значение. Следующая информация обозначается значками слева от значения композиции/стиля или функции.

- SONG** Выбран режим Song (композиция).
- STYLE** Выбран режим Style (Стиль).
- NUM LOCK** Доступен числовой ввод (страницы 14, 60).

6 Статус воспроизведения/записи и статус функции

Указывает состояние воспроизведения/записи, включая аккорд и темп, а также значение функции.

- [** Аккорд, который воспроизводится в области автоаккомпанемента (страница 32) на клавиатуре или указан с помощью автоматического воспроизведения аккордов (страница 30) или воспроизведения композиции (страница 39).
- AUTO** **04** **AUTO**: появляется, когда включено автоматическое воспроизведение аккордов.
Номер: повторно отображает обратный отсчет количества проигрываемых тактов (аккордов).
Темп (страница 15)
- TEMPO** **118** **MEASURE** **BEAT** **00 1/0 1** **MEASURE**: номер текущего такта во время воспроизведения
BEAT: текущая доля во время воспроизведения
- REGIST** **1 2 3 4 5** **6 7 8 9 0** **+** Состояние регистрационной памяти (страница 52)
 - Номер памяти, содержащей данные
 - Статус включения/выключения функции запрета изменения

7 Индикация клавиатуры

Указывает проигрываемые в данный момент ноты. ▼ C3 в центре клавиатуры будет означать среднее C на фортепиано.

Возврат к главному экрану (кнопка **SHIFT)**
Экран с названием тембра в верхней строке и названием композиции/стиля в нижней строке называется «Главным экраном». Нажмите **SHIFT** для возврата к главному экрану с других экранов, например, с экрана настройки функции (страница 60).

Воспроизведение разных тембров инструмента

В дополнение к тембрам фортепиано, органа и других «стандартных» клавишных инструментов можно использовать множество других тембров и наслаждаться звучанием гитары, бас-гитары, духовых, струнных, ударных и перкуSSIONНЫХ инструментов и даже спецэффектов.

Выбор основного тембра

1 Нажмите одну из кнопок категории VOICE.

При каждом нажатии кнопки тембры последовательно переключаются в пределах одной категории.

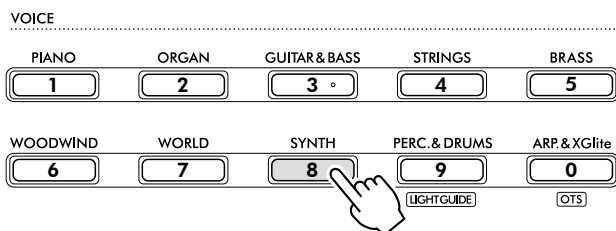

Номер тембра Название тембра



ПРИМЕЧАНИЕ

- Помимо вышперечисленного, для выбора тембра доступны еще две операции. Дополнительную информацию см. в разделах [страницы 13 и 14](#).

Типы встроенных тембров

| | |
|----------------------------|---|
| 001–257 | Тембры различных инструментов. |
| 258–283 (Набор ударных) | Различные звуки барабанов и перкуссии, а также звуковые эффекты назначены на отдельные клавиши, с которых их можно воспроизводить. Подробную информацию об инструментах и назначениях клавиш для каждого набора ударных можно найти в списке наборов ударных в разделе Data List (Перечень данных) (страница 2) на веб-сайте. |
| 284–303 | Позволяет вам наслаждаться автоматическим исполнением арпеджио (страница 23). При выборе любого из этих тембров функция арпеджио включается автоматически. |
| 304–650 | Тембры XGlite. Подробную информацию см. в списке тембров в разделе Data List (Перечень данных) на веб-сайте. |
| 000 | Настройка в одно касание (OTS) При выборе этого параметра автоматически вызываются наиболее подходящие настройки тембра и панели для текущего стиля или композиции. Эта функция называется «Настройка в одно касание» (OTS). Выберите стиль или композицию, а затем выберите тембр с номером 000. |

Дополнительные сведения о номерах и названиях тембров см. в Data List (Перечень данных) ([страница 2](#)) на веб-сайте.

2 Играйте на клавиатуре.

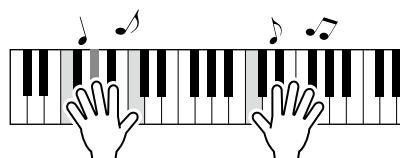

Воспроизведение с тембрами S.Art Lite (тембры Super Articulation Lite)

Игра с тембром S.Art Lite позволяет воспроизводить технику игры на определенных инструментах, например, гитарные гармоникки, с помощью [ARTICULATION].
Дополнительные сведения см. на [страница 22](#).

Вызов тембра рояля

Если вы хотите сбросить различные настройки до значений по умолчанию и просто воспроизвести звук фортепиано, нажмите [PORTABLE GRAND].



Тембр «001 Live!ConcertGrandPiano» будет автоматически выбран как основной тембр.

Наложение другого тембра на всю клавиатуру (Dual)

В дополнение к основному тембру на всю клавиатуру можно наложить другой тембр (так называемое «наложение тембров»).

1 Нажмите [DUAL], чтобы включить слой.

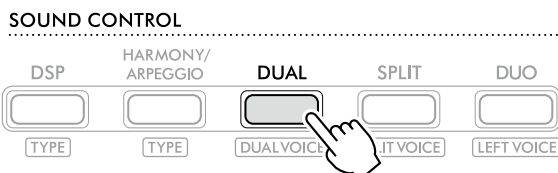

DUAL отображается при включенном режиме наложения.

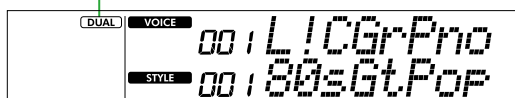

2 Играйте на клавиатуре.

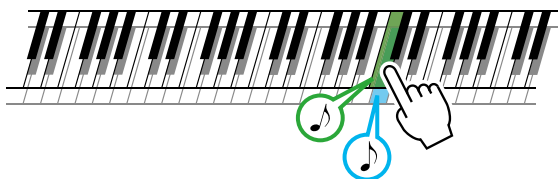

Два тембра звучат одновременно.

3 Чтобы выйти из слоя, нажмите [DUAL] еще раз.

Выбор другого тембра для наложения

Удерживая [SHIFT], нажмите [DUAL], чтобы вызвать экран, на котором вы можете выбрать нужный тембр. Информацию о том, как выбрать тембр, см. в разделе [страница 18](#).

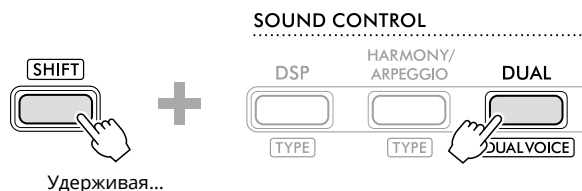

Нажмите [SHIFT], чтобы вернуться на главный экран ([страница 17](#)).

Игра разными тембрами левой и правой рукой (Split)

Разделение клавиатуры на две отдельные области позволяет воспроизводить разные тембры при помощи левой и правой руки.

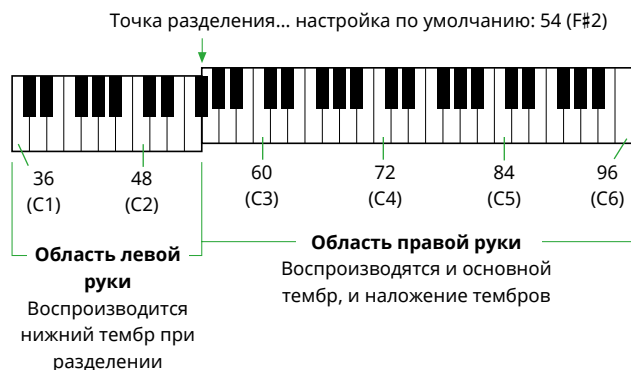

В правой области клавиатуры воспроизводятся основной тембр и наложенный тембр, а в левой области клавиатуры — нижний тембр при разделении. Крайняя правая клавиша в области левой руки называется «точкой разделения» (страница 60, функция номер 003). По умолчанию это клавиша F#2, но данную настройку можно изменить.

1 Нажмите [SPLIT], чтобы включить разделение.

Клавиатура разделена на области для левой и правой руки.

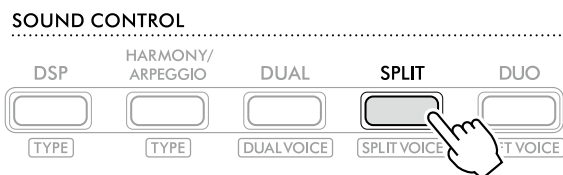

SPLIT Отображается при включенном режиме разделения.

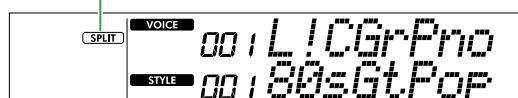

2 Играйте на клавиатуре.

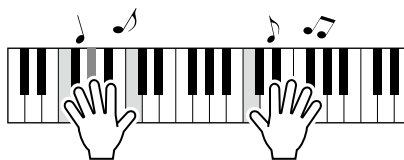

3 Чтобы выйти из режима разделения, нажмите [SPLIT] еще раз.

Выбор другого тембра для разделения

Удерживая [SHIFT], нажмите [SPLIT], чтобы вызвать экран, на котором вы можете выбрать нужный тембр. Информацию о том, как выбрать тембр, см. в разделе [страница 18](#).

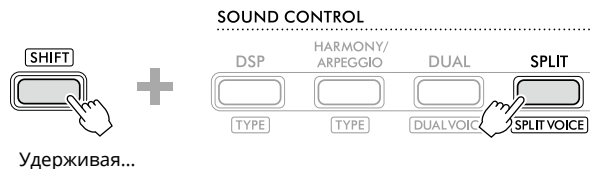

Нажмите [SHIFT], чтобы вернуться на главный экран ([страница 17](#)).

Изменение Touch Response для клавиатуры

Клавиатура данного инструмента оснащена функцией Touch Response (Реакция на силу нажатия), которая позволяет получать динамичное и выразительное звучание, управляя уровнем громкости тембров в соответствии с силой нажатия на клавиши. Обратите внимание, что вес (или сопротивление) самой клавиатуры не изменяется.

- 1 Нажмите [FUNCTION], чтобы вызвать экран функций (страница 60).

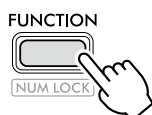

- 2 Нажимайте [+] / [-] до тех пор, пока в верхней строке экрана не отобразится «TouchRes» (функция 004; страница 60).

Текущее значение Touch Response отображается в нижней строке экрана.

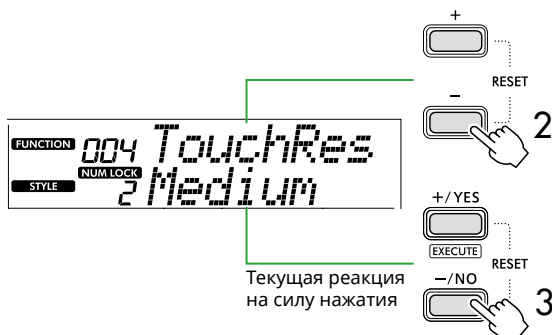

- 3 Используйте [+] / YES и [-] / NO для выбора нужного Touch Response.

Touch Response

| | | |
|---|--------------------|--|
| 1 | Soft (Тихий) | Производит относительно громкий звук даже при небольшой силе нажатия. Больше всего подходит для исполнителей, которые привыкли нажимать на клавиши с умеренной силой и поддерживать при этом постоянную относительно высокую громкость. |
| 2 | Medium (Средний) | Обеспечивает довольно «стандартный» отклик клавиатуры (настройка по умолчанию). |
| 3 | Hard (Интенсивный) | Чтобы получить громкий звук, необходимо очень сильно нажимать клавиши. Эта настройка больше всего подходит для исполнения в широком динамическом диапазоне и обеспечения оптимального контроля над выразительностью исполнения, от пианиссимо до фортиссимо. |
| 4 | Off (Выкл.) | Все ноты воспроизводятся с одинаковой громкостью независимо от того, насколько сильно вы нажимаете на клавиатуру. |

- 4 Играйте на клавиатуре.

В правом углу верхней строки экрана загорится индикатор, соответствующий силе нажатия на клавиши.

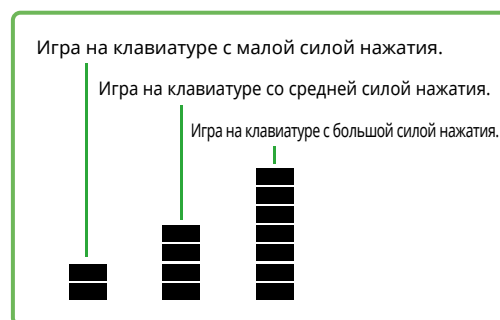

ПРИМЕЧАНИЕ

- Если для параметра Touch Response установлено значение «Off», индикатор силы нажатия отображает фиксированное среднее значение.

Добавление эффектов артикуляции

Артикуляция воспроизводит технику игры на определенных инструментах, например, гитарные гармоника. Артикуляция добавляется к вашему исполнению только при нажатии [ARTICULATION]. Тембры, к которым можно добавить артикуляцию, называются тембрами S.Art Lite (Super Articulation Lite).

1 Выберите нужный тембр S. Art Lite.

S.Art Lite отобразится на экране. Подтвердить тембры S.Art Lite можно, используя их обозначение «***» в списке тембров в разделе Data List (Перечень данных) (страница 2) на веб-сайте.

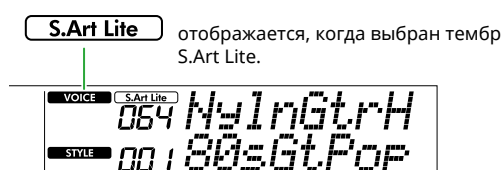

2 Попробуйте эффекты, нажав [ARTICULATION] во время игры на клавиатуре.

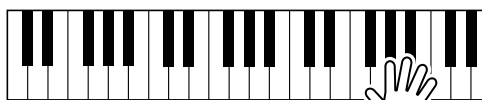

Отпустите [ARTICULATION], чтобы отключить артикуляцию.

Примеры эффектов артикуляции

Выбрав гитару, можно выполнять следующие операции для реалистичного воспроизведения техники игры на гитаре.

Пример: Тембр номер 064 «S.Art Lite Nylon Guitar Harmonics»

Удерживая нажатой кнопку [ARTICULATION], играйте на клавиатуре, чтобы воссоздать гитарные гармоника.

Пример: Тембр номер 068 «S.Art Lite Distortion Guitar»

Нажмите [ARTICULATION], чтобы создать звук скольжения медиатором.

Эффект артикуляции применяется только в том случае, если выбран тембр S.Art Lite. Если выбран другой тембр, вместо эффекта артикуляции применяется только модуляция.

Использование педали для добавления артикуляции

Если применить функцию артикуляции к педали (ножному переключателю) в настройках функции (страница 63, функция 033), вы получите удобную возможность применять данный эффект во время игры, нажимая на педаль.

ПРИМЕЧАНИЕ

- Эффект артикуляции применяется только к основному тембру.
- Тембры S.Art Lite звучат по-разному в зависимости от показателя силы нажатия.

Добавление гармонизации или арпеджио

К игре на клавиатуре можно добавлять ноты гармонии или воспроизведение арпеджио. Тип гармонии (001–026) добавляет ноты гармонии (например, дуэт или трио), трели, тремоло или эффекты эха для проигрываемых нот основного тембра. Тип арпеджио (027–178) позволяет играть арпеджио (разорванные аккорды), просто играя ноты на клавиатуре.

1 Нажмите [HARMONY/ARPEGGIO], чтобы включить функцию гармонии или арпеджио.

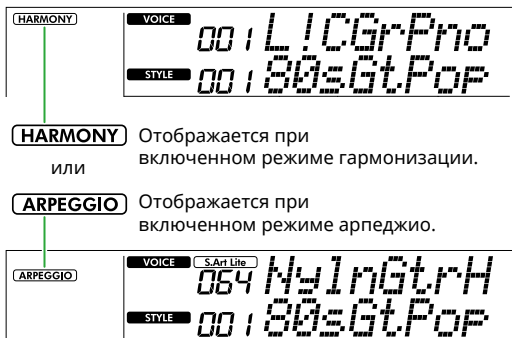
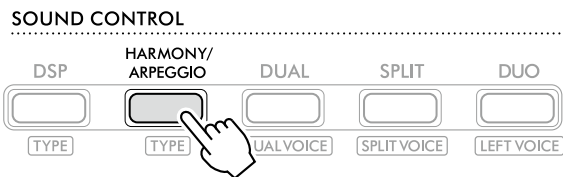

HARMONY Отображается при включенном режиме гармонизации.

или

ARPEGGIO Отображается при включенном режиме арпеджио.

Если функция Harmony или Arpeggio включена, наиболее подходящий эффект будет выбран автоматически для текущего основного тембра. Если вы хотите выбрать другой тип, выполните шаги 2 и 3.

ПРИМЕЧАНИЕ

- При выборе номера тембра в диапазоне от 284 до 303 автоматически включается функция арпеджио.

2 Удерживая [SHIFT], нажмите [HARMONY/ARPEGGIO].

«Harm/Arp» отображается в верхней строке, а текущий тип отображается в нижней строке экрана.

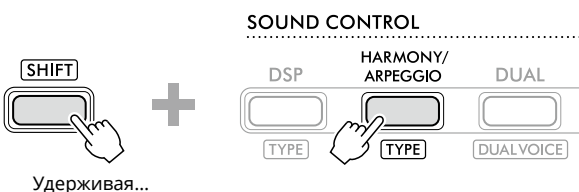

Удерживая...



Текущий тип

3 Используйте [+ / YES] / [- / NO] для выбора желаемого типа.

Эту операцию можно выполнить с помощью кнопок категории SONG/STYLE в качестве кнопок ввода номера. Подробную информацию о типах см. в разделе Data List (Перечень данных) (страница 2) на веб-сайте.

ПРИМЕЧАНИЕ

- При проигрывании типов арпеджио в диапазоне от 143 до 178 выберите в качестве основного тембра соответствующий тембр из списка ниже.
 - 143–173: Тембры набора ударных (тембры № 258–270)
 - 174 (Chinese): Chinese Kit (тембр № 271)
 - 175 (Indian): Indian Kit 1 (тембр № 275) или Indian Kit 2 (тембр № 276)
 - 176 (Arabic): Arabic Kit (тембр № 277)
 - 177 (Indonesia): Indonesian Kit 1 (тембр № 272), Indonesian Kit 2 (тембр № 273) или Indonesian Kit 3 (тембр № 274)
 - 178 (African2): African Big Kit (тембр № 278)

4 Играйте на клавиатуре.

Когда выбран один из типов гармонии 001–005, включите АСМР (страница 32) и играйте мелодию в области правой руки, одновременно играя аккорд в области левой руки клавиатуры. Для получения более подробной информации см. страница 24.

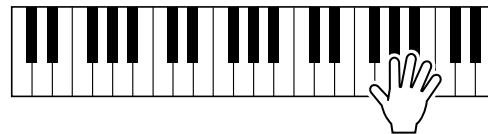

5 Чтобы отключить гармонию или арпеджио, нажмите [HARMONY/ARPEGGIO] еще раз.

Воспроизведение различных типов

● Типы гармонии (от 001 до 026)

Методы воспроизведения различаются в зависимости от выбранного типа гармонии, как показано ниже.

- Тип гармонии от 001 до 005



Нажимайте клавиши в правой области клавиатуры, одновременно играя аккорды в области автоаккомпанемента при включенном режиме автоаккомпанемента (страница 32).

- Тип гармонии от 006 до 012 (трель)

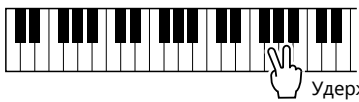

Удерживайте нажатыми две клавиши.

- Тип гармонии от 013 до 019 (тремоло)

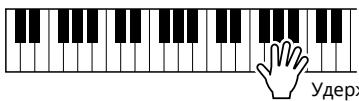

Удерживайте клавиши нажатыми.

- Тип гармонии от 020 до 026 (эхо)

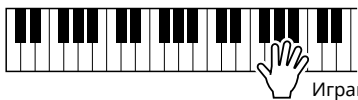

Играйте на клавишах.

● Типы арпеджио (от 027 до 178)

Тембр для воспроизведения арпеджио определяется статусом включения/выключения режима разделения (страница 20).

Если разделение выключено:



Функция арпеджио применяется к основному тембру и наложению тембров.

Если разделение включено:



Функция арпеджио применяется только к нижнему тембру при разделении.

ПРИМЕЧАНИЕ

- При выборе номера тембра в диапазоне 294–303 в качестве основного тембра автоматически включается режим арпеджио и режим разделения.

Настройка громкости гармонии

Это можно отрегулировать с помощью функции 030 (страница 62).

Выбор способа генерации показателя силы нажатия для арпеджио

С помощью функции 031 (страница 62) можно выбрать, будет ли показатель силы нажатия для арпеджио соответствовать силе нажатия во время вашей игры.

Удержание воспроизведения арпеджио с помощью педали (ножного переключателя)

Вы можете настроить инструмент так, чтобы воспроизведение арпеджио продолжалось даже после отпускания ноты, нажав педаль (ножной переключатель), подключенную к разъему типа jack [SUSTAIN].

- 1 Нажмите [FUNCTION], чтобы вызвать экран функций (страница 60).

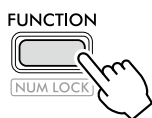

- 2 Нажимайте [+] / [-] до тех пор, пока в верхней строке экрана не отобразится «PdIFunc» (функция 033; страница 63).

Текущая функция, примененная к педали, отображается в нижней строке экрана.

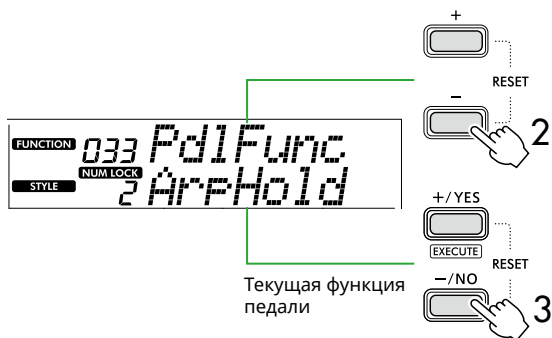

- 3 Выберите «ArpHold», используя [+] / YES] / [- / NO].

Если вы хотите восстановить функцию сустейна педали, выберите «Sustain».

Если вы хотите использовать обе функции — удержания и сустейна, — выберите «Sus+ArpH».

- 4 Попробуйте сыграть арпеджио с помощью педали.

Нажмите две или более нот, чтобы запустить воспроизведение арпеджио, а затем нажмите и удерживайте педаль. В этой ситуации воспроизведение арпеджио продолжится, даже если вы отпустите ноты.

Чтобы остановить воспроизведение арпеджио, отпустите ножной переключатель.

Синхронизация арпеджио с воспроизведением композиции / стиля (выравнивание арпеджио)

Если вы хотите воспроизвести арпеджио вместе с композицией / стилем, может быть сложно нажать ноту так, чтобы начать арпеджио в точно указанное время для обеспечения надлежащей синхронизации между ними. Чтобы исправить это, можно включить автоматическую синхронизацию, задав для выравнивания арпеджио (функция 032; страница 62) оптимальное значение по умолчанию для каждой композиции или стиля.

Добавление эффектов к исполнениям и воспроизведению

Добавление эффектов DSP

Данный инструмент оснащен различными типами эффектов DSP (цифровой процессор обработки сигнала), которые позволяют выполнять различную обработку звука, например, искажение или создание эффектов кавернозного эха.

Несмотря на то, что для текущего основного тембра будет автоматически выбран наиболее подходящий тип, вы можете выбрать другой тип, выполнив шаги 2 и 3 ниже.

Подробную информацию о типах DSP см. в разделе Data List (Перечень данных) ([страница 2](#)) на веб-сайте.

1 Убедитесь, что DSP включен.

Если значок **DSP** не отображается на экране, нажмите [DSP].

SOUND CONTROL

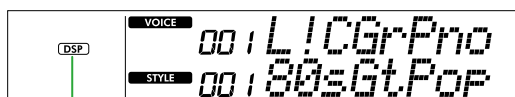
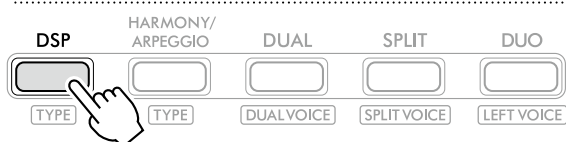

DSP появляется, когда DSP включен.

Для некоторых тембров DSP автоматически включается при выборе тембра.

ПРИМЕЧАНИЕ

- DSP применяется только к основному тембру. Он не применяется к наложению тембров ([страница 19](#)) или нижнему тембру при разделении ([страница 20](#)).
- DSP нельзя включить во время уроков.

2 Удерживая [SHIFT], нажмите [DSP].

На экране в верхней строке отображается «DSP Type», а в нижней строке отображается текущий тип DSP.

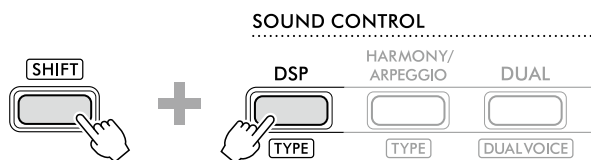

Удерживая...



Текущий тип DSP

3 Используйте [+ / YES] и [- / NO] для выбора желаемого типа DSP.

Эту операцию также можно выполнить с помощью кнопок категории SONG/STYLE.

4 Играйте на клавиатуре.

5 Нажмите [DSP] еще раз, чтобы выключить DSP.

Выбор типа реверберации

Эффект Reverb (Реверберация) привносит в звучание реверберацию, например, создавая атмосферу исполнения в большом концертном зале. Несмотря на то, что при выборе стиля или композиции вызывается оптимальный тип реверберации для звука в целом, пользователь может выбрать другой тип реверберации вручную.

- 1 Нажмите [FUNCTION], чтобы вызвать экран функций (страница 60).

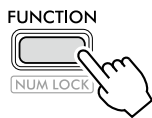

- 2 Нажимайте [+] / [-] до тех пор, пока в верхней строке экрана не отобразится «Reverb» (функция 023; страница 62).

Текущий тип реверберации отображается в нижней строке экрана.

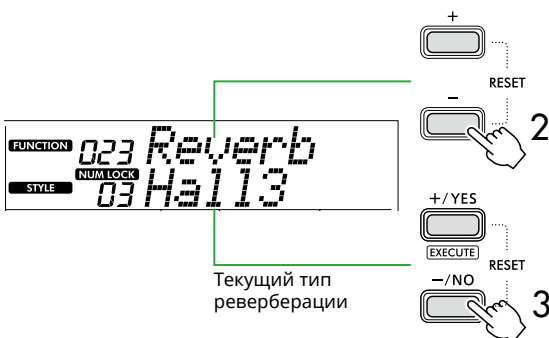

ПРИМЕЧАНИЕ

- Если используется тип реверберации, доступный только для композиций и стилей, на экране отображается «- -».

- 3 Используйте [+ / YES] / [- / NO] для выбора желаемого типа реверберации.

Прослушивайте звук, играя на клавиатуре.

Подробное описание типов реверберации см. в разделе Data List (Перечень данных) (страница 2) на веб-сайте.

Настройка глубины реверберации

Можно отдельно настроить глубину реверберации, применяемую к основному, наложенному и нижнему тембру при разделении, выполнив описанные выше действия. Относительно элемента шага 2 обратитесь к списку функций (страница 61).

- 4 Нажмите [SHIFT], чтобы выйти из экрана функций.

Выбор типа хора

Эффект Chorus (хорус) создает насыщенный звук, имитирующий проигрывание нескольких одинаковых тембров в унисон. Несмотря на то, что при выборе стиля или композиции вызывается оптимальный тип хора для звука в целом, пользователь может выбрать другой тип хора вручную.

- 1 Нажмите [FUNCTION], чтобы вызвать экран функций (страница 60).

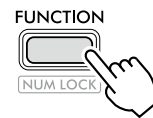

- 2 Нажимайте [+] / [-] до тех пор, пока в верхней строке экрана не отобразится «Chorus» (функция 025; страница 62).

Текущий тип хора отображается в нижней строке экрана.

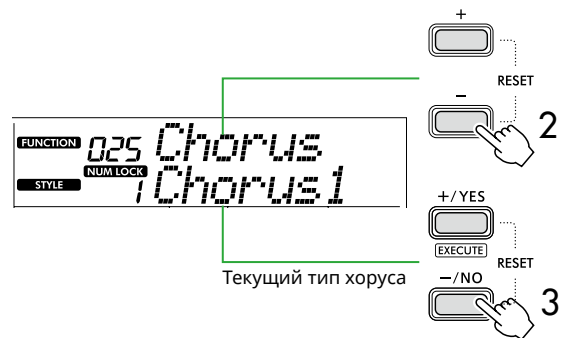

ПРИМЕЧАНИЕ

- Если используется тип хора, доступный только для композиций и стилей, на экране отображается «- -».

- 3 Используйте [+ / YES] / [- / NO] для выбора желаемого типа хора.

Прослушивайте звук, играя на клавиатуре.

Подробное описание типов хора см. в разделе Data List (Перечень данных) (страница 2) на веб-сайте.

Настройка глубины хора

Можно отдельно настроить глубину хора, применяемую к основному, наложенному и нижнему тембру при разделении, выполнив описанные выше действия. Название элемента, выбираемого на шаге 2, см. в разделе «Список функций» (страница 61).

- 4 Нажмите [SHIFT], чтобы выйти из экрана функций.

Выбор настройки эквалайзера для вашего любимого звука

Основной эквалайзер позволяет настроить звук, выводимый с этого инструмента (на основные динамики этого инструмента, а также в наушники и на внешние динамики) в соответствии с вашими предпочтениями.

- 1 Нажмите [FUNCTION], чтобы вызвать экран функций (страница 60).

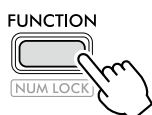

- 2 Нажимайте [+] / [-] до тех пор, пока в верхней строке экрана не отобразится «Master EQ» (функция 028; страница 62).

Текущий тип основного эквалайзера отображается в нижней строке экрана.



- 3 Используйте [+ / YES] / [- / NO] для выбора желаемого типа основного эквалайзера.

Типы основного эквалайзера

| | | |
|---|----------|---|
| 1 | Standard | Стандартная настройка (по умолчанию) |
| 2 | Boost | Используется для усиления звука. В зависимости от выбранного тембра и стиля, этот тип может искажать звук сильнее, чем другие типы эквалайзера. |
| 3 | Piano | Используется для исполнения соло на фортепиано. |
| 4 | Bright | Понижает диапазон средних частот для получения более четкого звучания. |
| 5 | Mild | Понижает диапазон высоких частот для получения более мягкого звучания. |

- 4 Нажмите [SHIFT], чтобы выйти из экрана функций.

Добавление сустейна

Включив «Сустейн на панели» (функция 027; страница 62), вы можете применить фиксированный и автоматический сустейн к тембрам клавиатуры (основные тембры/наложение тембров). Вы также можете создать естественный сустейн по своему желанию с помощью ножного переключателя (продается отдельно; страница 54).

ПРИМЕЧАНИЕ

- Функция сустейна не влияет на нижние тембры при разделении (страница 20) и стиль (страница 30).
- Существуют тембры, к которым сустейн не применяется даже при включении данного эффекта.
- Если этот инструмент выключается, когда для параметра «Panel Sustain» на экране настроек функций установлено значение «On», состояние «On» будет сохраняться даже при следующем включении инструмента.

Игра на клавиатуре вдвоём (Duo)

Когда Duo включен, клавиатура разделена на левую и правую стороны, что позволяет двум людям одновременно играть в одном октавном диапазоне. Этот режим удобен для обучения, когда один человек (например, преподаватель) исполняет пример, а второй смотрит и пытается его повторить, сидя рядом с преподавателем.

1 Нажмите кнопку [DUO] для включения режима Duo.

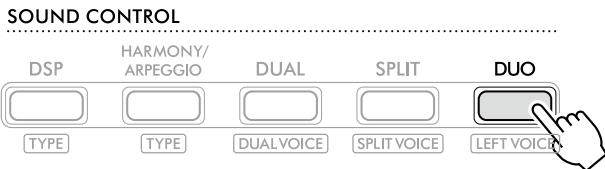

DUO Отображается при включенном режиме DUO.

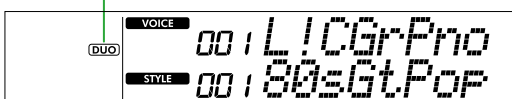

Точка разделения в режиме Duo... настройка по умолчанию: 66 (F#3)

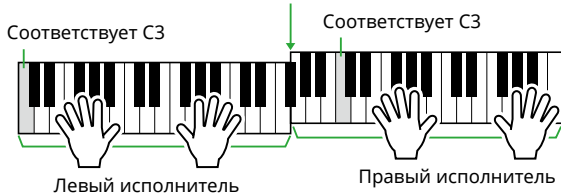

Клавиатура разделена на левую и правую части с помощью клавиши F#3 в качестве границы, и вы можете играть один и тот же диапазон нот слева и справа.

ПРИМЕЧАНИЕ

- Левая и правая стороны клавиатуры настроены на один и тот же тембр.
- Точку разделения в режиме Duo можно изменить с F#3 с помощью функции 055 (страница 65). Когда режим Duo включен, функцию 055 можно вызвать, нажав [TEMPO/TAP] и удерживая при этом [SHIFT].

2 При необходимости измените тембр.

Сведения о выборе тембра см. в разделе [страница 18](#)

Изменение только тембра Left (левый)

Нажмите [РЕЖИМ DUO], удерживая [SHIFT], а затем выберите нужный тембр.

Нажмите [SHIFT], чтобы закрыть экран изменения тембра Left (левый).

ПРИМЕЧАНИЕ

- Если левый и правый тембры отличаются, в верхней строке на экране отображается название только правого тембра.
- Когда режим Duo включен, вы не можете использовать некоторые функции, такие как Урок, Гармония / Арпеджио и Наложение.

3 Играйте вместе с двумя исполнителями, один — с левой стороны фортепиано, другой — с правой.

Звук динамика при включенном режиме Duo

Статус воспроизведения через динамик в режиме Duo можно изменить на экране функций ([страница 60](#)).

- 1) Нажмите [FUNCTION], чтобы вызвать экран функций.
- 2) Нажмите [-] несколько раз, чтобы вызвать «DuoType» (функция 060; [страница 65](#)).
- 3) Нажмите [+ / YES] / [- / NO], чтобы выбрать способ вывода звука из следующих двух типов.

• Balance (Баланс):

Звук от левого и правого исполнителя будет выводиться через оба динамика.

• Separate (Отдельно) (настройка по умолчанию):

Звук от левого исполнителя будет выводиться через левый динамик, а звук от правого исполнителя — через правый.

ПРИМЕЧАНИЕ

- Если для параметра «DuoType» задано значение «2 Separate», звук тембра может отличаться от нормального, например, панорамированием, громкостью и тональными характеристиками стереозвука. В наборах ударных эта разница может быть особенно заметной, поскольку все клавиши набора ударных имеют разные стереопозиции панорамирования.

Эффект сустейна при включенном режиме Duo

Кроме того, когда режим Duo включен, можно применить медленное затухание (эффект сустейна) к звуку клавиатуры как для правого, так и для левого исполнителя, следующими способами. Сведения о добавлении сустейна для тембра, см. в разделе [страница 28](#).

ПРИМЕЧАНИЕ

- Эффекты сустейна нельзя применять отдельно для секций левого и правого исполнителей.

Воспроизведение стиля при включенном режиме Duo

Можно воспроизводить только ритмическую часть стиля. Другие части воспроизвести невозможно.

Запись при включенном режиме Duo

Звуки, воспроизводимые как левой, так и правой стороной проигрывателя, записываются в одну и ту же партию. Когда ACOMP ([страница 32](#)) включен, при исполнении левого проигрывателя мелодия не записывается, но записывается информация об изменении аккорда для стиля.

4 Чтобы выключить Duo, нажмите [РЕЖИМ DUO] еще раз.

Воспроизведение ритма и автоаккомпанемента (Стили)

Функция автоаккомпанемента (ACMP) воспроизводит стили (ритм + бас + аккордовый аккомпанемент), которые автоматически соответствуют аккордам. Используйте функцию автоматического воспроизведения аккордов, чтобы сначала прослушать стили, а затем играть со стилями, самостоятельно указав аккорды. Есть два способа воспроизведения аккордов: «Smart Chord», когда аккорды играют нажатием всего одной клавиши, и «Multi Finger», когда аккорды играют как обычно — нажатием всех нот, составляющих аккорд (страница 31).

Автоматическое воспроизведение аккордов (Auto Chord Play)

Функция Auto Chord Play (Автоматическое воспроизведение аккордов) позволяет вам воспроизводить последовательность аккордов без необходимости их указания. Отображаются клавиша, на которую нужно нажать, и название аккорда, чтобы вы смогли разучить последовательность аккордов или сыграть партию мелодии с соответствующими ритмами и паттернами аккомпанемента.

- 1 Нажмите [SONG]/[STYLE], чтобы вызвать значок **STYLE** и режим Style (Стиль).



- 2 Нажмите одну из кнопок категории SONG/STYLE для выбора нужного стиля (страница 13).

Дополнительные сведения о номерах и названиях стилей см. в разделе «Перечень данных» (страница 2) на веб-сайте.

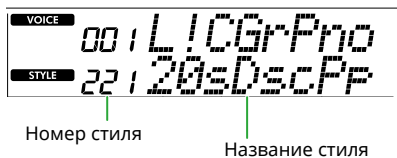
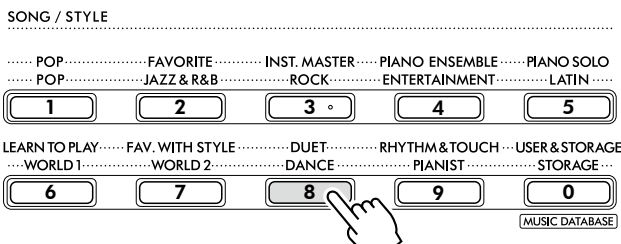

ПРИМЕЧАНИЕ

- Помимо вышперечисленного, для выбора стиля доступны еще две операции. Дополнительную информацию см. в разделах [страницы 13](#) и [14](#).

- 3 Нажмите кнопку **АВТОВОСПР. АККОРДОВ [ON/OFF]**, чтобы включить автоматическое воспроизведение аккордов.



- 4 При необходимости выберите нужную последовательность аккордов.

Нажмите АВТОВОСПР. АККОРДОВ [ВЫБОР], чтобы вызвать экран настройки функции (функция 020; страница 61), а затем используйте [+]/[YES] / [-]/[NO], чтобы выбрать желаемую последовательность аккордов.

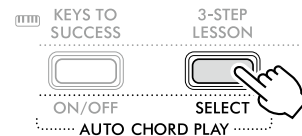

Последовательность аккордов



- 5 Нажмите [START/STOP].

Аккорды воспроизводятся автоматически с соответствующими паттернами аккомпанемента.

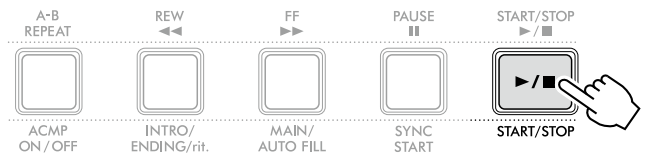

- 6 Чтобы остановить паттерн аккомпанемента (воспроизведение стиля), нажмите [START/STOP] еще раз.

Видеоурок по использованию стилей

Обязательно посмотрите это видео и узнайте, как эффективно использовать стили.



https://yamaha.io/PSR-E383_TUT_ML_EN

(Общий URL-адрес для PSR-E383 и EZ-310)

Настройка Fingering Type

Метод, который применяется для воспроизведения аккордов при использовании стилей, определяется функцией «Fingering Type», для которой доступны два типа.

- **Smart Chord (Настройки по умолчанию)**
Позволяет воспроизвести стиль, проигрывая только основной тон аккорда. Перед использованием этой функции необходимо задать тональность композиции.
- **Multi Finger**
Позволяет воспроизвести стиль, проигрывая все ноты аккорда. Вместе с тем, можно легко проигрывать большие мажорные, большие минорные септаккорды и минорные септаккорды нажатием от одной до трех клавиш.

Информацию об аккордах см. в разделе «Как играть аккорды для воспроизведения стиля» ([страница 35](#)).

1 Нажмите [FINGERING TYPE].

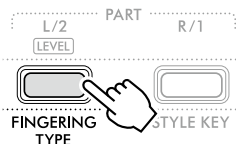

- 2 Используйте [+ / YES] / [- / NO], чтобы выбрать «SmartChd» или «Multi».
- 3 Нажмите кнопку [SHIFT], чтобы выйти из настроек Fingering Type.

Настройка Style Key (Тональность)

Если для Fingering Type установлено значение «SmartChd», перед воспроизведением необходимо задать тональность композиции.

1 Нажмите [STYLE KEY].

Отобразится текущая тональность.

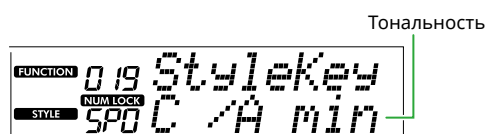
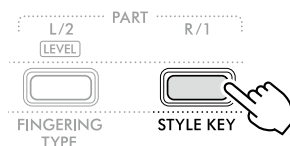

2 Нажмите [+ / YES] / [- / NO], чтобы выбрать клавишу стиля, соответствующую партитуре.

Например, для того, чтобы сыграть приведенную ниже музыкальную партитуру, нужно установить в качестве тональности аккомпанемента клавишу FL2 (два бемоля) B^b/G min ([страница 36](#)).



3 Нажмите кнопку [SHIFT] для выхода из настроек тональности аккомпанемента.

Игра с указанием аккордов

1 Нажмите [SONG]/[STYLE], чтобы появился значок **STYLE**.



2 Нажмите одну из кнопок категории SONG/STYLE для выбора нужного стиля (страница 13).

Дополнительные сведения о номерах и названиях стилей см. в разделе «Перечень данных» (страница 2) на веб-сайте.

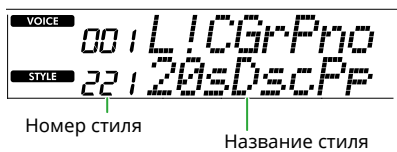
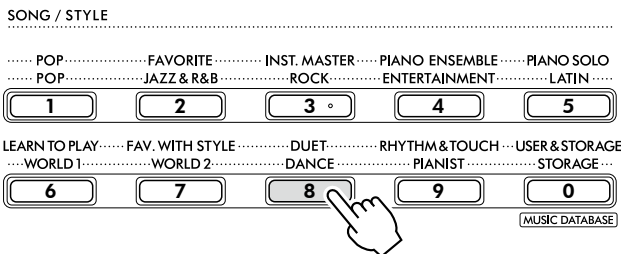

Номер стиля Название стиля

ПРИМЕЧАНИЕ

• Помимо вышперечисленного, для выбора стиля доступны еще две операции. Дополнительную информацию см. в разделах [страницы 13](#) и [14](#).

3 Нажмите [ACMP ON/OFF], чтобы включить автоаккомпанемент.

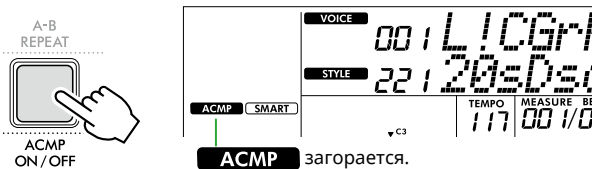

При этой операции область клавиатуры слева от точки разделения (54: F#2) становится «областью автоаккомпанемента» и используется только для указания аккордов.

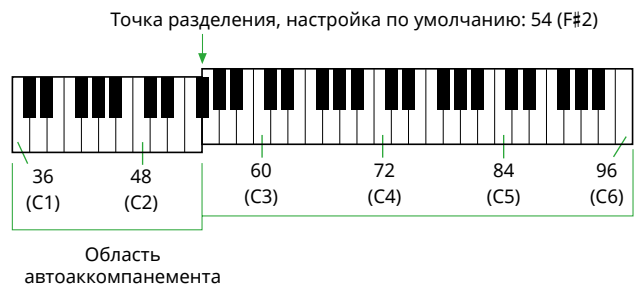

Точку разделения можно изменить на экране настроек функции (функция номер 003; [страница 60](#)), который вызывается одновременным нажатием [TEMPO/TAP] и [SHIFT].

ПРИМЕЧАНИЕ

• Индикатор силы ([страница 17](#)) не меняется даже при игре в области автоаккомпанемента.

4 Нажмите [START/STOP] или [SYNC START].

- Нажмите [START/STOP], чтобы начать воспроизведение только ритмической партии.
- Нажмите [SYNC START] для вызова статуса «Синхронный старт», в котором вы можете начать воспроизведение стиля, нажав любую ноту на клавиатуре.

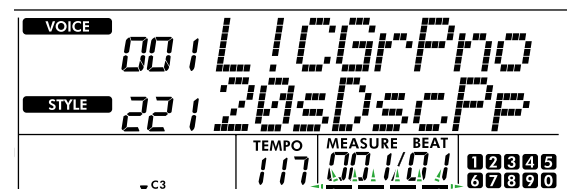
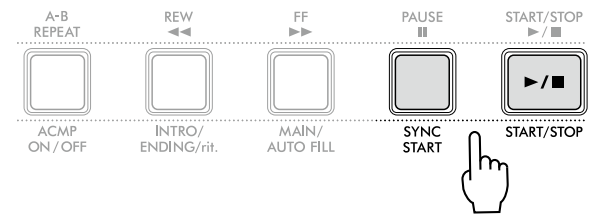

Мигает, когда включен синхронный запуск.

5 Сыграйте аккорд (основной тон) в области автоаккомпанемента, чтобы начать воспроизведение.

Играйте мелодию правой рукой, а аккорды — левой.

Если для Fingering Type задан параметр «SmartChd», сыграйте основной тон аккорда левой рукой.

Если для Fingering Type установлено значение «Multi», сыграйте все ноты аккорда. Подробную информацию о том, как играть аккорд, см. в разделе «Как играть аккорды для воспроизведения стиля» ([страница 35](#)).



6 Нажмите [START/STOP], чтобы остановить воспроизведение.

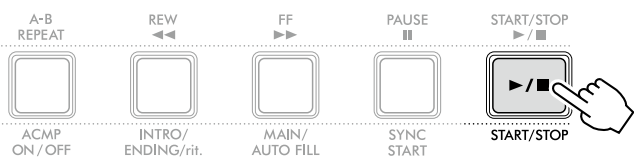

Вы можете добавить вступление, концовку и вариации ритма к воспроизведению стиля с помощью «Разделов». Подробности смотрите в столбце справа.

Воспроизведение только партии ритма

При нажатии кнопки [START/STOP] (без нажатия кнопки [ACMP ON/OFF] на втором шаге) будет воспроизводиться только партия ритма, что позволяет исполнять мелодию, играя на всей клавиатуре.

ПРИМЕЧАНИЕ

- Поскольку стили категории «Pianist» (стиль № 252–260) и «Ethereal Movie» (стиль № 090) не имеют партий ритма, то если начать воспроизведение только партии ритма, инструмент не будет издавать никаких звуков. Эти стили можно воспроизвести, указав аккорд в области автоаккомпанемента на клавиатуре.

Изменение темпа

См. раздел «Изменение темпа» на [страница 15](#).

Настройка громкости стиля

Эта операция позволяет настроить баланс громкости между воспроизведением стиля и игрой на клавиатуре. Этот параметр можно настроить с помощью функции номер 017 ([страница 61](#)).

Варианты стиля (Разделы)

Каждый стиль состоит из «разделов», которые позволяют вам изменять аранжировку аккомпанемента в соответствии с воспроизводимой композицией.

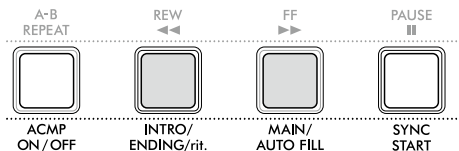

● ВСТУПЛЕНИЕ

Используется в начале композиции. По окончании вступления начинается воспроизведение основной части. Длина вступления (в тактах) различается в зависимости от стиля.

● ОСНОВН.

Используется для воспроизведения основной части композиции. Воспроизведение основной части будет повторяться, пока не будет нажата кнопка воспроизведения другой части. Доступны два варианта (А и В).

● ПЕРЕХОД.

Автоматически добавляется перед сменой вариации основной части на А или В.

● КОНЦОВКА

Используется для окончания композиции. По завершении концовки воспроизведение стиля автоматически останавливается. Длина концовки (в тактах) зависит от стиля.

1 Нажмите [SONG]/[STYLE], чтобы появился значок **STYLE**.



2 Нажмите одну из кнопок категории SONG/STYLE для выбора нужного стиля ([страница 13](#)).

Дополнительные сведения о номерах и названиях стилей см. в разделе «Перечень данных» ([страница 2](#)) на веб-сайте.

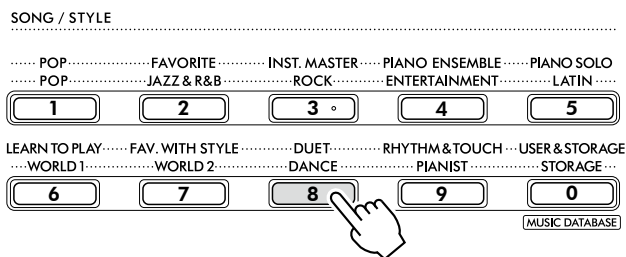

ПРИМЕЧАНИЕ

- Помимо вышеперечисленного, для выбора стиля доступны еще две операции. Дополнительную информацию см. в разделах [страницы 13 и 14](#).

3 Нажмите [ACMP ON/OFF], чтобы включить автоаккомпанемент.

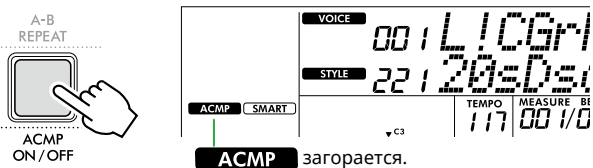

4 Нажмите [SYNC START], чтобы включить синхронный запуск.

При этом воспроизведение стиля переводится в режим ожидания, что позволяет запускать стиль, просто играя на клавиатуре.

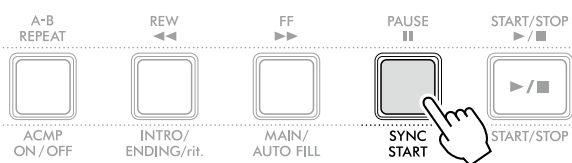

5 Нажмите [MAIN/AUTO FILL], чтобы выбрать основную часть A или B.

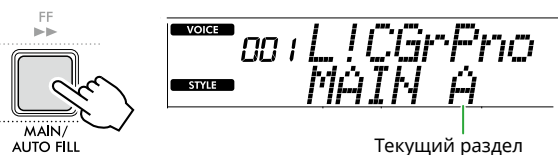

6 Нажмите [INTRO/ENDING/rit.].

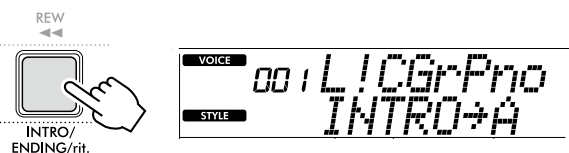

Теперь можно начать воспроизведение стиля со вступления, а затем перейти к основной части.

7 Сыграйте аккорд (основную ноту) левой рукой, чтобы начать воспроизведение вступления.

Информацию о том, как вводить аккорды, см. [страница 35](#).



8 После окончания вступления сыграйте на клавиатуре в соответствии с партитурой композиции.

Играйте аккорды левой рукой, а мелодии — правой. При необходимости нажмите [MAIN/AUTO FILL], чтобы добавить вставку, а затем перейдите к другой основной части (A или B).

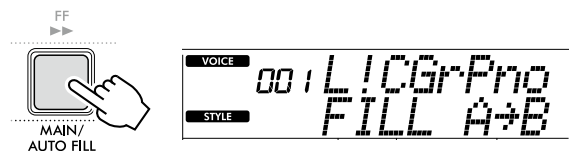

9 Нажмите [INTRO/ENDING/rit.].



Начнется воспроизведение концовки. По завершении концовки воспроизведение стиля автоматически останавливается.

Постепенное замедление концовки (ритарданто) достигается путем повторного нажатия кнопки [INTRO/ENDING/rit.] во время воспроизведения концовки.























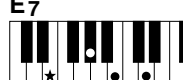











Как играть аккорды для воспроизведения стиля

Для пользователей, которые не знакомы с аккордами, в этой таблице удобно показано, как играть распространенные аккорды в области автоаккомпанемента на клавиатуре.

В зависимости от выбранного параметра Fingering Type, различают следующие способы воспроизведения аккордов.

- Если для параметра Fingering Type выбрано значение Multi (Игра аккордами), сыграйте ноты, составляющие аккорд, как показано ниже.
- Если для параметра Fingering Type выбрана функция «SmartChd», сыграйте только основной тон (отмеченный «★» в таблице ниже). Фактически воспроизводимый аккорд (например, мажорный или минорный) автоматически изменяется в соответствии с текущей тональностью простым нажатием только основного тона.

★ Указывает основной тон.

| Мажорный аккорд | Минорный аккорд | Септаккорд | Минорный септаккорд | Мажорный септаккорд |
|---|--|--|--|---|
| C  | Cm  | C7  | Cm7  | CM7  |
| D  | Dm  | D7  | Dm7  | DM7  |
| E  | Em  | E7  | Em7  | EM7  |
| F  | Fm  | F7  | Fm7  | FM7  |
| G  | Gm  | G7  | Gm7  | GM7  |
| A  | Am  | A7  | Am7  | AM7  |
| B  | Bm  | B7  | Bm7  | BM7  |

- Помимо позиции от основного тона допускаются также обращения со следующими исключениями: m7, m7b 5, m7(11), 6, m6, sus4, aug, dim7, 7b 5, 6 (9), sus2
- Обращения аккордов 7sus4 не распознаются, если ноты опущены.
- При проигрывании аккорда, который не распознается данным инструментом, на экране отсутствует индикация. В этом случае будет воспроизводиться только одна конкретная партия, например ритм.

Если выбрана функция «Multi», можно легко проигрывать большие мажорные, большие минорные септаккорды и минорные септаккорды нажатием от одной до трех клавиш.

Упрощенные аккорды для основного тона C



Воспроизведение мажорного аккорда
Нажмите основной тон (★) аккорда.



Воспроизведение минорного аккорда
Одновременно нажмите клавишу основного тона и ближайшую черную клавишу слева от нее.















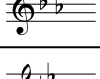

Воспроизведение мажорного септаккорда (7)
Одновременно нажмите клавишу основного тона и ближайшую белую клавишу слева от нее.



Воспроизведение минорного септаккорда (m7)
Одновременно нажмите клавишу основного тона и ближайшие белую и черную клавиши слева от нее (три клавиши одновременно).

Аккорды, которые воспроизводятся, когда выбрана функция Smart Chord

Если для параметра Fingering Type выбрана функция значение «SmartChd», если вы задаете тональность на основе состава партитуры (страница 31), сыграйте основной тон аккорда в области автоаккомпанемента. Это дает соответствующие аккорды ниже.

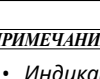
| Тональ- ность | Тональ- ность (экран) | Основной тон | | | | | | | | | | | |
|---|---|--------------------------------|----------------------------------|--------------------------------|----------------------------------|--------------------------------|--------------------|----------------------------------|--------------------|----------------------------------|--------------------|----------------------------------|--------------------|
| | | C [#] /D ^b | | D [#] /E ^b | | F [#] /G ^b | | G [#] /A ^b | | A [#] /B ^b | | | |
| | | C | D | E | F | G | A | B | | | | | |
|  | FL7 C ^b /A ^b min | Cdim | D ^b m | Ddim7 | E ^b 1+5 | E | Fdim | G ^b 7 | G | A ^b m | A | B ^b m7 ^b 5 | B |
|  | FL6 G ^b /E ^b min | Cdim | D ^b 7 | D | E ^b m | E | Fm7 ^b 5 | G ^b | Gdim | A ^b m | Adim7 | B ^b 1+5 | B |
|  | FL5 D ^b /B ^b min | Cm7 ^b 5 | D ^b | Ddim | E ^b m | Edim7 | F1+5 | G ^b | Gdim | A ^b 7 | A | B ^b m | B |
|  | FL4 A ^b /F min | C1+5 | D ^b | Ddim | E ^b 7 | E | Fm | G ^b | Gm7 ^b 5 | A ^b | Adim | B ^b m | Bdim7 |
|  | FL3 E ^b /C min | Cm | D ^b | Dm7 ^b 5 | E ^b | Edim | Fm | F [#] dim7 | G1+5 | A ^b | Adim | B ^b 7 | B |
|  | FL2 B ^b /G min | Cm | C [#] dim7 | D1+5 | E ^b | Edim | F7 | G ^b | Gm | A ^b | Am7 ^b 5 | B ^b | Bdim |
|  | FL1 F/D min | C7 | D ^b | Dm | E ^b | Em7 ^b 5 | F | F [#] dim | Gm | G [#] dim7 | A1+5 | B ^b | Bdim |
|  | Без тональности SP0 C/A min (по умолчанию) | C | C [#] dim | Dm | D [#] dim7 | E1+5 | F | F [#] dim | G7 | A ^b | Am | B ^b | Bm7 ^b 5 |
|  | SP1 G/E min | C | C [#] dim | D7 | E ^b | Em | F | F [#] m7 ^b 5 | G | G [#] dim | Am | A [#] dim7 | B1+5 |
|  | SP2 D/B min | C | C [#] m7 ^b 5 | D | D [#] dim | Em | Fdim7 | F [#] 1+5 | G | G [#] dim | A7 | B ^b | Bm |
|  | SP3 A/F [#] min | Cdim7 | C [#] 1+5 | D | D [#] dim | E7 | F | F [#] m | G | G [#] m7 ^b 5 | A | A [#] dim | Bm |
|  | SP4 E/C [#] min | C | C [#] m | D | D [#] m7 ^b 5 | E | Fdim | F [#] m | Gdim7 | G [#] 1+5 | A | A [#] dim | B7 |
|  | SP5 B/G [#] min | Cdim | C [#] m | Ddim7 | D [#] 1+5 | E | Fdim | F [#] 7 | G | G [#] m | A | A [#] m7 ^b 5 | B |
|  | SP6 F [#] /D [#] min | Cdim | C [#] 7 | D | D [#] m | E | Fm7 ^b 5 | F [#] | Gdim | G [#] m | Adim7 | A [#] 1+5 | B |
|  | SP7 C [#] /A [#] min | Cm7 ^b 5 | C [#] | Ddim | D [#] m | Edim7 | F1+5 | F [#] | Gdim | G [#] 7 | A | A [#] m | B |

ПРИМЕЧАНИЕ

- Индикация аккорда «1+5» на экране инструмента такая же, как для мажорного аккорда.
- Названия аккордов выше такие же, как на экране инструмента. Некоторые отображаемые ноты могут отличаться от тех, которые используются в имеющихся в продаже нотных изданиях.

Использование музыкальной базы данных

Если у вас возникли трудности с поиском и выбором нужного стиля и тембра, воспользуйтесь этой функцией. Просто выбрав свой любимый музыкальный жанр из музыкальной базы данных, вы получите идеальные настройки.

1 Удерживая [SHIFT], нажмите [STORAGE].

На экране появится название музыкальной базы данных, и автоматически включатся автоаккомпанемент и синхронный старт.

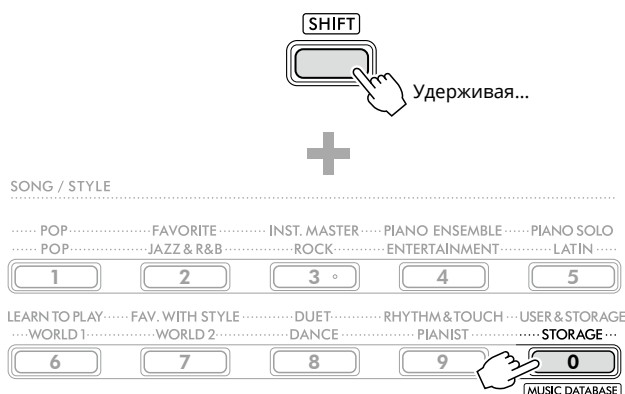

NUM LOCK Пока этот значок отображается на экране, вы можете использовать кнопки категории SONG/STYLE в качестве кнопок ввода номера.



2 Используйте кнопки [+ / YES] / [- / NO] или кнопки категории SONG/STYLE (в качестве кнопок ввода номера), чтобы выбрать нужную музыкальную базу данных.

Соответствующий тембр и стиль устанавливаются автоматически.

Информацию о доступных музыкальных базах данных см. в разделе Data List (Перечень данных) (страница 2) на веб-сайте.

3 Нажмите клавишу в области автоаккомпанемента, чтобы начать воспроизведение.

4 Нажмите [START/STOP], чтобы остановить воспроизведение.

Сохранение файла стилей

Данные стиля, созданного на другом инструменте или компьютере, можно зарегистрировать (загрузить) в стили с номерами 261–270 и затем воспроизводить их так же, как встроенные стили. Подробности см. в разделе «Проверка файлов, скопированных в прибор» (страница 58).

Воспроизведение композиций

Можно просто прослушивать внутренние композиции или использовать их с любой из функций, например с функцией Lesson (Урок). Во время игры одновременно со встроенной композицией, используйте функции «Отзыв на нажатие» ([страница 60](#)) и «Громкость композиции» ([страница 62](#)), чтобы настроить громкость в соответствии с вашим исполнением.

● Категория композиции

Композиции распределены по категориям, перечисленным ниже.

| Номер композиции | Категория композиций | Описание |
|------------------|--|--|
| 001 | DEMO (ДЕМОНСТРАЦИЯ) | Демонстрирует различные звуки, которые может издавать инструмент. |
| 002–013 | POP (ПОП) | В этой категории представлена коллекция хитов. Развлекайтесь, играя свои любимые композиции. |
| 014–050 | FAVORITE (ИЗБРАННОЕ) | Различные народные композиции со всего мира, которые сохранились в течение нескольких поколений, а также известные классические произведения. |
| 051–059 | INSTRUMENT MASTER | Композиции, в которых используются инструменты, отличные от фортепиано. |
| 060–075 | PIANO ENSEMBLE (ФОРТЕПИАННЫЙ АНСАМБЛЬ) | Замечательные фортепианные пьесы для исполнения не только сольно, но и в ансамбле. |
| 076–093 | PIANO SOLO (СОЛО НА ФОРТЕПИАНО) | Известные фортепианные пьесы. |
| 094–109 | LEARN TO PLAY (УЧИТЕСЬ ИГРАТЬ) | Композиции, которые используются в уроке KEYS TO SUCCESS (ключ к успеху) (страница 44). Каждая композиция состоит из основной версии и расширенной версии. |
| 110–129 | FAVORITE WITH STYLE (ИЗБРАННОЕ СО СТИЛЕМ) | Композиции, которые позволят вам насладиться исполнением, используя стиль как аккомпанемент (страница 32). |
| 130–142 | DUET (ДУЭТ) | Композиции, которые два исполнителя могут с удовольствием играть вместе. Они написаны так, что их можно исполнять и в одиночку. |
| 143–152 | RHYTHM & TOUCH TUTOR (ОБУЧЕНИЕ РИТМУ И СИЛЕ НАЖАТИЯ) | Композиции для практического обучения ритму и силе нажатия при игре каждой ноты на клавиатуре. |
| 153– | USER & STORAGE (ПОЛЬЗОВАТЕЛЬСКИЕ И ХРАНИЛИЩЕ) | Пять пользовательских композиций (153–157), в которые записывается игра на клавиатуре, и композиции (158–), которые скопированы с компьютера. Количество композиций, которые можно скопировать, определяется объемом свободного пространства, доступного на инструменте. Инструкции по копированию см. в страница 56 . |

Выбор и воспроизведение композиции

- 1 Нажмите [SONG]/[STYLE], чтобы вызвать значок **SONG** и режим Song (композиция).



- 2 Нажмите одну из кнопок категории SONG/STYLE для выбора нужной композиции (страница 13).

Дополнительные сведения о номерах композиций см. в разделе «Перечень данных» (страница 2) на веб-сайте.

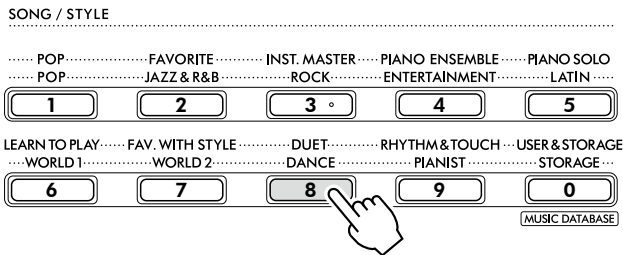

ПРИМЕЧАНИЕ

- Помимо вышеперечисленного, для выбора композиции доступны еще две операции. Дополнительную информацию см. в разделах [страницы 13](#) и [14](#).

- 3 Чтобы начать воспроизведение композиции, нажмите [START/STOP].

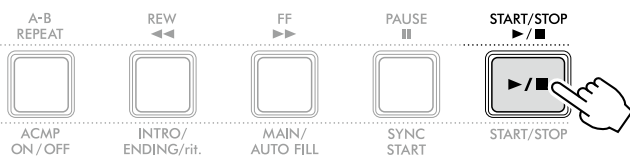

- 4 Чтобы остановить воспроизведение, нажмите [START/STOP] еще раз.

Изменение темпа

См. раздел «Изменение темпа» на [страница 15](#).

Регулировка громкости композиции

Это можно установить с помощью функции 021 (страница 62). Эта операция позволяет регулировать баланс громкости между воспроизведением композиции и клавиатурой.

Последовательное воспроизведение композиций

Удерживая нажатой клавишу [SHIFT], нажмите [PORTABLE GRAND], чтобы начать непрерывное последовательное воспроизведение композиций. Хотя по умолчанию непрерывно воспроизводятся только последовательность из 13 композиций (композиции № 001-013), этот диапазон можно изменить.

- 1 Нажмите кнопку [FUNCTION] для вызова экрана Function (функция) (страница 60).

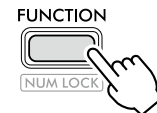

- 2 Нажимайте [+] / [-] до тех пор, пока в верхней строке экрана не отобразится «DemoGrp» (функция 063; страница 65).

Текущая группа «Демонстрация» отображается в нижней строке экрана.

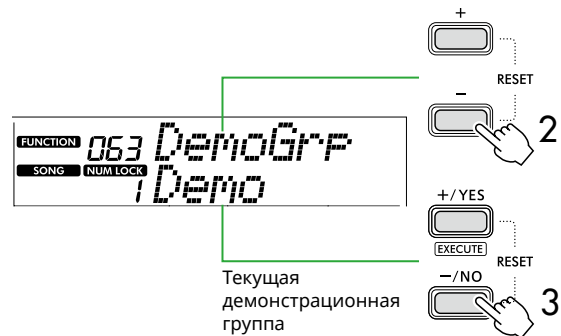

- 3 Используйте [+] / [-] / [YES] / [NO], чтобы выбрать нужную демонстрационную группу из списка ниже.

| | | |
|---|---------|---|
| 1 | Demo | Встроенные композиции (001 - 013) |
| 2 | Preset | Все встроенные композиции (001-142) |
| 3 | User | Все композиции пользователя (153-157) |
| 4 | Storage | Все композиции, скопированные с компьютера (158-) |

ПРИМЕЧАНИЕ

- Если выбран вариант «User» или «Storage», хотя они не содержат данных, вместо этого воспроизводятся демонстрационные композиции.

- 4 Нажмите [PORTABLE GRAND], удерживая [SHIFT].

Композиции, содержащиеся в выбранной группе, будут воспроизводиться последовательно.

Чтобы остановить воспроизведение, нажмите [SHIFT] еще раз или [START/STOP].

Случайное воспроизведение композиций

Если для демонстрационной группы (см. выше) задано значение, отличное от «Demo» (Демонстрация), последовательность воспроизведения можно изменить так, чтобы композиции воспроизводились не по очереди, а в случайном порядке. Для этого нажмите [FUNCTION] несколько раз, пока не появится «PlayMode» (функция 064; страница 65), затем выберите Normal или Random.

Выбор уровня партии левой руки

Некоторые из встроенных композиций позволяют выбирать между двумя различными уровнями исполнения левой руки. Информацию о соответствующих композициях см. в списке композиций в разделе «Перечень данных» (страница 2). Когда выбрана соответствующая композиция, то есть на экране отображается «LEVEL 1» (уровень 1) или «LEVEL 2» (уровень 2), при необходимости измените уровень, нажав [L/2], удерживая нажатой кнопку [SHIFT] перед запуском воспроизведения.

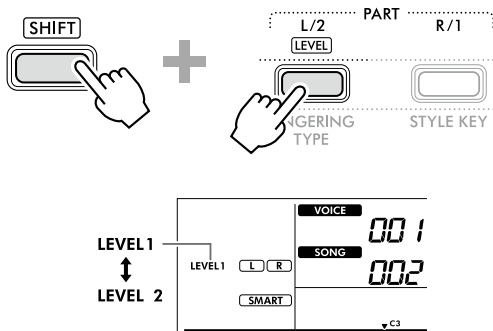

ПРИМЕЧАНИЕ

- Выбранный уровень будет сохранен, даже если выбрана другая композиция.

Перемотка композиции вперед, назад и установка на паузу

Перемотка вперед
Нажмите эту кнопку во время воспроизведения для перемотки композиции вперед на более позднюю позицию.

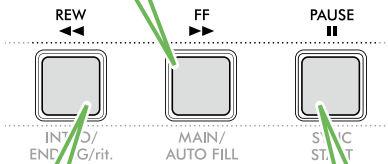

Перемотка назад
Нажмите эту кнопку во время воспроизведения для перемотки композиции назад на более раннюю позицию.

Пауза
При воспроизведении нажмите эту кнопку для приостановки воспроизведения и нажмите еще раз, чтобы начать воспроизведение с этой позиции.

ПРИМЕЧАНИЕ

- Когда функция повтора A-B (страница 41) включена, [REW] и [FF] будут работать только между A и B.
- [REW] и [FF] и [PAUSE (Пауза)] нельзя использовать во время непрерывного воспроизведения в группе «Демонстрация» (страница 39).

Изменение тембра мелодии композиции

Тембр мелодии композиции можно изменить по своему желанию.

- 1 Выберите композицию.
- 2 Выберите нужный тембр (страница 18).
- 3 Нажмите [FUNCTION], чтобы вызвать экран функций (страница 60).

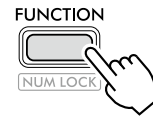

- 4 Нажимайте [+] / [-] до тех пор, пока в верхней строке экрана не появится надпись «MelodyVc» (функция 022; страница 62).

На экране отображается сообщение «YES?» (ДА?).

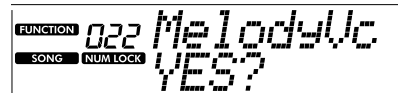

- 5 Нажмите кнопку [+ / YES].

Сообщение «SONG MELODY VOICE» (тембр мелодии композиции) прокручивается и выводится на экран, и тембр мелодии композиции меняется на тембр, выбранный на шаге 2. После изменения тембра снова отображается экран функций.

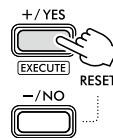

- 6 Нажмите [SHIFT], чтобы выйти из экрана функций.

- 7 Нажмите [START/STOP], чтобы прослушать композицию с измененным тембром.

ПРИМЕЧАНИЕ

- При выборе другой композиции настройка тембра мелодии будет сброшена.
- Вы не можете изменить тембр мелодии для пользовательской композиции и композиций в категории «RHYTHM & TOUCH TUTOR» (обучение ритму и силе нажатия).

Воспроизведение повтора A-B

Можно повторно воспроизводить конкретную часть композиции, указав начальную и конечную точку (A и B), которые задаются с шагом в один такт.

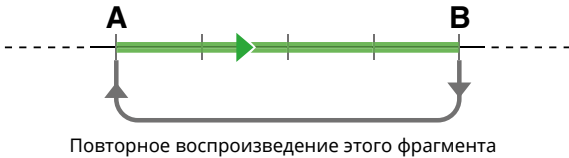

- 1 Запустите воспроизведение композиции (страница 39).
- 2 Когда воспроизведение достигнет точки, которую вы хотите указать в качестве начальной точки, нажмите [A-B REPEAT], чтобы установить точку A.
- 3 Когда воспроизведение достигнет точки, которую вы хотите указать в качестве конечной точки, снова нажмите [A-B REPEAT], чтобы установить точку B.

Теперь указанный фрагмент композиции A-B будет воспроизводиться повторно.



ПРИМЕЧАНИЕ

- Даже когда композиция остановлена, повтор A-B можно установить, указав A и B с помощью [REW] и [FF].
- Если в качестве начальной точки «A» требуется задать начало композиции, нажмите кнопку [A-B REPEAT] перед запуском воспроизведения.

- 4 Чтобы отменить повторное воспроизведение, нажмите [A-B REPEAT].

ПРИМЕЧАНИЕ

- Повторное воспроизведение также можно отменить, выбрав другую композицию.

- 5 Чтобы остановить воспроизведение, нажмите [START/STOP].

Включение и выключение каждой части композиции

Данные композиции состоят из двух частей, которые можно включать и выключать по отдельности, нажимая соответствующую кнопку только во время воспроизведения.

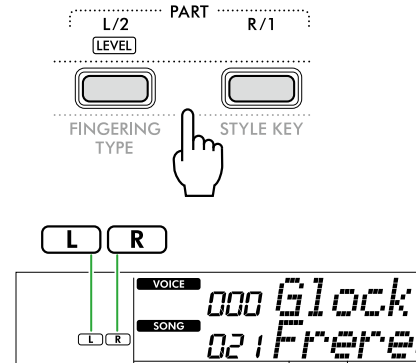

- При выборе пользовательской композиции (номера композиций 153–157; страница 49) Индикация «L» или «R» отображается, когда соответствующая партия содержит данные, и не отображается, когда соответствующая партия отключена или не содержит данных.
- Если выбрана композиция, которая не является пользовательской композицией Индикация «L» или «R» появляется независимо от того, содержит ли соответствующая часть данные или нет.

Включая или отключая партии L (левой руки) и R (правой руки) во время воспроизведения, можно прослушивать включенную партию или разучивать другую (отключенную) партию на клавиатуре.

ПРИМЕЧАНИЕ

- При выборе другой композиции состояние ВКЛ./ВЫКЛ. для партий будет отменено.

Копирование композиций с компьютера на этот инструмент

Подключив разъем [USB TO HOST] данного инструмента к компьютеру с помощью USB-кабеля, вы можете загружать файлы композиций с компьютера.

Подробную информацию см. в разделе «Копирование файлов с/на компьютер» на страница 56.

Изучение ритма и силы нажатия при игре на клавиатуре (RHYTHM & TOUCH TUTOR)

Эта функция доступна при воспроизведении композиций в категории «RHYTHM & TOUCH TUTOR», содержащей композиции 143-152.

1 Нажмите [SONG]/[STYLE], чтобы появился значок **SONG.**



2 Нажмите [RHYTHM&TOUCH] на кнопках категорий SONG.

Убедитесь, что для Touch Response установлено значение, отличное от «Off».

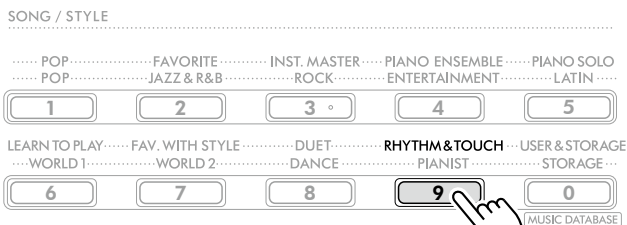

3 Чтобы начать воспроизведение композиции, нажмите [START/STOP].

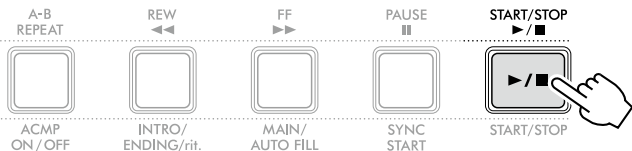

4 Сыграйте на клавиатуре любую ноту в соответствии с движением маркера.

Выдерживая правильный ритм и силу нажатия, вы можете нажимать любую клавишу.

Маркер перемещается вправо.

Маркеры имеют три разных размера в зависимости от силы нажатия.

Играйте на клавиатуре с силой, соответствующей размеру отображаемого маркера.

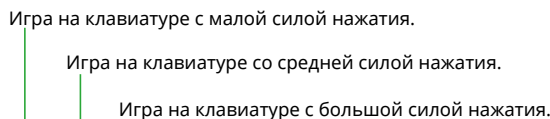

Этот датчик показывает силу нажатия во время игры.

Когда маркер попадает на белый квадрат и перекрывает его, играйте на клавиатуре, стараясь контролировать силу нажатия.

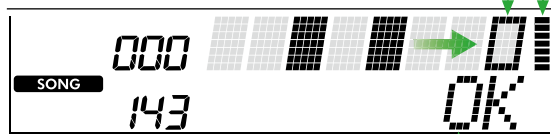

Если верна только ритмика, отображается «OK»; если время и сила касания верны, отображается «Good!».

Чтобы остановить воспроизведение композиции, нажмите [START/STOP].

5 Когда композиция закончится, результаты упражнения отобразятся на экране в виде партитуры и сообщения.

Excellent Play!
Good Timing!
Try Again

Использование функции разучивания композиций

Используйте эти удобные функции для разучивания встроенных композиций и улучшения своих навыков игры. Уроки обеспечивают оптимальное и приятное обучение, просто выберите тот, который вам подходит больше всего, и начинайте постепенно улучшать свои навыки игры на клавиатуре. Партитуру можно найти в книге композиций (партитуры, доступные для бесплатной загрузки). Информацию о том, как получить книгу композиций, см [страница 2](#).

Keys To Success

([страница 44](#))

Вы можете выбрать ключевые фразы композиции — которые вам больше всего нравятся или над которыми нужно поработать — и проигрывать их одну за одной. Этот урок оптимально подходит для начинающих исполнителей.

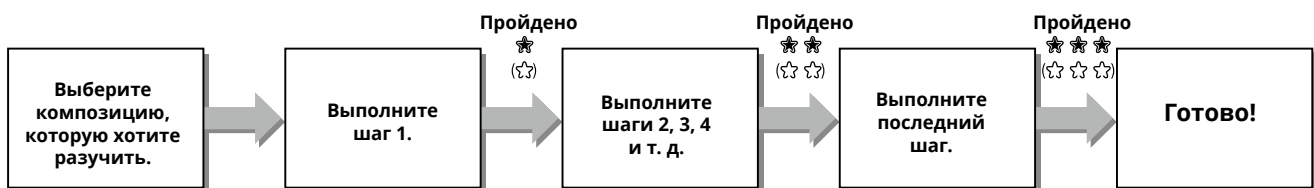

Каждая композиция состоит из нескольких шагов. Каждый раз, когда вы воспроизводите композицию на текущем шаге, ваше исполнение будет оцениваться. Оценка 60 и больше говорит о том, что вы прошли данный шаг и можете переходить к следующему (он запустится автоматически).

Статус прохождения ★ (если для уровня партии левой руки выбрано значение Level 1 (Уровень 1)), отображается «☆☆» сохраняется, но вы можете перейти к следующему шагу, даже если вы не прошли этот шаг, или можете повторить этот шаг позже.

3-Step Lesson (Прослушивание, ритмика и ожидание)

([страница 47](#))

Встроенные композиции можно разучивать в три шага, отдельно для правой и для левой рук либо для обеих рук вместе. Это удобно, если вы хотите практиковаться в исполнении всей композиции целиком с выбранной партией.

- Урок 1 — Listen (Прослушивание)Послушайте воспроизведение партии, которую будете играть. Постарайтесь как можно лучше запомнить ее.
- Урок 2 — Timing (Ритмика).....Учитесь играть ноты с правильным ритмом. Даже при нажатии неправильных нот будут звучать правильные ноты.
- Урок 3 — Waiting (Ожидание).....Учитесь играть правильные ноты. Воспроизведение композиции приостанавливается до тех пор, пока вы не сыграете правильную ноту.

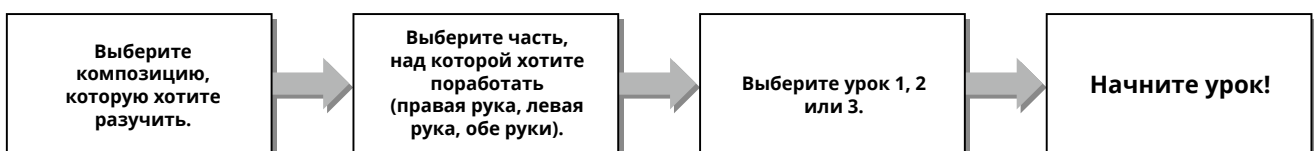

Функцию 3-Step Lesson можно использовать вместе с функцией KEYS TO SUCCESS ([страница 44](#)).

Если некоторые фразы в уроке Keys To Success кажутся вам трудными для воспроизведения, воспользуйтесь 3-Step Lesson, чтобы прослушать фразу, поупражняться только в ритме воспроизведения или поставить фразу на паузу до тех пор, пока вы не сыграете ноты правильно.

Статус прохождения не отображается при использовании 3-Step Lesson вместе с функцией KEYS TO SUCCESS (Ключ к успеху).

Keys To Success

Этот урок позволит вам попрактиковаться в отдельных фразах композиции (на каждом шаге), чтобы эффективно освоить всю композицию.

1 Загрузите книгу композиций с веб-сайта Yamaha (страница 2).

Количество шагов и частей урока (предустановленных) для разных композиций будет различаться. Дополнительные сведения см. в книге композиций.

ПРИМЕЧАНИЕ

- В этом режиме можно использовать все встроенные композиции с 002 по 142, особенно композиции категории LEARN TO PLAY.

2 Нажмите [SONG]/[STYLE], чтобы появился значок **SONG**.



3 Нажмите одну из кнопок категории SONG, чтобы выбрать нужную композицию.

Для примера мы выберем композицию «Für Elise (Basic)» (композиция № 094) из категории LEARN TO PLAY. Откройте соответствующую страницу в книге композиций.

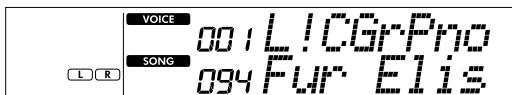
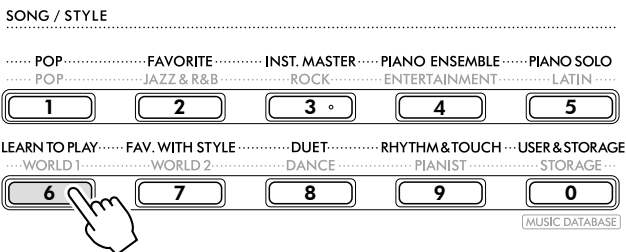

4 Нажмите [KEYS TO SUCCESS], чтобы начать этот урок.

На экране появится значок клавиатуры «Step01» и партия для разучивания (R, L или LR). Если вы уже прошли несколько шагов, на экране отобразится номер следующего шага.

Вместо шага, отображаемого на экране, вы также можете выбрать и отработать другой шаг. Подробную информацию о том, как сделать выбор, см. в разделе «Выбор и отработка определенного шага» (страница 45).

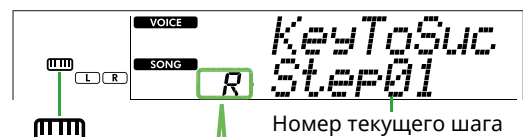

Появляется, когда включена функция Keys To Success (Ключ к успеху).

- Часть урока
- R : урок для правой руки
 - L : урок для левой руки
 - LR : урок для обеих рук

5 Нажмите [START/STOP], чтобы начать урок.

После вступления (звука счета) начинается воспроизведение текущего шага.

Попробуйте играть на клавиатуре, глядя на партитуру в книге композиций или на индикацию нот, отображаемую на экране.

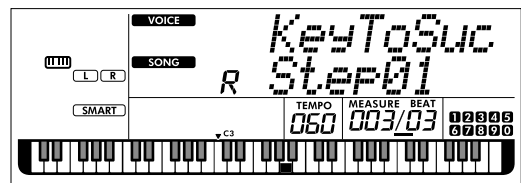
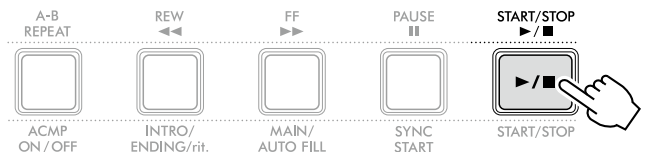

ПРИМЕЧАНИЕ

- Чтобы упражнения доставляли больше удовольствия, к каждой композиции применена особая аранжировка. По этой причине темп воспроизведения может быть немного ниже, чем у оригинала.

6 Подтвердите оценку на текущем этапе.

По завершении текущего шага на экране отобразится ваша оценка (от 0 до 100).

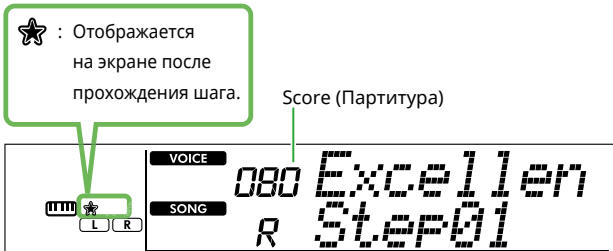

Оценка от 60 до 100 говорит о том, что вы прошли данный шаг и можете переходить к следующему (он запустится автоматически). Оценка от 0 до 59 говорит о том, что вы не прошли данный шаг и должны повторить попытку (шаг запустится заново автоматически).

ПРИМЕЧАНИЕ

- Если тренировочная часть задана для обеих рук, вы не сможете пройти Шаг, даже если хорошо сыграете только одну руку. На экране появляется только сообщение типа «Left Part is correct!».

7 Выполните шаги 02, 03, 04 и так далее.

Каждая композиция содержит окончательный шаг, который вы будете проигрывать на протяжении всей композиции. Когда вы пройдете все шаги, режим Keys To Success автоматически отключится и воспроизведение остановится.

Выбор и отработка определенного шага

Если вы хотите включить в упражнение шаг, который вам не удалось выполнить, или повторить шаг, который у вас плохо получается, нажмите [+ / YES] / [- / NO], чтобы выбрать нужный шаг.

Чтобы отменить этот урок, нажмите [START/STOP].

8 Чтобы остановить этот урок, нажмите [KEYS TO SUCCESS] еще раз.

Подтверждение вашего статуса прохождения

Символ ☆ или ☆ на дисплее указывает, пройден ли текущий шаг или композиция.

● Когда выбран шаг

Если выбрана композиция, которая содержит два уровня, ☆ указывает, что пройден текущий шаг Level 1 (Уровень 1), а ☆ — что пройден текущий шаг Level 2 (Уровень 2).

☆ или ☆ : Пройдено
Нет индикации : Еще не пройдено

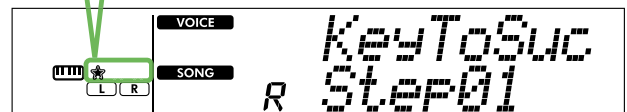

● Когда выбрана композиция

Количество звезд означает статус прохождения.

• Пример обозначения статуса прохождения для Level 2 (Уровень 2)

Нет индикации : Ни один шаг не был пройден.
☆ : Один или несколько шагов, включая последний, не пройдено.
☆ ☆ : Пройден только последний Шаг.
☆☆ : Все шаги, кроме последнего, пройдены.
☆☆☆ : Все шаги пройдены.



• Пример обозначения композиции, содержащей два уровня

После прохождения уровня на дисплее отображается ☆. Если пройден только Level 2 (Уровень 2), то Level 1 (Уровень 1) также считается пройденным, и на дисплее отображается только ☆.

| | |
|-----|---|
| ☆☆ | : Для Level 1 (Уровень 1) пройдены все шаги, кроме последнего. Для Level 2 (Уровень 2) пройден один или несколько шагов, кроме последнего. |
| ☆☆☆ | : Для Level 1 (Уровень 1) пройдены все шаги. Для Level 2 (Уровень 2) пройден один или несколько шагов, кроме последнего. |
| ☆☆☆ | : Для Level 1 (Уровень 1) пройдены все шаги. Для Level 2 (Уровень 2) пройден только последний шаг. |
| ☆☆☆ | : Для Level 1 (Уровень 1) пройдены все шаги. Для Level 2 (Уровень 2) пройдены все шаги, кроме последнего. |
| ☆☆ | : Для Level 1 (Уровень 1) пройден только последний шаг. Для Level 2 (Уровень 2) пройден один любой шаг, кроме последнего. |

Удаление статуса прохождения

Все записи о результатах успешного прохождения можно удалить.

● Удаление записей статуса прохождения всех шагов

1 При выключенном Keys To Success выберите композицию, для которой вы хотите очистить результаты прохождения.

2 Удерживая [SHIFT], нажмите [KEYS TO SUCCESS].

Появится подтверждающее сообщение.

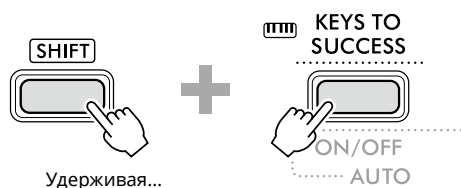

3 Нажмите [+ / YES].

На экране появится «Cleared», указывая на то, что очистка завершена.

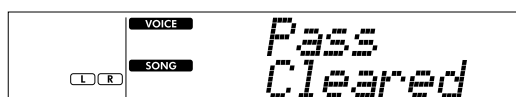
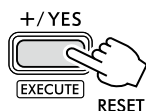

● Удаление записи статуса прохождения для отдельного шага

1 При выключенном Keys To Success выберите композицию, для которой вы хотите очистить результаты прохождения.

2 Нажмите [KEYS TO SUCCESS] для включения.

3 Используйте [+ / YES] / [- / NO], чтобы выбрать шаг, для которого вы хотите очистить результаты прохождения.

4 Удерживая [SHIFT], нажмите [KEYS TO SUCCESS].

Появится подтверждающее сообщение.

5 Нажмите [+ / YES].

На экране появится «Cleared», указывая на то, что очистка завершена.

3-Step Lesson (Прослушивание, ритмика и ожидание)

● Урок 1 Listen (Прослушивание)

В этом уроке не нужно играть на клавиатуре. Будут звучать мелодия и аккорды выбранной партии. Внимательно прослушайте и запомните ее.

● Урок 2 Timing (Ритмика)

В этом уроке сосредоточьтесь на проигрывании нот с соблюдением правильного ритма. Даже при нажатии неправильных нот будут звучать отображаемые на экране правильные ноты.

● Урок 3 Waiting (Ожидание)

В этом уроке попробуйте сыграть правильные ноты, отображаемые на экране. Композиция приостанавливается до тех пор, пока вы не сыграете правильную ноту, а темп воспроизведения изменится в соответствии со скоростью, с которой вы играете.

ПРИМЕЧАНИЕ

- Для сохранения постоянного темпа воспроизведения во время Урока 3: Ожидание: выключите параметр *Your Tempo* (свой темп) с помощью функции номер 039 (страница 63).

1 Нажмите [SONG]/[STYLE], чтобы появился значок **SONG**.



2 Нажмите одну из кнопок категории SONG, чтобы выбрать нужную композицию (страница 13).

ПРИМЕЧАНИЕ

- Функцию 3-Step Lesson также можно применить к композициям, скопированным с компьютера (страница 56), но нельзя применить к пользовательским композициям (страница 49) или демонстрационной композиции (страница 38).

3 Нажмите одну или обе кнопки [R/1] и [L/2], чтобы выбрать партию, которую хотите разучить.

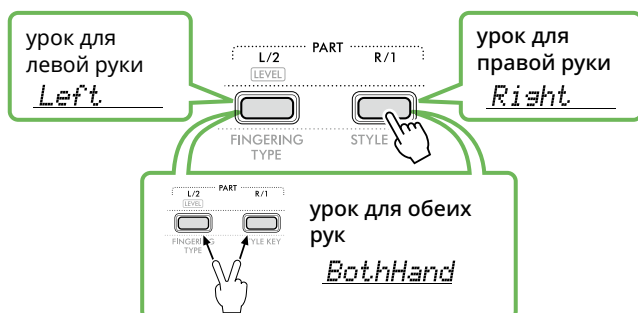

ПРИМЕЧАНИЕ

- Если «No LPart» появляется при нажатии [L/2], текущая композиция не содержит партию левой руки.

4 Нажмите [3-STEP LESSON], чтобы начать воспроизведение для разучивания композиций.

Повторное нажатие этой кнопки приведет к изменению номера урока с 1: LISTEN (Прослушивание), 2: TIMING (Ритмика), 3: WAITING (Ожидание), выключить и повторно включить. Нажимайте эту кнопку, пока на экране не появится нужный номер.

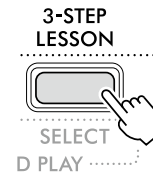

ПРИМЕЧАНИЕ

- Во время воспроизведения урока вы можете изменить номер урока, нажав эту кнопку, и остановить урок в любой момент, нажав [START/STOP].
- Во время воспроизведения урока основной тембр автоматически меняется на «000» (Настройка в одно касание; страница 18), а наложение тембров и нижний тембр при разделении использовать нельзя.
- Если меняется тембр мелодии композиции (страница 40), индикацию ноты на экране можно сдвинуть на октаву в зависимости от выбранного тембра.

5 По завершении воспроизведения урока проверьте свою оценку на экране.

Для уроков 2 Timing (Ритмика) и 3 Waiting (Ожидание) предусмотрены четыре уровня оценки исполнения.

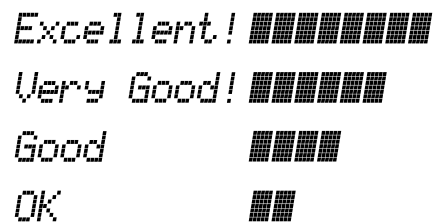

После появления оценки Урок начнется снова с начала.

6 Чтобы остановить урок, нажмите [START/STOP].

Выключение ведущей ноты

Если функция Guide (Обучение) включена, звучит ведущая нота, пока вы выполняете упражнение в рамках урока 3 (Ожидание). Эта функция очень полезна, если вы не знаете точно, какие клавиши нажимать следующими. Ведущая нота будет звучать немного позже такта, чтобы указать правильную ноту, если вам не удастся сыграть правильную ноту в правильном такте. Если вы сыграете правильную ноту в правильное время, ведущая нота не будет звучать, и воспроизведение продолжится. Если вы не хотите слышать ведущую ноту, выключите эту функцию, выполнив следующие шаги.

- 1 Нажмите [FUNCTION], чтобы вызвать экран функций (страница 60).
- 2 Нажимайте [+]/[-] до тех пор, пока в верхней строке экрана не отобразится «Guide» (функция 040; страница 63).

В нижней строке экрана будет отображаться текущая настройка функции «Guide».

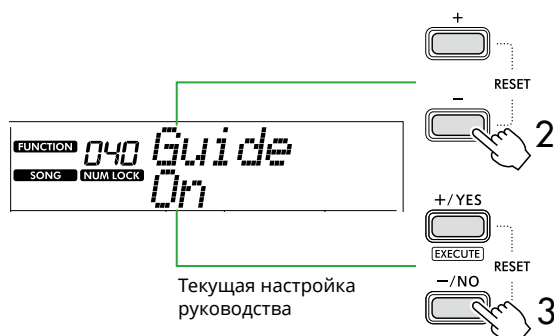

- 3 Нажмите [-/NO], чтобы выбрать Off (Выкл.).

По умолчанию эта функция включена (ведущая нота воспроизводится).

ПРИМЕЧАНИЕ

- Эта последовательность действий недоступна в режиме урока.
- Эта последовательность действий отключает подсветку клавиш.

Функция обучающей ноты доступна для всех встроенных композиций, кроме композиций в категориях FAVORITE WITH STYLE (Избранное со стилем) (партия левой руки) и № 59.

Keys To Success (Ключ к успеху) с 3-Step Lesson

Оба эти урока можно комбинировать.

- 1 Включите урок Keys To Success.
См. шаги 2–4 на [страница 44](#).
- 2 Выберите нужный шаг с помощью [+ /YES] / [- /NO], затем нажмите [3-STEP LESSON] несколько раз, чтобы выбрать нужный урок.
Воспроизведение выбранного урока начнется в режиме Keys To Success. Попробуйте сыграть фразу на текущем шаге выбранного урока. В качестве оценки каждого шага отображаются только сообщения «Timing is correct!» (Правильный ритм!) или «Your playing is correct!» (Вы играете правильно!), а статус прохождения недоступен.
- 3 Чтобы вернуться только в режим «Ключи к успеху», нажмите [[3-STEP LESSON]] несколько раз, пока не появится «StepXX» (XX: номер) на экране.
- 4 Чтобы выйти из режима урока, нажмите [KEYS TO SUCCESS].

Запись собственного исполнения

Вы можете записать до пяти своих исполнений как пользовательские композиции (User 1–5: номера композиций 153–157). Записанные пользовательские композиции в дальнейшем можно воспроизводить на этом инструменте. Записанную пользовательскую композицию можно воспроизвести аналогично встроенной.

Запись новой пользовательской композиции

В этом разделе описано, как записать свое исполнение в новую пользовательскую композицию, которая будет сохранена на этом инструменте. Вы можете записать до пяти своих исполнений как пользовательские композиции (User 1–5: номера композиций 153–157).

1 Нажмите [SONG]/[STYLE], чтобы появился значок **SONG**.



2 Выполните необходимые настройки для тембра и стиля.

Чтобы записать воспроизведение стиля, включите АСМР на (страница 32).

3 Нажмите [REC], чтобы войти в режим готовности к записи.

Эта операция выбирает незаписанную пользовательскую композицию с наименьшим номером (153–157 или «User 1»–«User 5») как место для записи и сохранения. Чтобы выполнить запись в другую конкретную пользовательскую композицию, используйте [+ / YES] и [- / NO] перед нажатием [REC].

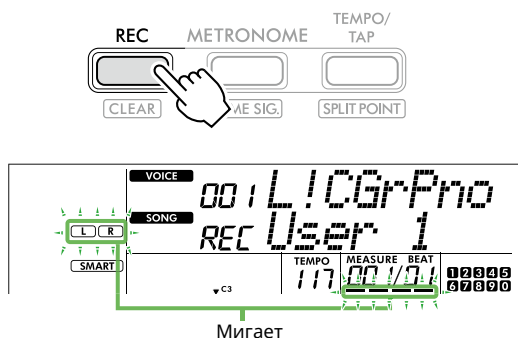

Чтобы выйти из режима записи, нажмите [REC] еще раз, чтобы остановить мигание экрана.

УВЕДОМЛЕНИЕ

- Если все пользовательские композиции содержат записанные данные, автоматически выбирается композиция «User 1 (композиция номер 153)». В этом случае, поскольку хранящиеся в композиции «User 1» данные будут перезаписаны с удалением ранее записанных данных, мы рекомендуем вам сохранить важные данные на компьютер (см. страница 56).

ПРИМЕЧАНИЕ

- Автоаккомпанемент нельзя включить/выключить в режиме ожидания записи.

4 Чтобы начать запись, начните играть на клавиатуре.

Вы можете независимо записать только ритм воспроизведения стиля, нажав [START/STOP] и затем изменив секцию (страница 33).



5 Нажмите [START/STOP], чтобы остановить запись.

При использовании стиля вы также можете остановить запись, нажав [INTRO/ENDING/rit.] и дождавшись окончания воспроизведения.

Как только запись закончится, на экране отобразится «Writing!», после чего соответствующие данные будут сохранены.

УВЕДОМЛЕНИЕ

- Пока на экране отображается «Writing!», никогда не выключайте питание и не подключайте/отсоединяйте адаптер переменного тока. Это может привести к потере данных.

6 Чтобы воспроизвести записанную композицию, нажмите [START/STOP].

Ограничения во время записи

- Нельзя записать щелчки метронома и параметры Reverb Level (Уровень реверберации), Transpose (Транспонирование) и Tuning (Подстройка).
- Следующие параметры и кнопки недоступны, или, в случае их использования, новые значения записываться не будут:
 - Кнопка АККОМП. ВКЛ./ ВЫКЛ., ТОЧКА РАЗДЕЛЕНИЯ, Reverb Type (Тип реверберации), Chorus Type (Тип хоруса), Harmony/Arpeggio Type (Тип гармонии/арпеджио), [FUNCTION], кнопка [PORTABLE GRAND].

Запись на указанную партию (дорожку)

Структура партии (трека) композиции

Вы можете записать свое исполнение на следующие две части (дорожки) пользовательской композиции по отдельности или одновременно.

● Часть R/1:

Ваше исполнение мелодии записывается в эту партию.

● Часть L/2:

Ваше воспроизведение стиля (изменения аккорда и изменения раздела) записываются в эту партию.

Чтобы указать записываемую партию для целевой партии, используйте [R/1] и [L/2]. «1» и «2», указанные на кнопке, обозначают номер партии.

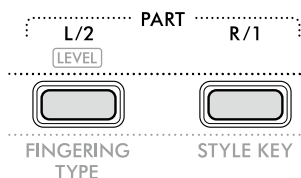

1 Выполните необходимые настройки для тембра и стиля.

Чтобы записать воспроизведение стиля, включите АСМР на (страница 32).

2 Удерживая [REC], нажмите [R/1] или [L/2], чтобы включить режим записи.

Если вы хотите записать воспроизведение стиля, обязательно выберите Часть 2. Если вы хотите записать исполнение мелодии, выберите Часть 1 или Часть 2 по желанию.

Эффект DSP можно записать только в Часть 1.

На иллюстрации ниже показан выбор Части 2.

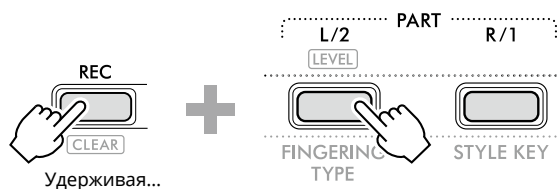

На экране появляется пользовательская композиция.

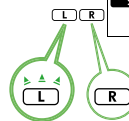

«R» обозначает часть 1, а «L» — часть 2. Оба значка мигают, остаются включенными или гаснут в зависимости от состояния данных и операции.

- Мигает : Выбрано для записи.
- On (Вкл.) : Содержит записанные данные.
- Off (Выкл.) : Не содержит данных или приглушена.

Во время записи уже записанную партию можно воспроизвести или отключить для нее звук.

Чтобы воспроизвести или отключить звук, нажмите [R/1] или [L/2]. Это позволяет переключаться между воспроизведением и отключением звука.

3 Нажмите [+ / YES] / [- / NO], чтобы выбрать нужную пользовательскую композицию.

Если на экране отображается «R» (П) или «L» (Л), выбранная композиция уже записана.

4 Чтобы начать запись, начните играть на клавиатуре.

Если уже имеются записанные партии, можно записать еще одну партию, воспроизводя при этом ранее записанную партию, нажав для этого кнопку [START/STOP].

Вы можете независимо записать только ритм воспроизведения стиля, нажав [START/STOP] и затем изменив раздел (страница 33).

5 Нажмите [START/STOP], чтобы остановить запись.

Как только запись закончится, на экране отобразится «Writing!», после чего соответствующие данные будут сохранены.

УВЕДОМЛЕНИЕ

- Пока на экране отображается «Writing!», никогда не выключайте питание и не подключайте/отсоединяйте адаптер переменного тока. Это может привести к потере данных.

6 Чтобы воспроизвести записанную композицию, нажмите [START/STOP].

При воспроизведении записанной композиции нажатие [R/1] или [L/2] позволяет отключить звук партии 1 или партии 2. При каждом нажатии кнопки происходит переключение воспроизведения/отключения звука.

Удаление пользовательской композиции

1 Нажмите [SONG]/[STYLE], чтобы появился значок **SONG**.



2 Среди кнопок категорий SONG нажмите [USER&STORAGE], чтобы выбрать нужную композицию.

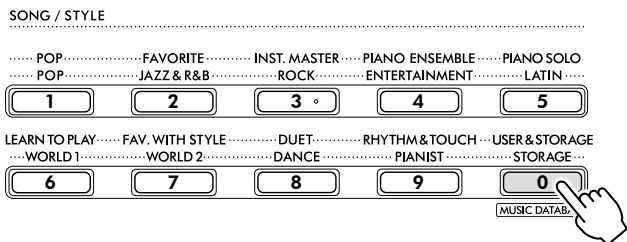

3 Удерживая [SHIFT], нажмите [REC].
Отображается запрос на подтверждение операции.

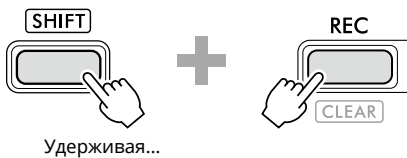

Чтобы отменить операцию, нажмите [-/NO].

4 Нажмите [+ /YES].
Отображается запрос на подтверждение операции.



Чтобы отменить операцию, нажмите [-/NO].

5 Нажмите [+ /YES], чтобы удалить композицию.
«Writing!» появляется во время очистки композиции.

Сохранение избранных настроек (регистрационная память)

В инструменте предусмотрена функция регистрационной памяти, позволяющая сохранить избранные настройки, которые при необходимости будет несложно восстановить. Хотя по умолчанию сохранено 10 полных настроек, вы можете заменить их вашими собственными настройками.

Восстановление настроек панели из регистрационной памяти

1 Нажмите [REGIST MEMORY].

Кнопки категории SONG/STYLE теперь работают как кнопки ввода номера, который указан на каждой кнопке. На экране появится «LoadNo.?».



2 Из кнопок категории SONG/STYLE нажмите любую из кнопок [1]–[0], чтобы загрузить настройки.

На экране отображается вызванный номер регистрационной памяти и название тембра, зарегистрированное в выбранной регистрационной памяти.

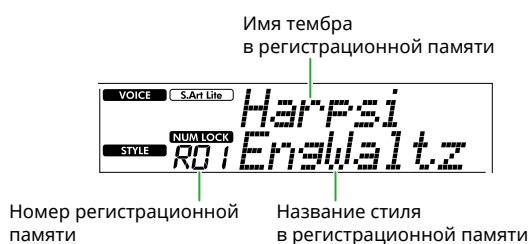
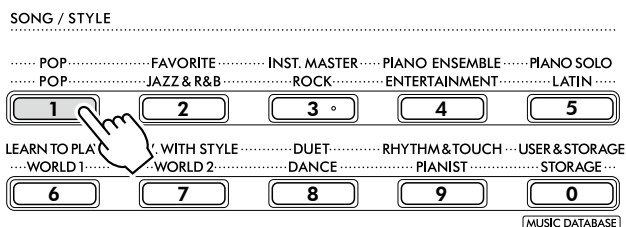

Номер регистрационной памяти можно изменить, нажав одну из других цифровых кнопок.

3 Чтобы выйти из этого состояния, нажмите [REGIST MEMORY].

Заводские настройки

| Номер регистрационной памяти | Название тембра в памяти |
|------------------------------|-----------------------------------|
| R01 | S.Art Lite Harpsichord |
| R02 | S.Art Lite Nylon Guitar Harmonics |
| R03 | S.Art Lite Steel Guitar Harmonics |
| R04 | S.Art Lite Distortion Guitar |
| R05 | S.Art Lite Slap Bass |
| R06 | S.Art Lite Strings |
| R07 | S.Art Lite Gospel Choir |
| R08 | S.Art Lite Tenor Sax |
| R09 | S.Art Lite Brass Section |
| R00 | S.Art Lite Flute |

Параметры, сохраняемые в регистрационной памяти

● Настройки тембра

- Настройки основного тембра: номер тембра и все настройки связанных с тембром функций
- Настройка наложенного тембра: включение/выключение режима наложения тембров и все настройки связанных функций
- Настройки нижнего тембра: Включение/выключение разделения и все настройки связанных функций

● Настройки эффектов

Тип реверберации, уровень реверберации, тип хоруса, включение/выключение DSP, тип DSP, включение/выключение сустейна

● Настройки гармонии/арпеджио

Включение/выключение гармонии/арпеджио и все настройки связанных функций

● Настройки воспроизведения стилей*

номер стиля, Аккомп. Вкл./ Выкл., громкость стиля, темп, основная часть A/B, Fingering Type, тональность, Автовоспр. аккордов Вкл./Выкл., последовательность аккордов

● Другие настройки

Транспонирование, точка разделения, все настройки функции «DUO», функция педали.

* Когда выбрана композиция, настройки воспроизведения стиля нельзя записать или вызвать.

Сохранение настроек панели в регистрационной памяти

- 1 Измените необходимые настройки панели, такие как тембр и стиль.
- 2 Удерживая [SHIFT], нажмите [REGIST MEMORY].
Кнопки категории SONG/STYLE теперь работают как кнопки ввода номера, который указан на каждой кнопке. На экране появится «MemNo.?».

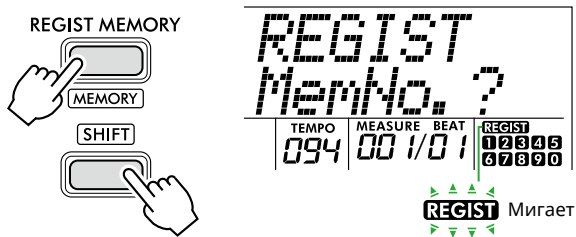

- 3 Из кнопок категории SONG/STYLE нажмите одну из [1]–[0], чтобы запомнить текущие настройки панели.

Если вы выберете номер регистрационной памяти, который уже содержит данные, на экране появится «Overwrt?». Чтобы перезаписать, нажмите [+ /YES]; для отмены нажмите [- /NO].

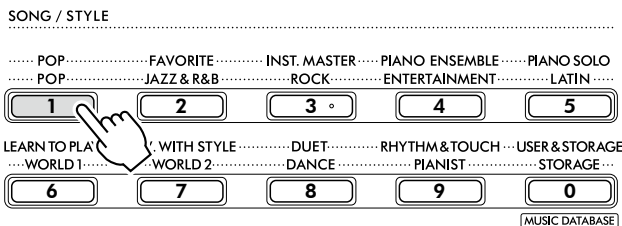

Во время запоминания на экране появляется «MemOK» и мигает значок номера, соответствующий номеру, выбранному на этом этапе. Когда запоминание завершится, загорится значок цифры.

УВЕДОМЛЕНИЕ

- В случае выбора номера регистрационной памяти, содержащей ранее записанные данные, эти данные удаляются и перезаписываются новыми данными.
- Чтобы сбросить каждую регистрационную память до заводских настроек, выполните операцию «Очистка резервной копии».
- Не выключайте питание, пока на экране отображается «MemOK», иначе данные могут быть повреждены или утеряны.

Удаление регистрационной памяти

- 1 Удерживая [SHIFT], нажмите [REGIST MEMORY].
Кнопки категории SONG/STYLE теперь работают как кнопки ввода номера, который указан на каждой кнопке. На экране появится «MemNo.?».

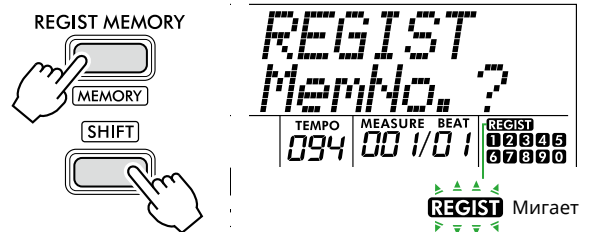

- 2 Удерживая нажатой [SHIFT], нажмите номер, который необходимо удалить, из кнопок категории SONG/STYLE [1]–[0].

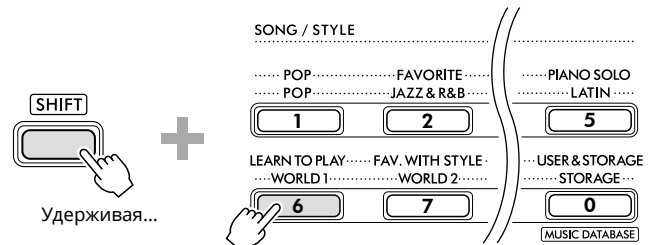

На экране появится «ClrRegX?» («X» представляет номер регистрационной памяти).

- 3 Нажмите [+ /YES], чтобы удалить регистрационную память.

Нажмите [- /NO], чтобы отменить операцию удаления. После удаления номер регистрационной памяти перестанет отображаться на экране.



Отключение восстановления конкретных элементов (команда Freeze)

Регистрационная память позволяет восстановить все ранее заданные настройки панели нажатием одной кнопки. Но иногда необходимо, чтобы некоторые элементы не менялись даже при активации наборов параметров из регистрационной памяти. Например, если вы хотите изменить настройки тембра, сохранив при этом прежние настройки воспроизведения стиля, можно «заморозить» (команда Freeze) настройки стиля и сохранить их при переходе на другой номер регистрационной памяти. Выберите элементы, которые нужно «заморозить», с помощью функций 052, 053 и 054 (страница 64).

Подключение к другим устройствам

⚠ ВНИМАНИЕ

- Перед подключением выключите питание как этого инструмента, так и другого аудиоустройства. Прежде чем включать или выключать питание, следует установить минимальное значение (0) для всех уровней громкости. В противном случае возможно повреждение устройства, поражение электрическим током или потеря слуха.

Подключение наушников или внешних динамиков (продаются отдельно)

Параметры подключения

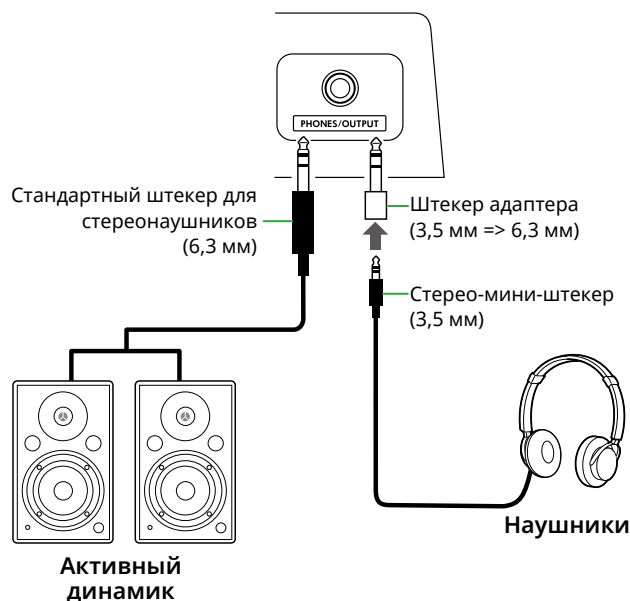

К разъему типа jack [PHONES/OUTPUT] можно подключить наушники, а также внешние аудиоустройства, например, активные динамики и усилители клавиатуры. Это позволит вам слышать звук этого инструмента через эти устройства. Динамики этого инструмента будут отключены, пока в разъем типа jack вставлена вилка.

⚠ ВНИМАНИЕ

- Не следует пользоваться инструментом или наушниками при высоком или некомфортном уровне громкости в течение длительного времени, поскольку это может привести к необратимому нарушению слуха.

УВЕДОМЛЕНИЕ

- Во избежание повреждения устройств сначала включите питание внешнего устройства, а затем прибора. Чтобы отключить питание, выполните действия в обратном порядке: сначала отключите питание прибора, а затем внешнего устройства.

Использование педали (ножного переключателя)

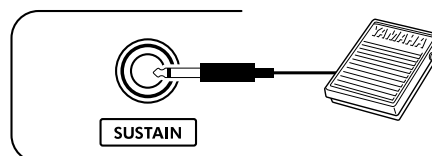

Подключив педальный переключатель (FC5 или FC4A; продается отдельно) к этому разъему, вы можете управлять одной из трех функций: сустейна, артикуляции ([страница 22](#)) и арпеджио ([страница 23](#)).

По умолчанию назначена функция сустейна, которая позволяет слышать звук в течение длительного времени, даже если вы, нажимая педаль, убираете палец с клавиши. Она работает как демпферная педаль на фортепиано.

Чтобы использовать другую функцию, вызовите экран настроек функции (функция 033; [страница 63](#)).

ПРИМЕЧАНИЕ

- Подключите или отключите ножной переключатель, когда питание выключено. Не нажимайте на ножной переключатель в момент включения питания. При этом полярность ножного переключателя изменится, что приведет к обратной работе.
- Функция сустейна не влияет на основные тембры ([страница 18](#)), наложение тембров ([страница 19](#)), нижние тембры при разделении ([страница 20](#)) или стили (автоаккомпанемент; [страница 30](#)).

Воспроизведение звука с аудиоустройства на этом инструменте

Можно подключить внешнее аудиоустройство (например, смартфон) к инструменту с помощью кабеля, что позволяет прослушивать музыку с этого устройства через встроенные динамики инструмента. При этом вы можете играть на клавишах и одновременно слушать музыку с плеера.

УВЕДОМЛЕНИЕ

- Во избежание повреждения внешнего аудиоустройства и инструмента следует сначала включить внешнее устройство, а затем — инструмент. При отключении питания сначала отключайте питание инструмента, а затем внешнего устройства.

ПРИМЕЧАНИЕ

- Если вы используете компьютер или смарт-устройство, например, смартфон или планшет, его можно подключить к разъему [USB TO HOST] (страницы 56, 59).

1 Выключите питание инструмента и всех внешних аудиоустройств.

2 Подключите аудиоустройство к разъему [AUX IN].

Используйте кабель (без сопротивления/с нулевым сопротивлением) со стерео-мини-разъемом на одном конце для подключения к инструменту и разъемом, соответствующим выходному гнезду внешнего аудиоустройства, на другом конце.

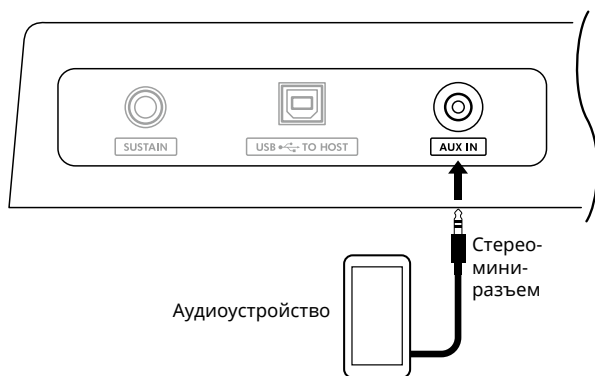

3 Включите внешнее аудиоустройство, а затем этот инструмент.

4 Включите воспроизведение на подключенном внешнем аудиоустройстве.

Звук этого устройства будет выводиться через встроенные динамики инструмента.

5 Отрегулируйте баланс громкости между внешним аудиоустройством и данным инструментом.

Отрегулируйте громкость воспроизведения звука на аудиоустройстве, а затем отрегулируйте всю громкость, поворачивая регулятор [MASTER VOLUME] на инструменте.

ПРИМЕЧАНИЕ

- Для регулировки уровня входного сигнала с внешнего аудиоустройства вызовите сообщение «AuxInVol» с помощью функции 047 (страница 64) и используйте кнопки [+ / YES] и [- / NO]. Если увеличить громкость более чем на 50, звук аудиоустройства может исказиться.

6 Теперь можно играть на клавиатуре одновременно с воспроизведением звука с аудиоустройства.

Вы можете подавить или снизить громкость партии мелодии. Подробную информацию см. в [страница 59](#).

7 После завершения выступления или тренировки остановите воспроизведение аудиоустройства.

Подключение к компьютеру через USB

Это позволяет выполнять следующие операции.

- Передача MIDI-файла (композиция и стиль) с компьютера на инструмент с помощью компьютерной операции
- Передача файла резервной копии (страница 66) мс компьютера на инструмент с помощью компьютерной операции
- Передача MIDI-сообщений, таких как воспроизведение или игра на клавиатуре.
- Передача данных воспроизведения аудио (интерфейс USB-аудио)

Вариант подключения

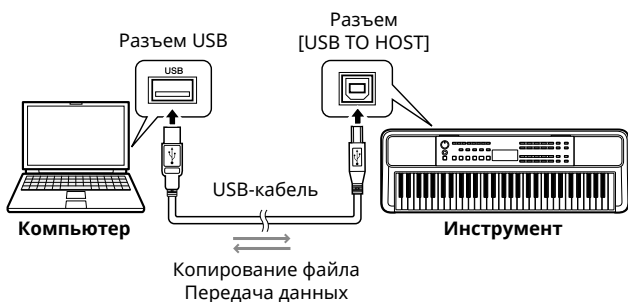

Меры предосторожности при использовании терминала [USB TO HOST]

УВЕДОМЛЕНИЕ

- При подключении используйте кабель USB типа АВ длиной не более 3 метров.
- Перед подключением/отключением USB-кабеля закройте все открытые приложения на компьютере.
- Подождите шесть секунд или более между следующими операциями: (1) при выключении и последующем включении инструмента или (2) при поочередном подключении/отключении USB-кабеля.

Если компьютер или продукт зависает, перезапустите прикладное программное обеспечение или операционную систему компьютера или выключите и снова включите питание этого продукта.

Копирование файлов с/на компьютер

В этом разделе описаны следующие операции.

- Копирование MIDI-файлов (композиция и стиль) с компьютера на инструмент и наоборот
- Копирование файла резервной копии (.BUP; страница 66) с инструмента на компьютер и наоборот

1 Выключите питание инструмента.

2 Сначала подключите кабель USB к разъему [USB TO HOST] (страница 11) инструмента, а затем к разъему USB компьютера.

3 Включите питание инструмента.

4 Нажмите [FUNCTION], чтобы вызвать экран функций (страница 60).

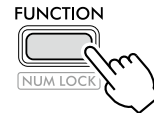

5 Нажимайте [+] / [-] до тех пор, пока в верхней строке экрана не отобразится «Storage» (функция 061; страница 65).



6 Нажмите [+ / YES], чтобы включить режим хранения.

После отображения «Wait...» включается режим хранения.

7 На экране компьютера найдите файл резервной копии (.BUP).

После входа в режим хранения на шаге 6 создается диск для инструмента (YAMAHA PK), и на экране компьютера автоматически запускается приложение Explorer.

Файл резервной копии имеет следующее имя:

- EZ-310.BUP

Пример. Windows 10

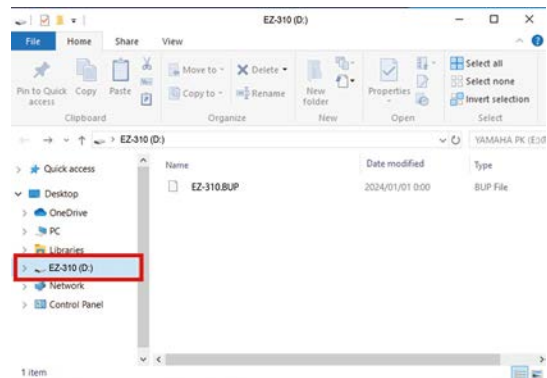

ПРИМЕЧАНИЕ

- Если при включении режима хранения появляется сообщение об ошибке, значит, в приборе недостаточно свободного места. В этом случае удалите файлы композиций и файлы стилей на компьютере, чтобы освободить достаточно места на инструменте, а затем перейдите к следующему шагу.

8 На компьютере выполните операции копирования файлов.

- Чтобы использовать файл композиций или стилей на компьютере, скопируйте нужный файл с диска компьютера на диск инструмента.
- При сохранении файла резервной копии с инструмента на компьютер скопируйте файл резервной копии (.BUP) с диска инструмента на диск компьютера.



9 После завершения копирования извлеките диск инструмента из компьютера.

Ниже приведен пример из Windows 10.



10 На инструменте нажмите [-/NO], чтобы выключить режим хранения.

После отображения «Writing!» режим хранения фактически отключается.

11 Нажмите [SHIFT], чтобы вернуться на главный экран (страница 17).

12 Отсоедините USB-кабель.

13 Попробуйте воспроизвести файлы, чтобы убедиться в том, что файлы скопированы правильно.

Поскольку этот инструмент нельзя использовать, пока включен режим хранения, обязательно выйдите из режима хранения после завершения операции с файлом.

УВЕДОМЛЕНИЕ

- Прежде чем отсоединять USB-кабель, обязательно извлеките диск инструмента из компьютера, как описано в шаге 9. В противном случае файлы могут быть повреждены.
- Никогда не переименовывайте файл резервной копии (расширение: .BUP) на компьютере. В противном случае данные резервной копии не будут импортированы в прибор, даже если вы скопируете их и вернете в прибор в следующий раз.
- При копировании файла резервной копии обратно в этот прибор настройки, ранее сохраненные в приборе, будут заменены новыми данными. Обратите внимание, что пользовательские композиции и зарегистрированные файлы стилей также будут перезаписаны.
- Никогда не создавайте папки на диске инструмента. В противном случае прибор может неправильно распознать скопированные файлы.
- Никогда не форматируйте привод инструмента. Это может привести к неисправности прибора.

Файлы, которые можно скопировать (общий размер около 1,5 МБ)

● Файл композиции (расширение: .MID)

Вы можете скопировать на этот инструмент файлы композиций, созданные на других инструментах или на вашем компьютере. Обратите внимание, что пользовательские композиции, созданные с помощью этого инструмента, нельзя скопировать на компьютер в виде отдельных файлов.

● Файл стиля (расширение: .STY)

Что касается файлов стилей, этот инструмент не может их создавать, но может загружать и воспроизводить, если размер одного файла не превышает 50 КБ. Файлы, превышающие этот лимит, не будут распознаны.

● Файл резервной копии (расширение: .BUP)

Данные могут быть сохранены на инструменте в одном файле резервной копии. Целевые данные см. в разделе «Резервное копирование данных и настройки резервного копирования» (страница 66).

Проверка файлов, скопированных в прибор

В этом разделе описывается, как можно проверить, правильно ли скопированы файлы на этот инструмент.

● Файл композиции

Композиции, скопированные с компьютера, будут сохранены с номером композиции 158 или больше в категории [USER&STORAGE].

1. Нажмите [SONG]/[STYLE], чтобы на экране появилось «SONG».
2. Нажмите [USER&STORAGE], чтобы найти и выбрать композицию, скопированную с компьютера.
3. Нажмите [START/STOP], чтобы начать воспроизведение.

ПРИМЕЧАНИЕ

- Файлы композиций, скопированные с компьютера, будут отсортированы в порядке символов, цифр и букв алфавита.

● Файл стиля

Файлы стилей, скопированных с компьютера, необходимо зарегистрировать. В инструменте можно зарегистрировать до 10 стилей (номера стилей: 261–270), которые затем можно воспроизводить так же, как и предустановленные стили.

1. Нажмите [SONG]/[STYLE], чтобы на экране появился значок **STYLE**.
2. Нажмите [FUNCTION] несколько раз, пока не появится «StyleReg» (номер функции 062; [страница 65](#)).

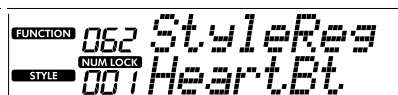
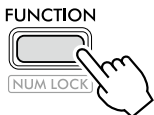

Имя скопированного файла стиля

3. Нажмите [+ /YES] / [- /NO], чтобы выбрать файл, который вы хотите зарегистрировать.
4. Удерживая [SHIFT], нажмите [+ /YES], чтобы ввести выбранное значение. На экране отображается «*** Load To?» (***: 261–270), что позволяет подтвердить место регистрации. Нажмите [+ /YES] / [- /NO], чтобы выбрать нужный номер в качестве места назначения.
5. Удерживая [SHIFT], нажмите [+ /YES]. На экране появится «LoadOK?».
- Чтобы отменить эту операцию, удерживайте [SHIFT] и одновременно нажмите [- /NO].
6. Удерживая [SHIFT], нажмите [+ /YES] для выполнения регистрации. После завершения регистрации на экране появится «Complete».
7. Нажмите [SHIFT], чтобы вернуться на главный экран ([страница 17](#)).

8. Нажмите [USER&STORAGE], чтобы выбрать зарегистрированный стиль, а затем воспроизведите его. Информацию о воспроизведении стиля см. в разделе [страница 32](#).

● Резервный файл

Убедитесь, что настройки, включая записанные пользовательские композиции и зарегистрированные файлы стилей, были правильно возвращены в предыдущее состояние при сохранении.

Передача MIDI-сообщений

Поскольку инструмент работает как MIDI-интерфейс, MIDI-композиции, воспроизводимые на вашем компьютере, можно прослушивать на инструменте, в то время как исполнение на клавиатуре одновременно передается на компьютер в виде MIDI-данных.

Передача данных воспроизведения аудио (функция интерфейса USB-аудио)

Поскольку инструмент работает как аудиоинтерфейс, звук, воспроизводимый на компьютере, можно услышать на инструменте, в то время как звук игры на клавиатуре одновременно передается на компьютер.

В Windows для аудиосвязи необходим специальный USB-драйвер «Yamaha Steinberg USB Driver». На веб-сайте ниже найдите драйвер Yamaha Steinberg USB Driver и установите его на компьютер. Инструкции по установке драйвера см. в руководстве по установке, включенном в загружаемый файл.

<https://download.yamaha.com/>

Для Mac установка драйвера не требуется, поскольку используется стандартный драйвер, поставляемый с macOS.

УВЕДОМЛЕНИЕ

- Если вы используете инструмент вместе с приложением для создания музыки, например, DAW (Digital Audio Workstation), выключите функцию «Закольцовывание аудио» (функция номер 049; [страница 64](#)). Если она включена, звук с компьютера, а также звуки инструмента будут возвращаться в DAW, что может вызвать обратную связь или аномальные шумы.

ПРИМЕЧАНИЕ

- Хотя громкость можно регулировать отдельно с помощью соответствующих контроллеров компьютера и инструмента, громкость аудиовхода через разъем [USB TO HOST] можно регулировать с помощью «[USB TO HOST] Audio Volume» (номер функции 048; [страница 64](#)).
- Регулятор [MASTER VOLUME] нельзя использовать для регулирования выходной громкости аудио, поступающего с компьютера через разъем [USB TO HOST]. Помните об этом при записи исполнения на клавиатуре в DAW, поскольку оно микшируется со звуком компьютера.

Подключение смарт-устройства

Подключив к инструменту смарт-устройство, например, смартфон или планшет, можно использовать различные функции. Подробную информацию о подключениях см. в разделе «Smart Device Connection Manual» (страница 2) на веб-сайте.

Совместимые приложения

- **Менеджер MusicSoft**
Позволяет передавать созданные извне данные композиции и стиля (MIDI) со смарт-устройства на инструмент, а также сохранять файлы резервной копии (.BUR) инструмента на смарт-устройстве.
- **Rec'n'Share**
Позволяет фотографировать, записывать и редактировать исполнение на клавиатуре и загружать данные в Интернет, например, в социальные сети.

Для получения информации о совместимых интеллектуальных устройствах и приложениях перейдите на следующую страницу:

<https://www.yamaha.com/kbdapps/>

ПРИМЕЧАНИЕ

- Используйте USB-кабель типа АВ длиной менее 3 метров.
- Не используйте кабели USB 3.0.
- Вы можете регулировать уровень входного аудиосигнала через разъем [USB TO HOST] с помощью экрана настройки функции (функция 048; страница 64).

Уменьшение громкости партии мелодии (функция Melody Suppressor (Подавление мелодии))

Если этот инструмент используется для воспроизведения аудио с внешнего аудиоустройства или компьютера, подключенного к разъему типа jack [AUX IN] или [USB TO HOST], можно отключить или уменьшить громкость воспроизведения аудио только для партии мелодии. Это полезно для отработки партии мелодии одновременно с воспроизведением звука.

- 1 Включите воспроизведение на подключенном внешнем аудиоустройстве.
- 2 Нажмите [FUNCTION], чтобы вызвать экран функций (страница 60).

- 3 Нажимайте [+] / [-], пока в верхней строке экрана не отобразится «MelodySP» (функция 050; страница 64).

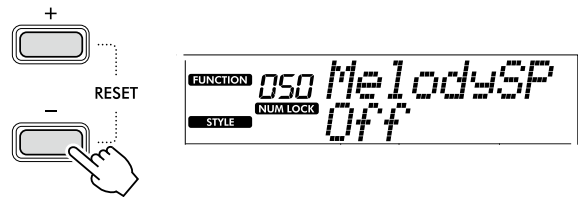

- 4 Нажмите [+] / YES], чтобы выбрать «On» (Вкл.)

ПРИМЕЧАНИЕ

- Когда компьютер подключен к разъему [USB TO HOST], функцию «Подавление мелодий» можно использовать только в том случае, если для параметра Audio Loopback (функция 049; страница 64) установлено значение «On».

- 5 Чтобы отменить функцию Melody Suppressor (Подавление мелодии), нажмите кнопку [- / NO] и выберите «Off».

Когда мелодия или звук голоса не отменены (или не уменьшены)

Отрегулируйте стереопозицию таким образом, чтобы подавить звук мелодии.

- 1 Включите функцию Melody Suppressor (Подавление мелодии), выполнив шаги 2–4, описанные выше.
- 2 Нажимайте [+] / [-], пока в верхней строке экрана не отобразится «SupprPan» (функция 051; страница 64).
- 3 Отрегулируйте положение панорамы звука, который необходимо отменить (приглушить), с помощью [+] / YES] / [- / NO].

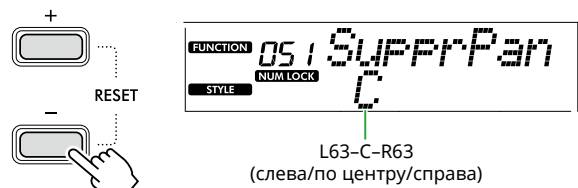

ПРИМЕЧАНИЕ

- В зависимости от конкретного музыкального контента мелодия или звук голоса могут не быть отменены должным образом, даже если функция «Подавление мелодии» включена.

Функции

«Функции» обеспечивают доступ к ряду подробных параметров инструмента, таких как настройка, точка разделения, тембры и эффекты. Найдите нужный элемент в списке функций (страницы 60–65) и следуйте инструкциям ниже.

1 Нажмите [FUNCTION], чтобы вызвать экран настроек функций.

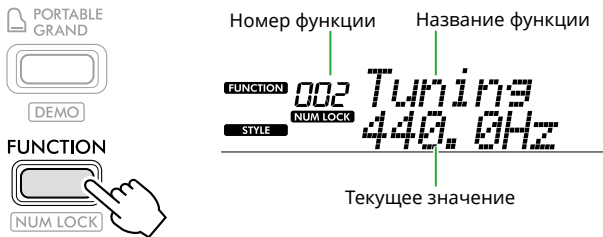

2 Нажимайте [+] / [-] до тех пор, пока номер и название нужной функции не отобразятся в верхней строке экрана.

При удержании этой кнопки номер будет изменяться непрерывно.

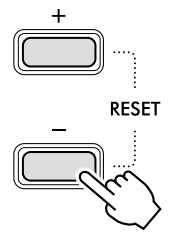

3 Нажмите [+ / YES] / [- / NO], чтобы установить значение, отображаемое в нижней строке экрана.

При удержании этой кнопки номер будет изменяться непрерывно.

Одновременное нажатие [+ / YES] и [- / NO] восстанавливает настройки по умолчанию.

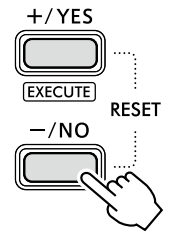

4 Чтобы выйти из экрана настроек функций, нажмите [FUNCTION] или [SHIFT].

Выбор номеров и значений функций в цифровом формате

Пока на экране отображается значок **NUM LOCK**, вызванный с помощью [FUNCTION], вы можете использовать кнопки категории VOICE и категории SONG/STYLE в качестве кнопок ввода номера.

- **Номер функции:** выберите с помощью кнопок категории VOICE.
- **Значение настройки:** задается с помощью кнопок категории SONG/STYLE.

■ Список функций

| Номер функции | Название функции | Экран | Диапазон/настройки | Значение по умолчанию | Описание | Резервное копирование ✓: Да |
|---------------|------------------|-----------------|---|-----------------------|--|--------------------------------|
| Общий | | | | | | |
| 001 | Транспонировать | <i>Transpos</i> | -12-+12 | 0 | Задаёт высоту звука в полутонах. | |
| 002 | Подстройка | <i>Tuning</i> | 427,0 Гц-453,0 Гц | 440,0 Гц | Определяет высоту звука всего инструмента с шагом приблизительно 0,2 Гц. | ✓ |
| 003 | Точка разделения | <i>SplitPnt</i> | 36-96 (C1-C6) | 54 (F#2) | Определяет точку разделения клавиатуры на область нижнего тембра при разделении и область основного тембра / наложения тембров (страница 20). Этот параметр применяется к настройке точки разделения аккомпанемента (страница 32). | ✓ |
| 004 | Touch Response | <i>TouchRes</i> | 1: Soft (Тихий) 2: Medium (Средний) 3: Hard (Интенсивный) 4: Off (Выкл.) | 2: Medium (Средний) | Определяет чувствительность при игре на клавиатуре (скорость изменения громкости в зависимости от силы нажатия на клавиши). Подробную информацию см. в страница 21 . | ✓ |

| Номер функции | Название функции | Экран | Диапазон/настройки | Значение по умолчанию | Описание | Резервное копирование ✓: Да |
|------------------------------------|-----------------------------|------------------|---|---|---|--------------------------------|
| Основной тембр | | | | | | |
| 005 | Громкость | <i>M. Volume</i> | 0-127 | * | Определяет громкость основного тембра. | |
| 006 | Октава | <i>M. Octave</i> | -2-+2 | * | Определяет диапазон октав для основного тембра. | |
| 007 | Глубина реверберации | <i>M. Reverb</i> | 0-127 | * | Определяет уровень реверберации, применяемой к основному тембру. | |
| 008 | Глубина хора | <i>M. Chorus</i> | 0-127 | * | Определяет уровень хора, применяемого к основному тембру. | |
| Наложение тембров | | | | | | |
| 009 | Громкость | <i>D. Volume</i> | 0-127 | * | Определяет громкость наложения тембров. | |
| 010 | Октава | <i>D. Octave</i> | -2-+2 | * | Определяет диапазон октав для наложения тембров. | |
| 011 | Глубина реверберации | <i>D. Reverb</i> | 0-127 | * | Определяет уровень реверберации, применяемой к наложению тембров. | |
| 012 | Глубина хора | <i>D. Chorus</i> | 0-127 | * | Определяет уровень хора, применяемого к наложению тембров. | |
| Нижний тембр при разделении | | | | | | |
| 013 | Громкость | <i>S. Volume</i> | 0-127 | * | Определяет громкость нижнего тембра при разделении. | |
| 014 | Октава | <i>S. Octave</i> | -2-+2 | * | Определяет диапазон октав для нижнего тембра при разделении. | |
| 015 | Глубина реверберации | <i>S. Reverb</i> | 0-127 | * | Определяет уровень реверберации, применяемой к нижнему тембру при разделении. | |
| 016 | Глубина хора | <i>S. Chorus</i> | 0-127 | * | Определяет уровень хора, применяемого к нижнему тембру при разделении. | |
| Стиль | | | | | | |
| 017 | Громкость стиля | <i>StyleVol</i> | 0-127 | 100 | Определяет громкость при воспроизведении стиля. | ✓ |
| 018 | Fingering Type | <i>FingType</i> | 1: Smart Chord 2: Multi Finger | 1: Smart Chord | Это определяет способ воспроизведения аккордов (Fingering Type) в области автоаккомпанемента. Подробную информацию см. в страница 31 . | ✓ |
| 019 | Тональность | <i>StyleKey</i> | FL7-SP0-SP7 FL7 (7 бемолей ♭): Тональность C♭ major / A♭ minor SP0 (без тональности): C major/A minor SP7 (7 диэзов #): C♯ major/A♯ minor | SP0 (без тональности): тональность C major/A minor | Эта настройка, доступная, когда в качестве Smart Chord выбрано «Fingering Type», определяет тональность композиции путем выбора количества диэзов (#) или бемоли (♭), показанные в партитуре. Если настройка выбрана верно, простое воспроизведение только основного тона аккорда приведет к воспроизведению различных типов аккордов, указанных на каждый момент композиции. • FL7-FL1: Выберите, когда в партитуре описываются бемоль или бемоли (♭). • SP0: Выберите, если в партитуре нет диэзов или бемолей. • SP1-SP7: Выберите, когда в партитуре описаны диэз или диэзы (#). | |
| 020 | Последовательность аккордов | <i>ChdProg.</i> | См. Data List (Перечень данных) на веб-сайте. | 01 | Определяет последовательность аккордов для воспроизведения с помощью функции автоматического воспроизведения аккордов (страница 30). Подробную информацию см. в разделе Data List (Перечень данных) (страница 2) на веб-сайте. | |

| Номер функции | Название функции | Экран | Диапазон/настройки | Значение по умолчанию | Описание | Резервное копирование ✓: Да |
|--------------------------|--------------------------------------|-----------------|--|-----------------------|--|--------------------------------|
| Композиция | | | | | | |
| 021 | Громкость композиции | <i>SonVol</i> | 0-127 | 100 | Определяет громкость композиции. | ✓ |
| 022 | Тембр мелодии композиции | <i>MelodyVc</i> | 001-650 | ** | Позволяет изменить тембр мелодии встроенной композиции на желаемый. Подробную информацию см. в страница 40 . | |
| Эффекты | | | | | | |
| 023 | Тип реверберации | <i>Reverb</i> | 01-04: Hall 1, 2, 3, 4 05: Cathedral 06-09: Room 1, 2, 3, XG 10-12: Stage 1,2, XG 13-15: Plate 1, 2, XG 16: Off (Выкл.) | ** | Позволяет выбрать тип реверберации (страница 27). Подробную информацию см. в разделе Data List (Перечень данных) (страница 2) на веб-сайте. | |
| 024 | Reverb Level (Уровень реверберации) | <i>RevLevel</i> | 0-127 | 64 | Определяет уровень реверберации, применяемый ко всему звуку этого инструмента. | |
| 025 | Тип хоруса | <i>Chorus</i> | 1-3: Chorus 1, 2, 3 4-6: Flanger 1, 2, XG 7: Celeste XG 8: Off (Выкл.) | ** | Позволяет выбрать тип хоруса (страница 27). Подробную информацию см. в разделе Data List (Перечень данных) (страница 2) на веб-сайте. | |
| 026 | Тип DSP | <i>DSPTyp</i> | 01-41 | * | Позволяет выбрать тип DSP (страница 26). Подробную информацию см. в разделе Data List (Перечень данных) (страница 2) на веб-сайте. | |
| 027 | Сустейн на панели | <i>Sustain</i> | On/Off (Вкл./Выкл.) | Off (Выкл.) | Определяет, включена или выключена функция сустейна (страница 28). | ✓ |
| 028 | Тип основного эквалайзера | <i>MasterEQ</i> | 1: Standard 2: Boost 3: Piano 4: Bright 5: Mild | 1: Standard | Позволяет выбрать тип эквалайзера, который будет применяться к выходу динамика и т. д. для оптимального звучания в различных ситуациях прослушивания. Подробную информацию см. в страница 28 . | ✓ |
| Гармония/арпеджио | | | | | | |
| 029 | Тип гармонии/арпеджио | <i>Harm/Arp</i> | 001-026 (Гармония) 027-178 (Арпеджио) | * | Позволяет выбрать тип гармонии или арпеджио. Подробную информацию см. в разделе Data List (Перечень данных) (страница 2) на веб-сайте. | |
| 030 | Громкость гармонизации | <i>HarmVol</i> | 0-127 | * | Определяет громкость эффекта Harmony (Гармонизация). | |
| 031 | Показатель силы нажатия для арпеджио | <i>ArpVelo</i> | 1: Original 2: Key | ** | Выбирает способ определения силы нажатия для арпеджио (сила воздействия). • 1 (Original): Использует значение по умолчанию для каждого типа арпеджио. • 2 (Key): Использует показатель силы нажатия (воздействия) на клавишу. | |
| 032 | Квантизация арпеджио | <i>Quantize</i> | 1: Off (Выкл.) 2: 1/4 3: 1/8 4: 1/16 | ** | Позволяет изменить тип ноты, с помощью которого воспроизведение арпеджио синхронизируется с воспроизведением композиции/стиля. • 1 (OFF [ВЫКЛ.]): Без синхронизации. • 2 (1/4): Синхронизируется с четвертыми нотами. • 3 (1/8): Синхронизируется с восьмыми нотами. • 4 (1/16): Синхронизация с шестнадцатыми нотами. | |

| Номер функции | Название функции | Экран | Диапазон/настройки | Значение по умолчанию | Описание | Резервное копирование ✓: Да |
|--|--------------------------------------|-----------------|---|-----------------------|--|--------------------------------|
| Педаль | | | | | | |
| 033 | Функция педали | <i>PdIFunc</i> | 1: Sustain (Сустейн) 2: Arpeggio Hold (Удержание арпеджио) 3: Sustain+Arpeggio Hold (Сустейн + удержание арпеджио) 4: Articulation (Артикуляция) | 1: Sustain | Позволяет выбрать функцию, назначенную ножному переключателю, подключенному к разъему [SUSTAIN]. • 1 (Сустейн): При нажатии ножного переключателя сустейн ноты продолжается даже после отпущения клавиш. • 2 (Удержание арпеджио): При нажатии ножного переключателя воспроизведение арпеджио продолжается даже при отпущении клавиш. • 3 (Сустейн + удержание арпеджио): Обе функции, описанные в пунктах 1 и 2 выше, применяются одновременно. • 4 (Артикуляция): При нажатии педального переключателя применяется эффект артикуляции. | |
| Метроном | | | | | | |
| 034 | Тактовый размер Числитель | <i>TimeSign</i> | 0-60 | ** | Определяет ритм метронома. | |
| 035 | Тактовый размер Знаменатель | <i>TimeSigD</i> | 2: Половинная нота 4: Четвертная нота 8: Восьмая нота 16: Шестнадцатая нота | ** | Определяет тип нот на долю метронома. | |
| 036 | Громкость метронома | <i>MetroVol</i> | 0-127 | 100 | Определяет громкость метронома. | ✓ |
| Урок | | | | | | |
| 037 | Дорожка урока (для правой руки) | <i>R-Part</i> | 1-16 | 1 | Определяет номер канала для урока для правой руки при использовании функции урока с композициями в формате SMF 0, скопированными с компьютера. После выбора нужной композиции вызовите этот экран, а затем используйте [+YES]/[-NO] для выбора нужного номера канала. Мы рекомендуем вам выбрать канал 1 для партии правой руки и канал 2 для партии левой руки. | |
| 038 | Дорожка урока (для левой руки) | <i>L-Part</i> | 1-16 | 2 | Определяет номер канала для урока левой руки при использовании функции урока с композициями в формате SMF 0, скопированными с компьютера. После выбора нужной композиции вызовите этот экран, а затем используйте [+YES]/[-NO] для выбора нужного номера канала. Мы рекомендуем вам выбрать канал 1 для партии правой руки, а канал 2 — для партии левой руки. | |
| 039 | Your Tempo (Свой темп) | <i>YourTemp</i> | On/Off (Вкл./Выкл.) | On (Вкл.) | Этот параметр предназначен для урока 3 «Waiting». Если для этого параметра установлено значение «On», темп воспроизведения будет меняться в соответствии со скоростью вашей игры. Если для этого параметра установлено значение «Off», темп воспроизведения будет поддерживаться независимо от скорости игры. | ✓ |
| 040 | Guide (функция обучения) | <i>Guide</i> | On/Off (Вкл./Выкл.) | On (Вкл.) | Определяет, звучит (Вкл.) или не звучит (Выкл.) ведущая нота во время урока «Waiting» (Ожидание). | ✓ |
| Light Guide (Обучающая подсветка) (Клавиатура с подсветкой) | | | | | | |
| 041 | Light Guide (Обучающая подсветка) | <i>Light</i> | On/Off (Вкл./Выкл.) | On (Вкл.) | Включение и выключение функции Light Guide (Обучающая подсветка) (страница 15). | |

| Номер функции | Название функции | Экран | Диапазон/настройки | Значение по умолчанию | Описание | Резервное копирование ✓: Да |
|---|---|-----------------|---------------------|-----------------------|---|--------------------------------|
| 042 | Light Part 1 Setting (Настройка подсветки для партии 1) | <i>LightPt1</i> | 1-16 | 1 | Определяет первую партию (канал), в соответствии с которой будет подсвечиваться клавиатура при воспроизведении композиции MIDI, хранящейся на компьютере, на этом инструменте. | |
| 043 | Light Part 2 Setting (Настройка подсветки для партии 2) | <i>LightPt2</i> | 1-16 | 2 | Определяет вторую партию (канал), в соответствии с которой будет подсвечиваться клавиатура при воспроизведении композиции MIDI, хранящейся на компьютере, на этом инструменте. | |
| MIDI | | | | | | |
| 044 | Local Control (Локальное управление) | <i>Local</i> | On/Off (Вкл./Выкл.) | On (Вкл.) | Определяет, управляет ли клавиатура инструмента внутренним тон-генератором (Вкл.) или нет (Выкл.). | |
| 045 | External Clock (Внешняя синхронизация) | <i>ExtClock</i> | On/Off (Вкл./Выкл.) | Off (Выкл.) | Определяет, синхронизируется ли воспроизведение композиции/стиля по внутренним сигналам синхронизации инструмента (Выкл.) или по внешним (Вкл.). | |
| 046 | Initial Send (Передача настроек панели) | <i>InitSend</i> | YES/NO (ДА/НЕТ) | - | Позволяет передавать данные настроек панели на компьютер. Нажмите [+YES] для отправки или нажмите [-/NO] для отмены. | |
| Audio (Аудио) | | | | | | |
| 047 | [AUX IN] Audio Volume (Громкость аудио с [AUX IN]) | <i>AuxInVol</i> | 0-127 | 50 | Определяет громкость воспроизведения звука, поступающего на инструмент через разъем [AUX IN] (страница 55). | ✓ |
| 048 | [USB TO HOST] Audio Volume (Громкость аудио с [USB TO HOST]) | <i>USBInVol</i> | 0-127 | 100 | Определяет громкость воспроизведения звука, поступающего на инструмент через разъем [USB TO HOST] (страницы 58, 59). | ✓ |
| 049 | Audio Loopback (Закольцовывание аудио) | <i>Loopback</i> | On/Off (Вкл./Выкл.) | On (Вкл.) | Определяет, возвращается ли входной аудиосигнал, микшированный с аудиосигналом с инструмента, через разъем [USB TO HOST] на компьютер (Вкл.) или нет (Выкл.). Если вы хотите выводить на компьютер только звук инструмента, выберите Off (Выкл.). | ✓ |
| 050 | Melody Suppressor (Подавление мелодии) | <i>MelodySP</i> | On/Off (Вкл./Выкл.) | Off (Выкл.) | Если этот инструмент используется для воспроизведения аудио с внешнего аудиоустройства или компьютера, подключенного к разъему типа jack [AUX IN] или [USB TO HOST], можно отключить или уменьшить громкость воспроизведения аудио только для партии мелодии, выбрав здесь On (Вкл.) (страница 59). | |
| 051 | Suppressor Pan (Панорамирование подавления) | <i>SupprPan</i> | L63-C-R63 | C | Определяет положение панорамирования звука воспроизведения внешнего аудиоустройства, которое необходимо отменить или уменьшить (страница 59). | |
| Regist Freeze (Запрет изменения параметров регистрационной памяти) | | | | | | |
| 052 | Style Freeze (Запрет изменения стиля) | <i>StyleFrz</i> | On/Off (Вкл./Выкл.) | Off (Выкл.) | Если вы хотите вызвать регистрационную память, не перезаписывая текущую настройку стиля, выберите On (Вкл.). | ✓ |
| 053 | Transpose Freeze (Запрет изменения транспонирования) | <i>TransFrz</i> | On/Off (Вкл./Выкл.) | Off (Выкл.) | Если вы хотите вызвать регистрационную память без перезаписи текущих настроек транспонирования, выберите On (Вкл.). | ✓ |

| Номер функции | Название функции | Экран | Диапазон/настройки | Значение по умолчанию | Описание | Резервное копирование ✓: Да |
|---------------------------------|---|-----------------|--|-------------------------|---|--------------------------------|
| 054 | Voice Freeze (Запрет изменения тембра) | <i>VoiceFrz</i> | On/Off (Вкл./Выкл.) | Off (Выкл.) | Если вы хотите вызвать регистрационную память, не перезаписывая текущую настройку тембра, выберите On (Вкл.). | ✓ |
| Режим Duo | | | | | | |
| 055 | Duo Split Point (Точка разделения режима Duo) | <i>DuoPnt</i> | 36-96 (C1-C6) | 66 (F#3) | Выбор клавиши, которая будет делить клавиатуру на области для левого и правого исполнителя (страница 29). | |
| 056 | Duo R Volume (Громкость правой области в режиме Duo) | <i>DuoRVol</i> | 0-127 | * | Определяет громкость для области правого исполнителя. | |
| 057 | Duo L Volume (Громкость левой области в режиме Duo) | <i>DuoLVol</i> | 0-127 | * | Определяет громкость для области левого исполнителя. | |
| 058 | Duo R Octave (Октава правой области в режиме Duo) | <i>DuoROct</i> | -3-+3 | * | Определяет высоту тона правой части проигрывателя в октавах. | |
| 059 | Duo L Octave (Октава левой области в режиме Duo) | <i>DuoLOct</i> | -3-+3 | * | Определяет высоту тона левой части проигрывателя в октавах. | |
| 060 | Duo Type (Тип режима Duo) | <i>DuoType</i> | 1: Balance (Баланс) 2: Separate (Раздельно) | 2: Separate (Раздельно) | Позволяет выбрать способ вывода звука через встроенный динамик при использовании режима Duo. Подробную информацию см. в страница 29 . | |
| Storage (Хранилище) | | | | | | |
| 061 | Storage Mode (Режим хранения) | <i>Storage</i> | On/Off (Вкл./Выкл.) | Off (Выкл.) | При копировании файлов композиции или стиля между инструментом и компьютером установите для этого параметра значение On (Вкл.). Вы не сможете играть на инструменте, пока для этого параметра установлено значение On (Вкл.). | |
| Style File (Файл стилей) | | | | | | |
| 062 | Style Register (Архив стилей) | <i>StyleReg</i> | 001-nnn | - | Позволяет регистрировать файлы стилей, скопированные с компьютера на этот инструмент, по отдельности (страница 58). | |
| Demo (Демонстрация) | | | | | | |
| 063 | Demo Group (Демонстрационная группа) | <i>DemoGrp</i> | 1: Demo (Демонстрация) 2: Preset (Предустановка) 3: User (Пользователь) 4: Storage (Хранение) | 1: Demo | Задаёт группу повторного воспроизведения. Подробную информацию см. в страница 39 . | ✓ |
| 064 | Demo Play Mode (Режим демонстрационного воспроизведения) | <i>PlayMode</i> | 1: Normal (Нормальный) 2: Random (Случайный) | 1: Normal (Нормальный) | Определяет порядок композиций для непрерывного воспроизведения. • 1 (Normal): Воспроизведение композиций по порядку их номеров • 2 (Random (Случайный)): воспроизведение в случайном порядке | ✓ |
| Battery (Батарея) | | | | | | |
| 065 | Auto Power Off Time (Время до автоматического отключения питания) | <i>AutoOff</i> | Disabled (Отключено), 5/10/15/30/60/120 (минут) | 15 минут | Позволяет выбрать время, прошедшее с момента последней выполненной операции до автоматического выключения инструмента. | ✓ |
| 066 | Battery Type (Тип батареи) | <i>Battery</i> | 1: Alkaline 2: Ni-MH | 1: Alkaline | Позволяет выбрать тип используемых батарей. | ✓ |

* Для каждой комбинации тембров автоматически задается соответствующее значение.

** Для каждой композиции, стиля или арпеджио автоматически задается соответствующее значение.

Резервное копирование и инициализация

Резервное копирование данных и настройки резервного копирования

Данные и настройки, перечисленные ниже, будут сохраняться даже при выключении прибора. Область их хранения состоит из области резервного копирования и области флэш-памяти.

Область резервного копирования (целевые элементы «Очистки резервной копии», описанные ниже)

- Пользовательские композиции (страница 49)
- Номера стилей 261–270 (страница 58)
- Регистрационная память (страница 52) *1
- Различные настройки в функциях (страница 60) *1 *2
- Передача статуса ключей к успеху (страница 45) *1

*1 Сохраняется или перезаписывается в файл резервной копии (.BUP) при отключении питания.

УВЕДОМЛЕНИЕ

При выключении инструмента в следующих ситуациях резервное копирование не выполняется, в результате чего перечисленные выше элементы могут быть утеряны.

- При отключении адаптера переменного тока при включенном инструменте
- При сбое в подаче электропитания
- При разрядке батарей при работе инструмента только от батарей
- При подключении адаптера питания, когда инструмент работает только от батарей

*2 Пункты, для которых установлена галочка в столбце «Резервное копирование» Списка функций (страницы 60–65).

Область флэш-памяти (целевые элементы функции «Очистка флэш-памяти», описанной ниже)

- Все файлы композиций, скопированные с компьютера (страница 58)
- Все файлы стилей скопированы с компьютера (страница 58)

Файл резервной копии (.BUP)

- При включении режима хранения (страница 56) все данные и настройки в области резервного копирования будут сохранены в области флэш-памяти в виде одного архивного файла, который называется «файл резервной копии» (.BUP). Этот файл для дальнейшего использования можно скопировать на внешний компьютер или интеллектуальное устройство в качестве резервной копии.
- Файл резервной копии (.BUP), сохраненный на компьютере или смарт-устройстве, при необходимости можно восстановить обратно на инструмент. Для этого включите режим хранения (страница 56) на инструменте, замените файл резервной копии (.BUP) на диске инструмента на файл с диска компьютера, а затем выключите режим хранения, чтобы отразить данные и настройки в области резервного копирования.

Подробные инструкции по копированию файла резервной копии см. в разделе [страница 56](#).

ПРИМЕЧАНИЕ

- Размер файла резервной копии (.BUP) определяется емкостью данных, созданных или сохраненных в приборе. Максимальный размер составляет примерно 618 КБ.

Инициализация инструмента

Данные резервного копирования и настройки резервного копирования можно инициализировать соответственно с помощью следующих операций.

Backup Clear (Очистка параметров резервного копирования)

Эта операция инициализирует все данные и настройки в области резервного копирования. Для этого одновременно нажмите и удерживайте крайнюю верхнюю белую клавишу и нажмите [⏻] (Режим ожидания/Вкл.), чтобы включить инструмент.



Очистка флэш-памяти

Эта операция удаляет все данные в области Flash. Для этого, удерживая нажатыми крайнюю верхнюю белую клавишу и три крайние верхние черные клавиши на клавиатуре, нажмите [⏻] (Режим ожидания/Вкл.), чтобы включить инструмент.

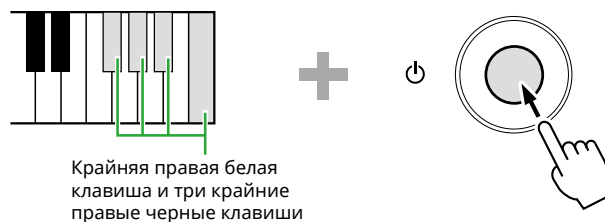

УВЕДОМЛЕНИЕ

- Прежде чем выполнять очистку резервной копии или очистку флэш-памяти, обязательно сохраните важные данные на компьютере или интеллектуальном устройстве по мере необходимости. Это связано с тем, что операция очистки также может удалить приобретенные вами данные.

Устранение неполадок

| Неполадка | Возможная причина и решение |
|--|---|
| При включении и выключении инструмента слышится кратковременный щелчок. | Это нормальное явление, сопровождающее подачу электропитания на инструмент. При включении питания поверните диск [MASTER VOLUME] (страница 8) до упора. |
| Сразу после включения прибора внезапно и неожиданно отключается питание. | Активировался защитный контур из-за перегрузки по току. Это может произойти, если используется адаптер переменного тока, отличный от указанного, или адаптер переменного тока поврежден. Используйте только указанный тип адаптера (страница 70). При возникновении неисправности немедленно прекратите эксплуатацию инструмента и обратитесь за помощью к квалифицированным специалистам центра технического обслуживания корпорации Yamaha. |
| Питание внезапно отключилось. | Это нормально, поскольку может быть включена функция автоматического выключения (страница 7). |
| Во время разговора по мобильному телефону в инструменте возникает шум. | Если рядом с инструментом используется мобильный телефон, могут возникать помехи. Во избежание этого отключите мобильный телефон или пользуйтесь им на достаточном расстоянии от инструмента. |
| Во время работы с инструментом и подключенными смарт-устройствами слышен шум из динамиков инструмента или подключенных к нему наушников. | Если инструмент используется вместе с приложением на смарт-устройстве, рекомендуется сначала включить на устройстве авиарежим, чтобы избежать помех, создаваемых функциями мобильной связи. |
| Приложение на вашем смарт-устройстве не распознает инструмент | Режим хранения (функция 061; страница 65) может иметь статус Вкл. Установите для него статус Выкл. |
| <ul style="list-style-type: none"> Слишком низкая громкость. Неудовлетворительное качество звучания. Композиция или стиль неожиданно останавливаются или не воспроизводятся. Записанные композиции и прочие записи не воспроизводятся должным образом. ЖК-дисплей внезапно гаснет, и все настройки панели сбрасываются. | Батареи разряжены. Замените все батареи на новые или используйте прилагаемый адаптер переменного тока. |
| Отсутствует звук даже при игре на клавиатуре или воспроизведении композиции или стиля. | Возможно, к разъему [PHONES/OUTPUT] подключен штекер. Если к этому разъему типа jack подключены наушники, звук не будет воспроизводиться. |
| | Для местного управления (функция 044; страница 64) может быть установлено значение «Off». Если да, установите значение «On». |
| Инструмент не реагирует на последовательность действий. | Режим хранения (функция 061; страница 65) может иметь статус Вкл. Если это так, установите для него статус Выкл. |
| Не слышны некоторые тембры или прерывается звук. | Данный инструмент представляет собой полифоническую систему, которая допускает одновременное звучание до 48 звуков, включая наложение тембров, разделение тембров, стиль, композицию и метроном. Ноты вне данного диапазона не воспроизводятся. |

| Неполадка | Возможная причина и решение |
|---|---|
| Не звучит гармония. | Методы воспроизведения типов гармонии различаются для 001–005, 006–012 и 013–026. Типы гармонии 001–005 работают только тогда, когда включен АСМР, а типы 006–026 работают независимо от того, включен или выключен АСМР. Типы гармонии 006–012 работают только при одновременном исполнении двух нот. Подробную информацию см. в страница 24 . |
| Воспроизведение композиции, стиля, арпеджио или метронома не начинается, несмотря на правильное выполнение последовательности действий. | Внешние часы (функция 045; страница 64) могут быть установлены на «On». Если да, установите значение Off (Выкл.). |
| Громкость стиля или композиции слишком низкая. | Проверьте настройку громкости для каждой функции (страницы 61, 62). |
| Не распознаются проигрываемые в зоне левой руки аккорды даже при включенной функции АСМР. | Настройка функции 003 «Точка разделения» (страница 60) не подходит. Задайте правильное значение. |
| Не звучат партии стиля, за исключением партии ритма. | Когда АСМР включен (на экране отображается АСМР), сыграйте аккорд в левой части клавиатуры. Когда АСМР выключен, нажмите [АСМР ON/OFF], чтобы появился АСМР (страница 32), а затем сыграйте аккорд в левой части клавиатуры. |
| АСМР не отображается на экране даже при нажатии [АСМР ON/OFF]. | Инструмент находится не в режиме Style (Стиль), а в режиме Song (Композиция). Нажмите [SONG]/[STYLE], чтобы на экране появилось STYLE , а затем нажмите [АСМР ON/OFF]. |
| Стиль не воспроизводится в соответствии с проигранным аккордом. | Текущий Fingering Type (страница 31) не соответствует тому, как воспроизводятся аккорды. Проверьте настройки. Если для Fingering Type (страница 31) установлено значение «Multi Finger (Multi)», могут возникнуть следующие реакции на операции пользователя. Это не является неисправностью. <ul style="list-style-type: none"> • Если последовательно сыграть похожие аккорды (например, минорный септаккорд, а затем минорный аккорд с тем же основным тоном), стиль может не измениться. • Если сыграны только две клавиши, оптимальный аккорд будет определен на основе сыгранного непосредственно перед ним аккорда. • Если сыграна октава, при воспроизведении стиля будет слышен только основной тон. |
| Нажатие на ножной переключатель (для сустейна) приводит к противоположному результату. Например, при нажатии ножного переключателя звук пропадает, а при отпускании — продлевается. | Перепутана полярность контактов ножного переключателя. Перед включением питания убедитесь, что штекер ножного переключателя правильно подсоединен к разъему [SUSTAIN]. |
| Тональная характеристика и громкость тембра меняются в зависимости от ноты. | Это не является неисправностью. Тон-генератор АWM использует множество записей (образцов) звука инструмента по диапазону клавиатуры, поэтому фактическое звучание тембра может несколько различаться в зависимости от ноты. |

Технические характеристики

| Название изделия | | Цифровой клавишный инструмент | |
|---------------------------------|--------------------------|--|---|
| Размеры/вес | Размеры (Ш × В × Г) | | 941 мм × 105 мм × 317 мм |
| | Вес | | 4,6 кг (без учета батарей) |
| Элемент управления Интерфейс | Клавиатура | Количество клавиш | 61 |
| | | Реакция на силу нажатия | Soft, Medium, Hard, Off (Мягкая, средняя, жесткая, выключена) |
| | | Light Guide (Обучающая подсветка) | Есть |
| | Экран | Тип | ЖК-дисплей |
| | | Подсветка | Есть |
| | | Язык | Английский |
| Панель | Язык | Английский | |
| Тембры | Тон-генератор | | AWM Stereo Sampling |
| | Полифония (максимальная) | | 48 |
| | Предустановки | Количество тембров | 650 (258 тембров на панели + 25 наборов ударных/спецэффектов + 20 арпеджио + 347 тембров в формате XGlite) |
| | Совместимость | | GM/XGlite |
| Эффекты | Типы | Реверберация | 15 |
| | | Хорус | 7 |
| | | DSP | 41 |
| | | Master EQ (Основной эквалайзер) | 5 |
| | Функции | Наложение | Есть |
| | | Разделение | Есть |
| | | Режим Duo | Есть |
| | | Сустейн на панели | Есть |
| | | Арпеджио | 152 |
| | | Гармонизация | 26 |
| | | Мелодия Подавление | Есть |
| | | Эффект артикуляции | Есть (12 тембров Super Articulation Lite) |
| | Аккомпанемент Стили | Количество встроенных стилей | |
| Аппликатура | | Smart Chord, Игра аккордами | |
| Управление стилем | | АККОМП. ВКЛ./ ВЫКЛ., SYNC START (Синхронный запуск), СТАРТ / СТОП, INTRO/ENDING/rit. (Вступление/концовка/ритардандро), MAIN/AUTO FILL (Основной/автозаполнение) | |
| Внешние стили | | 10 | |
| Прочие функции | | Музыкальная база данных | 200 |
| | | Настройка в одно касание (OTS) | Есть |
| | | Автоматическое воспроизведение аккордов | 50 последовательностей аккордов |
| Совместимость | | Формат файла стиля (SFF) | |

| | | | |
|--|---|------------------------------|--|
| Композиции (MIDI) | Предустановки | Число встроенных композиций | 152 |
| | Запись | Число композиций | 5 |
| | | Количество дорожек | 2 |
| | | Объем данных | Прибл. 10 000 нот |
| | Стандарт | Воспроизведение | SMF (формат 0, формат 1) |
| Запись | | Собственный формат файла | |
| Функции | Регистрационная память | Количество банков памяти | 10 |
| | Урок | | KEYS TO SUCCESS (ключ к успеху), 3-Step Lesson (Listening, Timing, Waiting), Повтор А-В, Обучение ритму и манере, Уровень 1/2 |
| | Демонстрация | | Есть |
| | USB-аудио (USB TO HOST) | | 44,1 кГц, 16 бит, стерео |
| | Общие элементы управления | Метроном | Есть |
| | | Диапазон темпа | 11-280 |
| | | Транспонирование | От -12 до 0, от 0 до +12 |
| | | Подстройка | 427,0-440,0-453,0 Гц (с шагом примерно 0,2 Гц) |
| Разное | Кнопка PIANO (Фортепиано) | Да (кнопка [PORTABLE GRAND]) | |
| Хранение и Подключение | Хранилище | Внутренняя память | Примерно 1,4 МБ |
| | Возможности подключения | DC IN (вход пост. тока) | 12 В |
| | | Наушники/выход | Стандартный разъем типа jack для стереонаушников (PHONES/ OUTPUT (Наушники/выход)) |
| | | Педали сустейна | Да |
| | | AUX IN | Стерефонический мини-разъем |
| | | Разъем USB TO HOST | Да (MIDI/AUDIO) |
| Звуковая система | Усилители | | 2,5 Вт × 2 |
| | Динамики | | 12 см × 2 |
| Источник питания | Источник питания | Адаптер питания | РА-130 или эквивалент, рекомендованный Yamaha (Выход: 12 В пост. тока, 0,7 или 1,0 А) |
| | | Батареи | Шесть щелочных (LR6), марганцевых (R6) или Ni-MH аккумуляторных батарей (HR6) размера «AA». |
| | Потребляемая мощность | | 5 Вт (при использовании блока питания РА-130) |
| | Потребляемая мощность в режиме ожидания | | 0,3 Вт |
| | Автоматическое отключение питания | | Есть |
| Дополнительные принадлежности | | | <ul style="list-style-type: none"> • Пюпитр • Руководство пользователя • Блок питания* (РА-130 или аналогичный, рекомендованный к применению корпорацией Yamaha) • Online Member Product Registration *: в отдельных регионах может не входить в комплект поставки. Уточните у дилера Yamaha. |
| Принадлежности, продаваемые отдельно (Может быть недоступно в зависимости от вашего региона.) | | | <ul style="list-style-type: none"> • Адаптер питания: Для пользователей в США или Европе: РА-130 или его аналог, рекомендованный корпорацией Yamaha • Другие страны: РА-3С, РА-130 или эквивалентный, рекомендованный к применению корпорацией Yamaha • Подставка для клавиатуры: L-2С • Наушники: НРН-150, НРН-100, НРН-50 • Ножной переключатель: FC4А, FC5 • Сумка для клавиатуры: SC-KB630 |

* Содержание данного руководства применимо к последним техническим характеристикам на дату публикации. Для получения последней версии руководства посетите веб-сайт корпорации Yamaha и загрузите файл с руководством. Так как технические характеристики, оборудование и отдельно продаваемые принадлежности могут различаться в разных странах, обратитесь за информацией к представителю корпорации Yamaha в своем регионе.

Указатель

Цифры

3-Step Lesson 47

Roman

A

AUX IN 55

D

Data List (Перечень данных) 2

DSP 26

F

Fingering Type 31

K

Keys To Success (Ключ к успеху) 44

L

Light Guide (Обучающая подсветка) .. 15

M

Master EQ (Основной эквалайзер) 28

Melody Suppressor (Подавление
мелодии) 59

MIDI 58, 63, 64

Multi Finger (Игра аккордами) 31

O

OTS 18

S

Smart Chord 31, 36

Smart Device Connection Manual 2

Song Book (Книга композиций) 2

T

Tap Tempo (собственный темп) 15

Touch Response 21

Cyrillic

A

Автоаккомпанемент 32

Автоматическое воспроизведение
аккордов 30

Автоматическое отключение
питания 7

Адаптер питания 6

Аккорд 35, 36

Арпеджио 23

Б

Батарея 6

В

Видеоруководство 2

Внешний динамик 54

ВСТУПЛЕНИЕ 33

Г

Гармонизация 23

Громкость 7

Громкость композиции 39, 62

Громкость (композиция) 39, 62

Громкость (метроном) 16

Громкость метронома 16

Громкость (наложение тембров) 61

Громкость (нижний тембр при
разделении) 61

Громкость (основной тембр) 61

Громкость (стиль) 33, 61

Громкость стиля 33, 61

Д

Демо 65

Дополнительные принадлежности 2

З

Запись 49

Запрет изменения 53

И

Инициализация 66

K

Категория композиций 38

Композиция 12, 13, 38

Компьютер 56

КОНЦОВКА 33

Копировать (Файл) 56

M

Метроном 16

Музыкальная база данных 37

Н

Наложение (слой) 19

Наложение тембров 19

Настройка в одно касание 18

Наушники 54

Нижний тембр при разделении 20

Ножной переключатель (педаль) 54

O

Область автоаккомпанемента 32

Обучение ритму и манере 42

Общая громкость 7

Ожидание 47

ОСНОВНАЯ ЧАСТЬ 33

Основной тембр 18

Очистка резервной копии 66

Очистка флеш-памяти 66

П

Партия (воспроизведение) 41

Партия (запись) 50

Пауза 40

Педаль (ножной переключатель) 54

Перемотка вперед 40

Перемотка назад 40

ПЕРЕХОД 33

Питание 6, 7

Повтор А-В 41

Подстройка 60

Пользовательская композиция 49

Пюпитр 7

P

Раздел 33

Разделение 20

Реверберация 27

Регистрационная память 52

Режим хранения 56, 65

Режим Duo 29

Резервное копирование 66

Ритмика 47

C

Синхронный старт 32

Слой (наложение) 19

Слушать 47

Смарт-устройство 59

Список функций 60

Стиль 12, 13, 30

Сустейн 28

T

Тактовый размер 16

Тембр 12, 13, 18

Тембр S.Art Lite 22

Темп 15

Технические характеристики 69

Тип арпеджио 24

Тип батареи 7

Тип гармонизации 24

Тональность 31

Точка разделения 20, 32, 60

Транспонирование 60

У

Уровень 40

Урок 43

Устранение неполадок 67

Ф

Файл композиции 57, 58

Файл резервной копии 57, 58, 66

Файл стилей 37, 57, 58

Функции 60

Функция USB-аудиоинтерфейса 58

Х

Хорус 27

Э

Экран 17

Эффект артикуляции 22

© 2024 Yamaha Corporation

Published 07/2024

LB-A0