



AVANTAGE

AV ресивер

RX-A770

Инструкция по эксплуатации

musicCast

-
- Этот аппарат представляет собой продукт для просмотра видео и прослушивания музыки дома.
 - В данном руководстве приведено описание подготовки и эксплуатации для постоянных пользователей аппарата.
 - Перед использованием аппарата прочтите прилагаемую “Краткое руководство по началу работы”.

СОДЕРЖАНИЕ

Введение	5	4 Подключение сетевого кабеля или антенны беспроводной связи	36
Принадлежности	5	Подключение сетевого кабеля	36
О данной инструкции	5	Подготовка антенны беспроводной связи	36
О пульте ДУ	6	5 Подключение устройства, совместимого с функцией триггера	37
Батарейки	6	6 Подключение силового кабеля	38
Диапазон работы пульта ДУ	6	7 Выбор языка экранного меню	39
ФУНКЦИИ	7	8 Настройка необходимых параметров колонок	40
Возможности аппарата	7	9 Автоматическая оптимизация настроек колонок (YPAO)	41
Названия компонентов и их функции	10	Проверка результата измерения	43
Передняя панель	10	Повторная загрузка предыдущих настроек YPAO	43
Дисплей передней панели (индикаторы)	12	Сообщения об ошибках	44
Задняя панель	13	Предупреждения	45
Пульт ДУ	15	10 Подключение к сетевому устройству по беспроводной связи	46
ПОДГОТОВКА	16	Выбор способа подключения	46
Общая процедура настройки	16	Подключение аппарата к беспроводной сети	47
1 Подключение колонок	17	Подключение мобильного устройства к аппарату напрямую (Wireless Direct)	52
Базовая конфигурация колонок	18	11 Подключение к сети MusicCast	54
Расширенная конфигурация колонок	24	MusicCast CONTROLLER	54
2 Подключение телевизора и воспроизводящих устройств	29	Добавление аппарата к сети MusicCast	54
Входные и выходные гнезда и кабели	29	ВОСПРОИЗВЕДЕНИЕ	55
Подключение телевизора	30	Основная процедура воспроизведения	55
Подключение видеоустройств (таких как BD/DVD-проигрыватели)	31	Выбор выходного гнезда HDMI	55
Подключение аудиоустройств (таких как CD-проигрыватели)	34	Выбор источника входного сигнала и избранных настроек одним нажатием (SCENE)	56
Подключение к гнездам на передней панели	34	Сохранение сцены	56
3 Подключение радиоантенн	35	Выбор режима звучания	57
Антенны FM/AM (кроме моделей для Австралии и России)	35	Воспроизведение стереоскопических звуковых полей (CINEMA DSP 3D)	58
Антенна DAB/FM (модели для Австралии и России)	35		

Использование необработанного воспроизведения	61
Воспроизведение звука высокого качества (Pure Direct)	62
Воспроизведение форматов сжатия цифрового сигнала (например, MP3 и т.п.) с улучшенным звуком (Compressed Music Enhancer).....	62
Прослушивание FM/AM-радио (кроме моделей для Австралии и России)	63
Установка шага настройки частоты.....	63
Выбор частоты для приема	63
Сохранение радиостанций (предустановленные станции)	64
Использование радио на телевизоре.....	65
Прослушивание DAB-радио (модели для Австралии и России).....	66
Подготовка к настройке DAB.....	66
Выбор DAB-радиостанции для приема	66
Сохранение избранных DAB-радиостанций (предустановленные станции).....	67
Отображение данных DAB	68
Проверка мощности принимаемого сигнала на каждом помеченном канале DAB.....	69
Прослушивание FM-радио (модели для Австралии и России)	70
Выбор частоты для приема	70
Сохранение FM-радиостанций (предустановленные станции).....	71
Настройка Radio Data System	72
Использование радио на телевизоре.....	73
Воспроизведение музыки с помощью Bluetooth.....	74
Воспроизведение музыки с устройства Bluetooth на аппарате	74
Использование аудиосигнала с помощью колонок/наушников Bluetooth	75
Воспроизведение музыки с запоминающего устройства USB	76
Подключение запоминающего устройства USB	76
Воспроизведение содержимого запоминающего устройства USB	76
Воспроизведение музыки, хранящейся на медиа-серверах (ПК/NAS).....	79
Настройка совместного использования носителей.....	79
Воспроизведение музыкального контента на ПК.....	80
Прослушивание интернет-радио	83
Воспроизведение интернет-радиостанции	83
Сохранение избранных интернет-радиостанций (Favorites).....	85
Воспроизведение музыки с iTunes/iPhone с помощью AirPlay	86
Воспроизведение музыкального контента на iTunes/iPhone	86

Воспроизведение музыки в нескольких комнатах (нескольких зонах)	88
Подготовка Zone2	88
Управление Zone2.....	90
Сохранение избранных элементов (ярлык)	92
Сохранение элемента	92
Вызов сохраненного элемента	92
Управление аппаратом с помощью веб-браузера (веб-управление)	93
Экран главного меню.....	94
Экран управления	94
Экран настройки.....	95
Просмотр текущего статуса	96
Переключение информации на дисплее передней панели.....	96
Просмотр информации о состоянии аппарата на телевизоре	96
Настройка параметров воспроизведения для различных источников воспроизведения (меню Опция)	97
Элементы меню Опция.....	97
КОНФИГУРАЦИИ	101
Конфигурация источников входного сигнала (меню Вход)	101
Элементы меню Вход.....	101
Настройка функции SCENE (меню Сцена)	103
Элементы меню Сцена	104
Конфигурация настроек звуковых программ и декодеров окружающего звучания (меню Программа DSP)	106
Элементы меню Программа DSP	107
Настройка различных функций (меню Настройка)	109
Элементы меню Настройка	110
Колонка (Ручная настройка).....	113
Звук	116
Видео	118
HDMI	119
Сеть	121
Bluetooth	123

Мульти Zone	124
Функция	126
ЭКО	128
Язык.....	129
Просмотр информации о данном аппарате (меню Информация)	129
Типы информации	130
Настройка системных параметров (меню ADVANCED SETUP)	131
Элементы меню ADVANCED SETUP	132
Изменение значения сопротивления колонок (SP IMP.)	132
Выбор идентификационного кода пульта ДУ (REMOTE ID).....	132
Изменение параметра частоты настройки FM/AM (TU).....	132
Переключение типа видеосигнала (TV FORMAT).....	133
Удаление ограничения для выходного сигнала видео HDMI (MON.CHK).....	133
Выбор формата сигнала HDMI 4K (4K MODE).....	133
Настройка уведомления о формате DTS (DTS MODE)	134
Восстановление настроек по умолчанию (INIT)	134
Обновление встроенного программного обеспечения (UPDATE).....	134
Проверка версии встроенного программного обеспечения (VERSION).....	134
Обновление встроенного программного обеспечения аппарата через сеть	135
Немедленное обновление встроенного ПО аппарата	135
Обновление встроенного ПО аппарата при выключении питания.....	136

ПРИЛОЖЕНИЕ 137

Часто задаваемые вопросы	137
Поиск и устранение неисправностей	138
Сначала проверьте следующее:	138
Питание, система и пульт ДУ	138
Аудио	139
Видео.....	141
FM/AM-радио (Функция AM-радио недоступна для моделей для Австралии и России)	142
DAB-радио (модели для Австралии и России).....	142
Bluetooth.....	143
USB и сеть	143
Сообщения об ошибках на дисплее передней панели	145

Глоссарий	146
Информация об аудиосигнале (формате декодирования аудиосигнала)	146
Информация о видеосигналах и HDMI	148
Информация о сети	148
Технологии Yamaha	148
Поддерживаемые устройства и форматы файлов	149
Поддерживаемые устройства.....	149
Форматы файлов	149
Схема передачи видеосигнала.....	150
Таблица преобразования видеосигнала	150
Информация о HDMI	151
HDMI Контроль	151
Audio Return Channel (ARC)	152
Совместимость сигнала HDMI.....	153
Товарные знаки.....	154
Технические характеристики	155

Введение

Принадлежности

Убедитесь, что в комплект поставки изделия входят следующие принадлежности.

- Антенна AM
(кроме моделей для Австралии и России)



- Антенна FM
(кроме моделей для Австралии и России)

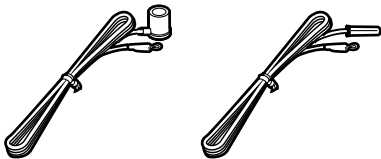

* В зависимости от региона покупки поставляется одна из указанных выше антенн.

- Антенна DAB/FM
(модели для Австралии и России)

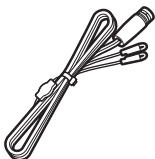

- Микрофон УРАО

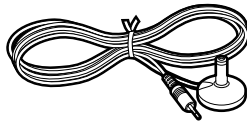

- Силовой кабель



* Поставляемый кабель питания зависит от региона покупки.

- Пульт ДУ
- Батарейки (AAA, R03, UM-4) (2 шт.)
- CD-ROM (Инструкция по эксплуатации)
- Краткое руководство по началу работы

О данной инструкции

- На иллюстрациях основного устройства и пульта ДУ в данном руководстве изображена модель для США, если не указано иное.
- В этом руководстве в качестве примера используются снимки экрана англоязычного меню.
- Некоторые функции не поддерживаются в определенных регионах.
- В результате усовершенствований изделия технические характеристики и внешний вид аппарата могут изменяться без уведомления.
- Эта инструкция посвящена управлению с помощью пульта ДУ.
- В этой инструкции приведено описание всех моделей “iPod touch”, “iPhone” и “iPad” в качестве “iPhone”. “iPhone” означает “iPod touch”, “iPhone” так и “iPad”, если не указано иное.

Значки, используемые в этой инструкции



указывает на меры предосторожности при использовании аппарата и ограничения его функций.



указывает на дополнительные инструкции по оптимальному использованию.

О пульте ДУ

В этом разделе приведено описание использования прилагаемого пульта ДУ.

Батарейки

Вставьте батарейки надлежащим образом.

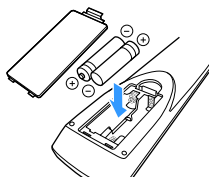

Диапазон работы пульта ДУ



Направляйте пульт ДУ на сенсор ДУ на аппарате и оставайтесь в пределах рабочей зоны, изображенной ниже.

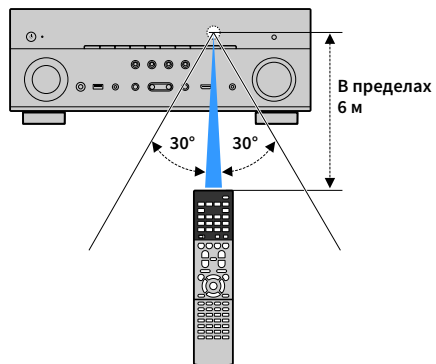

ФУНКЦИИ

Возможности аппарата

Данный аппарат оснащен различными полезными функциями.

Подключение различных устройств (с.29)

Несколько гнезд HDMI и различные входные/выходные гнезда на аппарате позволяют подключать к нему видеоустройства (такие как BD/DVD-проигрыватели), аудиоустройства (такие как CD-проигрыватели), игровые консоли, видеокамеры и другие устройства.

Воспроизведение телевизионного аудиосигнала в режиме окружающего звучания с помощью подключения одного кабеля HDMI (Audio Return Channel: ARC) (с.30)

При использовании телевизора, поддерживающего функцию ARC, для вывода видеосигнала на телевизор, ввода аудиосигнала с телевизора и передачи сигналов управления HDMI нужен только один кабель HDMI.

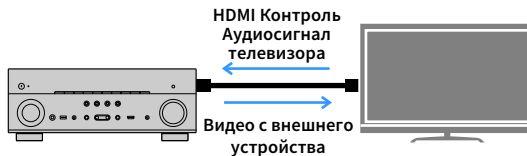

Различные способы беспроводного подключения (с.46)

Аппарат поддерживает функцию Wi-Fi, которая позволяет подключать аппарат к беспроводному маршрутизатору (точке доступа) без использования сетевого кабеля. Кроме того, функция Wireless Direct позволяет подключать мобильное устройство к аппарату напрямую без маршрутизатора.

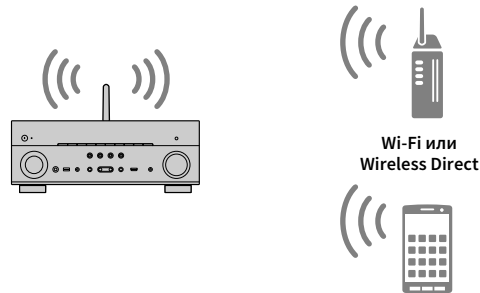

Создание трехмерных звуковых полей (с.58)

Подсоединение колонок присутствия позволяет создавать естественное 3-мерное звуковое поле в своей комнате (CINEMA DSP 3D). Даже если колонки присутствия не подсоединены, функция Virtual Presence Speaker (VPS) воспроизводит окружающий 3D-звук. Кроме того, данный аппарат создает Virtual Surround Back Speaker (VSBS) с помощью колонок окружающего звучания, что усиливает ощущение глубины тылового звукового поля даже без подсоединения тыловых колонок окружающего звучания.

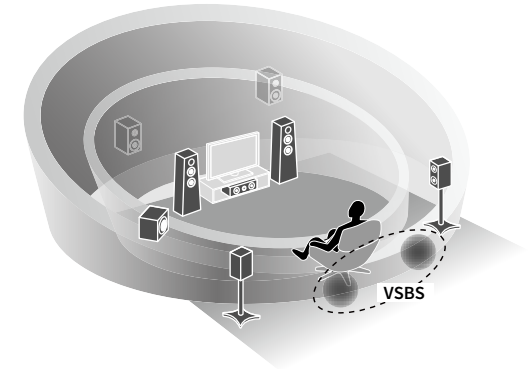

Воспроизведение с эффектом окружающего звука с помощью 5 фронтальных колонок (с.60)

Если у вас есть колонки окружающего звучания, но нет места, чтобы разместить их в задней части комнаты, то можно расположить их впереди и наслаждаться многоканальным окружающим звучанием с помощью 5 колонок, расположенных впереди (Virtual CINEMA FRONT).

Домашняя аудиосеть с MusicCast (с.54)

Данный аппарат поддерживает функцию MusicCast, которая позволяет связывать MusicCast-совместимое устройство с другим устройством в другой комнате и выполнять на них воспроизведение одновременно или управлять всеми MusicCast-совместимыми устройствами с помощью специального приложения “MusicCast CONTROLLER”.

Низкое энергопотребление (с.128)

Режим ECO (функция энергосбережения) позволяет снизить потребление электроэнергии.

Полезные приложения

Следующие приложения обеспечивают вам гибкое управление аппаратом или помощь в подключении кабелей.

■ AV CONTROLLER



Приложение “AV CONTROLLER” превращает смартфон или планшет в подключаемый через Wi-Fi пульт ДУ для сетевых продуктов Yamaha. Данное приложение обеспечивает гибкость управления доступными входными разъемами, громкостью, отключением звука, питанием и источником воспроизведения.

Функции

- Включение/выключение питания и регулировка громкости
- Выбор входа, сцены и режима звучания
- Настройка параметра DSP
- Управление воспроизведением (включая выбор музыки для некоторых источников)



Подробнее о приложении “AV CONTROLLER” см. в разделе App Store или Google Play.

■ AV SETUP GUIDE (для планшета)



Приложение “AV SETUP GUIDE” помогает подключать кабели между АВ ресивером и исходными устройствами, а также настраивать АВ ресивер. Данное приложение помогает выполнять различные настройки, например, подключение колонок, телевизора и видео/аудио устройств, а также выбирать систему колонок.

Функции

- Руководство по подключению (колонки, телевизора и видео/аудио устройства)
- Руководство по настройке (настройки YPAO и различные справочные данные по настройке с иллюстрациями)
- Просмотр инструкции по эксплуатации



Подробнее о приложении “AV SETUP GUIDE” см. в разделе App Store или Google Play.

■ Приложение для смартфонов / планшетов “MusicCast CONTROLLER”



MusicCast CONTROLLER представляет собой приложение, которое позволяет связывать MusicCast-совместимое устройство с другими MusicCast-совместимыми устройствами в других комнатах и одновременно выполнять на них воспроизведение. Данное приложение позволяет вам использовать смартфон или другое мобильное устройство вместо пульта дистанционного управления для простого выбора воспроизводимой музыки, а также настройки аппарата и MusicCast-совместимых устройств.

Функции

- Выбор и воспроизведение различного содержимого
 - Воспроизводите музыку с мобильного устройства
 - Выберите интернет-радиостанцию
 - Воспроизводите музыкальные файлы, хранящиеся на медиа-серверах (ПК/NAS)
 - Воспроизводите музыкальные файлы с запоминающего устройства USB
- Управление и настройка аппарата
 - Выбирайте источник входного сигнала, регулируйте громкость и приглушайте выводимый звук
 - Выбирайте из широкого диапазона функций обработки звука



Более подробную информацию можно найти по запросу “MusicCast CONTROLLER” в App Store или Google Play.

Названия компонентов и их функции

В этом разделе приведено описание функций компонентов аппарата.

Передняя панель

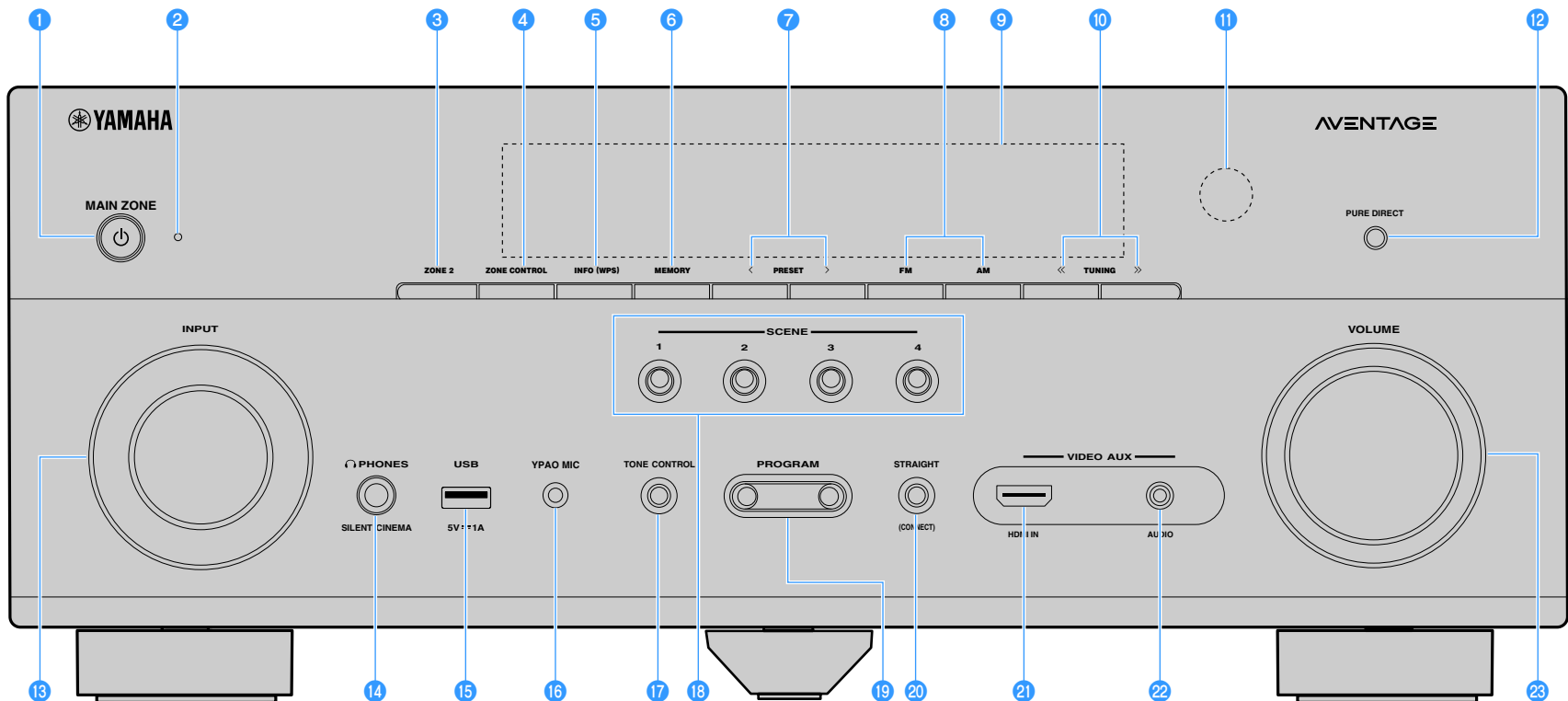

(Модель для США)

1 Кнопка MAIN ZONE

Выключение/выключение (переход в режим ожидания) аппарата.

2 Индикатор режима ожидания

Загорается, когда аппарат находится в режиме ожидания, в любом из следующих случаев:

- Режим HDMI Контроль включен (с.119)
- Режим В режим ожидания включен (с.120)
- Режим Сеть режим ожидания включен (с.121)

3 Кнопка ZONE 2

Включение и выключение вывода аудиосигнала в Zone2 (с.90).

4 Кнопка ZONE CONTROL

Изменение управляемой зоны (основной зоны или Zone2) с помощью кнопок и ручек на передней панели (с.90).

5 Кнопка INFO (WPS)

Выбор информации, отображаемой на дисплее передней панели (с.96).

Ввод настроек беспроводного сетевого подключения (конфигурация кнопки WPS) при удержании в течение 3 секунд (с.48).

6 Кнопка MEMORY

Сохранение FM/AM/DAB-радиостанций (с.64, с.67) и контента USB, Bluetooth и сетевого контента (с.92) в качестве предустановок.

7 Кнопки PRESET

Выберите предустановленную радиостанцию FM/DAB (с.71, с.67) (модели для Австралии и России) или предустановленную радиостанцию FM/AM (с.64) (кроме моделей для Австралии и России).

8 Клавиши FM и AM (кроме моделей для Австралии и России)

Переключение между диапазонами FM и AM (с.63).

Клавиши FM и DAB (модели для Австралии и России)

Переключение между диапазонами FM и DAB (с.70, с.66).

9 Дисплей передней панели

Отображение информации (с.12).

10 Кнопки TUNING

Выбор радиочастоты (с.63).

11 Датчик дистанционного управления

Получает сигналы с пульта ДУ (с.6).

12 Кнопка PURE DIRECT

Включение/выключение Pure Direct (с.62).

13 Ручка INPUT

Выбор источника входного сигнала.

14 Гнездо PHONES

Для подключения наушников.

15 Гнездо USB

Для подключения запоминающего устройства USB (с.76).

16 Гнездо YPAO MIC

Для подключения прилагаемого микрофона YPAO (с.41).

17 Кнопка TONE CONTROL

Регулировка высокочастотного и низкочастотного диапазона выходного звука (с.98).

18 Кнопки SCENE

Выбирайте назначенный источник входного сигнала (включая выбранную радиостанцию или контент в случае его назначения), звуковую программу и различные настройки одним касанием.

А также включение аппарата, когда он находится в режиме ожидания (с.56).

19 Кнопки PROGRAM

Выбор звуковой программы или декодера окружающего звучания (с.57).

20 Кнопка STRAIGHT (CONNECT)

Включение и выключение режима прямого декодирования (с.61).

Вход в режим регистрации программы MusicCast CONTROLLER при нажатии и удерживании в течение 5 секунд (с.54).

21 Гнездо HDMI IN

Для подключения устройства, такого как видеокамера и игровая консоль (с.34).

22 Гнездо AUDIO

Подключите портативный аудиоплеер к данному аппарату с помощью стереокабеля с мини-штекером (с.34).

23 Ручка VOLUME

Регулировка громкости.

Дисплей передней панели (индикаторы)

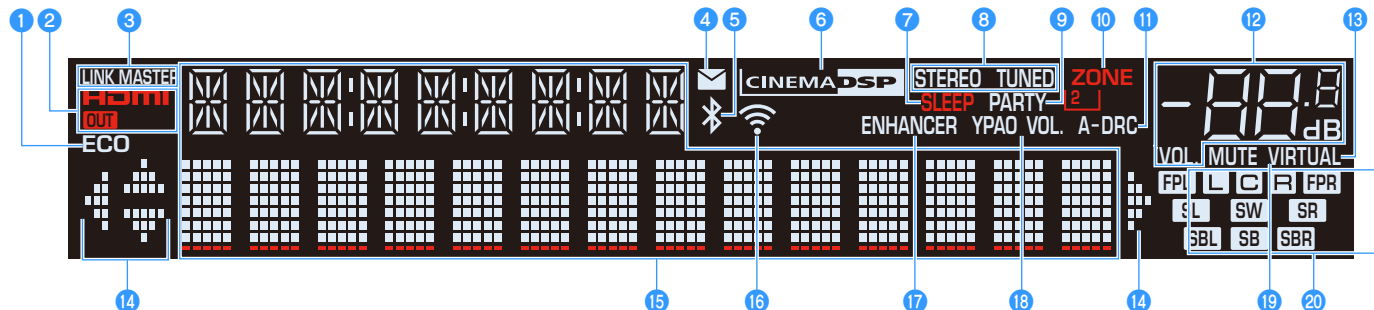

- 1 ECO**
Загорается, когда аппарат работает в эко-режиме (с.128).
- 2 HDMI**
Загорается, когда поступает или выводится сигнал HDMI.
- OUT**
Загорается, когда выводится сигнал HDMI.
- 3 LINK MASTER**
Загорается, если аппарат является главным устройством сети MusicCast.
- 4 Индикатор обновления встроенного ПО**
Загорается, если в сети доступно обновление встроенного ПО (с.135).
- 5 Индикатор Bluetooth**
Загорается, когда аппарат подключается к устройству Bluetooth (с.74).
- 6 CINEMA DSP**
Загорается при работе CINEMA DSP или CINEMA DSP 3D (с.58).
- 7 SLEEP**
Загорается при включенном таймере сна.
- 8 STEREO**
Загорается при приеме аппаратом стереофонического радиосигнала FM.
- TUNED**
Загорается при приеме аппаратом сигнала радиостанции FM/AM.
- 9 PARTY**
Загорается, когда аппарат работает в режиме вечеринки (с.91).
- 10 ZONE2**
Загорается при включении вывода аудиосигнала на Zone2 (с.90).
- 11 A-DRC**
Загорается при работе Adaptive DRC (с.98).
- 12 Индикатор громкости**
Используется для отображения текущей громкости.
- 13 VIRTUAL**
Загорается при работе Virtual Presence Speaker (VPS) или Virtual Surround Back Speaker (VSBS) (с.58) или обработки виртуального окружающего звучания (с.60).
- 14 Индикаторы курсора**
Показывают работающие в настоящее время клавиши курсора.
- 15 Окно информации**
Используется для отображения текущего состояния (например, названия источника входного сигнала и названия режима звучания). Можно переключать отображаемую информацию, нажимая кнопку INFO (с.96).
- 16 Индикатор мощности сигнала**
Показывает мощность сигнала беспроводной сети (с.46).
- 17 ENHANCER**
Загорается при работе Compressed Music Enhancer (с.62).
- 18 YPAO Volume**
Загорается при включении YPAO Volume (с.98).
- 19 MUTE**
Мигает в случае временного приглушения аудиосигнала.
- 20 Индикаторы колонок**
Используются для обозначения разъемов колонок, через которые выводятся сигналы.
 - L** Фронтальная колонка (левая)
 - R** Фронтальная колонка (правая)
 - C** Центральная колонка
 - SL** Колонка окружающего звучания (левая)
 - SR** Колонка окружающего звучания (правая)
 - SBL** Тыловая колонка окружающего звучания (левая)
 - SBR** Тыловая колонка окружающего звучания (правая)
 - SB** Тыловая колонка окружающего звучания
 - FPL** Колонка присутствия (левая)
 - FPR** Колонка присутствия (правая)
 - SW** Сабвуфер

Задняя панель

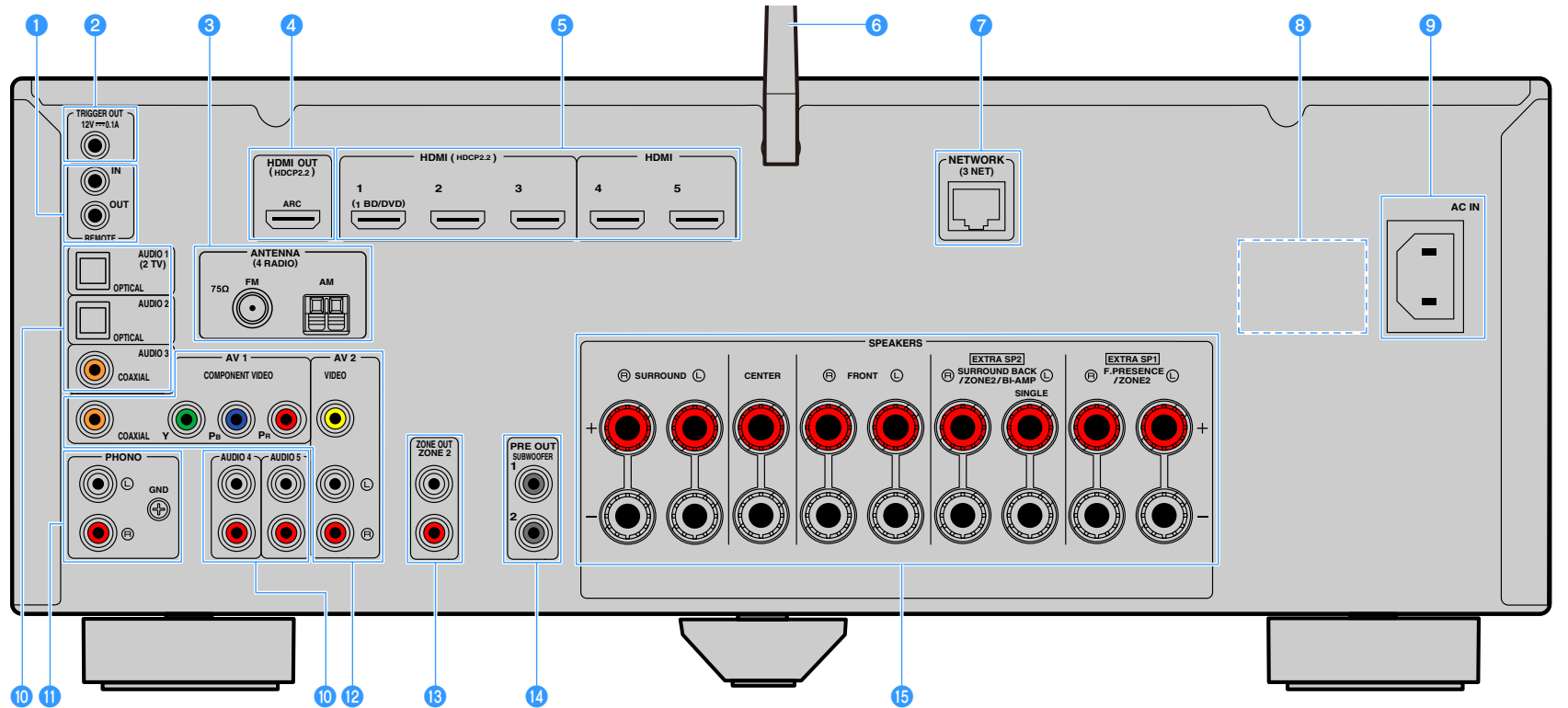

(Модель для США)

* Область вокруг выходных видео/аудио гнезд обозначена белым цветом непосредственно на устройстве, чтобы избежать ошибок при подключении.

1 Гнезда REMOTE IN/OUT

Для подключения приемника/передатчика инфракрасного сигнала, позволяющего управлять аппаратом и другими устройствами из другого помещения (с.89).

2 Гнездо TRIGGER OUT

Для подключения к устройству, поддерживающему функцию триггера (с.37).

3 Гнезда ANTENNA

(Кроме моделей для Австралии и России)

Для подключения к антеннам FM и AM (с.35).

(Модели для Австралии и России)

Для подключения к антеннам FM и DAB (с.35).

4 Гнездо HDMI OUT

Для подключения к HDMI-совместимому телевизору для вывода видео-/аудиосигналов (с.30). При использовании функции ARC аудиосигнал телевизора может также вводиться через гнездо HDMI OUT.

5 Гнезда HDMI 1-5

Для подключения к воспроизводящим устройствам, совместимым со стандартом HDMI, и для подачи видео-/аудиосигналов (с.31).

6 Антенна беспроводной связи

Для беспроводного подключения (Wi-Fi) к сети (с.46) и подключения Bluetooth (с.74).

7 Гнездо NETWORK

Для подключения к сети с помощью сетевого кабеля (с.36).

8 VOLTAGE SELECTOR

(Только общая модель)

Выбор положения переключателя, соответствующего величине напряжения в данном регионе (с.38).

9 Гнездо AC IN

Для подключения поставляемого силового кабеля (с.38).

10 Гнезда AUDIO 1-5

Для подключения к воспроизводящим аудиоустройствам и ввода аудиосигналов (с.34).

11 Гнезда PHONO

Для подключения к проигрывателю (с.34).

12 Гнезда AV 1-2

Для подключения к воспроизводящим видео-/аудиоустройствам и ввода видео-/аудиосигналов (с.31).

13 Гнезда ZONE2 OUT

Для подключения к внешнему усилителю, используемому в Zone2 и для вывода аудиосигнала (с.88).

14 Гнезда SUBWOOFER PRE OUT 1-2

Для подключения к сабвуферу со встроенным усилителем (с.38).

15 Разъемы SPEAKERS

Для подключения к колонкам (с.17).

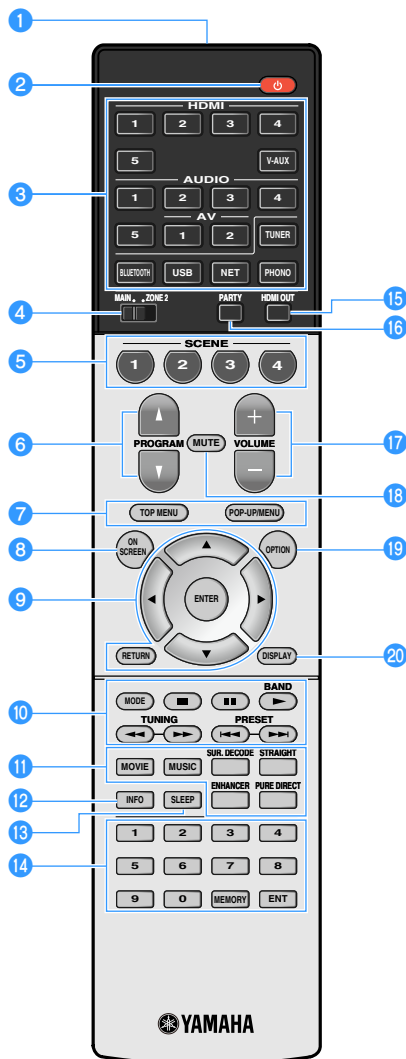

(Модель для США)

1 Передатчик сигнала ДУ

Передача инфракрасных сигналов.

2 Кнопка (питание ресивера)

Включение/выключение (переход в режим ожидания) аппарата.

3 Клавиши выбора входа

Выбор источника входного сигнала для воспроизведения.

HDMI 1-5: Гнезда HDMI 1-5

V-AUX: Гнездо VIDEO AUX (на передней панели)

AV 1-2: Гнезда AV 1-2

AUDIO 1-5: Гнезда AUDIO 1-5

TUNER: FM/AM/DAB-радио

BLUETOOTH: Подключение Bluetooth (аппарат используется в качестве приемника Bluetooth)

USB: Гнездо USB (на передней панели)

NET: Источники NETWORK (нажимайте до тех пор, пока не будет выбран нужный сетевой источник)

PHONO: Гнезда PHONO

4 Переключатель MAIN/ZONE2

Изменение зоны (основной зоны или Zone2) с помощью пульта ДУ (с.90).

5 Кнопки SCENE

Выбирайте назначенный источник входного сигнала (включая выбранную радиостанцию или контент в случае его назначения), звуковую программу и различные настройки одним касанием. А также включение аппарата, когда он находится в режиме ожидания (с.56).

6 Кнопки PROGRAM

Выберите звуковую программу, декодер окружающего звучания, источник входного сигнала, сетевой источник, предустановленную радиостанцию, страницу экрана просмотра, громкость звуков диалога или настройки воспроизведения в случайном порядке/повторного воспроизведения. (с.126)

7 Клавиши управления внешним устройством

Отображение меню для устройства, совместимого с функцией HDMI (с.151).

8 Кнопка ON SCREEN

Вывод экранного меню на телевизор.

9 Клавиши управления меню

Клавиши курсора: Выбор меню или параметра.

ENTER: Подтверждение выбранного пункта.

RETURN: Возврат к предыдущему экрану.

10 Клавиши радио

Управление радио FM/AM/DAB в случае выбора "TUNER" в качестве источника входного сигнала (с.63, с.66).

BAND: Переключение между DAB и FM (модели для Австралии и России), или FM и AM-радио (кроме моделей для Австралии и России).

PRESET: Выбор предустановленной станции.

TUNING: Выбор радиочастоты.

Клавиши управления внешним устройством

Выполнение операций воспроизведения в случае выбора "USB" или "NET" в качестве источника входного сигнала или управление воспроизведением с устройства, совместимого с функцией HDMI (с.151).

11 Клавиши выбора режима звучания

Выбор режима звучания (с.57).

12 Кнопка INFO

Выбор информации, отображаемой на дисплее передней панели (с.96).

13 Кнопка SLEEP

Повторное нажатие этой клавиши позволяет задать время (120 мин, 90 мин, 60 мин, 30 мин, выкл), через которое аппарат переключится в режим ожидания.

14 Цифровые клавиши

Позволяют вводить цифровые значения, например радиочастоты.

Кнопка MEMORY

Сохранение FM/AM/DAB-радиостанций в качестве предустановленных станций (с.64, с.67), USB, Bluetooth и сетевого контента (с.92).

15 Кнопка HDMI OUT

Включение/выключение вывода аудиосигнала через гнездоHDMI OUT (с.55).

16 Кнопка PARTY

Включение и выключение режима вечеринки (с.91).

17 Кнопки VOLUME

Регулировка громкости.

18 Кнопка MUTE

Приглушение выводимого звука.

19 Кнопка OPTION

Отображение меню опций (с.97).

20 Кнопка DISPLAY

Отображение информации о состоянии аппарата на телевизоре (с.96).

ПОДГОТОВКА

Общая процедура настройки

- 1** Подключение колонок (с.17)
- 2** Подключение телевизора и воспроизводящих устройств (с.29)
- 3** Подключение радиоантенн (с.35)
- 4** Подключение сетевого кабеля или антенны беспроводной связи (с.36)
- 5** Подключение устройства, совместимого с функцией триггера (с.37)
- 6** Подключение силового кабеля (с.38)
- 7** Выбор языка экранного меню (с.39)
- 8** Настройка необходимых параметров колонок (с.40)
- 9** Автоматическая оптимизация настроек колонок (УРАО) (с.41)
- 10** Подключение к сетевому устройству по беспроводной связи (с.46)
- 11** Подключение к сети MusicCast (с.54)

Подготовка полностью завершена. Наслаждайтесь воспроизведением фильмов, музыки, радио и другого содержимого с помощью данного аппарата!

1 Подключение колонок

Данный аппарат имеет 7 встроенных усилителей. К нему можно подключить от 2 до 9 колонок и до 2 сабвуферов для создания в комнате любимого акустического пространства. Для усовершенствования системы также можно использовать соединения двухканального усиления или конфигурации нескольких зон (с.24).

Предупреждение

- По умолчанию аппарат настроен на использование колонок с сопротивлением 8 Ом. При подключении колонок на 6 Ом установите сопротивление колонок аппарата в положение “6 Ω MIN”. В этом случае также можно использовать колонки на 4 Ом в качестве фронтальных. Более подробные сведения см. в разделе “Настройка импеданса колонок” (с.21).

Идеальное расположение колонок

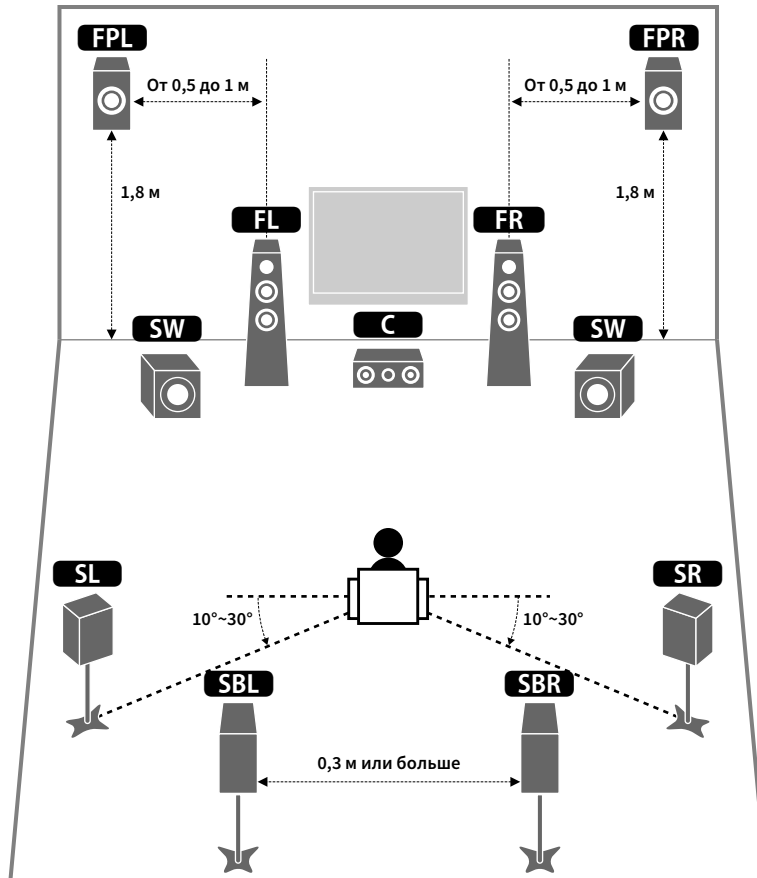

Функции каждой колонки

Тип колонки	Функция
Фронт (левый/правый) FL FR	Для воспроизведения звука правого/левого каналов (стереозвук).
Центр C	Для воспроизведения звуков центрального канала (например, диалоги и вокал).
Окружающее звучание (левая/правая) SL SR	Для воспроизведения звука правого/левого каналов окружающего звучания (стереозвук). Колонки окружающего звучания также воспроизводят звук тыловых колонок окружающего звучания, если те не подключены.
Тыловые колонки окружающего звучания (левая/правая) SBL SBR	Для воспроизведения звука тылового левого/правого каналов окружающего звучания (стереозвук).
Фронтальная колонка присутствия (левая/правая) FPL FPR	Для воспроизведения звука с эффектом CINEMA DSP или звука канала высоких частот контента Dolby Atmos и DTS:X.
Сабвуфер SW	Для воспроизведения звуков канала LFE (низкочастотного эффекта) и усиления басовой составляющей других каналов. Канал считается как 0.1. К аппарату можно подключить два сабвуфера и расположить их по правой и левой (или передней и задней) сторонам комнаты.



- Рекомендуется использовать фронтальные колонки присутствия для получения полного эффекта 3-мерных звуковых полей. Тем не менее, даже если фронтальные колонки присутствия не подключены, аппарат, используя фронтальные колонки, центральную колонку и колонки окружающего звучания, создает фронтальную Virtual Presence Speaker (VPS) для воссоздания 3-мерных звуковых полей (с.58).
- Для справки обратитесь к “Идеальному расположению колонок” (диаграмма слева). Изменять расположение колонок точно в соответствии с этой диаграммой не требуется, так как с помощью функции YPAO аппарата можно автоматически оптимизировать настройки колонок (такие, как расстояние) для конкретного расположения колонок.
- При использовании только одной тыловой колонки окружающего звучания, разместите колонку прямо позади положения прослушивания (посередине между точками “SBL” и “SBR”, указанными на диаграмме).

Базовая конфигурация колонок

Если не используются соединения с двухканальным усилением или конфигурации нескольких зон, выполните описанную ниже процедуру для размещения колонок в комнате и их подключения к аппарату.

■ Размещение колонок в комнате

В зависимости от числа колонок разместите колонки и сабвуфер в комнате. В этом разделе описаны типичные примеры расположения колонок.



- Для создания полного эффекта контента Dolby Atmos рекомендуется использовать систему колонок с маркировкой ★. Однако вы также сможете воспроизводить контент Dolby Atmos с помощью системы 7.1 (с помощью тыловых колонок окружающего звучания).
- Для создания полного эффекта контента DTS:X рекомендуется использовать систему колонок с маркировкой ★.
- (Число каналов) Например, значение 5.1.2 соответствует стандартной 5.1-канальной системе плюс 2 канала для колонок над головой. Более подробные сведения о размещении колонок над головой (колонок присутствия) см. в разделе “Расположение колонок присутствия” (с.20).

Система 7.1/5.1.2 [★] (использование одновременно тыловых колонок окружающего звучания и фронтальных колонок присутствия)

Эта система колонок позволяет добиться максимальной производительности аппарата, при которой пользователь может наслаждаться естественным объемным звуковым полем при воспроизведении любого содержимого.

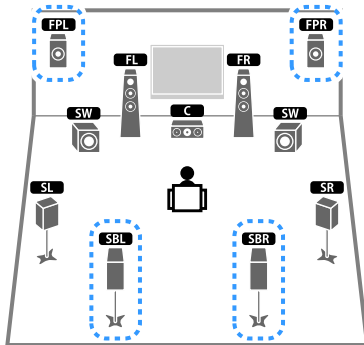

- Тыловые колонки окружающего звучания и колонки присутствия воспроизводят звук не одновременно. Аппарат автоматически переключает используемые колонки в зависимости от входного сигнала и CINEMA DSP (с.58).
- При использовании фронтальных колонок присутствия, установленных на потолке, или при использовании колонок с функцией Dolby в качестве колонок присутствия, настройте параметр “Расположение (Фронт присут.)” в меню “Настройка” перед запуском YPAO (с.40).

Система 5.1.2 [★] (использование фронтальных колонок присутствия)

Используя фронтальные колонки присутствия, эта система автоматически формирует естественное объемное звуковое поле и создает Virtual Surround Back Speaker (VSBS), используя колонки окружающего звучания для того, чтобы придать глубину заднему звуковому полю. Данная система подходит для содержимого не только с 5.1-канальным, но и с 7.1-канальным звуком.

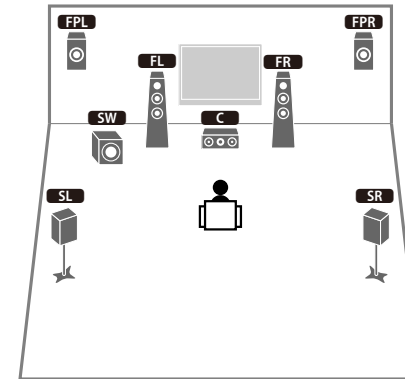

- При использовании фронтальных колонок присутствия, установленных на потолке, или при использовании колонок с функцией Dolby в качестве колонок присутствия, настройте параметр “Расположение (Фронт присут.)” в меню “Настройка” перед запуском YPAO (с.40).

Система 7.1 (использование тыловых колонок окружающего звучания)

Используя фронтальные колонки, центральную колонку и колонки окружающего звучания, система автоматически создает Virtual Presence Speaker (VPS) для формирования объемного звукового поля, а тыловые колонки окружающего звучания позволяют вам насладиться эффектом расширенного окружающего звучания.

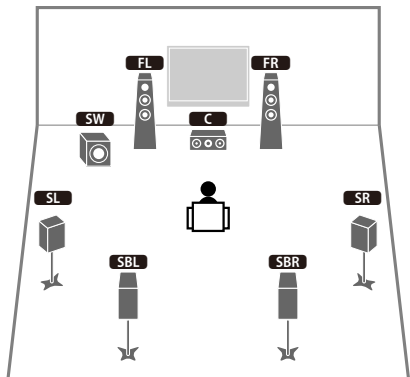

Система 5.1

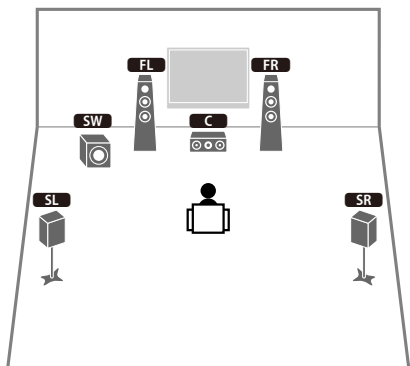

Теперь вы можете наслаждаться эффектом окружающего звучания даже без центральной колонки (система 4.1).

Система 5.1 (фронтальная 5.1-канальная) (с колонками окружающего звучания)

Если расположение колонок с задней стороны комнаты невозможно, рекомендуется использовать данную систему колонок.

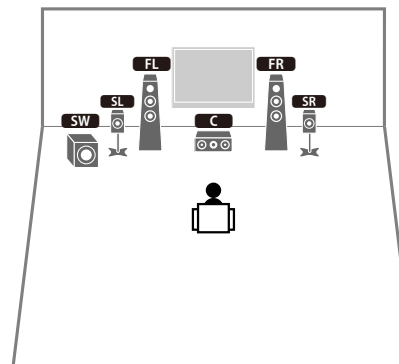

При расположении колонок окружающего звучания с передней стороны, установите “Расположение (Тылы)” в меню “Настройка” в положение “Фронт” перед выполнением УРАО (с.40).

Система 5.1 (фронтальная 5.1-канальная) (использование фронтальных колонок присутствия)

Если расположение колонок с задней стороны комнаты невозможно, рекомендуется использовать данную систему колонок.

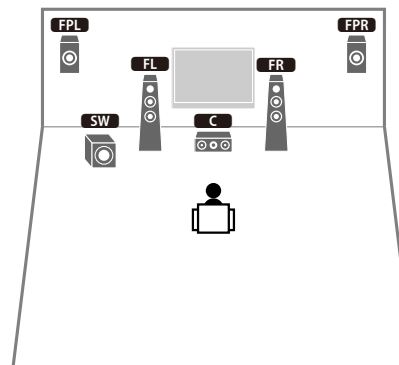

При использовании фронтальных колонок присутствия, установленных на потолке, или при использовании колонок с функцией Dolby в качестве колонок присутствия, настройте параметр “Расположение (Фронт присут.)” в меню “Настройка” перед запуском УРАО (с.40).

Система 2.1

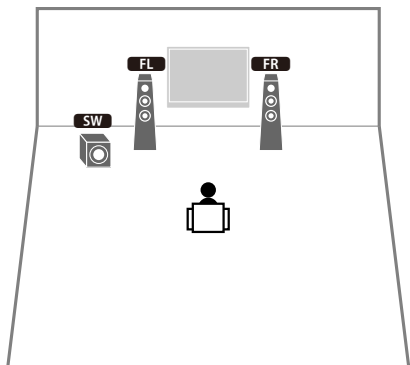

Добавьте центральную колонку, чтобы создать систему 3.1.

Расположение колонок присутствия

Данный аппарат предусматривает три шаблона расположения для колонок присутствия (Высота фронт., Навесн. и Dolby Enabled SP). Выберите схему, которая подходит для вашей среды прослушивания.



Функцию Dolby Atmos, DTS:X или Cinema DSP 3D можно использовать с любой схемой расположения.

Высота фронт.

Установите колонки присутствия на стене с передней стороны.

Такая схема позволяет эффективно создавать естественное звуковое поле с отличным соединением левого, правого, верхнего и нижнего звукового пространства и экстенсивностью звука.



Навесн.

Колонки присутствия расположены на потолке над положением прослушивания.

Такая схема позволяет создавать реалистичные звуковые эффекты над головой и звуковое поле с отличным соединением переднего и заднего звукового пространства.



Подробнее о положении установки потолочных колонок см. в разделе “Примечания по установке потолочных колонок” (с.21).

Dolby Enabled SP

Колонки с функцией Dolby используются в качестве колонок присутствия.

При этом используется звук, отраженный от потолка, что позволяет наслаждаться звуком сверху только от колонок, размещенных на том же уровне. что и обычные колонки.



Расположите Dolby Enabled speakers на традиционных фронтальных колонках или рядом с ними. Аппарат Dolby Enabled speaker может быть интегрирован в традиционную колонку. Подробнее см. в инструкции по эксплуатации колонок с функцией Dolby.

Примечания по установке потолочных колонок

При установке колонок присутствия на потолке устанавливайте их прямо над положением прослушивания, или на потолке между ответвлениями фронтальных колонок и положением прослушивания.

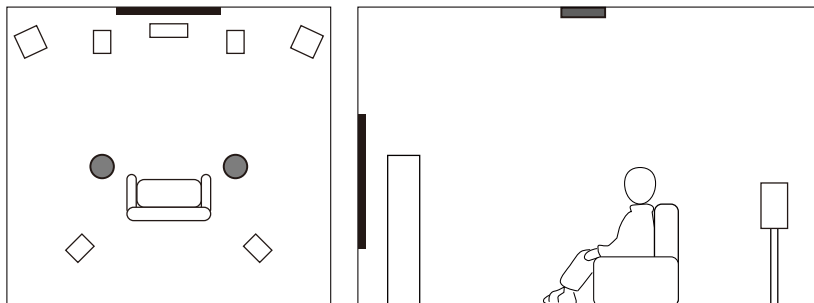

Предупреждение

- Обязательно используйте колонки, которые предназначены для монтажа на потолке, и средства для защиты от падения. Обратитесь к квалифицированному подрядчику или дилеру для выполнения монтажных работ.

Настройка импеданса колонок

По умолчанию аппарат настроен на использование колонок с сопротивлением 8 Ом. При использовании колонки на 6 Ом для любого канала установите сопротивление колонок в положение “6 Ω MIN”. В этом случае также можно использовать колонки на 4 Ом в качестве фронтальных.

- 1 Перед подключением колонок подключите силовой кабель к настенной розетке переменного тока.
- 2 Удерживая нажатой кнопку STRAIGHT на передней панели, нажмите кнопку MAIN ZONE .

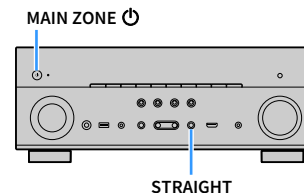

- 3 Убедитесь, что на передней панели отображается сообщение “SP IMP.”.



- 4 Нажмите STRAIGHT, чтобы выбрать “6 Ω MIN”.
- 5 Нажмите MAIN ZONE , чтобы перевести аппарат в режим ожидания, и отключите от розетки переменного тока силовой кабель.

Все готово для подключения колонок.

■ Подключение колонок

Подключите колонки, размещенные в комнате, к аппарату.

Меры предосторожности при подключении кабелей колонок

Подготовьте кабели колонок в месте подальше от аппарата, чтобы избежать случайного попадания жил провода внутрь аппарата, что может привести к короткому замыканию или неисправности аппарата.

Неправильное подключение кабелей колонок может привести к короткому замыканию, а также повреждению аппарата или колонок.

- Перед подключением колонок извлеките из настенной розетки переменного тока силовую кабель аппарата и выключите сабвуфер.
- Надежно скрутите вместе оголенные части проводов кабелей колонки.

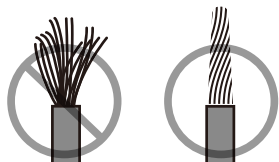

- Не допускайте, чтобы оголенные провода кабеля колонки соприкасались между собой.

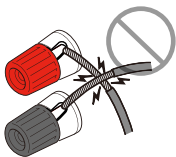

- Не допускайте, чтобы оголенные провода кабеля колонки соприкасались с металлическими деталями аппарата (задней панелью и винтами).

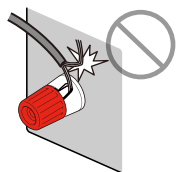

В случае появления на дисплее передней панели сообщения “Check SP Wires” при включении аппарата, выключите аппарат, а затем убедитесь в отсутствии короткого замыкания кабелей колонок.

Колонки, которые необходимо подключить

Тип колонок	Система колонок (число каналов)		
	7.1/5.1.2	5.1	2.1
Фронт (левый/правый) FL FR	●	●	●
Центр C	●	●	
Окружающее звучание (левая/правая) SL SR	●	○*3	
Тыловые колонки окружающего звучания (левая/правая) SBL SBR	○*1		
Фронтальная колонка присутствия (левая/правая) FPL FPR	○*2	○*4	
Сабвуфер SW	●	●	●

Если у вас девять колонок, вы можете использовать одновременно тыловые колонки окружающего звучания и фронтальные колонки присутствия. В этом случае аппарат автоматически переключает используемые колонки в зависимости от входного сигнала и CINEMA DSP.

Если используется семь колонок, рекомендуется использовать две из них в качестве тыловых колонок окружающего звучания (*1) или фронтальных колонок присутствия (*2).

Если используются пять колонок, рекомендуется использовать две из них в качестве колонок окружающего звучания (*3) или фронтальных колонок присутствия (*4).



- К аппарату также можно подключить до 2 сабвуферов (со встроенным усилителем).
- Во время применения этой конфигурации колонок установите параметр “Назн.мощн.ус.” (с.113) в положение “Basic” (по умолчанию).

Кабели, необходимые для подключения (продаются отдельно)

Кабели колонок (по числу колонок)



Штекерный аудиокабель (два для подключения двух сабвуферов).



Диаграмма подключения

Подключите колонки к аппарату в соответствии со следующей диаграммой.

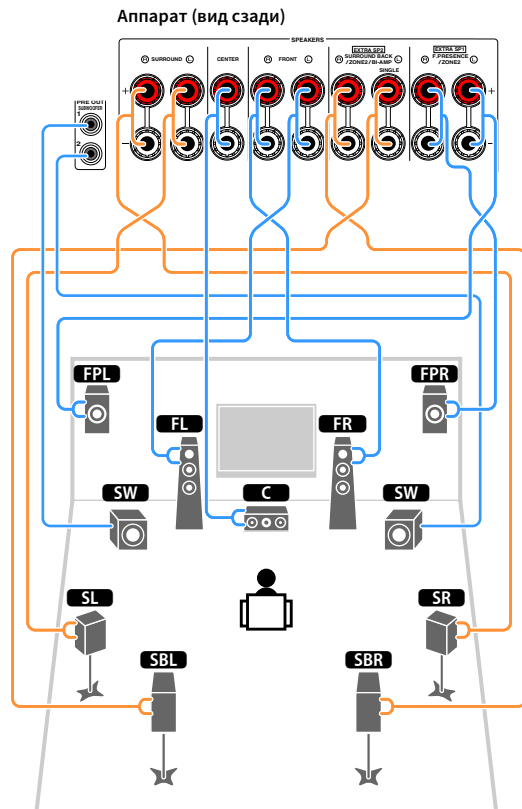

Если используется только одна тыловая колонка окружающего звучания, подключите ее к гнезду SINGLE (слева).

Подключение кабелей колонок

Кабели колонок состоят из двух проводников. Один предназначен для соединения друг с другом отрицательных (-) разъемов аппарата и колонки, а другой – положительных (+). Если провода имеют разный цвет, чтобы их нельзя было перепутать, подключите черный провод к отрицательному разъему, а другой провод — к положительному.

- 1 Снимите приблизительно 10 мм изоляции на концах кабеля колонки и надежно скрутите оголенные части проводов.
- 2 Открутите разъем на колонке.
- 3 Вставьте оголенные провода кабеля колонки в щель на боковой стороне разъема (правой верхней или левой нижней).
- 4 Затяните разъем.

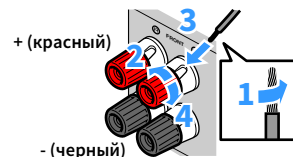

Использование вилки штекерного типа

(Только модели для США, Канады, Китая и общая модель)

- 1 Затяните разъем на колонке.
- 2 Вставьте вилку штекерного типа в торец разъема.

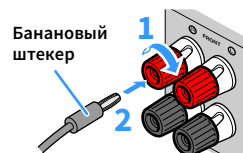

Подключение сабвуфера

Для подключения сабвуфера используйте штекерный аудиокабель.

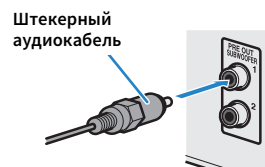

Расширенная конфигурация колонок

Помимо базовой конфигурации колонок (с.18), для усовершенствования системы данный аппарат также позволяет реализовывать следующие конфигурации колонок.

Использование четырех внутренних усилителей для фронтальных колонок для получения звука более высокого качества

Соединение двухканального усиления

(Пример)

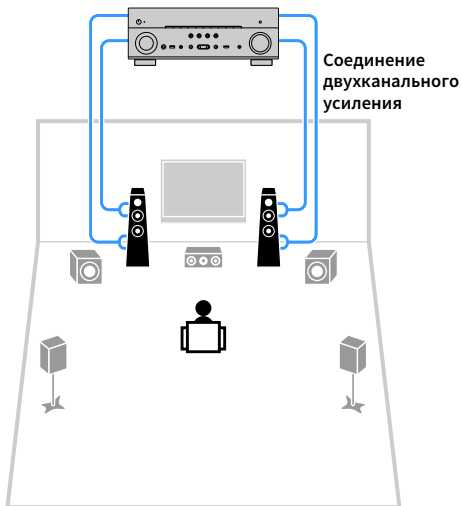

Использование дополнительных внутренних усилителей для подключения стерео колонок из другой комнаты

Конфигурация нескольких зон

(Пример)

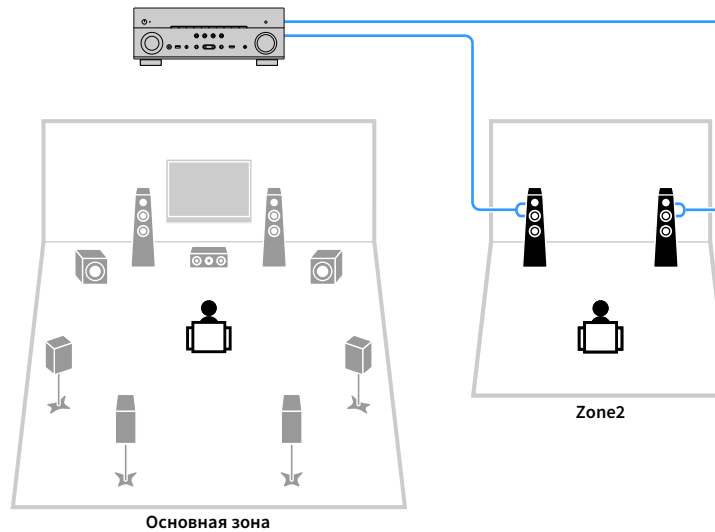

Возможные конфигурации колонок

Основная зона			Несколько зон	Назн.мощн.ус. (с.113)	Стр.
Выходных каналов (макс.)	Двухканальное усиление	Тыловые колонки окружающего звучания/ фронтальные колонки присутствия			
7		Тыл. окруж. звуч.	+1 (Zone2)	7.1 +1Zone	25
7		Фронт. присутств.	+1 (Zone2)	5.1.2 +1Zone	26
5	○			5.1 BI-Amp	26



Во время применения одной из следующих конфигураций необходимо задать настройку “Назн.мощн.ус.” в меню “Настройка” (с.40).

7.1 +1Zone

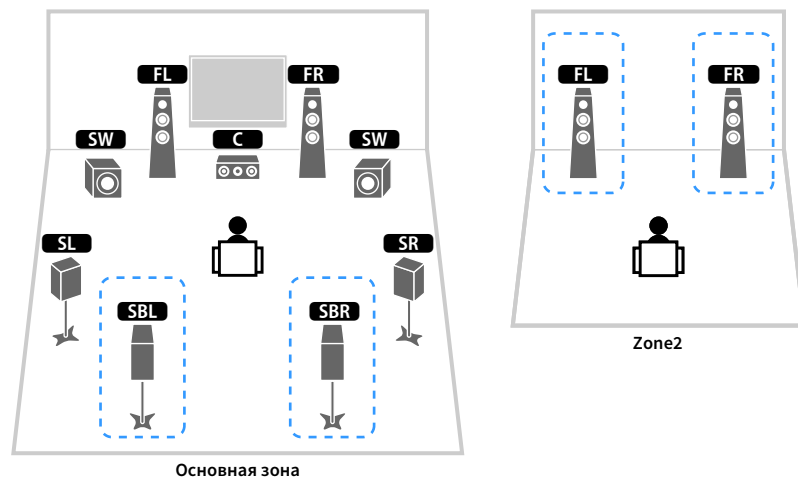

Колонка	Подключить к
FL FR	FRONT
C	CENTER
SL SR	SURROUND
SBL SBR	EXTRA SP2
FPL FPR	(не используется)
SW	SUBWOOFER 1-2
Колонки Zone2	EXTRA SP1



Если включен вывод сигнала в Zone2 (с.90), тыловые колонки окружающего звучания в основной зоне не выводят звук.

5.1.2 +1Zone

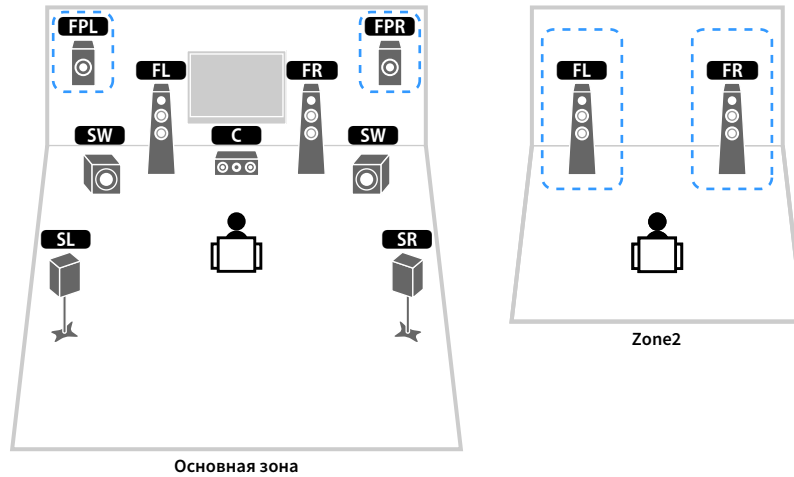

Колонка	Подключить к
FL FR	FRONT
C	CENTER
SL SR	SURROUND
SBL SBR	(не используется)
FPL FPR	EXTRA SP1
SW	SUBWOOFER 1-2
Колонки Zone2	EXTRA SP2



Если включен вывод сигнала в Зоне2 (с.90), фронтальные колонки присутствия в основной зоне не выводят звук.

5.1 BI-Amp

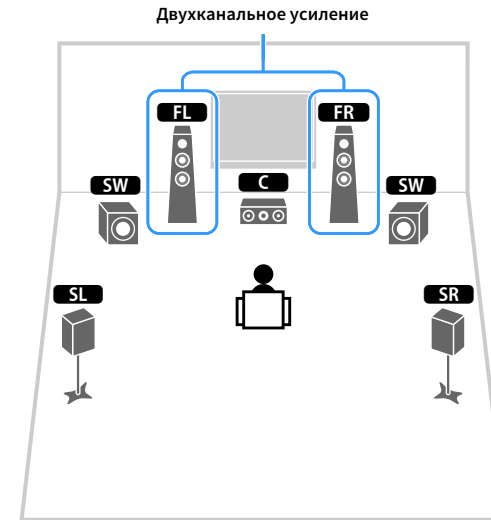

Колонка	Подключить к
FL FR	FRONT и EXTRA SP2 (подключение с двухканальным усилением)
C	CENTER
SL SR	SURROUND
SBL SBR	(не используется)
FPL FPR	(не используется)
SW	SUBWOOFER 1-2

■ Подключение колонок, поддерживающих соединение с раздельным усилением верхних и нижних частот

Если используются фронтальные колонки, поддерживающие подключения с двухканальным усилением, подключите эти колонки к гнездам FRONT и гнездам EXTRA SP2.

Для активации функции двухканального усиления после подключения кабеля питания настройте параметр “Назн.мощн.ус.” в меню “Настройка” (с.40).

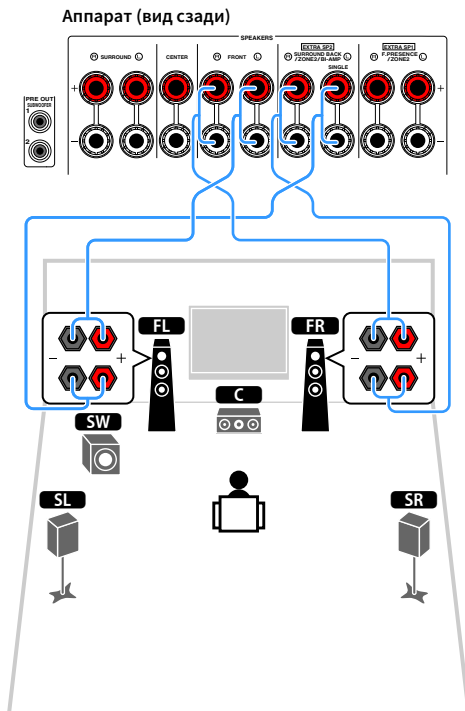

Гнезда FRONT выводят одинаковый звук EXTRA SP2 выводят одинаковый звук.

Предупреждение

- Перед выполнением соединений двухканального усиления извлеките перемычки или кабели, соединяющие низкочастотный и высокочастотный динамики. Подробнее смотрите инструкцию по эксплуатации колонок. Если не используются соединения с двухканальным усилением, перед подключением кабелей колонок убедитесь, что перемычки или кабели подключены.
- Тыловые колонки окружающего звучания в режиме двухканального усиления использоваться не могут.

■ Подключение колонок Зоны2

При использовании колонок Zone2 подключите их к разъемам EXTRA SP1 или EXTRA SP2.

Чтобы использовать разъемы EXTRA SP для колонок Zone2, после подключения кабеля питания аппарата к розетке настройте параметр “Назн.мощн.ус.” в меню “Настройка” (с.40).



Колонки Zone2 также можно подключить с помощью внешнего усилителя (с.88).

(При использовании тыловых колонок окружающего звучания в основной зоне)

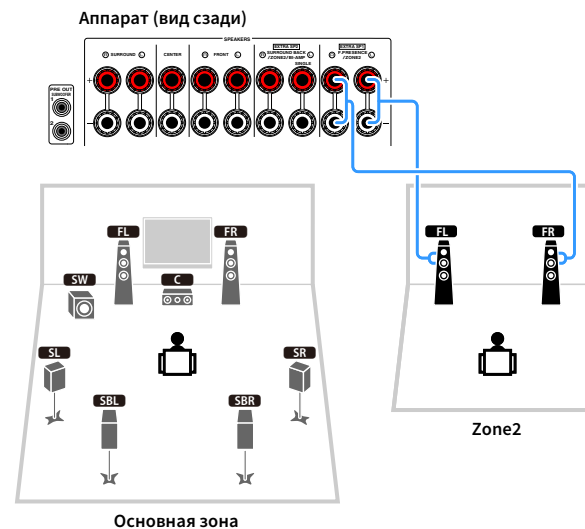

Основная зона

Zone2

(При использовании фронтальных колонок присутствия в основной зоне)

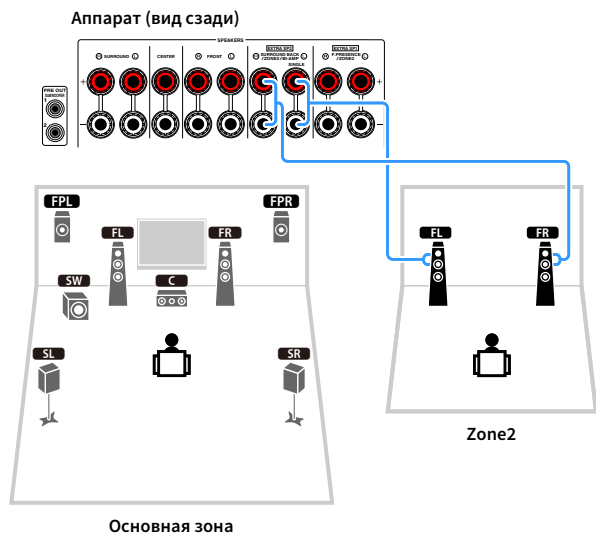

2 Подключение телевизора и воспроизводящих устройств

Подключите к аппарату телевизор и воспроизводящие устройства (видео- и аудиоустройства).

Сведения о том, как подключить запоминающее устройство USB, см. в разделе “Подключение запоминающего устройства USB” (с.76).

Входные и выходные гнезда и кабели

Аппарат оснащен следующими входными/выходными гнездами. Подготовьте кабели, соответствующие гнездам на устройствах.

■ Видео/аудиогнезда

Для ввода/вывода видео- и аудиосигналов используйте следующие гнезда.

Гнезда HDMI

Цифровое видео и цифровой звук передаются по одному кабелю. Используйте кабель HDMI.



Используйте 19-штыревой кабель HDMI с логотипом HDMI. Рекомендуется использовать кабель длиной до 5,0 м, чтобы избежать ухудшения качества сигнала.



- Гнезда HDMI поддерживают функции управления HDMI, Audio Return Channel (ARC) и передачи видео в формате 3D и 4K Ultra HD.
- Используйте кабель Premium High Speed HDMI Cable или кабель Premium High Speed Cable с Ethernet для просмотра 3D-видео или видео 4K Ultra HD.

■ Видеогнезда

Для ввода/вывода только видеосигналов используйте следующие гнезда.

Гнезда COMPONENT VIDEO

Передача видеосигналов с разделением на три компонента: яркость (Y), насыщенность синего цвета (Pb) и насыщенность красного цвета (Pr). Используйте компонентный видеокабель с тремя штекерами.



Гнезда VIDEO

Используются для передачи аналогового видеосигнала. Используйте штекерный видеокабель.



■ Аудиогнезда

Для ввода/вывода только аудиосигналов используйте следующие гнезда.

Гнезда OPTICAL

Используются для передачи цифрового видеосигнала. Используйте цифровой оптический кабель. Перед использованием кабеля снимите защиту конца (если имеется).



Гнезда COAXIAL

Используются для передачи цифрового видеосигнала. Используйте цифровой коаксиальный кабель.



Гнезда AUDIO

(Гнезда L/R каналов стереозвука)

Используются для передачи аналогового стереофонического аудиосигнала. Используйте штекерный стереокабель (кабель RCA).



(Мини-гнездо стереокабеля)

Используется для передачи аналоговых стереофонических аудиосигналов. Используйте стереокабель с мини-штекером.



Подключение телевизора

Подключите телевизор к аппарату с помощью кабеля HDMI и цифрового оптического кабеля.

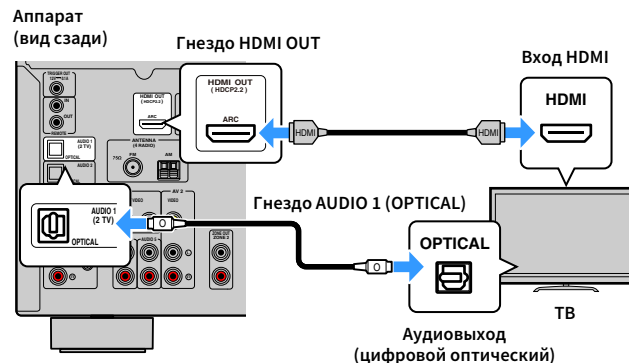

- Подключение телевизора к аппарату с помощью цифрового оптического кабеля не требуется в следующих случаях:
 - Если телевизор поддерживает функцию Audio Return Channel (ARC)
 - Если прием телевизионного сигнала осуществляется только через абонентскую приставку.
- Если вы с помощью кабеля HDMI подключите к аппарату телевизор, поддерживающий управление HDMI, то сможете управлять включением и выключением аппарата и регулировать его громкость с помощью пульта ДУ телевизора.

Чтобы использовать функцию управления HDMI и ARC, необходимо выполнить следующие настройки HDMI на аппарате. Более подробные сведения о настройках см. в разделе “Информация о HDMI” (с.151).

Информация о Audio Return Channel (ARC)

- Функция ARC позволяет передавать аудиосигналы в обоих направлениях. Если вы с помощью одного кабеля HDMI подключите к аппарату телевизор, поддерживающий функцию ARC, вы можете выводить видео/аудиосигнал на телевизор или принимать входной аудиосигнал с телевизора на аппарат.
- При использовании функции ARC подключите телевизор с помощью кабеля HDMI, который поддерживает данную функцию.

Подключение видеоустройств (таких как BD/DVD-проигрыватели)

Вы можете подключать к аппарату видеоустройства, такие как BD/DVD-проигрыватели, телевизионные абонентские приставки и игровые консоли. Выберите один из следующих способов подключения в зависимости от набора выходных видео/аудиогнезд видеоустройства. Если на видеоустройстве есть выходное гнездо HDMI, рекомендуем использовать подключение HDMI.



Если комбинация гнезд входных видео/аудиосигналов на аппарате не подходит для вашего видеоустройства, измените эту комбинацию в соответствии с выходными гнездами вашего устройства (с.31).

Подключение HDMI

Подключите видеоустройство к аппарату с помощью кабеля HDMI.

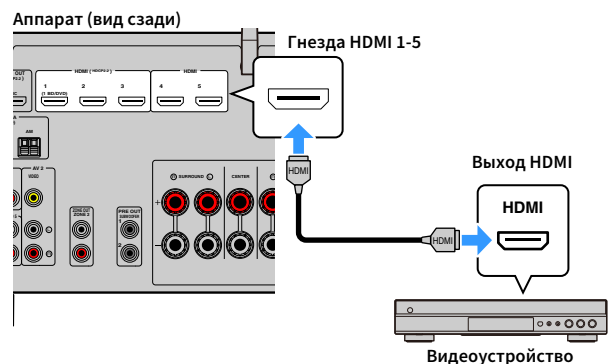

Если выбрать источник входного сигнала аппарата, нажав кнопку HDMI 1-5, то видео/аудиосигнал, который воспроизводится на видеоустройстве, будет выводиться через аппарат.



Если видеоустройство поддерживает HDCP 2.2, подключите устройство к гнездам HDMI 1-3.

Подключение компонентного видео

Подключите видеоустройство к аппарату с помощью компонентного видеокабеля и аудиокабеля (цифрового коаксиального или цифрового оптического кабеля).

Выходные гнезда на видеоустройстве		Входные гнезда на аппарате
Видео	Аудио	
Компонентный видеосигнал	Цифровой коаксиальный	AV 1 (COMPONENT VIDEO + COAXIAL)

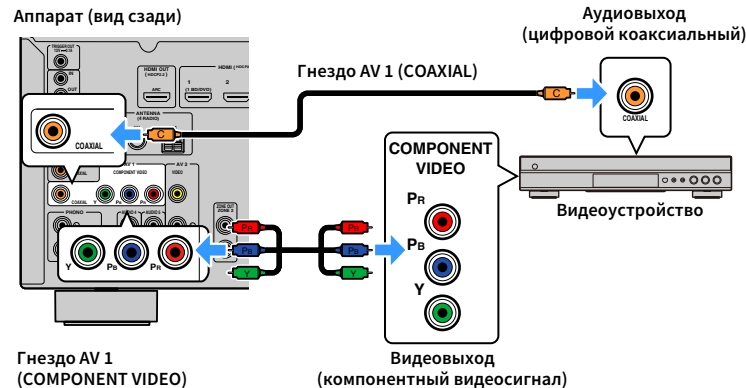

Если выбрать источник входного сигнала аппарата, нажав кнопку AV 1, то видео/аудиосигнал, который воспроизводится на видеоустройстве, будет выводиться через аппарат.



Если вы хотите использовать аналоговый аудиокабель или цифровой оптический кабель, см. “Изменение комбинации входных видео/аудиогнезд” (с.32).

■ Подключение с помощью композитного видеокабеля

Подключите видеоустройство к аппарату с помощью штекерного видеокабеля и аудиокабеля (цифрового коаксиального кабеля, цифрового оптического кабеля или штекерного стереокабеля). Выберите набор входных гнезд на аппарате в зависимости от набора выходных аудиогнезд видеоустройства.

Выходные гнезда на видеоустройстве		Входные гнезда на аппарате
Видео	Аудио	
Композитный видеосигнал	Аналоговый (стерео)	AV 2 (VIDEO + AUDIO)

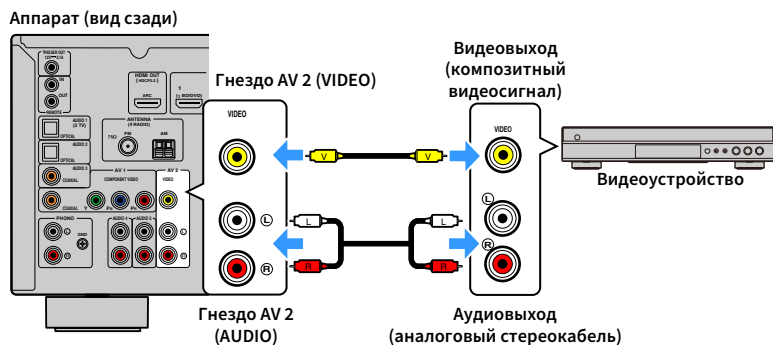

Если выбрать источник входного сигнала аппарата, нажав кнопку AV 2, то видео/аудиосигнал, который воспроизводится на видеоустройстве, будет выводиться через аппарат.



- Для просмотра видеоизображений, которые выводятся через гнезда AV 2 (VIDEO), нужно подключить телевизор к гнезду HDMI OUT (с.34) аппарата. Подробнее см. в “Схема передачи видеосигнала” (с.150).
- Если вы хотите использовать цифровой коаксиальный кабель или цифровой оптический кабель, см. “Изменение комбинации входных видео/аудиогнезд” (с.32).

■ Изменение комбинации входных видео/аудиогнезд

Если комбинация входных видео/аудиогнезд на аппарате не подходит для вашего видеоустройства, измените эту комбинацию в соответствии с выходными гнездами вашего устройства. Можно подключать видеоустройства, в которых предусмотрены следующие выходные видео/аудиогнезда.

Выходные гнезда на видеоустройстве		Входные гнезда на аппарате	
Видео	Аудио	Видео	Аудио
HDMI	Цифровой оптический	HDMI 1-5	AUDIO 1 (OPTICAL) AUDIO 2 (OPTICAL)
	Цифровой коаксиальный		AV 1 (COAXIAL) AUDIO 3 (COAXIAL)
	Аналоговый (стерео)		AV 2 (AUDIO) AUDIO 4-5 (AUDIO)
Компонентный видеосигнал	Цифровой оптический	AV1 (COMPONENT VIDEO)	AUDIO 1 (OPTICAL) AUDIO 2 (OPTICAL)
	Аналоговый (стерео)		AV 2 (AUDIO) AUDIO 4-5 (AUDIO)
Композитный видеосигнал	Цифровой оптический	AV2 (COMPOSITE VIDEO)	AUDIO 1 (OPTICAL) AUDIO 2 (OPTICAL)
	Цифровой коаксиальный		AV 1 (COAXIAL) AUDIO 3 (COAXIAL)

Необходимая настройка

Например, если к гнездам AV 1 (COMPONENT VIDEO) и AUDIO 5 (AUDIO) аппарата подключено видеоустройство, измените комбинацию настроек следующим образом.

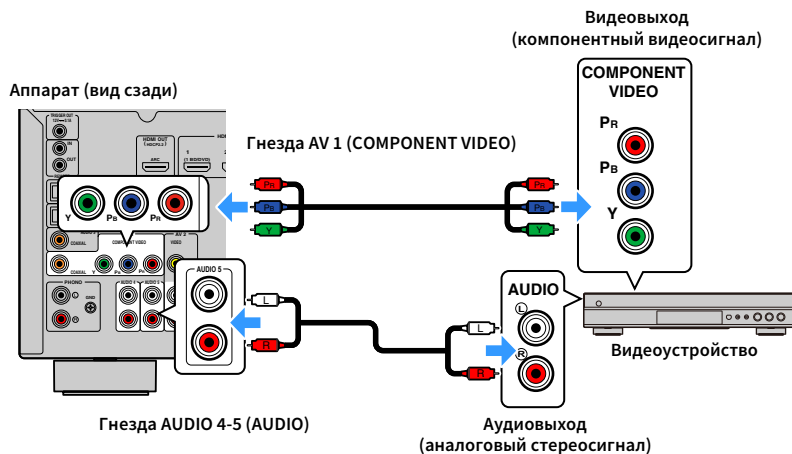

Следующая операция доступна только в том случае, если телевизор подключен к аппарату через интерфейс HDMI.

- 1 После подключения к аппарату внешних устройств (таких как телевизор и воспроизводящие устройства) и силового кабеля включите аппарат.
- 2 Нажмите AV 1 для выбора “AV 1” (гнездо входного видеосигнала, которое будет использоваться) в качестве источника входного сигнала.

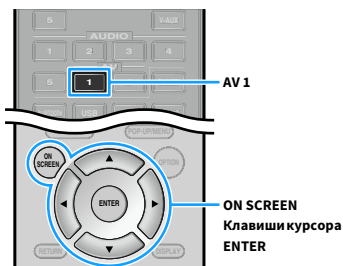

- 3 Нажмите ON SCREEN.
- 4 С помощью клавиш курсора выберите “Вход” и нажмите ENTER.
- 5 С помощью клавиш курсора (</>) выберите “AV1” (гнездо входного видеосигнала, которое будет использоваться) и нажмите клавишу курсора (Δ).

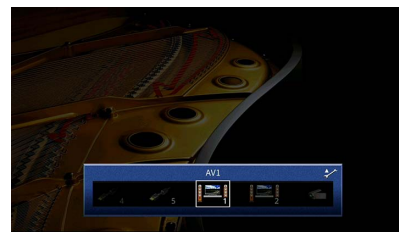

- 6 С помощью клавиш курсора выберите “Аудиовход” и нажмите ENTER.
- 7 С помощью клавиш курсора выберите “AUDIO5” (входное аудиогнездо, которое будет использоваться).

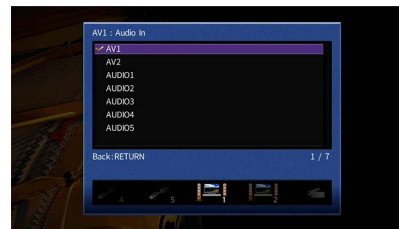

- 8 Нажмите ON SCREEN.

Настройка завершена.

Если в качестве источника входного сигнала аппарата выбрать “AV 1”, нажав кнопку AV 1, то видео/аудиосигнал, который воспроизводится на видеоустройстве, будет выводиться через аппарат.

Подключение аудиоустройств (таких как CD-проигрыватели)

Подключите к аппарату аудиоустройства, например CD-проигрыватели, или проигрыватель пластинок. Выберите один из следующих способов подключения в зависимости от набора выходных аудиогнезд аудиоустройства.

Выходные аудиогнезда аудиоустройства	Входные аудиогнезда на аппарате
Цифровой оптический	AUDIO 1 (OPTICAL) AUDIO 2 (OPTICAL)
Цифровой коаксиальный	AV 1 (COAXIAL) AUDIO 3 (COAXIAL)
Аналоговый (стерео)	AV 2 (AUDIO) AUDIO 4-5 (AUDIO)
Проигрыватель (PHONO)	PHONO

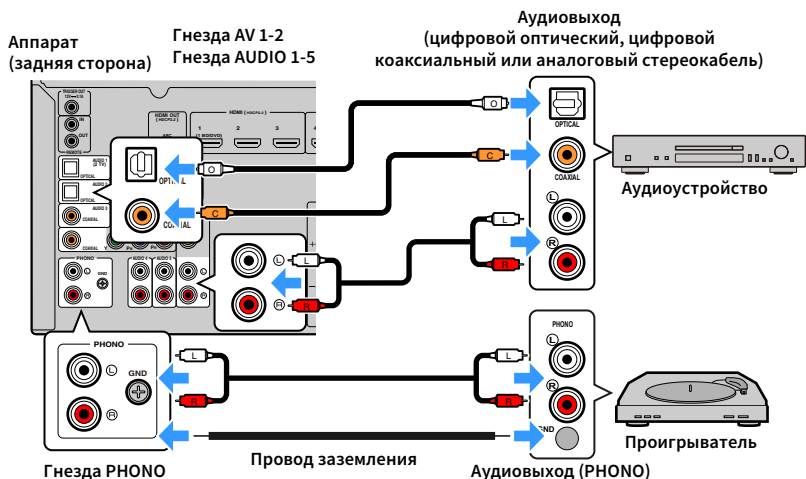

Если выбрать источник входного сигнала с помощью кнопок AV1-2, AUDIO1-5 или PHONO, аудиосигнал, воспроизводимый аудиоустройством, будет выводиться через аппарат.

При подключении проигрывателя

- Гнездо PHONO аппарата совместимо с MM-картриджем. Для подключения проигрывателя с MC-картриджем с низким уровнем выхода используйте повышающий трансформатор.
- Подключение проигрывателя к разъему GND аппарата может уменьшить шум сигнала.

Подключение к гнездам на передней панели

Для временного подключения к аппарату устройства воспроизведения воспользуйтесь гнездом VIDEO AUX.

Перед подключением устройства к аппарату убедитесь, что устройство остановлено, и уменьшите громкость на аппарате.

Подключите к аппарату устройство, совместимое со стандартом HDMI (например, игровую консоль или видеокамеру), с помощью HDMI-кабеля.

Подключите портативный аудиоплеер к данному аппарату с помощью стереокабеля с мини-штекером.

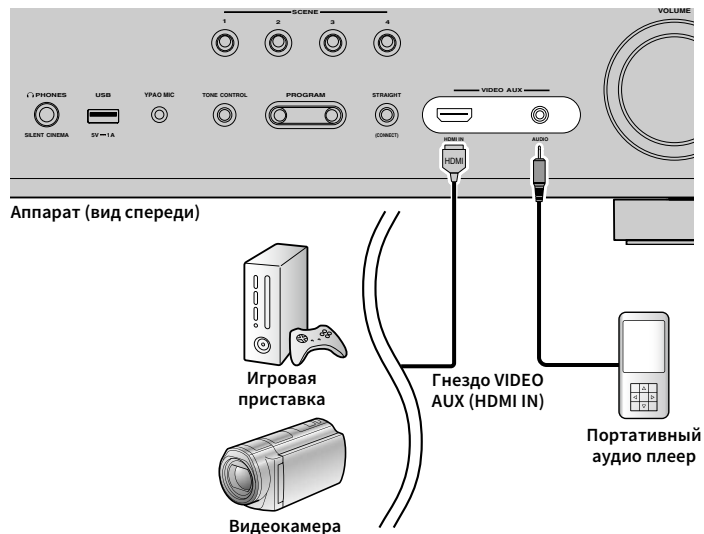

Если в качестве источника входного сигнала аппарата выбрать “VIDEO AUX”, нажав кнопку V-AUX, видео- или аудиосигнал, который воспроизводится на устройстве, будет выводиться через аппарат.



Необходимо подготовить кабель HDMI или аудиокабель, который соответствует выходным гнездам используемого устройства.

3 Подключение радиоантенн

Подключите прилагаемую радиоантенну к аппарату.

Антенны FM/AM (кроме моделей для Австралии и России)

Подключите прилагаемые FM/AM-антенны к аппарату.

Закрепите крайнюю часть FM-антенны на стене, а AM-антенну разместите на плоской поверхности.

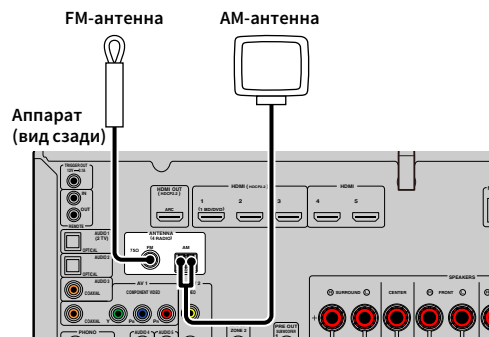

Сборка и подключение AM-антенны

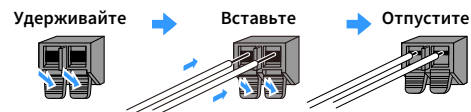
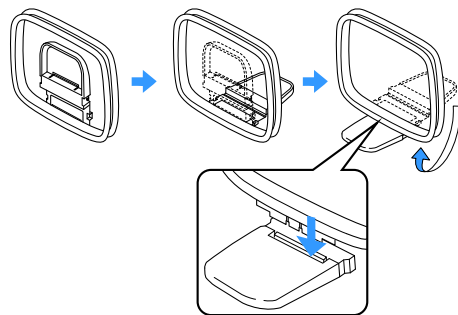

- Отмотайте кабель AM-антенны на необходимую длину.
- Провода рамочной AM-антенны не имеют полярности.

Антенна DAB/FM (модели для Австралии и России)

Подключите прилагаемую к аппарату антенну DAB/FM и прикрепите концы антенны к стене.

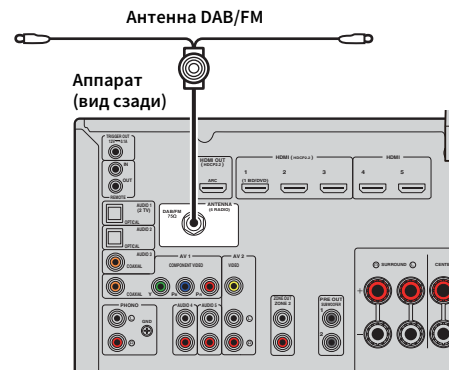

- Антенну нужно расположить горизонтально.
- Если не удастся обеспечить хороший прием радиосигнала, измените высоту, направление или размещение DAB/FM-антенны.

4 Подключение сетевого кабеля или антенны беспроводной связи

Подключите аппарат к маршрутизатору (точке доступа) с помощью сетевого кабеля или подготовьте антенну беспроводной связи, чтобы установить беспроводное сетевое подключение.

Вы можете прослушивать на аппарате интернет-радиостанции или музыкальные файлы, которые хранятся на медиа-серверах, таких как ПК и Network Attached Storage (NAS).

Подключение сетевого кабеля

Для соединения маршрутизатора и данного аппарата используйте продающийся в торговой сети сетевой кабель (CAT-5 или более скоростной кабель прямого подключения).

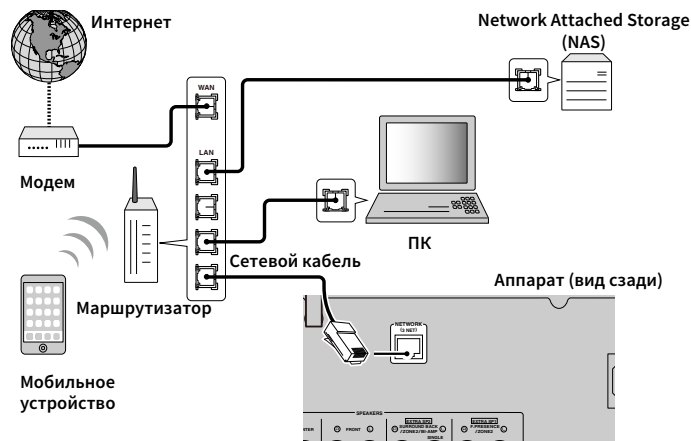

- Если необходимо использовать проводное соединение (с помощью сетевого кабеля) после установки беспроводного соединения, установите для параметра “Сетевое подкл.” (с.121) в меню “Настройка” значение “Проводное”.
- При использовании маршрутизатора, поддерживающего функцию DHCP, сетевые параметры (IP-адрес и т. п.) будут назначены аппарату автоматически, т. е. необходимости настраивать сетевые параметры нет. Если ваш маршрутизатор не поддерживает функцию DHCP или вы хотите настроить сетевые параметры вручную, выполните настройку сети (с.121).
- Вы можете проверить, правильно ли назначены устройству сетевые параметры (такие как IP-адрес и т. п.), в пункте “Сеть” (с.130) меню “Информация”.



- Некоторые программы защиты данных, установленные на ПК, или настройки брандмауэра сетевых устройств могут заблокировать доступ данного аппарата к сетевым устройствам или Интернету. В таких случаях выполните надлежащую настройку программ защиты данных или брандмауэра.
- Каждый из серверов должен находиться в той же подсети, что и сам аппарат.
- Для использования данной службы через Интернет настоятельно рекомендуем использовать широкополосное соединение.

Подготовка антенны беспроводной связи

Если необходимо установить беспроводное сетевое подключение, установите антенну беспроводной связи вертикально.

Информацию о подключении аппарата к сетевому устройству по беспроводной связи см. в разделе “Подключение к сетевому устройству по беспроводной связи” (с.46).

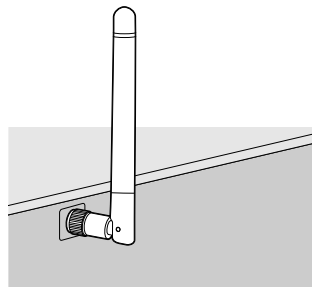

Не прилагайте чрезмерное усилие к антенне. Это может привести к ее повреждению.

5 Подключение устройства, совместимого с функцией триггера

Функция триггера позволяет управлять внешним устройством совместно с управлением аппаратом (включение и выключение питания, выбор входного сигнала и т. п.). При использовании сабвуфера Yamaha, поддерживающего системное подключение, или устройства с гнездом триггерного ввода можно использовать функцию триггера, подключив внешнее устройство к гнезду TRIGGER OUT с помощью монофонического аналогового мини-кабеля.

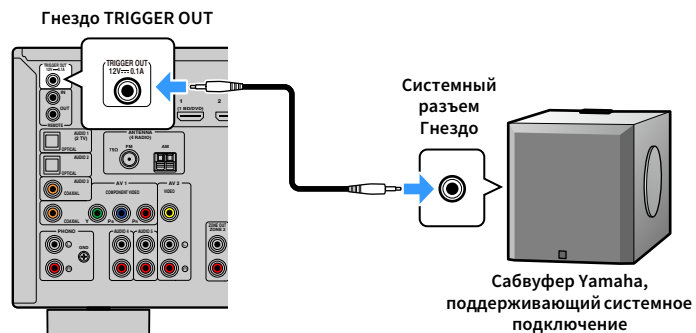

Аппарат (вид сзади)



Параметры функции триггера можно настроить в пункте "Триггер. Выход" (с.127) в меню "Настройка".

6 Подключение силового кабеля

Перед подключением силового кабеля (только общие модели)

Установите переключатель VOLTAGE SELECTOR в положение, соответствующее величине напряжения в данном регионе. Используются следующие значения напряжения переменного тока: 110–120/220–240 В, 50/60 Гц.



Убедитесь в том, что переключатель VOLTAGE SELECTOR аппарата установлен в соответствии с величиной напряжения в данном регионе **ДО ТОГО, КАК** подключить силовой кабель к настенной розетке переменного тока. Ненадлежащая установка переключателя VOLTAGE SELECTOR может привести к повреждению аппарата и созданию потенциальной опасности возгорания.

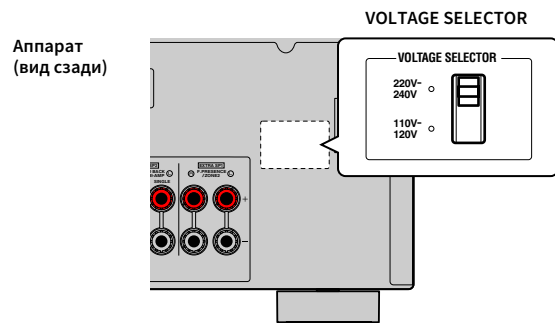

После того как вышеуказанные подключения будут выполнены, вставьте силовой кабель.

Аппарат (вид сзади)

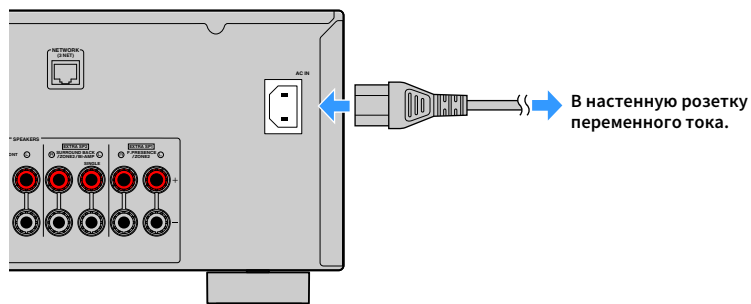

7 Выбор языка экранного меню

Выберите нужный язык экранного меню из следующих языков: английский (используется по умолчанию), японский, французский, немецкий, испанский, русский, итальянский или китайский.





- 1 Нажмите кнопку  (питание ресивера), чтобы включить аппарат.
- 2 Включите телевизор и выберите источник входного видеосигнала телевизора для вывода видеосигнала с аппарата (гнездо HDMI OUT).

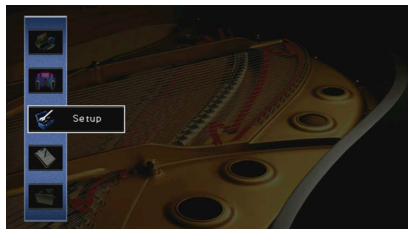

При включении аппарат в первый раз появится сообщение относительно настройки сети. Вы можете переключить язык на данном экране с сообщением.

- 3 Нажмите ON SCREEN.
- 4 С помощью клавиш курсора выберите “Setup” и нажмите ENTER.



- 5 С помощью клавиш курсора (/) выберите “Language”, а затем с помощью клавиш курсора (/) выберите нужный язык.



- 6 Для подтверждения настройки нажмите ENTER.

- 7 Для выхода из меню нажмите ON SCREEN.



Информация на дисплее передней панели отображается только на английском языке.

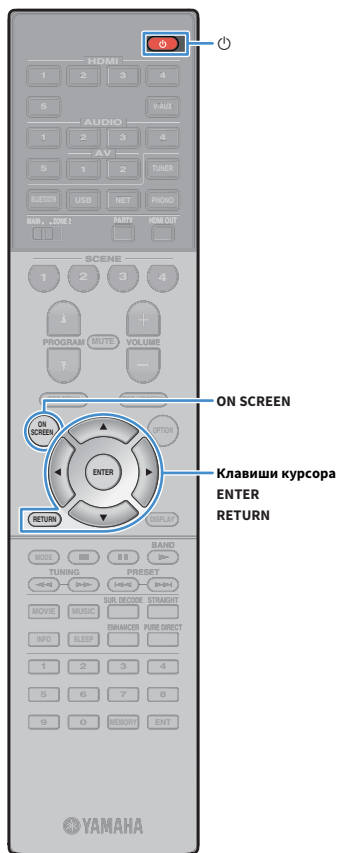

8 Настройка необходимых параметров колонок



При использовании одной из следующих конфигураций колонок выполните описанные ниже шаги, чтобы настроить соответствующие параметры колонок вручную перед запуском функции YPAO.

- Использование двухканального усиления (с.27) или колонок Zone2 (с.27)
- Использование колонок окружающего звучания для фронтальной 5.1-канальной системы (Virtual CINEMA FRONT) (с.19)
- Использование колонок присутствия для воспроизведения Dolby Atmos или DTS:X (с.20)

1 Нажмите кнопку  (питание ресивера), чтобы включить аппарат.

2 Включите телевизор и выберите источник входного видеосигнала телевизора для вывода видеосигнала с аппарата (гнездо HDMI OUT).



Если аппарат включается в первый раз, то появится сообщение о настройке сети. Теперь нажмите клавишу RETURN и перейдите к шагу 3.

3 Нажмите ON SCREEN.

4 С помощью клавиш курсора выберите “Настройка” и нажмите ENTER.

5 С помощью клавиш курсора и ENTER выберите “Колонка”, а затем “Ручная настройка”.

6 Настройте соответствующие параметры колонок.

- При использовании двухканального усиления или колонок Zone2, выберите “Назн.мощн.ус.” (с.113), а затем выберите свою систему колонок.

- При использовании колонок окружающего звучания для фронтальной 5.1-канальной системы (Virtual CINEMA FRONT), выберите “Конфигурация” → “Расположение” → “Тылы” (с.115), а затем выберите “Фронт”.

- При использовании колонок присутствия для воспроизведения Dolby Atmos или DTS:X выберите “Конфигурация” → “Расположение” → “Фронт присут.” (с.115), а затем выберите схему расположения фронтальных колонок присутствия.

7 Для выхода из меню нажмите ON SCREEN.

9 Автоматическая оптимизация настроек колонок (YPAO)

Функция Yamaha Parametric room Acoustic Optimizer (YPAO) обнаруживает подключения колонок и измеряет расстояние между ними и положениями слушателя, а затем автоматически оптимизирует настройки колонок, такие как баланс громкости и акустические параметры, в соответствии с характеристиками вашего помещения.



В основе функции YPAO лежит технология YPAO-R.S.C. (Reflected Sound Control), которая позволяет создавать среду прослушивания, характерную для помещений с безупречной акустикой.



При измерении параметров YPAO обратите внимание на следующее.

- Тестовые тональные сигналы выводятся с высокой громкостью и могут удивить или напугать маленьких детей.
- Громкость тестового тонального сигнала нельзя отрегулировать.
- Сохраняйте в комнате максимальную тишину.
- Стойте в углу комнаты позади положения прослушивания, чтобы не создавать препятствие между колонками и микрофоном YPAO.
- Не подключайте к аппарату наушники.

1 Нажмите кнопку  (питание ресивера), чтобы включить аппарат.

2 Включите телевизор и выберите источник входного видеосигнала телевизора для вывода видеосигнала с аппарата (гнездо HDMI OUT).



Если аппарат включается в первый раз, то появится сообщение о настройке сети. Теперь нажмите клавишу RETURN и перейдите к шагу 3.

3 Включите сабвуфер и установите его громкость наполовину. Если переходная частота регулируется, установите для нее максимальное значение.

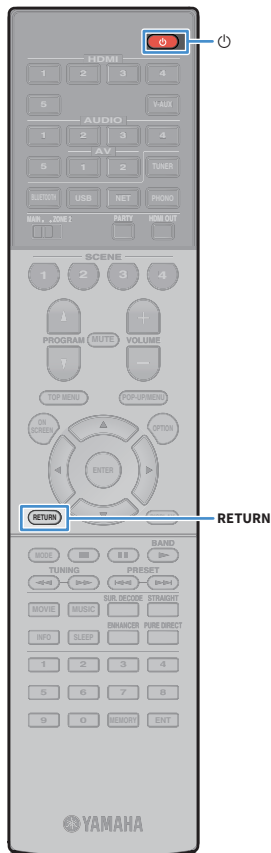
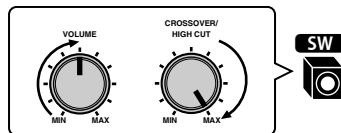

4 Установите микрофон YPAO в положение прослушивания и подключите его к гнезду YPAO MIC на передней панели.



Установите микрофон YPAO в положение прослушивания (на уровне ушей). В качестве подставки для микрофона рекомендуется использовать штатив. Воспользуйтесь винтами штатива для закрепления микрофона.

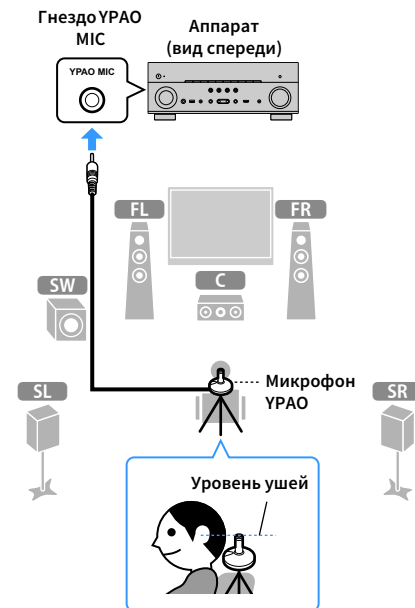

На экран телевизора будет выведено следующее изображение.

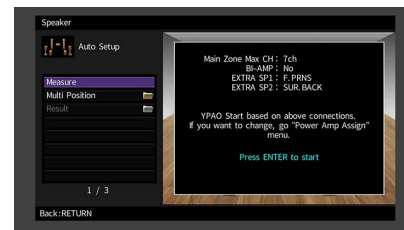

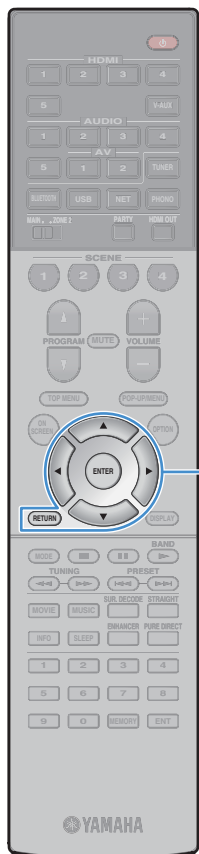

Клавиши курсора
ENTER
RETURN



- Для отмены измерения отключите микрофон YPAO, прежде чем будет начато измерение.
- Для настройки назначения усилителя мощности нажмите RETURN и выберите “Ручная настройка” (с.113).

5 Чтобы начать измерение, с помощью клавиш курсора выберите “Измерить” и нажмите ENTER.

Измерение начнется через 10 секунд. Чтобы начать измерение немедленно, еще раз нажмите клавишу ENTER.



Для временной отмены измерения нажмите клавишу RETURN.

По окончании измерения на экране телевизора появится следующая индикация.

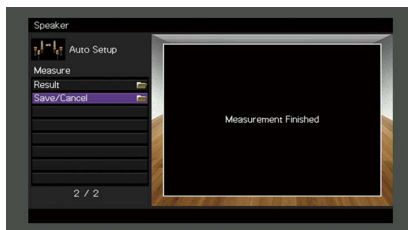

Если появится сообщение об ошибке (например, E-1) или предупреждение (например, W-1), см. раздел “Сообщения об ошибках” (с.44) или “Предупреждения” (с.45).



Для проверки результатов измерения выберите “Результат”. Более подробные сведения см. в разделе “Проверка результата измерения” (с.43).

6 С помощью клавиш курсора выберите “Сохран./Отмена” и нажмите ENTER.

7 Чтобы сохранить результаты измерения, с помощью клавиш курсора (</>) выберите “СОХР.” и нажмите ENTER.



Будут применены откорректированные настройки колонок.



Чтобы завершить измерение без сохранения результатов, выберите “ОТМЕН”.

8 С помощью клавиш курсора (</>) выберите “ДА” или “НЕТ” для включения/выключения Громкость YPAO и нажмите ENTER.

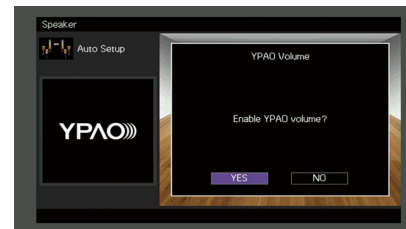

- Если параметр Громкость YPAO включен, то уровни высоких и низких частот регулируются автоматически в соответствии с громкостью, что позволяет наслаждаться естественным звучанием даже при низком уровне громкости.
- Включить/выключить параметр Громкость YPAO можно также в пункте “Громкость YPAO” (с.98) в меню “Опция”.

9 Отключите микрофон YPAO от аппарата.

На этом оптимизация настроек колонок завершена.

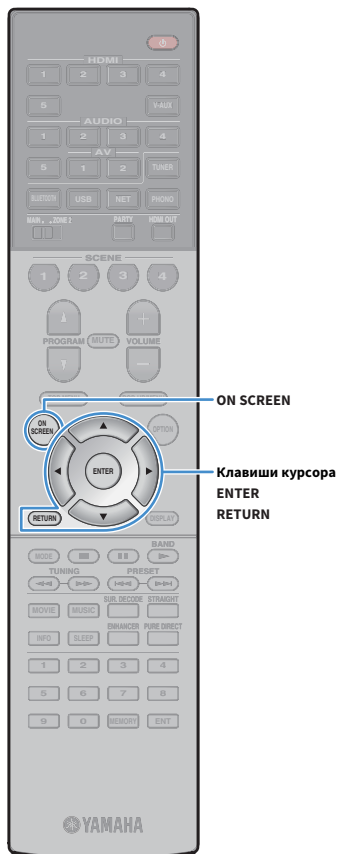

Предупреждение

- Микрофон YPAO чувствителен к теплу, поэтому не следует помещать его в места, где он может подвергаться воздействию прямых солнечных лучей или высокой температуры (например, не следует класть микрофон на аудио/видеооборудование).

Проверка результата измерения

Можно проверить результаты измерения YPAO.

- 1 После измерения, с помощью клавиш курсора выберите “Результат” и нажмите ENTER.



Также можно выбрать “Результат” в пункте “Автоматическая настройка” (с.110) меню “Настройка”, что позволит вывести результаты предыдущих измерений.

Появится следующий экран.

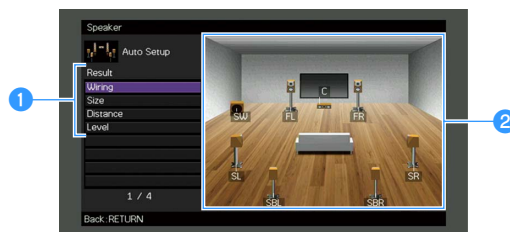

- 1 Элементы результата измерения
 - 2 Данные результата измерения
- 2 С помощью клавиш курсора выберите нужный элемент.

Подключ. Полярность на каждой колонке
 Реверс: Возможно, при подключении была перепутана полярность (+/-) кабеля колонки.

Размер Размер каждой колонки (переходная частота сабвуфера)
 Бол: Колонка способна эффективно воспроизводить низкочастотные сигналы.
 Мал: Колонка не может эффективно воспроизводить низкочастотные сигналы.

Дистанция	Расстояние от положения прослушивания каждой колонки.
Уровень	Регулировка уровня выходного сигнала для каждой колонки.

- 3 Для завершения проверки и возврата к предыдущему экрану нажмите RETURN.

Повторная загрузка предыдущих настроек YPAO

Если настройки колонок, установленные вручную, не подходят, выполните приведенные ниже действия для сброса ручных настроек и повторной загрузки предыдущих настроек YPAO.

- 1 В меню “Настройка” выберите “Колонка”, “Автоматическая настройка”, а затем “Результат” (с.109).
- 2 С помощью клавиш курсора выберите “Перезагр. настр.” и нажмите ENTER.

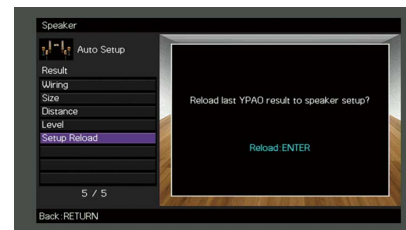

- 3 Для выхода из меню нажмите ON SCREEN.

Сообщения об ошибках

Если во время измерения отображается какое-либо сообщение об ошибке, устраните проблему и выполните YPAO еще раз.

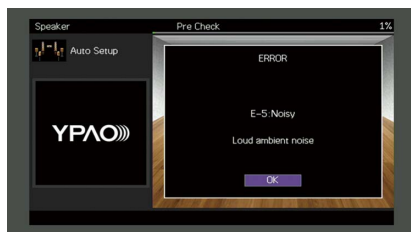

Сообщение об ошибке	Вероятная причина	Метод устранения
E-1:Нет фронт.к.	Фронтальные колонки не обнаружены.	
E-2:Нет тыл.кол.	Одна из колонок окружающего звучания не может быть обнаружена.	Следуя инструкциям на экране, выйдите из режима YPAO, выключите аппарат и проверьте подключение колонок.
E-3:Нет ф.през.кол.	Одна из колонок присутствия не может быть обнаружена.	
E-4: SBR → SBL	Тыловая колонка окружающего звучания подключена только справа.	Если используется только одна тыловая колонка окружающего звучания, ее следует подключить к гнезду SINGLE (слева). Выполните инструкции на экране, чтобы выйти из YPAO, затем выключите аппарат и подключите колонку снова.
E-5:Шумно	Слишком высокий уровень шума.	Соблюдая тишину в комнате, выполните инструкции на экране, чтобы начать измерение сначала. При выборе значения "ПРОД.", YPAO снова производит измерения и игнорирует любые обнаруженные шумы.
E-6:Тылы контр.	Тыловые колонки окружающего звучания подключены, а колонки окружающего звучания не подключены.	При использовании тыловых колонок окружающего звучания колонки окружающего звучания должны быть подключены. Выполните инструкции на экране, чтобы выйти из YPAO, затем выключите аппарат и подключите колонки снова.
E-7:Нет микроф.	Микрофон YPAO отключен.	Надежно вставьте микрофон YPAO в гнездо YPAO MIC и выполните инструкции на экране, чтобы начать измерение сначала.
E-8:Нет сигнала	Микрофон YPAO не может определить тестовые тональные сигналы.	Надежно вставьте микрофон YPAO в гнездо YPAO MIC и выполните инструкции на экране, чтобы начать измерение сначала. Если эта ошибка повторится, обратитесь к авторизованному дилеру или в ближайший сервисный центр Yamaha.
E-9:Остановите	Измерение остановлено.	Выполните инструкции на экране, чтобы начать измерение сначала. Для отмены измерения выберите пункт "ВЫЙТИ".
E-10:Внутр.ошибка	Произошла внутренняя ошибка.	Выполните инструкции на экране, чтобы выйти из YPAO, затем выключите и снова включите аппарат. Если эта ошибка повторится, обратитесь к авторизованному дилеру или в ближайший сервисный центр Yamaha.

Предупреждения

Если после измерения выводится предупреждение, результаты измерения все-таки можно сохранить, выполнив инструкции на экране.

Тем не менее, для получения оптимальных настроек колонок для аппарата рекомендуется повторить измерение УРАО.



Предупреждение	Вероятная причина	Метод устранения
W-1:Ошибка фазы	Возможно, при подключении была перепутана полярность (+/-) кабеля колонки.	<p>Выберите пункт “Подключ.” в разделе “Результат” (с.43) и проверьте подключение кабелей (+/-) колонки, отмеченной как “Реверс”.</p> <p>Если колонка подключена неправильно: Выключите аппарат, а затем повторно подключите кабель колонки.</p> <p>Если колонка подключена правильно: В зависимости от типа колонок или помещения это сообщение может отображаться даже в случае правильного подключения колонок. В данном случае вы можете проигнорировать сообщение.</p>
W-2:Большое раст.	Колонка расположена на расстоянии более 24 метров от положения прослушивания.	Выберите пункт “Дистанция” в разделе “Результат” (с.43) и переместите колонку, отмеченную как “>24,00m” в пределах 24 м от положения прослушивания.
W-3:Ошибка уровн.	Обнаружена значительная разница в громкости колонок.	Проверьте среду прослушивания и подключение кабелей (+/-) каждой колонки, а также громкость сабвуфера. По возможности рекомендуется использовать одинаковые колонки или колонки с как можно более похожими характеристиками.

10 Подключение к сетевому устройству по беспроводной связи

Подключите аппарат к беспроводному маршрутизатору (точке доступа) или мобильному устройству с помощью установки беспроводного подключения.

Выбор способа подключения

Выберите способ подключения в соответствии с сетевой средой.

■ Подключение с помощью беспроводного маршрутизатора (точки доступа)

Подключите аппарат к беспроводному маршрутизатору (точке доступа).

На аппарате можно прослушивать интернет-радиостанции, AirPlay, или музыкальные файлы, которые хранятся на медиасерверах (ПК/NAS).



Более подробные сведения о подключении см. в разделе “Подключение аппарата к беспроводной сети” (с.47).



- Вы не можете использовать беспроводное сетевое подключение одновременно с проводным подключением (с помощью сетевого кабеля) (с.36) или Wireless Direct (с.52).
- Если аппарат и беспроводной маршрутизатор (точка доступа) расположены слишком далеко друг от друга, устройство не сможет подключиться к беспроводному маршрутизатору (точке доступа). В таком случае разместите их ближе к друг другу.

■ Подключение без использования беспроводного маршрутизатора (точки доступа)

Подключите мобильное устройство к аппарату напрямую.

Можно использовать приложение для смартфонов и планшетов “AV CONTROLLER” (с.8), чтобы управлять аппаратом с мобильных устройств или прослушивать на аппарате музыкальные файлы, которые хранятся на мобильных устройствах.

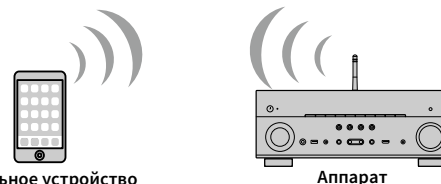

Более подробные сведения о подключении см. в разделе “Подключение мобильного устройства к аппарату напрямую (Wireless Direct)” (с.52).



- Вы не можете использовать Wireless Direct одновременно с проводным подключением (с помощью сетевого кабеля) (с.36) или беспроводным сетевым подключением (с.47).
- При включенном режиме Wireless Direct следующие функции становятся недоступными.
 - Интернет-радио
 - Сетевые службы
 - Воспроизведение музыки, хранящейся на медиа-серверах (ПК/NAS)

Подключение аппарата к беспроводной сети

Существует несколько способов подключения аппарата к беспроводной сети.

Выберите способ подключения в соответствии со средой.

- Использование MusicCast CONTROLLER (с.54)
- Настройка совместного использования устройства iOS (с.47)
- Использование конфигурации кнопки WPS (с.48)
- Использование других способов подключения (с.49)

■ Настройка совместного использования устройства iOS

Вы можете легко настроить беспроводное подключение, применив параметры подключения на устройствах iOS (iPhone/iPad/iPod touch).

Прежде чем продолжить, подтвердите подключение устройства iOS к беспроводному маршрутизатору.



В случае настройки беспроводного подключения с помощью данного метода будут инициализированы следующие настройки.

- Настройки сети
- Настройки Bluetooth
- Элементы USB и сети, сохраненные в виде ярлыков
- Интернет-радиостанции, сохраненные в "Favorites"
- Информация об учетных записях для сетевых служб



- Необходимо устройство iOS с iOS 7 или более поздней версии. (Ниже описана примерная процедура настройки для iOS 10.)
- Данная конфигурация не работает, если способом обеспечения безопасности беспроводного маршрутизатора (точки доступа) является WEP. В этом случае используйте другой способ подключения.

- 1 Нажмите кнопку (питание ресивера), чтобы включить аппарат.



- 2 Включите телевизор и выберите источник входного видеосигнала телевизора для вывода видеосигнала с аппарата (гнездо HDMI OUT).



Осуществление операций с помощью экрана телевизора возможно только в том случае, если телевизор подключен к аппарату через интерфейс HDMI.

- 3 Нажмите ON SCREEN.
- 4 С помощью клавиш курсора выберите "Настройка" и нажмите ENTER.
- 5 С помощью клавиш курсора (/) выберите "Сеть".
- 6 С помощью клавиш курсора (/) выберите "Сетевое подкл." и нажмите ENTER.
- 7 С помощью клавиш курсора (/) и ENTER установите флажок "Беспроводное" и выберите "ОК".

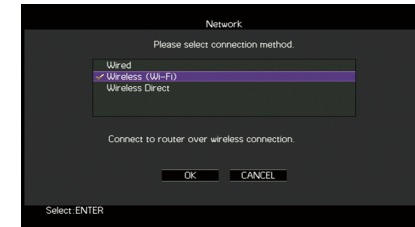

Флажок обозначает текущую настройку.

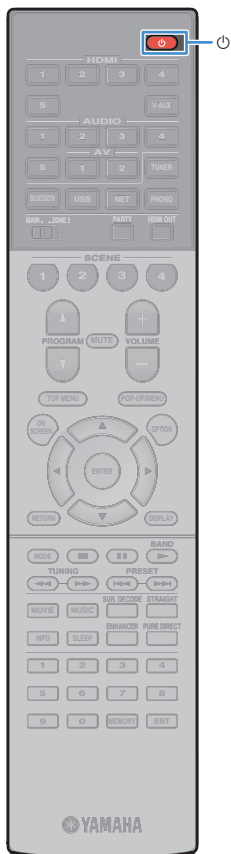

- 8** С помощью клавиш курсора (Δ/∇) и ENTER установите флажок “Передача настроек Wi-Fi (iOS)” и выберите “ДАЛЕЕ”.

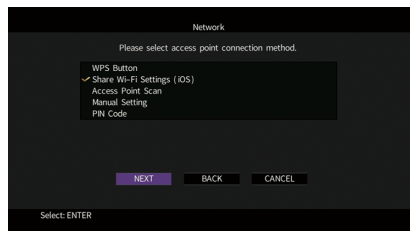

- 9** После прочтения сообщения на экране с помощью клавиш курсора (\leftarrow/\rightarrow) и ENTER выберите “ДАЛЕЕ”.

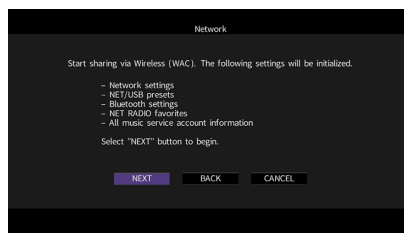

- 10** На устройстве iOS выберите аппарат в качестве колонки AirPlay на экране Wi-Fi.

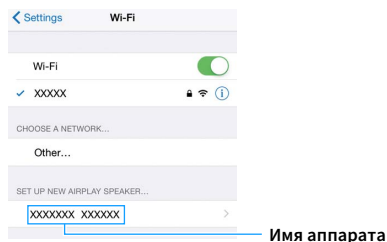

Имя аппарата

- 11** Проверьте текущую выбранную сеть и нажмите “Next”.

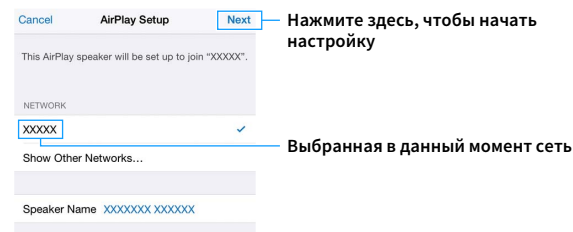

Нажмите здесь, чтобы начать настройку

Выбранная в данный момент сеть

После завершения настройки процесса совместного использования аппарат автоматически подключается к выбранной сети (точке доступа).

■ Использование конфигурации кнопки WPS

Беспроводное подключение можно легко настроить одним нажатием кнопки WPS.



Данная конфигурация не работает, если способом обеспечения безопасности беспроводного маршрутизатора (точки доступа) является WEP. В этом случае используйте другой способ подключения.

- 1** Нажмите кнопку $\text{\textcircled{P}}$ (питание ресивера), чтобы включить аппарат.
- 2** Удерживайте нажатой кнопку INFO (WPS) на передней панели в течение 3 секунд.
На дисплее передней панели появится сообщение “Press WPS button on Access Point”.
- 3** Нажмите кнопку WPS на беспроводном маршрутизаторе (точке доступа).

После завершения процесса подключения на дисплее передней панели появится надпись “Completed”.

Если появится надпись “Not connected”, повторите процесс с шага 1 или попробуйте другой способ подключения.

■ Использование других способов подключения

Если беспроводной маршрутизатор (точка доступа) не поддерживает конфигурацию кнопки WPS, выполните указанные ниже шаги, чтобы настроить параметры беспроводной сети.

- 1 Нажмите кнопку  (питание ресивера), чтобы включить аппарат.
- 2 Включите телевизор и выберите источник входного видеосигнала телевизора для вывода видеосигнала с аппарата (гнездо HDMI OUT).



Осуществление операций с помощью экрана телевизора возможно только в том случае, если телевизор подключен к аппарату через интерфейс HDMI.

- 3 Нажмите ON SCREEN.
- 4 С помощью клавиш курсора выберите “Настройка” и нажмите ENTER.
- 5 С помощью клавиш курсора (</>) выберите “Сеть”.
- 6 С помощью клавиш курсора (Δ/∇) выберите “Сетевое подкл.” и нажмите ENTER.
- 7 С помощью клавиш курсора (Δ/∇) и ENTER установите флажок “Беспроводное” и выберите “OK”.

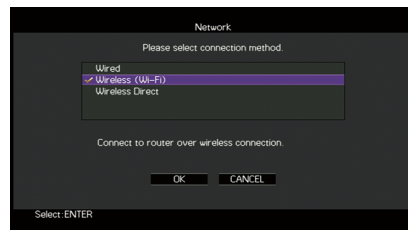

Флажок обозначает текущую настройку.

- 8 С помощью клавиш курсора (Δ/∇) и ENTER выберите желаемый способ подключения и нажмите “ДАЛЕЕ”.

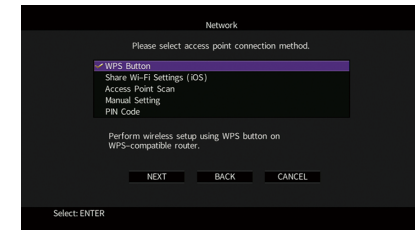

Доступны следующие способы подключения.

Кнопка WPS	Можно настроить беспроводное подключение с помощью кнопки WPS при просмотре изображения на экране телевизора. Для этого следуйте инструкциям на экране телевизора.
Передача настроек Wi-Fi (iOS)	См. “Настройка совместного использования устройства iOS” (с.47).
Поиск точки доступа	Можно настроить беспроводное подключение с помощью поиска точки доступа. Более подробные сведения о настройках см. в разделе “Поиск точки доступа” (с.50).
Установка вручную	Можно настроить беспроводное подключение с помощью ввода необходимой информации (такой как SSID) вручную. Более подробные сведения о настройках см. в разделе “Настройка беспроводного подключения вручную” (с.50).
PIN-код	Можно настроить беспроводное подключение с помощью ввода PIN-кода аппарата на беспроводном маршрутизаторе (точке доступа). Этот способ доступен только в случае, если беспроводной маршрутизатор (точка доступа) поддерживает способ с применением PIN-кода WPS. Более подробные сведения о настройках см. в разделе “Использование PIN-кода” (с.51).

Информация о WPS

WPS (Wi-Fi Protected Setup) — стандарт, установленный Wi-Fi Alliance, который позволяет легко создавать беспроводную домашнюю сеть.

Поиск точки доступа

Если в качестве способа подключения выбран вариант “Поиск точки доступа”, аппарат начинает поиск точки доступа. Через некоторое время на экране телевизора появляется список точек доступа.

- 1 С помощью клавиш курсора и ENTER установите флажок напротив желаемой точки доступа и выберите “ДАЛЕЕ”.

На экране телевизора появится окно настройки беспроводного подключения.

- 2 С помощью клавиш курсора и ENTER введите ключ безопасности и выберите “ДАЛЕЕ”.



- 3 С помощью клавиши курсора (</>) выберите “ПОДКЛ.” и нажмите ENTER, чтобы начать процесс подключения.

После завершения процесса подключения на экране телевизора появится надпись “Завершено”.

Если появится надпись “Нет подключения”, повторите процесс с шага 1 или попробуйте другой способ подключения.

- 4 Для выхода из меню нажмите ON SCREEN.

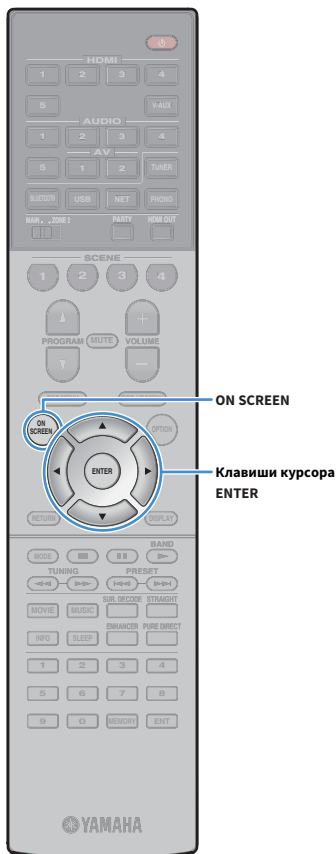

Настройка беспроводного подключения вручную

Если в качестве способа подключения выбран вариант “Установка вручную”, на экране телевизора появится окно настройки беспроводного подключения.

Необходимо задать идентификатор SSID (сетевое имя), метод шифрования и ключ безопасности для сети.

- 1 С помощью клавиш курсора и ENTER введите идентификатор SSID точки доступа и выберите “ДАЛЕЕ”.



- 2 С помощью клавиш курсора (△/▽) и ENTER установите флажок напротив способа обеспечения безопасности точки доступа и выберите “ДАЛЕЕ”.

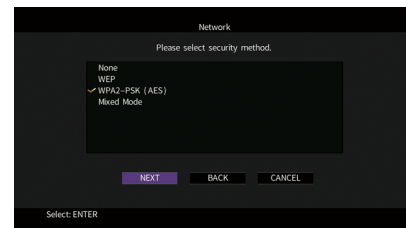

Настройки

Нет, WEP, WPA2-PSK (AES), Смешанный режим



3 С помощью клавиш курсора и ENTER введите ключ безопасности и выберите “ДАЛЕЕ”.

Если в шаге 2 выбрано значение “Нет”, этот параметр будет недоступен. Перейдите к шагу 4.

Если выбрано значение “WEP”, введите строку из 5 или 13 символов, либо 10 или 26 шестнадцатиричных цифр.

Если выбран другой способ, введите строку, включающую в себя от 8 до 63 символов, либо 64 шестнадцатиричные цифры.



4 С помощью клавиши курсора (</>) выберите “ПОДКЛ.” и нажмите ENTER, чтобы начать процесс подключения.

После завершения процесса подключения на экране телевизора появится надпись “Завершено”.

Если появится надпись “Нет подключения”, проверьте правильность всех введенных данных и повторите процесс с шага 1.

5 Для выхода из меню нажмите ON SCREEN.

Использование PIN-кода

Если в качестве способа подключения выбран вариант “PIN-код”, на экране телевизора появится список точек доступа.

1 С помощью клавиш курсора и ENTER установите флажок напротив желаемой точки доступа и выберите “ДАЛЕЕ”.

PIN-код аппарата появится на экране телевизора.

2 Введите PIN-код аппарата на беспроводном маршрутизаторе (точке доступа).

Более подробные сведения о настройках см. в инструкции по эксплуатации беспроводного маршрутизатора (точки доступа).

3 С помощью клавиши курсора (</>) выберите “ПОДКЛ.” и нажмите ENTER, чтобы начать процесс подключения.

После завершения процесса подключения на экране телевизора появится надпись “Завершено”.

Если появится надпись “Нет подключения”, повторите процесс с шага 1 или попробуйте другой способ подключения.

4 Для выхода из меню нажмите ON SCREEN.

Подключение мобильного устройства к аппарату напрямую (Wireless Direct)

Выполните описанные ниже действия для подключения мобильного устройства к аппарату напрямую.



Подключение Wireless Direct может быть ненадежным, потому что строгое шифрование соединения не выполняется. Аппарат может выполнять операции воспроизведения на подключенных к нему беспроводных устройствах без разрешения.

- 1 Нажмите кнопку (питание ресивера), чтобы включить аппарат.
- 2 Включите телевизор и выберите источник входного видеосигнала телевизора для вывода видеосигнала с аппарата (гнездо HDMI OUT).



Осуществление операций с помощью экрана телевизора возможно только в том случае, если телевизор подключен к аппарату через интерфейс HDMI.

- 3 Нажмите ON SCREEN.
- 4 С помощью клавиш курсора выберите “Настройка” и нажмите ENTER.
- 5 С помощью клавиш курсора (/) выберите “Сеть”.
- 6 С помощью клавиш курсора (/) выберите “Сетевое подкл.” и нажмите ENTER.

- 7 С помощью клавиш курсора (/) и ENTER установите флажок “Wireless Direct” и выберите “OK”.

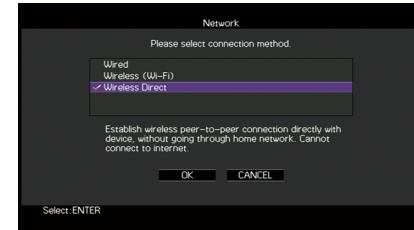

Флажок обозначает текущую настройку.

- 8 С помощью клавиш курсора (/) и ENTER отметьте желаемый способ обеспечения безопасности и выберите “ДАЛЕЕ”.

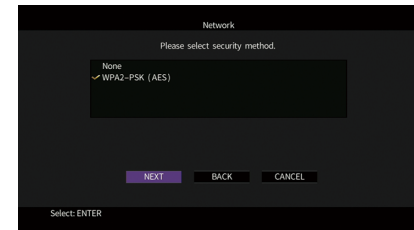

Настройки

Нет, WPA2-PSK (AES)



Если выбрано значение “Нет”, подключение может быть ненадежным, потому что шифрование соединения не выполняется.



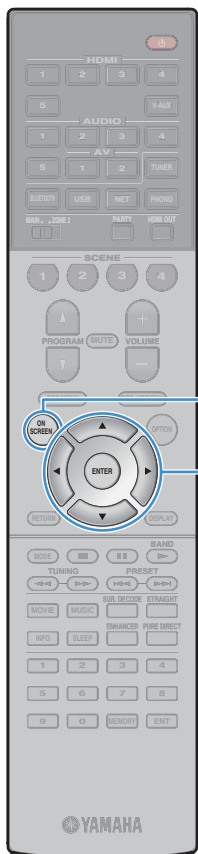

ON SCREEN

Клавиши курсора
ENTER

9 С помощью клавиш курсора и ENTER введите ключ безопасности и выберите “ДАЛЕЕ”.

Если в шаге 8 выбрано значение “Нет”, этот параметр будет недоступен. Перейдите к шагу 10.

В противном случае введите строку, включающую в себя от 8 до 63 символов, либо 64 шестнадцатиричные цифры.



10 С помощью клавиш курсора (</>) выберите “OK” и нажмите ENTER для сохранения настройки.

Выполненные настройки появятся на экране телевизора.

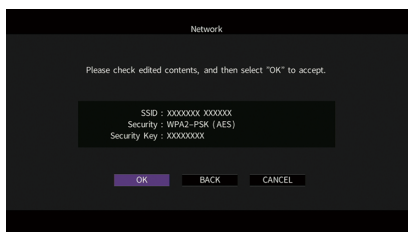

Для настройки мобильного устройства требуется идентификатор SSID и ключ безопасности.

11 Настройте параметры Wi-Fi беспроводного устройства.

Подробнее о настройках мобильного устройства см. в инструкции по эксплуатации мобильного устройства.

- 1 Включите функцию Wi-Fi беспроводного устройства.
- 2 Выберите идентификатор SSID, указанный в шаге 10 в списке точек доступа.
- 3 Если запрашивается пароль, введите ключ безопасности, указанный в шаге 10.

12 Для выхода из меню нажмите ON SCREEN.

11 Подключение к сети MusicCast

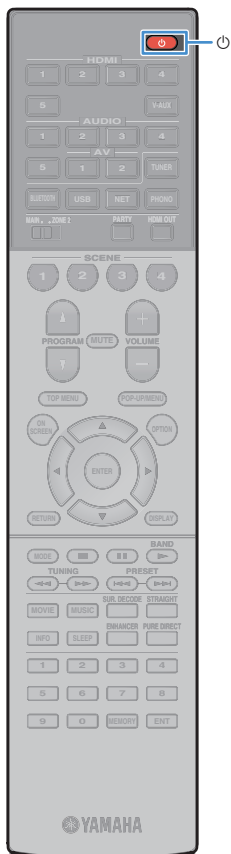

MusicCast представляет собой новейшее беспроводное музыкальное решение от Yamaha, позволяющее использовать музыку во всех комнатах с помощью различных устройств. Вы можете наслаждаться музыкой со смартфона, ПК, привода NAS и услуги потоковой передачи музыки в любой точке дома с помощью одного простого в использовании приложения. Для получения более подробной информации и списка MusicCast-совместимых изделий см. следующий веб-сайт:

<http://www.yamaha.com/musiccast/>

- Легко управляйте всеми MusicCast-совместимыми устройствами с помощью специального приложения “MusicCast CONTROLLER”.
- Свяжите MusicCast-совместимое устройство с другим устройством в другой комнате и выполняйте на них воспроизведение одновременно.
- Воспроизводите музыку с услуг потоковой передачи музыки. (Совместимые услуги потоковой передачи музыки могут отличаться в зависимости от региона и изделия.)
- Перейдите на сайт загрузок Yamaha (<http://download.yamaha.com/>) для загрузки MusicCast Setup Guide.

MusicCast CONTROLLER



Для использования сетевых функций на MusicCast-совместимом устройстве необходимо специальное приложение “MusicCast CONTROLLER” для работы. Выполните поиск приложения “MusicCast CONTROLLER” на App Store или Google Play и установите его на устройстве.

Добавление аппарата к сети MusicCast

Выполните описанную ниже процедуру для добавления аппарата к сети MusicCast. Заодно также можно выполнить конфигурацию настроек беспроводной сети аппарата.



Понадобятся SSID и ключ безопасности для вашей сети.

- 1 Нажмите кнопку  (питание ресивера), чтобы включить аппарат.
- 2 Нажмите значок приложения “MusicCast CONTROLLER” на мобильном устройстве и нажмите “Настройка”.



Если вы уже подключили другие MusicCast-совместимые устройства к сети, нажмите “Настройки”, а затем “Добавить новое устройство”.

- 3 Выполните операции с приложением “MusicCast CONTROLLER”, следуя инструкциям на экране, а затем нажмите и удерживайте кнопку CONNECT на передней панели в течение 5 секунд.

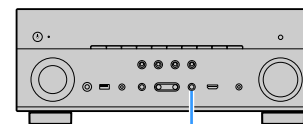

CONNECT

- 4 Выполните операции с приложением “MusicCast CONTROLLER”, следуя инструкциям на экране для настройки сети.
- 5 Для воспроизведения выполните операции с приложением “MusicCast CONTROLLER”.



- Передача аудиосигнала AirPlay и DSD невозможна.
- При включенном режиме Pure Direct передача источников входного сигнала, отличных от сетевых источников и USB, невозможна.
- В случае конфигурации настроек беспроводной сети аппарата с помощью данного метода, индикатор мощности сигнала на дисплее передней панели загорится при подсоединении аппарата к сети (даже при использовании проводного подключения).
- Вы можете заблокировать питание устройств MusicCast с питанием аппарата (главного устройства MusicCast). Подробные сведения см. в пункте “Блок. пит. MusicCast Link” (с.122) в меню “Setup”.

ВОСПРОИЗВЕДЕНИЕ

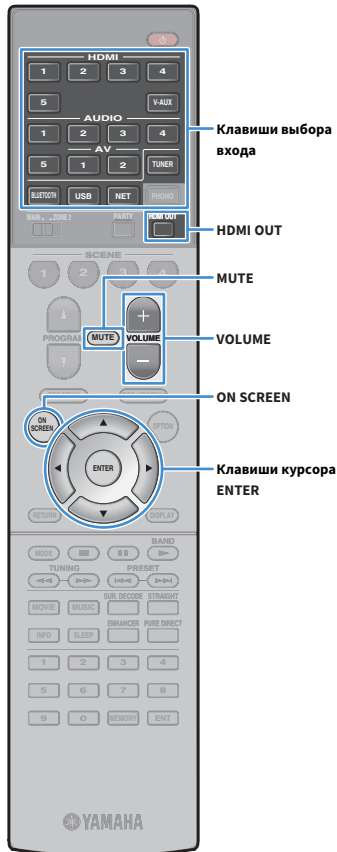

Основная процедура воспроизведения

1 Включите внешние устройства (например, телевизор или BD/DVD-проигрыватель), подключенные к аппарату.

2 С помощью клавиш выбора входа выберите источник входного сигнала.

3 Начните воспроизведение на внешнем устройстве или выберите радиостанцию.

См. инструкцию по эксплуатации внешнего устройства. Для получения подробной информации о следующих операциях см. соответствующие страницы.

- Прослушивание FM/AM-радио (кроме моделей для Австралии и России) (с.63)
- Прослушивание DAB-радио (модели для Австралии и России) (с.66)
- Прослушивание FM-радио (модели для Австралии и России) (с.70)
- Воспроизведение музыки с помощью Bluetooth (с.74)
- Воспроизведение музыки с запоминающего устройства USB (с.76)
- Воспроизведение музыки, хранящейся на медиа-серверах (ПК/NAS) (с.79)
- Прослушивание интернет-радио (с.83)
- Воспроизведение музыки с iTunes/iPhone с помощью AirPlay (с.86)

4 Нажмите VOLUME для регулировки громкости.



- Для приглушения выводимого звука нажмите кнопку MUTE. Снова нажмите кнопку MUTE для восстановления громкости вывода звука.
- Чтобы отрегулировать настройки высоких частот/басов, используйте меню “Опция” или кнопку TONE CONTROL на передней панели (с.98).

Выбор источника входного сигнала на экране

- 1 Нажмите ON SCREEN.
- 2 С помощью клавиш курсора выберите “Вход” и нажмите ENTER.
- 3 С помощью клавиш курсора выберите нужный источник входного сигнала и нажмите ENTER.

Выбор выходного гнезда HDMI

- 1 Нажмите кнопку HDMI OUT, чтобы выбрать гнездо HDMI OUT.

Каждое нажатие этой кнопки изменяет гнездо HDMI OUT, которое будет использоваться для вывода сигнала.



HDMI OUT On	Сигнал выводится через гнездо HDMI OUT.
HDMI OUT Off	Сигналы не выводятся через гнезда HDMI OUT.

Выбор источника входного сигнала и избранных настроек одним нажатием (SCENE)

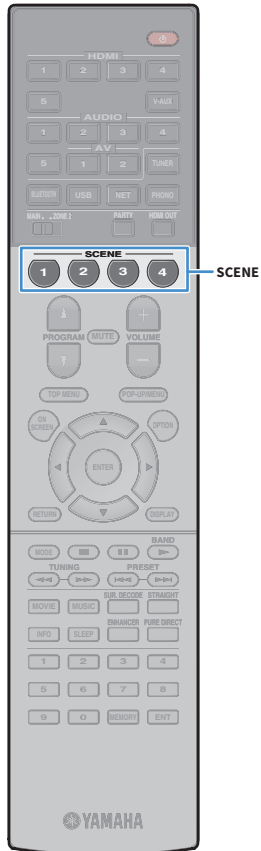

Функция SCENE позволяет выбирать назначенный источник входного сигнала (включая выбранную радиостанцию или контент в случае его назначения), звуковую программу, включение/выключение Compressed Music Enhancer одним касанием.

1 Нажмите кнопку SCENE.

Это позволит выбрать источник входного сигнала и настройки, записанные для соответствующей сцены. Если аппарат находится в режиме ожидания, он включится автоматически.

По умолчанию для каждой сцены сохранены следующие настройки.

SCENE	1	2	3	4
Вход	HDMI 1	AUDIO 1	NET RADIO	TUNER
Звуковая программа	MOVIE (Sci-Fi)	STRAIGHT	MUSIC (7ch Stereo)	MUSIC (7ch Stereo)
Compressed Music Enhancer	Выкл.	Вкл.	Вкл.	Вкл.

Сохранение сцены

1 Выполните следующие действия, чтобы подготовить настройки, которые должны быть назначены сцене.

- Выберите назначенный источник входного сигнала (включая выбранную радиостанцию или контент в случае его назначения) (с.55)
- Выберите звуковую программу (с.57) или режим прямого декодирования (с.61)
- Включите/выключите Compressed Music Enhancer (с.62)



В случае источника входного сигнала NET, USB или TUNER будет назначена выбранная радиостанция или контент.

2 Удерживайте необходимую кнопку SCENE до тех пор, пока на дисплее передней панели не появится индикация “SET Complete”.



- Также можно настраивать назначения сцены в меню “Сцена” (с.103).
- Функция связанного воспроизведения SCENE позволяет автоматически начать воспроизведение на внешнем устройстве, подключенном к аппарату с помощью HDMI-кабеля. Чтобы включить связанное воспроизведение SCENE, укажите тип устройства в пункте “Упр. устр-вом” (с.104) меню “Сцена”.

Выбор режима звучания

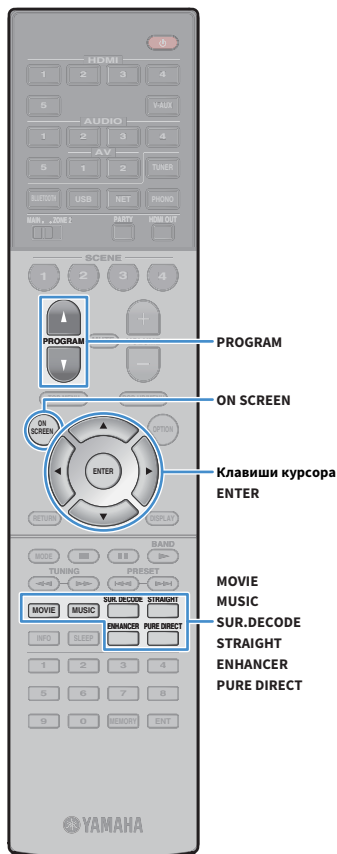

Аппарат оснащен различными звуковыми программами и декодерами окружающего звучания, позволяющими прослушивать звук с воспроизводящих устройств в излюбленном режиме звучания (например, эффект звукового поля или стереовоспроизведение).

Выбор подходящей звуковой программы для кинофильмов

- Несколько раз нажмите кнопку MOVIE.

Данный режим позволяет получить эффекты звукового поля, оптимизированные для просмотра видео, например фильмов, телепрограмм и игр (с.58).

Выбор подходящей звуковой программы для воспроизведения музыки или стереозвук

- Несколько раз нажмите кнопку MUSIC.

Данный режим позволяет получить эффекты звукового поля, оптимизированные для прослушивания музыки или стереозвук (с.59).

Выбор декодера окружающего звучания

- Несколько раз нажмите кнопку SUR. DECODE.

Данный режим позволяет получить многоканальный необработанный звук из 2-канальных источников (с.61).

Переключение в режим прямого декодирования

- Нажмите кнопку STRAIGHT.

Данный режим позволяет получить необработанный звук по оригинальным каналам (с.61).

Переключение на Pure Direct

- Нажмите кнопку PURE DIRECT.

Данный режим позволяет получить чистый звук высокого качества за счет уменьшения электрических шумов от других схем (с.62).

Включение Compressed Music Enhancer

- Нажмите кнопку ENHANCER.

Данный режим позволяет придать сжатой музыке дополнительную глубину и широту (с.62).

Выбор звуковой программы и декодера окружающего звучания на экране

- 1 Нажмите ON SCREEN.
- 2 С помощью клавиш курсора выберите “Программа DSP” и нажмите ENTER.
- 3 С помощью клавиш курсора выберите звуковую программу / декодер окружающего звучания и нажмите ENTER.



- Также можно переключить звуковую программу и декодер окружающего звучания, нажав кнопку PROGRAM.
- Настройки программ и декодеров окружающего звучания можно изменить в меню “Программа DSP” (с.106).
- Режим звучания может быть применен к каждому источнику входного сигнала отдельно.
- Колонки, которые в данный момент выводят звук, можно определить с помощью индикаторов иконок на передней панели аппарата (с.12) или экрана “Сигнал аудио” в меню “Информация” (с.129).

Меры предосторожности при использовании Dolby Atmos®

- Контент Dolby Atmos декодируется как Dolby TrueHD или Dolby Digital Plus в следующих случаях. (Формат Dolby Atmos PCM всегда декодируется как Dolby Atmos.)
 - Выбрана любая из программ CINEMA DSP.
 - Не используются ни тыловые колонки окружающего звучания, ни колонки присутствия.
 - Используются наушники (2-канальное воспроизведение).
- Во время работы декодера Dolby Atmos функции виртуальной обработки окружающего звучания (такие как Virtual CINEMA FRONT) (с.58), Громкость YPAO (с.98) или Compressed Music Enhancer (с.62) не работают.

Меры предосторожности при использовании DTS:X™

- Контент DTS:X декодируется как формат DTS-HD при выборе любой из программ CINEMA DSP.
- Во время работы декодера DTS:X функции виртуальной обработки окружающего звучания (такие как Virtual CINEMA FRONT) (с.58), Громкость YPAO (с.98), Громкость диалога (с.98), Сверхниз. част. (с.99) или Compressed Music Enhancer (с.62) не работают.
- При воспроизведении контента DTS:X вы можете регулировать громкость звука диалогов в “DTS Dialogue Control” (с.99) в меню “Опция”.

Воспроизведение стереоскопических звуковых полей (CINEMA DSP 3D)



Аппарат оснащен различными звуковыми программами, использующими оригинальную технологию цифровой обработки сигналов (DSP) Yamaha (CINEMA DSP 3D). Это позволяет легко создавать в комнате звуковые поля, как в настоящем кинотеатре или концертном зале, и наслаждаться естественными стереоскопическими звуковыми полями.

Категории звуковых программ

Загорается индикатор “CINEMA DSP”



Звуковая программа



- Для использования стандартной технологии CINEMA DSP установите для параметра “Режим CINEMA DSP 3D” (с.118) в меню “Настройка” значение “Выкл.”.
- Для наслаждения полным эффектом стереоскопических звуковых полей рекомендуется использовать колонки присутствия. Тем не менее, даже если колонки присутствия не подключены, аппарат создает Virtual Presence Speaker (VPS) с помощью фронтальных колонок, центральной колонки и колонок окружающего звучания для воссоздания стереоскопических звуковых полей.
- Если входной сигнал поступает с многоканального источника (6.1 каналов или более), то, используя колонки окружающего звучания, данный аппарат создает Virtual Surround Back Speaker (VSBS), чтобы придать глубину заднему звуковому полю, даже если тыловые колонки окружающего звучания не подключены.
- Когда VPS или VSBS работает, на дисплее передней панели загорается надпись “VIRTUAL”.

Звуковые программы для кинофильмов (MOVIE)

Следующие звуковые программы оптимизированы для просмотра источников видеосигнала, например кинофильмов, телевизионных программ, а также игр.

MOVIE THEATER

Standard

Данная программа создает звуковое поле с усиленным ощущением окружающего звучания без нарушения исходного акустического расположения многоканального сигнала аудио, например Dolby Digital и DTS. Программа была разработана с применением концепции идеального кинотеатра, в котором аудитория окружена прекрасными реверберациями слева, справа и сзади.

Spectacle

Данная программа обеспечивает масштаб и величиие зрелищных кинофильмов. Она обеспечивает обширное звуковое пространство, соответствующее синемаскопическому широкому экрану, и широкий динамический диапазон, воспроизводя все, от тихих и тонких до мощных и громких звуков.

Sci-Fi

Данная программа чисто воспроизводит тщательно разработанную звуковую схему новейших научно-фантастических кинофильмов со звуковыми спецэффектами. Она позволяет насладиться разнообразием кинематографически созданных виртуальных пространств, воспроизведенных с четким разделением диалогов, звуковых эффектов и фоновой музыки.

Adventure

Данная программа идеально подходит для точного воспроизведения схемы звучания боевиков и приключенческих кинофильмов. Звуковое поле ограничивает реверберации, но особый упор делается на создание ощущения расширения с обеих сторон, мощного пространства, сильно расширяющегося справа и слева. Ограниченная глубина создает чистое и мощное пространство, одновременно поддерживая четкость звуков и разделение каналов.

Drama

Данная программа характеризуется устойчивыми реверберациями, подходящими для большого количества кинематографических жанров: от серьезных драм до мюзиклов и комедий. Реверберации умеренные, но в достаточной степени стереофонические. Звуковые эффекты и фоновая музыка воспроизводятся с легким эхом, которое не нарушает четкость звучания диалогов. Вы никогда не устанете от длительного прослушивания.

Mono Movie

Данная программа обеспечивает воспроизведение монофонических видеосигналов, таких как классические кинофильмы, в атмосфере старого доброго кинотеатра. Программа создает комфортное пространство с глубиной, придавая исходному звучанию объемность и соответствующую реверберацию.

ENTERTAINMENT

Sports	Данная программа позволяет слушателям наслаждаться живым звучанием спортивных трансляций и легких развлекательных программ. Во время спортивных трансляций голоса комментаторов расположены четко в центре, а атмосфера стадиона реалистично воспроизводится с помощью периферийной подачи звуков болельщиков в подходящем пространстве.
Action Game	Данная программа подходит для таких активных игр, как автогонки и бои. Реалистичность и выразительность, а также использование различных эффектов позволяют игроку почувствовать себя в центре событий, что обеспечивает большую концентрацию. Используйте эту программу в сочетании с режимом Compressed Music Enhancer, чтобы создать более динамичное и мощное звуковое поле.
Roleplaying Game	Данная программа подходит для ролевых и приключенческих игр. Данная программа придает глубину звуковому полю для достижения естественного и реалистичного воспроизведения фоновой музыки, специальных эффектов и диалогов в широком диапазоне сцен. Используйте эту программу в сочетании с режимом Compressed Music Enhancer, чтобы создать более четкое и объемное звуковое поле.
Music Video	Данная программа позволяет наслаждаться видеозаписями поп-, рок- и джаз-конcertов, как если бы слушатель сам на них присутствовал. Окунитесь в горячую атмосферу концертов, благодаря яркому исполнению певцов и соло на сцене, звуковому полю присутствия, подчеркивающему удары ритмических инструментов, а также благодаря звуковому полю окружающего звучания, воспроизводящему атмосферу большого живого зала.

■ Подходящие звуковые программы для воспроизведения музыки или стереозвука (MUSIC)

Следующие звуковые программы оптимизированы для прослушивания музыкальных источников.

Вы можете также выбрать воспроизведение стереофонического сигнала.

CLASSICAL

Hall in Munich	Данная программа имитирует концертный зал в Мюнхене примерно на 2500 мест, во внутренней отделке которого использованы изящные деревянные элементы. Чистые, красивые реверберации распространяются концентрированно, создавая успокаивающую атмосферу. Виртуальное место слушателя находится в центральной левой части арены.
Hall in Vienna	Данная программа имитирует концертный зал среднего размера на 1700 мест в форме “обувной коробки”, традиционной для Вены. Колонны и резьба орнаментов формируют предельно сложные реверберации вокруг публики, создавая очень полное, насыщенное звучание.
Chamber	Данная программа создает относительно широкое пространство с высоким потолком, как в приемном зале дворца. Воспроизводит приятные реверберации, подходящие для камерной музыки.

LIVE/CLUB

Cellar Club	Данная программа имитирует тесную концертную площадку с низким потолком и уютной атмосферой. Реалистичное, живое звуковое поле с мощными звуками создает такое чувство, как будто вы сидите в первом ряду перед маленькой сценой.
The Roxy Theatre	Данная программа создает звуковое поле концертной площадки рок-музыки в Лос-Анджелесе на 460 мест. Виртуальное место слушателя находится в центральной левой части зала.
The Bottom Line	Данная программа создает звуковое поле места напротив сцены в The Bottom Line, когда-то знаменитом джаз-клубе Нью-Йорка. Места на 300 человек слева и справа со звуковым полем, обеспечивающим естественное и живое звучание.

STEREO

2ch Stereo	Данная программа используется для понижающего микширования многоканальных источников до 2 каналов. При подаче многоканальных сигналов они микшируются с понижением до 2 каналов и выводятся через фронтальные колонки (эта программа не использует CINEMA DSP).
7ch Stereo	Данная программа используется для вывода звука через все колонки. При воспроизведении многоканальных источников аппарат микширует источник с понижением до 2 каналов, а затем выводит звук через все колонки. Данная программа создает большое звуковое поле и идеально подходит для фоновой музыки на вечеринках.



CINEMA DSP 3D (с.58) и Virtual CINEMA DSP (с.60) не работают, если выбрано “2ch Stereo” или “7ch Stereo”.

■ Использование эффектов звукового поля без колонок окружающего звучания (Virtual CINEMA DSP)

Если выбрать одну из звуковых программ (за исключением 2ch Stereo и 7ch Stereo) при отсоединенных колонках окружающего звучания, аппарат будет использовать оригинальную технологию компании Yamaha — виртуальные колонки окружающего звучания. Эта технология обеспечит качество 7-канального окружающего звучания, которое позволит вам наслаждаться четко ориентированным звуковым полем, созданным с помощью одних только фронтальных колонок. Для усиления эффекта стереоскопических звуковых полей рекомендуется использовать колонки присутствия.



Когда работает Virtual CINEMA DSP, на дисплее передней панели загорается надпись “VIRTUAL”.

■ Использование окружающего звучания с помощью 5 колонок, расположенных впереди (Virtual CINEMA FRONT)

Если у вас есть колонки окружающего звучания, но нет места, чтобы разместить их в задней части комнаты, то можно расположить их впереди (с.19) и наслаждаться многоканальным окружающим звучанием с помощью Virtual CINEMA FRONT.

Если для параметра “Расположение (Тылы)” (с.115) в меню “Настройка” установлено значение “Фронт.”, аппарат создает виртуальные колонки окружающего звучания сзади, что позволяет наслаждаться многоканальным окружающим звучанием с помощью 5 колонок, расположенных впереди.



Когда работает Virtual CINEMA FRONT, на дисплее передней панели загорается надпись “VIRTUAL”.

■ Окружающее звучание и наушники (SILENT CINEMA)

SILENT™ CINEMA

Можно воспроизводить эффекты окружающего звучания или звукового поля, такие как многоканальная система колонок, с помощью стереофонических наушников. Для этого подключите наушники к гнезду PHONES и выберите звуковую программу или декодер окружающего звучания.

Использование необработанного воспроизведения

Можно воспроизводить источники входного сигнала без обработки с помощью каких-либо эффектов звукового поля.

■ Воспроизведение в исходных каналах (прямое декодирование)

Если включено прямое декодирование, аппарат выдает стереозвук из двух фронтальных колонок при работе с 2-канальными источниками, такими как компакт-диски, и выдает необработанный многоканальный звук при работе с многоканальными источниками.

1 Нажмите кнопку STRAIGHT.

При каждом нажатии этой клавиши включается или выключается режим прямого декодирования.



- Для включения 6.1/7.1-канального воспроизведения из 5.1-канальных источников при использовании тыловых колонок окружающего звучания выберите декодер окружающего звучания (с.61).
- Если для параметра “Расположение (Тылы)” (с.115) в меню “Настройка” установлено значение “Фронт.”, Virtual CINEMA FRONT (с.60) работает при воспроизведении многоканального источника.

■ Воспроизведение в расширенном многоканальном режиме (декодер окружающего звучания)

Декодер окружающего звучания делает возможным многоканальное воспроизведение необработанного стереозвуча с 2-канальных или многоканальных источников.



- Колонки, которые воспроизводят звук, будут меняться в зависимости от системы колонок и выбранного типа декодера (с.107).
- Более подробные сведения о каждом декодере см. в разделе “Глоссарий” (с.146).

1 Нажмите кнопку SUR. DECODE, чтобы выбрать декодер окружающего звучания.

При каждом нажатии этой кнопки декодер окружающего звучания изменяется.



Auto	Использование декодера, автоматически выбранного источником входного сигнала. Для источников сигнала DTS выбирается декодер DTS Neural:X, а для других источников выбирается декодер Dolby Surround.
Dsur	Использование декодера Dolby Surround, подходящего для всех источников. Будет создано реальное акустическое пространство (включая пространство над головой) особенно при воспроизведении аудиосигналов на основе объектов (например, контента Dolby Atmos).
Neural:X	Использование декодера DTS Neural:X, подходящего для всех источников. Будет создано реальное акустическое пространство (включая пространство над головой) особенно при воспроизведении аудиосигналов на основе объектов (например, контента DTS:X).
Neo:6 Cinema	Использование декодера DTS Neo:6 (или декодера DTS-ES Matrix), подходящего для кинофильмов. Звук будет выводиться через колонки окружающего звучания/тыловые колонки окружающего звучания.
Neo:6 Music	Использование декодера DTS Neo:6 (или декодера DTS-ES Matrix), подходящего для музыки. Звук будет выводиться через колонки окружающего звучания/тыловые колонки окружающего звучания.



- Параметры декодера окружающего звучания можно настроить в пункте “Элементы меню Программа DSP” (с.107).
- При выборе декодера Dolby Surround функции виртуальной обработки окружающего звучания (такие как Virtual CINEMA FRONT) (с.61), Громкость YPAO (с.98) или Compressed Music Enhancer (с.62) не работают.
- В случае выбора декодера Dolby Surround при использовании только одной тыловой колонки окружающего звучания, звук не будет выводиться через тыловую колонку окружающего звучания (за исключением случая воспроизведения контента Dolby Atmos).
- Во время выбора декодера Neural:X функции виртуальной обработки окружающего звучания (такие как Virtual CINEMA FRONT) (с.58), Громкость YPAO (с.98), Громкость диалога (с.98), Сверхниз. част. (с.99) или Compressed Music Enhancer (с.62) не работают.
- Для некоторых источников входного сигнала выбранный декодер окружающего звучания не работает.

Воспроизведение звука высокого качества (Pure Direct)

При включении Pure Direct аппарат будет воспроизводить выбранный источник сигнала по минимальной схеме, чтобы уменьшить электрический шум от других схем (от дисплея передней панели и т. п.). Это позволяет наслаждаться звучанием в качестве Hi-Fi.

1 Нажмите кнопку PURE DIRECT.

При каждом нажатии этой кнопки происходит включение или выключение Pure Direct.



При включенном Pure Direct следующие функции становятся недоступными.

- Некоторые настройки для колонок или звуковых программ
- Использование экранного меню и некоторых элементов меню “Опция”
- Использование функции нескольких зон
- Просмотр информации, отображаемой на дисплее передней панели (когда он не используется)

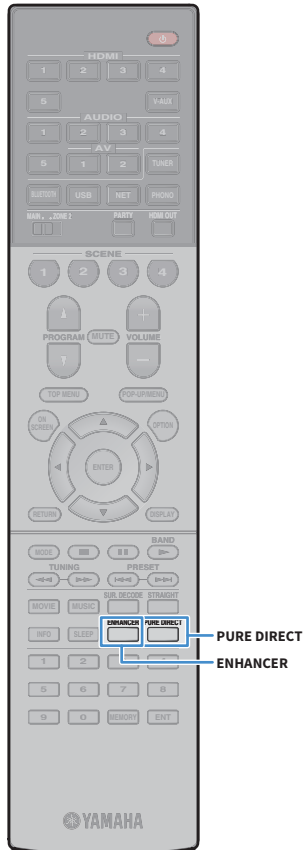

PURE DIRECT
ENHANCER

Воспроизведение форматов сжатия цифрового сигнала (например, MP3 и т.п.) с улучшенным звуком (Compressed Music Enhancer)

compressed music ENHANCER

Compressed Music Enhancer придает звуку глубину и объемность, позволяя наслаждаться динамическим звуком, близким к исходному до его сжатия. Эту функцию можно использовать вместе с любым другим режимом звучания.

1 Нажмите кнопку ENHANCER.

При каждом нажатии этой кнопки происходит включение или выключение, Compressed Music Enhancer.

Загорается индикатор “ENHANCER”



- Режим Compressed Music Enhancer не работает при использовании следующих источников аудиосигнала:
 - сигналы, частота выборки которых превышает 48 кГц.
 - Аудиосигнал DSD
- Можно также использовать пункт “Music Enhancer” (с.99) в меню “Опция” для включения/выключения Compressed Music Enhancer.
- Данная функция также доступна в Zone2.

Прослушивание FM/AM-радио (кроме моделей для Австралии и России)

С помощью аппарата можно настроиться на нужную радиостанцию, указав ее частоту или выбрав ее из списка записанных радиостанций.



- Радиочастоты зависят от страны или региона, в котором используется аппарат. В этом разделе в пояснении используется отображение частот, применяемых в моделях для Великобритании и Европы.
- Если хорошего приема радио добиться не удастся, отрегулируйте ориентацию FM/AM-антенны.

Установка шага настройки частоты

(Только общая модель)

Заводскими установками для шага частоты являются значения в 50 кГц для FM и 9 кГц для AM. В зависимости от страны или региона можно установить шаг настройки частоты 100 кГц для FM и 10 кГц для AM.

- 1 Переведите аппарат в режим ожидания.
- 2 Удерживая нажатой кнопку STRAIGHT на передней панели, MAIN ZONE .

MAIN ZONE 

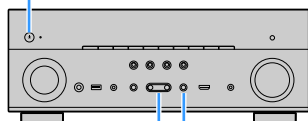

PROGRAM STRAIGHT

- 3 Несколько раз нажмите кнопку PROGRAM для выбора "TU".



- 4 Нажмите STRAIGHT, чтобы выбрать "FM100/AM10".

- 5 Нажмите кнопку MAIN ZONE , чтобы перевести аппарат в режим ожидания, а затем включите его снова.

Выбор частоты для приема

- 1 Нажмите TUNER, чтобы выбрать "TUNER" в качестве источника входного сигнала.
- 2 Нажмите кнопку BAND, чтобы выбрать диапазон (FM или AM).



- 3 Выберите частоту с помощью следующих клавиш.

TUNING: Увеличение/уменьшение частоты. Нажмите и удерживайте эту кнопку приблизительно секунду для автоматического поиска станций.

Цифровые клавиши: Ввод частоты вручную. Например, чтобы выбрать частоту 98,50 МГц, нажмите "9", "8", "5" и "0" (или ENT).



"TUNED" загорается при приеме аппаратом сигнала радиостанции FM/AM.

"STEREO" загорается при приеме аппаратом стереофонического FM-радиосигнала.



В случае ввода частоты, выходящей за пределы диапазона приема, на дисплее передней панели появится сообщение "Wrong Station!".

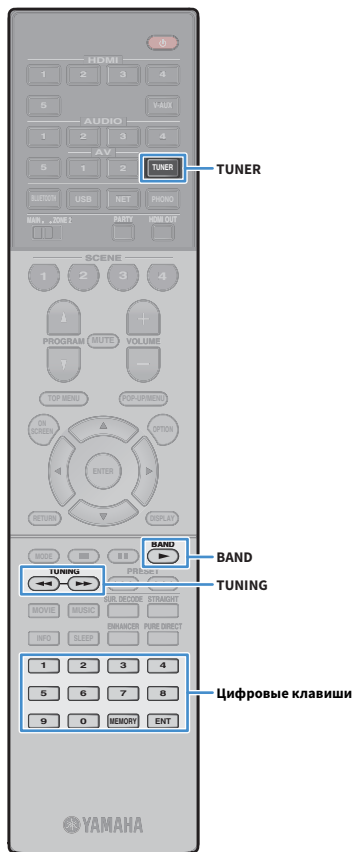

TUNER

BAND

TUNING

Цифровые клавиши

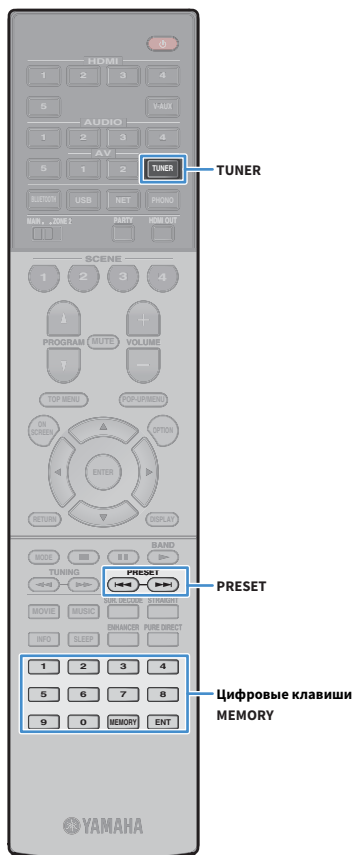

Переключаться между “Сtereo” (стереофоническим) и “Моно” (монофоническим) приемом FM-радиостанций можно с помощью пункта “Режим FM” (с.100) в меню “Опция”. Если прием сигнала FM-радиостанции нестабилен, можно повысить качество звучания, переключившись на монофонический сигнал.

Сохранение радиостанций (предустановленные станции)

Можно сохранить до 40 радиостанций в качестве предустановленных станций. Сохраненные станции можно легко выбрать с помощью соответствующего номера предустановки.



Можно автоматически сохранять FM-радиостанции с сильным сигналом с помощью функции “Авто предуст.” (с.65).

■ Запись радиостанции

Выберите станцию вручную и сохраните ее под номером предустановки.

1 Для настройки на нужную радиостанцию следуйте инструкциям, описанным в разделе “Выбор частоты для приема” (с.63).

2 Удерживайте кнопку MEMORY в течение нескольких секунд.

При первом сохранении выбранная радиостанция будет сохранена под номером предустановки “01”. После этого каждая выбранная радиостанция будет сохранена под следующим незанятым (неиспользуемым) номером предустановки, который следует за последним сохраненным номером.



Номер предустановки



Чтобы выбрать номер предустановки для сохранения, нажмите MEMORY один раз после настройки на нужную радиостанцию, нажмите PRESET, чтобы выбрать номер предустановки, а затем снова нажмите MEMORY.



Значение “Empty” (не используется) или сохраненная частота

■ Выбор предустановленной станции

Настроиться на сохраненную радиостанцию можно, выбрав соответствующий номер предустановки.

1 Нажмите TUNER, чтобы выбрать “TUNER” в качестве источника входного сигнала.

2 Нажимайте PRESET для выбора нужной радиостанции.

Также можно ввести номер предустановленной станции (от 01 до 40) напрямую, с помощью цифровых клавиш, которые следует нажимать после того, как вы один раз нажмете PRESET.



- “No Presets” отображается, если сохраненные радиостанции отсутствуют.
- “Wrong Num.” отображается в случае ввода неверного номера.
- “Empty” отображается, если введенный номер предустановленной станции не используется.



Для удаления предустановленных станций можно использовать функции “Очистить предустановки” или “Очистить все предустановки” (с.65).

Использование радио на телевизоре

Можно просматривать информацию о радио или выбирать радиостанцию на телевизоре.

- 1 Нажмите TUNER, чтобы выбрать “TUNER” в качестве источника входного сигнала.

На телевизоре отобразится экран воспроизведения.

■ Экран воспроизведения

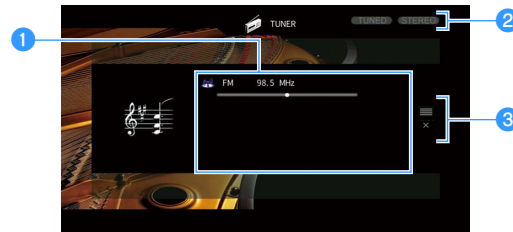

- 1 **Информация о радиостанции**
Отображает информацию о выбранной радиостанции, такую как выбранный диапазон (FM/AM) и частота.
- 2 **Индикаторы TUNED/STEREO**
Индикатор “TUNED” загорается при приеме сигнала радиостанции. Индикатор “STEREO” загорается при приеме стереосигнала.
- 3 **Меню управления**
Нажмите клавишу курсора (▷), а затем используйте клавиши курсора (△/▽) для выбора элемента. Нажмите ENTER для подтверждения выбора.

Меню	Функция
Просмотр	Переход на экран просмотра (к списку предустановленных станций).
Закр. экран	Закрытие экранной индикации и отображение фона. Нажмите одну из клавиш управления меню, чтобы повторно отобразить ее.

■ Экран просмотра



- 1 **Список предустановленных станций**
Список предустановленных станций. С помощью клавиш курсора выберите предустановленную станцию и нажмите ENTER, чтобы настроиться на нее.
- 2 **Номер предустановки**
- 3 **Меню управления**
Нажмите клавишу курсора (▷), а затем используйте клавиши курсора (△/▽) для выбора элемента. Нажмите ENTER для подтверждения выбора.

Меню	Подменю	Функция
Служебная программа	Память	Запись текущей станции под номером предустановки, выбранным в списке.
	Авто предуст.	Автоматическое сохранение FM-радиостанций с сильным сигналом (до 40 станций).
	Очистить предустановка	Удаление текущей предустановленной станции, выбранной в списке.
	Очистить все предустановка	Удаление всех предустановленных станций.
1 страница вверх		Переход на следующую или предыдущую страницу списка.
1 страница вниз		Переход к экрану воспроизведения.
Закр. экран		Закрытие экранной индикации и отображение фона. Нажмите одну из клавиш управления меню, чтобы повторно отобразить ее.



Кнопка TUNER
Кнопки управления меню
Кнопки курсора
ENTER

Прослушивание DAB-радио (модели для Австралии и России)

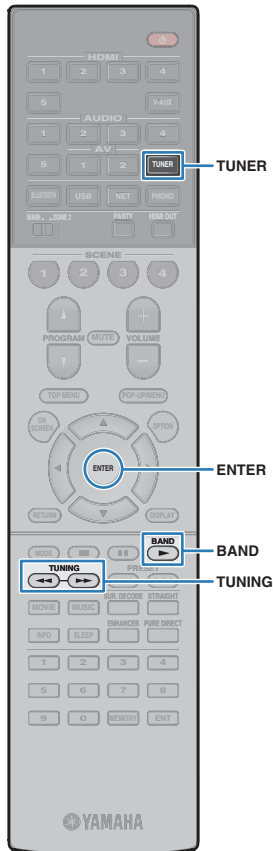

В цифровом радиовещании DAB (Digital Audio Broadcasting) используются цифровые сигналы, обеспечивающие более чистый звук и стабильное получение по сравнению с аналоговыми сигналами. Аппарат также способен принимать стандарт DAB+ (обновленная версия DAB), который позволяет работать с большим количеством станций благодаря использованию аудиокодека MPEG-4 HE-AAC v2, обеспечивающего более эффективный метод передачи.



- Аппарат поддерживает только диапазон Band III (174 – 240 МГц).
- Следует проверить покрытие DAB в вашем регионе, так как в настоящее время это радиовещание доступно не во всех регионах. Список федеральных DAB-станций и международных частот см. на сайте WorldDMB online по адресу <http://www.worlddab.org/>.



Подробные сведения о подключении антенны см. в разделе “Подключение радиоантенн” (с.35).

Подготовка к настройке DAB

Перед настройкой DAB-радиостанций выполните приведенные ниже процедуры исходного сканирования.

- 1** Нажмите TUNER, чтобы выбрать “TUNER” в качестве источника входного сигнала.
- 2** Нажмите BAND, чтобы выбрать диапазон DAB. Следующее сообщение отображается на передней панели, если начальное сканирование еще не выполнено.



- 3** Нажмите ENTER, чтобы начать начальное сканирование.



После завершения исходного сканирования аппарат автоматически настроится на первую DAB-радиостанцию, сохраненную в перечне станций.



- Если после исходного сканирования DAB-радиостанции не найдены, снова отображается сообщение, приведенное на шаге 1. Нажмите ENTER, чтобы повторить начальное сканирование.
- Можно проверить мощность принимаемого сигнала на каждом помеченном канале DAB (с.69).
- Чтобы повторно выполнить исходное сканирование после сохранения некоторых DAB-радиостанций, выберите “Init Scan” (с.97) в меню “Option”. Если снова выполнить исходное сканирование, зарегистрированные в настоящее время предустановленные DAB-радиостанции будут сброшены.

Выбор DAB-радиостанции для приема

Можно выбрать DAB-радиостанцию в списке радиостанций, сохраненных после исходного сканирования.

- 1** Нажмите TUNER, чтобы выбрать “TUNER” в качестве источника входного сигнала.
- 2** Нажмите BAND, чтобы выбрать диапазон DAB.

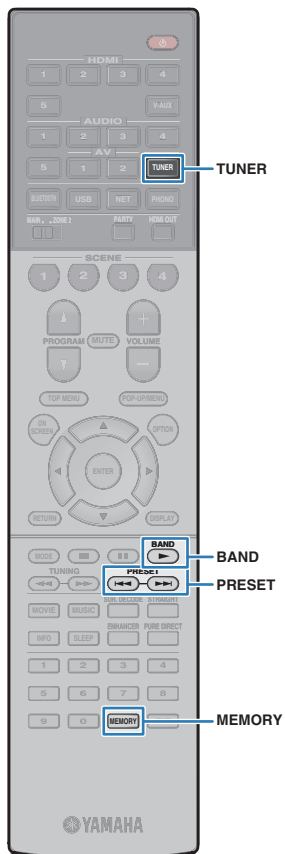

3 Нажимайте TUNING для выбора нужной DAB-радиостанции.



- При выборе в настоящее время недоступной DAB-радиостанции отображается надпись “Off Air” (Вне эфира).
- Если аппарат принимает вторую станцию, рядом с надписью “DAB” появляется цифра “2”.

Вторая станция



Вы можете просматривать видео с внешних устройств при прослушивании радио, выбрав гнездо входного видеосигнала с помощью пункта “Video Out” (с.97) в меню “Option”.

Сохранение избранных DAB-радиостанций (предустановленные станции)

Можно сохранить до 40 DAB-радиостанций в качестве предустановленных станций. Сохраненные станции можно легко выбирать с помощью соответствующего номера предустановки.



Можно сохранить до 40 избранных радиостанций в диапазонах DAB и FM.

Регистрация DAB-радиостанции в качестве предустановленной

Выберите DAB-радиостанцию вручную и сохраните ее под номером предустановки.

- 1 Следуйте инструкциям в разделе “Выбор DAB-радиостанции для приема” (с.66) для настройки на нужную DAB-радиостанцию.
- 2 Удерживайте кнопку MEMORY в течение нескольких секунд.

При первом сохранении выбранная радиостанция будет сохранена под номером предустановки “01”. После этого каждая выбранная радиостанция будет сохранена под следующим незанятым (неиспользуемым) номером предустановки, который следует за последним сохраненным номером.



Номер предустановки



Чтобы выбрать номер предустановки для сохранения, нажмите MEMORY один раз после настройки на нужную DAB-радиостанцию, нажмите PRESET, чтобы выбрать номер предустановки, а затем снова нажмите MEMORY.



“Empty” (не используется) или “Overwrite?” (используется)

Выбор предустановленной DAB-радиостанции

Настроиться на сохраненную DAB-радиостанцию можно, выбрав соответствующий номер предустановки.

- 1 Нажмите TUNER, чтобы выбрать “TUNER” в качестве источника входного сигнала.

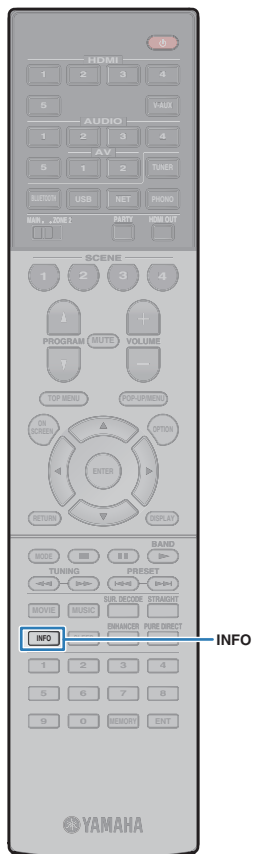

2 Нажмите BAND, чтобы выбрать диапазон DAB.

3 Нажимайте PRESET для выбора нужной DAB-радиостанции.

Также можно ввести номер предустановленной станции (от 01 до 40) напрямую, с помощью цифровых клавиш, которые следует нажимать после того, как вы один раз нажмете PRESET.



- “No Presets” отображается, если сохраненные DAB-радиостанции отсутствуют.
- “Wrong Num.” отображается в случае ввода неверного номера.
- “Empty” отображается, если введенный номер предустановленной станции не используется.



Для удаления предустановленных станций можно использовать функции “Очистить предустановка” или “Очистить все предустановка” (с.73).

Отображение данных DAB

Аппарат может получать различные типы данных DAB, если его настроить на DAB-радиостанцию.

1 Настройтесь на нужную DAB-радиостанцию.

2 Нажмите кнопку INFO.

При каждом нажатии этой кнопки отображаемый элемент изменяется.



Название элемента

Приблизительно через 3 секунды отображается соответствующая информация для отображаемого элемента.



Информация

Service Label	Название станции
DLS (Dynamic Label Segment)	Информация о текущей станции
Ensemble Label	Название ансамбля
Program Type	Жанр станции
Date And Time	Текущая дата и время
Audio Mode	Режим аудио (моно/стерео) и скорость передачи данных
CH Label/Freq.	Метка и частота канала
Signal Quality	Качество приема сигнала (0 [нет сигнала] – 100 [наилучшее качество])
DSP Program	Название режима звучания
Audio Decoder	Название декодера



В зависимости от выбранной DAB-радиостанции некоторая информация может быть недоступна.

Проверка мощности принимаемого сигнала на каждом помеченном канале DAB

Можно проверить мощность принимаемого сигнала на каждом помеченном канале DAB (0 [нет] – 100 [наилучшее качество]).

- 1 Нажмите TUNER, чтобы выбрать “TUNER” в качестве источника входного сигнала.
- 2 Нажмите BAND, чтобы выбрать диапазон DAB.
- 3 Нажмите OPTION.
- 4 С помощью клавиш курсора выберите “Tune AID” и нажмите ENTER.
- 5 С помощью клавиш курсора (</>) выберите нужный помеченный канал DAB.



Помеченный канал DAB Низкая мощность принимаемого сигнала

- 6 Для выхода из меню нажмите OPTION.



Данные о частоте DAB

Аппарат поддерживает только диапазон Band III (174 – 240 МГц).

Частота	Помеченный канал	Частота	Помеченный канал
174,928 MHz	5A	208,064 MHz	9D
176,640 MHz	5B	209,936 MHz	10A
178,352 MHz	5C	211,648 MHz	10B
180,064 MHz	5D	213,360 MHz	10C
181,936 MHz	6A	215,072 MHz	10D
183,648 MHz	6B	216,928 MHz	11A
185,360 MHz	6C	218,640 MHz	11B
187,072 MHz	6D	220,352 MHz	11C
188,928 MHz	7A	222,064 MHz	11D
190,640 MHz	7B	223,936 MHz	12A
192,352 MHz	7C	225,648 MHz	12B
194,064 MHz	7D	227,360 MHz	12C
195,936 MHz	8A	229,072 MHz	12D
197,648 MHz	8B	230,784 MHz	13A
199,360 MHz	8C	232,496 MHz	13B
201,072 MHz	8D	234,208 MHz	13C
202,928 MHz	9A	235,776 MHz	13D
204,640 MHz	9B	237,488 MHz	13E
206,352 MHz	9C	239,200 MHz	13F

Прослушивание FM-радио (модели для Австралии и России)

С помощью аппарата можно настроиться на нужную радиостанцию, указав ее частоту или выбрав ее из списка записанных радиостанций.



Если хорошего приема радио добиться не удастся, отрегулируйте направление DAB/FM-антенны.

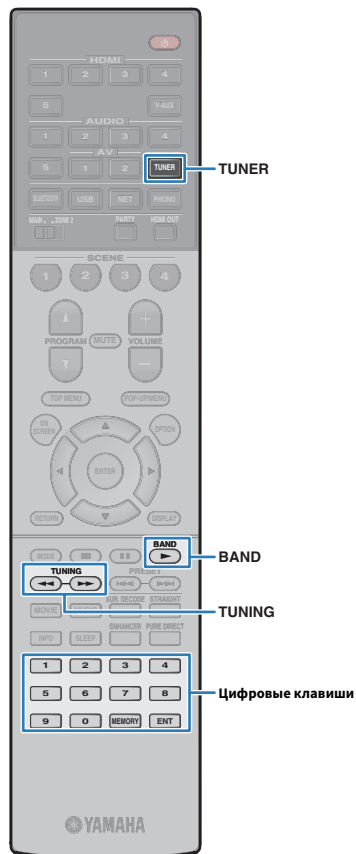

Выбор частоты для приема

- 1 Нажмите TUNER, чтобы выбрать “TUNER” в качестве источника входного сигнала.
- 2 Нажмите BAND, чтобы выбрать диапазон FM.



- 3 Выберите частоту с помощью следующих клавиш.

TUNING: Увеличение/уменьшение частоты. Нажмите и удерживайте эту кнопку приблизительно секунду для автоматического поиска станций.

Цифровые клавиши : Ввод частоты вручную. Например, чтобы выбрать частоту 98,50 МГц, нажмите “9”, “8”, “5” и “0” (или ENT).



“TUNED” загорается при приеме аппаратом сигнала радиостанции FM/AM.

“STEREO” загорается при приеме аппаратом стереофонического FM-радиосигнала.



В случае ввода частоты, выходящей за пределы диапазона приема, на дисплее передней панели появится сообщение “Wrong Station!”.



Переключаться между “Stereo” (стереофоническим) и “Mono” (монофоническим) приемом FM-радиостанций можно с помощью пункта “FM Mode” (с.100) в меню “Option”. Если прием сигнала FM-радиостанции нестабилен, можно повысить качество звучания, переключившись на монофонический сигнал.

Сохранение FM-радиостанций (предустановленные станции)

Можно сохранить до 40 FM-радиостанций в качестве предустановленных станций. Сохраненные станции можно легко выбирать с помощью соответствующего номера предустановки.



Можно автоматически сохранять FM-радиостанции с сильным сигналом с помощью функции "Auto Preset" (с.73).

■ Запись радиостанции

Выберите станцию вручную и сохраните ее под номером предустановки.

1 Следуйте инструкциям в разделе "Выбор частоты для приема" (с.63) для настройки на нужную радиостанцию.

2 Удерживайте кнопку MEMORY в течение нескольких секунд.

При первом сохранении выбранная радиостанция будет сохранена под номером предустановки "01". После этого каждая выбранная радиостанция будет сохранена под следующим незанятым (неиспользуемым) номером предустановки, который следует за последним сохраненным номером.

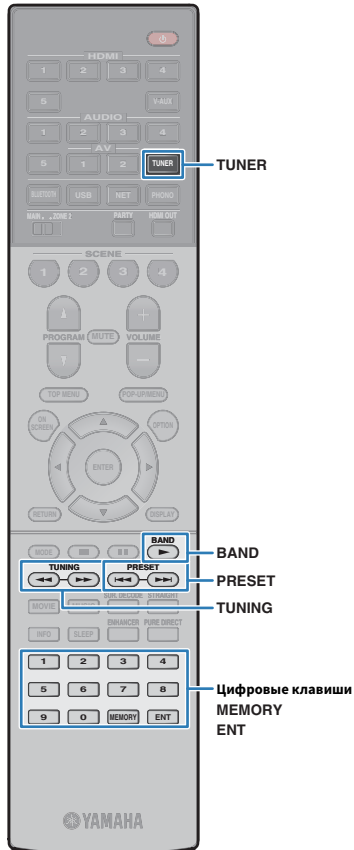

Номер предустановки



Чтобы выбрать номер предустановки для сохранения, нажмите MEMORY один раз после настройки на нужную радиостанцию, нажмите PRESET, чтобы выбрать номер предустановки, а затем снова нажмите MEMORY.



Значение "Empty" (не используется) или сохраненная частота

■ Выбор предустановленной станции

Настроиться на сохраненную радиостанцию можно, выбрав соответствующий номер предустановки.

- 1** Нажмите TUNER, чтобы выбрать "TUNER" в качестве источника входного сигнала.
- 2** Нажмите BAND, чтобы выбрать диапазон FM.
- 3** Нажимайте PRESET для выбора нужной радиостанции.

Также можно ввести номер предустановленной станции (от 01 до 40) напрямую, с помощью цифровых клавиш, которые следует нажимать после того, как вы один раз нажмете PRESET.



- "No Presets" отображается, если сохраненные радиостанции отсутствуют.
- "Wrong Num." отображается в случае ввода неверного номера.
- "Empty" отображается, если введенный номер предустановленной станции не используется.



Для удаления предустановленных станций можно использовать функции "Очистить предустановки" или "Очистить все предустановки" (с.73).

Настройка Radio Data System

(Только модели для России)

Radio Data System— это система передачи данных, используемая FM-станциями многих стран. Аппарат может получать различные типы данных Radio Data System, например “Program Service”, “Program Type”, “Radio Text” и “Clock Time”, если его настроить на станцию, транслирующую Radio Data System.

■ Отображение информации Radio Data System

- 1 Настройтесь на нужную станцию, транслирующую Radio Data System.



Рекомендуется использовать “Авто предуст.” для настройки станций, транслирующих Radio Data System (с.73).

- 2 Нажмите кнопку INFO.

При каждом нажатии этой кнопки отображаемый элемент изменяется.



Название элемента

Приблизительно через 3 секунды отображается соответствующая информация для отображаемого элемента.



Информация

Program Service	Название программной службы
Program Type	Тип текущей программы
Radio Text	Информация о текущей программе
Clock Time	Текущее время
DSP Program	Название режима звучания

Audio Decoder	Название декодера
Frequency	Частота



Значения “Program Service”, “Program Type”, “Radio Text” и “Clock Time” не отображаются, если радиостанция не предоставляет услуги Radio Data System.

Использование радио на телевизоре

Можно просматривать информацию о радио или выбирать радиостанцию на телевизоре.

- 1 Нажмите TUNER, чтобы выбрать “TUNER” в качестве источника входного сигнала.

На телевизоре отобразится экран воспроизведения.

■ Экран воспроизведения



Кнопки управления меню
Кнопки курсора
ENTER

1 Информация о радиостанции

Отображает информацию о выбранной радиостанции, такую как выбранный диапазон (DAB/FM) и частота.

При настройке на станцию, транслирующую Radio Data System (с.72), также отображается информация Radio Data System (“Program Service”, “Program Type”, “Radio Text” и “Clock Time”).

2 Индикаторы TUNED/STEREO

Индикатор “TUNED” загорается при приеме сигнала радиостанции.

Индикатор “STEREO” загорается при приеме стереофонического радиосигнала.

3 Меню управления

Нажмите клавишу курсора (▷), а затем используйте клавиши курсора (△/▽) для выбора элемента. Нажмите ENTER для подтверждения выбора.

Меню	Функция
Просмотр	Переход на экран просмотра (к списку предустановленных станций).
Закр. экран	Закрытие экранной индикации и отображение фона. Нажмите одну из клавиш управления меню, чтобы повторно отобразить ее.

■ Экран просмотра



1 Список предустановленных станций

Список предустановленных станций. С помощью клавиш курсора выберите предустановленную станцию и нажмите ENTER, чтобы настроиться на нее.

2 Номер предустановки

3 Меню управления

Нажмите клавишу курсора (▷), а затем используйте клавиши курсора (△/▽) для выбора элемента. Нажмите ENTER для подтверждения выбора.

Меню	Подменю	Функция
Служебная программа	Память	Запись текущей станции под номером предустановки, выбранным в списке.
	Авто предуст.	Автоматическое сохранение FM-радиостанций с сильным сигналом (до 40 станций).
	Очистить предустановка	Удаление текущей предустановленной станции, выбранной в списке.
	Очистить все предустановка	Удаление всех предустановленных станций.
1 страница вверх		Переход на следующую или предыдущую страницу списка.
1 страница вниз		
Текущее воспроизв.		Переход к экрану воспроизведения.
Закр. экран		Закрытие экранной индикации и отображение фона. Нажмите одну из клавиш управления меню, чтобы повторно отобразить ее.



Только радиостанции, транслирующие Radio Data System автоматически сохраняются при использовании функции “Auto Preset”.

Воспроизведение музыки с помощью Bluetooth

С помощью данного аппарата можно воспроизводить музыкальные файлы с устройства Bluetooth (например со смартфона). Также вы можете наслаждаться аудиосигналом, воспроизводимым на аппарате с помощью колонок/наушников Bluetooth.

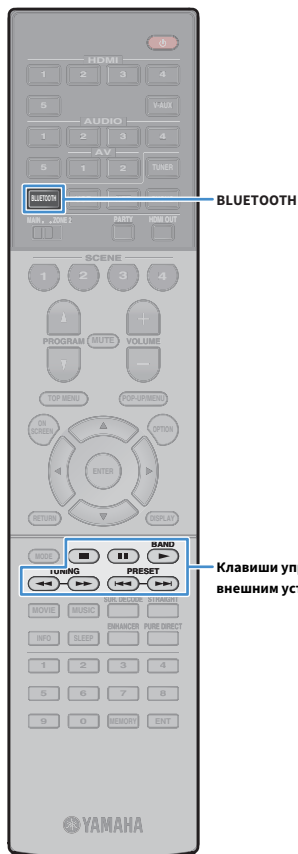

BLUETOOTH

Кнопки управления внешним устройством



- Для использования функции Bluetooth задайте для параметра “Bluetooth” (с.123) в меню “Настройка” значение “Вкл.”.
- Вы не можете одновременно установить подключения Bluetooth к устройству Bluetooth (например, смартфонам) и колонкам/наушникам Bluetooth.
- Для беспроводного подключения к устройству Bluetooth установите беспроводную антенну вертикально. Более подробные сведения см. в разделе “Подготовка антенны беспроводной связи” (с.36).



Более подробные сведения о поддерживаемых устройствах Bluetooth см. в разделе “Поддерживаемые устройства и форматы файлов” (с.149).

Воспроизведение музыки с устройства Bluetooth на аппарате

Выполните описанную ниже процедуру для установки подключения Bluetooth между устройством Bluetooth (например смартфоном) и аппаратом, и воспроизведите музыку, хранящуюся на устройстве Bluetooth.



Данный аппарат не поддерживает воспроизведение видеозаписей с помощью соединения Bluetooth.

- 1** Нажмите **BLUETOOTH**, чтобы выбрать “Bluetooth” в качестве источника входного сигнала.
- 2** В устройстве с поддержкой Bluetooth выберите устройство (сетевое имя устройства) из списка доступных устройств.
Между устройством Bluetooth и аппаратом будет установлено соединение.
Если требуется пароль, введите 0000.
- 3** На устройстве Bluetooth выберите песню и включите воспроизведение.
На телевизоре появится экран воспроизведения (имя исполнителя, название альбома и песни).



- Если аппарат находит ранее подключенное устройство Bluetooth, он автоматически устанавливает соединение с устройством Bluetooth после шага 1. Для установки еще одного соединения Bluetooth сначала необходимо разорвать текущее соединение Bluetooth.
- Чтобы разорвать соединение Bluetooth, выполните одно из следующих действий.
 - Отключите соединение на устройстве Bluetooth.
 - Выберите на аппарате другой источник входного сигнала, отличный от “Bluetooth”.
 - Выберите “Отключение” в пункте “Audio Receive” (с.110) в меню “Настройка”.
- Вы можете использовать для управления воспроизведением клавиши управления внешним устройством (▶, ■, ■■, ◀◀, ▶▶) на пульте ДУ.

Использование аудиосигнала с помощью колонок/наушников Bluetooth

Выполните описанную ниже процедуру для установки подключения Bluetooth между колонками/наушниками Bluetooth и аппаратом, и наслаждайтесь аудиосигналом, воспроизводимым на аппарате с помощью колонок/наушников Bluetooth.



Для использования этой функции задайте для параметра “Передатчик” (с.123) в меню “Настройка” значение “On”.

- 1 С помощью клавиш выбора входа (за исключением BLUETOOTH) для выбора источника входного сигнала.
- 2 Нажмите ON SCREEN.
- 3 С помощью клавиш курсора и ENTER выберите “Настройка” → “Bluetooth” → “Отправка аудио” → “Поиск устройства” и “ОК”.

Будет отображен список устройств Bluetooth (адресов BD).

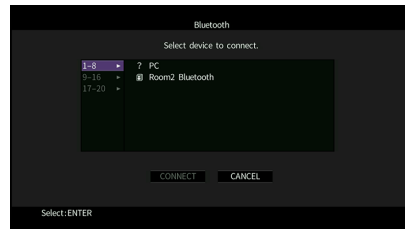

- 4 С помощью клавиш курсора и ENTER отметьте нужные колонки/наушники Bluetooth.

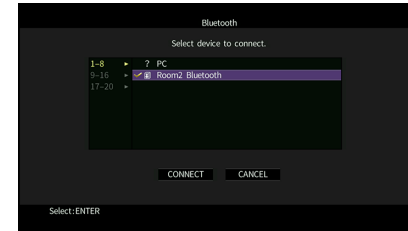

Флажок обозначает выбранное в данный момент устройство Bluetooth.

- 5 Пока колонки/наушники Bluetooth находятся в режиме сопряжения, с помощью клавишу курсора выберите “ПОДКЛ.” и нажмите ENTER.

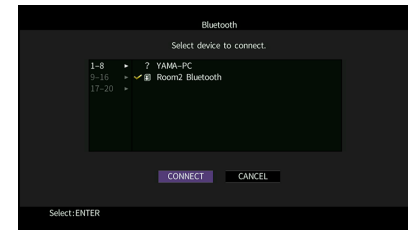

После завершения процесса подключения аудиосигнал, воспроизводимый на аппарате, будет воспроизводиться через колонки/наушники Bluetooth.

- 6 Для выхода из меню нажмите ON SCREEN.



Для прекращения подключения Bluetooth выполните операцию отключения на колонках/наушниках Bluetooth.



- Передача аудиосигнала AirPlay и DSD невозможна.
- При включенном режиме Pure Direct передача источников входного сигнала, отличных от сетевых источников и USB, невозможна.

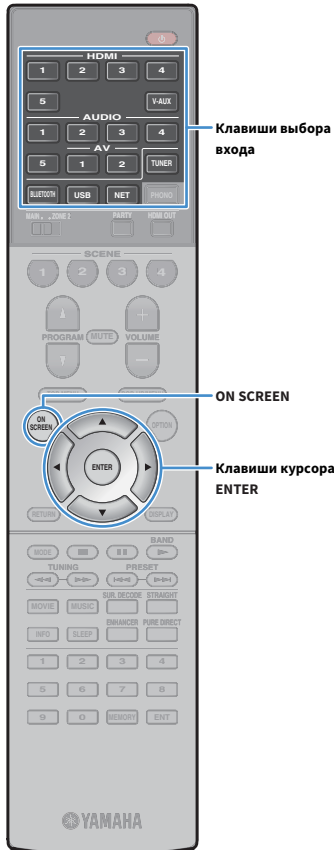

Воспроизведение музыки с запоминающего устройства USB

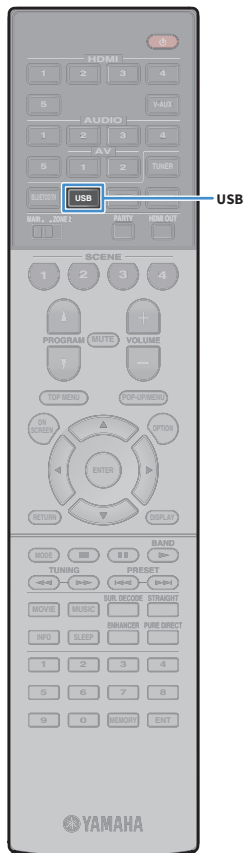

С помощью данного аппарата можно воспроизводить музыкальные файлы с запоминающего устройства USB.

Аппарат поддерживает запоминающие устройства USB большой емкости (в формате FAT 16 или FAT 32).



Боле подробные сведения о воспроизводимых форматах файлов см. в разделе “Поддерживаемые устройства и форматы файлов” (с.149).

Подключение запоминающего устройства USB

- 1 Подключите запоминающее устройство USB к гнезду USB.

Аппарат (вид спереди)

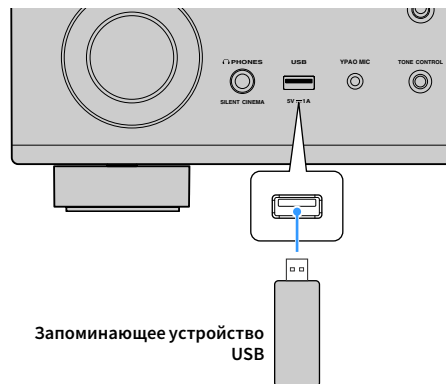

Запоминающее устройство USB



Если запоминающее устройство USB содержит много файлов, их загрузка может занять некоторое время. В этом случае на дисплее передней панели появится надпись “Loading...”.



- Остановите воспроизведение с запоминающего устройства USB перед его отключением от разъема USB.
- Подключите запоминающее устройство USB напрямую к гнезду USB аппарата. Не используйте удлинители.
- Аппарат не может заряжать устройства USB, когда он находится в режиме ожидания.

Воспроизведение содержимого запоминающего устройства USB

Для управления содержимым запоминающего устройства USB и запуска воспроизведения выполняйте следующие действия. Управление запоминающим устройством USB можно осуществлять с помощью меню, которое отображается на экране телевизора.

- 1 Нажмите USB, чтобы выбрать “USB” в качестве источника входного сигнала.

На телевизоре отобразится экран просмотра.



Если воспроизведение происходит на запоминающем устройстве USB, будет отображен экран воспроизведения.

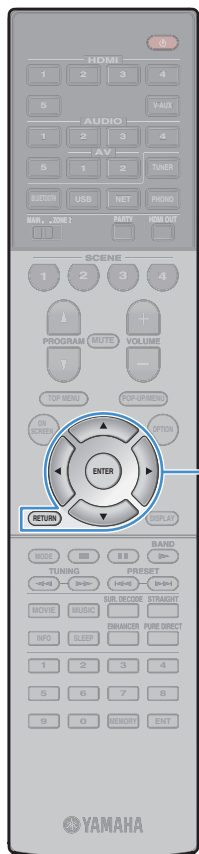

Клавиши управления меню
 Клавиши курсора
 ENTER
 RETURN

2 С помощью клавиш курсора выберите элемент и нажмите ENTER.

Если выбрана песня, начнется ее воспроизведение, и будет отображен экран воспроизведения.

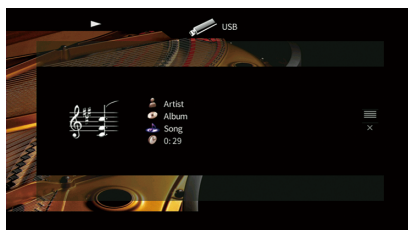

- Для возврата к предыдущему экрану нажмите RETURN.
- Для возврата к верхнему экрану во время операций с меню на экране просмотра, удерживайте RETURN.
- Файлы, которые не поддерживаются аппаратом, нельзя выбрать.
- При обнаружении аппаратом во время воспроизведения серии неподдерживаемых файлов (таких как изображения и скрытые файлы), воспроизведение автоматически останавливается.

■ Экран просмотра



1 Индикаторы статуса

Отображение текущих настроек для воспроизведения в случайном порядке или повторного воспроизведения (с.78) и состояния воспроизведения (например, воспроизведение/пауза).

2 Название списка

3 Список содержимого

Отображается список содержимого запоминающего устройства USB. С помощью клавиш курсора выберите элемент и нажмите ENTER, чтобы подтвердить выбор.

4 Номер текущего элемента/общее количество элементов

5 Меню управления

Нажмите клавишу курсора (▷), а затем используйте клавиши курсора (△/▽) для выбора элемента. Нажмите ENTER для подтверждения выбора.

Меню	Функция
1 страница вверх	Переход на следующую или предыдущую страницу списка.
1 страница вниз	
10 страниц вверх	Переход на 10 страниц вперед или назад.
10 страниц вниз	
Назад	Возврат в список верхнего уровня.
Текущее воспроизв.	Переход к экрану воспроизведения.
Закр. экран	Закрытие экранной индикации и отображение фона. Нажмите одну из клавиш управления меню, чтобы повторно отобразить ее.

■ Экран воспроизведения

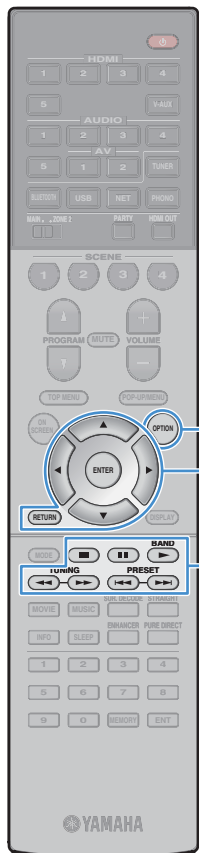

OPTION
Клавиши управления меню
Клавиши курсора
ENTER
RETURN

Клавиши управления внешним устройством

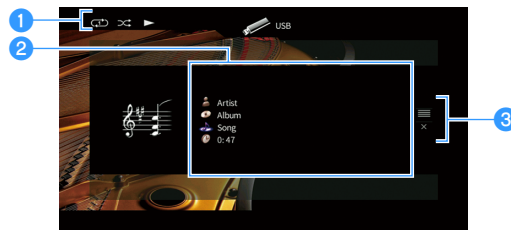

1 Индикаторы статуса

Отображение текущих настроек для воспроизведения в случайном порядке или повторного воспроизведения (с.78) и состояния воспроизведения (например, воспроизведение/пауза).

2 Информация о воспроизведении

Отображение имени исполнителя, названия альбома, названия песни и истекшего времени.

С помощью клавиш курсора выберите информацию, которую можно прокручивать.

3 Меню управления

Нажмите клавишу курсора (▷), а затем используйте клавиши курсора (△/▽) для выбора элемента. Нажмите ENTER для подтверждения выбора.

Меню	Функция
Просмотр	Переход к экрану просмотра.
Закр. экран	Закрытие экранной индикации и отображение фона. Нажмите одну из клавиш управления меню, чтобы повторно отобразить ее.



Вы можете использовать для управления воспроизведением клавиши управления внешним устройством (▶, ■, ■■, ◀◀, ▶▶) на пульте ДУ.

■ Настройки воспроизведения в случайном порядке/повторного воспроизведения

Можно настроить параметры воспроизведения в случайном порядке/повторного воспроизведения для содержимого запоминающего устройства USB.

- 1 Если в качестве источника входного сигнала выбран вариант “USB”, нажмите OPTION.
- 2 С помощью клавиш курсора выберите “Перемешать” (Shuffle) или “Повторение” (Repeat) и нажмите ENTER.



- Чтобы вернуться к предыдущему экрану во время выполнения операций с меню, нажмите RETURN.
- Текст в скобках обозначает индикацию на дисплее передней панели.

- 3 С помощью клавиш курсора (◀/▷) выберите настройку.

Элемент	Настройка	Функция
Перемешать (Shuffle)	Выкл. (Off)	Включение или выключение функции воспроизведения в случайном порядке.
	Вкл. (On)	Воспроизведение песен текущего альбома (папки) в произвольном порядке. На экране телевизора появится “⌘”.
Повторение (Repeat)	Выкл. (Off)	Выключение функции повторного воспроизведения.
	Одну (One)	Повторное воспроизведение текущей песни. На экране телевизора появится “↺”.
	Все (All)	Повторное воспроизведение всех песен в текущем альбоме (папке). На экране телевизора появится “↻”.

- 4 Для выхода из меню нажмите OPTION.

С помощью аппарата можно воспроизводить музыкальные файлы на компьютере или DLNA-совместимом сетевом хранилище данных.



- Для использования этой функции данный аппарат и ПК должны быть подключены к одному и тому же маршрутизатору (с.36). Вы можете проверить, правильно ли назначены устройству сетевые параметры (такие как IP-адрес и т.п.), в пункте “Сеть” (с.130) меню “Информация”.
- Звук может прерываться при использовании беспроводного сетевого подключения. В этом случае используйте проводное сетевое подключение.



Более подробные сведения о воспроизводимых форматах файлов см. в разделе “Поддерживаемые устройства и форматы файлов” (с.149).

Настройка совместного использования носителей

Для воспроизведения музыкальных файлов, хранящихся на ПК или DLNA-совместимом сетевом хранилище данных, необходимо настроить параметры совместного использования носителей на каждом музыкальном сервере.

■ ПК с установленной программой Windows Media Player

Процедура настройки может отличаться в зависимости от ПК и версии Windows Media Player (Следующая процедура представляет собой пример настройки для Windows Media Player 12).

- 1** Запустите Windows Media Player 12 на ПК.
- 2** Выберите “Stream”, а затем “Turn on media streaming”.
- 3** Нажмите “Turn on media streaming”.
- 4** Выберите “Allowed” из раскрывающегося списка рядом с названием модели аппарата.
- 5** Для выхода нажмите “OK”.

■ Сетевое хранилище данных или ПК с установленным другим серверным ПО DLNA

Настройте параметры совместного использования носителей в соответствии с инструкциями по эксплуатации устройства или ПО.

Воспроизведение музыкального контента на ПК

Для управления музыкальным контентом ПК и запуска воспроизведения выполняйте следующие действия.

Управление ПК/NAS можно осуществлять с помощью меню, которое отображается на экране телевизора.

- 1 Несколько раз нажмите кнопку NET для выбора “SERVER” в качестве источника входного сигнала.

На телевизоре отобразится экран просмотра.



Если на ПК выполняется воспроизведение музыкального файла, выбранного с аппарата, отобразится экран воспроизведения.

- 2 С помощью клавиш курсора выберите музыкальный сервер и нажмите ENTER.

- 3 С помощью клавиш курсора выберите элемент и нажмите ENTER.

Если выбрана песня, начнется ее воспроизведение, и будет отображен экран воспроизведения.

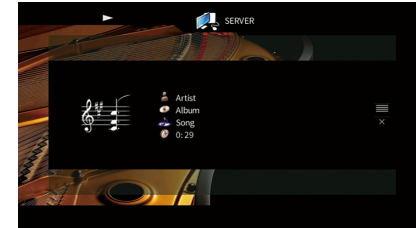

- Для возврата к предыдущему экрану нажмите RETURN.
- Для возврата к верхнему экрану во время операций с меню на экране просмотра, удерживайте RETURN.
- Файлы, которые не поддерживаются аппаратом, нельзя выбрать.
- При обнаружении аппаратом во время воспроизведения серии неподдерживаемых файлов (таких как изображения и скрытые файлы), воспроизведение автоматически останавливается.



■ Экран просмотра

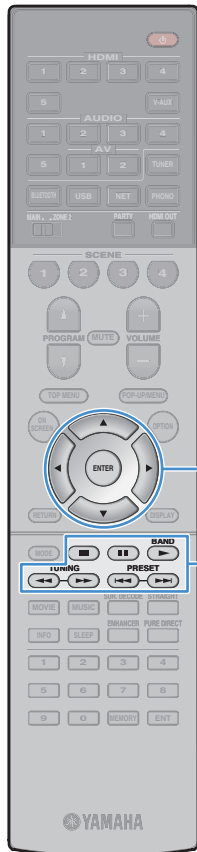

Клавиши управления меню
Клавиши курсора
ENTER

Клавиши управления внешним устройством

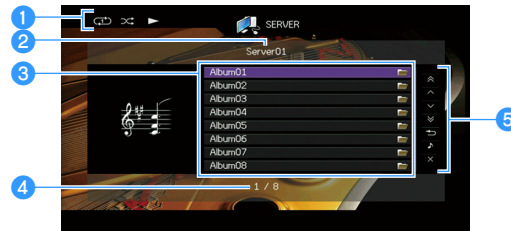

1 Индикаторы статуса

Отображение текущих настроек для воспроизведения в случайном порядке или повторного воспроизведения (с.82) и состояния воспроизведения (например, воспроизведение/пауза).

2 Название списка

3 Список содержимого

Отображается список содержимого ПК. С помощью клавиш курсора выберите элемент и нажмите ENTER, чтобы подтвердить выбор.

4 Номер текущего элемента/общее количество элементов

5 Меню управления

Нажмите клавишу курсора (▷), а затем используйте клавиши курсора (△/▽) для выбора элемента. Нажмите ENTER для подтверждения выбора.

Меню	Функция
1 страница вверх	Переход на следующую или предыдущую страницу списка.
1 страница вниз	
10 страниц вверх	Переход на 10 страниц вперед или назад.
10 страниц вниз	
Назад	Возврат в список верхнего уровня.
Текущее воспроизв.	Переход к экрану воспроизведения.
Закр. экран	Закрытие экранной индикации и отображение фона. Нажмите одну из клавиш управления меню, чтобы повторно отобразить ее.

■ Экран воспроизведения

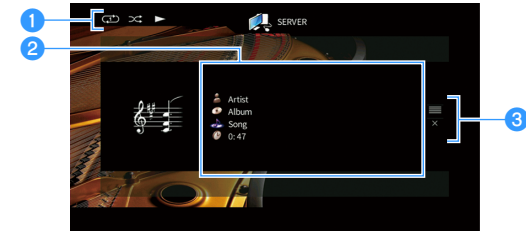

1 Индикаторы статуса

Отображение текущих настроек для воспроизведения в случайном порядке или повторного воспроизведения (с.82) и состояния воспроизведения (например, воспроизведение/пауза).

2 Информация о воспроизведении

Отображение имени исполнителя, названия альбома, названия песни и истекшего времени.

С помощью клавиш курсора выберите информацию, которую можно прокручивать.

3 Меню управления

Нажмите клавишу курсора (▷), а затем используйте клавиши курсора (△/▽) для выбора элемента. Нажмите ENTER для подтверждения выбора.

Меню	Функция
Просмотр	Переход к экрану просмотра.
Закр. экран	Закрытие экранной индикации и отображение фона. Нажмите одну из клавиш управления меню, чтобы повторно отобразить ее.



- Управление воспроизведением также может осуществляться с помощью клавиш управления внешним устройством на пульте ДУ (некоторые функции могут не работать в зависимости от ПК/NAS).
- Также можно использовать DLNA-совместимый Digital Media Controller (DMC) контроллер цифровых носителей для управления воспроизведением. Более подробные сведения см. в разделе "Контроль DMC" (с.103).

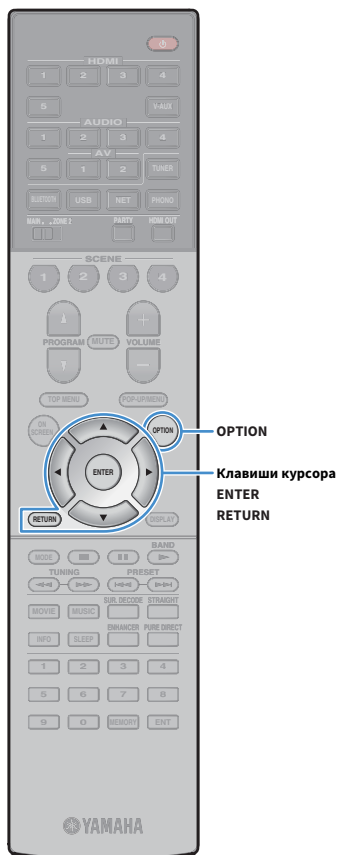

■ Настройки воспроизведения в случайном порядке/повторного воспроизведения

Можно настроить параметры воспроизведения в случайном порядке/повторного воспроизведения для музыки на ПК.



1 Если в качестве источника входного сигнала выбран вариант “SERVER”, нажмите OPTION.

2 С помощью клавиш курсора выберите “Перемешать” (Shuffle) или “Повторение” (Repeat) и нажмите ENTER.



- Чтобы вернуться к предыдущему экрану во время выполнения операций с меню, нажмите RETURN.
- Текст в скобках обозначает индикацию на дисплее передней панели.

3 С помощью клавиш курсора (</>) выберите настройку.

Элемент	Настройка	Функция
Перемешать (Shuffle)	Выкл. (Off)	Включение или выключение функции воспроизведения в случайном порядке.
	Вкл. (On)	Воспроизведение песен текущего альбома (папки) в произвольном порядке. На экране телевизора появится “  ”.
Повторение (Repeat)	Выкл. (Off)	Выключение функции повторного воспроизведения.
	Одну (One)	Повторное воспроизведение текущей песни. На экране телевизора появится “  ”.
	Все (All)	Повторное воспроизведение всех песен в текущем альбоме (папке). На экране телевизора появится “  ”.

4 Для выхода из меню нажмите OPTION.

Прослушивание интернет-радио

Прослушивание интернет-радиостанций возможно в любой точке мира.



- Для использования этой функции аппарат должен быть подключен к Интернету (с.36). Вы можете проверить, правильно ли назначены устройству сетевые параметры (такие как IP-адрес и т.п.), в пункте “Сеть” (с.130) меню “Информация”.
- Прием некоторых интернет-радиостанций может быть невозможен.
- В данном аппарате используется служба airable.Radio, airable представляет собой службу Tune In GmbH.
- Данная служба может быть отключена без уведомления.
- Названия папок изменяются в зависимости от языка.



Воспроизведение интернет-радиостанции

1 Несколько раз нажмите кнопку NET для выбора “NET RADIO” в качестве источника входного сигнала.

На телевизоре отобразится экран просмотра.

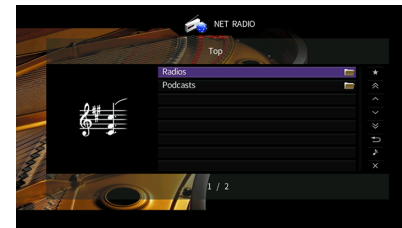

2 С помощью клавиш курсора выберите элемент и нажмите ENTER.

Если выбрана интернет-радиостанция, начнется ее воспроизведение, и будет отображен экран воспроизведения.

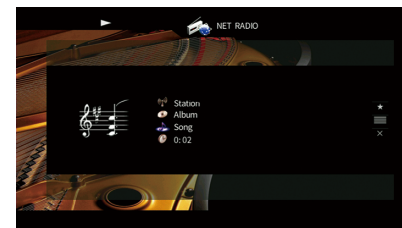

- Для возврата к предыдущему экрану нажмите RETURN.
- Для возврата к верхнему экрану во время операций с меню на экране просмотра, удерживайте RETURN.

■ Экран просмотра



Кнопки управления меню
Кнопки курсора
ENTER

Кнопки управления внешним устройством

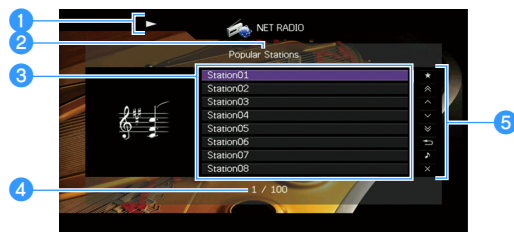

1 Индикатор воспроизведения

2 Название списка

3 Список содержимого

Отображается список содержимого интернет-радиостанции. С помощью клавиш курсора выберите элемент и нажмите ENTER, чтобы подтвердить выбор.

4 Номер текущего элемента/общее количество элементов

5 Меню управления

Нажмите клавишу курсора (▷), а затем используйте клавиши курсора (△/▽) для выбора элемента. Нажмите ENTER для подтверждения выбора.

Меню	Функция
Добав в Избранное (Удал. из Избран.)	Добавление радиостанции, выбранной в списке, в папку "Favorites", или удаление из нее (с.85).
1 страница вверх	Переход на следующую или предыдущую страницу списка.
1 страница вниз	
10 страниц вверх	Переход на 10 страниц вперед или назад.
10 страниц вниз	
Назад	Возврат в список верхнего уровня.
Текущее воспроизв.	Переход к экрану воспроизведения.
Закр. экран	Закрытие экранной индикации и отображение фона. Нажмите одну из клавиш управления меню, чтобы повторно отобразить ее.

■ Экран воспроизведения

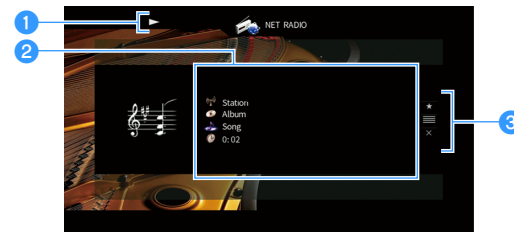

1 Индикатор воспроизведения

2 Информация о воспроизведении

Отображение названия станции, названия альбома, названия песни и истекшего времени.

С помощью клавиш курсора (△/▽) выберите информацию, которую можно прокручивать.

3 Меню управления

Нажмите клавишу курсора (▷), а затем используйте клавиши курсора (△/▽) для выбора элемента. Нажмите ENTER для подтверждения выбора.

Меню	Функция
Добав в Избранное	Добавление текущей радиостанции в папку "Favorites" (с.85).
Просмотр	Переход к экрану просмотра.
Закр. экран	Закрытие экранной индикации и отображение фона. Нажмите одну из клавиш управления меню, чтобы повторно отобразить ее.



- Для остановки воспроизведения также можно использовать клавишу управления внешним устройством (■) на пульте ДУ.
- В зависимости от станции некоторая информация может быть недоступна.

Сохранение избранных интернет-радиостанций (Favorites)

Сохранение интернет-радиостанций в папке “Favorites” позволяет осуществлять к ним быстрый доступ из папки “Favorites” на экране просмотра.



Вы также можете сохранить до 40 избранных элементов USB, Bluetooth и элементов сетевого контента в виде ярлыков (р.92).

■ Сохранение радиостанции на экране просмотра/воспроизведения

- 1 Выберите желаемую интернет-радиостанцию на экране просмотра или запустите ее воспроизведение для отображения экрана воспроизведения.
- 2 С помощью клавиши курсора (▷) выберите “Добав в Избранное” и нажмите ENTER.

Выбранная радиостанция добавляется в папку “Favorites”. Радиостанции, сохраненные в Избранном, отображаются с “★”.

Экран просмотра



Чтобы удалить станцию, которая сохранена в Избранном, выберите станцию, а затем выберите “Удал. из Избран.”.



Воспроизведение музыки с iTunes/iPhone с помощью AirPlay

Функция AirPlay позволяет воспроизводить музыку с iTunes/iPhone на данном аппарате через сеть.

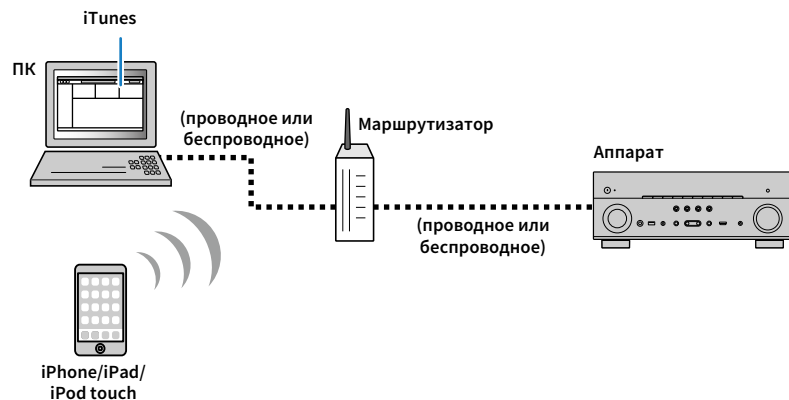

- Для использования этой функции данный аппарат и ПК или iPhone должны быть подключены к одному и тому же маршрутизатору. Вы можете проверить, правильно ли назначены устройству сетевые параметры (такие как IP-адрес и т.п.), в пункте “Сеть” (с.130) меню “Информация”.
- При использовании маршрутизатора с несколькими SSID доступ к аппарату может быть ограничен в зависимости от SSID, используемого для подключения. Подключите iPhone к SSID, который имеет доступ к аппарату.



- Подробнее о поддерживаемых устройствах iPhone см. в разделе “Поддерживаемые устройства и форматы файлов” (с.149).
- Вы можете ограничить доступ к аппарату с помощью пароля AirPlay (с.95).

Воспроизведение музыкального контента на iTunes/iPhone

Для воспроизведения на аппарате музыки с iTunes/iPhone выполните следующие действия.

1 Включите аппарат, запустите на ПК приложение iTunes или откройте экран воспроизведения на iPhone.

Если iTunes/iPhone распознает аппарат, появится значок AirPlay.

iOS 10 (пример)

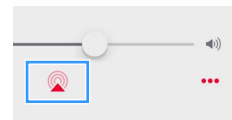

iOS 9 (пример)

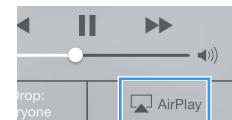

iTunes (пример)



Если значок не появляется, проверьте правильность подключения ПК/iPhone к маршрутизатору.

2 В iTunes/iPhone выберите значок AirPlay и укажите устройство (сетевое имя устройства) в качестве устройства для вывода звука.

3 Выберите песню и включите воспроизведение.

Аппарат автоматически выбирает “AirPlay” в качестве источника входного сигнала и начинает воспроизведение.

На телевизоре отобразится экран воспроизведения.



Список воспроизведения доступен только в том случае, если телевизор подключен к аппарату через интерфейс HDMI.



- Вы можете настроить аппарат на автоматическое включение при начале воспроизведения на iTunes или iPhone путем установки для параметра “Сеть режим ожидания” (с.121) в меню “Настройка” значения “Вкл.”.
- Можно редактировать сетевое имя (имя аппарата в сети), отображаемое на iTunes/iPhone, используя параметр “Название сети” (с.122) в меню “Настройка”.
- Регулировать громкость воспроизведения аппарата можно через iTunes/iPhone. Чтобы отключить управление громкостью с iTunes/iPhone, задайте для параметра “Взаимоблок. громкости” (с.103) в меню “Вход” значение “Выкл.”.

Предупреждение

При использовании органов управления iTunes/iPhone для регулировки громкости громкость воспроизведения может оказаться неожиданно высокой. Это может привести к повреждению аппарата или колонок. Если громкость внезапно возрастет во время воспроизведения, немедленно остановите воспроизведение на iTunes/iPhone.



Кнопки управления меню
Кнопки курсора
ENTER

Кнопки управления внешним устройством

Экран воспроизведения

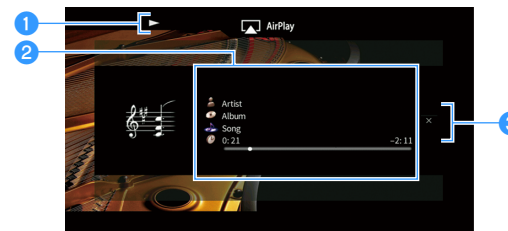

1 Индикатор воспроизведения

2 Информация о воспроизведении

Отображаются имя исполнителя, название альбома, песня и прошедшее/оставшееся время.

С помощью клавиш курсора (Δ/∇) выберите информацию, которую можно прокручивать.

3 Меню управления

С помощью клавиши курсора (\triangleright) выберите элемент. Нажмите ENTER для подтверждения выбора.

Меню	Функция
Закр. экран	Закрытие экранной индикации и отображение фона. Нажмите одну из клавиш управления меню, чтобы повторно отобразить ее.



Вы можете использовать для управления воспроизведением клавиши управления внешним устройством (\blacktriangleright , \blacksquare , \blacksquare , \blacktriangleleft , \blacktriangleright) на пульте ДУ.

Воспроизведение музыки в нескольких комнатах (нескольких зонах)

Функция нескольких зон позволяет воспроизводить различные источники входного сигнала в комнате, где установлен аппарат (основная зона), и в другой комнате (например, Zone2).

Например, когда один человек смотрит телевизор в гостиной (основная зона), другой может слушать радио в кабинете (Zone2).

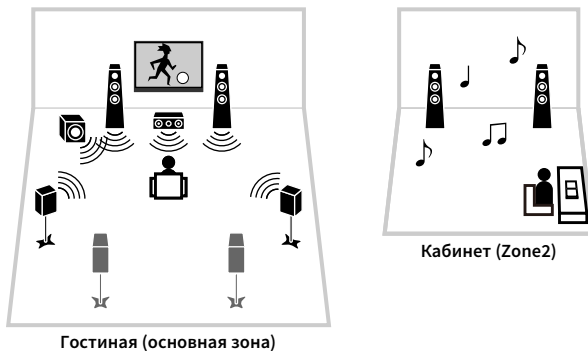

Источники цифрового и аналогового аудиосигнала (включая FM/AM/DAV-радио), и Bluetooth, USB и сетевые источники можно выводить на Zone2. Для прослушивания воспроизведения на внешнем устройстве в Zone2 необходимо подключить устройство к гнездам AUDIO (AV 1-2 или гнездам AUDIO 1-5) аппарата. Режим вечеринки (с.91) позволяет воспроизводить тот же самый аудиосигнал, который воспроизводится в основной зоне, как Zone2, независимо от типа входного аудиосигнала.

Подготовка Zone2

Подключите к аппарату устройство, которое будет использоваться в Zone2. Способ подключения зависит от используемого усилителя (аппарат или внешний усилитель).

Предупреждение

- Перед подключением колонок или внешнего усилителя отключите от розетки переменного тока силовой кабель аппарата.
- Убедитесь в том, что оголенные провода кабеля колонки не соприкасаются между собой и не контактируют с металлическими деталями аппарата. Это может привести к повреждению аппарата или колонок. В случае короткого замыкания цепи кабеля колонки при включении аппарата на дисплее передней панели появится сообщение "Check SP Wires".

Использование внутреннего усилителя аппарата

С помощью кабеля подключите к аппарату колонки, размещенные в Zone2. Более подробные сведения см. в разделе "Подключение колонок Зоны2" (с.27).

Использование внешнего усилителя

Подключите к аппарату внешний усилитель, размещенный в Zone2, с помощью штекерного стереокабеля.

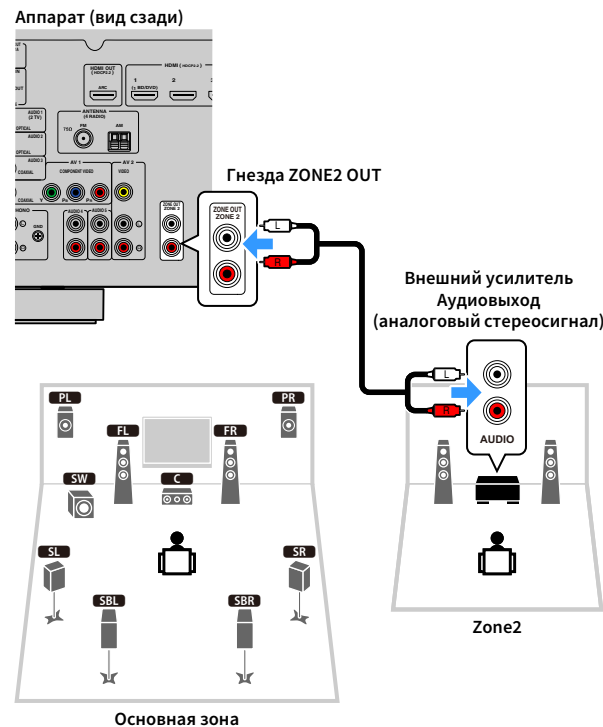

С помощью аппарата можно настраивать громкость для выходного сигнала Зоны2. При использовании внешнего усилителя с управлением громкостью установите "Громкость" (с.124) в меню "Настройка" в положение "Фиксиров.".

■ Управление аппаратом из Zone2 (удаленное подключение)

Можно управлять аппаратом или внешними устройствами из зоны Zone2 с помощью пульта ДУ, прилагаемого к каждому устройству, если подключить приемник/передатчик инфракрасного сигнала к гнездам REMOTE IN/OUT аппарата.

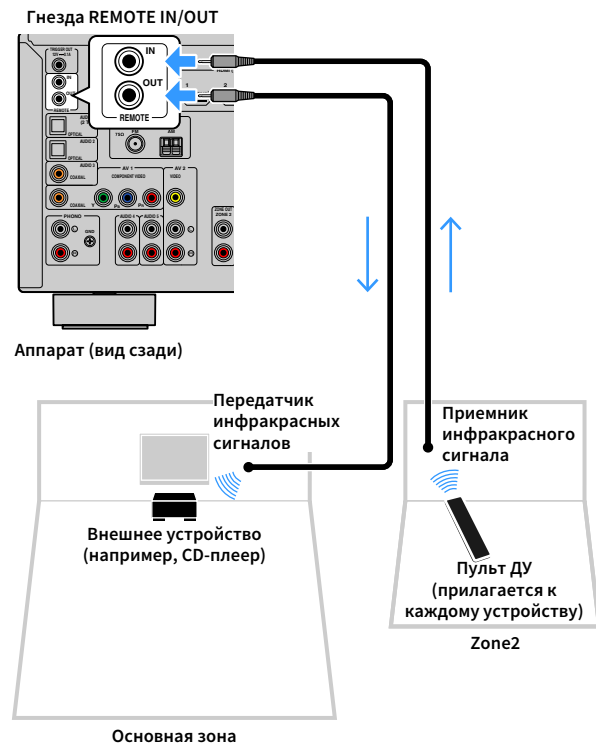

Удаленные соединения между устройствами Yamaha

Если используются устройства Yamaha, которые, как и данный аппарат, поддерживают удаленные подключения, передатчик инфракрасных сигналов не требуется. Сигналы пульта ДУ можно передавать, соединив гнезда REMOTE IN/OUT с помощью монофонических аналоговых мини-кабелей и используя приемник инфракрасных сигналов.

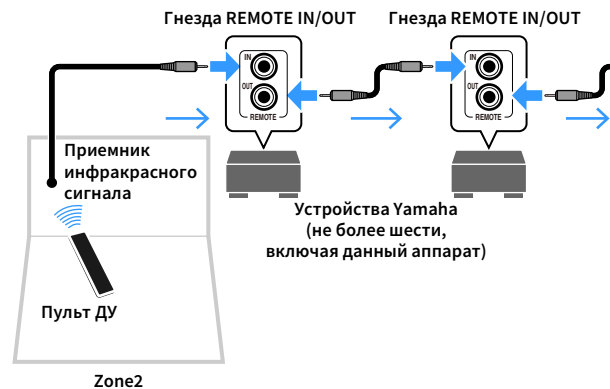

Управление Zone2

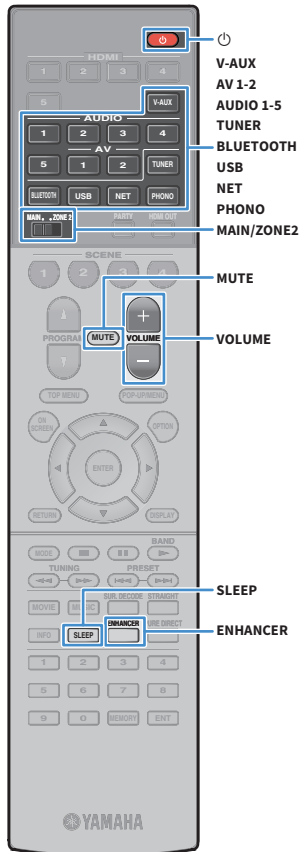

1 Установите для параметра MAIN/ZONE2 значение “ZONE2”.

2 Нажмите  (питание ресивера).

При каждом нажатии этой кнопки происходит включение или выключение вывода Zone2.

Когда включен вывод Zone2, на дисплее передней панели загорается надпись “ZONE2”.

3 Выберите источник входного сигнала с помощью следующих клавиш.

AV 1-2: Гнезда AV 1-2 (AUDIO)

AUDIO 1-5: Гнезда AUDIO 1-5

TUNER: FM/AM-радио (кроме моделей для Австралии и России) или DAB/FM-радио (модели для Австралии и России)

BLUETOOTH: Подключение Bluetooth (аппарат используется в качестве приемника Bluetooth)

USB: Гнездо USB (на передней панели)

NET: Источники NETWORK (нажимайте до тех пор, пока не будет выбран нужный сетевой источник)

V-AUX: Гнезда VIDEO AUX (AUDIO) (на передней панели)

PHONO: Гнезда PHONO



Выбирать источники Bluetooth, USB-источники и сетевые источники отдельно для каждой зоны нельзя. Например, если выбрать значение “SERVER” для параметра Zone2, когда для основной зоны выбрано значение “USB”, то источник входного сигнала для основной зоны также переключится на “SERVER”.

4 Начните воспроизведение на внешнем устройстве или выберите радиостанцию.

См. инструкцию по эксплуатации внешнего устройства.

Для получения подробной информации о следующих операциях см. соответствующие страницы.

- Прослушивание FM/AM-радио (кроме моделей для Австралии и России) (с.63)
- Прослушивание DAB-радио (модели для Австралии и России) (с.66)
- Прослушивание FM-радио (модели для Австралии и России) (с.70)
- Воспроизведение музыки с помощью Bluetooth (с.74)
- Воспроизведение музыки с запоминающего устройства USB (с.76)
- Воспроизведение музыки, хранящейся на медиа-серверах (ПК/NAS) (с.79)
- Прослушивание интернет-радио (с.83)
- Воспроизведение музыки с iTunes/iPhone с помощью AirPlay (с.86)



- Управление с экрана недоступно для Zone2. Используйте дисплей передней панели или веб-управление (с.93) для управления Zone2.
- Значение AirPlay доступно для Zone2, только когда воспроизведение AirPlay выполняется в основной зоне.

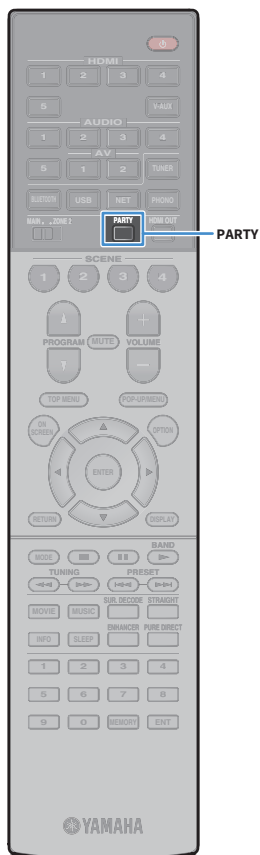

- Для установки таймера сна (120 мин., 90 мин., 60 мин., 30 мин, выключено) нажмите повторно SLEEP. Вывод Zone2 будет выключен через заданный период времени.
- Для настройки громкости Zone2 нажимайте VOLUME или MUTE (при использовании внутреннего усилителя аппарата).
- Для включения функции Compressed Music Enhancer (с.62) нажмите ENHANCER.
- Источник входного сигнала Zone2 автоматически переключится вместе с источником входного сигнала, выбранным в основной зоне, при выборе значения “Main Zone Sync” в качестве источника входного сигнала для Zone2 с помощью веб-управления (с.93) или AV CONTROLLER (с.8).
- Для воспроизведения аудиосигнала DSD в Zone2 выберите значение “Main Zone Sync” в качестве источника входного сигнала для Zone2 или используйте режим вечеринки (с.91).
- В зависимости от настройки “Клавиша дистанционного управления PROGRAM” (с.126), клавиша PROGRAM также может быть доступна в Zone2.

Предупреждение

- Чтобы избежать неожиданного шума, никогда не воспроизводите диски DTS-CD в Zone2.

■ Прослушивание одних и тех же источников в нескольких зонах (режим вечеринки)

Режим вечеринки позволяет слушать в Zone2 ту же музыку, что и в основной зоне. В режиме вечеринки для всех зон автоматически выбирается стереовоспроизведение. Используйте эту функцию, если нужно воспроизвести музыку основной зоны в качестве фоновой музыки во время домашней вечеринки.

1 Нажмите кнопку PARTY.

При каждом нажатии этой клавиши включается или выключается режим вечеринки.

Когда режим вечеринки включен, на дисплее передней панели загорается индикатор “PARTY”.



Если режим вечеринки не работает в Zone2, установите “Режим вечеринки” (с.125) в меню “Настройка” в положение “Вкл.” (по умолчанию).

Сохранение избранных элементов (ярлык)

Вы можете сохранить до 40 избранных элементов USB, Bluetooth и элементов сетевого контента в виде ярлыков и иметь к ним прямой доступ путем выбора номера ярлыка.



- Вы также можете воспользоваться функцией “Favorites” для сохранения Интернет-радиостанций.
- Для Bluetooth и AirPlay будет сохранен только источник входного сигнала. Отдельные элементы содержимого сохранить невозможно.

Сохранение элемента

Выберите желаемый элемент и сохраните его в виде ярлыка с номером.

- 1 Воспроизведите песню или радиостанцию, которую необходимо сохранить.
- 2 Нажмите кнопку MEMORY.



Номер ярлыка (мигает)



Для изменения номера ярлыка, которому соответствует сохраняемый элемент, с помощью цифровых клавиш выберите номер ярлыка после шага 2.



“Empty” (не используется) или сохраненный в данный момент

- 3 Для подтверждения сохранения нажмите кнопку MEMORY.

Вызов сохраненного элемента

Для вызова сохраненного элемента выберите номер ярлыка.

- 1 Нажмите кнопку BLUETOOTH, NET или USB.
- 2 С помощью цифровых клавиш введите номер ярлыка (от 01 до 40).

Можно также использовать кнопку PRESET на передней панели, чтобы выбрать ярлык.



- “No Presets” отображается, если сохраненные элементы отсутствуют.
- “Empty” отображается, если введенный номер предустановленной станции не используется.
- Сохраненный элемент невозможно вызвать в следующих случаях.
 - Запоминающее устройство USB, содержащее сохраненный элемент, не подключено к данному аппарату.
 - ПК, содержащий сохраненный элемент, выключен или не подключен к сети.
 - Сохраненное содержимое сети временно недоступно или повреждено.
 - Сохраненный элемент (файл) удален или перемещен в другое место.
 - Не удастся установить подключение BLUETOOTH.
- При сохранении музыкальных файлов, хранящихся на запоминающем устройстве USB или ПК, данный аппарат запоминает относительное положение музыкальных файлов в папке. В случае добавления в папку или удаления из папки данный элемент может не осуществлять вызов музыкального файла. В таких случаях необходимо сохранить элементы повторно.
- Сохраненный контент (песни и Интернет-радиостанции) может отображаться в виде списка и легко вызываться с помощью MusicCast CONTROLLER (с.54) на мобильном устройстве.

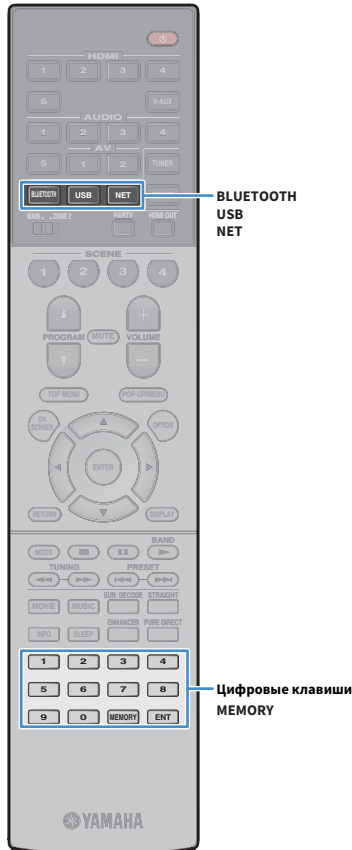

Управление аппаратом с помощью веб-браузера (веб-управление)

Управлять аппаратом можно с помощью отображаемого в веб-браузере экрана управления.

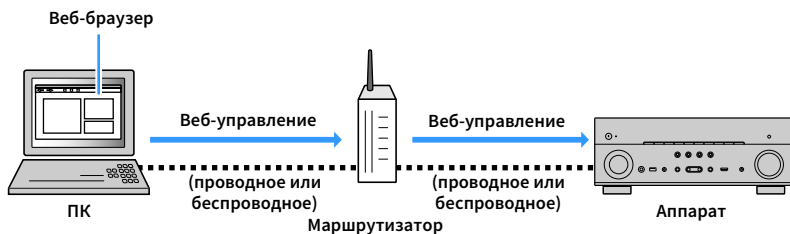

- Для использования этой функции данный аппарат и ПК должны быть подключены к одному и тому же маршрутизатору.
- Некоторые программы защиты данных, установленные на ПК, могут блокировать доступ аппарата к ПК. В таких случаях выполните надлежащую настройку программ защиты данных.
- Установите для параметра "Network Standby" (с.95) значение "On", чтобы отобразить экран управления или включить аппарат с помощью функции веб-управления, когда он находится в режиме ожидания.
- Рекомендуется использовать один из следующих веб-браузеров.
 - Internet Explorer 11.x
 - Safari 9.x

1 Запустите веб-браузер.

2 Введите IP-адрес аппарата в адресной строке веб-браузера.

(Пример)

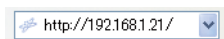

- IP-адрес аппарата можно проверить в пункте "Сеть" (с.130) меню "Информация".
- Можно создать закладку для IP-адреса в браузере или создать ссылку (с.95) для быстрого доступа к экрану управления в веб-браузере в будущем. Однако, если используется сервер DHCP, IP-адрес аппарата может меняться каждый раз при его включении.
- Если включен фильтр MAC-адресов (с.122), необходимо указать MAC-адрес компьютера, чтобы разрешить доступ компьютера к аппарату. Сведения о проверке MAC-адреса компьютера см. в инструкции по эксплуатации.
- С помощью разработанного для смартфонов и планшетов приложения "AV CONTROLLER" можно управлять аппаратом, используя iPhone, iPad, iPod touch или устройство на платформе Android (с.8).

Экран главного меню

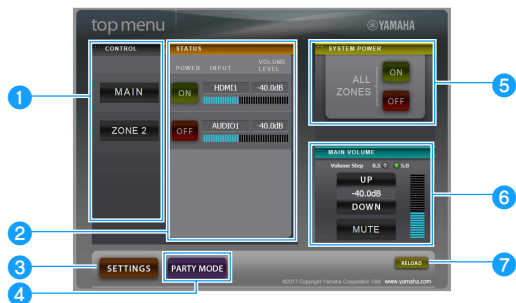

1 CONTROL

Переход к экрану управления для выбранной зоны.

2 STATUS

Включение и выключение питания для каждой зоны или отображение источника входного сигнала и уровня громкости, заданного для каждой зоны.

3 SETTINGS

Переход к экрану настройки.

4 PARTY MODE

Включение и выключение режима вечеринки (с.91).

5 SYSTEM POWER

Включение и выключение питания для всех зон.

6 MAIN VOLUME

Регулировка громкости или приглушение выводимого звука для основной зоны. Также можно выбрать шаг регулировки громкости.

7 RELOAD

Повторная загрузка текущего состояния аппарата.

Экран управления



1 PLAY INFO

Выбор источника входного сигнала или управление воспроизведением для выбранной зоны.

2 TOP MENU

Переход к экрану главного меню.

3 SCENE

Выбор сцены для выбранной зоны.

4 POWER

Включение и выключение питания для выбранной зоны.

5 VOLUME

Регулировка громкости или приглушение выводимого звука для выбранной зоны. Также можно выбрать шаг регулировки громкости.

6 RELOAD

Повторная загрузка текущего состояния аппарата.



Функция регулировки громкости в нескольких зонах недоступна, если используется внешний усилитель.

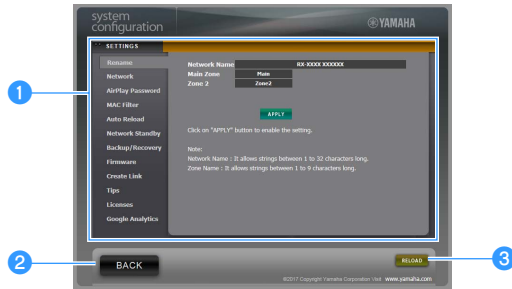

1 Rename

Позволяет редактировать сетевое имя (имя аппарата в сети) (с.122) или имя каждой зоны (с.124). Нажмите “APPLY”, чтобы применить изменения к аппарату.

Network

Позволяет выбрать способ сетевого подключения (с.121) или настроить сетевые параметры (такие как IP-адрес) (с.121). Нажмите “APPLY”, чтобы применить изменения к аппарату.

AirPlay Password

Позволяет задать пароль, чтобы ограничить доступ к аппарату через AirPlay (с.86). Нажмите “APPLY”, чтобы применить изменения к аппарату.

MAC Filter

Позволяет установить фильтр MAC-адреса (с.122) для ограничения доступа к аппарату со стороны сетевых устройств. Нажмите “APPLY”, чтобы применить изменения к аппарату.

Auto Reload

Включение и выключение автоматической перезагрузки. Если параметр “Auto Reload” имеет значение “On” (включен), экран управления веб-браузера выполняет повторную загрузку состояния аппарата каждые 5 секунд.

Network Standby

Включение и выключение функции режима ожидания сети (с.121).

Backup/Recovery

Позволяет создавать резервную копию настроек аппарата на ПК или восстанавливать настройки с помощью резервной копии.

Firmware

Позволяет обновлять встроенное программное обеспечение аппарата с помощью встроенного программного обеспечения, загруженного на ПК.

Выполните инструкции на экране, чтобы начать обновление встроенного программного обеспечения.

Create Link

Позволяет создавать ссылку на желаемый экран управления.

Tips

Отображение полезных советов по использованию функции веб-управления.

Licenses

Отображение лицензий на программное обеспечение, используемое в аппарате.

Google Analytics

Отображение пояснения о сборе данных службой Google Analytics. Сбор данных можно включить и выключить в любой момент.

2 BACK

Переход к экрану главного меню.

3 RELOAD

Повторная загрузка текущего состояния аппарата.

Примечание

- При изменении сетевых настроек может потребоваться перезапуск веб-браузера или повторное получение доступа к аппарату.
- При использовании фильтра MAC-адресов проверьте правильность указанных MAC-адресов сетевых устройств. В противном случае аппарат будет недоступен с сетевых устройств, таких как ПК или другие внешние устройства.
- Не используйте аппарат во время процесса восстановления, поскольку это может привести к некорректному восстановлению настроек. После завершения процесса восстановления нажмите “OK”, чтобы перевести аппарат в режим ожидания.
- Резервная копия не содержит информации о пользователе (учетная запись пользователя и пароль) или сведений об аппарате (MAC-адрес и IP-адрес).
- Некоторые символы, вводимые с помощью ПК, могут отображаться некорректно на аппарате.

Просмотр текущего статуса

Вы можете просматривать текущий статус (выбранный в данный момент входной сигнал или программу DSP) на дисплее передней панели телевизора.

Переключение информации на дисплее передней панели

- 1 Нажимайте повторно INFO для выбора между различными отображаемыми элементами.



Название элемента

Примерно через 3 секунды после выбора отображаемого элемента появится соответствующая информация.



Информация



Доступные элементы меню меняются в зависимости от выбранного источника входного сигнала. Кроме того, отображаемый элемент может быть отдельно применен к каждому источнику входного сигнала.

Текущий источник входного сигнала	Элемент
HDMI 1-5	
VIDEO AUX	Input (Название источника входного сигнала), DSP
AV 1-2	Program (название режима звучания), Audio Decoder (название декодера*)
AUDIO 1-5	
PHONO	
TUNER (AM/FM)	Frequency (частота), DSP Program (название режима звучания), Audio Decoder (название декодера*) * (Только модели для России) Данные Radio Data System также доступны, когда аппарат настроен на радиостанцию Radio Data System (с.72).
TUNER (DAB)	См. "Отображение данных DAB" (с.68) для получения подробной информации.

Текущий источник входного сигнала	Элемент
Bluetooth	Song (название песни), Artist (имя исполнителя), Album (название альбома), DSP Program (название режима звучания), Audio Decoder (имя декодера*)
USB	
SERVER	Song (название песни), Artist (имя исполнителя), Album (название альбома), DSP Program (название режима звучания), Audio Decoder (имя декодера*), IP-адрес, MAC-адрес сети Ethernet, MAC-адрес сети Wi-Fi
AirPlay	
NET RADIO	Song (название песни), Album (название альбома), Station (название станции), DSP Program (название режима звучания), Audio Decoder (имя декодера*), IP-адрес, MAC-адрес сети Ethernet, MAC-адрес сети Wi-Fi
MusicCast Link	DSP Program (название режима звучания), Audio Decoder (имя декодера*), IP-адрес, MAC-адрес сети Ethernet, MAC-адрес сети Wi-Fi

* Отображается название активного в настоящее время аудиодекодера. При отсутствии активного декодера отображается надпись "Decoder Off".

Просмотр информации о состоянии аппарата на телевизоре

- 1 Нажмите кнопку DISPLAY.

На экране телевизора отображается следующая информация.

Состояние источника входного сигнала/режима вечеринки Статус Compressed Music Enhancer Громкость/Статус Громкость YPAO

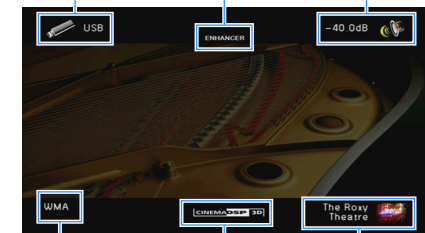

Аудиоформат/Декодер Статус CINEMA DSP Режим звучания

- 2 Чтобы закрыть информационный дисплей, нажмите DISPLAY.

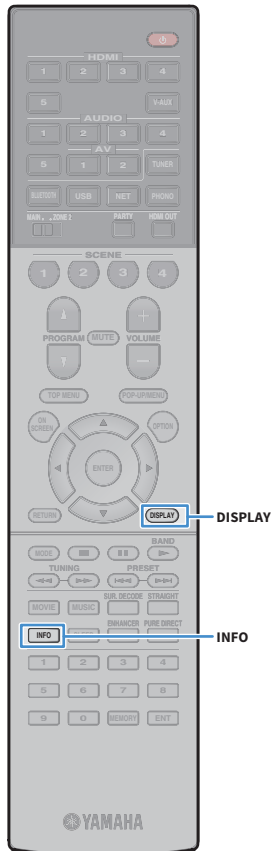

Настройка параметров воспроизведения для различных источников воспроизведения (меню Опция)

Можно настроить отдельные параметры воспроизведения для различных источников воспроизведения. Это меню доступно на передней панели (или на экране телевизора), благодаря чему можно легко настраивать параметры во время воспроизведения.

1 Нажмите кнопку OPTION.

Дисплей передней панели



Экран телевизора

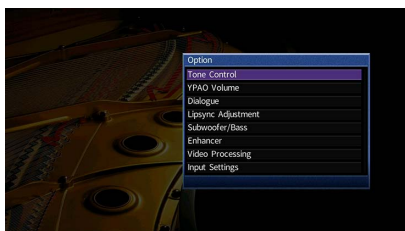

2 С помощью клавиш курсора выберите элемент и нажмите ENTER.



Чтобы вернуться к предыдущему экрану во время выполнения операций с меню, нажмите RETURN.

3 С помощью клавиш курсора (</>) выберите настройку.

4 Для выхода из меню нажмите OPTION.

Элементы меню Опция



- Доступные элементы меню меняются в зависимости от выбранного источника входного сигнала.
- Текст в скобках обозначает индикацию на дисплее передней панели.
- Настройки по умолчанию подчеркнуты.

Элемент	Функция	Стр.	
Регулировка тона (Tone Control)	Регулировка отдельно уровня высокочастотного и низкочастотного диапазона.	98	
Громкость YPAO (YPAO Volume)	Громкость YPAO (YPAO Vol.)	Включение/выключение Громкость YPAO.	98
	Adaptive DRC (A.DRC)	Определяет, регулируется ли динамический диапазон автоматически (от максимального до минимального) совместно с регулировкой громкости.	98
Диалог (Dialog)	Громкость диалога (Dialog Lvl)	Регулировка громкости звуков диалога.	98
	DTS Dialogue Control (DTS Dialog)	Регулировка громкости звука диалогов для контента DTS:X.	99
	Dialogue Lift (Dialog Lift)	Регулировка кажущейся высоты звуков диалога.	99
Синхрониз. Настройка (Lipsync Adj.)	Регулировка задержки между выводом видеосигнала и аудиосигнала.	99	
Сабвуфер/Басы (Subwoofer/Bass)	Уровень сабвуфера (SW.Trim)	Точная регулировка громкости сабвуфера.	99
	Сверхниз. част. (Extra Bass)	Включение/выключение Сверхниз. част..	99
Music Enhancer (Enhancer)	Включение/выключение Compressed Music Enhancer.	99	
Обработка видео (Video Process.)	Включение/выключение настроек обработки видеосигнала, установленных в меню "Настройка".	100	
Настройки ввода (Input Settings)	Уровень входа (In.Trim)	Корректировка разницы в громкости между источниками входного сигнала.	100
	Видеовыход (V.Out)	Выбор видеосигнала, который будет выводиться вместе с выбранным источником аудио.	100
Режим FM (FM Mode)	Переключение между стереофоническим и монофоническим приемом для FM-станций.	100	
Init Scan (Init Scan)	(Только модели для Австралии и России) Выполнение начального сканирования для приема DAB-радио.	66	
Tune AID (Tune AID)	(Только модели для Австралии и России) Проверка мощности принимаемого сигнала на каждом помеченном канале DAB.	69	

Элемент	Функция	Стр.
Перемешать (Shuffle)	Настройка параметров воспроизведения в случайном порядке для запоминающего устройства USB (с.78) или медиа-сервера (с.82).	—
Повторение (Repeat)	Настройка параметров повторного воспроизведения для запоминающего устройства USB (с.78) или медиа-сервера (с.82).	—

■ Регулировка тона (Tone Control)

Регулировка отдельно уровня высокочастотного (Высокие частоты) и низкочастотного диапазона (Басы).

Возможные значения

Высокие частоты (Treble), Басы (Bass)

Диапазон настр.

От -6,0 дБ до 0,0 дБ до +6,0 дБ, *с шагом 0,5 дБ



- При установке значения 0,0 дБ для “Высокие частоты” и “Басы” появится “Обход”.
- Если установить предельное значение, звук может не соответствовать звуку, выводящемуся через другие каналы.

Регулировка с помощью элементов управления на передней панели

- 1 Нажмите TONE CONTROL для выбора “Treble” или “Bass”.
- 2 Нажмите PROGRAM, чтобы выполнить регулировку.

■ Громкость УРАО (УРАО Volume)

Включение/выключение Громкость УРАО или Adaptive DRC.

Громкость УРАО (УРАО Vol.)

Включение/выключение Громкость УРАО. Если функция Громкость УРАО включена, то уровни высоких и низких частот регулируются автоматически в соответствии с громкостью, что позволяет наслаждаться естественным звучанием даже при низком уровне громкости.

Настройки

Выкл. (Off)	Выключение Громкость УРАО.
Вкл. (On)	Включение Громкость УРАО.



- Функция Громкость УРАО работает эффективно после сохранения результатов измерения “Автоматическая настройка” (с.41).
- Рекомендуется включить функцию Громкость УРАО и Adaptive DRC при низком уровне громкости во время прослушивания или в ночное время.

Adaptive DRC (A.DRC)

Определяет, регулируется ли динамический диапазон автоматически (от максимального до минимального) совместно с регулировкой уровня громкости. Если для этого параметра установить значение “Вкл.”, его можно использовать для воспроизведения звука с низким уровнем громкости ночью.

Настройки

Выкл. (Off)	Отсутствие автоматической регулировки динамического диапазона.
Вкл. (On)	Автоматическая регулировка динамического диапазона, если функция Громкость УРАО включена.

Если выбрано значение “Вкл.”, динамический диапазон при низкой громкости сужается, а при высокой — расширяется.

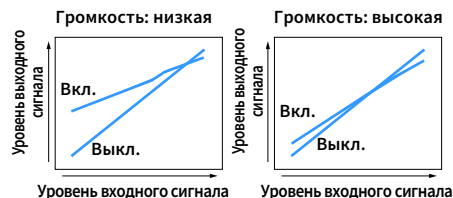

■ Диалог (Dialog)

Регулировка громкости или кажущейся высоты звучания диалога.

Громкость диалога (Dialog Lvl)

Регулировка громкости звуков диалога. Если звуки диалога слышны нечетко, можно повысить их громкость, увеличивая это значение.

Диапазон настр.

От 0 до 3



Данная настройка недоступна при воспроизведении контента DTS:X или во время работы декодера Dolby Surround или Neural:X.

DTS Dialogue Control (DTS Dialog)

Регулировка громкости звука диалогов для контента DTS:X.

Диапазон настр.

От 0 до 6



Данная настройка доступна только при воспроизведении контента DTS:X, поддерживающего функцию DTS Dialogue Control.

Dialogue Lift (Dialog Lift)

Регулировка кажущейся высоты звуков диалога. Если диалог звучит так, как будто его источник находится под экраном телевизора, можно поднять его кажущуюся высоту, увеличивая этот параметр.



Эта настройка доступна только при выполнении одного из следующих условий.

- При использовании колонок присутствия выбрана одна из звуковых программ (за исключением 2ch Stereo и 7ch Stereo).
- Virtual Presence Speaker (VPS) (с.58) работает.
(В зависимости от положения, диалоги, воспроизводимые колонками окружающего звучания, могут быть не слышны.)

Диапазон настр.

От 0 до 5 (Чем больше значение, тем выше положение)

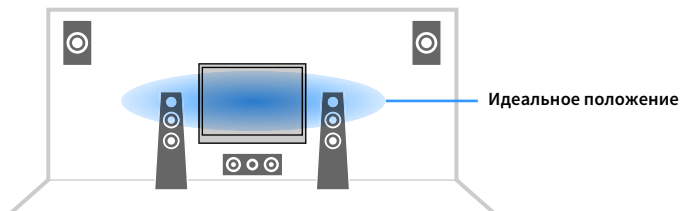

Синхрониз. Настройка (Lipsync Adj.)

Регулировка задержки между выводом видеосигнала и аудиосигнала.

Диапазон настр.

От 0 мс до 500 мс (с шагом 1 мс)



Данная настройка недоступна, если для параметра “Включение задержки” (с.116) в меню “Настройка” установлено значение “Вкл.” (по умолчанию).

Сабвуфер/Басы (Subwoofer/Bass)

Регулировка громкости сабвуфера или уровня низких частот.

Уровень сабвуфера (SW.Trim)

Точная регулировка громкости сабвуфера.

Диапазон настр.

От -6,0 дБ до 0,0 дБ до +6,0 дБ (с шагом 0,5 дБ)

Сверхниз. част. (Extra Bass)

Включение/выключение Extra Bass. Если функция Extra Bass включена, можно наслаждаться улучшенным звучанием низких частот независимо от размера фронтальных колонок и наличия или отсутствия сабвуфера.

Настройки

Выкл. (Off)	Выключение Сверхниз. част..
Вкл. (On)	Включение Сверхниз. част..

Music Enhancer (Enhancer)

Включение/выключение Compressed Music Enhancer (с.62).



- Данная настройка применяется отдельно к каждому источнику входного сигнала.
- Можно также использовать кнопку ENHANCER на пульте ДУ для включения и выключения Compressed Music Enhancer (с.62).

Настройки

Выкл. (Off)	Выключение Compressed Music Enhancer.
Вкл. (On)	Включение Compressed Music Enhancer.

■ Обработка видео (Video Process.)

Включение/выключение настроек обработки видеосигнала (разрешение и формат кадра), установленных в пункте “Обработка” (с.118) в меню “Настройка”.

Настройки

<u>Прямой (Direct)</u>	Отключение обработки видеосигнала.
Обработка (Processing)	Включение обработки видеосигнала.

■ Настройки ввода (Input Settings)

Конфигурация настроек ввода.



Данная настройка применяется отдельно к каждому источнику входного сигнала.

Уровень входа (In.Trim)

Корректировка разницы в громкости между источниками входного сигнала. Если вас не устраивает разница в громкости перед переключением между источниками входного сигнала, вы можете откорректировать ее с помощью этой функции.

Диапазон настр.

От -6,0 дБ до 0,0 дБ до +6,0 дБ (с шагом 0,5 дБ)

Видеовыход (V.Out)

Выбор видеосигнала, который будет выводиться вместе с выбранным источником аудио.

Настройки

<u>Выкл. (Off)</u>	Видеосигнал не выводится.
HDMI 1-5 (HDMI1-5), AV 1-2 (AV1-2), VIDEO AUX (V-AUX)	Вывод входного видеосигнала осуществляется через соответствующие гнезда видеовхода.

■ Режим FM (FM Mode)

Переключение между стереофоническим и монофоническим приемом для FM-станций.

Настройки

<u>Сtereo (Stereo)</u>	Принимает сигнал FM-радио в стереозвучании.
Моно (Mono)	Принимает сигнал FM-радио в монофоническом звучании.

КОНФИГУРАЦИИ

Конфигурация источников входного сигнала (меню Вход)

Можно изменить настройки источника входного сигнала на экране телевизора.

1 Нажмите ON SCREEN.

2 С помощью клавиш курсора выберите “Вход” и нажмите ENTER.

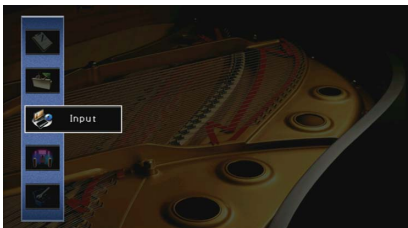

3 С помощью клавиш курсора (</>) выберите источник входного сигнала, который необходимо настроить, и нажмите клавишу курсора (Δ).

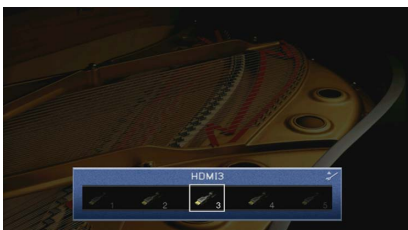

Источник входного сигнала аппарата также изменится.



После выполнения шага 3 можно по-прежнему переключать источник входного сигнала с помощью клавиш курсора (</>).

4 С помощью клавиш курсора (Δ/▽) выберите элемент и нажмите ENTER.



Чтобы вернуться к предыдущему экрану во время выполнения операций с меню, нажмите RETURN.

5 С помощью клавиш курсора выберите значение и нажмите ENTER.

6 Для выхода из меню нажмите ON SCREEN.

Элементы меню Вход



- Доступные элементы меню меняются в зависимости от выбранного источника входного сигнала.
- Настройки по умолчанию подчеркнуты.

Элемент	Функция	Стр.
Переименов./Выбрать значок	Изменение названия и значка источника входного сигнала.	102
Аудиовход	Объединение видеогнезда выбранного источника входного сигнала с аудиогнездом других источников.	102
Вид декодера	Установка для формата воспроизведения цифрового аудиосигнала значения “DTS”.	103

Элемент	Функция	Стр.
Взаимоблок. громкости	Включение/отключение управления громкостью с iTunes/iPhone через AirPlay.	103
Контроль DMC	Этот параметр определяет, разрешить ли DLNA-совместимому контроллеру цифровых носителей Digital Media Controller (DMC) управлять воспроизведением.	103

■ Переименов./Выбрать значок

Изменение названия и значка источника входного сигнала, которые отображаются на дисплее передней панели или на экране телевизора.

Невозможно переименование и изменение значков для следующих источников входного сигнала:

AirPlay

■ Процедура настройки

- 1 С помощью клавиш курсора (</>) выберите значок “Автомат.” или “Ручн.” и нажмите клавишу курсора (∇).

При выборе “Автомат.” аппарат автоматически создает название в соответствии с подключенным устройством. Перейдите к шагу 3.



Данный шаг доступен только в случае выбора “HDMI 1-5”, “AV 1”, “VIDEO AUX” или “AUDIO 1-3”.

- 2 С помощью клавиш курсора (</>) выберите значок и нажмите клавишу курсора (∇).
- 3 Нажмите кнопку ENTER для выбора экрана редактирования имени.
- 4 С помощью клавиш курсора и кнопки ENTER выполните переименование и выберите “ВВОД” для подтверждения ввода.

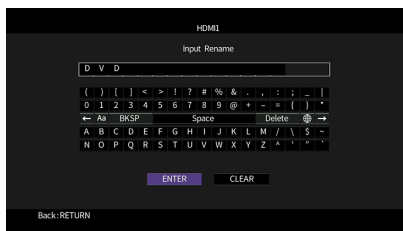

Чтобы удалить введенные данные, нажмите “ОЧИС.”.

- 5 С помощью клавиш курсора выберите “OK” и нажмите ENTER.



Для восстановления значения по умолчанию выберите “СБРОС”.

- 6 Для выхода из меню нажмите ON SCREEN.

■ Аудиовход

Объединение видеогнезда выбранного источника входного сигнала с аудиогнездом других источников. Например, данную функцию необходимо использовать в следующих случаях:

- при подключении воспроизводящего устройства, которое поддерживает выходной видеосигнал HDMI, но не поддерживает выходной аудиосигнал HDMI;
- при подключении воспроизводящего устройства, имеющего гнезда компонентного видеосигнала и гнезда аналогового стереосигнала (например, игровые консоли).

Источники входного сигнала

HDMI 1-5, AV 1-2

(Для ввода аудиосигнала через оптическое цифровое гнездо)

Выберите “AUDIO 1” или “AUDIO 2” и подключите устройство к соответствующим аудиогнездам аппарата с помощью цифрового оптического кабеля.

(Для ввода аудиосигнала через коаксиальное цифровое гнездо)

Выберите “AUDIO 3” или “AV 1” и подключите устройство к соответствующим аудиогнездам аппарата с помощью цифрового коаксиального кабеля.

(Для ввода аудиосигнала через аналоговые аудиогнезда)

Выберите “AUDIO 4”, “AUDIO 5” или “AV 2” и подключите устройство к соответствующим аудиогнездам аппарата с помощью штекерного стереокабеля.

Настройка функции SCENE (меню Сцена)

Настройки функции SCENE (с.56) можно изменить с экрана телевизора.

- 1 Нажмите ON SCREEN.
- 2 С помощью клавиш курсора выберите “Сцена” и нажмите ENTER.

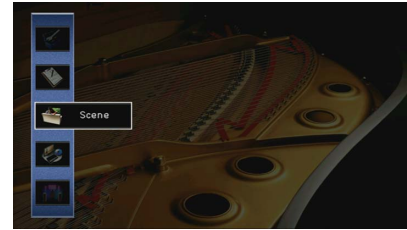

- 3 С помощью клавиш курсора (</>) выберите сцену, которую нужно настроить, и нажмите клавишу курсора (Δ).

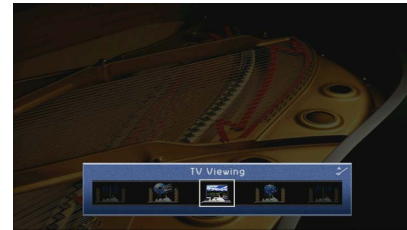

После выполнения шага 3 можно по-прежнему переключать сцену с помощью клавиш курсора (</>).

Вид декодера

Установка для формата воспроизведения цифрового аудиосигнала значения “DTS”.

Например, если аппарат не обнаруживает сигнал аудио DTS и выводит шум, установите для параметра “Вид декодера” значение “DTS”.

Источники входного сигнала

HDMI 1-5, VIDEO AUX, AV 1-2, AUDIO 1-3

Настройки

<u>Автоматически</u>	Автоматический выбор формата аудиосигнала в соответствии с входным аудиосигналом.
DTS	Выбор только сигнала DTS. (Другие аудиосигналы не воспроизводятся.)

Взаимоблок. громкости

Включение/отключение управления громкостью с iTunes/iPhone через AirPlay.

Источники входного сигнала

AirPlay

Настройки

Выкл.	Отключение управления громкостью с iTunes/iPhone.
<u>Ограничено</u>	Включение управления громкостью с iTunes/iPhone в ограниченном диапазоне (От -80 дБ до -20 дБ и отключение звука).
Полн.	Включение управления громкостью с iTunes/iPhone в полном диапазоне (От -80 дБ до +16,5 дБ и отключение звука).

Контроль DMC

Этот параметр определяет, разрешено ли DLNA-совместимому контроллеру цифровых носителей Digital Media Controller (DMC) управлять воспроизведением.

Источник входных сигналов

SERVER

Настройки

Откл.	Не разрешает контроллерам цифровых носителей управлять воспроизведением.
<u>Вкл.</u>	Разрешает контроллерам цифровых носителей управлять воспроизведением.



Digital Media Controller (DMC) — это устройство, способное управлять другими сетевыми устройствами через сеть. Когда эта функция включена, можно управлять воспроизведением на аппарате с помощью контроллеров цифровых носителей (таких как Windows Media Player 12) в той же сети.

4 С помощью клавиш курсора (Δ/∇) выберите элемент и нажмите ENTER.



5 Измените настройку с помощью клавиш курсора, а затем нажмите ENTER.

6 Для выхода из меню нажмите ON SCREEN.

Элементы меню Сцена

Элемент	Функция	Стр.
Сохранить	Сохранение существующих настроек в выбранную сцену.	104
Загрузить	Загрузка настроек, сохраненных для выбранной сцены. Также можно настроить параметр связанного воспроизведения для SCENE или просмотреть назначения сцены.	104
Переименов./Выбрать значок	Изменение названия и значка сцены.	106
Сброс	Восстановление настроек по умолчанию для выбранной сцены.	106

■ Сохранить

Сохранение текущих настроек аппарата (источник входного сигнала (включая выбранную радиостанцию или контент в случае его назначения), звуковую программу, включение/выключение Compressed Music Enhancer) в выбранной сцене.



- При изменении назначения входного сигнала для сцены необходимо изменить внешнее устройство, назначенное соответствующей клавише SCENE (с.56).
- В случае источника входного сигнала NET, USB или TUNER будет назначена выбранная радиостанция или контент.

■ Загрузить

Загрузка настроек, сохраненных для выбранной сцены.

Выберите значение “ДЕТАЛ”, чтобы настроить параметр связанного воспроизведения для SCENE или просмотреть назначения сцены.

Упр. устр-вом

Вызов выбранной сцены и запуск ее воспроизведения на внешнем устройстве, подключенном к аппарату через HDMI-кабель. (Связанное воспроизведение для функции SCENE)

Настройки

Выкл.	Отключение связанного воспроизведения для функции SCENE.
HDMI Контроль	Включение связанного воспроизведения для функции SCENE с помощью сигналов контроля HDMI. Выберите это значение, если к данному аппарату через интерфейс HDMI подключено устройство с поддержкой управления HDMI (например, BD/DVD-проигрыватель). Кроме того, этот параметр одновременно включает телевизор, поддерживающий контроль HDMI.

По умолчанию

SCENE1, SCENE2: HDMI Контроль

SCENE3, SCENE4: Выкл.



Для управления воспроизведением устройства с поддержкой контроля HDMI с помощью связанного воспроизведения SCENE необходимо выбрать для параметра “HDMI Контроль” в меню “Настройка” значение “Вкл.” и выполнить настройку связи для контроля HDMI (с.151).

Детал. Настр.

Выбор элементов для включения в качестве назначений сцены. Также можно просмотреть настройки, назначенные выбранной сцене.

Чтобы использовать элементы в качестве назначений сцены, выберите элемент с помощью клавиш курсора и нажмите ENTER, чтобы установить флажок (или снять флажок, чтобы исключить данный элемент).

Например, если вы часто регулируете громкость при просмотре телевизора, а также слушаете радио ночью при низком уровне звука, исключите “Громкость” из числа назначений для SCENE2 и включите “Громкость” в назначения для SCENE4.



Назначения сцены могут включать радиостанции или контент на выбранном запоминающем устройстве USB, устройстве Bluetooth и сетевом устройстве.

Установка или снятие флажка

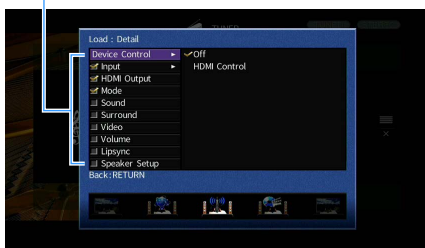

Возможные значения

Вход	Вход (с.55), Музыкальный контент*, Воспроизведение*, Станция**, Прослушивание** * В случае выбора только “NET”, “USB” или “Bluetooth”. ** В случае выбора только “TUNER”.
Выход HDMI	Выход HDMI (с.55)
Режим	Программа DSP (с.57), Music Enhancer (с.62)
Звук	Регулировка тона (с.98), Громкость YPAO (с.98), Adaptive DRC (с.98), Сверхниз. част. (с.99)
Окруж.звуч.	Режим CINEMA DSP 3D (с.118), Dialogue Lift (с.98), Громкость диалога (с.98), Уровень сабвуфера (с.99)
Видео	Видеорежим (с.118)
Громкость	Основная громк. (с.55)
Синхрониз.	Lipsync (с.116), Задержка (с.117)
Настр.колон.	Выбор PEQ (с.115)

По умолчанию

Вход, Выход HDMI, Режим: выбрано

Звук, Окруж.звуч., Видео, Громкость, Синхрониз., Настр.колон.: не выбрано

■ Воспроизведение радиостанции или контента, автоматически включенных в качестве назначений сцены при нажатии SCENE

- 1 С помощью клавиш курсора (</>) выберите сцену, которую нужно настроить, и нажмите клавишу курсора (Δ).
- 2 С помощью клавиш курсора (Δ/∇) выберите “Load” и нажмите ENTER.
- 3 С помощью клавиш курсора (</>) выберите “DETAIL” и нажмите ENTER.
- 4 С помощью клавиш курсора (Δ/∇) выберите “Input” и нажмите клавишу курсора (▷).
- 5 С помощью клавиш курсора выберите “Playback” или “Listening” и нажмите ENTER.
В случае выбора только “NET”, “USB” или “Bluetooth” доступно “Playback”.
В случае выбора только “TUNER” доступно “Listening”.
- 6 С помощью клавиш курсора выберите значение и нажмите ENTER.
- 7 Для выхода из меню нажмите ON SCREEN.

■ Переименов./Выбрать значок

Изменение названия сцены и значка, отображаемого на дисплее передней панели или экране телевизора.

■ Процедура настройки

- 1 С помощью клавиш курсора (</>) выберите значок и нажмите клавишу курсора (▽).

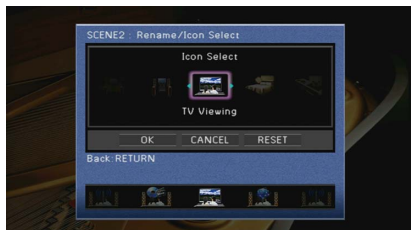

- 2 Нажмите кнопку ENTER для выбора экрана редактирования имени.
- 3 С помощью клавиш курсора и кнопки ENTER выполните переименование и выберите “ВВОД” для подтверждения ввода.

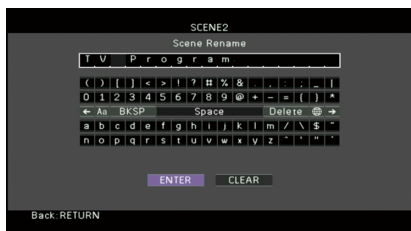

Чтобы удалить введенные данные, нажмите “ОЧИС.”.

- 4 С помощью клавиш курсора выберите “ОК” и нажмите ENTER.



Для восстановления значения по умолчанию выберите “СБРОС”.

- 5 Для выхода из меню нажмите ON SCREEN.

■ Сброс

Восстановление настроек по умолчанию (с.56) для выбранной сцены.

Конфигурация настроек звуковых программ и декодеров окружающего звучания (меню Программа DSP)

Можно изменить настройки звуковой программы и декодеров окружающего звучания на экране телевизора.

- 1 Нажмите ON SCREEN.
- 2 С помощью клавиш курсора выберите “Программа DSP” и нажмите ENTER.

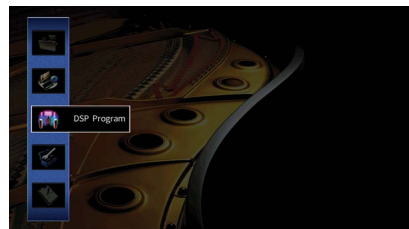

- 3 С помощью клавиш курсора (</>) выберите звуковую программу, которую необходимо настроить, и нажмите клавишу курсора (△).

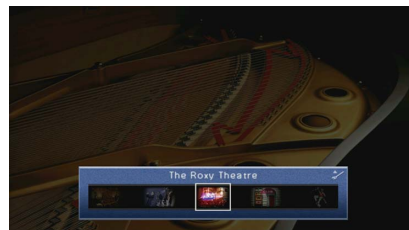

После выполнения шага 3 можно по-прежнему переключать звуковую программу с помощью клавиш курсора (</>).

4 С помощью клавиш курсора (Δ/∇) выберите элемент и нажмите ENTER.

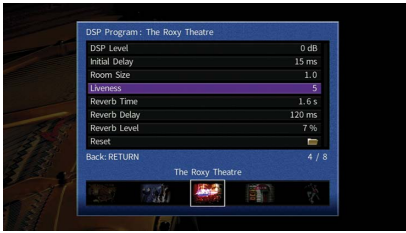

- Чтобы вернуться к предыдущему экрану во время выполнения операций с меню, нажмите RETURN.
- Чтобы восстановить настройки по умолчанию для выбранной звуковой программы, выберите «Сброс».

5 С помощью клавиш курсора выберите значение и нажмите ENTER.

6 Для выхода из меню нажмите ON SCREEN.

Элементы меню Программа DSP



- Доступные элементы меню могут отличаться в зависимости от выбранной звуковой программы или декодера окружающего звучания.
- Настройки по умолчанию подчеркнуты.

■ Настройки для звуковых программ

Элемент	Функция	Настройки
Тип декодера	Выбор декодера окружающего звучания, который будет использоваться в комбинации с выбранной звуковой программой.	Автомат., Dsur* , Neural:X, Neo:6 Cinema, Neo:6 Music* (* Доступно только в том случае, если выбрано значение «SURROUND DECODER»)
Уровень DSP	Регулировка уровня эффекта звукового поля.	От -6 дБ до 0 дБ до +3 дБ При увеличении этого значения эффект звукового поля усиливается, при уменьшении — снижается.

Элемент	Функция	Настройки
Начальная задержка	Регулировка задержки между прямым звуком и формированием звукового поля присутствия.	От 1 мс до 99 мс При увеличении этого значения эффект задержки усиливается, при уменьшении — снижается.
Начальная задержка тыл	Регулировка задержки между прямым звуком и формированием звукового поля окружающего звучания.	От 1 мс до 49 мс При увеличении этого значения эффект задержки усиливается, при уменьшении — снижается.
Начальная задержка ц.тыл. каналов.	Регулировка задержки между прямым звуком и формированием звукового поля тылового окружающего звучания.	От 1 мс до 49 мс При увеличении этого значения эффект задержки усиливается, при уменьшении — снижается.
Площадь помещения	Регулировка эффекта расширения звукового поля присутствия.	От 0.1 до 2.0
Площадь тыл. звук. поля.	Регулировка эффекта расширения звукового поля окружающего звучания.	При увеличении этого значения эффект расширения усиливается, при уменьшении — снижается.
Площадь звук. поля присутствия	Регулировка эффекта расширения звукового поля тылового окружающего звучания.	При увеличении этого значения эффект расширения усиливается, при уменьшении — снижается.
Жизненность	Регулировка потерь звукового поля присутствия.	От 0 до 10
Жизненность, тыл. звук. поля.	Регулировка потерь звукового поля окружающего звучания.	При увеличении этого значения отражающая способность усиливается, при уменьшении — снижается.
Жизненность звук. поля присутствия	Регулировка потерь звукового поля тылового окружающего звучания.	При увеличении этого значения отражающая способность усиливается, при уменьшении — снижается.
Время реверберации	Регулировка времени затухания заднего ревербирующего звука.	От 1,0 с до 5,0 с При увеличении этого значения реверберация звука усиливается, при уменьшении звук становится более чистым.
Задержка реверберации	Регулировка задержки между прямым звуком и формированием ревербирующего звука.	От 0 мс до 250 мс При увеличении этого значения эффект задержки усиливается, при уменьшении — снижается.
Уровень реверберации	Регулировка громкости ревербирующего звука.	От 0% до 100% При увеличении этого значения ревербирующий звук усиливается, при уменьшении — ослабевает.

Следующие элементы меню становятся доступными при выборе настройки “7ch Stereo”.

Звуковая программа	Элемент	Функция	Настройки
7ch Stereo	Уровень	Регулировка полной громкости.	От -5 до <u>0</u> до +5
	Фронт. / Тыл. баланс	Регулировка баланса громкости фронтальных и задних колонок.	От -5 до <u>0</u> до +5 При увеличении этого значения усиливается фронтальная сторона, при уменьшении — задняя.
	Лев. / Прав. баланс	Регулировка баланса громкости слева и справа.	От -5 до <u>0</u> до +5 При увеличении этого значения усиливается правая сторона, при уменьшении — левая.
	Высотный баланс	Регулировка баланса громкости для высоты с помощью колонок присутствия.	От 0 до <u>5</u> до 10 При увеличении этого значения усиливается верхняя сторона, при уменьшении — нижняя. (Колонки присутствия не воспроизводят звук, если для параметра “Высотный баланс” задано значение “0”.)
	Режим моно	Включение/выключение вывода монофонического звука.	<u>Выкл.</u> , Вкл.



Доступные элементы для “7ch Stereo” могут быть различными в зависимости от используемой системы колонок.

■ Настройки для декодеров

Следующие элементы меню становятся доступными при выборе для параметра “Тип декодера” в “SURROUND DECODER” значения “ Dsur” или “Neo:6 Music”.

Тип декодера	Элемент	Функция	Настройки
Dsur	Разворот	Эта настройка определяет, будут ли сигналы центрального канала распределяться налево и направо при воспроизведении 2-канального источника.	<u>Выкл.</u> , Вкл. Выберите значение “Вкл.”, чтобы сигналы центрального канала распределялись налево и направо, если при воспроизведении 2-канального источника вам кажется, что центральный звуковой сигнал слишком сильный.
		Нео:6 Music	Образ центра

Настройка различных функций (меню Настройка)

Можно настраивать различные функции данного аппарата с помощью меню на экране телевизора.



- Осуществление операций с помощью экрана телевизора возможно только в том случае, если телевизор подключен к аппарату через интерфейс HDMI. Если это не так, выполните операции с помощью дисплея передней панели.
- Если доступно новое обновление встроенного ПО, появится экран сообщения. Более подробное описание см. в разделе “Обновление встроенного программного обеспечения аппарата через сеть” (с.135).
- При обнаружении новой версии встроенного программного обеспечения на экране появится значок конверта (✉).

1 Нажмите ON SCREEN.

2 С помощью клавиш курсора выберите “Настройка” и нажмите ENTER.

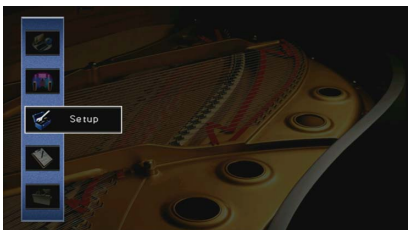

3 С помощью клавиш курсора (</>) выберите меню.



4 С помощью клавиш курсора (Δ/▽) выберите элемент и нажмите ENTER.



Чтобы вернуться к предыдущему экрану во время выполнения операций с меню, нажмите RETURN.

5 С помощью клавиш курсора выберите значение и нажмите ENTER.

6 Для выхода из меню нажмите ON SCREEN.

Элементы меню Настройка

Меню	Элемент	Функция	Стр.		
Колонка	Автоматическая настройка	Автоматическая оптимизация настроек колонок (YPAO).	41		
		Назн.мощн.ус.	Выбор системы колонок.	113	
	Ручная настройка	Фронт	Выбор размера фронтальных колонок.	113	
		Центр	Эта настройка определяет, подключена ли центральная колонка, и выбирает ее размер.	113	
		Тылы	Эта настройка определяет, подключены ли колонки окружающего звучания, а также их размер.	114	
		Конфигурация	Центр. тылы	Эта настройка определяет, подключены ли тыловые колонки окружающего звучания, а также их размер.	114
		Фронт присут.	Эта настройка определяет, подключены ли колонки присутствия, а также их размер.	114	
		Сабвуфер	Эта настройка определяет, подключен ли сабвуфер, и выбирает его фазу.	114	
		Расположение	Эта настройка определяет варианты расположения колонок окружающего звучания и фронтальных колонок присутствия.	115	
		Дистанция	Установка расстояния между каждой колонкой и положением прослушивания.	115	
	Уровень	Регулировка громкости каждой колонки.	115		
	Парам. Эквал.	Регулировка тональности с помощью эквалайзера.	115		
	Тест сигнал	Включение/выключение вывода тестового сигнала.	116		
	Звук	Синхр.изобр.и речи	Включение задержки	Включение/выключение настройки Синхрониз. Настройка для каждого входного источника.	116
Выбор Автомат./Ручной			Выбор метода регулировки задержки между выводом видео- и аудиосигнала.	117	
Настройка			Ручная регулировка задержки между выводом видеосигнала и аудиосигнала.	117	
Динамический диапазон		Выбор метода регулировки динамического диапазона для воспроизведения битового аудиопотока (сигналы Dolby Digital и DTS).	117		
Максимальная громкость		Установка предельных значений громкости.	117		
Начальная громкость		Установка начальной громкости во время включения данного ресивера.	117		
Adaptive DSP Level		Эта настройка определяет необходимость автоматического регулирования уровня эффекта в режиме CINEMA DSP совместно с регулировкой громкости.	117		
Режим CINEMA DSP 3D		Включение/выключение CINEMA DSP 3D.	118		
Virtual Surround Back Speaker		Эта настройка определяет, необходимо ли создать Virtual Surround Back Speaker (VSBS) с помощью колонок окружающего звучания.	118		
Режим расшифровки объекта		Включение/выключение воспроизведения аудиосигналов на основе объектов, таких как контент Dolby Atmos или DTS:X.	118		
Видео	Видеорежим	Включение или выключение обработки видеосигнала (разрешение и соотношение сторон).	118		

Меню	Элемент	Функция	Стр.	
HDMI	HDMI Контроль	Включение или выключение управления HDMI. Можно также настроить связанные параметры (такие как ARC и аудиовход ТВ).	119	
	Аудио Выход	Выбор устройства для вывода аудиосигнала.	120	
	В режим ожидания	Эта настройка определяет, выводить ли видео- или аудиосигналы (вход через гнезда HDMI) на телевизор, когда аппарат находится в режиме ожидания.	120	
Сеть	Сетевое подкл.	Эта настройка определяет способ сетевого подключения.	121	
	IP адрес	Настройка сетевых параметров (таких как IP-адрес).	121	
	Сеть режим ожидания	Эта настройка определяет возможность включения данного аппарата с помощью команд других сетевых устройств.	121	
	Фильтр MAC-адреса	Установка фильтра MAC-адреса для ограничения доступа к аппарату со стороны других сетевых устройств.	122	
	Название сети	Позволяет редактировать сетевое имя (имя аппарата в сети), отображаемое на других сетевых устройствах.	122	
	Блок. пит. MusicCast Link	Выбор того, будет ли при включении питания главного устройства сети MusicCast (данного аппарата) также включаться питание других устройств сети.	122	
	Bluetooth	Включение/выключение функций Bluetooth.	123	
Bluetooth	Получение аудио	Отключение	Используется для отключения соединения Bluetooth между устройством Bluetooth (например смартфоном) и аппаратом.	74
		Bluetooth в режиме ожидания	Эта настройка определяет возможность включения данного аппарата с помощью команд устройств Bluetooth (режим ожидания Bluetooth).	123
	Отправка аудио	Передачик	Включение/выключение функции передатчика аудиосигнала Bluetooth.	123
		Поиск устройства	Поиск доступных устройств Bluetooth (колонок/наушников) при использовании аппарата в качестве передатчика аудиосигнала Bluetooth.	75
Мульти Zone	Установ. основн. Zone	Zone Переименов.	Изменение названия зоны (для основной зоны), отображаемого на экране телевизора.	124
		Громкость	Включение/выключение регулировки громкости выхода Zone2.	124
	Установ. Zone2	Максимальная громкость	Установка предельных значений громкости Zone2.	124
		Начальная громкость	Установка начальной громкости Zone2 при включении аппарата.	124
		Задержка аудио	Регулировка времени задержки аудиосигнала для Zone2.	125
		Моно	Переключение между стереофоническим и монофоническим звуком для выхода Zone2.	125
		Music Enhancer	Включение/выключение Compressed Music Enhancer для выхода Zone2.	125
		Регулировка тона	Регулировка отдельно уровня высокочастотного и низкочастотного диапазона для выхода Zone2.	125
		Сверхниз. част.	Включение/выключение Extra Bass для выхода Zone2.	125
		Баланс	Регулировка баланса громкости для выхода Zone2.	125
		Zone Переименов.	Изменение названия зоны (для Zone2) отображаемого на экране телевизора.	125
Режим вечеринки	Включение/выключение режима вечеринки.	125		

Меню	Элемент	Функция	Стр.	
	Клавиша дистан.управл.PROGRAM	Выбор функции, назначенной для клавиши PROGRAM.	126	
Функция	Настройка дисплея	Диммер (центр. дисплей)	Регулировка яркости дисплея передней панели.	126
		Информационные сообщения	Эта настройка определяет, будут ли на экране телевизора отображаться сообщения во время работы аппарата.	126
		Обои	Выбор изображения, используемого в качестве обоев на экране телевизора.	126
	Триггер. Выход	Режим триггера	Определение условия для работы гнезда TRIGGER OUT.	127
		Целевая Zone	Определение зоны, с которой будут синхронизированы функции гнезда TRIGGER OUT.	127
		Блокировка памяти	Исключение возможности случайного изменения настроек.	128
ЭКО	Авто режим ожид.	Установка периода времени для функции автоматического перехода в режим ожидания.	128	
	Режим Eco	Включение/выключение эко-режима (режима энергосбережения).	128	
Язык		Выбор языка экранного меню.	129	

Колонка (Ручная настройка)

Ручная настройка параметров колонки.



Настройки по умолчанию подчеркнуты.

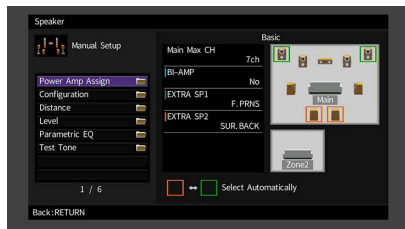

Назн.мощн.ус.

Выбор системы колонок.

В дополнение к 5.1- и 7.1-канальным системам можно использовать и другие конфигурации колонок с помощью колонок присутствия, колонок Zone2 или подключения с двухканальным усилением.

Настройки

<u>Basic</u>	Этот вариант следует выбирать при использовании обычной системы колонок (без использования колонок Zone2 или подключения с двухканальным усилением).
7.1 +1Zone	Выберите эту опцию при использовании колонок Зоны2 в дополнение к системе 7.1 в основной зоне (с.25).
5.1.2 +1Zone	Выберите эту опцию при использовании колонок Зоны2 в дополнение к системе 5.1.2 в основной зоне (с.26).
5.1 Bi-Amp	Выберите этот вариант при подключении колонок, поддерживающих подключение с двухканальным усилением (с.26).

■ Конфигурация

Настройка выходных характеристик колонок.



При настройке размера колонок выберите значение “Большие” для колонок с диаметром низкочастотного динамика 16 см и больше или “Маленькие” для колонок с диаметром низкочастотного динамика меньше 16 см.

Фронт

Выбор размера фронтальных колонок.

Настройки

<u>Большие</u>	Выберите данную опцию для больших колонок. Все частотные компоненты фронтального канала будут воспроизводиться фронтальными колонками.
<u>Маленькие</u>	Выберите данную опцию для маленьких колонок. Низкочастотные компоненты фронтального канала, значение которых меньше заданной частоты кроссовера, будут воспроизводиться сабвуфером (по умолчанию: 80 Гц).



Для “Фронт” автоматически устанавливается значение “Большие”, когда для опции “Сабвуфер” установлено значение “Нет”.

Центр

Эта настройка определяет, подключена ли центральная колонка, и выбирает ее размер.

Настройки

<u>Большие</u>	Выберите данную опцию для больших колонок. Все частотные компоненты центрального канала будут воспроизводиться центральной колонкой.
<u>Маленькие</u>	Выберите данную опцию для маленьких колонок. Низкочастотные компоненты центрального канала, значение которых меньше заданной частоты кроссовера, будут воспроизводиться сабвуфером или фронтальными колонками (по умолчанию: 80 Гц).
<u>Нет</u>	Выберите эту опцию, если центральная колонка не подключена. Аудиосигнал центрального канала будет воспроизводиться фронтальными колонками.

Тылы

Эта настройка определяет, подключены ли колонки окружающего звучания, а также их размер.

Настройки

Большие	Выберите данную опцию для больших колонок.
	Все частотные компоненты канала окружающего звучания будут воспроизводиться колонками окружающего звучания.
<u>Маленькие</u>	Выберите данную опцию для маленьких колонок.
	Низкочастотные компоненты канала окружающего звучания, значение которых меньше заданной частоты кроссовера, будут воспроизводиться сабвуфером или фронтальными колонками (по умолчанию: 80 Гц).
Нет	Выберите эту опцию, если колонки окружающего звучания не подключены. Аудиосигналы канала окружающего звучания будут воспроизводиться фронтальными колонками. Virtual CINEMA DSP работает при выборе звуковой программы.

Центр. тылы

Эта настройка определяет, подключены ли тыловые колонки окружающего звучания, а также их размеры.

Настройки

Большая x1	Выберите этот вариант, если подключена одна колонка большого размера.
	Все частотные компоненты тылового канала окружающего звучания будут воспроизводиться тыловой колонкой окружающего звучания.
Большая x2	Выберите этот вариант, если подключены две колонки большого размера.
	Все частотные компоненты тылового канала окружающего звучания будут воспроизводиться тыловыми колонками окружающего звучания.
Малая x1	Выберите этот вариант, если подключена одна колонка небольшого размера.
	Низкочастотные компоненты тылового канала окружающего звучания, значение которых меньше заданной частоты кроссовера, будут воспроизводиться сабвуфером или фронтальными колонками (по умолчанию: 80 Гц).
<u>Малая x2</u>	Выберите этот вариант, если подключены две колонки небольшого размера.
	Низкочастотные компоненты тылового канала окружающего звучания, значение которых меньше заданной частоты кроссовера, будут воспроизводиться сабвуфером или фронтальными колонками (по умолчанию: 80 Гц).
Нет	Выберите этот вариант, если тыловые колонки окружающего звучания не подключены. Аудиосигнал тылового канала будет воспроизводиться колонками окружающего звучания.



Данная настройка недоступна, когда для параметра “Тылы” установлено значение “Нет”, или когда для параметра “Расположение (Тылы)” установлено значение “Фронт”.

Фронт присут.

Эта настройка определяет, подключены ли фронтальные колонки присутствия, а также их размер.

Настройки

Большие	Выберите данную опцию для больших колонок.
<u>Маленькие</u>	Выберите данную опцию для маленьких колонок.
Нет	Выберите этот вариант, если фронтальные колонки присутствия не подключены.

Сабвуфер

Эта настройка определяет, подключен ли сабвуфер, и выбирает его фазу.

Настройки

Использовать	<u>Нормальная</u>	Выберите этот вариант, если подключен сабвуфер (фаза не реверсируется). Аудиосигнал канала LFE (низкочастотный эффект) и низкочастотные компоненты других каналов будут воспроизводиться сабвуфером.
	Инвертир.	Выберите этот вариант, если подключен сабвуфер (фаза реверсируется). Аудиосигнал канала LFE (низкочастотный эффект) и низкочастотные компоненты других каналов будут воспроизводиться сабвуфером.
Нет		Выберите эту опцию, если сабвуфер не подключен. Аудиосигнал канала LFE (низкочастотный эффект) и низкочастотные компоненты других каналов будут воспроизводиться фронтальными колонками.



В случае недостаточного уровня или нечеткого воспроизведения низкочастотного аудиосигнала переключите фазу сабвуфера.

Расположение

Эта настройка определяет варианты расположения колонок окружающего звучания и фронтальных колонок присутствия.

Тылы

Эта настройка определяет схему расположения колонок окружающего звучания, если они используются.

Настройки

Тыл.	Выберите данное значение, если колонки окружающего звучания расположены в задней части комнаты.
Фронт.	Выберите данное значение, если колонки окружающего звучания расположены в передней части комнаты. Virtual CINEMA FRONT В этом случае работает (с.60).



Данная настройка не доступна, если для параметра “Конфигурация (Тылы)” установлено значение “Нет”.

Фронт присут.

Эта настройка определяет схему расположения фронтальных колонок присутствия, если они используются. Эта настройка помогает оптимизировать эффект звукового поля.

Настройки

Высота фронт.	Выберите данный вариант, если фронтальные колонки присутствия расположены у передней стены.
Навесн.	Выберите данный вариант, если фронтальные колонки присутствия расположены на потолке.
Dolby Enabled SP	Выберите эту опцию при использовании колонок Dolby Enabled в качестве фронтальных колонок присутствия.



- Данная настройка не доступна, если для параметра “Конфигурация (Фронт присут.)” установлено значение “Нет”.
- Информацию о воспроизведении контента Dolby Atmos с помощью фронтальных колонок присутствия см. в разделе “Расположение колонок присутствия” (с.20).

Дистанция

Установка дистанции между каждой колонкой и положением прослушивания таким образом, чтобы звуки от колонок одновременно достигали положения прослушивания. Сначала выберите единицы измерения дистанции “Метры” или “Футы”.

Возможные значения

Фронт левый, Фронт правый, Центр, Тыл левый, Тыл правый, Центр.тыл. лев., Центр.тыл. прав., Фр.присут. лев., Фр.присут. прав., Сабвуфер

Диапазон настр.

От 0,30 м до 3,00 м до 24,00 м (от 1,0 фута до 10,0 футов до 80,0 футов), *с шагом 0,05 м (0,2 фута)

Уровень

Регулировка громкости каждой колонки.

Возможные значения

Фронт левый, Фронт правый, Центр, Тыл левый, Тыл правый, Центр.тыл. лев., Центр.тыл. прав., Фр.присут. лев., Фр.присут. прав., Сабвуфер

Диапазон настр.

От -10,0 дБ до 0,0 дБ до +10,0 дБ (с шагом 0,5 дБ)

Парам. Эквал.

Регулировка тональности с помощью эквалайзера.

Настройки

Ручной	Выберите эту опцию, если необходимо отрегулировать эквалайзер вручную. Подробная информация приведена в разделе “Ручная регулировка эквалайзера”.
УРАО:Усреднен.	Регулировка отдельных колонок для достижения одинаковых характеристик.
УРАО:По фронту	Регулировка отдельных колонок для достижения характеристик, одинаковых с фронтальными колонками.
УРАО:Натурал.	Регулировка всех колонок для достижения естественного звука.
Прямой	Эквалайзер не используется.



Значения “УРАО:Усреднен.”, “УРАО:По фронту” и “УРАО:Натурал.” доступны только в том случае, если были сохранены результаты измерений для функции “Автоматическая настройка” (с.41). Нажмите еще раз ENTER для просмотра результатов измерения.

■ Ручная регулировка эквалайзера

- 1 Установите для параметра “Парам. Эквал.” значение “Ручной” и нажмите ENTER.
- 2 Нажмите кнопку еще раз ENTER для выбора экрана редактирования.
- 3 С помощью клавиш курсора выберите колонку и нажмите ENTER.



- Чтобы восстановить настройки по умолчанию для всех колонок, выберите “PEQ Очис.данных”, а затем “ОК”.
 - Чтобы скопировать значения параметрического эквалайзера, полученные с помощью функции “Автоматическая настройка” (с.41), в поля “Ручной” для точной настройки, выберите “Коп. данных PEQ”, а затем тип эквалайзера.
- 4 С помощью клавиш курсора (</>) выберите центральную частоту из предустановленных 7 диапазонов (4 для сабвуфера), а затем с помощью клавиш курсора (Δ/∇) настройте усиление.



Диапазон настр.

Усиление: От -20,0 dB до +6,0 dB

- 5 Для тонкой настройки центральной частоты или фактора Q (полоса частот), нажимайте ENTER, чтобы выбрать нужный пункт.

Частота: С помощью клавиш курсора (</>) настройте центральную частоту выбранного диапазона, а затем с помощью клавиш курсора (Δ/∇) настройте усиление.

Q: С помощью клавиш курсора (</>) настройте фактор Q (полосу частот) выбранного диапазона, а затем с помощью клавиш курсора (Δ/∇) настройте усиление.

Диапазон настр.

Центральная частота: От 15,6 Гц до 16,0 кГц (от 15,6 Гц до 250,0 Гц для сабвуфера)

Фактор Q: от 0,500 до 10,080

- 6 Для выхода из меню нажмите ON SCREEN.

■ Тест сигнал

Включение/выключение вывода тестового сигнала. Вывод тестового сигнала помогает отрегулировать баланс колонки или сигнал эквалайзера.

Настройки

<u>Выкл.</u>	Тестовые тональные сигналы не выводятся.
Вкл.	Автоматический вывод тестовых тональных сигналов при регулировании баланса колонок или сигнала эквалайзера.

Звук

Конфигурация настроек выходных аудиосигналов.



■ Синхр.изобр.и речи

Регулировка задержки между выводом видеосигнала и аудиосигнала.

Включение задержки

Включение/выключение настройки Синхрониз. Настройка для каждого входного источника.

Возможные значения

HDMI 1-5, AV 1-2, VIDEO AUX, AUDIO 1-5

Настройки

Откл.	Выключение настройки Синхрониз. Настройка для выбранного входного источника.
<u>Вкл.</u>	Включение настройки Синхрониз. Настройка для выбранного входного источника.

Выбор Автомат./Ручной

Выбор метода регулировки задержки между выводом видео- и аудиосигнала.

Диапазон настр.

<u>Автомат.</u>	Автоматическая регулировка задержки между выводом видео- и аудиосигнала при подключении к аппарату через интерфейс HDMI телевизора, поддерживающего функцию автоматической синхронизации изображения и речи. При необходимости возможна точная настройка времени вывода аудиосигнала с помощью параметра “Настройка”.
Ручной	Выберите эту опцию, если необходимо вручную отрегулировать задержку между выводом видео- и аудиосигнала. Регулировка времени задержки аудиосигнала осуществляется с помощью параметра “Настройка”.



Даже если для параметра “Выбор Автомат./Ручной” установлено значение “Автомат.”, автоматическая регулировка не работает в зависимости от телевизора, подключенного к устройству. В этом случае настройте задержку вручную с помощью параметра “Настройка”.

Настройка

Ручная регулировка задержки между выводом видео- и аудиосигнала, когда для параметра “Выбор Автомат./Ручной” установлено значение “Ручной”. Можно точно настроить время вывода аудиосигнала, когда для параметра “Выбор Автомат./Ручной” установлено значение “Автомат.”.

Диапазон настр.

От 0 мс до 500 мс (с шагом 1 мс)



- “Отклонение” показывает разницу между автоматической регулировкой и тонкой настройкой.
- Данная настройка также доступна в пункте “Синхрониз. Настройка” (с.99) в меню “Опция”.

Динамический диапазон

Выбор метода регулировки динамического диапазона для воспроизведения битового аудиопотока (сигналы Dolby Digital и DTS).

Настройки

<u>Максимальный</u>	Воспроизведение аудиосигнала без регулировки динамического диапазона.
Стандартный	Оптимизация динамического диапазона для обычного домашнего использования.
Мин./Автом.	Установка динамического диапазона для достижения чистого звука даже в ночное время и при низкой громкости. При воспроизведении сигналов Dolby TrueHD динамический диапазон регулируется автоматически на основе информации о входном сигнале.

Максимальная громкость

Установка предельных значений громкости.

Диапазон настр.

От -30,0 дБ до +15,0 дБ (с шагом 5,0 дБ), +16,5 дБ

Начальная громкость

Установка начальной громкости во время включения ресивера.

Настройки

<u>Выкл.</u>	Установка для уровня громкости значения, при котором аппарат был в последний раз переведен в режим ожидания.
Вкл.	Установка Приглушение или определенного уровня громкости (от -80 дБ до +16,5 дБ, с шагом 0,5 дБ). (Данная настройка работает только в случае установки начальной громкости ниже “Максимальная громкость”.)

Adaptive DSP Level

Эта настройка определяет необходимость автоматического регулирования уровня эффекта в режиме CINEMA DSP совместно с регулировкой громкости.

Настройки

Выкл.	Отключение автоматического регулирования уровня эффекта.
<u>Вкл.</u>	Автоматическая регулировка уровня эффекта.

■ Режим CINEMA DSP 3D

Включение/выключение CINEMA DSP 3D (с.58). Если для этой функции установлено значение “Вкл.”, режим CINEMA DSP 3D работает в соответствии с выбранной звуковой программой (за исключением 2ch Stereo и 7ch Stereo).

Настройки

Выкл.	Выключение CINEMA DSP 3D.
<u>Вкл.</u>	Включение CINEMA DSP 3D.

■ Virtual Surround Back Speaker

Эта настройка определяет, необходимо ли создать Virtual Surround Back Speaker (VSBS) с помощью колонок окружающего звучания. Если функция VSBS включена, аппарат создает VSBS, если тыловые колонки окружающего звучания не подключены.

Настройки

Выкл.	Выключение Virtual Surround Back Speaker (VSBS).
<u>Вкл.</u>	Включение Virtual Surround Back Speaker (VSBS).



Функция VSBS эффективно работает только при воспроизведении содержимого с 6.1- или 7.1-канальным звуком.

■ Режим расшифровки объекта

Включение/выключение воспроизведения аудиосигналов на основе объектов, таких как контент Dolby Atmos или DTS:X.

Настройки

Откл.	Выключение воспроизведения аудиосигналов на основе объектов. Эти сигналы будут воспроизводиться в виде обычного 5.1-/7.1-канального аудиосигнала.
<u>Вкл.</u>	Включение воспроизведения аудиосигналов на основе объектов.



Независимо от значения данного параметра аудиосигналы на основе объектов воспроизводятся как обычные 5.1-/7.1-канальные аудиосигналы, если выбрана одна из программ CINEMA DSP.

Видео

Конфигурация настроек выходных видеосигналов.

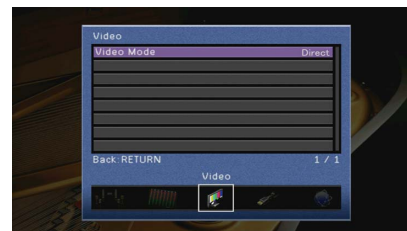

■ Видеорежим

Включение или выключение обработки видеосигнала (разрешение и соотношение сторон).

Настройки

<u>Прямой</u>	Отключение обработки видеосигнала.
Обработка	Включение обработки видеосигнала. Выберите разрешение и соотношение сторон в “Разрешение” и “Масштаб”.



- Когда значение “Видеорежим” равно “Прямой”, аппарат передает сигналы видео по минимальной схеме, чтобы уменьшить задержку видеовыхода.
- При установке “Видеорежим” в “Обработка” и преобразовании разрешения короткие сообщения на экране телевизора не отображаются.

Разрешение

Выбор разрешения для вывода сигналов видео HDMI, если для настройки “Видеорежим” установлено значение “Обработка”.

Настройки

Сквозн.	Преобразование разрешения не выполняется.
<u>Автомат.</u>	Автоматический выбор разрешения в соответствии с разрешением телевизора.
480p/576p, 720p, 1080i, 1080p, 4K	Вывод видеосигналов с выбранным разрешением. (Возможен выбор только значений разрешения, поддерживаемых телевизором.)



Если нужно выбрать разрешение, не поддерживаемое телевизором, установите для параметра “MON.CHK” (с.133) в меню “ADVANCED SETUP” значение “SKIP” и повторите попытку. (Имейте в виду, что видеоизображение может отображаться на телевизоре в искаженном виде.)

Масштаб

Выбор соотношения сторон для вывода сигналов видео HDMI, если для настройки “Видеорежим” установлено значение “Обработка”.

Настройки

Сквозн.	Преобразование соотношения сторон не выполняется.
16:9 Нормал.	Вывод видеосигналов с соотношением сторон 4:3 на телевизоре с соотношением сторон 16:9 с черными полосами по бокам экрана.



Эта настройка работает только в том случае, если сигналы с разрешением 480i/576i или 480p/576p преобразуются в сигналы с разрешением 720p, 1080i, 1080p или 2160p (4K).

HDMI

Конфигурация настроек HDMI.



■ HDMI Контроль

Включение/выключение управления HDMI (с.151).

Настройки

Выкл.	Выключение управления HDMI.
Вкл.	Включение управления HDMI. Настройте параметры в разделах “Аудиовход ТВ”, “ARC” и “Синхрон. в режим ожидания”.



Чтобы использовать функцию “HDMI Контроль”, необходимо после подключения устройств с поддержкой управления HDMI выполнить настройку связи для управления HDMI (с.151).

■ Аудиовход ТВ

Выбор входного аудиогнезда аппарата, которое будет использоваться для ввода аудиосигнала телевизора, если для параметра “HDMI Контроль” установлено значение “Вкл.”. Когда источник входного сигнала телевизора переключается на встроенный тюнер, источник входного сигнала аппарата автоматически переключается на аудиосигнал телевизора.

Настройки

AV 1-2, AUDIO 1-5

По умолчанию

AUDIO 1



При выборе канала ARC для ввода аудиосигнала телевизора в аппарат нельзя использовать выбранные в этой настройке входные гнезда для подключения внешнего устройства, поскольку вход будет использоваться для ввода аудиосигнала телевизора.

ARC

Включение/выключение функции ARC (с.152), если для параметра “HDMI Контроль” установлено значение “Вкл.”.

Настройки

Выкл.	Выключение функции ARC.
Вкл.	Включение функции ARC.



Обычно нет необходимости менять эту настройку. Если подключенные к аппарату колонки издают шумы, из-за того что ввод аудиосигналов телевизора в аппарат через канал ARC не поддерживается аппаратом, установите для функции “ARC” значение “Выкл.” и используйте колонки телевизора.

Синхрон. в режим ожидания

Укажите, следует ли использовать управление HDMI для связывания поведения в режиме ожидания телевизора и аппарата, когда для параметра “HDMI Контроль” установлено значение “Вкл.”.

Настройки

Выкл.	Аппарат не переводится в режим ожидания при выключении телевизора.
Вкл.	Аппарат переводится в режим ожидания при выключении телевизора.
Автомат.	Аппарат переводится в режим ожидания при выключении телевизора, только если аппарат получает аудиосигнал телевизора или сигнал HDMI.

Аудио Выход

Выбор устройства для вывода аудиосигнала.



(Данная настройка доступна только в том случае, если для параметра “HDMI Контроль” установлено значение “Выкл.”.

HDMI OUT (TV)

Включение/выключение вывода аудиосигнала с телевизора, подключенного к гнезду HDMI OUT.

Настройки

Выкл.	Выключение вывода аудиосигнала через телевизор.
Вкл.	Включение вывода аудиосигнала через телевизор.

В режим ожидания

Эта настройка определяет, выводить ли видео- или аудиосигналы (вход через гнезда HDMI) на телевизор, когда аппарат находится в режиме ожидания. Если для данной функции выбрано значение “Вкл.” или “Автомат.”, клавиши выбора входа (HDMI, VIDEO AUX) можно использовать для выбора входа HDMI, даже если устройство находится в режиме ожидания (мигает индикатор режима ожидания на аппарате).

Настройки

Выкл.	(Данная настройка доступна только в том случае, если для параметра “HDMI Контроль” установлено значение “Выкл.”.) Видео- или аудиосигналы не выводятся на телевизор.
Вкл.	Видео- или аудиосигналы выводятся на телевизор. (Аппарат потребляет больше электроэнергии, если выбран параметр “Выкл.”.)
Автомат.	Видео- или аудиосигналы выводятся на телевизор. Если сигналы не обнаружены, аппарат переходит в режим экономии электроэнергии.

Сеть

Конфигурация сетевых настроек.



■ Сетевое подкл.

Эта настройка определяет способ сетевого подключения.

Настройки

Проводное	Выберите этот вариант при подключении аппарата к сети с помощью имеющегося в продаже сетевого кабеля (с.36).
Беспроводное	Выберите этот вариант при подключении аппарата к сети с помощью беспроводного маршрутизатора (точки доступа). Более подробные сведения о настройках см. в разделе “Подключение аппарата к беспроводной сети” (с.47).
Wireless Direct	Выберите этот вариант при подключении мобильного устройства к аппарату напрямую. Более подробные сведения о настройках см. в разделе “Подключение мобильного устройства к аппарату напрямую (Wireless Direct)” (с.52).

■ IP адрес

Настройка сетевых параметров (таких как IP-адрес).

DHCP

Эта настройка определяет, будет ли использоваться сервер DHCP.

Настройки

Выкл.	Сервер DHCP не используется. Настройте сетевые параметры вручную. Подробная информация приведена в разделе “Ручная настройка сети”.
Вкл.	Используется сервер DHCP для автоматического получения сетевых параметров (например, IP-адреса).

■ Ручная настройка сети

- 1 Установите для параметра “DHCP” значение “Выкл.”.
- 2 С помощью клавиш курсора (Δ/∇) выберите тип параметра и нажмите ENTER.

IP адрес	Установка IP-адреса.
Маска подсети	Установка маски подсети.
Шлюз по умолчанию	Установка IP-адреса шлюза по умолчанию.
Сервер DNS (P)	Установка IP-адреса основного сервера DNS.
Сервер DNS (S)	Установка IP-адреса дополнительного сервера DNS.

- 3 С помощью клавиш курсора (\leftarrow/\rightarrow) переместите расположение редактирования, а с помощью клавиш курсора (Δ/∇) выберите значение.
- 4 Для подтверждения настройки нажмите ENTER.
- 5 Чтобы настроить другой параметр сети, повторите шаги со 2 по 4.
- 6 Чтобы сохранить изменения, с помощью клавиш курсора выберите “OK” и нажмите ENTER.
- 7 Для выхода из меню нажмите ON SCREEN.

■ Сеть режим ожидания

Эта настройка определяет возможность включения аппарата с помощью команд других сетевых устройств (сетевой режим ожидания).

Настройки

Выкл.	Выключение функции режима ожидания сети.
Вкл.	Включение функции режима ожидания сети. (Аппарат потребляет больше электроэнергии, если выбран параметр “Выкл.”.)
Автомат.	Включение функции режима ожидания сети. (В случае установки для параметра “Сетевое подкл.” значения “Wired”, аппарат будет переведен в режим энергосбережения при отсоединении сетевого кабеля.)



Благодаря передовому энергосберегающему дизайну данное изделие отличается малой потребляемой мощностью не более чем два ватта в режиме Сеть режим ожидания.

■ Фильтр MAC-адреса

Установка фильтра MAC-адреса для ограничения доступа к аппарату со стороны других сетевых устройств.

Фильтр

Включение или выключение фильтра MAC-адреса.

Настройки

Выкл.	Выключение фильтра MAC-адреса.
Вкл.	Включение фильтра MAC-адреса. В пункте “MAC-адрес 1-10” укажите MAC-адреса сетевых устройств, которым разрешен доступ к аппарату.



Для операций AirPlay (с.86) и DMC (с.103) не используется фильтр MAC-адреса.

■ MAC-адрес 1-10

Определяет MAC-адреса (до 10 адресов) сетевых устройств, которым разрешен доступ к данному аппарату, если для параметра “Фильтр” установлено значение “Вкл.”.

■ Процедура настройки

- 1 С помощью клавиш курсора (Δ/∇) выберите “MAC-адрес 1-5” или “MAC-адрес 6-10” и нажмите ENTER.
- 2 С помощью клавиш курсора (Δ/∇) выберите номер MAC-адреса и нажмите ENTER.
- 3 С помощью клавиш курсора (\leftarrow/\rightarrow) переместите расположение редактирования, а с помощью клавиш курсора (Δ/∇) выберите значение.
- 4 Для подтверждения настройки нажмите ENTER.
- 5 Чтобы сохранить изменения, с помощью клавиш курсора выберите “OK” и нажмите ENTER.
- 6 Для выхода из меню нажмите ON SCREEN.

■ Название сети

Позволяет редактировать сетевое имя (имя аппарата в сети), отображаемое на других сетевых устройствах.

■ Процедура настройки

- 1 Нажмите кнопку ENTER для выбора экрана редактирования имени.
- 2 С помощью клавиш курсора и кнопки ENTER выполните переименование и выберите “ВВОД” для подтверждения ввода.

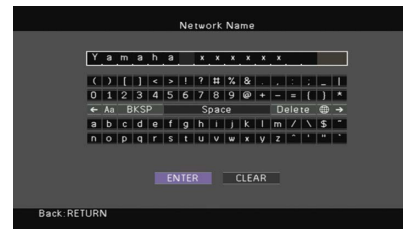

Чтобы удалить введенные данные, нажмите “ОЧИС.”.

- 3 С помощью клавиш курсора выберите “OK” и нажмите ENTER.



Для восстановления значения по умолчанию выберите “СБРОС”.

- 4 Для выхода из меню нажмите ON SCREEN.

■ Блок. пит. MusicCast Link

Выбор того, будет ли при включении питания главного устройства сети MusicCast (данного аппарата) также включаться питание других устройств сети.

Настройки

Выкл.	Выключение блокировки питания с аппарата (главного устройства MusicCast).
Вкл.	Включение блокировки питания с аппарата (главного устройства MusicCast).

Bluetooth

Конфигурация настроек Bluetooth.

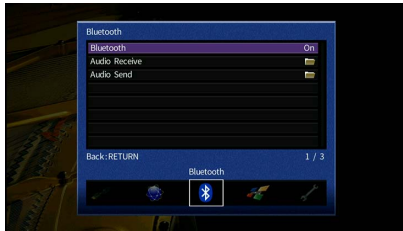

Bluetooth

Включение/выключение функции Bluetooth (с.74).

Настройки

Выкл.	Выключение функции Bluetooth.
<u>Вкл.</u>	Включение функции Bluetooth.

Получение аудио

Настройка параметров Bluetooth при использовании аппарата в качестве приемника аудиосигнала Bluetooth.

Bluetooth в режиме ожидания

Эта настройка определяет возможность включения данного аппарата с помощью команд устройств Bluetooth (режим ожидания Bluetooth). Если для этой функции установлено значение “Вкл.”, аппарат включится автоматически при выполнении операции подключения на устройстве Bluetooth.

Настройки

Выкл.	Выключение функции режима ожидания Bluetooth.
<u>Вкл.</u>	Включение функции режима ожидания Bluetooth. (Аппарат потребляет больше электроэнергии, если выбран параметр “Выкл.”)



Данный параметр недоступен, если для параметра “Сеть режим ожидания” (с.121) установлено значение “Выкл.”.

Отправка аудио

Настройка параметров Bluetooth при использовании аппарата в качестве передатчика аудиосигнала Bluetooth.

Передатчик

Включение/выключение функции передатчика аудиосигнала Bluetooth.

При включении этой функции вы также можете наслаждаться аудиосигналом, воспроизводимым на аппарате, с помощью колонок/наушников Bluetooth (с.75).

Настройки

<u>Выкл.</u>	Выключение функции передатчика аудиосигнала Bluetooth.
Вкл.	Включение функции передатчика аудиосигнала Bluetooth.

Мульти Zone

Конфигурация настроек нескольких зон.



Установ. основн. Zone

Настройка основной зоны.

Zone Переименов.

Изменение названия зоны (для основной зоны), отображаемого на экране телевизора.

Процедура настройки

- 1 Нажмите кнопку ENTER для выбора экрана редактирования имени.
- 2 С помощью клавиш курсора и кнопки ENTER выполните переименование и выберите “ВВОД” для подтверждения ввода.

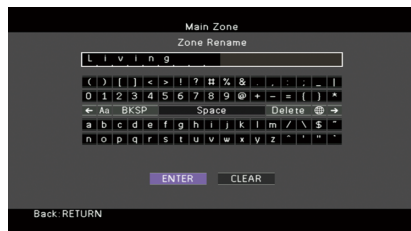

Чтобы удалить введенные данные, нажмите “ОЧИС.”.

- 3 С помощью клавиш курсора выберите “ОК” и нажмите ENTER.



Для восстановления значения по умолчанию выберите “СБРОС”.

- 4 Для выхода из меню нажмите ON SCREEN.

Установ. Zone2

Конфигурация настроек Zone2.

Громкость

Включение/выключение регулировки громкости выхода Зоны2.

Если вы подключили к аппарату внешний усилитель с управлением громкостью, выключите регулировки громкости для Зоны2.

Настройки

Фиксиров. Выключение регулировки громкости выхода Зоны2.

Переименов. Включение регулировки громкости выхода Зоны2.



Данный параметр недоступен, если для параметра “Назн.мощн.ус.” (с.113) установлено значение “7.1 +1Zone” или “5.1.2 +1Zone”.

Максимальная громкость

Установка предельных значений громкости Zone2.

Диапазон настр.

От -30,0 дБ до +10,0 дБ (с шагом 5,0 дБ)



Данный параметр доступен только в том случае, если для параметра “Назн.мощн.ус.” (с.113) установлено значение “7.1 +1Zone” или “5.1.2 +1Zone”.

Начальная громкость

Установка начальной громкости Zone2 при включении аппарата.

Настройки

Выкл. Установка для уровня громкости значения, при котором аппарат был в последний раз переведен в режим ожидания.

Вкл. Установка Приглушение или определенного уровня громкости (от -80 дБ до +10,0 дБ, с шагом 0,5 дБ).
(Данная настройка работает только в случае установки начальной громкости ниже “Максимальная громкость”.)



Данный параметр доступен только в том случае, если для параметра “Назн.мощн.ус.” (с.113) установлено значение “7.1 +1Zone” или “5.1.2 +1Zone”.

Задержка аудио

Регулировка отклонения времени относительно основной зоны.

Диапазон настр.

От 0 мс до 100 мс (с шагом 1 мс)

Моно

Переключение между стереофоническим и монофоническим звуком для выхода Zone2.

Настройки

<u>Выкл.</u>	Воспроизведение стереозвука в Zone2.
Вкл.	Воспроизведение монозвука в Zone2.

Music Enhancer

Включение/выключение Compressed Music Enhancer (с.62) для выхода Zone2.

Настройки

Выкл.	Выключение Compressed Music Enhancer.
<u>Вкл.</u>	Включение Compressed Music Enhancer.

Регулировка тона

Регулировка отдельно уровня высокочастотного (Treble) и низкочастотного диапазона (Bass) для выхода Zone2.

Настройки

<u>Автомат.</u>	Регулировка уровней высокочастотного диапазона (Treble) и низкочастотного диапазона (Bass) синхронно с главным уровнем громкости, с коррекцией слышимости для слуховой реакции человеческого уха.
Ручн.	Регулировка вручную уровня высокочастотного (Treble) и низкочастотного диапазона (Bass) (от -6,0 до +6,0 дБ, с шагом 0,5 дБ).
Вурасс	Не выполнять регулировку уровня высокочастотного (Treble) и низкочастотного диапазона (Bass).

Сверхниз. част.

Включение/выключение Extra Bass для выхода Zone2. Включение функции Extra Bass позволяет наслаждаться улучшенным воспроизведением басов независимо от размера колонок.

Настройки

<u>Выкл.</u>	Выключение Extra Bass.
Вкл.	Включение Extra Bass.

Баланс

Регулировка баланса громкости для выхода Zone2.

Диапазон настр.

От -20 до 0 до +20, с шагом 1

Zone Переименов.

Изменение названия зоны (для Zone2) отображаемого на экране телевизора.

Название зоны можно изменить точно так же, как для “Zone Переименов.” в “Установ. основн. Zone” (с.124).

■ Режим вечеринки

Включение/выключение режима вечеринки (с.91).

Возможное значение

Цель: Zone 2

Настройки

Откл.	Выключение режима вечеринки.
<u>Вкл.</u>	Включение режима вечеринки. Включить/выключить режим вечеринки можно, нажимая кнопку PARTY на пульте ДУ.

Функция

Настройка функций, упрощающих использование данного аппарата.

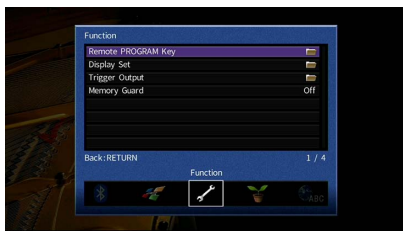

Клавиша дистан.управл.PROGRAM

Выбор функции, назначенной для клавиши PROGRAM на пульте ДУ.

В случае выбора “Выбор входа” клавиша PROGRAM на пульте ДУ будет функционировать в качестве клавиши переключения входа.

Настройки

Выбор программы DSP	Позволяет переключать программы DSP.
Выбор входа	Позволяет переключать источники INPUT.
Выбор NET	Позволяет переключать источники NETWORK.
Предустановленный выбор	Позволяет переключение между предустановленными радиостанциями и сохраненными избранными элементами (ярлыками) (с.92).
Экран просмотра - 1 стр. вверх/вниз	Позволяет прокручивать экран просмотра.
Уровень сабвуфера	Позволяет выполнять точную регулировку громкости сабвуфера.
Громкость диалога	Позволяет выполнять регулировку громкости звуков диалога.
△ Повторение / ▽ Перемешать	Позволяет переключать настройки воспроизведения в случайном порядке/повторного воспроизведения.



Этот параметр не изменяет функцию клавиши PROGRAM на передней панели.

Настройка дисплея

Настройка параметров работы дисплея передней панели и экрана телевизора.

Диммер (центр. дисплей)

Регулировка яркости дисплея передней панели.

Диапазон настр.

От -4 до 0 (чем выше значение, тем ярче)



Дисплей передней панели может стать тусклым, если для параметра “Режим Eco” (с.128) установлено значение “Вкл.”.

Информационные сообщения

Эта настройка определяет, выполняется ли отображение коротких сообщений на экране телевизора при управлении данным аппаратом (например, выбор входного сигнала и регулировка громкости).

Настройки

Вкл.	Короткие сообщения отображаются на экране телевизора.
Выкл.	Короткие сообщения не отображаются на экране телевизора.

Обои

Выбор изображения, используемого в качестве обоев на экране телевизора.

Настройки

Пиано	Отображение на экране телевизора изображения пиано при отсутствии видеосигнала.
Серый	Отображение на экране телевизора серого фона при отсутствии видеосигнала.

■ Триггер. Выход

Настройка работы гнезда TRIGGER OUT синхронно с состоянием питания каждой зоны или переключением входа.

Режим триггера

Определение условия для работы гнезда TRIGGER OUT.

Настройки

<u>Питание</u>	Работа гнезда TRIGGER OUT будет синхронизирована с состоянием питания зоны, заданной параметром “Целевая Zone”.
Источник	Работа гнезда TRIGGER OUT будет синхронизирована с переключением входа в зоне, заданной параметром “Целевая Zone”. Электронный сигнал передается в соответствии со значением настройки “Источник”.
Ручн.	Выберите эту настройку для переключения уровня выходного сигнала вручную с целью передачи электронного сигнала в режиме “Ручн..”

Источник

Установка уровня выходного сигнала электронного сигнала, передаваемого с каждым переключением входа, если для параметра “Режим триггера” выбрано значение “Источник”.

Возможные значения

HDMI 1-5, AV 1-2, VIDEO AUX, AUDIO 1-5, TUNER, PHONO, (сетевые источники), Bluetooth, USB, AirPlay, MusicCast Link, SERVER, NET RADIO

Настройки

Низкий	Прекращение передачи электронного сигнала при переключении указанного источника входного сигнала в эту опцию.
<u>Высокий</u>	Передача электронного сигнала при переключении указанного источника входного сигнала в эту опцию.

Ручн.

Ручное переключение уровня выходного сигнала для передачи электронного сигнала, когда для параметра “Режим триггера” установлено значение “Ручн.”. Эту настройку можно также использовать для проверки правильности работы внешнего устройства, подключенного через гнездо TRIGGER OUT.

Возможные значения

Низкий	Прекращение передачи электронного сигнала.
<u>Высокий</u>	Передача электронного сигнала.

Целевая Zone

Определение зоны, с которой будут синхронизированы функции гнезда TRIGGER OUT.

Настройки

Основн.	Если для настройки “Режим триггера” установлено значение “Питание”, передача электронного сигнала будет синхронизирована с состоянием питания основной зоны. Если для настройки “Режим триггера” установлено значение “Источник”, передача электронного сигнала будет синхронизирована с переключением входа в основной зоне.
Zone2	Если для настройки “Режим триггера” установлено значение “Питание”, передача электронного сигнала будет синхронизирована с состоянием питания Зоны2. Если для настройки “Режим триггера” установлено значение “Источник”, передача электронного сигнала будет синхронизирована с переключением входа в Зоне2.
<u>Все</u>	Если для настройки “Режим триггера” установлено значение “Питание”, передача электронного сигнала будет синхронизирована с состоянием питания основной зоны или Зоны2. Если для настройки “Режим триггера” установлено значение “Источник”, передача электронного сигнала будет синхронизирована с переключением входа в основной зоне или Зоне2.

■ Блокировка памяти

Исключение возможности случайного изменения настроек.

Настройки

<u>Выкл.</u>	Настройки не защищены.
Вкл.	Осуществляется защита настроек до тех пор, пока не будет выбрано значение “Выкл.”.



Если для настройки “Блокировка памяти” установлено значение “Вкл.”, на экране меню отображается значок замка (🔒).

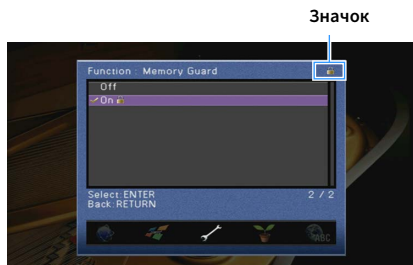

ЭКО

Настройка параметров питания.



■ Авто режим ожид.

Установка периода времени для функции автоматического перехода в режим ожидания. Если в течение заданного периода времени аппарат не используется или не зафиксировано входных сигналов, аппарат автоматически переходит в режим ожидания.

Настройки

Выкл.	Выключение автоматического перехода аппарата в режим ожидания.
20 минут	Аппарат переходит в режим ожидания, если в течение 20 минут он не используется или не зафиксировано входных сигналов.
2 часа, 4 часа, 8 часов, 12 часов	Перевод аппарата в режим ожидания, если он не используется в течение заданного периода времени. Например, при выборе значения “2 часа” аппарат переходит в режим ожидания, если он не используется в течение 2 часов.

По умолчанию

Модели для России 20 минут

Другие модели: Выкл.



Перед переходом аппарата в режим ожидания на дисплее передней панели появляется сообщение “AutoPowerStdby” и начинается обратный отсчет.

■ Режим Есо

Включение/выключение эко-режима (режима энергосбережения).

Вы можете снизить энергопотребление аппарата путем установки “Режим Есо” в положение “Вкл.”. После настройки обязательно нажмите ENTER для перезапуска аппарата.

Настройки

<u>Выкл.</u>	Выключение эко-режима.
Вкл.	Включение эко-режима.



- Дисплей передней панели может стать тусклым, если для параметра “Режим Есо” установлено значение “Вкл.”.
- Если требуется воспроизводить аудио на высокой громкости, установите для параметра “Режим Есо” значение “Выкл.”.

Язык

Выбор языка экранного меню.



Настройки

English, 日本語, Français, Deutsch, Español, Русский, Italiano, 中文



Информация на дисплее передней панели отображается только на английском языке.

Просмотр информации о данном аппарате (меню Информация)

Можно просмотреть информацию о данном аппарате на экране телевизора.

- 1 Нажмите ON SCREEN.
- 2 С помощью клавиш курсора выберите “Информация” и нажмите ENTER.

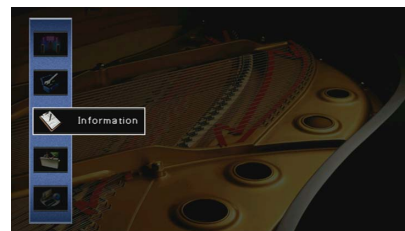

- 3 С помощью клавиш курсора (</>) выберите тип информации.

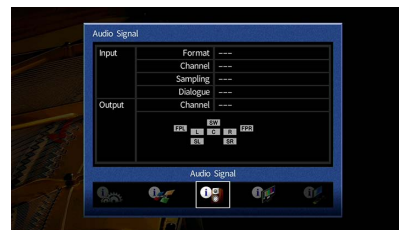

- 4 Для выхода из меню нажмите ON SCREEN.

Типы информации

В меню информации можно проверить следующую информацию.

■ Сигнал аудио

Отображение информации о текущем аудиосигнале.

Вход	Формат	Аудиоформат входного сигнала.
	Канал	Число каналов источника во входном сигнале (фронтальных/окружающего звучания/LFE). Например, “5.1 (3/2/0.1)” означает общее число каналов “5.1ch” (3 фронтальных канала, 2 канала окружающего звучания и канал LFE).
		(При воспроизведении контента DTS:X) Например, “7.1.4” означает “стандартный 7.1-канальный звук плюс 4 канала для верхних колонок”.
	Выборка	Число выборок в секунду во входном цифровом сигнале.
Диалог	Уровень нормализации диалогов во входном потоковом сигнале.	
Выход	Канал	Число каналов вывода сигнала (например, “5.1.2” означает “стандартный 5.1-канальный звук плюс 2 канала для верхних колонок”) и разъемов колонок, через которые выводятся сигналы



Даже если аппарат настроен на непосредственный вывод потоковых сигналов, сигнал может преобразовываться в зависимости от характеристик и настроек воспроизводящего устройства.

■ Сигнал видео

Отображение информации о текущем видеосигнале.

Сигнал HDMI	Присутствие или отсутствие входного или выходного сигнала HDMI.
Разрешение HDMI	Разрешение входного сигнала (аналогового или HDMI) и выходного сигнала (HDMI).
Аналог разреш.	Разрешения входного сигнала (аналогового)

■ HDMI-монитор

Отображение информации о телевизорах, подключенных к гнездам HDMI OUT.

Интерфейс	Интерфейс телевизора.
Видео разрешение	Разрешения, поддерживаемые телевизором.

■ Сеть

Отображение информации о сети на данном аппарате.

(При использовании проводного или беспроводного сетевого подключения)

IP адрес	IP адрес
Маска подсети	Маска подсети
Шлюз по умолчанию	IP-адрес шлюза по умолчанию
Сервер DNS (P)	IP-адрес основного сервера DNS
Сервер DNS (S)	IP-адрес дополнительного сервера DNS
MAC Address (Ethernet)	MAC-адрес
MAC Address (Wi-Fi)	
Название сети	Имя сети (имя аппарата в сети)
Проводное/Беспроводное	Статус проводного или беспроводного подключения
SSID	(При использовании беспроводного сетевого подключения) Идентификатор SSID беспроводной сети

(При использовании Wireless Direct)

SSID	Идентификатор SSID беспроводной сети
Безопасность	Способ обеспечения безопасности
Ключ безоп.	Ключ безопасности
IP адрес	IP адрес
Маска подсети	Маска подсети
MAC Address (Wi-Fi)	MAC-адрес
Сетевое подкл.	Индикатор "Wireless Direct"

■ Система

Отображение информации о системе на аппарате.

Дистанционный ID	Значение идентификационного кода пульта ДУ для аппарата (с.132)
ТВ-формат	Тип видеосигнала аппарата (с.133)
Сопрот-ие колонок	Значение сопротивления колонок для аппарата (с.132)
Шаг частоты тюнера	(Только общая модель) Параметр частоты настройки FM/AM для аппарата (с.132)
Системный ID	Системный идентификационный код.
Версия встроен. ПО	Версия встроенного программного обеспечения, установленного на аппарате



При обнаружении аппаратом по сети новой версии встроенного программного обеспечения появится  (значок почты) в верхнем правом углу значков "Информация" и "Система", а на данном экране появится соответствующее сообщение. В этом случае можно обновить встроенное программное обеспечение аппарата, нажав ENTER на этом экране и следуя процедуре, описанной в разделе "Обновление встроенного программного обеспечения аппарата через сеть" (с.135).

■ Мульти Zone

Отображение информации о Zone2.

Вход	Источник входного сигнала, выбранный для Zone2
Громкость	Настройка громкости для Zone2

Настройка системных параметров (меню ADVANCED SETUP)

Настройка системных параметров аппарата с помощью дисплея передней панели.

- 1 Переведите аппарат в режим ожидания.
- 2 Удерживая нажатой кнопку STRAIGHT на передней панели, нажмите кнопку MAIN ZONE .

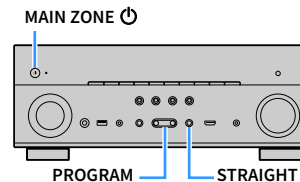

- 3 Нажмите кнопку PROGRAM, чтобы выбрать элемент.
- 4 Нажмите кнопку STRAIGHT, чтобы выбрать настройку.
- 5 Нажмите кнопку MAIN ZONE , чтобы перевести аппарат в режим ожидания, а затем включите его снова.

Новые настройки вступают в силу.

Элементы меню ADVANCED SETUP



Настройки по умолчанию подчеркнуты.

Элемент	Функция	Стр.
SP IMP.	Изменение значения импеданса колонок.	132
REMOTE ID	Выбор идентификационного кода ДУ аппарата.	132
TU	(Только общая модель) Изменение параметра частоты настройки FM/AM.	132
TV FORMAT	Переключение типа видеосигнала.	133
MON.CHK	Удаление ограничения для выходного видеосигнала HDMI.	133
4K MODE	Выбор формата сигнала HDMI 4K.	133
DTS MODE	Данная настройка позволяет передать проигрывателю информацию о форматах DTS, поддерживаемых аппаратом.	134
INIT	Восстановление значений по умолчанию.	134
UPDATE	Обновление встроенного программного обеспечения.	134
VERSION	Проверка текущей версии встроенного программного обеспечения аппарата.	134

Изменение значения сопротивления колонок (SP IMP.)

SP IMP. • • 80MIN

Изменение настроек сопротивления колонок аппарата в зависимости от сопротивления подключенных колонок.

Настройки

<u>6 Ω MIN</u>	Выберите эту опцию при подключении к данному аппарату колонок на 6 Ом. Можно также использовать колонки на 4 Ом в качестве фронтальных.
<u>8 Ω MIN</u>	Выберите эту опцию при подключении к аппарату колонок на 8 Ом или выше.

Выбор идентификационного кода пульта ДУ (REMOTE ID)

REMOTE ID • • ID1

Измените идентификационный код пульта ДУ аппарата так, чтобы он совпадал с идентификационным кодом пульта ДУ (по умолчанию: ID1). При использовании нескольких АВ ресиверы Yamaha можно установить для каждого пульта ДУ уникальный идентификационный код, соответствующий его ресиверу.

Настройки

ID1, ID2

■ Изменение идентификационного кода ДУ пульта ДУ

1 Для выбора значения ID1, удерживайте одновременно клавишу курсора (<) и SCENE1 в течение 3 секунд.

Для выбора значения ID2 удерживайте одновременно клавишу курсора (<) и SCENE2 в течение 3 секунд.

Изменение параметра частоты настройки FM/AM (TU)

(Только общая модель)

TU • • • • FM50/AM9

Изменение параметра частоты настройки FM/AM аппарата в зависимости от страны или региона.

Настройки

<u>FM100/AM10</u>	Выберите эту настройку для регулировки частоты FM с шагом 100 кГц, а частоты AM с шагом 10 кГц.
<u>FM50/AM9</u>	Выберите эту настройку для регулировки частоты FM с шагом 50 кГц, а частоты AM с шагом 9 кГц.

Переключение типа видеосигнала (TV FORMAT)

TV FORMAT • NTSC

Переключение типа сигнала видео аппарата в соответствии с форматом телевизора.

Настройки

NTSC, PAL

По умолчанию

Модели для США, Канады и общая модель: NTSC

Другие модели: PAL

Удаление ограничения для выходного сигнала видео HDMI (MON.CHK)

MON.CHK • • • • YES

Аппарат автоматически определяет разрешения, поддерживаемые телевизором, подключенным к гнезду HDMI OUT.

Отключите функцию проверки монитора, если нужно выбрать разрешение в разделе “Разрешение” (с.118), когда аппарат не может определить разрешение телевизора или когда нужно задать разрешение, отличающееся от обнаруженного разрешения.

Настройки

<u>YES</u>	Включение функции проверки экрана. (Будут выводиться только видеосигналы с разрешением, которое поддерживается телевизором.)
SKIP	Отключение функции проверки экрана. (Будут выводиться видеосигналы с заданным разрешением независимо от совместимости с телевизором.)



Верните для этого параметра значение “YES”, если управление данным аппаратом затруднено из-за невозможности отображения видеосигнала с аппарата на телевизоре после установки для параметра “MON.CHK” значения “SKIP”.

Выбор формата сигнала HDMI 4K (4K MODE)

4K MODE • MODE 1

Выбор формата входных и выходных сигналов аппарата, когда к нему подключен телевизор и воспроизводящее устройство с поддержкой HDMI 4K.

Настройки

<u>MODE 1</u>	Ввод/вывод сигналов 4K, показанных в таблице ниже. (формат 4:2:0 только для гнезда VIDEO AUX [HDMI IN]) В зависимости от подключенных устройств и кабелей HDMI видеозаписи могут отображаться некорректно. В этом случае выберите значение “MODE 2”.
MODE 2	Ввод/вывод сигналов 4K, показанных в таблице ниже.

Формат

		MODE 1			MODE 2		
		8 бит	10 бит	12 бит	8 бит	10 бит	12 бит
4K/60, 50 Гц	RGB 4:4:4	✓	-	-	-		
	YCbCr 4:4:4	✓	-	-	-		
	YCbCr 4:2:2	-	✓	-	-		
4K/30, 25, 24 Гц	YCbCr 4:2:0	-	✓	-	✓	-	-
	RGB 4:4:4	-	✓	-	✓	-	-
	YCbCr 4:4:4	-	✓	-	✓	-	-
	YCbCr 4:2:2	-	✓	-	-	✓	-



В случае выбора “MODE 1” используйте кабель Premium High Speed HDMI Cable или кабель Premium High Speed Cable с Ethernet.

Настройка уведомления о формате DTS (DTS MODE)

DTS MODE MODE1

Данная настройка позволяет передать проигрывателю информацию о форматах DTS, поддерживаемых аппаратом.

Настройки

MODE 1	Данный режим соответствует стандарту DTS:X. Используйте эту настройку при обычных обстоятельствах.
MODE 2	Используйте эту настройку, если проигрыватель не выводит сигнал DTS надлежащим образом даже при воспроизведении контента DTS-HD или DTS:X.

Восстановление настроек по умолчанию (INIT)

INIT CANCEL

Восстановление настроек по умолчанию для аппарата.

Возможные значения

VIDEO	Восстановление настроек по умолчанию для конфигураций видеоизображения.
ALL	Восстановление настроек по умолчанию для аппарата.
CANCEL	Отмена инициализации.

Обновление встроенного программного обеспечения (UPDATE)

UPDATE USB

При необходимости будет появляться новое встроенное программное обеспечение, включающее дополнительные функции и усовершенствования изделия. Обновления можно загрузить с веб-сайта Yamaha. Если аппарат подключен к Интернету, то можно загрузить встроенное ПО через сеть. Подробные данные приведены в информации к обновлению.

■ Процедура обновления встроенного ПО

Не выполняйте эту процедуру, если не требуется обновление встроенного ПО. Перед обновлением встроенного программного обеспечения обязательно прочитайте информацию, поставляемую вместе с обновлениями.

- 1 Нажмите клавишу STRAIGHT несколько раз, чтобы выбрать “USB” или “NETWORK”, и нажмите INFO, чтобы начать обновление встроенного ПО.

Возможные значения

USB	Обновление встроенного ПО с использованием запоминающего устройства USB.
NETWORK	Обновление встроенного программного обеспечения через сеть.



При обнаружении аппаратом по сети новой версии встроенного программного обеспечения после нажатия клавиши ON SCREEN. В этом случае можно обновить встроенное программное обеспечение данного аппарата, выполнив процедуру, описанную в разделе “Обновление встроенного программного обеспечения аппарата через сеть” (с.135).

Проверка версии встроенного программного обеспечения (VERSION)

VERSION xx . xx

Проверка текущей версии встроенного программного обеспечения аппарата.



- Версию встроенного программного обеспечения можно также проверить в пункте “Система” (с.131) меню “Информация”.
- Отображение версии встроенного программного обеспечения может занять несколько минут.

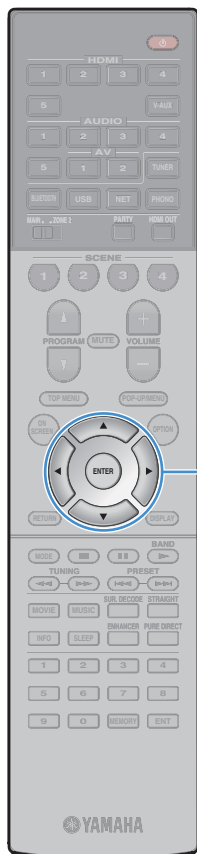

Клавиши курсора
ENTER

При необходимости будет появляться новое встроенное программное обеспечение, включающее дополнительные функции и усовершенствования изделия. Если аппарат подключен к Интернету, то можно загрузить встроенное ПО через сеть и обновить его.

Примечание

- Не управляйте аппаратом и не отключайте кабель питания или сетевой кабель во время обновления встроенного программного обеспечения. Обновление встроенного программного обеспечения может длиться 20 и более минут (в зависимости от скорости интернет-соединения).
- Если подключение к Интернету является медленным или аппарат подключен к беспроводной сети, то, в зависимости от состояния беспроводного подключения, обновление по сети может быть невозможно. В этом случае обновление встроенного программного обеспечения следует производить с использованием запоминающего устройства USB (с.134).
- Для выполнения следующей процедуры телевизор должен быть подключен к аппарату через HDMI. В противном случае обновление следует выполнять через меню “ADVANCED SETUP” (с.131).
- Подробная информация об обновлении представлена на веб-сайте Yamaha.



- Можно также обновить встроенное программное обеспечение с помощью запоминающего устройства USB из меню “ADVANCED SETUP” (с.134).
- Если в сети доступно обновление встроенного ПО, загорается индикатор обновления встроенного ПО на дисплее передней панели.

Обновление встроенного программного обеспечения доступно, если при нажатии клавиши ON SCREEN.

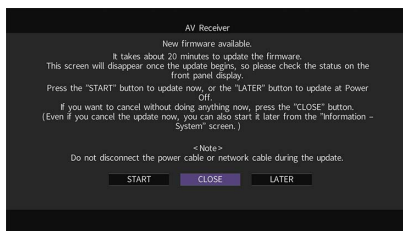

Немедленное обновление встроенного ПО аппарата

- 1 Прочтите экранное описание.
- 2 Чтобы начать обновление встроенного программного обеспечения, с помощью клавиш курсора выберите “НАЧАТЬ” и нажмите ENTER.
Экранное меню выключится.
- 3 Если на дисплее передней панели появится сообщение “Update Success Please Power Off!”, нажмите MAIN ZONE  на передней панели.

Обновление встроенного программного обеспечения завершено.



Если вам нужно выполнить отмену без выполнения сейчас каких-либо действий, нажмите кнопку “ЗАКР.”.

✉ (значок почты) появится в правом верхнем углу значков “Информация” и “Система”, и сообщение будет отображаться на экране “Система” (с.131). Обновить встроенное программное обеспечение аппарата можно нажатием клавиши ENTER на экране “Система”.

Значок Информация

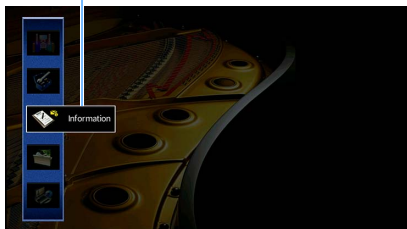

Сообщение



Значок Система

Обновление встроенного ПО аппарата при выключении питания

- 1 Прочтите экранное описание.
- 2 Для настройки обновления встроенного программного обеспечения при выключении питания используйте клавиши курсора для выбора “ПОЗЖЕ” и нажмите ENTER.
- 3 Нажмите кнопку  (питание ресивера), чтобы выключить аппарат. Будет отображен экран с просьбой подтвердить обновление встроенного ПО.



- 4 Для запуска обновления встроенного программного обеспечения нажмите кнопку ENTER.

После завершения обновления встроенного ПО аппарат автоматически выключится.



- Обновление встроенного ПО можно начать, нажав INFO на передней панели.
- Если после отображения экрана подтверждения обновления встроенного ПО прошло 2 минуты, аппарат автоматически выключится без выполнения обновления встроенного ПО.
- Для отмены процесса обновления встроенного ПО нажмите RETURN, после чего аппарат выключится.
- Аппарат выключится без выполнения обновления встроенного ПО, если выключить его с помощью AV CONTROLLER или MusicCast CONTROLLER.

ПРИЛОЖЕНИЕ

Часто задаваемые вопросы

Новая система колонок не обеспечивает идеального баланса звучания...

Если колонки были заменены или была установлена новая система колонок, используйте опцию “Автоматическая настройка” для повторной оптимизации настроек колонок (с.41). Чтобы настроить параметры колонок вручную, используйте пункт “Ручная настройка” в меню “Настройка” (с.113).

У нас маленькие дети, и мы хотели бы установить ограничение на громкость...

Если маленький ребенок случайно нажмет кнопку на пульте ДУ или на основном устройстве, звук может неожиданно стать громким. Это также может нанести вред здоровью и привести к повреждению аппарата или колонок. Рекомендуется заранее установить ограничение для максимальной громкости данного аппарата в разделе “Максимальная громкость” меню “Настройка” (с.117). Также можно установить максимальную громкость для Zone2 (с.124).

Я был напуган внезапным громким звуком, раздавшимся при включении аппарата...

По умолчанию устанавливается тот уровень громкости, который был задан при переходе в режим ожидания. Чтобы установить определенный уровень громкости, используйте параметр “Начальная громкость” в меню “Настройка” и задайте громкость, которая будет применяться при включении ресивера (с.117). Также можно установить начальную громкость для Zone2 (с.124).

Нас беспокоит разница в громкости при переключении между источниками входного сигнала...

Разницу в громкости между источниками входного сигнала можно отрегулировать в разделе “Уровень входа” в меню “Опция” (с.100).

Я подключил соединения HDMI, но HDMI Контроль не работает...

Чтобы использовать функцию HDMI Контроль, необходимо выполнить настройку связи для управления HDMI (с.151). После подключения устройств с поддержкой управления HDMI (таких как BD/DVD-проигрыватели) к аппарату необходимо включить управление HDMI на каждом устройстве и выполнить настройку связи для управления HDMI. Эту

настройку необходимо выполнять каждый раз при подключении нового устройства с поддержкой управления HDMI к системе. Сведения о работе функции управления HDMI между телевизором и воспроизводящими устройствами см. в руководствах по эксплуатации каждого из устройств.

Я хочу отключить экранные сообщения, отображаемые во время операций...

По умолчанию при управлении данным аппаратом (например, выбор входного сигнала и регулировка громкости) на экране телевизора отображаются короткие сообщения. Если эти короткие сообщения мешают просмотру кинофильмов и спортивных программ, настройте параметр “Информационные сообщения” (с.126) в меню “Настройка”, чтобы отключить эти короткие сообщения.

Я хочу исключить возможность случайного изменения настроек...

Установленные для данного аппарата настройки (например, настройки колонок) можно защитить с помощью пункта “Блокировка памяти” в меню “Настройка” (с.128).

Пульт ДУ одновременно управляет данным аппаратом и другим устройством Yamaha...

При использовании нескольких продуктов Yamaha пульт ДУ аппарата может управлять другим устройством Yamaha, а пульт ДУ другого устройства может управлять данным аппаратом. В таком случае необходимо зарегистрировать разные идентификационные коды пультов ДУ для устройств, управление которыми вы хотели бы осуществлять с помощью каждого из пультов (с.132).

Я хочу воспроизводить видео- и аудиоконтент на видеоустройстве, даже если аппарат находится в режиме ожидания...

Если видеоустройство подключено к аппарату через HDMI, воспроизводимый на видеоустройстве видео- и аудиоконтент может выводиться на телевизор, даже если аппарат находится в режиме ожидания. Для использования этой функции установите для параметра “В режим ожидания” (с.120) в меню “Настройка” значение “Вкл.” или “Автомат.”. Также можно переключить источник входного сигнала с помощью пульта ДУ, если данная функция включена.

Поиск и устранение неисправностей



Если аппарат функционирует неправильно, см. приведенную ниже таблицу.

Если ваша проблема не указана в таблице или приведенные ниже инструкции не помогли, выключите аппарат, отсоедините силовую кабель и обратитесь к ближайшему авторизованному дилеру или в сервисный центр Yamaha.

Сначала проверьте следующее:

- 1 силовые кабели аппарата, телевизора и воспроизводящих устройств (таких как BD/DVD-проигрыватели) надежно подключены к настенным розеткам переменного тока;
- 2 аппарат, сабвуфер, телевизор и воспроизводящие устройства (такие, как BD/DVD-проигрыватели) включены;
- 3 штекеры каждого кабеля надежно вставлены в гнезда каждого устройства.

Питание, система и пульт ДУ

Возможная неисправность	Вероятная причина	Метод устранения
Питание не включается.	Схема защиты сработала 3 раза подряд. Когда аппарат находится в таком состоянии, при попытке включения питания будет мигать индикатор режима ожидания.	В качестве меры предосторожности возможность включения питания заблокирована. Обратитесь к ближайшему дилеру или в сервисный центр Yamaha для проведения ремонта.
Питание не выключается.	Завис внутренний микрокомпьютер из-за воздействия сильного электрического напряжения от внешних источников (например, молнии или сильного статического электричества) или из-за падения напряжения электропитания.	Удерживайте кнопку MAIN ZONE  на передней панели более 10 секунд, чтобы выполнить инициализацию и перезагрузку аппарата. (Если проблема сохраняется, отсоедините силовую кабель от настенной розетки переменного тока и вставьте его снова.)
Питание немедленно отключается (режим ожидания).	Аппарат был включен, когда кабель колонки находился в закороченном состоянии.	Скрутите оголенные провода каждой колонки и заново подключите к аппарату и колонкам (с.23).
Аппарат переходит в режим ожидания автоматически.	Сработал таймер сна.	Включите аппарат и повторно запустите воспроизведение.
	Поскольку в течение определенного времени аппарат не использовался, была активирована функция автоматического перехода в режим ожидания.	Чтобы отключить функцию автоматического перехода в режим ожидания, установите для параметра “Авто режим ожид.” в меню “Настройка” значение “Выкл.” (с.128).
	Неверная настройка импеданса колонок.	Настройте импеданс, соответствующий используемым колонкам (с.132).
Аппарат не отвечает.	Сработала схема защиты из-за короткого замыкания.	Скрутите оголенные провода каждой колонки и заново подключите к аппарату и колонкам (с.23).
	Завис внутренний микрокомпьютер из-за воздействия сильного электрического напряжения от внешних источников (например, молнии или сильного статического электричества) или из-за падения напряжения электропитания.	Удерживайте кнопку MAIN ZONE  на передней панели более 10 секунд, чтобы выполнить инициализацию и перезагрузку аппарата. (Если проблема сохраняется, отсоедините силовую кабель от настенной розетки переменного тока и вставьте его снова.)

Возможная неисправность	Вероятная причина	Метод устранения
Управление аппаратом с помощью пульта ДУ невозможно.	Аппарат находится за пределами рабочего расстояния.	Используйте пульт ДУ в пределах рабочего расстояния (с.6).
	Слабое напряжение батареек.	Замените батарейки.
	Сенсор ДУ аппарата подвержен действию прямых солнечных лучей или яркого искусственного света.	Отрегулируйте угол попадания света или измените расположение аппарата.
	Идентификационные коды аппарата и пульта ДУ не совпадают.	Измените идентификационный код аппарата или пульта ДУ (с.132).

Аудио

Возможная неисправность	Вероятная причина	Метод устранения
Отсутствует звук.	Выбран другой источник входного сигнала.	Выберите нужный источник входного сигнала с помощью клавиш выбора входа.
	На вход поступают сигналы, которые аппарат не может воспроизвести.	Аппарат не может воспроизводить некоторые форматы цифровых аудиосигналов. Чтобы проверить формат входящего аудиосигнала, используйте раздел “Сигнал аудио” в меню “Информация” (с.130).
	Кабель, соединяющий аппарат и воспроизводящее устройство, имеет дефект.	Если проблемы соединения отсутствуют, замените кабель.
Не удается увеличить громкость.	Установлена максимальная громкость.	Используйте параметр “Максимальная громкость” в меню “Настройка”, чтобы отрегулировать максимальную громкость (с.117).
	Не включено устройство, подключенное к выходному гнезду аппарата.	Включите все устройства, подключенные к выходным гнездам аппарата.
Через какую-либо из колонок не воспроизводится звук .	Источник воспроизведения не содержит сигналов канала.	Для проверки используйте параметр “Сигнал аудио” в меню “Информация” (с.130).
	Текущая звуковая программа/декодер не использует колонку.	Для проверки используйте параметр “Тест сигнал” в меню “Настройка” (с.116).
	Аудиовыход через колонку отключен.	Воспользуйтесь функцией “Автоматическая настройка” (с.41) или функцией “Конфигурация” в меню “Настройка” для изменения настроек колонки (с.113).
	Громкость колонки слишком мала.	Воспользуйтесь функцией “Автоматическая настройка” (с.41) или функцией “Уровень” в меню “Настройка” для регулировки громкости колонки (с.115).
	Кабель, соединяющий аппарат и колонку, имеет дефект.	Если проблемы соединения отсутствуют, замените кабель колонки.
Не поступает звук из сабвуфера.	Колонка неисправна.	Для проверки замените ее другой колонкой. Если проблема сохраняется, возможно, аппарат неисправен.
	Источник воспроизведения не содержит LFE или низкочастотных сигналов.	Чтобы проверить, правильно ли работает сабвуфер, используйте пункт “Тест сигнал” в меню “Настройка” (с.116).
	Выход через сабвуфер отключен.	Воспользуйтесь функцией “Автоматическая настройка” (с.41) или установите для параметра “Сабвуфер” в меню “Настройка” значение “Использовать” (с.114).
	Громкость сабвуфера слишком мала.	Отрегулируйте громкость сабвуфера.
	Сабвуфер выключен функцией автоматического перехода в режим ожидания.	Отключите функцию перехода в режим ожидания сабвуфера или отрегулируйте ее.

Возможная неисправность	Вероятная причина	Метод устранения
Нет звука от воспроизводящего устройства (подключенного к аппарату через HDMI).	Телевизор не поддерживает HDCP (High-bandwidth Digital Content Protection).	Для проверки характеристик телевизора см. инструкции по его эксплуатации.
	Количество устройств, подключенных к гнезду HDMI OUT, превышает максимально допустимое.	Отключите некоторые из устройств HDMI.
Нет звука от воспроизводящего устройства (при использовании функции HDMI Контроль).	Настройки телевизора предусматривают вывод звука через колонки телевизора.	Измените настройки аудиовыхода на телевизоре таким образом, чтобы звук воспроизводящего устройства выводился через колонки, подключенные к аппарату.
	В качестве источника входного сигнала выбран аудиосигнал телевизора.	Выберите нужный источник входного сигнала с помощью клавиш выбора входа.
Нет звука от телевизора (при использовании функции HDMI Контроль).	Настройки телевизора предусматривают вывод звука через колонки телевизора.	Измените настройки аудиовыхода на телевизоре таким образом, чтобы звук из телевизора выводился через колонки, подключенные к аппарату.
	Телевизор, не поддерживающий ARC, подключен к аппарату только с помощью HDMI-кабеля.	Используйте цифровой оптический кабель для создания аудиосоединения (с.30).
	(Если телевизор подключен к аппарату с помощью аудиокабеля.) Настройка аудиовыхода телевизора не соответствует фактическому подключению.	Используйте параметр "Аудиовход ТВ" в меню "Настройка" для выбора правильного гнезда входного аудиосигнала (с.119).
	(Если используется ARC) Функция ARC отключена на аппарате или на телевизоре.	Для параметра "ARC" в меню "Настройка" установите значение "Вкл." (с.120). Также включите функцию ARC на телевизоре.
Многоканальный аудиосигнал воспроизводится только фронтальными колонками.	Воспроизводящее устройство настроено на вывод звука только в 2-канальном режиме (например, PCM).	Для проверки используйте параметр "Сигнал аудио" в меню "Информация" (с.130). При необходимости измените настройку вывода цифрового аудиосигнала на воспроизводящем устройстве.
Слышен шум/гул.	Аппарат расположен слишком близко к другому цифровому или радиочастотному устройству.	Отодвиньте аппарат дальше от устройства.
	Кабель, соединяющий аппарат и воспроизводящее устройство, имеет дефект.	Если проблемы соединения отсутствуют, замените кабель.
Звук искажен.	Громкость аппарата слишком велика.	Уменьшите громкость. Если параметр "Режим Eco" имеет значение "Вкл.", установите для него значение "Выкл." (с.128).
	Не включено устройство, подключенное к выходному гнезду аппарата.	Включите все устройства, подключенные к выходным гнездам аппарата.

Видео

Возможная неисправность	Вероятная причина	Метод устранения
Нет видео.	Выбран другой источник входного сигнала на аппарате.	Выберите нужный источник входного сигнала с помощью клавиш выбора входа.
	Выбран другой источник входного сигнала на телевизоре.	Выберите источник входного видеосигнала телевизора для отображения видеосигнала с аппарата.
	Видеосигнал, выводимый с аппарата, не поддерживается телевизором.	Для параметра “MON.CHK” в меню “ADVANCED SETUP” установите значение “YES” (с.133).
	Кабель, соединяющий аппарат и телевизор (или воспроизводящее устройство), имеет дефект.	Если проблемы соединения отсутствуют, замените кабель.
Отсутствует видеоизображение от воспроизводящего устройства (подключенного к аппарату через HDMI).	Входящий видеосигнал (разрешение) не поддерживается аппаратом.	Чтобы проверить информацию о текущем видеосигнале (разрешении), воспользуйтесь разделом “Сигнал видео” в меню “Информация” (с.130). Сведения о поддерживаемых аппаратом видеосигналах см. в разделе “Совместимость сигнала HDMI” (с.153).
	Телевизор не поддерживает HDCP (High-bandwidth Digital Content Protection).	Для проверки характеристик телевизора см. инструкции по его эксплуатации. Для воспроизведения содержимого, которое требует наличия устройств с поддержкой HDCP 2.2, и телевизор, и воспроизводящее устройство должны поддерживать HDCP 2.2.
	Воспроизводящее устройство с поддержкой HDCP 2.2 подключено к гнезду, отличному от HDMI 1-3.	Для воспроизведения контента, который требует наличия устройств с поддержкой HDCP 2.2, подключите воспроизводящее устройство к гнезду HDMI 1-3 (с.31).
	Количество устройств, подключенных к гнезду HDMI OUT, превышает максимально допустимое.	Отключите некоторые из устройств HDMI.
На экране телевизора не отображается меню аппарата.	Выбран другой источник входного сигнала на телевизоре.	Выберите источник входного видеосигнала телевизора для вывода видеосигнала с аппарата (гнездо HDMI OUT).

FM/AM-радио (Функция AM-радио недоступна для моделей для Австралии и России)

Возможная неисправность	Вероятная причина	Метод устранения
Слабый или шумный прием стереофонической FM-радиостанции.	Многолучевая интерференция.	Отрегулируйте высоту или направленность FM-антенны либо разместите ее в другом месте.
	Вы находитесь слишком далеко от передатчика FM-станции.	Установите для параметра “Режим FM” в меню “Опция” значение “Моно” для выбора монофонического приема FM-радиостанций (с.100). Используйте наружную FM-антенну. Рекомендуется использовать чувствительную многоэлементную антенну.
Слабый или шумный прием стереофонической AM-радиостанции.	Шумы могут быть вызваны флуоресцентной лампой, мотором, термостатом или другим электрическим оборудованием.	Полностью устранить шумы сложно. Их можно снизить с помощью наружной AM-антенны.
Автоматический выбор радиостанций невозможен.	Вы находитесь слишком далеко от передатчика FM-станции.	Выберите станцию вручную (с.63). Используйте наружную антенну. Рекомендуется использовать чувствительную многоэлементную антенну.
	Слабый сигнал AM-радиостанции.	Отрегулируйте ориентацию AM-антенны. Выберите станцию вручную (с.63). Используйте наружную AM-антенну. Подключите ее к гнезду ANTENNA (AM) вместе с поставляемой в комплекте AM-антенной.
AM-станции не регистрируются в качестве предустановленных.	Использовалась функция Авто предуст..	Функция Авто предуст. предназначена только для регистрации FM-радиостанций. Регистрацию AM-радиостанций следует выполнять вручную (с.64).

DAB-радио (модели для Австралии и России)

Возможная неисправность	Вероятная причина	Метод устранения
Отсутствие приема DAB-радио.	Начальное сканирование не было выполнено.	Выполните начальное сканирование для приема DAB-радио (с.97).
Прием DAB-радио отсутствует даже после выполнения исходного сканирования.	Низкая мощность принимаемого сигнала DAB-радио.	Проверьте мощность принимаемого сигнала в “Tune AID” в меню “OPTION” (с.69) и отрегулируйте высоту или направленность антенны либо разместите ее в другом месте.
	В вашем регионе отсутствует покрытие DAB.	Список зон покрытия DAB в вашей области можно узнать у дилера или WorldDMB online на сайте “ http://www.worlddab.org ”.
Слабый или шумный прием DAB-радио.	Многолучевая интерференция.	Проверьте мощность принимаемого сигнала в “Tune AID” в меню “OPTION” (с.69) и отрегулируйте высоту или направленность антенны либо разместите ее в другом месте.
	Вы находитесь слишком далеко от передатчика DAB-станции.	Используйте наружную антенну. Рекомендуется использовать чувствительную многоэлементную антенну.
Данные DAB недоступны или являются неточными.	Выбранная DAB-радиостанция может быть временно недоступна или не предоставляет информации.	Обратитесь к радиовещательной организации DAB.
Отсутствует звук DAB-радио.	Выбранная DAB-радиостанция может быть временно недоступна.	Попробуйте включить эту станцию позже или выберите другую станцию.

Bluetooth

Возможная неисправность	Вероятная причина	Метод устранения
Не удается установить соединение Bluetooth.	Функция Bluetooth на аппарате отключена.	Включите функцию Bluetooth (с.123).
	Другое устройство Bluetooth уже подключено к аппарату.	Разорвите текущее соединение Bluetooth, а затем установите новое соединение (с.74).
	Аппарат и устройство Bluetooth находятся слишком далеко друг от друга.	Переместите устройство Bluetooth ближе к аппарату.
	Рядом находится устройство (например, микроволновая печь или беспроводная локальная сеть), работающее в частотном диапазоне 2,4 ГГц.	Отодвиньте аппарат от подобных устройств.
	Устройство Bluetooth не поддерживает A2DP.	Используйте устройство Bluetooth, которое поддерживает A2DP.
	Информация о соединении, записанная на устройстве Bluetooth, по какой-то причине не работает.	Удалите информацию о соединении на устройстве Bluetooth, а затем повторно установите соединение между устройством Bluetooth и аппаратом (с.74).
Звук не воспроизводится или прерывается во время воспроизведения.	Громкость устройства Bluetooth слишком мала.	Увеличьте громкость устройства Bluetooth.
	Устройство Bluetooth не настроено на отправку аудиосигналов аппарату.	Переключите аудиовыход устройства Bluetooth на аппарат.
	Соединение Bluetooth было разорвано.	Установите соединение Bluetooth между устройством Bluetooth и аппаратом еще раз (с.74).
	Аппарат и устройство Bluetooth находятся слишком далеко друг от друга.	Переместите устройство Bluetooth ближе к аппарату.
	Рядом находится устройство (например, микроволновая печь или беспроводная локальная сеть), работающее в частотном диапазоне 2,4 ГГц.	Отодвиньте аппарат от подобных устройств.

USB и сеть

Возможная неисправность	Вероятная причина	Метод устранения
Аппарат не обнаруживает устройство USB.	Устройство USB ненадежно подключено к гнезду USB.	Выключите аппарат, повторно подключите устройство USB, а затем снова включите аппарат.
	Формат файловой системы устройства USB не соответствует FAT16 или FAT32.	Используйте устройства USB формата FAT16 или FAT32.
Невозможен просмотр папок и файлов на USB-устройстве.	Данные, содержащиеся на USB-носителе, защищены шифрованием.	Используйте USB-носитель без функции шифрования.
Не работает функция сети.	Параметры сети (IP-адрес) не получены надлежащим образом.	Включите функцию DHCP на используемом маршрутизаторе и установите для параметра «DHCP» в меню «Настройка» этого аппарата значение «Вкл.» (с.121). При желании настроить параметры сети вручную следует убедиться, что используемый IP-адрес не используется другими сетевыми устройствами в вашей сети (с.121).

Возможная неисправность	Вероятная причина	Метод устранения
Невозможно подключить аппарат к Интернету с помощью беспроводного маршрутизатора (точки доступа).	Беспроводной маршрутизатор (точка доступа) выключен.	Включите беспроводной маршрутизатор.
	Аппарат и беспроводной маршрутизатор (точка доступа) находятся слишком далеко друг от друга.	Расположите аппарат и беспроводной маршрутизатор (точку доступа) ближе друг к другу.
	Имеется препятствие между аппаратом и беспроводным маршрутизатором (точкой доступа).	Переместите аппарат и беспроводной маршрутизатор (точку доступа) в такое место, где между ними не будет препятствий.
Беспроводная сеть не найдена.	Микроволновые печи и другие беспроводные устройства, расположенные поблизости, могут нарушать беспроводное соединение.	Выключите эти устройства.
	Доступ к сети ограничен настройками брандмауэров беспроводного маршрутизатора (точки доступа).	Проверьте настройки брандмауэров беспроводного маршрутизатора (точки доступа).
Аппарат не обнаруживает ПК.	Неверная настройка совместного использования носителей.	Настройте параметры совместного использования и выберите данный аппарат в качестве устройства, которому предоставляется доступ к совместному использованию музыкального контента (с.79).
	Некоторые программы защиты данных, установленные на ПК, блокируют доступ аппарата к ПК.	Проверьте настройки программ защиты данных, установленных на ПК.
	Аппарат и ПК не находятся в одной сети.	Проверьте соединения сети и настройки маршрутизатора, чтобы аппарат и ПК были подключены к одной сети.
	В аппарате включен фильтр MAC-адресов.	Отключите фильтр MAC-адресов в разделе “Фильтр MAC-адреса” меню “Настройка” или укажите MAC-адрес своего компьютера, чтобы ему был предоставлен доступ к аппарату (с.122).
Находящиеся на ПК файлы не просматриваются или не воспроизводятся.	Файлы не поддерживаются этим аппаратом или медиа-сервером.	Используйте формат файлов, поддерживаемый аппаратом и медиа-сервером. Сведения о поддерживаемых аппаратом форматах файлов см. в разделе “Воспроизведение музыки, хранящейся на медиа-серверах (ПК/NAS)” (с.79).
Не воспроизводится интернет-радио.	Выбранная интернет-радиостанция в текущий момент недоступна.	Возможно, возникли проблемы на радиопередающей станции, либо вещание было прекращено. Попробуйте включить эту станцию позже или выберите другую станцию.
	Выбранная интернет-радиостанция в текущий момент вещает тишину.	Некоторые интернет-радиостанции вещают тишину в течение определенных периодов в течение дня. Попробуйте включить эту станцию позже или выберите другую станцию.
	Доступ к сети ограничен настройками брандмауэров сетевых устройств (например, настройками маршрутизатора и т. п.).	Проверьте настройки брандмауэров сетевых устройств. Воспроизведение интернет-радио возможно только в том случае, если данные проходят через порт, назначенный каждой радиостанцией. Номер порта изменяется в зависимости от радиостанции.
iPhone не распознает аппарат при использовании AirPlay.	Аппарат подключен к маршрутизатору с несколькими SSID.	Доступ к аппарату может быть ограничен функцией разделения сетей на маршрутизаторе. Подключите iPhone к SSID, который имеет доступ к аппарату.
Приложение для смартфонов и планшетов “AV CONTROLLER” не может обнаружить аппарат.	Аппарат и смартфон или планшет находятся в разных сетях.	Проверьте соединения сети и настройки маршрутизатора, чтобы аппарат и смартфон/планшет были подключены к одной сети.
	В аппарате включен фильтр MAC-адресов.	Отключите фильтр MAC-адресов в разделе “Фильтр MAC-адреса” в меню “Настройка” или укажите MAC-адрес своего смартфона или планшета, чтобы ему был предоставлен доступ к аппарату (с.122).
Не удалось выполнить обновление встроенного программного обеспечения через сеть.	Возможно, эта проблема связана с состоянием сети.	Попробуйте обновить встроенное программное обеспечение через сеть еще раз или воспользуйтесь для обновления запоминающим устройством USB (с.134).

Сообщения об ошибках на дисплее передней панели

Сообщение	Вероятная причина	Метод устранения
Access denied	Получен отказ в доступе к ПК.	Настройте параметры совместного использования и выберите данный аппарат в качестве устройства, которому предоставляется доступ к совместному использованию музыкального контента (с.79).
Access error	Аппарат не может получить доступ к устройству USB.	Выключите аппарат, а затем повторно подключите устройство USB. Если проблема сохранится, попробуйте другое USB-устройство.
	Возникла проблема с каналом передачи сигналов от сети к аппарату.	Убедитесь, что маршрутизатор и модем включены. Проверьте соединение между аппаратом и маршрутизатором (или концентратором) (с.36).
Check SP Wires	Короткое замыкание в цепи кабеля колонки.	Скрутите оголенные провода кабелей и надлежащим образом подключите их к аппарату и колонкам.
Internal Error	Произошла внутренняя ошибка.	Обратитесь к ближайшему авторизованному дилеру или в ближайший сервисный центр Yamaha.
No content	В выбранной папке нет файлов для воспроизведения.	Выберите папку, содержащую файлы, которые поддерживаются аппаратом.
No device	Аппарату не удастся обнаружить USB-устройство.	Выключите аппарат, а затем повторно подключите устройство USB. Если проблема сохранится, попробуйте другое USB-устройство.
Please wait	Аппарат выполняет подготовку к сетевому подключению.	Подождите, пока исчезнет это сообщение. Если аппарат не реагирует на протяжении 3 и более минут, выключите и повторно включите его.
RemID Mismatch	Идентификационные коды аппарата и пульта ДУ не совпадают.	Измените идентификационный код аппарата или пульта ДУ (с.132).
Unable to play	По каким-то причинам аппарат не может воспроизвести песни, сохраненные на ПК.	Проверьте, поддерживается ли аппаратом формат файлов, которые вы пытаетесь воспроизвести. Сведения о поддерживаемых аппаратом форматах см. в разделе “Воспроизведение музыки, хранящейся на медиа-серверах (ПК/NAS)” (с.79). Если формат поддерживается, но при этом аппарат не может воспроизвести никакие файлы, сеть может быть перегружена интенсивным трафиком, в результате чего прерывается воспроизведение.
USB Overloaded	Через подключенное устройство USB проходит чрезмерный ток.	Выключите аппарат, а затем повторно подключите устройство USB. Если проблема сохранится, попробуйте другое USB-устройство.
Version error	Не удалось обновить встроенное ПО.	Обновите встроенное программное обеспечение повторно.
Update failed.	Не удалось обновить встроенное ПО.	Нажмите STRAIGHT и выберите способ обновления встроенного ПО, а затем нажмите INFO, чтобы снова обновить встроенное ПО.

В этом разделе приведено описание технических терминов, используемых в данном руководстве.

Информация об аудиосигнале (формате декодирования аудиосигнала)

Dolby Atmos

Впервые представленная в кино, технология Dolby Atmos создает революционное чувство пространства и погружения при использовании домашнего кинотеатра. Dolby Atmos представляет собой адаптируемый и масштабируемый формат на основе объектов, который воспроизводит аудиосигнал в виде независимых звуков (или объектов), которые могут точно располагаться и динамически перемещаться в трехмерном пространстве прослушивания во время воспроизведения. Ключевым компонентом Dolby Atmos является создание высокой плоскости звука над слушателем.

Dolby Atmos Stream

Dolby Atmos контент передается на AV-ресивер с поддержкой Dolby Atmos с помощью системы Dolby Digital Plus или Dolby TrueHD на диске Blu-ray, загружаемых файлах и потоковом медиа. Поток Dolby Atmos содержит специальные метаданные, описывающие позиционирование звуков в пределах комнаты. Эти объектные аудиоданные декодируются AV ресивером Dolby Atmos и масштабируются для оптимального воспроизведения через системы колонок домашнего кинотеатра любого размера и конфигурации.

Dolby Digital

Dolby Digital — это разработанный компанией Dolby Laboratories, Inc. формат сжатия цифрового звука, поддерживающий 5.1-канальный аудиосигнал. Эта технология используется для передачи звука на большинстве DVD-дисков.

Dolby Digital Plus

Dolby Digital Plus — это разработанный компанией Dolby Laboratories, Inc. формат сжатия цифрового звука, поддерживающий 7.1-канальный аудиосигнал. Формат Dolby Digital Plus полностью совместим с существующими многоканальными аудиосистемами, которые поддерживают функцию Dolby Digital. Эта технология используется для передачи звука на дисках Blu-ray.

Колонка Dolby Enabled

Удобная альтернатива встроенным в потолок колонкам – продукты на основе технологии Dolby, которые используют потолок как отражающую поверхность для воспроизведения аудиосигнала в высокой плоскости над слушателем. Колонки с функцией Dolby Enabled имеют уникальный динамик включения вверх и функцию особой обработки сигнала, которые могут быть встроены в обычную колонку или независимый модуль колонок, оказывая при этом минимальное влияние на общую площадь, занимаемую системой колонок, и обеспечивая эффект присутствия при прослушивании во время воспроизведения Dolby Atmos Dolby surround.

Dolby Surround

Dolby surround представляет собой технологию окружающего звучания следующего поколения, которая настраиваемым образом смешивает контент 5.1 и 7.1 для воспроизведения через систему окружающего звучания. Технология Dolby surround совместима с традиционными схемами расположения колонок, а также системами воспроизведения с функцией Dolby Atmos, которые используют встроенные в потолок колонки или продукты с технологией Dolby.

Dolby TrueHD

Dolby TrueHD — это передовой формат сжатия звука без потери качества, разработанный компанией Dolby Laboratories, Inc. для домашних кинотеатров высокой четкости; он позволяет добиться звучания, которое в точности соответствует студийной записи. Dolby TrueHD может одновременно нести до 8 каналов звука 96 кГц/24 бит (до 6 каналов звука 192 кГц/24 бит). Эта технология используется для передачи звука на дисках Blu-ray.

DSD (Direct Stream Digital)

Технология DSD (Direct Stream Digital) позволяет сохранять аудиосигналы на таких цифровых носителях информации, как диски SACD (Super Audio CDs). Сигналы сохраняются с высокой частотой выборки (например, 2,8224 МГц и 5,6448 МГц). Наибольшая высокочастотная характеристика равна или превышает 100 кГц при динамическом диапазоне 120 дБ. Эта технология предлагает лучшее качество звука, чем то, которое используется для CD-дисков.

DTS 96/24

DTS 96/24 — это формат сжатия цифровых аудиоданных, поддерживающий 5.1-канальный звук и звук 96 кГц/24 бит. Этот формат полностью совместим с существующими многоканальными аудиосистемами, которые поддерживают функцию DTS Digital Surround. Эта технология используется для музыкальных DVD-дисков и т. д.

DTS Dialog Control

DTS Dialog Control позволяет усиливать звук диалогов. Это может быть полезно в шумной обстановке, чтобы сделать диалоги более разборчивыми. Это также может дать определенные преимущества людям с нарушениями слуха. Имейте в виду, что создатель контента может отключить использование этой функции в смешанном сигнале, поэтому DTS Dialog Control может не всегда быть доступным. Имейте в виду, что обновления AVR могут содержать расширения функциональности DTS Dialog Control или увеличения диапазона использования этой функции.

DTS Digital Surround

DTS Digital Surround — это разработанный компанией DTS, Inc. формат сжатия цифрового звука, поддерживающий 5.1-канальный аудиосигнал. Эта технология используется для передачи звука на большинстве DVD-дисков.

DTS-ES

DTS-ES создает 6.1-канальный аудиосигнал из 5.1-канального источника, записанного с помощью DTS-ES. Этот декодер добавляет тыловое окружающее звучание к оригинальному 5.1-канальному звуку. В формате DTS-ES Matrix 6.1 тыловое окружающее звучание записано с помощью каналов окружающего звучания, а в формате DTS-ES Discrete 6.1 записан дискретный тыловой канал окружающего звучания.

DTS Express

DTS Express — это формат сжатия цифрового звука, поддерживающий 5.1-канальный звук и обеспечивающий более высокую степень сжатия, чем формат DTS Digital Surround разработанный DTS, Inc. Эта технология разработана для потоковой передачи через Интернет и вторичного аудиосигнала на дисках Blu-ray.

DTS-HD High Resolution Audio

DTS-HD High Resolution Audio — это разработанный компанией DTS, Inc. формат сжатия цифрового звука, поддерживающий 7.1-канальный аудиосигнал и звук 96 кГц/ 24 бит. Формат DTS-HD High Resolution Audio полностью совместим с существующими многоканальными аудиосистемами, которые поддерживают функцию DTS Digital Surround. Эта технология используется для передачи звука на дисках Blu-ray.

DTS-HD Master Audio

DTS-HD Master Audio — это передовой формат сжатия звука без потери качества, разработанный компанией DTS, Inc. для домашних кинотеатров высокой четкости; он позволяет добиться звучания, которое в точности соответствует студийной записи DTS-HD Master Audio может одновременно нести до 8 каналов звука 96 кГц/24 бит (до 6 каналов звука 192 кГц/24 бит). Эта технология используется для передачи звука на дисках Blu-ray.

DTS Neo:6

DTS Neo:6 делает возможным 6-канальное воспроизведение из 2-канальных источников. Предусмотрено два режима использования. Режим "Music" для музыкальных источников, режим "Cinema" для кинофильмов. Эта технология позволяет использовать дискретные широкополосные матричные каналы окружающего звучания.

DTS:X

DTS:X представляет собой многомерную основанную на объектах аудиотехнологию следующего поколения от DTS. Не зависящая от каналов, DTS:X воспроизводит живое движение звука для создания невероятно насыщенного, реалистичного и обеспечивающего полный эффект присутствия звукового ландшафта - спереди, сзади, рядом и над аудиторией - с большей точностью, чем когда бы то ни было ранее. DTS:X предоставляет возможность автоматически адаптировать аудиосигнал к расположению колонок с наилучшим соответствием пространству, от встроенных колонок телевизора и системы домашнего кинотеатра с окружающим звучанием до десяти или большего числа колонок в коммерческом кинотеатре. Погрузитесь в этот мир на сайте www.dts.com/dtsx

FLAC

FLAC представляет собой формат файлов для сжатия аудиоданных без потерь. Формат FLAC имеет более низкую степень сжатия по сравнению с форматами, создающими потери, однако обеспечивает более высокое качество звука.

MP3

Один из форматов сжатия цифрового звука, используемый стандартом MPEG. Благодаря психоакустическим технологиям этот метод обеспечивает высокую степень сжатия. Считается, что он позволяет сжимать данные в соотношении приблизительно 1/10, одновременно сохраняя качество звука на определенном уровне.

MPEG-4 AAC

Аудиостандарт MPEG-4. Он используется в мобильных телефонах, портативных аудиоплеерах и при потоковой передаче через Интернет, поскольку обеспечивает высокую степень сжатия данных, одновременно сохраняя лучшее качество звука, чем MP3.

Neural:X

Neural:X представляет собой новейшую технологию микширования в формат с меньшим/большим количеством каналов и пространственного перераспределения от DTS. Она встроена в DTS:X для обеспечения микширования в формат с большим количеством каналов закодированных и незакодированных данных Neural:X (PCM). В DTS:X для AVR и звуковых панелей Neural:X может воспроизводить до 11.х каналов.

PCM (Pulse Code Modulation)

PCM — это формат сигнала, позволяющий преобразовывать аналоговые аудиосигналы в цифровой формат, записывать и передавать их. Эта технология лежит в основе всех остальных форматов аудиосигналов. Эта технология используется как формат сжатия звука без потери качества, который называется линейным форматом PCM и используется для записи звука на разные носители, среди которых компакт-диски и BD-диски (Blu-ray).

Частота выборки/глубина квантования

Частота выборки и глубина квантования указывают на объем информации при оцифровке аналоговых аудиосигналов. Эти значения указываются следующим образом: "48 кГц/24 бит".

- Частота выборки
Частота выборки (количество определений уровня сигнала в секунду) называется интервалом выборки. При более высокой частоте выборки диапазон воспроизводимых частот расширяется.
- Глубина квантования
Значение глубины квантования указывает на степень точности при преобразовании уровня звука в цифровое значение. При большей глубине квантования можно получить более точные уровни звука.

WAV

Стандартный формат аудиофайлов Windows, определяющий метод записи цифровых данных, полученных путем преобразования аудиосигналов. По умолчанию используется метод PCM (без сжатия), но можно также использовать и другие методы сжатия.

WMA (Windows Media Audio)

Это один из форматов сжатия цифрового звука, разработанный Microsoft Corporation. Благодаря психоакустическим технологиям этот метод обеспечивает высокую степень сжатия. Считается, что он позволяет сжимать данные в соотношении приблизительно 1/20, одновременно сохраняя качество звука на определенном уровне.

■ Информация об аудиосигнале (прочее)

Соединение двухканального усиления (Bi-amp)

При соединении двухканального усиления используются два усилителя для одной колонки. При использовании двухканального усиления аппарат воспроизводит сигнал высоких и низких частот с использованием отдельных усилителей. В результате колонка высоких частот и сабвуфер выводят чистый аудиосигнал без искажений.

Канал LFE (Low Frequency Effects) 0.1

Данный канал воспроизводит низкочастотные сигналы и обладает частотным диапазоном от 20 Гц до 120 Гц. Этот канал добавляется к каналам любых диапазонов с Dolby Digital или DTS для усиления низкочастотных звуковых эффектов. Он считается каналом 0.1, поскольку ограничивается только низкочастотным звуком.

Lip sync (синхронизация аудио и видеосигналов)

Иногда видеовыход отстает от аудиовыхода из-за сложности процесса обработки сигнала, причиной чего является увеличение мощности видеосигнала. Синхронизация аудио и видеосигналов — это технология, позволяющая автоматически корректировать интервал задержки между выходом аудио- и видеосигналов.

Информация о видеосигналах и HDMI

Компонентный видеосигнал

В системе компонентного видеосигнала сигнал разделяется на сигнал яркости Y и сигналы цветности Pb и Pr. Цвет в этой системе воспроизводится более правдоподобно благодаря независимой передаче сигналов.

Композитный видеосигнал

В системе композитного видеосигнала, цвета, яркости и синхронизации данных сигналы комбинируются и передаются с помощью одного кабеля.

Deep Color

Deep Color — это технология, которую поддерживает спецификация HDMI. Deep Color увеличивает количество доступных цветов в пределах, ограниченных цветовым пространством RGB или YCbCr. Обычные системы цветопередачи для обработки цвета используют 8 бит. Deep Color обрабатывает цвет, используя 10, 12 или 16 бит. Эта технология позволяет телевизорам высокой четкости и другим экранам перейти от миллионов к миллиардам цветов, устранить неравномерность закраски и получить плавные тональные переходы и тонкие градации между цветами.

HDCP

HDCP (High-bandwidth Digital Content Protection) — это форма защиты цифровых копий, которая не позволяет копировать цифровое содержимое при его передаче через подключения (например HDMI).

HDMI

HDMI (High-Definition Multimedia Interface) — это распространенный по всему миру стандартный интерфейс для передачи цифровых аудио- и видеосигналов. Этот интерфейс позволяет передавать цифровые аудио- и видеосигналы с помощью одного кабеля без малейшей потери качества. HDMI совместим с HDCP (High-bandwidth Digital Content Protection) и обеспечивает надежный аудио/видеоинтерфейс. Для получения подробной информации об HDMI посетите веб-сайт HDMI по адресу <http://www.hdmi.org/>.

x.v.Color

“x.v.Color” — это технология, которую поддерживает спецификация HDMI. Это расширенное цветовое пространство по сравнению с sRGB, позволяющее получать недоступные ранее цвета. Оставаясь совместимым с цветовой гаммой стандартов sRGB, стандарт x.v.Color расширяет цветовое пространство и предоставляет возможности для получения более живых, естественных изображений.

Информация о сети

SSID

Идентификатор SSID (Service Set Identifier) — имя, указывающее конкретную точку доступа беспроводной локальной сети.

Технология Wi-Fi

Wi-Fi (Wireless Fidelity) — технология, которая позволяет электронному устройству обмениваться данными или подключаться к Интернету по беспроводной связи с помощью радиоволн. Технология Wi-Fi позволяет исключить сложные соединения с применением сетевых кабелей благодаря беспроводному подключению. Только продукты, которые прошли проверку оперативной совместимости Wi-Fi Alliance, могут иметь товарный знак “Wi-Fi Certified”.

WPS

WPS (Wi-Fi Protected Setup) — стандарт, установленный Wi-Fi Alliance, который позволяет легко создавать беспроводную домашнюю сеть.

Технологии Yamaha

CINEMA DSP (цифровая обработка звукового поля)

Поскольку системы окружающего звучания были изначально разработаны для использования в кинотеатрах, их возможности наиболее полно раскрываются в кинотеатрах с большим количеством колонок, предназначенных для акустических эффектов. Вследствие различий в домашних условиях (таких как размеры комнаты, материалы стен и количество колонок) неизбежно различие и в слышимом звучании. Основываясь на большом количестве реальных измеренных данных, оригинальная технология DSP CINEMA DSP, Yamaha позволяет создавать аудиовизуальные эффекты кинотеатра в домашних условиях.

CINEMA DSP 3D

Фактически измеренные данные звукового поля содержат информацию о высоте звуковых образов. CINEMA DSP 3D этот режим позволяет воспроизводить точную высоту звуковых образов, создавая таким образом точные и глубокие трехмерные звуковые поля в помещении для прослушивания.

Compressed Music Enhancer

Функция Compressed Music Enhancer компенсирует отсутствие гармоник в сжатых музыкальных форматах (таких как MP3). В результате данная технология обеспечивает улучшение звучания всей акустической системы.

SILENT CINEMA

Компания Yamaha разработала алгоритм звуковых эффектов DSP для естественного, реалистичного воспроизведения звука через наушники. Параметры для наушников установлены для каждой звуковой программы, что позволяет точно воспроизводить все звуковые программы для прослушивания через наушники.

Virtual CINEMA DSP

Virtual CINEMA DSP позволяет системе виртуально воспроизводить звуковое поле колонок окружающего звучания с помощью левой и правой фронтальных колонок. Даже если колонки окружающего звучания не подключены, аппарат создает реалистичное звуковое поле в помещении для прослушивания.

Virtual CINEMA FRONT

Virtual CINEMA FRONT позволяет системе виртуально воспроизводить звуковое поле колонок окружающего звучания с помощью фронтальных колонок окружающего звучания. Даже если колонки окружающего звучания расположены впереди, аппарат создает реалистичное звуковое поле в помещении для прослушивания.

Virtual Presence Speaker (VPS)

Virtual Presence Speaker позволяет системе виртуально воспроизводить высоту объемного звукового поля без фронтальных колонок присутствия. Даже если фронтальные колонки присутствия не подключены, аппарат создает в помещении объемное звуковое поле.

Virtual Surround Back Speaker (VSBS)

Virtual Surround Back Speaker позволяет системе виртуально воспроизводить звуковое поле тыловых колонок окружающего звучания. Даже если тыловые колонки окружающего звучания не подключены, аппарат создает ощущение глубины реалистичного звукового поля CINEMA DSP.

Поддерживаемые устройства и форматы файлов

В этом разделе приведено описание устройств и форматов файлов, поддерживаемых данным аппаратом.

Поддерживаемые устройства

Сведения о технических характеристиках каждого устройства, см. в инструкции по эксплуатации.

■ Устройство Bluetooth

- Аппарат поддерживает устройства Bluetooth, которые поддерживают A2DP или AVRCP.
- Устройство Bluetooth может не обнаруживать iPod или некоторые функции могут быть несовместимы в зависимости от модели.

■ Устройства USB

- Этот аппарат поддерживает запоминающие устройства USB большой емкости (например, устройства флэш-памяти или портативные аудиопроигрыватели), в которых используется формат FAT16 или FAT32.
- Не подключайте другие устройства, отличные от запоминающих устройств USB большой емкости (например, зарядные устройства USB или концентраторы USB), персональные компьютеры, устройства для считывания с карт памяти, внешние жесткие диски и т.д.
- Устройства USB, защищенные шифрованием, не могут использоваться.
- Некоторые функции могут не поддерживаться в зависимости от модели или производителя запоминающего устройства USB.

■ AirPlay

AirPlay работает с iPhone, iPad, а iPod touch с iOS 4.3.3 или более поздней версии, Mac с OS X Mountain Lion или более поздней версии и ПК с iTunes 10.2.2 или более поздней версии.

Предназначено для

iPhone 7 Plus, iPhone 7, iPhone SE, iPhone 6s Plus, iPhone 6s, iPhone 6 Plus, iPhone 6, iPhone 5s, iPhone 5c, iPhone 5, iPhone 4s

iPad Pro (9.7" и 12.9"), iPad mini 4, iPad Air 2, iPad mini 3, iPad Air, iPad mini 2, iPad mini, iPad (3-е и 4-е поколение), iPad 2

iPod touch (5-е и 6-е поколение)

(по состоянию на март 2017 г.)

Форматы файлов

Сведения о технических характеристиках каждого файла см. инструкцию по эксплуатации записывающего устройства или справку по файлам.

■ USB/PC (NAS)

Файл	Частота выборки (кГц)	Разрядность квантования (бит)	Битрейт	Число каналов	Непрерывное воспроизведение
WAV *	32/44,1/48/88,2/96/176,4/192	16/24	—	2	✓
MP3	32/44,1/48	—	от 8 до 320	2	—
WMA	32/44,1/48	—	от 8 до 320	2	—
MPEG-4 AAC	32/44,1/48	—	от 8 до 320	2	—
FLAC	32/44,1/48/88,2/96/176,4/192	16/24	—	2	✓
ALAC	32/44,1/48/88,2/96	16/24	—	2	✓
AIFF	32/44,1/48/88,2/96/176,4/192	16/24	—	2	✓
DSD	2,8 МГц/5,6 МГц	1	—	2	—

* Только линейный формат PCM



- Для воспроизведения файлов FLAC, которые хранятся на ПК или в NAS, необходимо установить на ПК серверное ПО, поддерживающее совместное использование FLAC-файлов через DLNA, или использовать сетевое хранилище данных (NAS), поддерживающее файлы FLAC.
- Digital Rights Management Воспроизведение контента (DRM) невозможно.

Схема передачи видеосигнала

Входящий на аппарат видеосигнал с видеоустройств выводится на телевизор как показано ниже.



Таблица преобразования видеосигнала



- Разрешение и соотношение сторон, применяемое для обработки сигнала видео на HDMI-выходе, можно выбрать в разделе “Видеорежим” (с.118) в меню “Настройка”.
- Аппарат не выполняет взаимное преобразование видеосигналов с 480 строками и 576 строками.

		HDMI-выход						
		Разрешение	480i/ 576i	480p/ 576p	720p	1080i	1080p	4K
HDMI-вход	480i/576i		→	→	→	→	→	→
	480p/576p			→	→	→	→	→
	720p				→	→	→	→
	1080i				→	→	→	→
	1080p/50, 60 Гц				→	→	→	→
	1080p/24 Hz						→	→
	4K							→
Вход COMPONENT VIDEO	480i/576i		→	→	→	→	→	→
Вход VIDEO	480i/576i		→	→	→	→	→	→

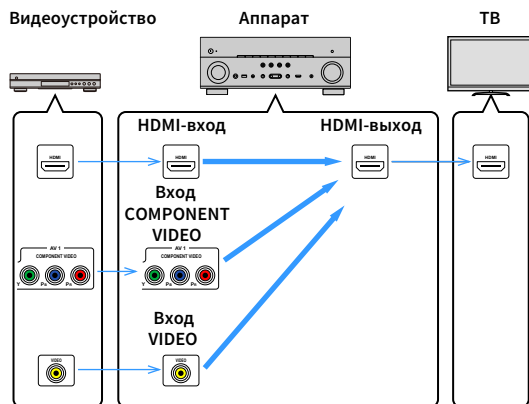
→ : Доступно

Информация о HDMI

В этом разделе приведено описание функций, относящихся к HDMI и совместимости его сигналы.

HDMI Контроль

Управление HDMI позволяет управлять внешними устройствами по интерфейсу HDMI. Если вы подключите к аппарату телевизор, поддерживающий управление HDMI, с помощью кабеля HDMI, то сможете управлять аппаратом (например, включать и выключать его и регулировать громкость) с помощью пульта ДУ телевизора. Также вы сможете управлять воспроизводящими устройствами, подключенными к аппарату с помощью кабеля HDMI (например, BD/DVD-проигрывателем, поддерживающим управление HDMI).

Более подробные сведения о подключениях см. в разделе “Подключение телевизора” (с.30) и “Подключение видеоустройств (таких как BD/DVD-проигрыватели)” (с.31).

Операции, доступные с пульта ДУ телевизора

- Синхронизация режима ожидания.
- Управление громкостью, включая беззвучный режим.
- Переключение входного сигнала на аудиосигнал с телевизора при переключении входа телевизора на встроенный тюнер.
- Переключение на прием видео/аудиосигнала с выбранного воспроизводящего устройства.
- Переключение между выходными аудиоустройствами (аппарат или колонка телевизора).

(Пример)



Операции, доступные с пульта ДУ аппарата

- Запуск воспроизведения на воспроизводящем устройстве и включение телевизора с выбором сцены (с.56)
- Переключение входа телевизора для отображения экранного меню (при нажатии кнопки ON SCREEN)

- Управление воспроизводящим устройством (воспроизведение и операции меню) с помощью клавиш управления внешним устройством

(Пример)



Для использования управления HDMI необходимо выполнить следующую настройку соединения HDMI Контроль после подключения телевизора и воспроизводящих устройств. Подробнее о настройках и управлении телевизором см. в инструкции по эксплуатации телевизора.



Эту настройку необходимо выполнять каждый раз при подключении нового устройства с поддержкой управления HDMI к системе.

1 Включите аппарат, телевизор и воспроизводящие устройства.

2 Настройте параметры аппарата.

1 Выберите источник входного видеосигнала телевизора для отображения видеосигнала с аппарата.

2 Нажмите кнопку ON SCREEN.

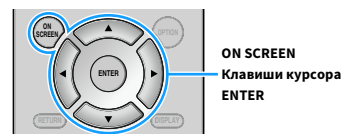

3 С помощью клавиш курсора выберите “Настройка” и нажмите ENTER.

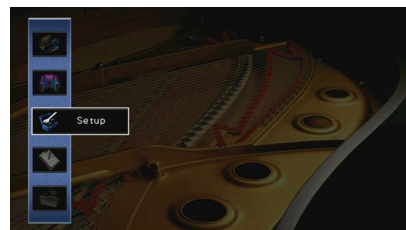

- 4 С помощью клавиш курсора (</>) выберите “HDMI”.



- 5 С помощью клавиш курсора (△/▽) выберите “HDMI Контроль” и нажмите ENTER.

- 6 С помощью клавиш курсора выберите “Вкл.”.

- 7 Нажмите ON SCREEN.

- 3 Включите управление HDMI на телевизоре и воспроизводящих устройствах (таких как BD/DVD-проигрыватели, поддерживающие управление HDMI).
- 4 Выключите питание телевизора, затем выключите аппарат и воспроизводящие устройства.
- 5 Включите аппарат и воспроизводящие устройства, а затем включите телевизор.
- 6 Выберите источник входного видеосигнала телевизора для отображения видеосигнала с аппарата.
- 7 Проверьте следующее.
- Аппарат: выбран источник входного сигнала, к которому подключено воспроизводящее устройство. Если это не так, выберите источник входного сигнала вручную.
- Телевизор: отображается видеоизображение с воспроизводящего устройства.
- 8 Убедитесь, что аппарат синхронизирован с телевизором надлежащим образом: выключите телевизор или отрегулируйте громкость телевизора с помощью пульта ДУ телевизора.



- Если функция управления HDMI не работает ненадлежащим образом, попробуйте отключить телевизор от розетки на шаге 2 и снова включить телевизор в розетку на шаге 3. Возможно, это решит проблему. Кроме того, управление HDMI может не работать, если количество подключенных устройств превышает допустимое. в этом случае отключите управление HDMI на устройствах, которые не используются.
- Если аппарат не синхронизирован с включением и выключением телевизора, проверьте приоритет настройки аудиовыхода телевизора.
- Для более эффективной работы функции управления HDMI рекомендуется использовать телевизор и воспроизводящие устройства одного производителя.
- Мы не гарантируем работу всех устройств с поддержкой контроля HDMI.

Audio Return Channel (ARC)

ARC позволяет передавать входной аудиосигнал телевизора на аппарат с помощью кабеля HDMI, который передает видеосигнал на телевизор.

После настройки функции управления HDMI проверьте следующее.

- 1 Выберите программу с помощью пульта ДУ телевизора.
- 2 Проверьте, что источник входного сигнала аппарата будет автоматически переключен на AUDIO 1 и аудиосигнал телевизора будет воспроизводиться на аппарате.

Если аудиосигнал телевизора не слышно, проверьте следующее:

- Параметр “ARC” (с.120) в меню “Настройка” установлен в положение “Вкл.”.
- Кабель HDMI подключен на телевизоре к гнезду HDMI, совместимому с функцией ARC (гнезду HDMI с маркировкой ARC).

Некоторые гнезда HDMI на телевизоре не совместимы с функцией ARC. Подробнее см. в инструкции по эксплуатации телевизора.



- Если при воспроизведении аудиосигнала с использованием функции ARC прерывается звук, установите для параметра “ARC” (с.120) в меню “Настройка” значение “Выкл.” и используйте цифровой оптический кабель для подачи аудиосигнала с телевизора на аппарат (с.31).
- При использовании функции ARC подключите телевизор с помощью кабеля HDMI, который поддерживает данную функцию.



В изначальных заводских настройках в качестве входного аудиосигнала телевизора установлено значение "AUDIO 1". Если вы подключили к гнездам AUDIO 1 какое-либо внешнее устройство, используйте параметр "Аудиовход ТВ" (с.119) в меню "Настройка" для изменения источника входного аудиосигнала телевизора. Для использования функции SCENE (с.56) также необходимо изменить источник входного сигнала для SCENE2.

Совместимость сигнала HDMI

- При воспроизведении диска DVD-Audio с системой защиты от копирования CPPM, в зависимости от типа DVD-проигрывателя видео- и аудиосигналы могут не воспроизводиться.
- Аппарат несовместим с устройствами HDMI или DVI, несовместимыми с системой HDCP. Подробнее смотрите в инструкции по эксплуатации каждого устройства.
- Для декодирования аудиосигналов битового потока на аппарате установите устройство-источник входного сигнала соответствующим образом, чтобы оно выводило аудиосигналы битового канала напрямую (без декодирования сигналов битового потока на воспроизводящем устройстве). Подробнее смотрите в инструкции по эксплуатации воспроизводящего устройства.

DOLBY ATMOS®

Изготовлено по лицензии компании Dolby Laboratories. Dolby, Dolby Atmos, Dolby Surround, и символ в виде двух букв D являются товарными знаками Dolby Laboratories.



Для получения информации о патентах DTS см. <http://patents.dts.com>. Изготовлено по лицензии компании DTS, Inc. DTS, символ, DTS в сочетании с символом, DTS:X и логотип DTS:X являются зарегистрированными товарными знаками или товарными знаками DTS, Inc. в США и/или других странах. © DTS, Inc. Все права защищены.



Поддерживает iOS 7 или более поздние версии для установки с помощью Wireless Accessory Configuration.

Надписи “Made for iPod”, “Made for iPhone” и “Made for iPad” означают, что электронное устройство предназначено для подключения к устройствам iPod, iPhone или iPad соответственно и сертифицировано разработчиком на соответствие стандартам технических характеристик компании Apple.

Компания Apple не несет ответственности за работу данного устройства или его соответствие стандартам безопасности и регулятивным нормам.

Обратите внимание, что использование этого устройства вместе с iPod, iPhone или iPad может повлиять на эффективность беспроводного соединения.

iTunes, AirPlay, iPad, iPhone, iPod и iPod touch являются товарными знаками Apple Inc., зарегистрированными в США и других странах.

iPad Air и iPad mini являются товарными знаками Apple Inc.

App Store является знаком обслуживания компании Apple Inc.



Словесный знак и логотипы Bluetooth® являются зарегистрированными товарными знаками, принадлежащими Bluetooth SIG, Inc. и любое использование данных товарных знаков Yamaha Corporation осуществляется согласно лицензии.

Bluetooth protocol stack (Blue SDK)

Copyright 1999-2014 OpenSynergy GmbH

Все права защищены. Все права на неопубликованные материалы защищены.



Digital Audio Broadcasting



Digital Audio Broadcasting

(Только модели для Австралии и России)

Данный аппарат поддерживает настройку DAB/DAB+.



Термины HDMI, логотип HDMI и High-Definition Multimedia Interface являются товарными знаками или зарегистрированными товарными знаками HDMI Licensing LLC в США и других странах.

x.v.Color™

“x.v.Color” является товарным знаком компании Sony Corporation.



DLNA™ и DLNA CERTIFIED™ являются товарными знаками или зарегистрированными товарными знаками Digital Living Network Alliance. Все права защищены. Несанкционированное использование строго запрещено.

Windows™

Windows является зарегистрированным товарным знаком компании Microsoft Corporation в США и других странах.

Internet Explorer, Windows Media Audio и Windows Media Player являются товарными знаками или зарегистрированными товарными знаками компании Microsoft Corporation в США и других странах.

Android™ Google Play™

Android и Google Play являются товарными знаками Google Inc.



Логотип Wi-Fi CERTIFIED™ является сертификационным знаком компании Wi-Fi Alliance®.

Маркировка Wi-Fi Protected Setup™ является сертификационным знаком компании Wi-Fi Alliance®.

MusicCast

MusicCast является товарным знаком или зарегистрированным товарным знаком Yamaha Corporation.



Экологическая маркировка Yamaha применяется для сертификации продукции, имеющей высокие показатели экологичности.

SILENT™ CINEMA

“SILENT CINEMA” является товарным знаком компании Yamaha Corporation.

Шрифты Google Noto (Версия 1.001)

Copyright © 2012 Google Inc. Все права защищены.

Используется по лицензии Apache License, версии 2.0 (далее “Лицензия”); данный документ можно использовать только в соответствии с лицензией.

Копию лицензии можно получить на сайте <http://www.apache.org/licenses/LICENSE-2.0>

При отсутствии требований действующего законодательства или письменного соглашения программное обеспечение, распространяемое по лицензии, предоставляется на условиях “КАК ЕСТЬ”, БЕЗ КАКИХ-ЛИБО ГАРАНТИЙ ИЛИ УСЛОВИЙ, явных или подразумеваемых.

См. лицензию на наличие особых регулирующих языковых разрешений и ограничений в рамках лицензии.

Пояснения в отношении GPL

В некоторых разделах данного продукта используется открытое программное обеспечение GPL/LGPL. Вы имеете право только на получение, копирование, изменение и перераспределение данного открытого исходного кода. Информация об открытом программном обеспечении GPL/LGPL, способах его получения и лицензии GPL/LGPL представлена на сайте Yamaha Corporation (<http://download.yamaha.com/sourcecodes/musiccast/>).

Входные гнезда

- Аналоговый аудиовыход
Аудио x 5 (VIDEO AUX, AV 2, AUDIO 4-5, PHONO)
- Цифровой аудиовыход (поддерживаемые частоты: от 32 до 96 кГц)
Оптический x 2 (AUDIO 1-2)
Коаксиальный x 2 (AUDIO 3, AV 1)
- Видео
Композитный сигнал x 1 (AV 2)
Компонентный x 1 (AV 1)
- Вход HDMI
HDMI x 6 (HDMI 1-5, VIDEO AUX)
- Другие
USB x 1 (USB2.0)
NETWORK x 1 (100Base-TX/10Base-T)

Выходные гнезда

- Аналоговый аудиовыход
 - Выход на колонки x 9 (7-кан.) (FRONT L/R, CENTER, SURROUND L/R, EXTRA SP 1 L/R*1, EXTRA SP 2 L/R*2)
 - *1 Примечание: Возможно назначение [F.PRESENCE, ZONE2]
 - *2 Примечание: Возможно назначение [SURROUND BACK, ZONE2, BI-AMP]
 - Выход сабвуфера x 2 (SUBWOOFER 1-2, моно)
 - ZONE2 OUT x 1
 - Выход наушников x 1
- Выход HDMI
HDMI OUT x 1

Другие гнезда

- YPAO MIC x 1
- REMOTE IN x 1
- REMOTE OUT x 1
- TRIGGER OUT x 1

HDMI

- 4K UltraHD Video (включая 4K/60, 50 Гц 10/12 бит), 3D Video, ARC (Audio Return Channel), HDMI Контроль (CEC), Auto Lip Sync, Deep Color, “x.v.Color”, воспроизведение HD-аудиосигнала, 21:9 Aspect Ratio, BT.2020 Colorimetry, HDR-совместимость
- Видеоформат (режим повторителя)
 - VGA
 - 480i/60 Гц
 - 576i/50 Гц
 - 480p/60 Гц
 - 576p/50 Гц
 - 720p/60 Гц, 50 Гц
 - 1080i/60 Гц, 50 Гц
 - 1080p/60 Гц, 50 Гц, 30 Гц, 25 Гц, 24 Гц
 - 4K/60, 50, 30, 25, 24 Гц
- Аудиоформат
 - Dolby Atmos
 - Dolby TrueHD
 - Dolby Digital Plus
 - Dolby Digital
 - DTS:X
 - DTS-HD Master Audio
 - DTS-HD High Resolution Audio
 - DTS Express
 - DTS
 - DSD 2.8 МГц от 2-кан. до 6-кан.
 - PCM от 2-кан. до 8-кан. (макс. 192 кГц/24 бит)
- Защита контента: совместимый с HDCP (HDMI 1–3: совместимый с HDCP 2.2)
- Функция связи: поддержка CEC

TUNER

- Аналоговый тюнер
[Кроме моделей для Австралии и России]
FM/AM x 1 (TUNER)
[Модель для России]
DAB/FM с Radio Data System x 1 (TUNER)
[Модель для Австралии]
DAB/FM x 1 (TUNER)

USB

- Совместимость с запоминающими устройствами Mass Storage Class USB
- Ток источника питания: 1 А

Bluetooth

- Функция Sink
Подключение устройства-источника к AVR (например, смартфон/планшет)
- Функция источника
с AVR на устройство Sink (например, наушники Bluetooth)
- Возможность воспроизведения/остановки воспроизведения с устройства Sink
- Версия Bluetooth Вер. 2.1+EDR
- Поддерживаемый профиль
Функция Sink A2DP, AVRCP
Функция источника A2DP, AVRCP
- Поддерживаемый кодек
Функция синхронизации SBC, AAC
Функция источника SBC
- Беспроводной вывод сигнала Bluetooth класс 2
- Радиочастота (рабочая частота) от 2402 МГц до 2480 МГц
- Максимальная выходная мощность (E.I.R.P)
..... 3,91 дБм (2,46 мВт)
- Максимальное расстояние для установки соединения 10 м

Сеть

- Функция клиента ПК
- Совместимость с DLNA ver. 1.5
- Поддержка AirPlay
- Интернет-радио
- Функция Wi-Fi
 - Совместимость с WPS с помощью PIN-кода или кнопки
 - Поддержка совместного использования устройств iOS путем беспроводного подключения
 - Возможность прямого подключения с помощью мобильного устройства
 - Способ обеспечения безопасности: WEP, WPA2-PSK (AES), Смешанный режим
 - Стандарт беспроводной сети: IEEE 802.11 b/g/n
 - Радиочастота (рабочая частота): от 2412 МГц до 2472 МГц
 - Максимальная выходная мощность (E.I.R.P.): 17,42 дБм (55,2 мВт)

Форматы совместимого декодирования

- Декодирование формата
 - Dolby Atmos
 - Dolby TrueHD, Dolby Digital Plus
 - Dolby Digital
 - DTS:X
 - DTS-HD Master Audio, DTS-HD High Resolution Audio, DTS Express
 - DTS 96/24, DTS-ES Matrix 6.1, DTS-ES Discrete 6.1
 - DTS Digital Surround
- Формат завершающего декодирования
 - Dolby Surround
 - DTS Neo:6 Music, DTS Neo:6 Cinema

Раздел аудио

- Номинальная выходная мощность (2 канал)
(от 20 Гц до 20 кГц, 0,06% THD, 8 Ом)
Фронтальная левая/правая 95 Вт+95 Вт
(1 кГц, 0,9% THD, 8 Ом)
[Модели для США и Канады]
Фронтальная левая/правая 110 Вт+110 Вт
Центр 110 Вт
Окружающего звука левая/правая 110 Вт+110 Вт
Тыловая окружающего звука левая/правая..... 110 Вт+110 Вт
- Номинальная выходная мощность (1 канал)
(1 кГц, 0,9% THD, 8 Ом)
Фронтальная левая/правая 130 Вт/кан.
Центр 130 Вт/кан.
Окружающего звука левая/правая 130 Вт/кан.
Тыловая окружающего звука левая/правая..... 130 Вт/кан.
(1 кГц, 0,9% THD, 4 Ом)
Фронтальная левая/правая [Модель для России]... 160 Вт/кан.
- Максимальная эффективная выходная мощность (1 кГц, 10% THD, 6 Ом/8 Ом)
Фронтальная левая/правая 160 Вт/кан.
Центр 160 Вт/кан.
Окружающего звука левая/правая 160 Вт/кан.
Тыловая окружающего звука левая/правая..... 160 Вт/кан.
- Динамическая мощность (IHF)
Фронтальная левая/правая (8/6/4/2 Ом)..... 130/170/195/240 Вт
- Коэффициент демпфирования
Фронтальная левая/правая, от 20 Гц до 20 кГц, 8 Ом
..... 100 или более
- Входная чувствительность / входной импеданс
PHONO (1 кГц, 100 Вт/8 Ом) 3,5 мВ/47 кОм
AV 2 и т.п. (1 кГц, 100 Вт/8 Ом) 200 мВ/47 кОм
- Максимальный входной сигнал
PHONO (1 кГц, 0.1% THD) 60 мВ
AV 2 и т.п. (1 кГц, 0,5% THD, эфф. вкл.) 2,3 В
- Уровень выходного сигнала/Выходной импеданс
SUBWOOFER 1 Вт/1,2 кОм
ZONE2 OUT 470 мВт/1,7 кОм

- Номинальное выходное напряжение/сопротивление гнезда наушников
AV 2 и т.п. (1 кГц, 50 мВ, 8 Ом) 100 мВ/560 Ом
- Частотная характеристика
AV 2 и т.п. для фронтальных (от 10 Гц до 100 кГц) +0/-3 дБ
- Отклонение выравнивания RIAA
PHONO 0±0,5 дБ
- Общие нелинейные искажения
PHONO для выхода на колонки (FRONT) (от 20 Гц до 20 кГц, 1 В)
..... 0,02% или менее
AV 2 и т.п. для фронтальных (Pure Direct)
(от 20 Гц до 20 кГц, 50 Вт, 8 Ом) 0,06% или менее
- Соотношение сигнал/шум (Сеть IHF-A)
PHONO (Вход закорочен 35 мВ, выход на колонки [FRONT])
..... 96 дБ или более
AV 2 и т.п. (Pure Direct) (Вход 1 кОм закорочен, выход на колонки)
..... 110 дБ или более
- Остаточный шум (сеть IHF-A)
Фронтальная левая/правая (выход на колонки)
..... 150 мкВ или менее
- Разделение каналов
PHONO (Вход закорочен, 1 кГц/10 кГц) 60 дБ/55 дБ или более
AV 2 и т.п. (Вход 1 кОм закорочен, 1 кГц/10 кГц)
..... 70 дБ/50 дБ или более
- Управление громкостью
Основная зона MUTE, от -80 дБ до +16,5 дБ (с шагом 0,5 дБ)
Зона2 MUTE, от -80 дБ до +10,0 дБ (с шагом 0,5 дБ)
- Характеристики управления тональностью
Усиление/отсечение низких частот
..... ±6 дБ/шаг 0,5 дБ при 50 Гц
Переход низких частот 350 Гц
Усиление/отсечение высоких частот
..... ±6 дБ/шаг 0,5 дБ при 20 кГц
Переход высоких частот 3,5 кГц
- Характеристики фильтра
($f_c=40/60/80/90/100/110/120/160/200$ Гц)
Н.Р.Ф. (Фронтальные, центральная, окружающего звучания,
тыловые окружающего звучания) 12 дБ/окт.
L.P.F. (Сабвуфер) 24 дБ/окт.

Раздел видео

- Тип видеосигнала..... NTSC/PAL/SECAM
- Уровень видеосигнала
Композитный размах напряжения 1/75 Ом
Компонентный
Y..... размах напряжения 1/75 Ом
Pb/Pr..... размах напряжения 0,7/75 Ом
- Максимальный уровень приема видео
.....размах напряжения 1,5 или более

Раздел FM

- Диапазон настройки
[Модели для США и Канады]..... от 87,5 МГц до 107,9 МГц
[Общая модель]..... от 87,5/87,50 МГц до 108,0/108,00 МГц
[Другие модели]..... от 87,50 МГц до 108,00 МГц
- Номинальная чувствительность 50 дБ (IHF, 1 кГц, 100 % MOD.)
Моно 3 мкВ (20,8 дБф)
- Соотношение сигнал/шум (IHF)
Моно 69 дБ
Сtereo 67 дБ
- Нелинейные искажения (IHF, 1 кГц)
Моно 0,5%
Stereo 0,6%
- Вход антенны 75 Ом несбалансированный

Раздел AM (кроме моделей для Австралии и России)

- Диапазон настройки
[Модели для США и Канады]..... от 530 кГц до 1710 кГц
[Общая модель]..... от 530/531 кГц до 1710/1611 кГц
[Другие модели]..... от 531 кГц до 1611 кГц

Раздел DAB (модели для Австралии и России)

- Диапазон настройки..... от 174 МГц до 240 МГц (Диапазон III)
- Поддерживаемый аудиоформат
..... MPEG 1 Layer II/MPEG-4 HE-AAC v2
- Антенна 75 Ω несбалансированный

Неисправности общего характера

- Питание
[Модели для США и Канады]..... переменный ток 120 В, 60 Гц
[Общая модель]
..... 110–120/220–240 В переменного тока, 50/60 Гц
[Модель для Китая] переменный ток 220 В, 50 Гц
[Модель для Австралии]..... переменный ток 240 В, 50 Гц
[Модель для России]..... переменный ток 230 В, 50 Гц
- Потребляемая мощность
[Модели для США и Канады]..... 400 Вт
[Общая модель] 270 W
[Другие модели] 300 Вт
- Потребляемая мощность в режиме ожидания
HDMI Контроль Выкл., В режим ожидания Выкл..... 0,1 Вт
HDMI Контроль Вкл./В режим ожидания AUTO HDMI нет сигналов и нет СЕС в течение 8 часов..... 0,4 Вт
HDMI Контроль Вкл., В режим ожидания Вкл.
(Нет сигналов) 1,1 Вт
Сеть режим ожидания Вкл.
Проводное 1,6 Вт
Wi-Fi..... 1,6 Вт
Wireless Direct 1,8 Вт
Режим ожидания Bluetooth Вкл..... 1,6 Вт
HDMI Контроль Вкл., В режим ожидания Вкл. (Нет сигналов),
Сеть режим ожидания Вкл. (Wireless Direct)..... 2,4 Вт
- Максимальная потребляемая мощность
[Общая модель] 590 W
- Размеры (Ш x В x Г) 435 x 171 x 380 мм
* С учетом ножек и выступов
- Ориентировочные размеры (Ш x В x Г) (с вертикальной беспроводной антенной) 435 x 234 x 380 мм
- Вес 10,5 кг

* В содержании данного руководства приведены последние на момент публикации технические характеристики. Для получения последней версии руководства посетите веб-сайт корпорации Yamaha и загрузите файл с руководством.

Yamaha Global Site
<http://www.yamaha.com/>
Yamaha Downloads
<http://download.yamaha.com/>

Manual Development Department
© 2017 Yamaha Corporation

Published 03/2017 NV-A0

YJ203A0/RU1