



АВ ресивер

RX-V781

RX-V681

Инструкция по эксплуатации

Перед использованием аппарата прочтите прилагаемую "Брошюра по безопасности".

musicCast

RU

СОДЕРЖАНИЕ

Введение 5

Принадлежности 5

Сведения о данном руководстве 5

Сведения о пульте ДУ 5

Батарейки 5

Диапазон работы пульта ДУ 5

ФУНКЦИИ 6

Возможности аппарата 6

Названия компонентов и их функции 8

Передняя панель (RX-V781) 8

Передняя панель (RX-V681) 10

Дисплей передней панели (индикаторы) 12

Задняя панель (RX-V781) 13

Задняя панель (RX-V681) 15

Пульт ДУ 17

ПОДГОТОВКА 18

Общая процедура настройки 18

1 Подключение колонок 19

Базовая конфигурация колонок 20

Расширенная конфигурация колонок 27

2 Подключение телевизора и воспроизводящих устройств 32

Входные и выходные гнезда и кабели 32

Подключение телевизора 33

Подключение видеоустройств (таких как BD/DVD-проигрыватели) 35

Подключение аудиоустройств (таких как CD-проигрыватели) 38

Подключение к гнездам на передней панели 38

3 Подключение FM/AM-антенн 39

4 Подключение сетевого кабеля или антенны беспроводной

связи 40

Подключение сетевого кабеля 40

Подготовка антенны беспроводной связи 40

5 Подключение других устройств 41

Подключение внешнего усилителя мощности 41

Подключение устройства, совместимого с функцией триггера 41

6 Подключение силового кабеля 42

7 Выбор языка экранного меню 43

8 Настройка необходимых параметров колонок 44

9 Автоматическая оптимизация настроек колонок (YPAO) 45

Измерение в одном положении для прослушивания (однопозиционное измерение) 47

Измерение в нескольких положениях для прослушивания (многопозиционное измерение)

(только RX-V781) 48

Проверка результата измерения 50

Повторная загрузка предыдущих настроек YPAO 50

Сообщения об ошибках 51

Предупреждения 52

10 Подключение к сетевому устройству по беспроводной связи 53

Выбор способа подключения 53

Подключение аппарата к беспроводной сети 54

Подключение мобильного устройства к аппарату напрямую (Wireless Direct) 59

11 Подключение к сети MusicCast 61

MusicCast CONTROLLER 61

Добавление аппарата к сети MusicCast 61

ВОСПРОИЗВЕДЕНИЕ

62

Основная процедура воспроизведения 62

Выбор выхода HDMI 62

Выбор источника входного сигнала и избранных настроек одним нажатием (SCENE) 63

Сохранение сцены 63

Выбор режима звучания 64

Воспроизведение стереоскопических звуковых полей (CINEMA DSP 3D) 65

Использование необработанного воспроизведения 68

Воспроизведение звука высокого качества (Pure Direct) 69

Воспроизведение форматов сжатия цифрового звука (например, MP3 и пр.)

с насыщенным звуком (Compressed Music Enhancer) 69

Прослушивание FM/AM-радио 70

Установка шага настройки частоты 70

Выбор частоты для приема 70

Сохранение радиостанций (предустановленные станции) 71

Настройка Radio Data System 72

Использование радио на телевизоре 73

Воспроизведение музыки с помощью Bluetooth 74

Воспроизведение музыки с устройства Bluetooth на аппарате 74

Воспроизведение аудиосодержимого с помощью колонок/наушников Bluetooth 75

Воспроизведение музыки на запоминающем устройстве

USB 76

Подключение запоминающего устройства USB 76

Воспроизведение содержимого запоминающего устройства USB 76

Воспроизведение музыки, хранящейся на медиасерверах

(ПК/NAS) 79

Настройка совместного использования носителей 79

Воспроизведение музыкального контента на ПК 80

Прослушивание интернет-радио 83

Воспроизведение интернет-радиостанции 83

Сохранение интернет-радиостанций (папка Bookmarks) 85

Воспроизведение музыки iTunes/iPod с помощью AirPlay 86

Воспроизведение музыкального контента с iTunes/iPod 86

Воспроизведение музыки в нескольких комнатах

(нескольких зонах) 88

Подготовка Zone2 88

Управление Zone2 90

Сохранение избранных элементов

(использование ярлыков) 92

Сохранение элемента 92

Вызов сохраненного элемента 92

Управление аппаратом с помощью веб-браузера

(веб-управление) 93

Экран главного меню 94

Экран управления 94

Экран настройки 95

Просмотр текущего статуса 96

Переключение информации на дисплее передней панели 96

Просмотр информации о состоянии аппарата на телевизоре 96

Настройка параметров воспроизведения для различных

источников воспроизведения (меню Опция) 97

Элементы меню Опция 97

КОНФИГУРАЦИИ 101

Конфигурация источников входного сигнала (меню Вход) 101

Элементы меню Вход 101

Настройка функции SCENE (меню Сцена) 103

Элементы меню Сцена 104

Конфигурация настроек звуковых программ и декодеров окружающего звучания (меню Программа DSP) 105

Элементы меню Программа DSP 106

Настройка различных функций (меню Настройка) 108

Элементы меню Настройка 109

Колонка (Ручная настройка) 111

Звук 114

Видео 116

HDMI 117

Сеть 119

Bluetooth 121

Мульти Zone 122

Функция 123

ЭКО 125

Язык 126

Просмотр информации о данном аппарате (меню Информация) 126

Типы информации 127

Настройка системных параметров (меню ADVANCED SETUP menu) 128

Элементы меню ADVANCED SETUP 129

Изменение значения сопротивления колонок (SP IMP.) 129

Выбор идентификационного кода пульта ДУ (REMOTE ID) 129

Изменение параметра частоты настройки FM/AM (TU) 129

Переключение типа видеосигнала (TV FORMAT) 130

Удаление ограничения для выходного сигнала видео HDMI (MON.CHK) 130

Выбор формата сигнала HDMI 4K. (4K MODE) 130

Восстановление настроек по умолчанию (INIT) 130

Обновление встроенного программного обеспечения (UPDATE) 131

Проверка версии встроенного программного обеспечения (VERSION) 131

Обновление встроенного программного обеспечения аппарата через сеть 132

ПРИЛОЖЕНИЕ 133

Часто задаваемые вопросы 133

Поиск и устранение неисправностей 134

Сначала проверьте следующее: 134

Питание, система и пульт ДУ 134

Аудио 135

Видео 137

Радио FM/AM 138

Bluetooth 139

USB и сеть 139

Сообщения об ошибках на дисплее передней панели 141

Глоссарий 142

Информация об аудиосигнале (формат декодирования звука) 142

Информация об аудиосигнале (прочие сведения) 143

Информация о видеосигналах и HDMI 144

Информация о сети 144

Технологии Yamaha 144

Поддерживаемые устройства и форматы файлов 145

Поддерживаемые устройства 145

Форматы файлов 145

Схема передачи видеосигнала 146

Таблица преобразования видеосигнала 146

Информация о HDMI 147

HDMI Контроль 147

Audio Return Channel (ARC) 148

Совместимость сигнала HDMI 149

Товарные знаки 150

Технические характеристики 151

Введение

Принадлежности

Убедитесь, что в комплект поставки изделия входят следующие принадлежности.

AM-антенна



Микрофон YPAO

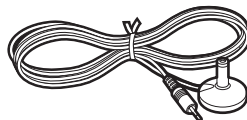

FM-антенна



Пульт ДУ

Батарейки (AAA, R03, UM-4) (2 шт.)

CD-ROM (Инструкция по эксплуатации)

Руководство по быстрой настройке

Брошюра по безопасности

*В зависимости от региона покупки поставляется одна из указанных выше антенн.

Сведения о данном руководстве

На иллюстрациях основного устройства и пульта ДУ в данной инструкции изображена модель RX-V781 (в исполнении для США, если не указано иное).

В этом руководстве в качестве примера используются снимки экрана англоязычного меню.

Некоторые функции не поддерживаются в определенных регионах.

В результате усовершенствований изделия технические характеристики и внешний вид аппарата могут изменяться без уведомления.

Эта инструкция посвящена управлению с помощью пульта ДУ.

Значки, используемые в настоящем руководстве

 указывает на меры предосторожности при использовании аппарата и ограничения его функций.

 указывает на дополнительные инструкции по оптимальному использованию.

Сведения о пульте ДУ

В данном разделе описывается использование прилагаемого пульта ДУ.

Батарейки

Вставьте батарейки надлежащим образом.

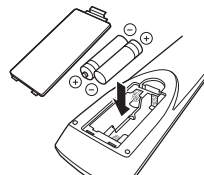

Диапазон работы пульта ДУ



- Направляйте пульт ДУ на сенсор ДУ на аппарате и оставайтесь в пределах рабочей зоны, изображенной ниже.

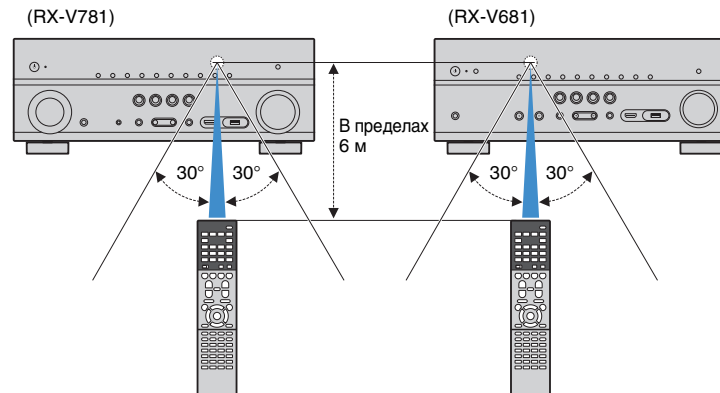

ФУНКЦИИ

Возможности аппарата

Аппарат оснащен различными полезными функциями.

Подключение различных устройств (с.32)

Несколько гнезд HDMI и различные входные/выходные гнезда на аппарате позволяют подключать к нему видеоприборы (такие как BD/DVD-проигрыватели), аудиоприборы (такие как CD-проигрыватели), игровые консоли, видеокамеры и другие приборы.

Воспроизведение телевизионного аудиосигнала в режиме окружающего звучания с помощью подключения одного кабеля HDMI (Audio Return Channel: ARC) (с.33)

При использовании телевизора, поддерживающего функцию ARC, для вывода видеосигнала на телевизор, ввода аудиосигнала с телевизора и передачи сигналов управления HDMI нужен только один кабель HDMI.

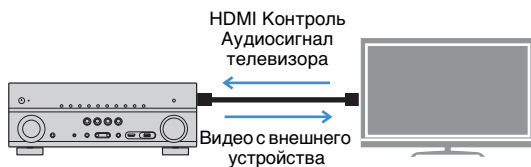

Различные способы беспроводного подключения (с.53)

Аппарат поддерживает функцию Wi-Fi, которая позволяет подключать аппарат к беспроводному маршрутизатору (точке доступа) без использования сетевого кабеля. Кроме того, функция Wireless Direct позволяет подключать мобильное устройство к аппарату напрямую без маршрутизатора.

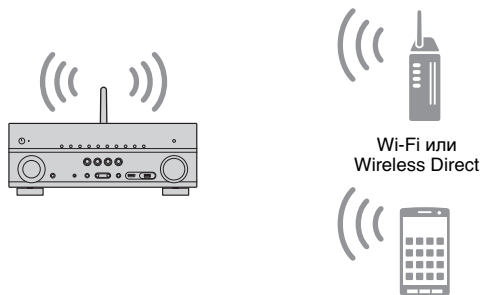

Создание трехмерных звуковых полей (с.65)

Подключение колонок присутствия позволяет создавать в помещении естественное трехмерное звуковое поле (CINEMA DSP 3D). Даже когда к системе не подключены колонки присутствия, функция Virtual Presence Speaker (VPS) обеспечивает воспроизведение трехмерного окружающего звучания. Кроме того, используя колонки окружающего звучания данный аппарат создает Virtual Surround Back Speaker (VSBS), чтобы придать глубину заднему звуковому полю, даже если тыловые колонки окружающего звучания не подключены.

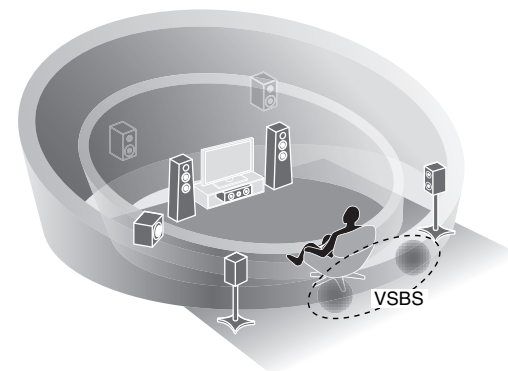

Воспроизведение окружающего звучания с помощью 5 колонок, расположенных впереди (с.67)

Если у вас есть колонки окружающего звучания, но нет места, чтобы разместить их в задней части комнаты, то можно расположить их впереди и наслаждаться многоканальным окружающим звучанием с помощью 5 колонок, расположенных впереди (Virtual CINEMA FRONT).

Домашняя аудиосистема с функцией MusicCast (с.61)

Аппарат поддерживает функцию MusicCast, которая позволяет связывать совместимое с MusicCast устройство с другим устройством в другой комнате и выполнять на них воспроизведение одновременно или управлять всеми совместимыми с MusicCast устройствами с помощью специального приложения MusicCast CONTROLLER.

Низкое энергопотребление (с.125)

Режим ECO (функция экономии электроэнергии) позволяет снизить энергопотребление аппарата.

Полезные приложения

Следующие приложения обеспечивают гибкость управления аппаратом и помогают устанавливать кабельные соединения.

■ AV CONTROLLER



Приложение AV CONTROLLER превращает смартфон или планшет в подключаемый через Wi-Fi пульт ДУ для сетевых продуктов Yamaha. Данное приложение обеспечивает гибкость управления доступными входными разъемами, громкостью, отключением звука, питанием и источником воспроизведения.

Функции

- включение/выключение питания и регулировка громкости
- Выбор входа, сцены и режима
- Настройка параметра DSP
- Управление воспроизведением (включая выбор музыки для некоторых источников)



- Подробнее смотрите в разделе "AV CONTROLLER" в App Store или Google Play.

■ AV SETUP GUIDE (для планшета)



Приложение AV SETUP GUIDE помогает подключать кабели между АВ ресивером и исходными устройствами, а также настраивать АВ ресивер. Данное приложение помогает выполнять различные настройки, например, подключение колонок, телевизора и видео/аудио устройств, а также выбирать систему колонок.

Функции

- Руководство по подключению (колонок, телевизор и видео/аудио устройства)
- Руководство по настройке (настройки YPAO и различные справочные данные по настройке с иллюстрациями)
- Просмотр инструкции по эксплуатации



- Подробнее смотрите в разделе "AV SETUP GUIDE" в App Store или Google Play.

Названия компонентов и их функции

В данном разделе описываются функции компонентов аппарата.

Передняя панель (RX-V781)

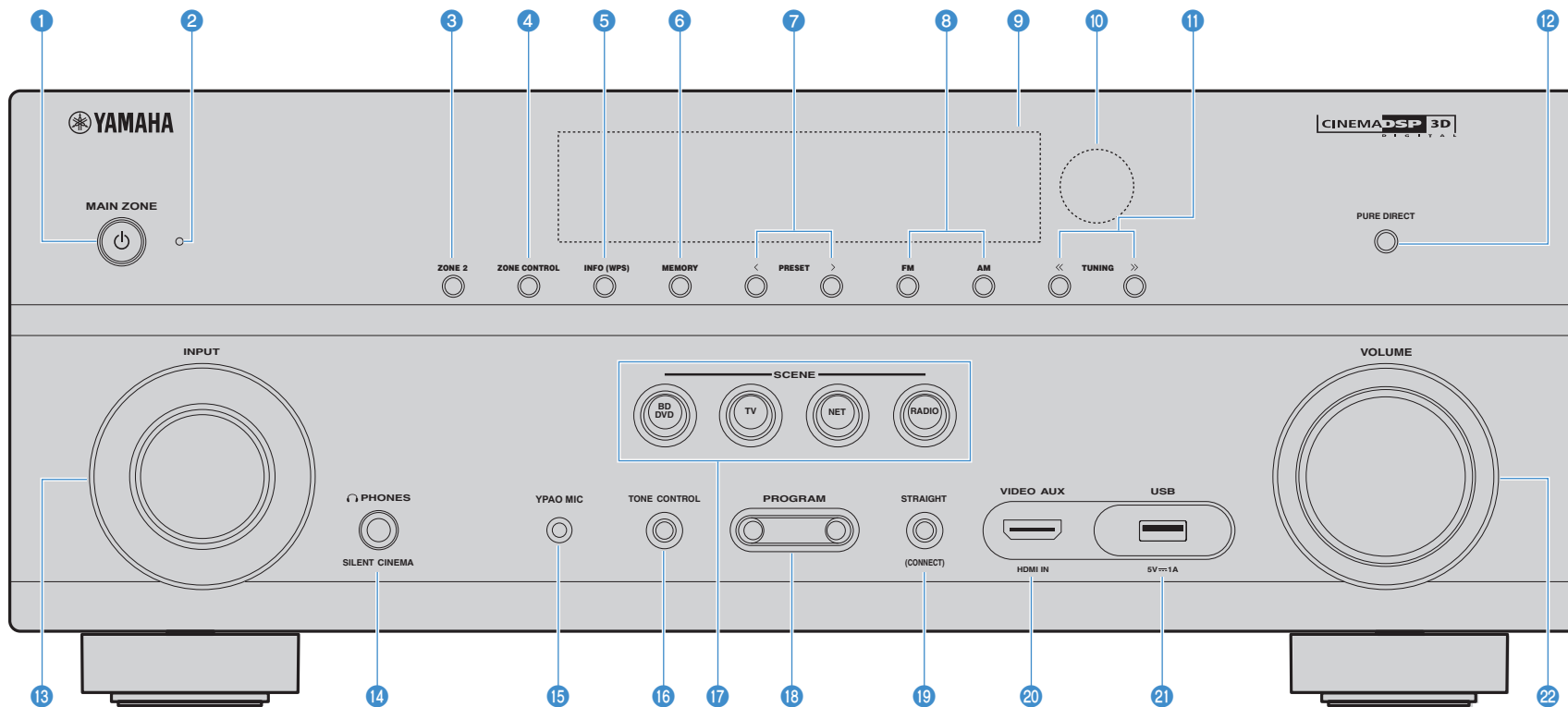

1 Кнопка MAIN ZONE

Включение/выключение (переход в режим ожидания) аппарата.

2 Индикатор режима ожидания

Загорается, когда аппарат находится в режиме ожидания, в любом из следующих случаев:

- Режим HDMI Контроль включен (с.117)
- Режим В режим ожидания включен (с.118)
- Режим Сеть режим ожидания включен (с.119)

3 Кнопка ZONE 2

Включение и выключение аудиовыхода в зону Zone2 (с.90).

4 Кнопка ZONE CONTROL

Изменение зоны (основная зона или Zone2) с помощью кнопок и ручек на передней панели (с.90).

5 Кнопка INFO (WPS)

Выбор информации, отображаемой на дисплее передней панели (с.96).

Ввод настроек беспроводного сетевого подключения (конфигурация кнопки WPS) при удержании в течение 3 секунд (с.55).

6 Кнопка MEMORY

Сохранение FM/AM-станций в качестве предустановленных радиостанций (с.71).

7 Кнопки PRESET

Выбор предустановленной FM/AM-радиостанции (с.71).

8 Кнопки FM и AM

Переключение между диапазонами FM и AM (с.70).

9 Дисплей передней панели

Отображение информации (с.12).

10 Сенсор ДУ

Получает сигналы с пульта ДУ (с.5).

11 Кнопки TUNING

Выбор радиочастоты (с.70).

12 Кнопка PURE DIRECT

Включение/выключение Pure Direct (с.69).

13 Ручка INPUT

Выбор источника входного сигнала.

14 Гнездо PHONES

Для подключения наушников.

15 Гнездо YPAO MIC

Для подключения прилагаемого микрофона YPAO (с.45).

16 Кнопка TONE CONTROL

Регулировка высокочастотного и низкочастотного диапазона выходного звука (с.98).

17 Кнопки SCENE

Выбор сохраненного источника входного сигнала, звуковой программы и различных настроек одним нажатием, а также включение аппарата, когда он находится в режиме ожидания (с.63).

18 Кнопки PROGRAM

Выбор звуковой программы или декодера окружающего звучания (с.64).

19 Кнопка STRAIGHT (CONNECT)

Включение и выключение режима прямого декодирования (с.68).

Переход в режим регистрации MusicCast CONTROLLER при удержании в течение 5 секунд (с.61).

20 Гнездо VIDEO AUX (HDMI IN)

Для подключения устройства, такого как видеочамера и игровая консоль (с.38).

21 Гнездо USB

Для подключения запоминающего устройства USB (с.76).

22 Ручка VOLUME

Регулировка громкости.

Передняя панель (RX-V681)

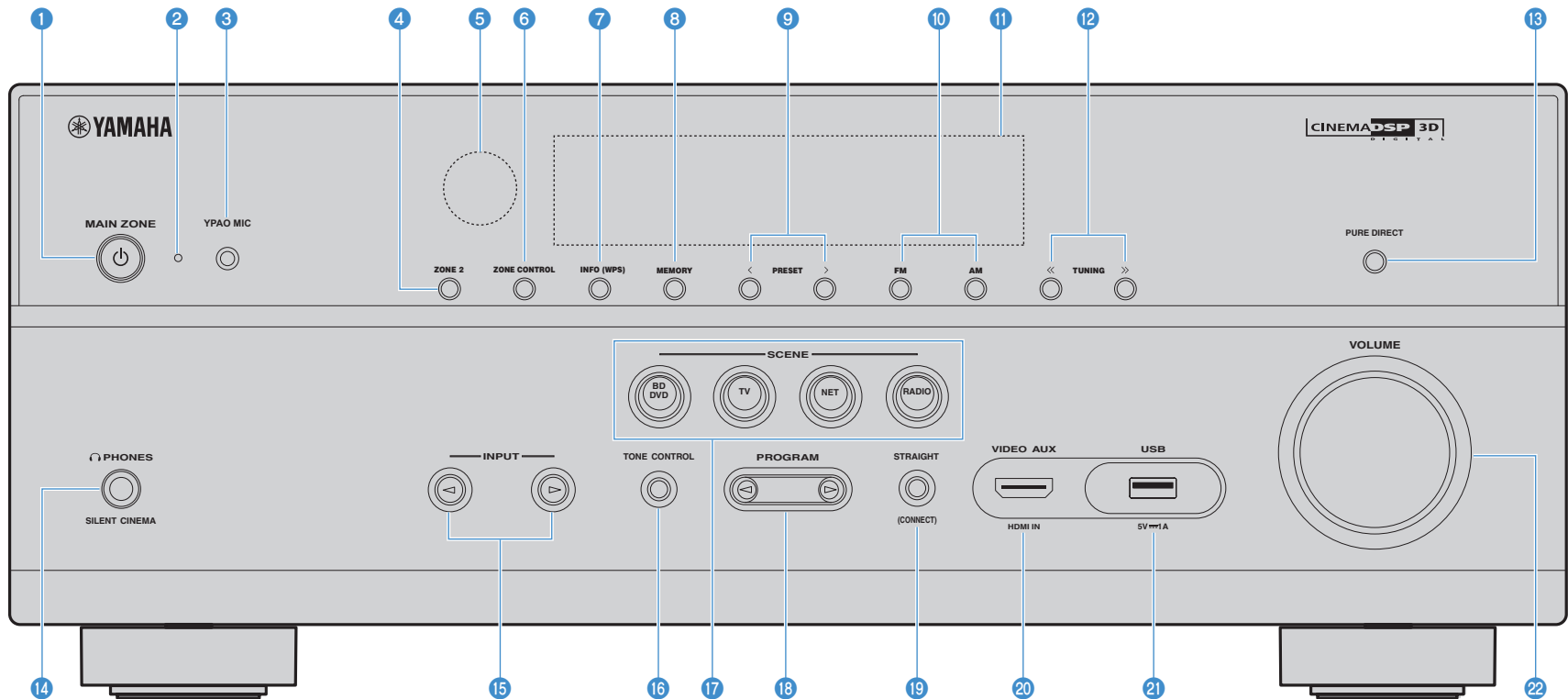

1 Кнопка MAIN ZONE

Включение/выключение (переход в режим ожидания) аппарата.

2 Индикатор режима ожидания

Загорается, когда аппарат находится в режиме ожидания, в любом из следующих случаев:

- Режим HDMI Контроль включен (с.117)
- Режим В режим ожидания включен (с.118)
- Режим Сеть режим ожидания включен (с.119)

3 Гнездо YPAO MIC

Для подключения прилагаемого микрофона YPAO (с.45).

4 Кнопка ZONE 2

Включение и выключение аудиовыхода в зону Zone2 (с.90).

5 Сенсор ДУ

Получает сигналы с пульта ДУ (с.5).

6 Кнопка ZONE CONTROL

Изменение зоны (основная зона или Zone2) с помощью кнопок и ручек на передней панели (с.90).

7 Кнопка INFO (WPS)

Выбор информации, отображаемой на дисплее передней панели (с.96).
Ввод настроек беспроводного сетевого подключения (конфигурация кнопки WPS) при удержании в течение 3 секунд (с.55).

8 Кнопка MEMORY

Сохранение FM/AM-станций в качестве предустановленных радиостанций (с.71).

9 Кнопки PRESET

Выбор предустановленной FM/AM-радиостанции (с.71).

10 Кнопки FM и AM

Переключение между диапазонами FM и AM (с.70).

11 Дисплей передней панели

Отображение информации (с.12).

12 Кнопки TUNING

Выбор радиочастоты (с.70).

13 Кнопка PURE DIRECT

Включение/выключение Pure Direct (с.69).

14 Гнездо PHONES

Для подключения наушников.

15 Кнопки INPUT

Выбор источника входного сигнала.

16 Кнопка TONE CONTROL

Регулировка высокочастотного и низкочастотного диапазона выходного звука (с.98).

17 Кнопки SCENE

Выбор сохраненного источника входного сигнала, звуковой программы и различных настроек одним нажатием, а также включение аппарата, когда он находится в режиме ожидания (с.63).

18 Кнопки PROGRAM

Выбор звуковой программы или декодера окружающего звучания (с.64).

19 Кнопка STRAIGHT (CONNECT)

Включение и выключение режима прямого декодирования (с.68).
Переход в режим регистрации MusicCast CONTROLLER при удержании в течение 5 секунд (с.61).

20 Гнездо VIDEO AUX (HDMI IN)

Для подключения устройства, такого как видекамера и игровая консоль (с.38).

21 Гнездо USB

Для подключения запоминающего устройства USB (с.76).

22 Ручка VOLUME

Регулировка громкости.

Дисплей передней панели (индикаторы)

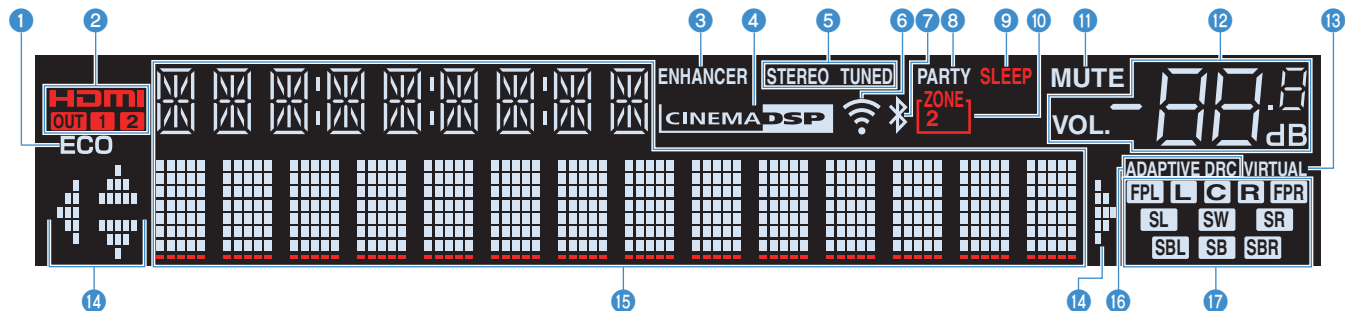

- 1 ECO**
Загорается, когда аппарат работает в эконо-режиме (с.125).
- 2 HDMI**
Загорается, когда поступает или выводится сигнал HDMI.
OUT1/OUT2 (только для RX-V781)
Указывает гнезда HDMI OUT, с которых в данный момент выводится сигнал HDMI.
OUT (только для RX-V681)
Загорается, когда выводится сигнал HDMI.
- 3 ENHANCER**
Загорается при работе Compressed Music Enhancer (с.69).
- 4 CINEMA DSP**
Загорается при работе CINEMA DSP или CINEMA DSP 3D (с.65).
- 5 STEREO**
Загорается при приеме аппаратом стереофонического радиосигнала FM.
TUNED
Загорается при приеме аппаратом сигнала радиостанции FM/AM.
- 6 Индикатор силы сигнала**
Показывает силу сигнала беспроводной сети (с.53).
- 7 Индикатор Bluetooth**
Загорается, когда аппарат подключается к устройству Bluetooth (с.74).
- 8 PARTY**
Загорается, когда аппарат работает в режиме вечеринки (с.91).
- 9 SLEEP**
Загорается при включенном таймере сна.
- 10 ZONE2**
Загорается при включении аудиовыхода в Zone2 (с.90).
- 11 MUTE**
Мигает, когда аудиосигнал временно приглушен.
- 12 Индикатор громкости**
Используется для отображения текущей громкости.
- 13 VIRTUAL**
Загорается при работе Virtual Presence Speaker (VPS) или Virtual Surround Back Speaker (VSBS) (с.65), или виртуальных колонок окружающего звучания (с.67).
- 14 Индикаторы курсора**
Показывают работающие в настоящее время клавиши курсора.
- 15 Окно информации**
Используется для отображения текущего состояния (например, названия источника входного сигнала и названия режима звучания). Можно переключать отображаемую информацию, нажимая кнопку INFO (с.96).
- 16 ADAPTIVE DRC**
Загорается при работе Adaptive DRC (с.98).
- 17 Индикаторы колонок**
Используются для обозначения разъемов колонок, через которые выводятся сигналы.
L Фронтальная колонка (левая)
R Фронтальная колонка (правая)
C Центральная колонка
SL Колонка окружающего звучания (левая)
SR Колонка окружающего звучания (правая)
SBL Тыловая колонка окружающего звучания (левая)
SBR Тыловая колонка окружающего звучания (правая)
SB Тыловая колонка окружающего звучания
FPL Колонка присутствия (левая)
FPR Колонка присутствия (правая)
SW Сабвуфер

Задняя панель (RX-V781)

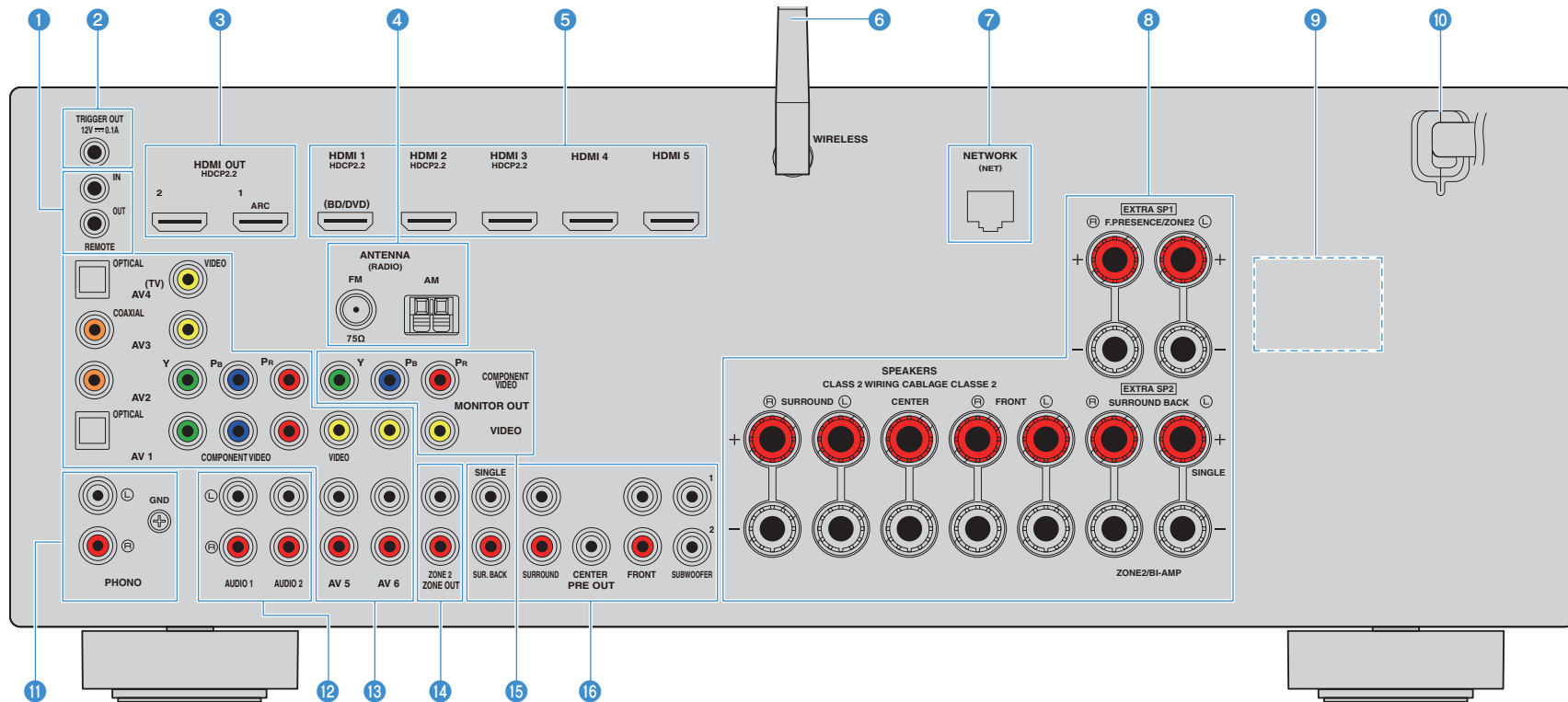

* Область вокруг выходных видео-/аудиогнезд обозначена белым цветом непосредственно на устройстве, чтобы избежать ошибок при подключении.

1 Гнезда REMOTE IN/OUT

Для подключения приемника/передатчика инфракрасного сигнала, позволяющего управлять аппаратом и другими устройствами из другого помещения (с.89).

2 Гнездо TRIGGER OUT

Для подключения к устройству, поддерживающему функцию триггера (с.41).

3 Гнезда HDMI OUT 1–2

Для подключения к HDMI-совместимым телевизорам для вывода видео-/аудиосигналов (с.33). При использовании функции ARC аудиосигнал телевизора может также вводиться через гнездо HDMI OUT 1.

4 Гнезда ANTENNA

Для подключения к антеннам FM и AM (с.39).

5 Гнезда HDMI 1–5

Для подключения к воспроизводящим устройствам, совместимым со стандартом HDMI, и для подачи видео-/аудиосигналов (с.35).

6 Антенна беспроводной связи

Для подключения к сетевому устройству по беспроводной связи (с.53).

7 Гнездо NETWORK

Для подключения к сети с помощью сетевого кабеля (с.40).

8 Разъемы SPEAKERS

Для подключения к колонкам (с.24).

9 VOLTAGE SELECTOR

(Только модель для Тайваня, Бразилии и общая модель)
Выбор положения переключателя в зависимости от величины напряжения в данном регионе (с.42).

10 Силовой кабель

Для подключения к настенной розетке переменного тока (с.42).

11 Гнезда PHONO

Для подключения к проигрывателю (с.38).

12 Гнезда AUDIO 1–2

Для подключения к воспроизводящим аудиоустройствам и ввода аудиосигнала (с.38).

13 Гнезда AV 1–6

Для подключения к воспроизводящим видео-/аудиоустройствам и ввода видео-/аудиосигнала (с.35).

14 Гнезда ZONE2 OUT

Для подключения внешнего усилителя, используемого в Zone2, для вывода сигнала аудио (с.88).

15 Гнезда MONITOR OUT

Гнезда COMPONENT VIDEO

Для подключения к телевизору, который поддерживает компонентный видеосигнал, и для вывода видеосигнала (с.34).

Гнездо VIDEO

Для подключения к телевизору, который поддерживает композитный видеосигнал, и для вывода видеосигнала (с.34).

16 Гнезда PRE OUT

Для подключения к сабвуферу со встроенным усилителем или к внешнему усилителю мощности (с.41).

Задняя панель (RX-V681)

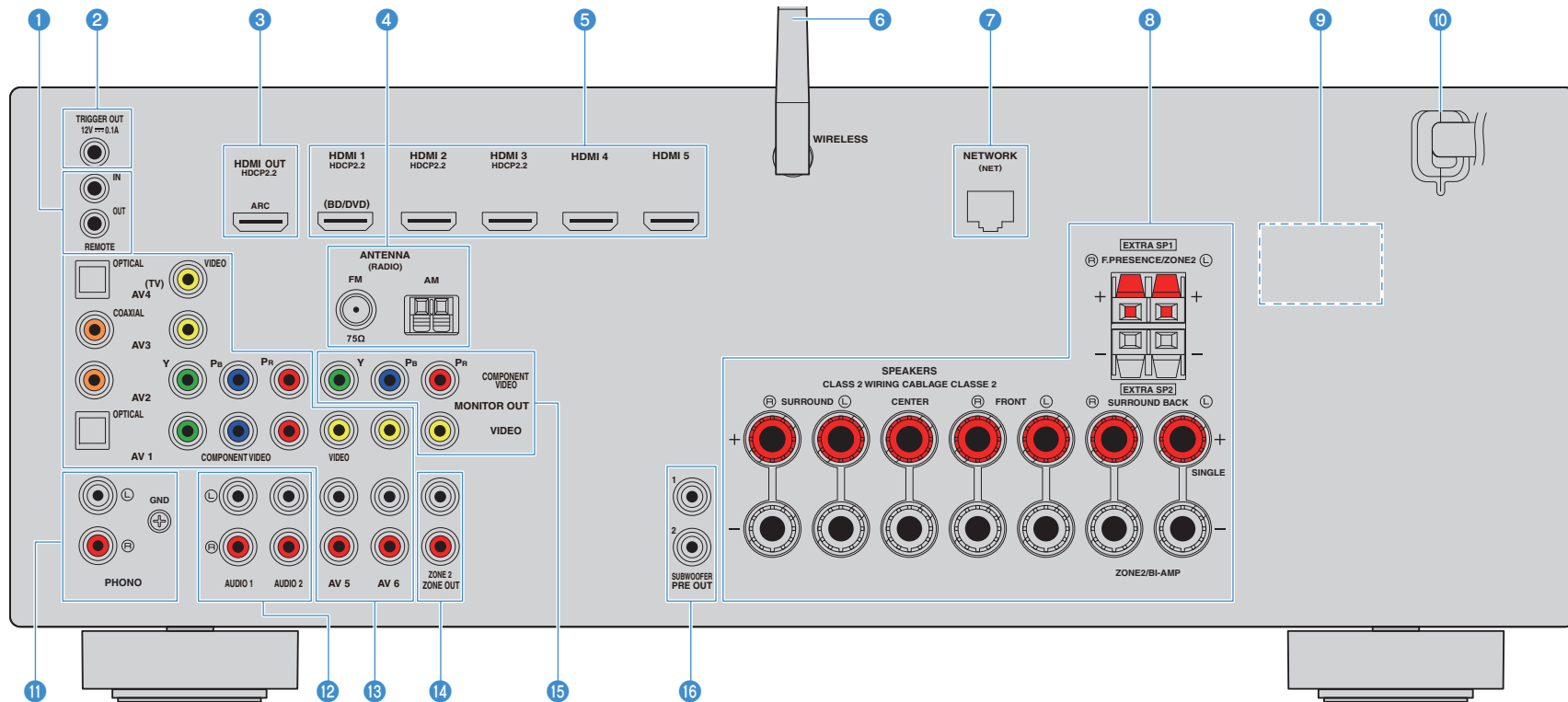

* Область вокруг выходных видео-/аудиогнезд обозначена белым цветом непосредственно на устройстве, чтобы избежать ошибок при подключении.

1 Гнезда REMOTE IN/OUT

Для подключения приемника/передатчика инфракрасного сигнала, позволяющего управлять аппаратом и другими устройствами из другого помещения (с.89).

2 Гнездо TRIGGER OUT

Для подключения к устройству, поддерживающему функцию триггера (с.41).

3 Гнездо HDMI OUT

Для подключения к HDMI-совместимому телевизору для вывода видео-/аудиосигналов (с.33). При использовании функции ARC аудиосигнал телевизора может также вводиться через гнездо HDMI OUT.

4 Гнезда ANTENNA

Для подключения к антеннам FM и AM (с.39).

5 Гнезда HDMI 1–5

Для подключения к воспроизводящим устройствам, совместимым со стандартом HDMI, и для подачи видео-/аудиосигналов (с.35).

6 Антенна беспроводной связи

Для подключения к сетевому устройству по беспроводной связи (с.53).

7 Гнездо NETWORK

Для подключения к сети с помощью сетевого кабеля (с.40).

8 Разъемы SPEAKERS

Для подключения к колонкам (с.24).

9 VOLTAGE SELECTOR

(Только модель для Тайваня, Бразилии и общая модель)
Выбор положения переключателя в зависимости от величины напряжения в данном регионе (с.42).

10 Силовой кабель

Для подключения к настенной розетке переменного тока (с.42).

11 Гнезда PHONO

Для подключения к проигрывателю (с.38).

12 Гнезда AUDIO 1–2

Для подключения к воспроизводящим аудиоустройствам и ввода аудиосигнала (с.38).

13 Гнезда AV 1–6

Для подключения к воспроизводящим видео-/аудиоустройствам и ввода видео-/аудиосигнала (с.35).

14 Гнезда ZONE2 OUT

Для подключения внешнего усилителя, используемого в Zone2, для вывода сигнала аудио (с.88).

15 Гнезда MONITOR OUT

Гнезда COMPONENT VIDEO

Для подключения к телевизору, который поддерживает компонентный видеосигнал, и для вывода видеосигнала (с.34).

Гнездо VIDEO

Для подключения к телевизору, который поддерживает композитный видеосигнал, и для вывода видеосигнала (с.34).

16 Гнезда SUBWOOFER PRE OUT 1–2

Для подключения к сабвуферу с встроенным усилителем (с.41).

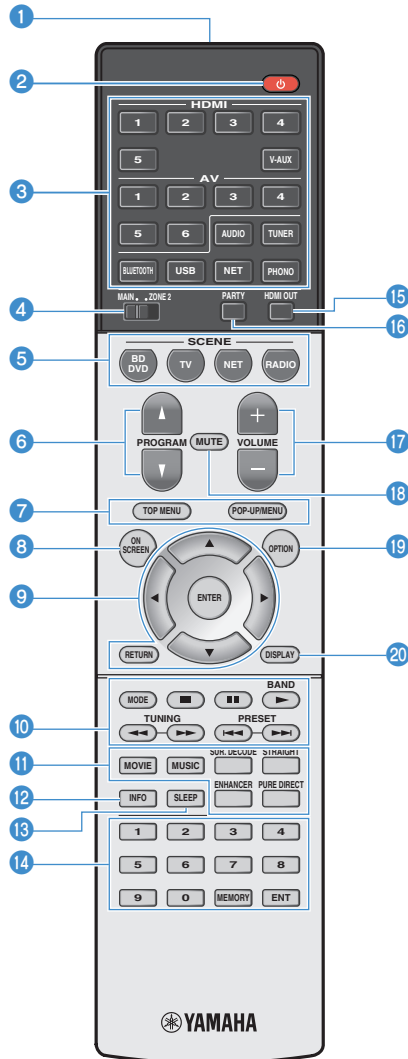

1 Передатчик сигнала ДУ

Передача инфракрасных сигналов.

2 Кнопка (питание приемника)

Включение/выключение (переход в режим ожидания) аппарата.

3 Клавиши выбора входа

Выбор источника входного сигнала для воспроизведения.

HDMI 1-5 Гнезда HDMI 1-5

V-AUX Гнездо VIDEO AUX (на передней панели)

AV 1-6 Гнезда AV 1-6

AUDIO Гнезда AUDIO 1-2 (нажмите несколько раз, чтобы выбрать AUDIO1 или AUDIO2)

TUNER Радио FM/AM

BLUETOOTH Подключение *Bluetooth* (аппарат используется в качестве приемника *Bluetooth*)

USB Гнездо USB (на передней панели)

NET Источники NETWORK (нажимайте до тех пор, пока не будет выбран нужный сетевой источник)

PHONO Гнезда PHONO

4 Переключатель MAIN/ZONE2

Изменение зоны (основная зона или Zone2) с помощью пульта ДУ (с.90).

5 Кнопки SCENE

Выбор сохраненного источника входного сигнала, звуковой программы и различных настроек одним нажатием, а также включение аппарата, когда он находится в режиме ожидания (с.63).

6 Кнопки PROGRAM

Выбор звуковой программы (с.64).

7 Клавиши управления внешним устройством

Отображение меню для устройства воспроизведения с поддержкой управления HDMI (с.147).

8 Кнопка ON SCREEN

Вывод экранного меню на телевизор.

9 Клавиши управления меню

Клавиши курсора Выбор меню или параметра.

ENTER Подтверждение выбранного пункта.

RETURN Возврат к предыдущему экрану.

10 Клавиши радио

Управление радио FM/AM, когда в качестве входного источника выбран "TUNER" (с.70).

BAND Переключение между диапазонами радио FM и AM.

PRESET Выбор предустановленной станции.

TUNING Выбор радиочастоты.

Клавиши управления внешним устройством

Позволяет выполнять операции воспроизведения, если в качестве источника входного сигнала выбран "USB" или "NET", или управлять воспроизведением устройства с поддержкой контроля HDMI (с.147).

11 Клавиши выбора режима звучания

Выбор режима звучания (с.64).

12 Кнопка INFO

Выбор информации, отображаемой на дисплее передней панели (с.96).

13 Кнопка SLEEP

Множественное нажатие данной кнопки позволяет выбрать время (120 мин, 90 мин, 60 мин, 30 мин, выкл.), по истечению которого аппарат переходит в режим ожидания.

14 Цифровые клавиши

Позволяют вводить цифровые значения, например радиочастоты.

Кнопка MEMORY

Сохранение радиостанций FM/AM в качестве предустановок (с.71).

15 Кнопка HDMI OUT

(RX-V781): Выбор гнезд HDMI OUT, которые будут использоваться для вывода сигнала аудио/видео (с.62).

(RX-V681): Включение/выключение вывода видео/аудиосигнала через гнездо HDMI OUT (с.62).

16 Кнопка PARTY

Включение и выключение режима вечеринки (с.91).

17 Кнопки VOLUME

Регулировка громкости.

18 Кнопка MUTE

Приглушение выводимого звука.

19 Кнопка OPTION

Отображение меню опций (с.97).

20 Кнопка DISPLAY

Отображение информации о состоянии аппарата на телевизоре (с.96).

ПОДГОТОВКА

Общая процедура настройки

- 1** Подключение колонок (с.19)
- 2** Подключение телевизора и воспроизводящих устройств (с.32)
- 3** Подключение FM/AM-антенн (с.39)
- 4** Подключение сетевого кабеля или антенны беспроводной связи (с.40)
- 5** Подключение других устройств (с.41)
- 6** Подключение силового кабеля (с.42)
- 7** Выбор языка экранного меню (с.43)
- 8** Настройка необходимых параметров колонок (с.44)
- 9** Автоматическая оптимизация настроек колонок (УРАО) (с.45)
- 10** Подключение к сетевому устройству по беспроводной связи (с.53)
- 11** Подключение к сети MusicCast (с.61)

Подготовка полностью завершена. Наслаждайтесь воспроизведением фильмов, музыки, радио и другого содержимого с помощью данного аппарата!

1 Подключение колонок

Данный аппарат имеет 7 встроенных усилителей. К нему можно подключить от 2 до 9 колонок и до 2 сабвуферов для создания в комнате любимого акустического пространства.

Можно также использовать соединения двухканального усиления или конфигурации нескольких зон для усовершенствования системы (с.27).

Предупреждение

- По умолчанию аппарат настроен на использование колонок с сопротивлением 8 Ом. При подключении колонок на 6 Ом установите сопротивление колонок аппарата в положение "6 Ω MIN". В этом случае также можно использовать колонки на 4 Ом в качестве фронтальных. Более подробные сведения см. в разделе "Настройка импеданса колонок" (с.23).

Идеальное расположение колонок

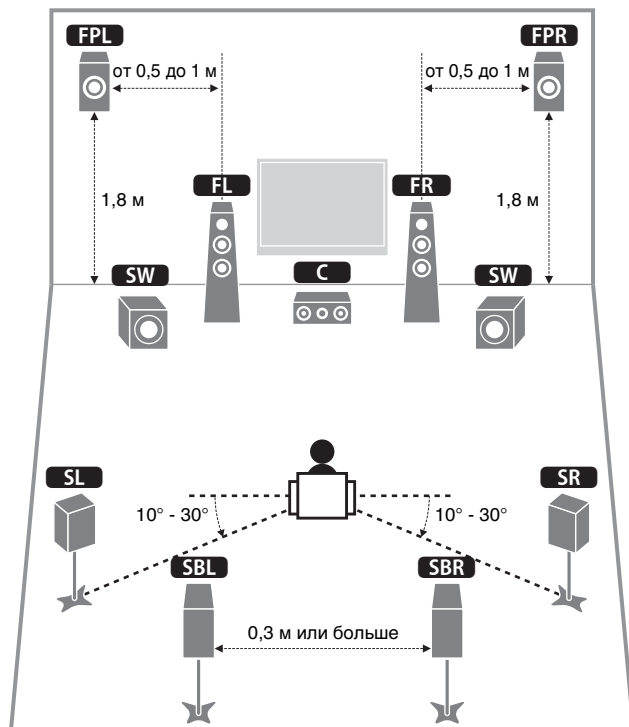

Функции каждой колонки

| Тип колонок | Функция |
|---------------------------------------------------------------|-----------------------------------------------------------------------------------------------------------------------------------------------------------------------------------------------------------------------------------------------------------------|
| Фронтальная левая/правая FL FR | Для воспроизведения звука правого/левого каналов (стереозвук). |
| Центральная C | Для воспроизведения звуков центрального канала (например, диалоги и вокал). |
| Окружающего звучания (левая/правая) SL SR | Для воспроизведения звука правого/левого каналов окружающего звучания (стереозвук). Колонки окружающего звучания также воспроизводят звук тыловых колонок окружающего звучания, если те не подключены. |
| Окружающего звучания тыловая (левая/правая) SBL SBR | Для воспроизведения звука тылового левого/правого каналов окружающего звучания (стереозвук). |
| Фронтальная присутствия левая/правая FPL FPR | Создает звуковые эффекты CINEMA DSP или воспроизводит звуки каналов высоких частот для содержимого в формате Dolby Atmos и DTS:X. |
| Сабвуфер SW | Для воспроизведения звуков канала LFE (низкочастотного эффекта) и усиления басовой составляющей других каналов. Канал считается как 0.1. К аппарату можно подключить два сабвуфера и расположить их по правой и левой (или передней и задней) сторонам комнаты. |



- Для создания полного эффекта объемных звуковых полей рекомендуем использовать фронтальные колонки присутствия. Аппарат, используя фронтальные колонки, центральную колонку и колонки окружающего звучания, автоматически создает Virtual Presence Speaker (VPS) для воссоздания объемных звуковых полей, даже если фронтальные колонки присутствия не подключены (с.65).
- Для справки обратитесь к "Идеальному расположению колонок" (диаграмма слева). Изменять расположение колонок точно в соответствии с этой диаграммой не требуется, так как с помощью функции УРАО аппарата можно автоматически оптимизировать настройки колонок (такие, как расстояние) для конкретного расположения колонок.
- При использовании только одной тыловой колонки окружающего звучания, разместите колонку прямо позади положения прослушивания (посередине между точками "SBL" и "SBR", указанными на диаграмме).

Базовая конфигурация колонок

Если соединения двухканального усиления или конфигурации нескольких зон не используются, выполняйте описанные ниже действия, чтобы разместить колонки в комнате и подключить их к аппарату.

Размещение колонок в комнате

В зависимости от числа колонок разместите колонки и сабвуфер в комнате. В этом разделе описаны типичные примеры расположения колонок.



- Для достижения максимального эффекта при воспроизведении содержимого Dolby Atmos рекомендуется использовать систему колонок со знаком ★. Однако можно также воспроизводить содержимое Dolby Atmos с помощью 7.1-канальной системы (используя тыловые колонки окружающего звучания).
- Для достижения максимального эффекта при воспроизведении содержимого DTS:X рекомендуется использовать систему колонок со знаком ★.
- (Число каналов) Например, значение 5.1.2 соответствует стандартной 5.1-канальной системе плюс 2 канала для колонок над головой. Более подробные сведения о размещении колонок над головой (колонок присутствия) см. в разделе "Схема расположения колонок присутствия" (с.22).

7.1/5.1.2-канальная система [★] (с использованием тыловых колонок окружающего звучания и фронтальных колонок присутствия)

Эта система колонок позволяет добиться максимальной производительности аппарата, при которой пользователь может наслаждаться естественным объемным звуковым полем при воспроизведении любого содержимого.

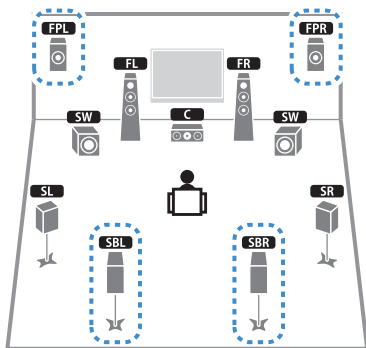

- Тыловые колонки окружающего звучания и колонки присутствия воспроизводят звук не одновременно. Аппарат автоматически переключает используемые колонки в зависимости от входного сигнала и CINEMA DSP (с.65).
- При использовании фронтальных колонок присутствия, установленных на потолке, или при использовании колонок с функцией Dolby в качестве колонок присутствия настройте параметр "Расположение (Фронт присут.)" в меню "Настройка" перед запуском функции YPAO (с.44).

5.1.2-канальная система [★]

(с использованием фронтальных колонок присутствия)

Используя фронтальные колонки присутствия, эта система автоматически формирует естественное объемное звуковое поле и создает Virtual Surround Back Speaker (VSBS), используя колонки окружающего звучания для того, чтобы придать глубину заднему звуковому полю. Данная система подходит для содержимого не только с 5.1-канальным, но и с 7.1-канальным звуком.

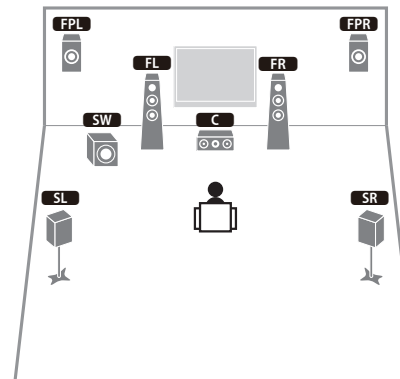

- При использовании фронтальных колонок присутствия, установленных на потолке, или при использовании колонок с функцией Dolby в качестве колонок присутствия настройте параметр "Расположение (Фронт присут.)" в меню "Настройка" перед запуском функции YPAO (с.44).

❑ 7.1-канальная система (с использованием тыловых колонок окружающего звучания)

Используя фронтальные колонки, центральную колонку и колонки окружающего звучания, система автоматически создает Virtual Presence Speaker (VPS) для формирования объемного звукового поля, а тыловые колонки окружающего звучания позволяют вам насладиться эффектом расширенного окружающего звучания.

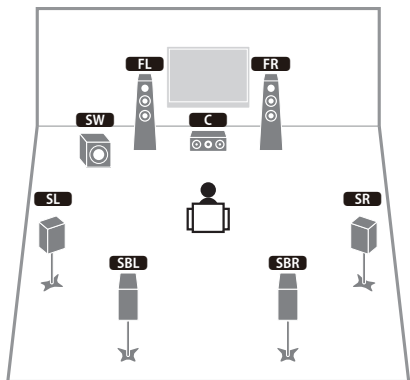

❑ 5.1-канальная система

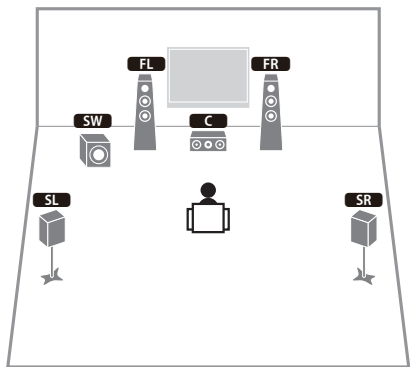

- Можно наслаждаться окружающим звучанием даже при отсутствии центральной колонки (4.1-канальная система).

❑ 5.1-канальная система (фронтальная 5.1-канальная система) (с использованием колонок окружающего звучания)

Рекомендуется использовать данную систему колонок, если отсутствует возможность размещения колонок в задней части комнаты.

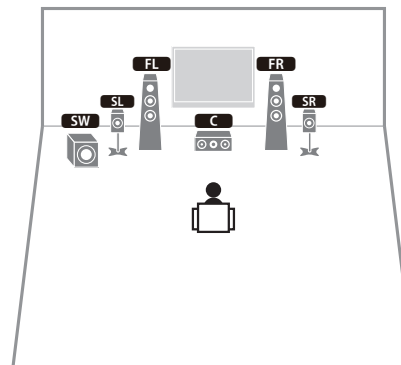

- При размещении колонок окружающего звучания спереди установите для параметра "Расположение (Тылы)" в меню "Настройка" значение "Фронт" перед запуском функции YPAO (с.44).

❑ 5.1-канальная система (фронтальная 5.1-канальная система) (с использованием фронтальных колонок присутствия)

Рекомендуется использовать данную систему колонок, если отсутствует возможность размещения колонок в задней части комнаты.

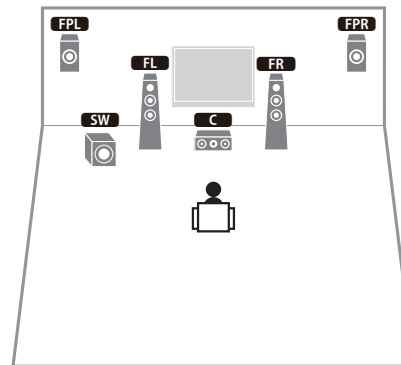

- При использовании фронтальных колонок присутствия, установленных на потолке, или при использовании колонок с функцией Dolby в качестве колонок присутствия настройте параметр "Расположение (Фронт присут.)" в меню "Настройка" перед запуском функции YPAO (с.44).

2.1-канальная система

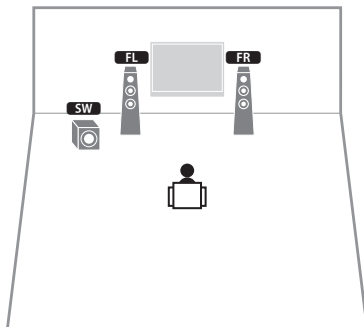

- Добавьте центральную колонку, чтобы создать 3.1-канальную систему.

Схема расположения колонок присутствия

Аппарат предусматривает три схемы расположения колонок присутствия (Высота фронт., Навесн. и Dolby Enabled SP). Выберите схему, которая подходит для вашей среды прослушивания.



- Функции Dolby Atmos, DTS:X или Cinema DSP 3D можно использовать с любой схемой расположения.

Высота фронт.

Колонки присутствия расположены у передней стены.

Такая схема позволяет эффективно создавать естественное звуковое поле с отличным соединением левого, правого, верхнего и нижнего звукового пространства и экстенсивностью звука.



Навесн.

Колонки присутствия расположены на потолке над положением прослушивания. Такая схема позволяет создавать реалистичные звуковые эффекты над головой и звуковое поле с отличным соединением переднего и заднего звукового пространства.

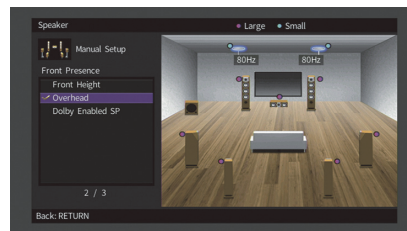

- Подробнее о монтажной позиции потолочных колонок см. в разделе "Примечания по установке потолочных колонок" (с.23).

Dolby Enabled SP

Колонки с функцией Dolby используются в качестве колонок присутствия.

При данной схеме расположения используются звуки, отраженные от потолка, что позволяет наслаждаться звуками над головой только из колонок, которые установлены на том же уровне, что и традиционные колонки.



- Расположите колонки Dolby Enabled speakers на традиционных фронтальных колонках или рядом с ними. Аппарат Dolby Enabled speaker может быть интегрирован в традиционную колонку. Подробнее см. в инструкции по эксплуатации колонок с функцией Dolby .

Примечания по установке потолочных колонок

Если колонки присутствуют монтируются на потолке, устанавливайте их непосредственно над положением прослушивания или на потолке между выступами фронтальных колонок и положением прослушивания.

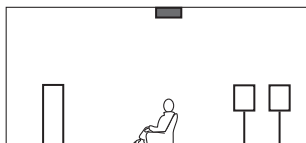
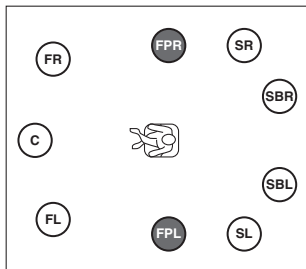

Предупреждение

- Обязательно используйте колонки, которые предназначены для монтажа на потолке, и средства для защиты от падения. Обратитесь к квалифицированному подрядчику или дилеру для выполнения монтажных работ.

Настройка импеданса колонок

По умолчанию аппарат настроен на использование колонок с сопротивлением 8 Ом. При использовании колонки на 6 Ом для любого канала установите сопротивление колонок в положение “6 Ω MIN”. В этом случае также можно использовать колонки на 4 Ом в качестве фронтальных.

- 1 Перед подключением колонок подключите силовой кабель к настенной розетке переменного тока.
- 2 Удерживая нажатой кнопку STRAIGHT на передней панели, нажмите кнопку MAIN ZONE .

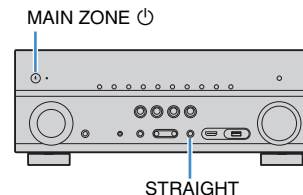

- 3 Убедитесь, что на передней панели отображается сообщение “SP IMP.”



- 4 Нажмите STRAIGHT, чтобы выбрать значение “6 Ω MIN”.
- 5 Нажмите кнопку MAIN ZONE , чтобы перевести аппарат в режим ожидания, и отключите от розетки переменного тока силовой кабель.

Все готово для подключения колонок.

■ Подключение колонок

Подключите колонки, размещенные в комнате, к аппарату.

Меры предосторожности при подключении кабелей колонок

Неправильное подключение кабелей колонок может вызвать короткое замыкание, а также повредить аппарат или колонки.

- Перед подключением колонок извлеките из настенной розетки переменного тока силовую кабель аппарата и выключите сабвуфер.
- Плотно скрутите оголенные провода кабелей колонок.

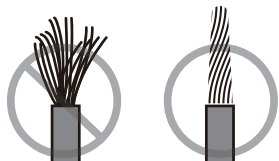

- Не допускайте соприкосновения оголенных проводов кабеля колонок друг с другом.

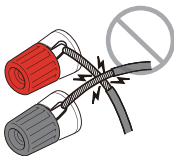

- Не допускайте соприкосновения оголенных проводов кабеля колонок с металлическими частями аппарата (задняя панель и винты).

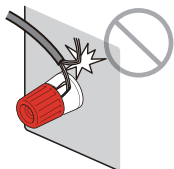

Если на дисплее передней панели появилась надпись “Check SP Wires”, когда аппарат включен, выключите аппарат и проверьте наличие короткого замыкания кабелей колонок.

Колонки, которые необходимо подключить

| Тип колонок | Система колонок (количество каналов) | | |
|------------------------------------------------------------|-----------------------------------------|-----|-----|
| | 7.1/5.1.2 | 5.1 | 2.1 |
| Фронтальная левая/правая FL FR | ● | ● | ● |
| Центральная C | ● | ● | |
| Окружающего звучания (левая/правая) SL SR | ● | ○*3 | |
| Окружающего звучания тыловая (левая/правая) SBL SBR | ○*1 | | |
| Фронтальная присутствия левая/правая FPL FPR | ○*2 | ○*4 | |
| Сабвуфер SW | ● | ● | ● |

При наличии девяти колонок можно использовать тыловые колонки окружающего звучания и фронтальные колонки присутствия. В этом случае аппарат автоматически переключает используемые колонки в зависимости от входного сигнала и CINEMA DSP.

Если используется семь колонок, рекомендуется использовать две из них в качестве тыловых колонок окружающего звучания (*1) или фронтальных колонок присутствия (*2).

Если используются пять колонок, рекомендуется использовать две из них в качестве колонок окружающего звучания (*3) или фронтальных колонок присутствия (*4).



- К аппарату также можно подключить до 2 сабвуферов (со встроенным усилителем).
- Если применяется данная конфигурация колонок, установите для параметра “Назн.мощн.ус” (с.111) значение “Basic” (по умолчанию).

Кабели, необходимые для подключения (продаются отдельно)

Кабели колонок (по числу колонок)



Штекерный аудиокабель (два для подключения двух сабвуферов).



Диаграмма подключения

Подключите колонки к аппарату в соответствии со следующей диаграммой.

- На изображениях аппарата (вид сзади), используемых в данном разделе, показана модель RX-V781.

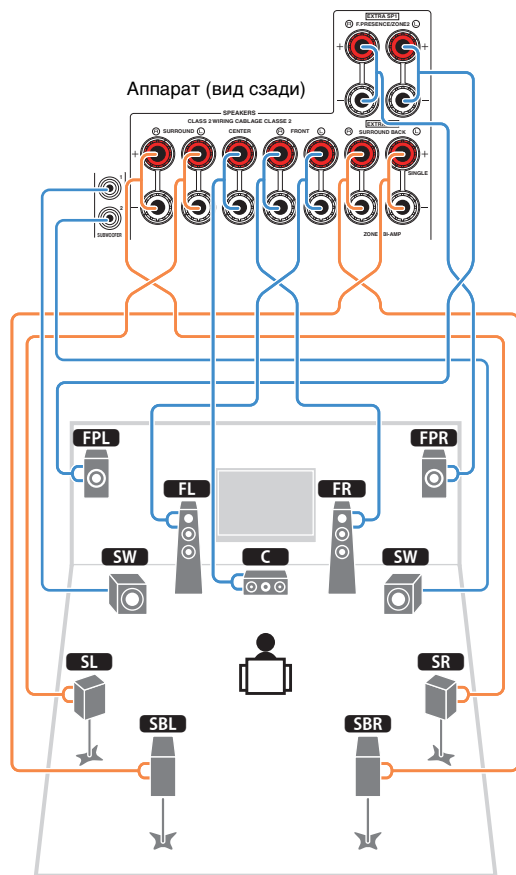

Подключение кабелей колонок

Кабели колонок состоят из двух проводников. Один подключается к отрицательному (-) разъему аппарата и колонки, а другой — к положительному (+). Если провода имеют разный цвет, чтобы их нельзя было перепутать, подключите черный провод к отрицательному разъему, а другой провод — к положительному.

- 1 Снимите приблизительно 10 мм изоляции на концах кабеля колонки и надежно скрутите оголенные части проводов.
- 2 Открутите разъем на колонке.
- 3 Вставьте оголенные провода кабеля колонки в щель на боковой стороне разъема (правой верхней или левой нижней).
- 4 Затяните разъем.

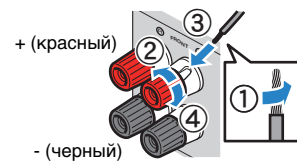

Использование вилки штекерного типа

(Только в моделях для США, Канады, Китая, Австралии, Тайваня, Бразилии и в общих моделях)

- 1 Затяните разъем на колонке.
- 2 Вставьте вилку штекерного типа в торец разъема.

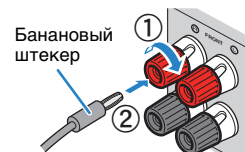

- Если используется только одна тыловая колонка окружающего звучания, подключите ее к гнезду SINGLE (слева).

Разъемы колонки с защелками

(только для RX-V681)

- ① Снимите приблизительно 10 мм изоляции на концах кабеля колонки и надежно скрутите оголенные части проводов.
- ② Нажмите вниз защелку.
- ③ Вставьте оголенные провода кабеля в отверстие разъема.
- ④ Отпустите защелку.

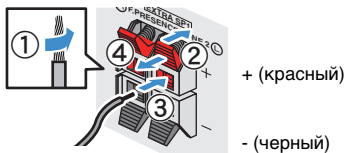

Подключение сабвуфера

Для подключения сабвуфера используйте штекерный аудиокабель.

Штекерный
аудиокабель

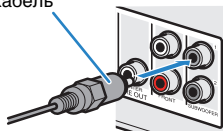

Расширенная конфигурация колонок

Помимо базовой конфигурации колонок (с.20) для усовершенствования системы данный аппарат также позволяет реализовывать следующие конфигурации колонок.

Использование четырех внутренних усилителей для фронтальных колонок для получения звука более высокого качества

Соединение двухканального усиления
(Пример)

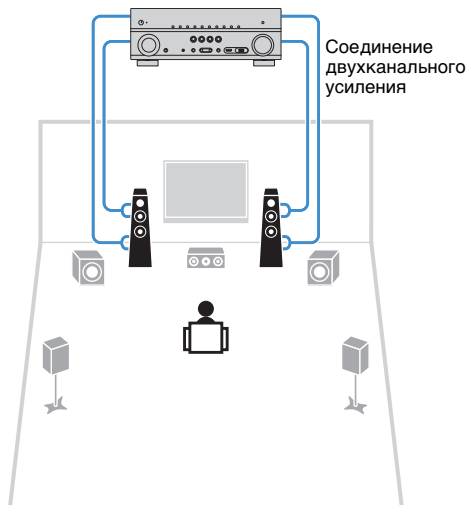

Использование дополнительных внутренних усилителей для подключения стерео колонок из другой комнаты

Конфигурация нескольких зон
(Пример)

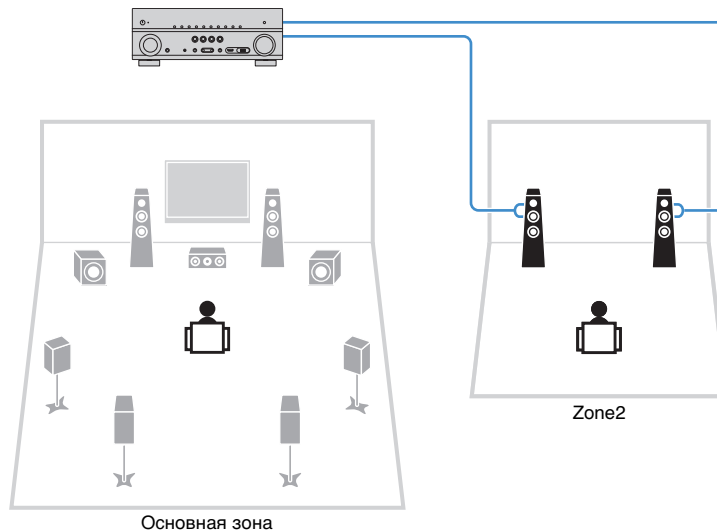

Возможные конфигурации колонок

| Основная зона | | | Несколько зон | Назн.мощн.ус. (с.111) | Стр. |
|--------------------------|------------------------|-------------------------------|---------------|-----------------------|------|
| Выходных каналов (макс.) | Двухканальное усиление | Центр. тылы/Фронт. присутств. | | | |
| 7 | | Центр. тылы | +1 (Zone2) | 7.1 +1Zone | 28 |
| 7 | | Фронт. присутств. | +1 (Zone2) | 5.1.2 +1Zone | 29 |
| 5 | ○ | | | 5.1 Bl-Amp | 29 |



- При применении одной из следующих конфигураций необходимо задать параметр "Назн.мощн.ус." в меню "Настройка" (с.44).

7.1 +1Zone

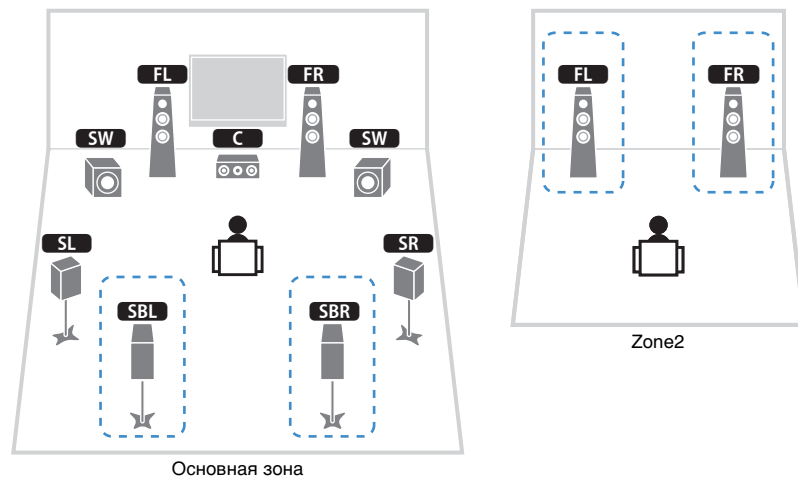

| Колонка | Подключить к |
|-----------------------|-------------------|
| FL FR | FRONT |
| C | CENTER |
| SL SR | SURROUND |
| SBL SBR | EXTRA SP2 |
| FPL FPR | (не используется) |
| SW | SUBWOOFER 1-2 |
| Колонки Zone2 | EXTRA SP1 |



- Если включен вывод сигнала в Zone2 (с.90), тыловые колонки окружающего звучания в основной зоне не выводят звук.

5.1.2 +1Zone

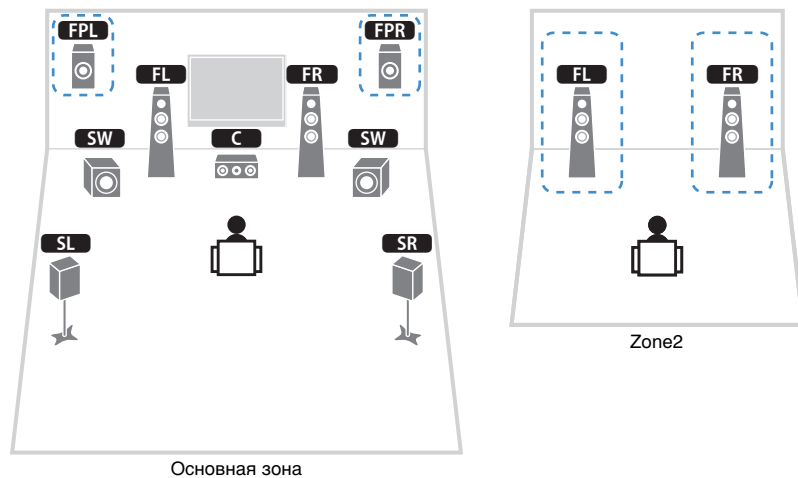

| Колонка | Подключить к |
|-----------------------|-------------------|
| FL FR | FRONT |
| C | CENTER |
| SL SR | SURROUND |
| SBL SBR | (не используется) |
| FPL FPR | EXTRA SP1 |
| SW | SUBWOOFER 1-2 |
| Колонки Zone2 | EXTRA SP2 |



- Если включен вывод сигнала в Zone2 (с.90), фронтальные колонки присутствия в основной зоне не выводят звук.

5.1 BI-Amp

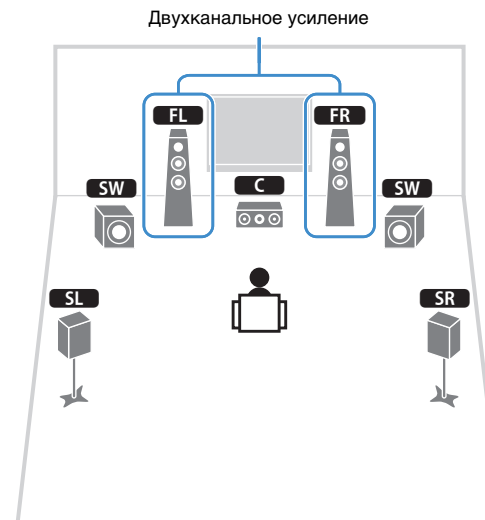

| Колонка | Подключить к |
|-----------------------|-----------------------------------------------------------|
| FL FR | FRONT и EXTRA SP2 (подключение с двухканальным усилением) |
| C | CENTER |
| SL SR | SURROUND |
| SBL SBR | (не используется) |
| FPL FPR | (не используется) |
| SW | SUBWOOFER 1-2 |

■ Подключение фронтальных колонок, поддерживающих соединения с двухканальным усилением

Если используются фронтальные колонки, поддерживающие подключения с двухканальным усилением, подключите эти колонки к гнездам FRONT и EXTRA SP2.

Для активации функции двухканального усиления настройте параметр “Назн.мощн.ус.” в меню “Настройка” после подключения кабеля питания (с.44).

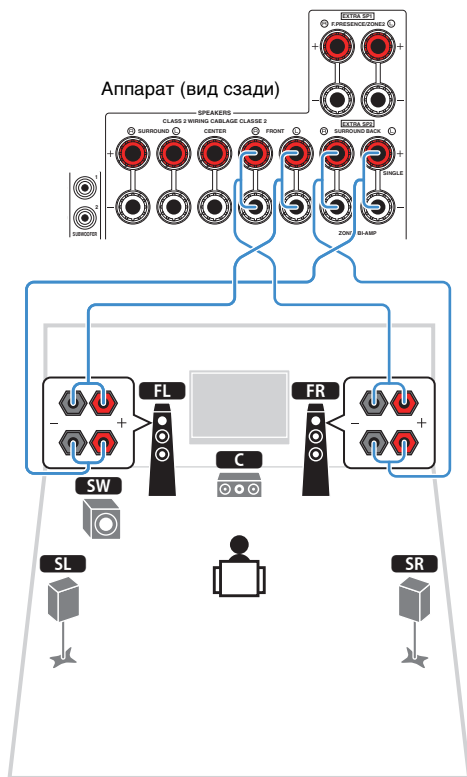

- Гнезда FRONT и EXTRA SP2 выводят одинаковые сигналы.

Предупреждение

- Перед выполнением соединений двухканального усиления извлеките кронштейны или кабели, соединяющие низкочастотный и высокочастотный динамики. Подробнее смотрите инструкцию по эксплуатации колонок. Если не используются соединения с двухканальным усилением, перед подключением кабелей колонок убедитесь, что перемычки или кабели подключены.
- Тыловые колонки окружающего звучания в режиме двухканального усиления использоваться не могут.

■ Подключение колонок Zone2

При использовании колонок Zone2 подключите их к разъемам EXTRA SP1 или EXTRA SP2.

Чтобы использовать разъемы EXTRA SP для колонок Zone2, настройте параметр “Назн.мощн.ус.” в меню “Настройка” после подключения кабеля питания аппарата к розетке (с.44).



- Колонки Zone2 также можно подключить с помощью внешнего усилителя (с.88).

(при использовании тыловых колонок окружающего звучания в основной зоне)

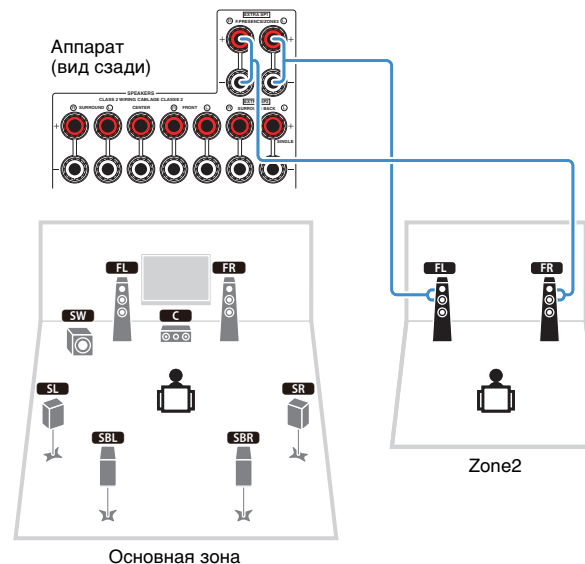

(при использовании фронтальных колонок присутствия в основной зоне)

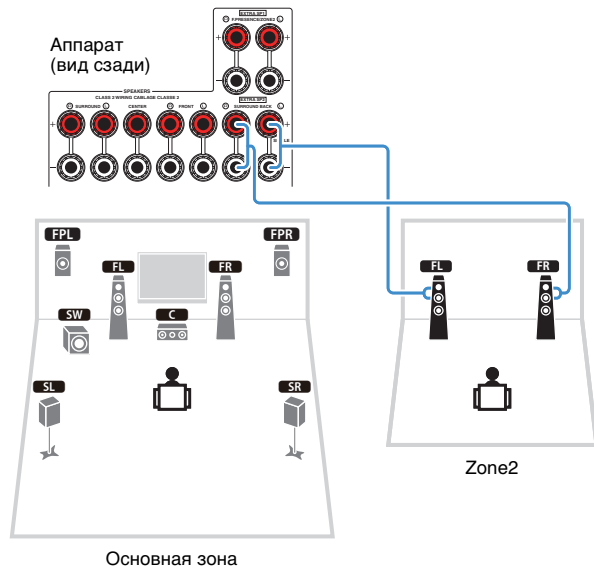

2 Подключение телевизора и воспроизводящих устройств

Подключите телевизор и воспроизводящие устройства (видео- и аудиоустройства) к аппарату.

Информацию о подключении запоминающего устройства USB см. в разделе “Подключение запоминающего устройства USB” (с.76).

Входные и выходные гнезда и кабели

Аппарат имеет следующие входные/выходные гнезда. Подготовьте кабели, которые соответствуют гнездам на ваших устройствах.

■ Видео/аудиогнезда

Для ввода/вывода видео- и аудиосигналов используйте следующие гнезда.

□ Гнезда HDMI

Цифровое видео и цифровой звук передаются по одному кабелю. Используйте кабель HDMI.



- Используйте 19-штыревой кабель HDMI с логотипом HDMI. Рекомендуется использовать кабель длиной до 5,0 м, чтобы избежать ухудшения качества сигнала.



- Гнезда HDMI поддерживают функции управления HDMI, Audio Return Channel (ARC) и передачи видео в формате 3D и 4K Ultra HD.
- Используйте высокоскоростные кабели HDMI и наслаждайтесь видео в формате 3D или 4K Ultra HD.

■ Видеогнезда

Для ввода/вывода только видеосигналов используйте следующие гнезда.

□ Гнезда COMPONENT VIDEO

Передача видеосигналов с разделением на три компонента: яркость (Y), насыщенность синего цвета (Pb) и насыщенность красного цвета (Pr). Используйте компонентный видеокабель с тремя штекерами.



□ Гнезда VIDEO

Используются для передачи аналогового видеосигнала. Используйте штекерный видеокабель.



■ Аудиогнезда

Для ввода/вывода только аудиосигналов используйте следующие гнезда.

□ Гнезда OPTICAL

Используются для передачи цифрового видеосигнала. Используйте цифровой оптический кабель. Перед использованием кабеля снимите защиту конца (если имеется).



Цифровой оптический кабель



□ Гнезда COAXIAL

Используются для передачи цифрового видеосигнала. Используйте цифровой коаксиальный кабель.



Цифровой коаксиальный кабель

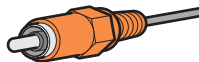

□ Гнезда AUDIO

Используются для передачи аналогового стереофонического аудиосигнала. Используйте штекерный стереокабель (кабель RCA).



Стереофонический штекерный кабель

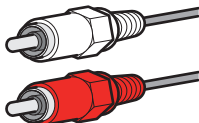

Подключение телевизора

Подключите к аппарату телевизор для вывода на него входного видеосигнала аппарата. Вы также можете воспроизводить звук с телевизора на аппарате. Для максимального увеличения производительности аппарата рекомендуется подключать телевизор с помощью кабеля HDMI.

■ Соединение HDMI

Подключите телевизор к аппарату с помощью кабеля HDMI и цифрового оптического кабеля.



- (только для RX-V781)
Используя гнездо HDMI OUT 2, можно подключить другой телевизор или проектор (с.34).

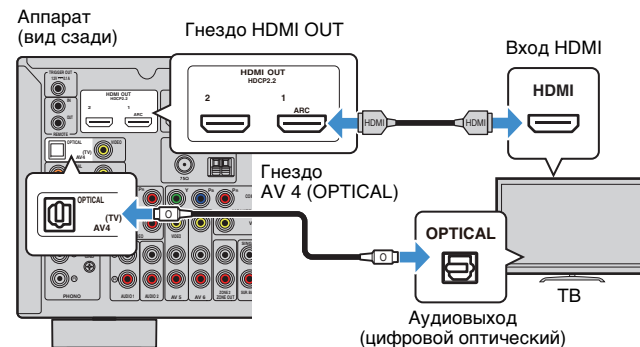

- Цифровой оптический кабель не используется для соединения телевизора с аппаратом в следующих случаях:
 - телевизор поддерживает функцию Audio Return Channel (ARC);
 - прием телевизионного сигнала осуществляется только через абонентскую приставку.
- Если вы с помощью кабеля HDMI подключите к аппарату телевизор, поддерживающий управление HDMI, то сможете управлять включением и выключением аппарата и регулировать его громкость с помощью пульта ДУ телевизора.

Чтобы использовать функцию управления HDMI и ARC, необходимо выполнить следующие настройки HDMI на аппарате. Более подробные сведения о настройках см. в разделе “Информация о HDMI” (с.147).

Функция Audio Return Channel (ARC)

- Функция ARC позволяет передавать аудиосигналы в обоих направлениях. Если вы с помощью одного кабеля HDMI подключите к аппарату телевизор, поддерживающий функцию ARC, вы можете выводить видео/аудиосигнал на телевизор или принимать входной аудиосигнал с телевизора на аппарат.
- При использовании функции ARC подключите телевизор с помощью кабеля HDMI, который поддерживает данную функцию.

■ Подключение с помощью компонентного или композитного видеокабеля

При подключении видеоустройства с помощью компонентного видеокабеля подключите телевизор к гнезду MONITOR OUT (COMPONENT VIDEO).

При подключении видеоустройства с помощью штекерного видеокабеля подключите телевизор к гнезду MONITOR OUT (VIDEO).



- Если телевизор подключен к аппарату не с помощью кабеля HDMI, вы не сможете выводить сигнал на телевизор через интерфейс HDMI.
- Осуществление операций с помощью экрана телевизора возможно только в том случае, если телевизор подключен к аппарату через интерфейс HDMI.



- Если прием телевизионного сигнала осуществляется только через абонентскую приставку, подключение телевизора к аппарату с помощью аудиокабеля не требуется.

□ Подключение COMPONENT VIDEO (с помощью компонентного видеокабеля)

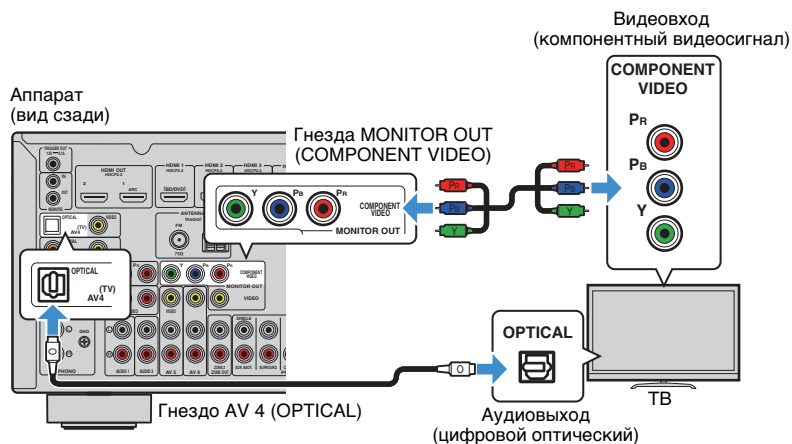

□ Подключение VIDEO (композитного видео) (с помощью штекерного видеокабеля)

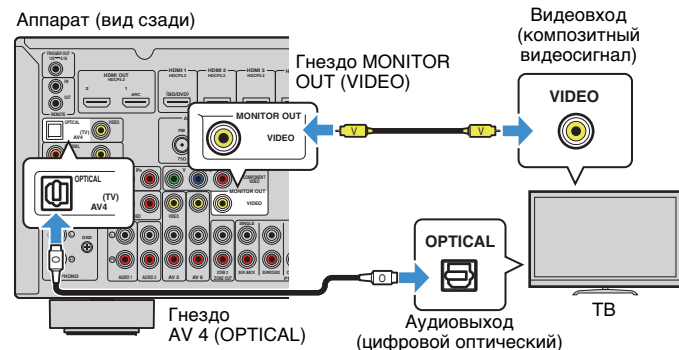

■ Подключение другого телевизора или проектора

(только для RX-V781)

Этот аппарат оснащен двумя выходными гнездами HDMI. Если с помощью кабеля HDMI подключить к аппарату другой телевизор или проектор, можно переключать телевизор (или проектор) на просмотр видео с помощью пульта ДУ (с.62).

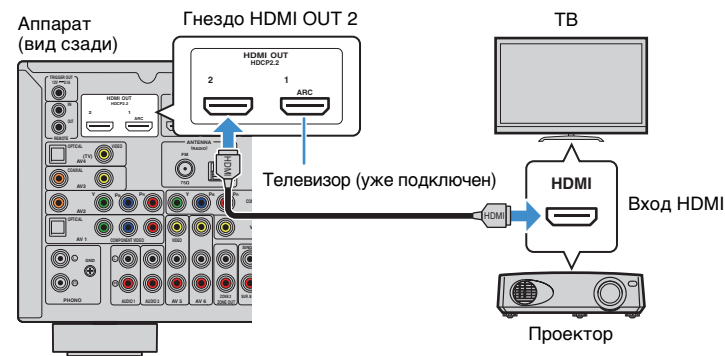

- Контроль HDMI для гнезда HDMI OUT 2 недоступен.

Подключение видеоустройств (таких как BD/DVD-проигрыватели)

Вы можете подключать к аппарату видеоустройства, такие как BD/DVD-проигрыватели, телевизионные абонентские приставки и игровые консоли. Выберите один из следующих способов подключения в зависимости от набора выходных видео/аудиогнезд видеоустройства. Если на видеоустройстве есть выходное гнездо HDMI, рекомендуем использовать подключение HDMI.



- Если комбинация гнезд входных видео/аудиосигналов на аппарате не подходит для вашего видеоустройства, измените эту комбинацию в соответствии с выходными гнездами вашего устройства (с.36).

Соединение HDMI

Подключите видеоустройство к аппарату с помощью кабеля HDMI.

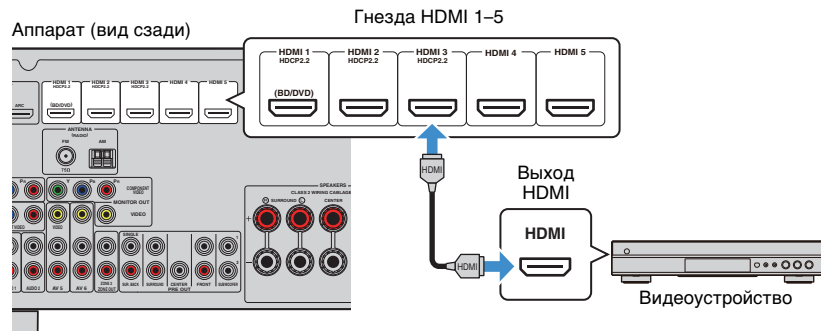

Если в качестве источника входного сигнала аппарата выбрать HDMI 1–5, видео/аудиосигнал, который воспроизводится на видеоустройстве, будет выводиться через аппарат.



- Для просмотра видеоизображений, которые выводятся через гнезда HDMI 1–5, необходимо подключить телевизор к гнезду HDMI OUT аппарата (с.33).
- Если видеоустройство поддерживает HDCP 2.2, подключите устройство к гнездам HDMI 1–3.

Подключение с помощью компонентного видеокабеля

Подключите видеоустройство к аппарату с помощью компонентного видеокабеля и аудиокабеля (цифровой оптический или цифровой коаксиальный кабеля). Выберите набор входных гнезд на аппарате в зависимости от набора выходных аудиогнезд видеоустройства.

| Выходные гнезда на видеоустройстве | | Входные гнезда на аппарате |
|------------------------------------|-----------------------|----------------------------------|
| Видео | Аудио | |
| Компонентный видеосигнал | Цифровой оптический | AV 1 (COMPONENT VIDEO + OPTICAL) |
| | Цифровой коаксиальный | AV 2 (COMPONENT VIDEO + COAXIAL) |

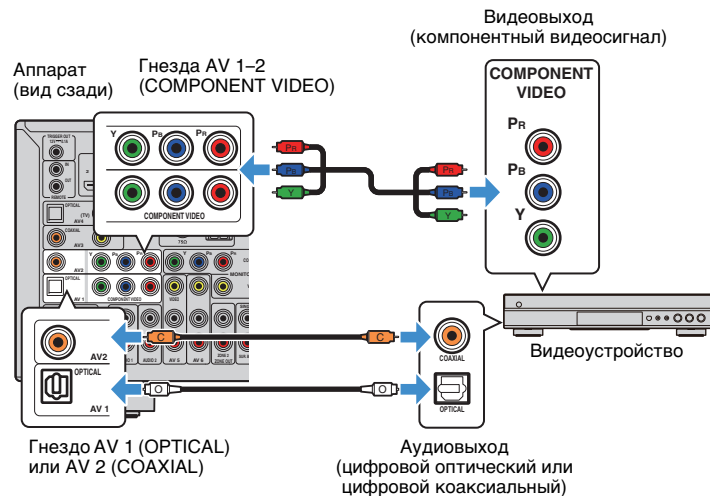

Если в качестве источника входного сигнала аппарата выбрать AV 1–2, видео/аудиосигнал, который воспроизводится на видеоустройстве, будет выводиться через аппарат.



- Вход компонентных видеосигналов (кроме сигналов 480i/576i) на гнезда AV 1–2 аппарата может быть выведен только с гнезд MONITOR OUT (COMPONENT VIDEO). Для просмотра таких видеоизображений нужно подключить телевизор к гнездам MONITOR OUT (COMPONENT VIDEO) аппарата (с.34). Подробнее см. в "Схема передачи видеосигнала" (с.146).

■ Подключение с помощью композитного видеокабеля

Подключите видеоустройство к аппарату с помощью штекерного видеокабеля и аудиокабеля (цифрового коаксиального кабеля, цифрового оптического кабеля или штекерного стереокабеля). Выберите набор входных гнезд на аппарате в зависимости от набора выходных аудиогнезд видеоустройства.

| Выходные гнезда на видеоустройстве | | Входные гнезда на аппарате |
|------------------------------------|-----------------------|----------------------------|
| Видео | Аудио | |
| Композитный видеосигнал | Цифровой коаксиальный | AV 3 (VIDEO + COAXIAL) |
| | Цифровой оптический | AV 4 (VIDEO + OPTICAL) |
| | Аналоговый (стерео) | AV 5–6 (VIDEO + AUDIO) |

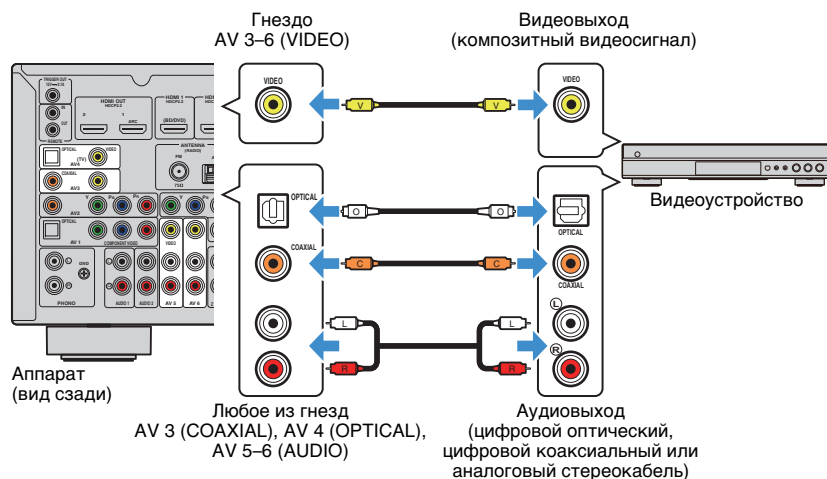

Если в качестве источника входного сигнала аппарата выбрать AV 3–6, видео/аудиосигнал, который воспроизводится на видеоустройстве, будет выводиться через аппарат.



- Для просмотра видеоизображений, которые выводятся через гнезда AV 3–6 (VIDEO), нужно подключить телевизор к гнезду HDMI OUT (с.33) или к гнезду MONITOR OUT (VIDEO) (с.34) аппарата. Подробнее см. в "Схема передачи видеосигнала" (с.146).

■ Изменение сочетания гнезд видео/аудиовходов

Если комбинация входных видео/аудиогнезд на аппарате не подходит для вашего видеоустройства, измените эту комбинацию в соответствии с выходными гнездами вашего устройства. Можно подключать видеоустройства, в которых предусмотрены следующие выходные видео/аудиогнезда.

| Выходные гнезда на видеоустройстве | | Входные гнезда на аппарате | |
|------------------------------------|-----------------------|----------------------------|----------------------------------|
| Видео | Аудио | Видео | Аудио |
| HDMI | Цифровой оптический | HDMI 1–5 | AV 1 (OPTICAL) AV 4 (OPTICAL) |
| | Цифровой коаксиальный | HDMI 1–5 | AV 2–3 (COAXIAL) |
| | Аналоговый (стерео) | HDMI 1–5 | AV 5–6 (AUDIO) AUDIO 1–2 |
| Компонентный видеосигнал | Аналоговый (стерео) | AV 1–2 (COMPONENT VIDEO) | AV 5–6 (AUDIO) AUDIO 1–2 |

□ Необходимая настройка

Например, если к гнездам AV 2 (COMPONENT VIDEO) и AV 5 (AUDIO) аппарата подключено видеоустройство, измените комбинацию настроек следующим образом.

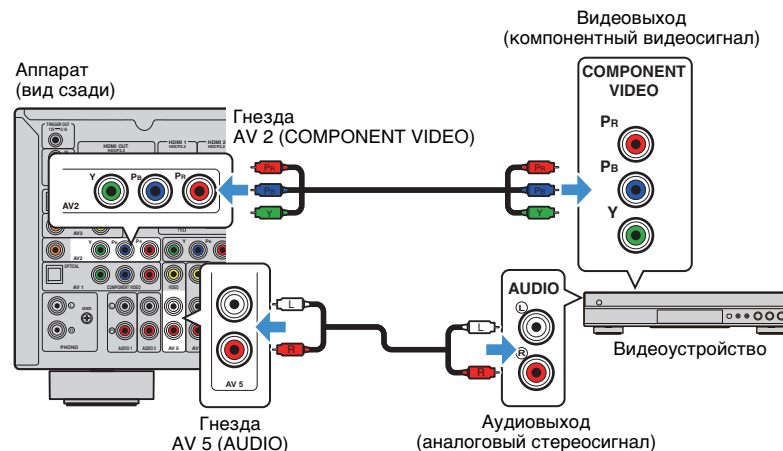



• Следующее действие доступно только в том случае, если телевизор подключен к аппарату через интерфейс HDMI.

- 1 После подключения к аппарату внешних устройств (таких как телевизор и воспроизводящие устройства) и силового кабеля включите аппарат.
- 2 Нажмите AV 2 для выбора “AV 2” (гнездо входного видеосигнала, которое будет использоваться) в качестве источника входного сигнала.

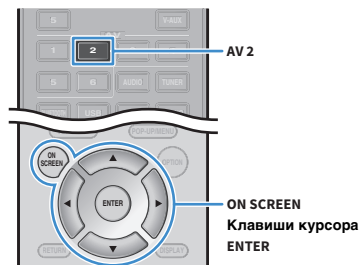

- 3 Нажмите кнопку ON SCREEN.
- 4 С помощью клавиш курсора выберите значение “Вход” и нажмите ENTER.
- 5 С помощью клавиш курсора (</>) выберите пункт “AV2” (используемое гнездо видеовхода) и нажмите клавишу курсора (Δ).

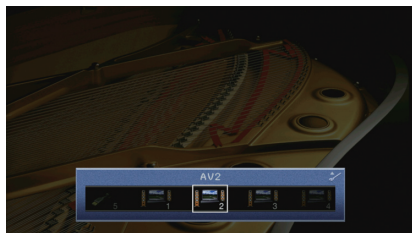

- 6 С помощью клавиш курсора выберите “Аудиовход” и нажмите ENTER.
- 7 С помощью клавиш курсора выберите “AV5” (используемое гнездо аудиовхода).

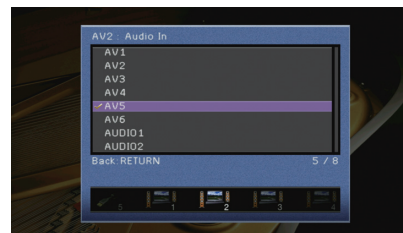

- 8 Нажмите кнопку ON SCREEN.

Настройка завершена.

Если в качестве источника входного сигнала аппарата выбрать “AV 2”, нажав кнопку AV 2, видео- или аудиосигнал, который воспроизводится на видеоустройстве, будет выводиться через аппарат.

Подключение аудиоустройств (таких как CD-проигрыватели)

Подключите к аппарату аудиоустройства, например CD-проигрыватели, MD-проигрыватели или проигрыватель пластинок. Выберите один из следующих способов подключения в зависимости от набора выходных аудиогнезд аудиоустройства.

| Выходные аудиогнезда аудиоустройства | Выходные аудиогнезда на аппарате |
|--------------------------------------|----------------------------------|
| Цифровой оптический | AV 1 (OPTICAL) AV 4 (OPTICAL) |
| Цифровой коаксиальный | AV 2-3 (COAXIAL) |
| Аналоговый (стерео) | AV 5-6 (AUDIO) AUDIO 1-2 |
| Проигрыватель (PHONO) | PHONO |

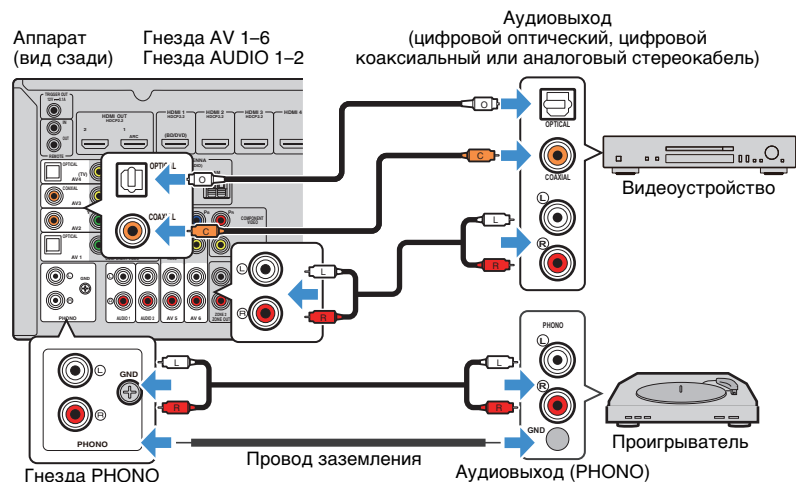

Если выбрать источник входного сигнала, нажав кнопки AV 1-6, AUDIO или PHONO, аудиосигнал, воспроизводимый аудиоустройством, будет выводиться через аппарат.

При подключении проигрывателя

- Гнездо PHONO аппарата совместимо с MM-картриджем. Для подключения проигрывателя с MC-картриджем с низким уровнем выхода используйте повышающий трансформатор.
- Подключение проигрывателя к разъему GND аппарата может уменьшить шум сигнала.

Подключение к гнездам на передней панели

Для временного подключения к аппарату устройства воспроизведения воспользуйтесь гнездом VIDEO AUX.

Гнездо USB используется для подключения запоминающего устройства USB. Более подробные сведения см. в разделе “Подключение запоминающего устройства USB” (с.76).

Перед подключением устройства к аппарату убедитесь, что устройство остановлено, и уменьшите громкость на аппарате.

Соединение HDMI

Подключите к аппарату устройство, совместимое со стандартом HDMI (например, игровую консоль или видеокамеру), с помощью HDMI-кабеля.

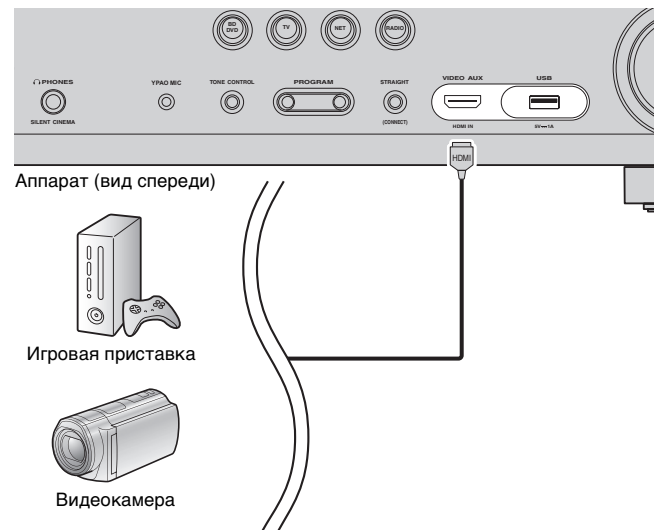

Если в качестве источника входного сигнала аппарата выбрать “V-AUX” нажав кнопку V-AUX, видео- или аудиосигнал, который воспроизводится на устройстве, будет выводиться через аппарат.



- Для просмотра видеоизображений, которые выводятся через гнездо VIDEO AUX (HDMI IN), нужно подключить телевизор к гнезду HDMI OUT аппарата (с.33).
- Необходимо подготовить кабель HDMI, который соответствует выходным гнездам используемого устройства.

3 Подключение FM/AM-антенн

Подключите прилагаемые FM/AM-антенны к аппарату.

Закрепите крайнюю часть FM-антенны на стене, а AM-антенну разместите на плоской поверхности.

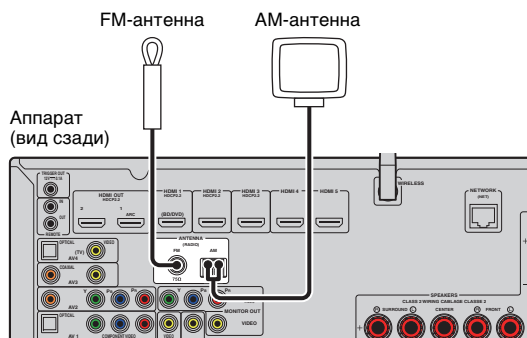

Сборка и подключение AM-антенны

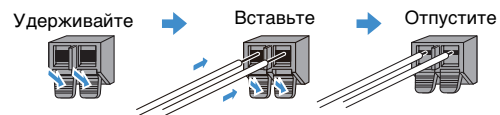
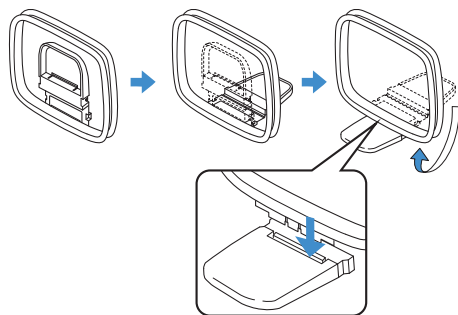

- Отмотайте кабель AM-антенны на необходимую длину.
- Провода рамочной AM-антенны не имеют полярности.

4 Подключение сетевого кабеля или антенны беспроводной связи

Подключите аппарат к маршрутизатору (точке доступа) с помощью сетевого кабеля или подготовьте антенну беспроводной связи, чтобы установить беспроводное сетевое подключение.

На аппарате можно прослушивать интернет-радиостанции или музыкальные файлы, которые хранятся на медиасерверах, таких как ПК и Network Attached Storage (NAS).

Подключение сетевого кабеля

Для соединения маршрутизатора и данного аппарата используйте продающийся в торговой сети сетевой кабель (CAT-5 или более скоростной кабель прямого подключения).

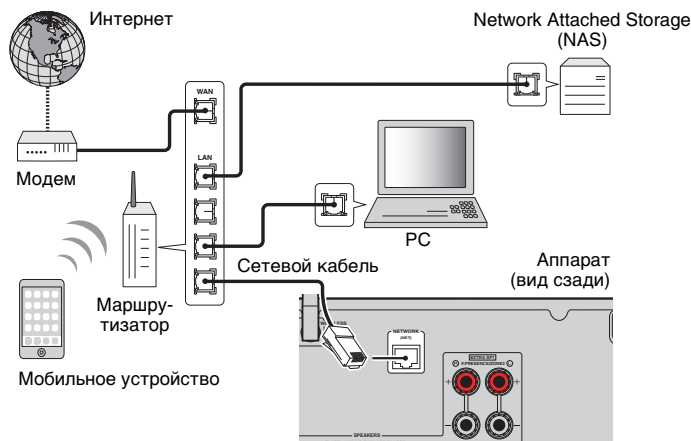

- Если необходимо использовать проводное соединение (с помощью сетевого кабеля) после установки беспроводного соединения, установите для параметра “Сетевое подкл.” (с.119) в меню “Настройка” значение “Проводное”.
- При использовании маршрутизатора, поддерживающего функцию DHCP, сетевые параметры (IP-адрес и т. п.) будут назначены аппарату автоматически, т. е. необходимости настраивать сетевые параметры нет. Если ваш маршрутизатор не поддерживает функцию DHCP или вы хотите настроить сетевые параметры вручную, выполните настройку сети (с.119).
- Вы можете проверить, правильно ли назначены устройству сетевые параметры (такие как IP-адрес и т.п.), в пункте “Сеть” (с.127) меню “Информация”.



- Некоторые программы защиты данных, установленные на ПК, или настройки брандмауэра сетевых устройств могут заблокировать доступ данного аппарата к сетевым устройствам или Интернету. В таких случаях выполните надлежащую настройку программ защиты данных или брандмауэра.
- Каждый из серверов должен находиться в той же подсети, что и сам аппарат.
- Для использования данной службы через Интернет настоятельно рекомендуем использовать широкополосное соединение.

Подготовка антенны беспроводной связи

Если необходимо установить беспроводное сетевое подключение, установите антенну беспроводной связи вертикально.

Информацию о подключении аппарата к сетевому устройству по беспроводной связи см. в разделе “Подключение к сетевому устройству по беспроводной связи” (с.53).

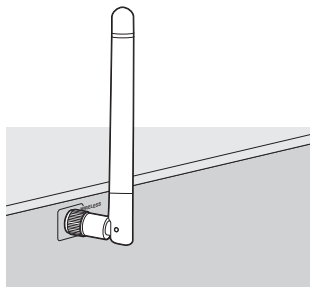

- Не прилагайте чрезмерное усилие к антенне. Это может привести к ее повреждению.

5 Подключение других устройств

Подключите внешний усилитель мощности или устройство, совместимое с функцией триггера.

Подключение внешнего усилителя мощности

(только для RX-V781)

При подключении внешнего усилителя мощности (предварительного усилителя) для усиления выходного сигнала колонок подключите входные разъемы усилителя мощности к гнездам PRE OUT аппарата. Через гнезда PRE OUT будут выводиться сигналы с таким же числом каналов, что и через соответствующие разъемы SPEAKERS.

Предупреждение

- Во избежание появления громких шумов или искаженных звуков перед подключением выполните следующие действия.
 - Перед подключением колонок извлеките из розетки силовую кабель переменного тока аппарата и выключите внешний усилитель мощности.
 - При использовании гнезд PRE OUT не подключайте колонки к соответствующим разъемам SPEAKERS.
 - При использовании внешнего усилителя, не оснащенного обходом регулирования громкости, не подключайте к усилителю другие приборы (кроме данного аппарата).

Аппарат (вид сзади)

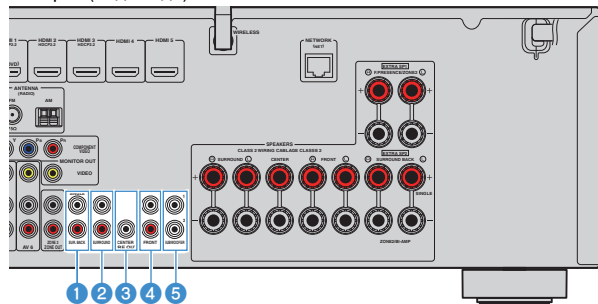

1 Гнезда SUR. BACK

Вывод звука тыловых каналов окружающего звучания. При использовании только одного внешнего усилителя для канала тылового окружающего звучания подключите его к гнезду SINGLE (слева).

2 Гнезда SURROUND

Вывод звука каналов окружающего звучания.

3 Гнездо CENTER

Вывод звука центральных каналов.

4 Гнезда FRONT

Вывод звука фронтальных каналов.

5 Гнезда SUBWOOFER1-2

Для подключения к сабвуферу со встроенным усилителем. При подключении 2 сабвуферов через них будет выводиться одинаковый звук.

Подключение устройства, совместимого с функцией триггера

Функция триггера позволяет управлять внешним устройством совместно с управлением аппаратом (включение и выключение питания, выбор входного сигнала и т. п.). При использовании сабвуфера Yamaha, поддерживающего системное подключение, или устройства с гнездом триггерного ввода можно использовать функцию триггера, подключив внешнее устройство к гнезду TRIGGER OUT с помощью монофонического аналогового мини-кабеля.

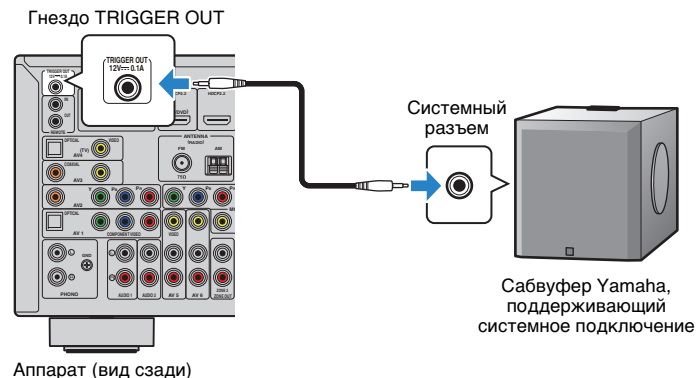

Аппарат (вид сзади)



- Параметры функции триггера можно настроить в пункте "Триггер. Выход" (с.124) меню "Настройка".

6 Подключение силового кабеля

Перед подключением силового кабеля (Только модель для Тайваня, Бразилии и общая модель)

Установите переключатель VOLTAGE SELECTOR в положение, соответствующее величине напряжения в данном регионе. Используются следующие значения напряжения переменного тока: 110–120/220–240 В, 50/60 Гц.



- Убедитесь в том, что переключатель VOLTAGE SELECTOR аппарата установлен в соответствии с величиной напряжения в данном регионе ДО ТОГО, КАК подключить силовой кабель к настенной розетке переменного тока. Ненадлежащая установка переключателя VOLTAGE SELECTOR может привести к повреждению аппарата и созданию потенциальной опасности возгорания.

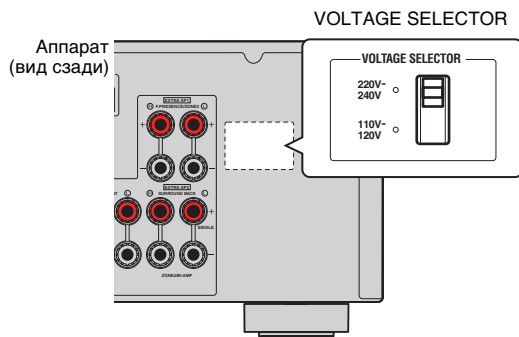

После того как вышеуказанные подключения будут выполнены, вставьте силовой кабель.

Аппарат (вид сзади)

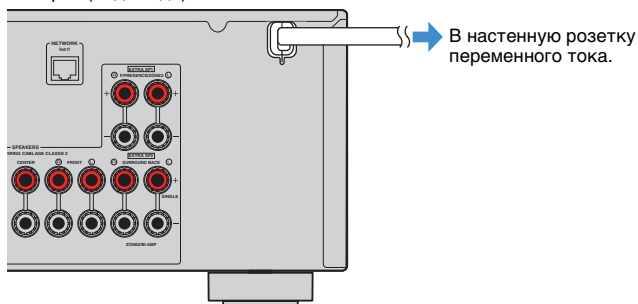

7 Выбор языка экранного меню

Выберите нужный язык экранного меню из следующих языков: английский (используется по умолчанию), японский, французский, немецкий, испанский, русский, итальянский или китайский.





- 1 Нажмите кнопку  (питание приемника), чтобы включить аппарат.
- 2 Включите телевизор и выберите источник входного видеосигнала телевизора для вывода видеосигнала с аппарата (гнездо HDMI OUT).

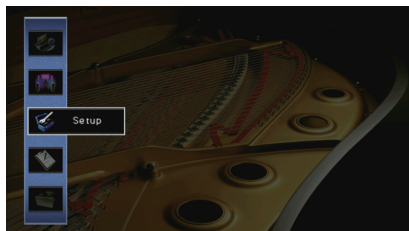

• Если аппарат включается в первый раз, то появится сообщение о настройке сети. Теперь нажмите клавишу RETURN и перейдите к шагу 3.

- 3 Нажмите кнопку ON SCREEN.
- 4 С помощью клавиш курсора выберите “Setup” и нажмите ENTER.



- 5 С помощью клавиш курсора (/) выберите “Language”; а затем с помощью клавиш курсора (/) выберите нужный язык.

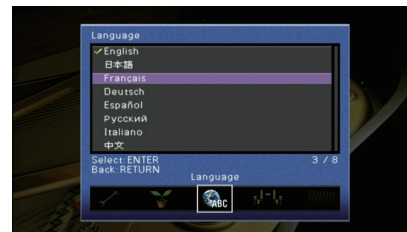

- 6 Для подтверждения настройки нажмите ENTER.

- 7 Для выхода из меню нажмите ON SCREEN.



• Информация на дисплее передней панели отображается только на английском языке.



8 Настройка необходимых параметров колонок



При использовании одной из следующих конфигураций колонок выполните описанные ниже шаги, чтобы настроить соответствующие параметры колонок вручную перед запуском функции YPAO.

- Использование подключения с двухканальным усилением (с.30) или колонок Zone2 (с.30)
- Использование колонок окружающего звучания для фронтальной 5.1-канальной системы (Virtual CINEMA FRONT) (с.21)
- Использование колонок присутствия для воспроизведения содержимого Dolby Atmos или DTS:X (с.22)

1 Нажмите кнопку  (питание приемника), чтобы включить аппарат.

2 Включите телевизор и выберите источник входного видеосигнала телевизора для вывода видеосигнала с аппарата (гнездо HDMI OUT).



- Если аппарат включается в первый раз, то появится сообщение о настройке сети. Теперь нажмите кнопку RETURN и перейдите к шагу 3.

3 Нажмите кнопку ON SCREEN.

4 С помощью клавиш курсора выберите значение “Настройка” и нажмите ENTER.

5 С помощью клавиш курсора и кнопки ENTER выберите значение “Колонка” и нажмите “Ручная настройка”.

6 Настройте соответствующие параметры колонок.

- Если используется подключение с двухканальным усилением или колонки Zone2, выберите значение “Назн.мощн.ус.” (с.111), а затем выберите систему колонок.
- Если используются колонки окружающего звучания для фронтальной 5.1-канальной системы (Virtual CINEMA FRONT), выберите “Конфигурация” → “Расположение” → “Тылы” (с.112), затем выберите значение “Фронт”.
- Если используются колонки присутствия для воспроизведения содержимого Dolby Atmos или DTS:X, выберите “Конфигурация” → “Расположение” → “Фронт присут.” (с.113), а затем выберите схему расположения фронтальных колонок присутствия.

7 Для выхода из меню нажмите ON SCREEN.

9 Автоматическая оптимизация настроек колонок (YPAO)

Функция Yamaha Parametric room Acoustic Optimizer (YPAO) обнаруживает подключения колонок и измеряет расстояние между ними и положениями слушателя, а затем автоматически оптимизирует настройки колонок, такие как баланс громкости и акустические параметры, в соответствии с характеристиками вашего помещения.



- В основе функции YPAO лежит технология YPAO-R.S.C. (Reflected Sound Control), которая позволяет создавать среду прослушивания, характерную для помещений с безупречной акустикой.



- При измерении параметров YPAO обратите внимание на следующее.
 - Тестовые тональные сигналы выводятся с высокой громкостью и могут удивить или напугать маленьких детей.
 - Громкость тестового тонального сигнала нельзя отрегулировать.
 - Сохраняйте в комнате максимальную тишину.
 - Стойте в углу комнаты позади положения прослушивания, чтобы не создавать препятствие между колонками и микрофоном YPAO.
 - Не подключайте к аппарату наушники.

1 Нажмите кнопку  (питание приемника), чтобы включить аппарат.

2 Включите телевизор и выберите источник входного видеосигнала телевизора для вывода видеосигнала с аппарата (гнездо HDMI OUT).



- Если аппарат включается в первый раз, то появится сообщение о настройке сети. Теперь нажмите клавишу RETURN и перейдите к шагу 3.

3 Включите сабвуфер и установите его громкость наполовину. Если переходная частота регулируется, установите для нее максимальное значение.

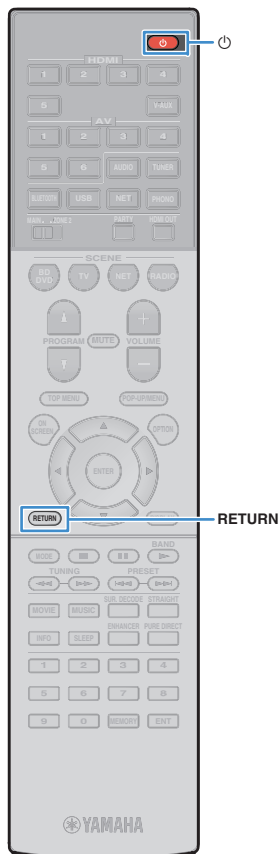
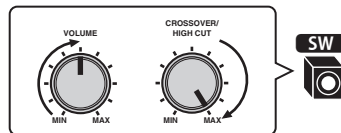

4 Установите микрофон YPAO в положение прослушивания и подключите его к гнезду YPAO MIC на передней панели.



- Установите микрофон YPAO в положение прослушивания (на уровне ушей). В качестве подставки для микрофона рекомендуется использовать штатив. Воспользуйтесь винтами штатива для закрепления микрофона.

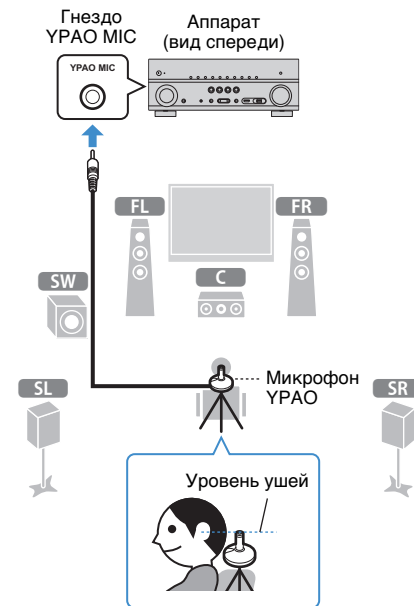

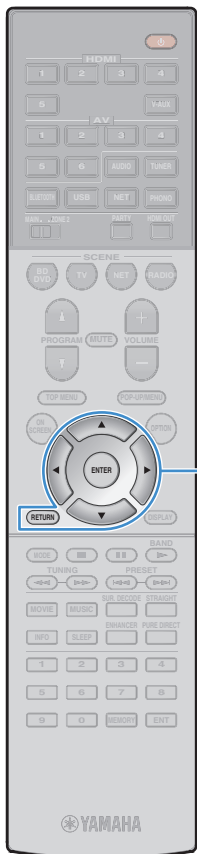

Клавиши курсора
ENTER
RETURN

(RX-V681)

На экран телевизора будет выведено следующее изображение.



Подготовка завершена.

См. раздел “Измерение в одном положении для прослушивания (однопозиционное измерение)” (с.47), чтобы начать измерение.

(RX-V781)

На экран телевизора будет выведено следующее изображение.



Перейдите к шагу 5.



- Для отмены измерения отключите микрофон YPAO, прежде чем будет начато измерение.
- Чтобы настроить для усилителя мощности назначение, нажмите RETURN и выберите “Ручная настройка” (с.111).

5 (Только RX-V781) При необходимости измените метод измерения (много-/однопозиционный).

- ① С помощью клавиш курсора выберите “Многопозиц.” и нажмите ENTER.
- ② С помощью клавиш курсора выберите настройку и нажмите ENTER.



Настройки

| | |
|--------------------|--------------------------------------------------------------------------------------------------------------------------------------------------------------------------------------------------------------------------------------------------------------------------------------------------------------------------------------------------------------------|
| Да | Выберите этот вариант, если возможны несколько положений прослушивания или если вы хотите, чтобы окружающее звучание было также доступно и другим слушателям. Можно выполнить измерения в нескольких (до 8) различных точках помещения. Настройки колонок будут оптимизированы в соответствии с областью, определяемой этими точками (многопозиционное измерение). |
| Нет (по умолчанию) | Выберите этот вариант, если положение прослушивания всегда будет фиксированным. Выполните измерение только в одной точке. Настройки колонок будут оптимизированы в соответствии с этой точкой (однопозиционное измерение). |



- Если измерение выполнено в нескольких позициях, настройки колонок будут оптимизированы для прослушивания окружающего звучания в более широком пространственном диапазоне.
- При выполнении многопозиционного измерения сначала установите микрофон YPAO в положение прослушивания, в котором слушатель будет находиться чаще всего.

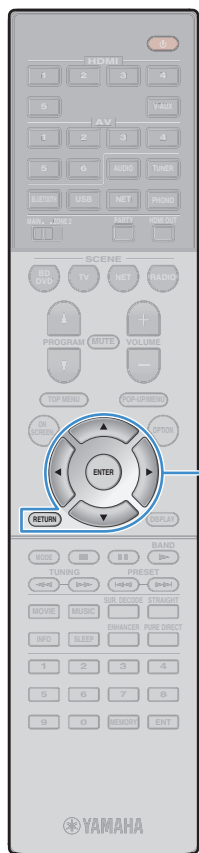

Клаши курсора
ENTER
RETURN

Однопозиционное измерение

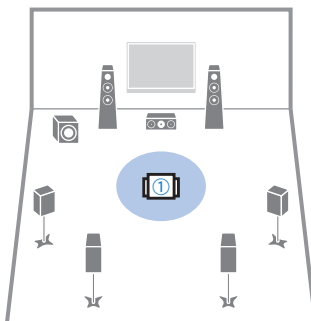

Многопозиционное измерение
(5 положений прослушивания)

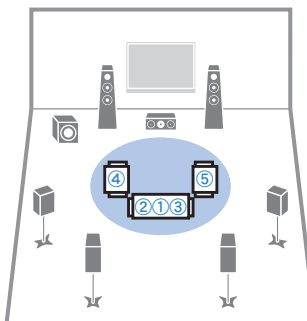

Многопозиционное измерение
(1 положение прослушивания +
фронт./тылов./лев./прав.)

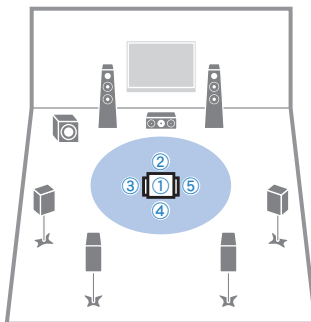

Многопозиционное измерение
(2 положения прослушивания +
фронт./тылов.)

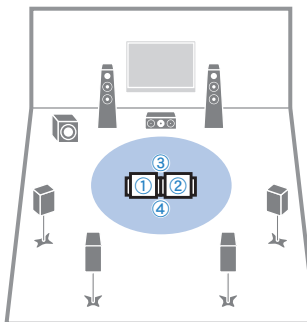

Подготовка завершена. Начало измерения см. на следующей странице.

Когда для параметра “Многопозиц.” установлено значение “Да”:

“Измерение в нескольких положениях для прослушивания (многопозиционное измерение) (только RX-V781)” (с.48)

Когда для параметра “Многопозиц.” установлено значение “Нет”:

“Измерение в одном положении для прослушивания (однопозиционное измерение)” (с.47)

Измерение в одном положении для прослушивания (однопозиционное измерение)

Для измерения выполните следующую процедуру. Измерение займет приблизительно 3 минуты.

- 1 Чтобы начать измерение, с помощью клавиш курсора выберите “Измерить” и нажмите ENTER. Измерение начнется через 10 секунд. Чтобы начать измерение немедленно, еще раз нажмите клавишу ENTER.



- Для временной отмены измерения нажмите клавишу RETURN.

По окончании измерения на экране телевизора появится следующая индикация.



- Если появится сообщение об ошибке (например, E-1) или предупреждение (например, W-1), см. раздел “Сообщения об ошибках” (с.51) или “Предупреждения” (с.52).



- Для проверки результатов измерения выберите “Результат”. Более подробные сведения см. в разделе “Проверка результата измерения” (с.50).

- 2 С помощью клавиш курсора выберите “Сохран./Отмена” и нажмите ENTER.

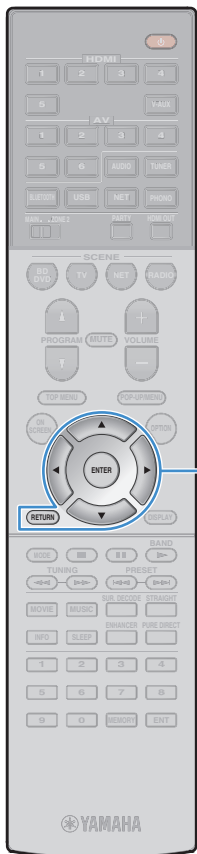

Клаши курсора
ENTER
RETURN

3 Чтобы сохранить результаты измерения, с помощью клавиш курсора (</>) выберите “СОХР.” и нажмите ENTER.

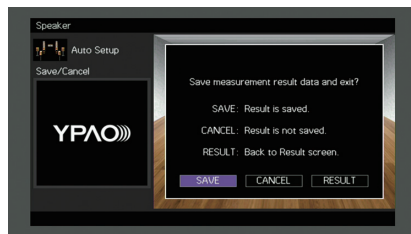

Будут применены откорректированные настройки колонок.



- Чтобы завершить измерение без сохранения результатов, выберите “ОТМЕН”.

4 С помощью клавиш курсора (</>) выберите значение “ДА” или “НЕТ”; чтобы включить или выключить параметр Громкость YPAO, и нажмите кнопку ENTER.

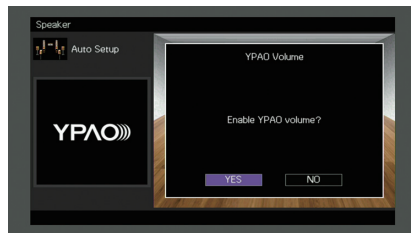

- Если параметр Громкость YPAO включен, то уровни высоких и низких частот регулируются автоматически в соответствии с громкостью, что позволяет наслаждаться естественным звучанием даже при низком уровне громкости.
- Включить или выключить параметр Громкость YPAO можно также в пункте “Громкость YPAO” (с.98) меню “Опция”.

5 Отключите микрофон YPAO от аппарата.

На этом оптимизация настроек колонок завершена.

Предупреждение

- Микрофон YPAO чувствителен к теплу, поэтому не следует помещать его в места, где он может подвергаться воздействию прямых солнечных лучей или высокой температуры (например, не следует класть микрофон на аудио/видеооборудование).

Измерение в нескольких положениях для прослушивания (многопозиционное измерение) (только RX-V781)

Задав для параметра “Многопозиц.” значение “Да”, выполните следующую процедуру для измерения. Измерение в 8 положениях для прослушивания займет приблизительно 10 минут.



- Если появится сообщение об ошибке (например, E-1) или предупреждение (например, W-1), см. раздел “Сообщения об ошибках” (с.51) или “Предупреждения” (с.52).

1 Чтобы начать измерение, с помощью клавиш курсора выберите “Измерить” и нажмите ENTER.

Измерение начнется через 10 секунд. Чтобы начать измерение немедленно, еще раз нажмите клавишу ENTER.



- Для временной отмены измерения нажмите клавишу RETURN.

По окончании измерения в первом положении на экране телевизора появится следующая индикация.

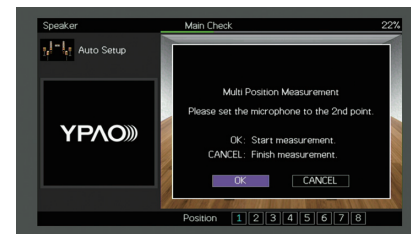

2 Перенесите микрофон YPAO в следующее положение для прослушивания и нажмите клавишу ENTER.

Повторяйте шаг 2 до тех пор, пока измерения не будут выполнены во всех положениях прослушивания (до 8).



Клавиши курсора
ENTER

3 Выполнив измерения во всех нужных положениях для прослушивания, с помощью клавиш курсора выберите “ОТМЕН” и нажмите кнопку ENTER.

После выполнения измерений в 8 положениях автоматически появится следующий экран.



- Для проверки результатов измерения выберите “Результат”. Более подробные сведения см. в разделе “Проверка результата измерения” (с.50).

4 С помощью клавиш курсора выберите “Сохран./Отмена” и нажмите ENTER.

5 Чтобы сохранить результат измерений, с помощью клавиш курсора выберите “СОХР.” и нажмите ENTER.

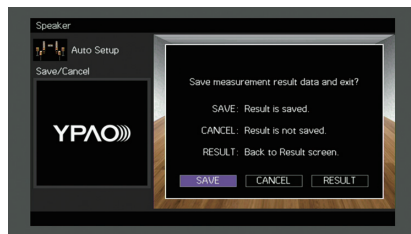

Будут применены откорректированные настройки колонок.



- Чтобы завершить измерение без сохранения результатов, выберите “ОТМЕН”.

6 С помощью клавиш курсора (</>) выберите значение “ДА” или “НЕТ”, чтобы включить или выключить параметр Громкость YPAO, и нажмите кнопку ENTER.

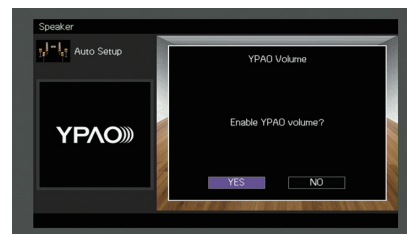

- Если параметр Громкость YPAO включен, то уровни высоких и низких частот регулируются автоматически в соответствии с громкостью, что позволяет наслаждаться естественным звучанием даже при низком уровне громкости.
- Включить или выключить параметр Громкость YPAO можно также в пункте “Громкость YPAO” (с.98) меню “Опция”.

7 Отключите микрофон YPAO от аппарата.

На этом оптимизация настроек колонок завершена.

Предупреждение

- Микрофон YPAO чувствителен к теплу, поэтому не следует помещать его в места, где он может подвергаться воздействию прямых солнечных лучей или высокой температуры (например, не следует класть микрофон на аудио/видеооборудование).



Проверка результата измерения

Можно проверить результаты измерения YPAO.

1 После измерения с помощью клавиш курсора выберите “Результат” и нажмите ENTER.



- Также можно выбрать “Результат” в пункте “Автоматическая настройка” (с.109) меню “Настройка”, что позволит вывести результаты предыдущих измерений.

Появится следующий экран.

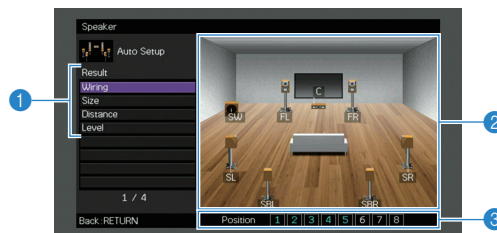

- 1 Элементы результата измерения
- 2 Данные результата измерения
- 3 Число позиций измерения (когда выполняется многопозиционное измерение) * Только RX-V781

2 С помощью клавиш курсора выберите нужный элемент.

| | |
|------------------|------------------------------------------------------------------------------------------------------------------------------------------------------------------------------------------------------------|
| Подключ. | Полярность на каждой колонке Реверс: Возможно, при подключении была перепутана полярность (+/-) кабеля колонки. |
| Размер | Размер каждой колонки (переходная частота сабвуфера) Бол: Колонка способна эффективно воспроизводить низкочастотные сигналы. Мал: Колонка не может эффективно воспроизводить низкочастотные сигналы. |
| Дистанция | Расстояние от положения прослушивания каждой колонки. |
| Уровень | Регулировка уровня выходного сигнала для каждой колонки. |

3 Для завершения проверки и возврата к предыдущему экрану нажмите RETURN.

Повторная загрузка предыдущих настроек YPAO

Если настройки колонок, установленные вручную, не подходят, выполните приведенные ниже действия для сброса ручных настроек и повторной загрузки предыдущих настроек YPAO.

1 В меню “Настройка” выберите пункт “Колонка”, “Автоматическая настройка”, а затем “Результат” (с.108).

2 С помощью клавиш курсора выберите “Перезагр. настр.” и нажмите ENTER.

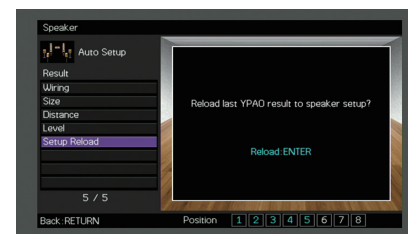

3 Для выхода из меню нажмите ON SCREEN.

Сообщения об ошибках

Если во время измерения отображается какое-либо сообщение об ошибке, устраните проблему и выполните YPAO еще раз.

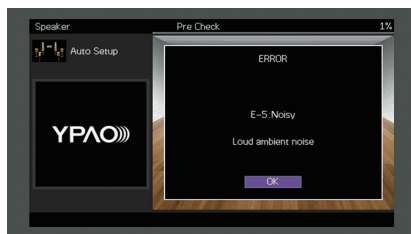

| Сообщение об ошибке | Вероятная причина | Метод устранения |
|----------------------------|------------------------------------------------------------------------------------------------|-----------------------------------------------------------------------------------------------------------------------------------------------------------------------------------------------------------------------------|
| E-1:Нет фронт.к. | Фронтальные колонки не обнаружены. | |
| E-2:Нет тыл.кол. | Одна из колонок окружающего звучания не может быть обнаружена. | Следуя инструкциям на экране, выйдите из режима YPAO, выключите аппарат и проверьте подключение колонок. |
| E-3:Нет ф.през.кол. | Не удалось обнаружить одну из колонок присутствия. | |
| E-4:SBR → SBL | Тыловая колонка окружающего звучания подключена только справа. | Если используется только одна тыловая колонка окружающего звучания, ее следует подключить к гнезду SINGLE (слева). Выполните инструкции на экране, чтобы выйти из YPAO, затем выключите аппарат и подключите колонку снова. |
| E-5:Шумно | Слишком высокий уровень шума. | Соблюдая тишину в комнате, выполните инструкции на экране, чтобы начать измерение сначала. При выборе значения “ПРОД.” YPAO снова производит измерения и игнорирует любые обнаруженные шумы. |
| E-6:Тылы контр. | Тыловые колонки окружающего звучания подключены, а колонки окружающего звучания не подключены. | При использовании тыловых колонок окружающего звучания колонки окружающего звучания должны быть подключены. Выполните инструкции на экране, чтобы выйти из YPAO, затем выключите аппарат и подключите колонки снова. |
| E-7:Нет микроф. | Микрофон YPAO отключен. | Надежно вставьте микрофон YPAO в гнездо YPAO MIC и выполните инструкции на экране, чтобы начать измерение сначала. |
| E-8:Нет сигнала | Микрофон YPAO не может определить тестовые тональные сигналы. | Надежно вставьте микрофон YPAO в гнездо YPAO MIC и выполните инструкции на экране, чтобы начать измерение сначала. Если эта ошибка повторится, обратитесь к авторизованному дилеру или в ближайший сервисный центр Yamaha. |
| E-9:Остановите | Измерение остановлено. | Выполните инструкции на экране, чтобы начать измерение сначала. Для отмены измерения выберите пункт “ВЫЙТИ”. |
| E-10:Внутр.ошибка | Произошла внутренняя ошибка. | Выполните инструкции на экране, чтобы выйти из YPAO, затем выключите и снова включите аппарат. Если эта ошибка повторится, обратитесь к авторизованному дилеру или в ближайший сервисный центр Yamaha. |

Предупреждения

Если после измерения выводится предупреждение, результаты измерения все-таки можно сохранить, выполнив инструкции на экране.

Тем не менее, для получения оптимальных настроек колонок для аппарата рекомендуется повторить измерение УРАО.

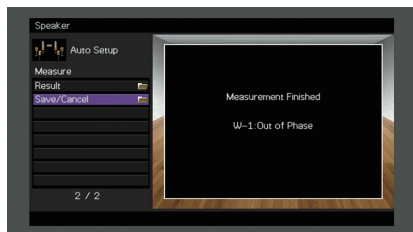

| Предупреждение | Вероятная причина | Метод устранения |
|--------------------------|-------------------------------------------------------------------------------|--------------------------------------------------------------------------------------------------------------------------------------------------------------------------------------------------------------------------------------------------------------------------------------------------------------------------------------------------------------------------------------------------------------------------------------------------------------------|
| W-1:Ошибка фазы | Возможно, при подключении была перепутана полярность (+/-) кабеля колонки. | Выберите "Подключ." в "Результат" (с.50) и проверьте подключение кабелей (+/-) колонки, отмеченной как "Реверс". Если колонка подключена неправильно: Выключите аппарат, а затем повторно подключите кабель колонки. Если колонка подключена правильно: В зависимости от типа колонок или помещения это сообщение может отображаться даже в случае правильного подключения колонок. В данном случае вы можете проигнорировать сообщение. |
| W-2:Большое раст. | Колонка расположена на расстоянии более 24 метров от положения прослушивания. | Выберите "Дистанция" в "Результат" (с.50) и переместите колонку, отмеченную как ">24,00m (>80,0ft)", в пределах 24 м от положения прослушивания. |
| W-3:Ошибка уровн. | Обнаружена значительная разница в громкости колонок. | Проверьте среду прослушивания и подключение кабелей (+/-) каждой колонки, а также громкость сабвуфера. По возможности рекомендуется использовать одинаковые колонки или колонки с как можно более похожими характеристиками. |

10 Подключение к сетевому устройству по беспроводной связи

Подключите аппарат к беспроводному маршрутизатору (точке доступа) или мобильному устройству с помощью установки беспроводного подключения.

Выбор способа подключения

Выберите способ подключения в соответствии с сетевой средой.

■ Подключение с помощью беспроводного маршрутизатора (точки доступа)

Подключите аппарат к беспроводному маршрутизатору (точке доступа).

На аппарате можно прослушивать интернет-радиостанции, AirPlay, или музыкальные файлы, которые хранятся на медиасерверах (ПК/NAS).



Более подробные сведения о подключении см. в разделе “Подключение аппарата к беспроводной сети” (с.54).



- Невозможно использовать беспроводное сетевое подключение одновременно с проводным подключением (с помощью сетевого кабеля) (с.40) или Wireless Direct (с.59).
- Если аппарат и беспроводной маршрутизатор (точка доступа) находятся слишком далеко друг от друга, аппарат может не подключиться к беспроводному маршрутизатору (точке доступа). В этом случае расположите их ближе друг к другу.

■ Подключение без использования беспроводного маршрутизатора (точки доступа)

Подключите мобильное устройство к аппарату напрямую.

Можно использовать приложение для смартфонов и планшетов “AV CONTROLLER” (с.7), чтобы управлять аппаратом с мобильных устройств или прослушивать на аппарате музыкальные файлы, которые хранятся на мобильных устройствах.

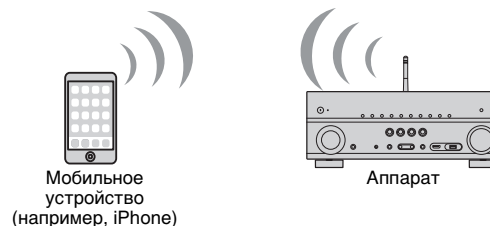

Более подробные сведения о подключении см. в разделе “Подключение мобильного устройства к аппарату напрямую (Wireless Direct)” (с.59).



- Невозможно использовать Wireless Direct одновременно с проводным подключением (с помощью сетевого кабеля) (с.40) или беспроводным сетевым подключением (с.54).
- При включенном режиме Wireless Direct следующие функции становятся недоступными.
 - Интернет-радио
 - Сетевые службы
 - Воспроизведение музыки, хранящейся на медиасерверах (ПК/NAS)



Подключение аппарата к беспроводной сети

Существует несколько способов подключения аппарата к беспроводной сети.

Выберите способ подключения в соответствии со средой.

- Использование MusicCast CONTROLLER (с.61)
- Настройка совместного использования устройства iOS (с.54)
- Использование конфигурации кнопки WPS (с.55)
- Использование других способов подключения (с.56)

■ Настройка совместного использования устройства iOS

Беспроводное подключение можно легко настроить, применив настройки подключения на устройствах iOS (iPhone/iPad/iPod touch).

Прежде чем продолжить, подтвердите подключение устройства iOS к беспроводному маршрутизатору.



• При настройке беспроводного подключения с помощью данного метода будут активированы следующие настройки.

- Сетевые настройки
- Настройки *Bluetooth*
- USB-элементы и элементы сети, сохраненные в виде ярлыков
- Интернет-радиостанции, сохраненные в папке “Bookmarks”
- Сведения об учетной записи для сетевых служб



- Необходимо устройство iOS с iOS 7 или более поздней версии. (Ниже описана примерная процедура настройки для iOS 8.)
- Данная конфигурация не работает, если способом обеспечения безопасности беспроводного маршрутизатора (точки доступа) является WEP. В этом случае используйте другой способ подключения.

1 Нажмите кнопку (питание приемника), чтобы включить аппарат.

2 Включите телевизор и выберите источник входного видеосигнала телевизора для вывода видеосигнала с аппарата (гнездо HDMI OUT).



- Осуществление операций с помощью экрана телевизора возможно только в том случае, если телевизор подключен к аппарату через интерфейс HDMI.

3 Нажмите кнопку ON SCREEN.

4 С помощью клавиш курсора выберите “Настройка” и нажмите ENTER.

5 С помощью клавиш курсора (◀/▶) выберите значение “Сеть”.

6 С помощью клавиш курсора (△/▽) выберите значение “Сетевое подкл.” и нажмите кнопку ENTER.

7 С помощью клавиш курсора (△/▽) и кнопки ENTER установите флажок “Беспроводное” и выберите “OK”.

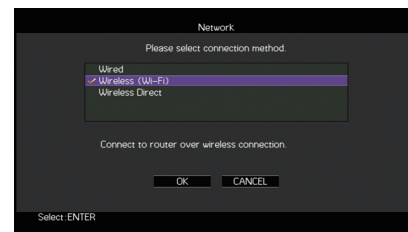

- Флажок обозначает текущую настройку.

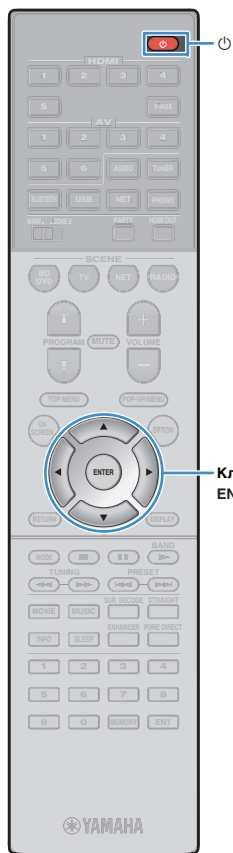

Кнопки курсора
ENTER

8 С помощью клавиш курсора (Δ/∇) и кнопки ENTER установите флажок “Передача настроек Wi-Fi (iOS)” и выберите “ДАЛЕЕ”

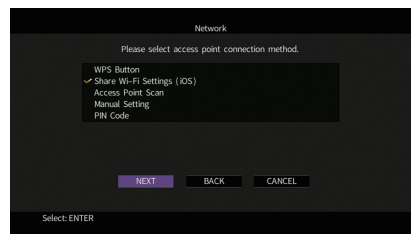

9 После прочтения сообщения на экране используйте клавиши курсора курсора ($\triangleleft/\triangleright$) и кнопку ENTER, чтобы выбрать “ДАЛЕЕ”

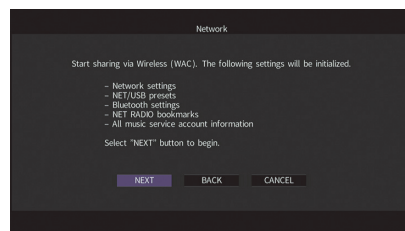

10 На устройстве iOS выберите аппарат в качестве колонки AirPlay на экране Wi-Fi.

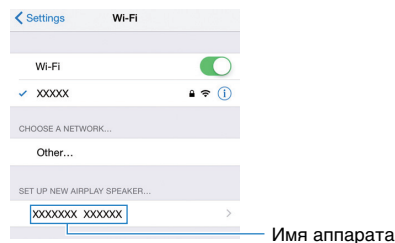

Имя аппарата

11 Проверьте текущую выбранную сеть и нажмите “Далее”.

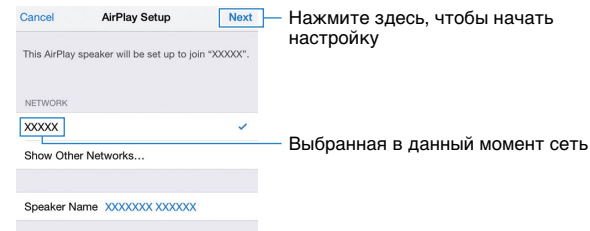

Нажмите здесь, чтобы начать настройку

Выбранная в данный момент сеть

После завершения настройки процесса совместного использования аппарат автоматически подключается к выбранной сети (точке доступа).

■ Использование конфигурации кнопки WPS

Беспроводное подключение можно легко настроить одним нажатием кнопки WPS.



- Данная конфигурация не работает, если способом обеспечения безопасности беспроводного маршрутизатора (точки доступа) является WEP. В этом случае используйте другой способ подключения.

1 Нажмите кнопку ⏻ (питание приемника), чтобы включить аппарат.

2 Удерживайте нажатой кнопку INFO (WPS) на передней панели в течение 3 секунд.

На дисплее передней панели появится сообщение “Press WPS button on Access Point”.

3 Нажмите кнопку WPS на беспроводном маршрутизаторе (точке доступа).

После завершения процесса подключения на дисплее передней панели появится надпись “Completed”.

Если появится надпись “Not connected”, повторите процесс с шага 1 или попробуйте другой способ подключения.

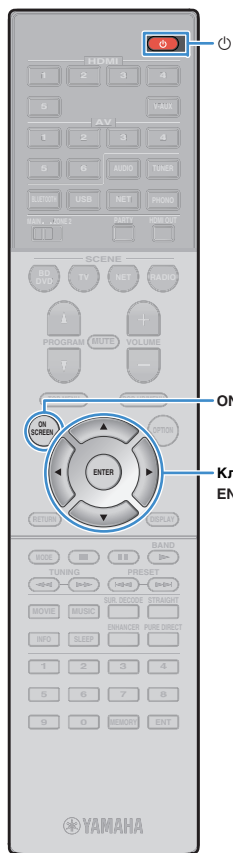

■ Использование других способов подключения

Если беспроводной маршрутизатор (точка доступа) не поддерживает конфигурацию кнопки WPS, выполните указанные ниже шаги, чтобы настроить параметры беспроводной сети.

- 1 Нажмите кнопку (питание приемника), чтобы включить аппарат.
- 2 Включите телевизор и выберите источник входного видеосигнала телевизора для вывода видеосигнала с аппарата (гнездо HDMI OUT).



• Осуществление операций с помощью экрана телевизора возможно только в том случае, если телевизор подключен к аппарату через интерфейс HDMI.

- 3 Нажмите кнопку ON SCREEN.
- 4 С помощью клавиш курсора выберите “Настройка” и нажмите ENTER.
- 5 С помощью клавиш курсора (/) выберите значение “Сеть”.
- 6 С помощью клавиш курсора (/) выберите значение “Сетевое подкл.” и нажмите кнопку ENTER.
- 7 С помощью клавиш курсора (/) и кнопки ENTER установите флажок “Беспроводное” и выберите “OK”.

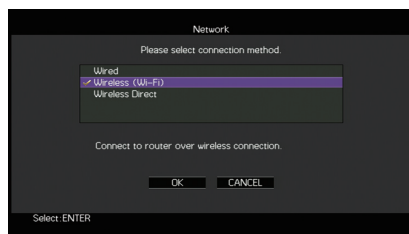

• Флажок обозначает текущую настройку.

- 8 С помощью клавиш курсора (/) и кнопки ENTER выберите желаемый способ подключения и нажмите “ДАЛЕЕ”:

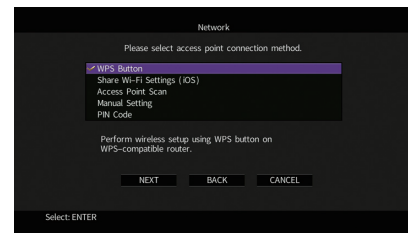

Доступны следующие способы подключения.

| | |
|--------------------------------------|------------------------------------------------------------------------------------------------------------------------------------------------------------------------------------------------------------------------------------------------------------------------------------------------------------------------------------------|
| Кнопка WPS | Можно настроить беспроводное подключение с помощью кнопки WPS при просмотре изображения на экране телевизора. Для этого следуйте инструкциям на экране телевизора. |
| Передача настроек Wi-Fi (iOS) | См. раздел “Настройка совместного использования устройства iOS” (с.54). |
| Поиск точки доступа | Можно настроить беспроводное подключение с помощью поиска точки доступа. Более подробные сведения см. в разделе “Поиск точки доступа” (с.57). |
| Установка вручную | Можно настроить беспроводное подключение с помощью ввода необходимой информации (такой как SSID) вручную. Более подробные сведения см. в разделе “Настройка беспроводного подключения вручную” (с.57). |
| PIN-код | Можно настроить беспроводное подключение с помощью ввода PIN-кода аппарата на беспроводном маршрутизаторе (точке доступа). Этот способ доступен только в случае, если беспроводной маршрутизатор (точка доступа) поддерживает способ с применением PIN-кода WPS. Более подробные сведения см. в разделе “Использование PIN-кода” (с.58). |

Информация о WPS

WPS (Wi-Fi Protected Setup) — стандарт, установленный Wi-Fi Alliance, который позволяет легко создавать беспроводную домашнюю сеть.

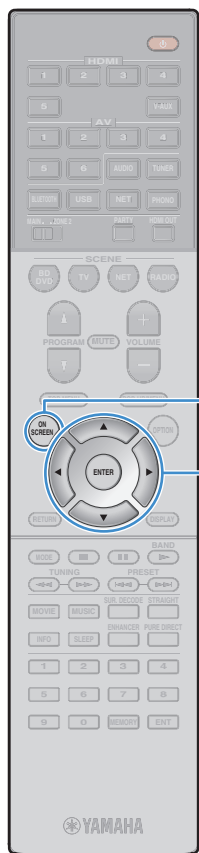

❑ Поиск точки доступа

Если в качестве способа подключения выбран вариант “Поиск точки доступа”, аппарат начинает поиск точки доступа. Через некоторое время на экране телевизора появляется список точек доступа.

1 С помощью клавиш курсора и кнопки ENTER установите флажок напротив желаемой точки доступа и выберите “ДАЛЕЕ”:

На экране телевизора появится окно настройки беспроводного подключения.

2 С помощью клавиш курсора и кнопки ENTER введите ключ безопасности и выберите “ДАЛЕЕ”:



3 С помощью клавиш курсора (◀/▶) выберите значение “ПОДКЛ.” и нажмите кнопку ENTER, чтобы начать процесс подключения.

После завершения процесса подключения на экране телевизора появится надпись “Завершено”.

Если появится надпись “Нет подключения”, повторите процесс с шага 1 или попробуйте другой способ подключения.

4 Для выхода из меню нажмите ON SCREEN.

❑ Настройка беспроводного подключения вручную

Если в качестве способа подключения выбран вариант “Установка вручную”, на экране телевизора появится окно настройки беспроводного подключения.

Необходимо задать идентификатор SSID (сетевое имя), метод шифрования и ключ безопасности для сети.

1 С помощью клавиш курсора и кнопки ENTER введите идентификатор SSID точки доступа и выберите “ДАЛЕЕ”:

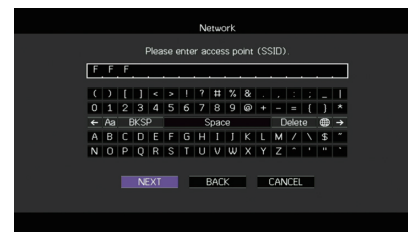

2 С помощью клавиш курсора (Δ/▽) и кнопки ENTER установите флажок напротив способа обеспечения безопасности точки доступа и выберите “ДАЛЕЕ”:

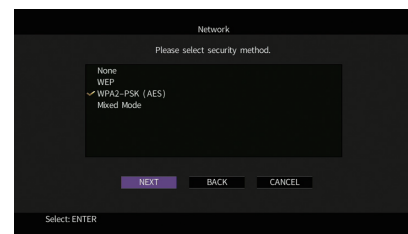

Настройки

Нет, WEP, WPA2-PSK (AES), Смешанный режим



3 С помощью клавиш курсора и кнопки ENTER введите ключ безопасности и выберите “ДАЛЕЕ”

Если в шаге 2 выбрано значение “Нет”, этот параметр будет недоступен. Перейдите к шагу 4.

Если выбрано значение “WEP”, введите строку из 5 или 13 символов, либо 10 или 26 шестнадцатиричных цифр.

Если выбран другой способ, введите строку, включающую в себя от 8 до 63 символов, либо 64 шестнадцатиричные цифры.



4 С помощью клавиш курсора (</>) выберите значение “ПОДКЛ.” и нажмите кнопку ENTER, чтобы начать процесс подключения.

После завершения процесса подключения на экране телевизора появится надпись “Завершено”.

Если появится надпись “Нет подключения”, проверьте правильность всех введенных данных и повторите процесс с шага 1.

5 Для выхода из меню нажмите ON SCREEN.

Использование PIN-кода

Если в качестве способа подключения выбран вариант “PIN-код”, на экране телевизора появится список точек доступа.

1 С помощью клавиш курсора и кнопки ENTER установите флажок напротив желаемой точки доступа и выберите “ДАЛЕЕ”

PIN-код аппарата появится на экране телевизора.

2 Введите PIN-код аппарата на беспроводном маршрутизаторе (точке доступа).

Более подробные сведения о настройках см. в инструкции по эксплуатации беспроводного маршрутизатора (точки доступа).

3 С помощью клавиш курсора (</>) выберите значение “ПОДКЛ.” и нажмите кнопку ENTER, чтобы начать процесс подключения.

После завершения процесса подключения на экране телевизора появится надпись “Завершено”.

Если появится надпись “Нет подключения”, повторите процесс с шага 1 или попробуйте другой способ подключения.

4 Для выхода из меню нажмите ON SCREEN.



Подключение мобильного устройства к аппарату напрямую (Wireless Direct)

Выполните описанные ниже действия для подключения мобильного устройства к аппарату напрямую.



- Подключение Wireless Direct может быть ненадежным, потому что строгое шифрование соединения не выполняется. Аппарат может выполнять операции воспроизведения на подключенных к нему беспроводных устройствах без разрешения.

- 1** Нажмите кнопку (питание приемника), чтобы включить аппарат.
- 2** Включите телевизор и выберите источник входного видеосигнала телевизора для вывода видеосигнала с аппарата (гнездо HDMI OUT).



- Осуществление операций с помощью экрана телевизора возможно только в том случае, если телевизор подключен к аппарату через интерфейс HDMI.

- 3** Нажмите кнопку ON SCREEN.
- 4** С помощью клавиш курсора выберите “Настройка” и нажмите ENTER.
- 5** С помощью клавиш курсора (</>) выберите значение “Сеть”.
- 6** С помощью клавиш курсора (Δ/∇) выберите значение “Сетевое подкл.” и нажмите кнопку ENTER.

- 7** С помощью клавиш курсора (Δ/∇) и кнопки ENTER установите флажок “Wireless Direct” и выберите “OK”:

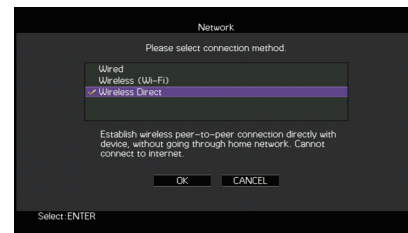

- Флажок обозначает текущую настройку.

- 8** С помощью клавиш курсора (Δ/∇) и кнопки ENTER выберите желаемый способ обеспечения безопасности и нажмите “ДАЛЕЕ”:

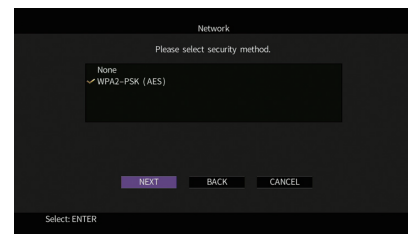

Настройки

Нет, WPA2-PSK (AES)



- Если выбрано значение “Нет”, подключение может быть ненадежным, потому что шифрование соединения не выполняется.



ON SCREEN

Клавиши курсора
ENTER

9 С помощью клавиш курсора и кнопки ENTER введите ключ безопасности и выберите “ДАЛЕЕ”

Если в шаге 8 выбрано значение “Нет”, этот параметр будет недоступен. Перейдите к шагу 10.

В противном случае введите строку, включающую в себя от 8 до 63 символов, либо 64 шестнадцатичные цифры.

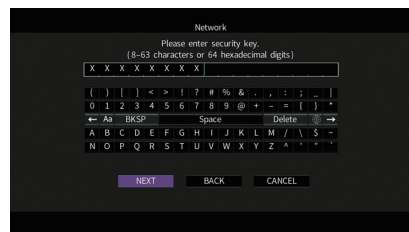

10 С помощью клавиш курсора (</>) выберите значение “OK” и нажмите кнопку ENTER, чтобы сохранить настройки.

Выполненные настройки появятся на экране телевизора.

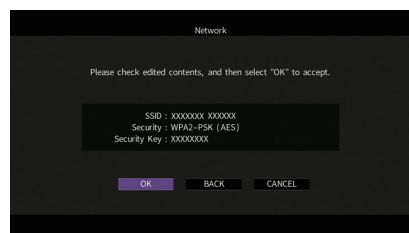

Для настройки мобильного устройства требуется идентификатор SSID и ключ безопасности.

11 Настройте параметры Wi-Fi беспроводного устройства.

Подробнее о настройках мобильного устройства см. в инструкции по эксплуатации мобильного устройства.

- 1 Включите функцию Wi-Fi беспроводного устройства.
- 2 Выберите идентификатор SSID, указанный в шаге 10 в списке точек доступа.
- 3 Если запрашивается пароль, введите ключ безопасности, указанный в шаге 10.

12 Для выхода из меню нажмите ON SCREEN.

11 Подключение к сети MusicCast



MusicCast – это новейшее беспроводное музыкальное решение компании Yamaha, которое позволяет одновременно прослушивать музыку во всех комнатах с помощью разнообразных устройств. Вы можете слушать любимую музыку на смартфоне, ПК, NAS-накопителе или с помощью службы потоковой передачи в любом месте вашего дома с помощью одного простого приложения. Подробные сведения и перечень совместимых с MusicCast продуктов представлены на веб-сайте Yamaha.

- Удобное управление всеми совместимыми с MusicCast устройствами с помощью специального приложения “MusicCast CONTROLLER”.
- Соединение совместимого с MusicCast устройства с другим устройством в другой комнате и одновременное воспроизведение музыки на них.
- Воспроизведение музыки с помощью служб потоковой передачи. (Совместимые службы потоковой передачи музыки могут отличаться в зависимости от региона и продукта.)

MusicCast CONTROLLER



Для использования сетевых функций на совместимом с MusicCast устройстве необходимо специальное приложение “MusicCast CONTROLLER”. Найдите бесплатное приложение “MusicCast CONTROLLER” на сайте App Store или Google Play и установите его на своем устройстве.

Добавление аппарата к сети MusicCast

Выполните описанные ниже действия, чтобы добавить аппарат к сети MusicCast. Можно также сразу настроить параметры беспроводного подключения на аппарате.



- Потребуется идентификатор SSID и ключ безопасности для сети.

1 Нажмите кнопку  (питание приемника), чтобы включить аппарат.

2 Нажмите на значок приложения “MusicCast CONTROLLER” на мобильном устройстве, а затем нажмите “Настройка”.



- Если другие совместимые с MusicCast устройства уже подключены к сети, нажмите “Настройки”, а затем нажмите “Добавить новое устройство”.

3 Управляйте приложением “MusicCast CONTROLLER”, следуя инструкциям на экране, затем удерживайте кнопку CONNECT на передней панели аппарата в течение 5 секунд.

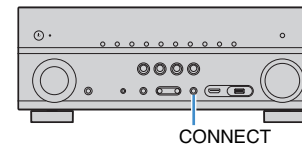

4 Управляйте приложением “MusicCast CONTROLLER”, следуя инструкциям на экране, чтобы настроить сеть.

5 Управляйте приложением “MusicCast CONTROLLER”, чтобы воспроизводить музыку.



- Содержимое AirPlay и аудиоданные в формате DSD не передаются.
- Если включен режим Pure Direct, источники входного сигнала, отличные от сетевых источников и USB, не передаются.
- Если параметры беспроводного подключения на аппарате настраиваются с помощью данного метода, индикатор силы сигнала на дисплее передней панели загорится, когда аппарат подключается к сети (даже при использовании проводного подключения).

ВОСПРОИЗВЕДЕНИЕ

Основная процедура воспроизведения



- 1 Включите внешние устройства (например, телевизор или BD/DVD-проигрыватель), подключенные к аппарату.**
- 2 Воспользуйтесь клавишами выбора входа для выбора источника входного сигнала.**
- 3 Начните воспроизведение на внешнем устройстве или выберите радиостанцию.**
См. инструкцию по эксплуатации внешнего устройства.
Для получения подробной информации о следующих операциях см. последующие страницы.
 - Прослушивание FM/AM-радио (с.70)
 - Воспроизведение музыки с помощью соединения *Bluetooth* (с.74)
 - Воспроизведение музыки на запоминающем устройстве USB (с.76)
 - Воспроизведение музыки, хранящейся на медиасерверах (ПК/NAS) (с.79)
 - Прослушивание интернет-радио (с.83)
 - Воспроизведение музыки iTunes/iPod с помощью AirPlay (с.86)
- 4 Нажмите кнопку VOLUME для регулировки громкости.**



- Для приглушения выводимого звука нажмите кнопку MUTE. Снова нажмите кнопку MUTE для восстановления громкости вывода звука.
- Чтобы отрегулировать настройки высоких частот или басов, используйте меню "Опция" или кнопку TONE CONTROL на передней панели (с.98).



Выбор источника входного сигнала на экране

- 1 Нажмите кнопку ON SCREEN.
- 2 С помощью клавиш курсора выберите значение "Вход" и нажмите ENTER.
- 3 С помощью клавиш курсора выберите нужный источник входного сигнала и нажмите ENTER.

Выбор выхода HDMI

- 1 Нажмите кнопку HDMI OUT, чтобы выбрать гнездо HDMI OUT.**

Каждое нажатие этой кнопки изменяет гнездо HDMI OUT, которое будет использоваться для вывода сигнала.



| | |
|--------------|-------------------------------------------------------------------------------------------------------------|
| HDMI OUT 1+2 | (только для RX-V781) Одинаковый сигнал выводится одновременно через оба гнезда: HDMI OUT 1 и HDMI OUT 2. |
| HDMI OUT 1 | Сигнал выводится через гнездо HDMI OUT 1 (RX-V781) или HDMI OUT (RX-V681). |
| HDMI OUT 2 | (только для RX-V781) Сигнал выводится через гнездо HDMI OUT 2. |
| HDMI OUT Off | Сигналы не выводятся через гнезда HDMI OUT. |



(только для RX-V781)

- Можно также выбрать выходное гнездо HDMI, выбрав сцену (с.63).
- При выборе значения "HDMI OUT 1+2" аппарат выводит видеосигналы с максимальным разрешением, которое поддерживают оба телевизора (или проектора), подключенные к аппарату. (Например, если к гнезду HDMI OUT 1 подключен телевизор с разрешением 1080p, а к гнезду HDMI OUT 2 — телевизор с разрешением 720p, аппарат выводит видеосигнал с разрешением 720p.)

Выбор источника входного сигнала и избранных настроек одним нажатием (SCENE)

Функция SCENE позволяет одним нажатием выбрать назначенный источник входного сигнала, звуковую программу и выход HDMI (только для RX-V781), а также выполнить включение или выключение Compressed Music Enhancer.

1 Нажмите кнопку SCENE.

Это позволит выбрать источник входного сигнала и настройки, записанные для соответствующей сцены. Если аппарат находится в режиме ожидания, он включится автоматически.

По умолчанию для каждой сцены сохранены следующие настройки.

| SCENE | BD DVD | TV | NET | RADIO |
|---------------------------------|----------------|--------------|--------------------|--------------------|
| Вход | HDMI 1 | AV 4 | NET RADIO | TUNER |
| Звуковая программа | MOVIE (Sci-Fi) | STRAIGHT | MUSIC (7ch Stereo) | MUSIC (7ch Stereo) |
| Compressed Music Enhancer | Выкл. | Вкл. | Вкл. | Вкл. |
| Выход HDMI (только для RX-V781) | HDMI OUT 1+2 | HDMI OUT 1+2 | HDMI OUT 1+2 | HDMI OUT 1+2 |

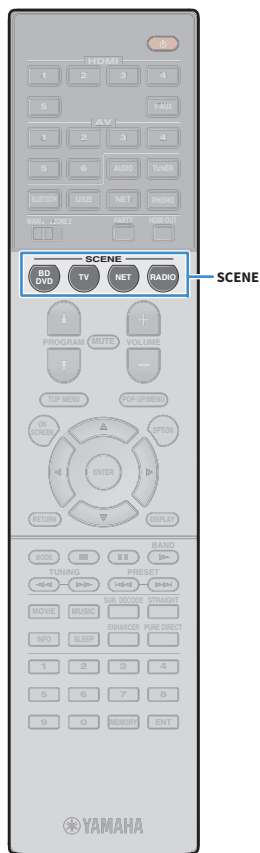

Сохранение сцены

1 Выполните следующие действия, чтобы подготовить настройки, которые должны быть назначены сцене.

- Выберите источник входного сигнала (с.62)
- Выберите звуковую программу (с.64) или режим прямого декодирования (с.68)
- Включите или выключите Compressed Music Enhancer (с.69)
- (только для RX-V781)
Выберите выход HDMI (с.62)

2 Удерживайте необходимую кнопку SCENE до тех пор, пока на дисплее передней панели не появится индикация "SET Complete"



- Назначение сцен можно также настроить в меню "Сцена" (с.103).
- Функция связанного воспроизведения SCENE позволяет автоматически начать воспроизведение на внешнем устройстве, подключенном к аппарату с помощью HDMI-кабеля. Чтобы включить связанное воспроизведение SCENE, укажите тип устройства в пункте "Упр. устр-вом" (с.104) меню "Сцена".

Выбор режима звучания

Аппарат оснащен различными звуковыми программами и декодерами окружающего звучания, позволяющими прослушивать звук с воспроизводящих устройств в излюбленном режиме звучания (например, эффект звукового поля или стереовоспроизведение).

❑ Выбор подходящей звуковой программы для кинофильмов

- Несколько раз нажмите кнопку MOVIE.

Данный режим позволяет получить эффекты звукового поля, оптимизированные для просмотра видео, например фильмов, телепрограмм и игр (с.65).

❑ Выбор подходящей звуковой программы для воспроизведения музыки или стереозвука

- Несколько раз нажмите кнопку MUSIC.

Данный режим позволяет получить эффекты звукового поля, оптимизированные для прослушивания музыки или стереозвука (с.66).

❑ Выбор декодера окружающего звучания

- Несколько раз нажмите кнопку SUR.DECODE.

Данный режим позволяет получить многоканальный необработанный звук из 2-канальных источников (с.68).

❑ Переключение в режим прямого декодирования

- Нажмите кнопку STRAIGHT.

Данный режим позволяет получить необработанный звук по оригинальным каналам (с.68).

❑ Переключение в режим Pure Direct

- Нажмите кнопку PURE DIRECT.

Данный режим позволяет получить чистый звук высокого качества за счет уменьшения электрических шумов от других схем (с.69).

❑ Включение Compressed Music Enhancer

- Нажмите кнопку ENHANCER.

Данный режим позволяет придать сжатой музыке дополнительную глубину и широту (с.69).

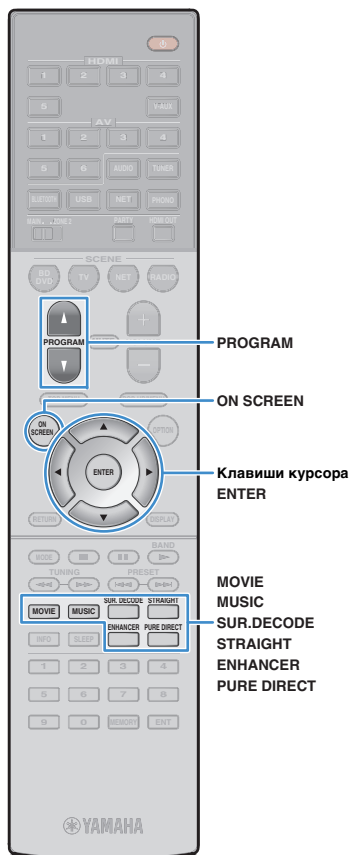

 Выбор звуковой программы и декодера окружающего звучания на экране

- ① Нажмите кнопку ON SCREEN.
- ② С помощью клавиш курсора выберите значение “Программа DSP” и нажмите ENTER.
- ③ С помощью клавиш курсора выберите звуковую программу / декодер окружающего звучания и нажмите ENTER.



- Также можно переключить звуковую программу и декодер окружающего звучания, нажав кнопку PROGRAM.
- Настройки программ и декодеров окружающего звучания можно изменить в меню “Программа DSP” (с.105).
- Режим звучания может быть применен к каждому источнику входного сигнала отдельно.
- С помощью индикаторов колонок на передней панели аппарата (с.12) или экрана “Сигнал аудио” в меню “Информация” можно проверить, какие колонки выводят звук в данный момент (с.126).

Информация о Dolby Atmos®

- Содержимое Dolby Atmos декодируется в формат Dolby TrueHD или Dolby Digital Plus в следующих ситуациях. (Формат Dolby Atmos PCM всегда декодируется в формат Dolby Atmos.)
 - Выбрана любая программа CINEMA DSP.
 - Не используются ни тыловые колонки окружающего звучания, ни колонки присутствия.
 - Используются наушники (2-канальное воспроизведение).
- Когда работает декодер Dolby Atmos, функции виртуальной обработки окружающего звучания (такие как Virtual CINEMA FRONT) (с.65), Громкость YPAO (с.98) или Compressed Music Enhancer (с.69) не работают.

Информация о DTS:X™

- Содержимое DTS:X декодируется в формат DTS-HD, если выбрана одна из программ CINEMA DSP.
- Когда работает декодер DTS:X, функции виртуальной обработки окружающего звучания (такие как Virtual CINEMA FRONT) (с.65), Громкость YPAO (с.98), Громкость диалога (с.98), Сверхниз. част. (с.99) или Compressed Music Enhancer (с.69) не работают.
- При воспроизведении содержимого DTS:X можно настроить громкость звуков диалога в разделе “DTS Dialogue Control” (с.98) в меню “Опция”.

Воспроизведение стереоскопических звуковых полей (CINEMA DSP 3D)



Аппарат оснащен различными звуковыми программами, использующими оригинальную технологию цифровой обработки сигналов (DSP) Yamaha (CINEMA DSP 3D). Это позволяет легко создавать в комнате звуковые поля, как в настоящем кинотеатре или концертном зале, и наслаждаться естественными стереоскопическими звуковыми полями.

Категории звуковых программ

Загорается индикатор "CINEMA DSP"



Звуковая программа



- Для использования стандартной технологии CINEMA DSP установите для параметра "Режим CINEMA DSP 3D" (с.115) в меню "Настройка" значение "Выкл."
- Для создания полного эффекта стереофонических звуковых полей рекомендуется использовать колонки присутствия. Даже если колонки присутствия не подключены, аппарат, используя фронтальные колонки, центральную колонку и колонки окружающего звучания, автоматически создает Virtual Presence Speaker (VPS) для воссоздания стереофонических звуковых полей.
- Если входной сигнал поступает с многоканального источника (6.1 каналов или более), то, используя колонки окружающего звучания, данный аппарат создает Virtual Surround Back Speaker (VSBS), чтобы придать глубину заднему звуковому полю, даже если тыловые колонки окружающего звучания не подключены.
- Когда VPS или VSBS работает, на дисплее передней панели загорается надпись "VIRTUAL".

■ Звуковые программы для кинофильмов (MOVIE)

Следующие звуковые программы оптимизированы для просмотра источников видеосигнала, например кинофильмов, телевизионных программ, а также игр.

□ MOVIE THEATER

| | |
|-------------------|------------------------------------------------------------------------------------------------------------------------------------------------------------------------------------------------------------------------------------------------------------------------------------------------------------------------------------------------------------------------------------------------------------------------------|
| Standard | Данная программа создает звуковое поле с усиленным ощущением окружающего звучания без нарушения исходного акустического расположения многоканального сигнала аудио, например Dolby Digital и DTS. Программа была разработана с применением концепции идеального кинотеатра, в котором аудитория окружена прекрасными реверберациями слева, справа и сзади. |
| Spectacle | Данная программа обеспечивает масштаб и величие зрелищных кинофильмов. Она обеспечивает обширное звуковое пространство, соответствующее синемаскопическому широкому экрану, и широкий динамический диапазон, воспроизводя все, от тихих и тонких до мощных и громких звуков. |
| Sci-Fi | Данная программа чисто воспроизводит тщательно разработанную звуковую схему новейших научно-фантастических кинофильмов со звуковыми спецэффектами. Она позволяет насладиться разнообразием кинематографически созданных виртуальных пространств, воспроизведенных с четким разделением диалогов, звуковых эффектов и фоновой музыки. |
| Adventure | Данная программа идеально подходит для точного воспроизведения схемы звучания боевиков и приключенческих кинофильмов. Звуковое поле ограничивает реверберации, но особый упор делается на создание ощущения расширения с обеих сторон, мощного пространства, сильно расширяющегося справа и слева. Ограниченная глубина создает чистое и мощное пространство, одновременно поддерживая четкость звуков и разделение каналов. |
| Drama | Данная программа характеризуется устойчивыми реверберациями, подходящими для большого количества кинематографических жанров: от серьезных драм до мюзиклов и комедий. Реверберации умеренные, но в достаточной степени стереофонические. Звуковые эффекты и фоновая музыка воспроизводятся с легким эхом, которое не нарушает четкость звучания диалогов. Вы никогда не устанете от длительного прослушивания. |
| Mono Movie | Данная программа обеспечивает воспроизведение монофонических видеисточников, таких как классические кинофильмы, в атмосфере старого доброго кинотеатра. Программа создает комфортное пространство с глубиной, придавая исходному звучанию объемность и соответствующую реверберацию. |

ENTERTAINMENT

| | |
|-------------------------|---------------------------------------------------------------------------------------------------------------------------------------------------------------------------------------------------------------------------------------------------------------------------------------------------------------------------------------------------------------------------------------------------------------------|
| Sports | Данная программа позволяет слушателям наслаждаться живым звучанием спортивных трансляций и легких развлекательных программ. Во время спортивных трансляций голоса комментаторов расположены четко в центре, а атмосфера стадиона реалистично воспроизводится с помощью периферийной подачи звуков болельщиков в подходящем пространстве. |
| Action Game | Данная программа подходит для таких активных игр, как автогонки и бои. Реалистичность и выразительность, а также использование различных эффектов позволяют игроку почувствовать себя в центре событий, что обеспечивает большую концентрацию. Используйте эту программу в сочетании с режимом Compressed Music Enhancer, чтобы создать более динамичное и мощное звуковое поле. |
| Roleplaying Game | Данная программа подходит для ролевых и приключенческих игр. Данная программа придает глубину звуковому полю для достижения естественного и реалистичного воспроизведения фоновой музыки, специальных эффектов и диалогов в широком диапазоне сцен. Используйте эту программу в сочетании с режимом Compressed Music Enhancer, чтобы создать более четкое и объемное звуковое поле. |
| Music Video | Данная программа позволяет наслаждаться видеозаписями поп-, рок- и джаз-конcertов, как если бы слушатель сам на них присутствовал. Окунитесь в горячую атмосферу концертов, благодаря яркому исполнению певцов и соло на сцене, звуковому полю присутствия, подчеркивающему удары ритмических инструментов, а также благодаря звуковому полю окружающего звучания, воспроизводящему атмосферу большого живого зала. |

Подходящие звуковые программы для воспроизведения музыки или стереозвука (MUSIC)

Следующие звуковые программы оптимизированы для прослушивания музыкальных источников.

Вы можете также выбрать воспроизведение стереофонического сигнала.

CLASSICAL

| | |
|-----------------------|-------------------------------------------------------------------------------------------------------------------------------------------------------------------------------------------------------------------------------------------------------------------------------------------------------------------------------|
| Hall in Munich | Данная программа имитирует концертный зал в Мюнхене примерно на 2 500 мест, во внутренней отделке которого использованы изящные деревянные элементы. Чистые, красивые реверберации распространяются концентрированно, создавая успокаивающую атмосферу. Виртуальное место слушателя находится в центральной левой части зала. |
| Hall in Vienna | Данная программа имитирует концертный зал среднего размера на 1 700 мест в форме “обувной коробки”, традиционной для Вены. Колонны и резьба орнаментов формируют предельно сложные реверберации вокруг публики, создавая очень полное, насыщенное звучание. |
| Chamber | Данная программа создает относительно широкое пространство с высоким потолком, как в приемном зале дворца. Воспроизводит приятные реверберации, подходящие для камерной музыки. |

LIVE/CLUB

| | |
|-------------------------|-----------------------------------------------------------------------------------------------------------------------------------------------------------------------------------------------------------------------------------|
| Cellar Club | Данная программа имитирует тесную концертную площадку с низким потолком и уютной атмосферой. Реалистичное, живое звуковое поле с мощными звуками создает такое чувство, как будто вы сидите в первом ряду перед маленькой сценой. |
| The Roxy Theatre | Данная программа создает звуковое поле концертной площадки рок-музыки в Лос-Анджелесе на 460 мест. Виртуальное место слушателя находится в центральной левой части зала. |
| The Bottom Line | Данная программа создает звуковое поле места напротив сцены в The Bottom Line, когда-то знаменитом джаз-клубе Нью-Йорка. Места на 300 человек слева и справа со звуковым полем, обеспечивающим естественное и живое звучание. |

STEREO

| | |
|-------------------|--------------------------------------------------------------------------------------------------------------------------------------------------------------------------------------------------------------------------------------------------------------------------------------------------------------------|
| 2ch Stereo | Данная программа используется для понижающего микширования многоканальных источников до 2 каналов. При подаче многоканальных сигналов они микшируются с понижением до 2 каналов и выводятся через фронтальные колонки (эта программа не использует CINEMA DSP). |
| 7ch Stereo | Данная программа используется для вывода звука через все колонки. При воспроизведении многоканальных источников аппарат микширует источник с понижением до 2 каналов, а затем выводит звук через все колонки. Данная программа создает большое звуковое поле и идеально подходит для фоновой музыки на вечеринках. |



- Функции CINEMA DSP 3D (с.65) и Virtual CINEMA DSP (с.67) не работают, если выбрана программа “2ch Stereo” или “7ch Stereo”.

■ Использование эффектов звукового поля без колонок окружающего звучания (Virtual CINEMA DSP)

Если выбрать одну из звуковых программ (за исключением 2ch Stereo и 7ch Stereo) при отсоединенных колонках окружающего звучания, аппарат будет использовать оригинальную технологию компании Yamaha — виртуальные колонки окружающего звучания. Эта технология обеспечит качество 7-канального окружающего звучания, которое позволит вам наслаждаться четко ориентированным звуковым полем, созданным с помощью одних только фронтальных колонок. Для усиления эффекта стереоскопических звуковых полей рекомендуется использовать колонки присутствия.



- Когда работает Virtual CINEMA DSP, на дисплее передней панели загорается надпись "VIRTUAL".

■ Использование окружающего звучания с помощью 5 колонок, расположенных впереди (Virtual CINEMA FRONT)

Если у вас есть колонки окружающего звучания, но нет места, чтобы разместить их в задней части комнаты, то можно расположить их впереди (с.21) и наслаждаться многоканальным окружающим звучанием с помощью Virtual CINEMA FRONT.

Если для параметра "Расположение (Тылы)" (с.112) в меню "Настройка" установлено значение "Фронт.," аппарат создает виртуальные колонки окружающего звучания сзади, что позволяет наслаждаться многоканальным окружающим звучанием с помощью 5 колонок, расположенных впереди.



- Когда работает Virtual CINEMA FRONT, на дисплее передней панели загорается надпись "VIRTUAL".

■ Окружающее звучание и наушники (SILENT CINEMA)

SILENT™
CINEMA

Можно воспроизводить эффекты окружающего звучания или звукового поля, такие как многоканальная система колонок, с помощью стереофонических наушников. Для этого подключите наушники к гнезду PHONES и выберите звуковую программу или декодер окружающего звучания.



Использование необработанного воспроизведения

Можно воспроизводить источники входного сигнала без обработки с помощью каких-либо эффектов звукового поля.

■ Воспроизведение в исходных каналах (прямое декодирование)

Если включено прямое декодирование, аппарат выдает стереозвук из двух фронтальных колонок при работе с 2-канальными источниками, такими как компакт-диски, и выдает необработанный многоканальный звук при работе с многоканальными источниками.

1 Нажмите кнопку STRAIGHT.

При каждом нажатии этой клавиши включается или выключается режим прямого декодирования.



- Для включения 6.1/7.1-канального воспроизведения из 5.1-канальных источников при использовании тыловых колонок окружающего звучания выберите декодер окружающего звучания (с.68).
- Если для параметра "Расположение (Тылы)" (с.112) в меню "Настройка" установлено значение "Фронт.:", Virtual CINEMA FRONT (с.67) работает при воспроизведении многоканального источника.

■ Воспроизведение в расширенном многоканальном режиме (декодер окружающего звучания)

Декодер окружающего звучания делает возможным многоканальное воспроизведение необработанного стереозвуча с 2-канальных или многоканальных источников.



- Для включения 6.1/7.1-канального воспроизведения из 5.1-канальных источников при использовании тыловых колонок окружающего звучания выберите декодер окружающего звучания (с.68).
- Более подробные сведения о каждом декодере см. в разделе "Глоссарий" (с.142).

1 Нажмите кнопку SUR.DECODE, чтобы выбрать декодер окружающего звучания.

При каждом нажатии этой кнопки декодер окружающего звучания изменяется.



■ Surround

Использование декодера Dolby Surround, подходящего для всех источников. Будет создано реальное акустическое пространство (включая пространство над головой) особенно при воспроизведении аудиосигналов на основе объектов (например, контента Dolby Atmos).

■ Neural:X

Использование декодера DTS Neural:X, подходящего для всех источников. Будет создано реальное акустическое пространство (включая пространство над головой) особенно при воспроизведении аудиосигналов на основе объектов (например, контента DTS:X).

■ Neo:6 Cinema

Использование декодера DTS Neo:6 (или декодера DTS-ES Matrix), подходящего для кинофильмов. Звук будет выводиться через колонки окружающего звучания/тыловые колонки окружающего звучания.

■ Neo:6 Music

Использование декодера DTS Neo:6 (или декодера DTS-ES Matrix), подходящего для музыки. Звук будет выводиться через колонки окружающего звучания/тыловые колонки окружающего звучания.



- Если выбран декодер Dolby Surround, функции виртуальной обработки окружающего звучания (такие как Virtual CINEMA FRONT) (с.68), Громкость YPAO (с.98) или Compressed Music Enhancer (с.69) не работают.
- Если декодер Dolby Surround выбран, когда используется только одна тыловая колонка окружающего звучания, то из тыловой колонки окружающего звучания не выводится звук (за исключением случаев, когда воспроизводится контент Dolby Atmos).
- Если выбран декодер Neural:X, функции виртуальной обработки окружающего звучания (такие как Virtual CINEMA FRONT) (с.65), Громкость YPAO (с.98), Громкость диалога (с.98), Сверхниз. част. (с.99) или Compressed Music Enhancer (с.69) не работают.

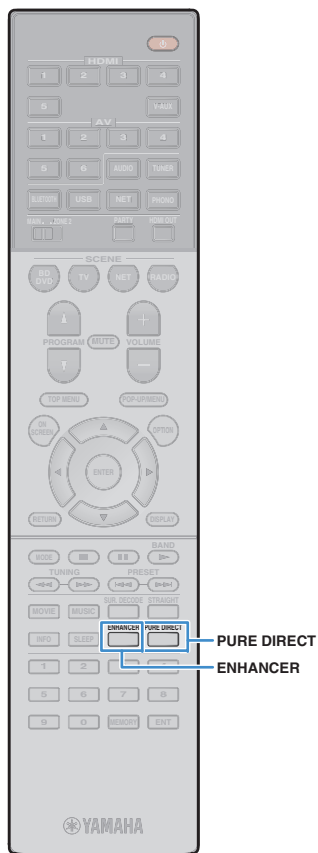

Воспроизведение звука высокого качества (Pure Direct)

При включении режима Pure Direct аппарат будет воспроизводить выбранный источник сигнала по минимальной схеме, чтобы уменьшить электрический шум от других схем (от дисплея передней панели и т. п.). Это позволяет наслаждаться звучанием в качестве Hi-Fi.

1 Нажмите кнопку PURE DIRECT.

При каждом нажатии этой клавиши включается или выключается режим Pure Direct.



- При включенном режиме Pure Direct следующие функции становятся недоступными.
 - Некоторые настройки для колонок или звуковых программ
 - Использование экранного меню и некоторых элементов меню “Опция”
 - Использование функции нескольких зон
 - Просмотр информации, отображаемой на дисплее передней панели (когда он не используется)

Воспроизведение форматов сжатия цифрового звука (например, MP3 и пр.) с насыщенным звуком (Compressed Music Enhancer)

compressed music ENHANCER

Compressed Music Enhancer придает звуку глубину и объемность, позволяя наслаждаться динамическим звуком, близким к исходному до его сжатия. Эту функцию можно использовать вместе с любым другим режимом звучания.

1 Нажмите кнопку ENHANCER.

При каждом нажатии этой кнопки происходит включение или выключение Compressed Music Enhancer.

Загорается индикатор “ENHANCER”



- Compressed Music Enhancer не работает с сигналами, частота дискретизации которых превышает 48 кГц.



- Можно также использовать пункт “Music Enhancer” (с.99) в меню “Опция” для включения и выключения режима Compressed Music Enhancer.

Прослушивание FM/AM-радио

С помощью аппарата можно настроиться на нужную радиостанцию, указав ее частоту или выбрав ее из списка записанных радиостанций.



- Радиочастоты зависят от страны или региона, в котором используется аппарат. В этом разделе в пояснении используется отображение частот, применяемых в моделях для Великобритании и Европы.
- Если хорошего приема радио добиться не удастся, отрегулируйте ориентацию FM/AM-антенны.

Установка шага настройки частоты

(Только модель для Тайваня, Бразилии, Азии и общая модель)

В заводских настройках шаг частоты имеет значение 50 кГц для FM и 9 кГц для AM. В зависимости от страны или региона можно установить шаг настройки частоты 100 кГц для FM и 10 кГц для AM.

- 1 Переведите аппарат в режим ожидания.
- 2 Удерживая нажатой кнопку STRAIGHT на передней панели, нажмите кнопку MAIN ZONE

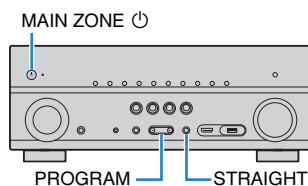

- 3 Несколько раз нажмите кнопку PROGRAM для выбора значения "TU":



- 4 Нажмите STRAIGHT, чтобы выбрать значение "FM100/AM10":
- 5 Нажмите кнопку MAIN ZONE , чтобы перевести аппарат в режим ожидания, а затем включите его снова.

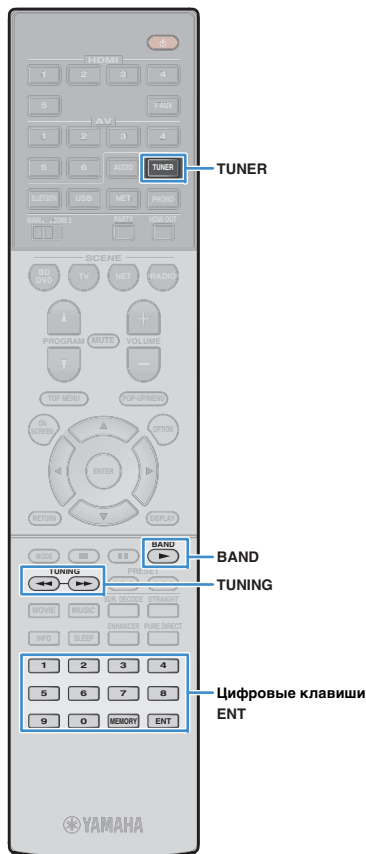

Выбор частоты для приема

- 1 Нажмите TUNER, чтобы выбрать "TUNER" в качестве источника входного сигнала.
- 2 Нажмите кнопку BAND, чтобы выбрать диапазон (FM или AM).



- 3 Выберите частоту с помощью следующих клавиш.

TUNING: увеличение/уменьшение частоты. Нажмите и удерживайте эту кнопку приблизительно секунду для автоматического поиска станций.

Цифровые клавиши: ввод частоты вручную. Например, чтобы выбрать частоту 98.50 МГц, нажмите "9", "8", "5" и "0" (или ENT).



Индикатор "TUNED" загорается при приеме сигнала радиостанции.

При приеме стереосигнала также загорается индикатор "STEREO".



- В случае ввода частоты, выходящей за пределы диапазона приема, на дисплее передней панели появится сообщение "Wrong Station!"



- Переключаться между "Сtereo" (стереофоническим) и "Моно" (монофоническим) приемом FM-радиостанций можно с помощью пункта "Режим FM" (с.100) в меню "Опция". Если прием сигнала FM-радиостанции нестабилен, можно повысить качество звучания, переключившись на монофонический сигнал.

Сохранение радиостанций (предустановленные станции)

Можно сохранить до 40 радиостанций в качестве предустановленных станций. Сохраненные станции можно легко выбирать с помощью соответствующего номера предустановки.



- Можно автоматически сохранять FM-радиостанции с сильным сигналом с помощью функции "Авто предуст." (с.73).

■ Запись радиостанции

Выберите станцию вручную и сохраните ее под номером предустановки.

1 Следуйте инструкциям в разделе "Выбор частоты для приема" (с.70) для настройки нужной радиостанции.

2 Удерживайте нажатой кнопку MEMORY в течение нескольких секунд.

При первом сохранении выбранная радиостанция будет сохранена под номером предустановки 01. После этого каждая выбранная радиостанция будет сохранена под следующим незанятым (неиспользуемым) номером предустановки, который следует за последним сохраненным номером.



Номер предустановки



- Чтобы выбрать номер предустановки для сохранения, нажмите MEMORY один раз после настройки на нужную радиостанцию, нажмите PRESET, чтобы выбрать номер предустановки, а затем снова нажмите MEMORY.



Значение "Empty" (не используется) или сохраненная частота

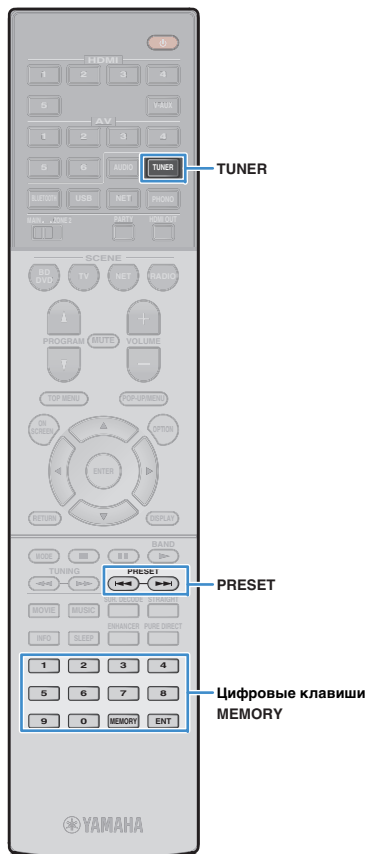

■ Выбор предустановленной станции

Настроиться на сохраненную радиостанцию можно, выбрав соответствующий номер предустановки.

1 Нажмите TUNER, чтобы выбрать "TUNER" в качестве источника входного сигнала.

2 Нажимайте PRESET для выбора нужной радиостанции.

Также можно ввести номер предустановленной станции (от 01 до 40) напрямую, с помощью цифровых клавиш, которые следует нажимать после того, как вы один раз нажмете PRESET.



- "No Presets" отображается, если сохраненные радиостанции отсутствуют.
- В случае ввода неверного номера появится индикация "Wrong Num."
- Если введенный номер предустановленной станции не используется, на дисплее отобразится "Empty".



- Для удаления предустановленных станций можно использовать функции "Очистить предустановки" или "Очистить все предустановки" (с.73).

Настройка Radio Data System

(Только модели для Великобритании и Европы)

Radio Data System — это система передачи данных, используемая FM-станциями многих стран. Аппарат может получать различные типы данных Radio Data System, например “Program Service”, “Program Type”, “Radio Text” и “Clock Time”, если его настроить на станцию, транслирующую Radio Data System.

■ Отображение информации Radio Data System

1 Настройтесь на нужную станцию, транслирующую Radio Data System.



- Рекомендуется использовать параметр “Авто предуст.” для настройки станций, транслирующих Radio Data System (с.73).

2 Нажмите кнопку INFO.

При каждом нажатии этой кнопки отображаемый элемент изменяется.



Название элемента

Приблизительно через 3 секунды отображается соответствующая информация для отображаемого элемента.



Информация

| | |
|------------------------|--------------------------------|
| Program Service | Название программной службы |
| Program Type | Тип текущей программы |
| Radio Text | Информация о текущей программе |
| Clock Time | Текущее время |
| DSP Program | Название режима звучания |
| Audio Decoder | Название декодера |
| Frequency | Частота |



- Значения “Program Service”, “Program Type”, “Radio Text” и “Clock Time” не отображаются, если радиостанция не предоставляет услуги Radio Data System.

■ Автоматический прием информации о дорожном движении

Если в качестве источника входного сигнала выбран вариант “TUNER”, аппарат автоматически принимает информацию о дорожном движении. Чтобы включить эту функцию, выполняйте описанные ниже действия для настройки станции, транслирующей информацию о дорожном движении.

1 Если в качестве источника входного сигнала выбран вариант “TUNER”, нажмите OPTION.

2 С помощью клавиш курсора выберите значение “Программа дор. движения” (TrafficProgram) и нажмите ENTER.

Через 5 секунд начнется поиск станции, транслирующей информацию о дорожном движении. Чтобы начать поиск немедленно, еще раз нажмите кнопку ENTER.



- Чтобы выполнить поиск вверх/вниз от текущей частоты, нажмите клавиши курсора (Δ/∇), когда отображается надпись “READY”.
- Для отмены поиска нажмите кнопку RETURN.
- Текст в скобках обозначает индикацию на дисплее передней панели.

По окончании измерения примерно на 3 секунды появится следующая индикация.



Станция, транслирующая информацию о дорожном движении (частота)



- Если станции, транслирующие информацию о дорожном движении, не найдены, примерно на протяжении 3 секунд отображается сообщение “TP Not Found”.



OPTION

Клавиши курсора
ENTER
RETURN

INFO

Использование радио на телевизоре

Можно просматривать информацию о радио или выбирать радиостанцию на телевизоре.

1 Нажмите TUNER, чтобы выбрать “TUNER” в качестве источника входного сигнала.

На телевизоре отобразится экран воспроизведения.

■ Экран воспроизведения

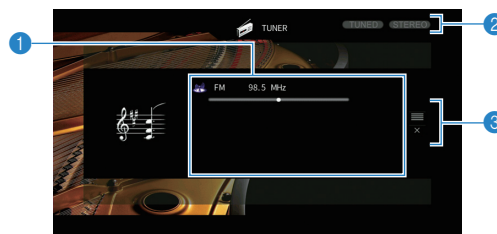

1 Информация о радиостанции

Отображает информацию о выбранной радиостанции, такую как выбранный диапазон (FM/AM) и частота.

(Только модели для Великобритании и Европы)

При настройке на станцию, транслирующую Radio Data System broadcasting station (с.72), также отображается информация Radio Data System (“Program Service”, “Program Type”, “Radio Text” и “Clock Time”).

2 Индикаторы TUNED/STEREO

Индикатор “TUNED” загорается при приеме сигнала радиостанции. Индикатор “STEREO” загорается при приеме стереосигнала.

3 Меню управления

Нажмите клавишу курсора (▷), а затем используйте клавиши курсора (△/▽) для выбора элемента. Нажмите кнопку ENTER, чтобы подтвердить выбор.

| Меню | Функция |
|-------------|---------------------------------------------------------------------------------------------------------------------------------------|
| Просмотр | Переход на экран просмотра (к списку предустановленных станций). |
| Закр. экран | Закрытие экранной индикации и отображение фона. Нажмите одну из клавиш управления меню, чтобы повторно отобразить экранную индикацию. |

■ Экран просмотра

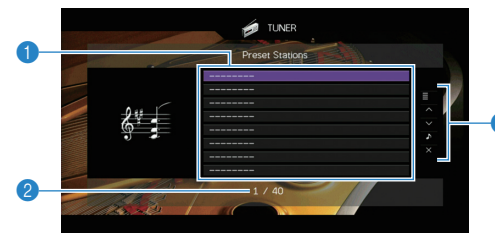

1 Список предустановленных станций

Список предустановленных станций. С помощью клавиш курсора выберите предустановленную станцию и нажмите ENTER, чтобы настроиться на нее.

2 Номер предустановки

3 Меню управления

Нажмите клавишу курсора (▷), а затем используйте клавиши курсора (△/▽) для выбора элемента. Нажмите кнопку ENTER, чтобы подтвердить выбор.

| Меню | Подменю | Функция |
|--------------------|----------------------------|---------------------------------------------------------------------------------------------------------------------------------------|
| Службная программа | Память | Запись текущей станции под номером предустановки, выбранным в списке. |
| | Авто предуст. | Автоматическое сохранение FM-радиостанций с сильным сигналом (до 40 станций). |
| | Очистить предустановка | Удаление текущей предустановленной станции, выбранной в списке. |
| | Очистить все предустановка | Удаление всех предустановленных станций. |
| 1 страница вверх | | Переход на следующую или предыдущую страницу списка. |
| 1 страница вниз | | |
| Текущее воспроизв. | | Переход к экрану воспроизведения. |
| Закр. экран | | Закрытие экранной индикации и отображение фона. Нажмите одну из клавиш управления меню, чтобы повторно отобразить экранную индикацию. |



- (Только модели для Великобритании и Европы)
Только станции, транслирующие Radio Data System сохраняются автоматически с помощью функции “Авто предуст.”.



Воспроизведение музыки с помощью Bluetooth

С помощью данного аппарата можно воспроизводить музыкальные файлы с устройства *Bluetooth* (например со смартфона). Можно также воспроизводить аудиосодержимое на аппарате с помощью колонок/наушников *Bluetooth*.

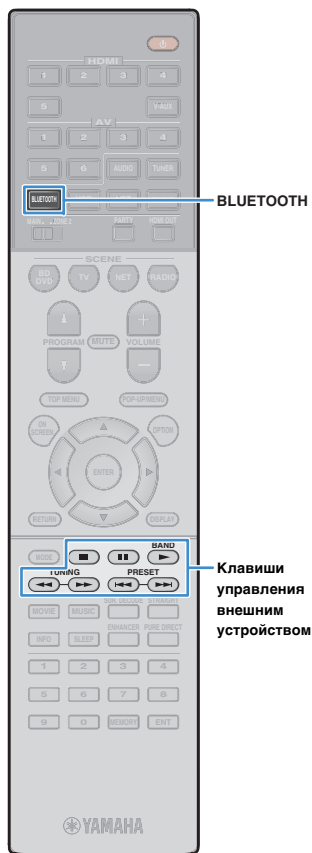

- Для использования функции *Bluetooth* установите для параметра "Bluetooth" (с.121) в меню "Настройка" значение "Вкл."
- Невозможно устанавливать соединения *Bluetooth* с устройством *Bluetooth* (например, смартфоном) и колонками/наушниками *Bluetooth* одновременно.



- Более подробные сведения о поддерживаемых устройствах *Bluetooth* см. в разделе "Поддерживаемые устройства и форматы файлов" (с.145).

Воспроизведение музыки с устройства Bluetooth на аппарате

Выполните описанные ниже действия, чтобы установить соединение *Bluetooth* между устройством *Bluetooth* (например смартфоном) и аппаратом, и воспроизведите музыку, хранящуюся на устройстве *Bluetooth*, с помощью аппарата.



- Данный аппарат не поддерживает воспроизведение видеозаписей с помощью соединения *Bluetooth*.

- 1 Нажмите BLUETOOTH, чтобы выбрать "Bluetooth" в качестве источника входного сигнала.**
- 2 В устройстве с поддержкой Bluetooth выберите устройство (сетевое имя устройства) из списка доступных устройств.**

Между устройством *Bluetooth* и аппаратом будет установлено соединение.

Если требуется пароль, введите 0000.

- 3 На устройстве Bluetooth выберите песню и включите воспроизведение.**

На телевизоре появится экран воспроизведения (имя исполнителя, название альбома и песни).



- Если аппарат находит ранее подключенное устройство *Bluetooth*, он автоматически устанавливает соединение с устройством *Bluetooth* после шага 1. Для установки еще одного соединения *Bluetooth* сначала необходимо разорвать текущее соединение *Bluetooth*.
- Чтобы разорвать соединение *Bluetooth*, выполните одно из следующих действий.
 - Отключите соединение на устройстве *Bluetooth*.
 - Выберите на аппарате другой источник входного сигнала, отличный от *Bluetooth*.
 - Выберите значение "Отключение" для параметра "Получение аудио" (с.110) в меню "Настройка".
- Управление воспроизведением также может осуществляться с помощью кнопок управления внешними устройствами (▶, ■, ■■, ◀▶, ▶▶) на пульте ДУ.

Воспроизведение аудиосодержимого с помощью колонок/наушников Bluetooth

Выполните описанные ниже действия, чтобы установить соединение *Bluetooth* между колонками/наушниками *Bluetooth* и аппаратом, и наслаждайтесь воспроизведением аудиосодержимого на аппарате с помощью колонок/наушников *Bluetooth*.



- Для использования данной функции установите для параметра "Передачик" (с.121) в меню "Настройка" значение "On".

1 С помощью клавиш выбора входа (кроме **BLUETOOTH**) выберите источник входного сигнала.

2 Нажмите кнопку **ON SCREEN**.

3 С помощью клавиш курсора курсора и кнопки **ENTER** выберите "Настройка" → "Bluetooth" → "Отправка аудио" → "Поиск устройства" и "ОК".

Отображается список доступных устройств *Bluetooth* (адресов BD).

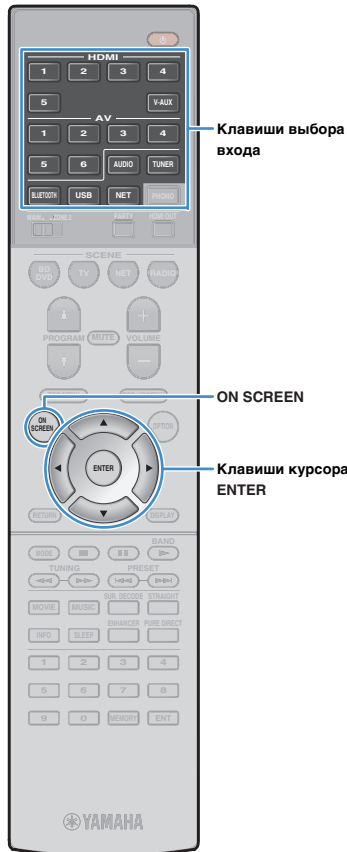
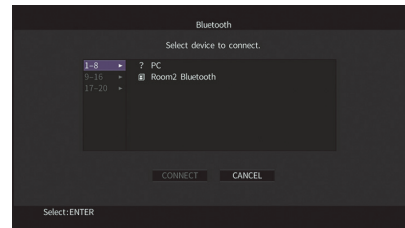

Клавиши выбора входа

ON SCREEN

Клавиши курсора ENTER

4 С помощью клавиш курсора курсора и кнопки **ENTER** выберите желаемые колонки/наушники *Bluetooth*.

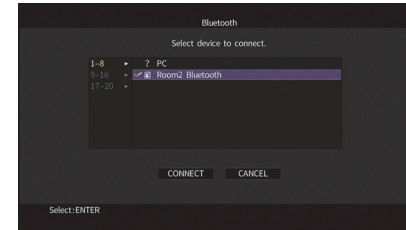

- Флажок обозначает текущее выбранное устройство *Bluetooth*.

5 Если колонки/наушники *Bluetooth* находятся в режиме сопряжения, с помощью клавиш курсора курсора выберите "ПОДКЛ." и нажмите **ENTER**.

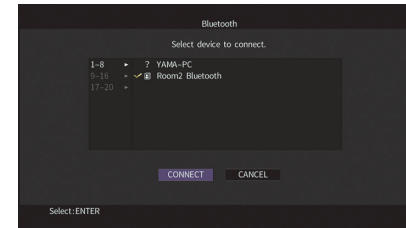

После завершения процесса подключения аудиосодержимое, воспроизводимое на аппарате, будет воспроизводиться через колонки/наушники *Bluetooth*.

6 Для выхода из меню нажмите **ON SCREEN**.



- Чтобы разорвать соединение *Bluetooth*, выполните операцию отключения на колонках/наушниках *Bluetooth*.



- Содержимое AirPlay и аудиоданные в формате DSD не передаются.
- Если включен режим Pure Direct, источники входного сигнала, отличные от сетевых источников и USB, не передаются.

Воспроизведение музыки на запоминающем устройстве USB

С помощью данного аппарата можно воспроизводить музыкальные файлы с запоминающего устройства USB.

Аппарат поддерживает запоминающие устройства USB большой емкости (в формате FAT 16 или FAT 32).



- Более подробные сведения о воспроизводимых форматах файлов см. в разделе "Поддерживаемые устройства и форматы файлов" (с.145).

Подключение запоминающего устройства USB

1 Подключите запоминающее устройство USB к гнезду USB.

Аппарат (вид спереди)

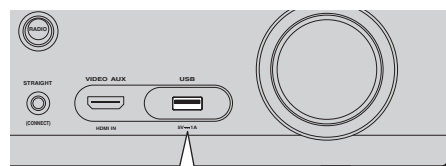

Запоминающее устройство USB



- Если запоминающее устройство USB содержит много файлов, их загрузка может занять некоторое время. В этом случае на дисплее передней панели появится надпись "Loading..."



- Остановите воспроизведение с запоминающего устройства USB перед отключением от разъема USB.
- Подключите запоминающее устройство USB напрямую к гнезду USB на аппарате. Не используйте удлинители.

Воспроизведение содержимого запоминающего устройства USB

Для управления содержимым запоминающего устройства USB и запуска воспроизведения выполняйте следующие действия. Управление запоминающим устройством USB можно осуществлять с помощью меню, которое отображается на экране телевизора.

1 Нажмите USB, чтобы выбрать "USB" в качестве источника входного сигнала.

На телевизоре отобразится экран просмотра.



- Если воспроизведение происходит на запоминающем устройстве USB, будет отображен экран воспроизведения.

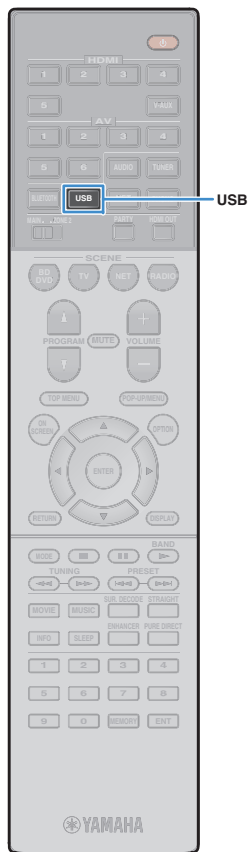



Клавиши
управления меню
Клавиши курсора
ENTER
RETURN

2 С помощью клавиш курсора выберите элемент и нажмите ENTER.

Если выбрана песня, начнется ее воспроизведение, и будет отображен экран воспроизведения.

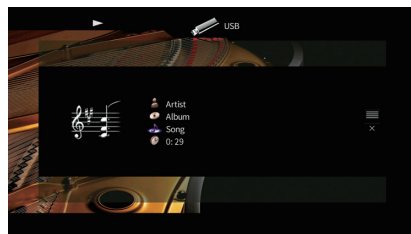

- Для возврата к предыдущему экрану нажмите RETURN.
- Файлы, которые не поддерживаются аппаратом, нельзя выбрать.
- При обнаружении аппаратом во время воспроизведения серии неподдерживаемых файлов (таких как изображения и скрытые файлы), воспроизведение автоматически останавливается.

■ Экран просмотра



1 Индикаторы статуса

Отображение текущих настроек для воспроизведения в случайном порядке или повторного воспроизведения (с.78) и состояния воспроизведения (например, воспроизведение/пауза).

2 Название списка

3 Список содержимого

Отображается список содержимого запоминающего устройства USB. С помощью клавиш курсора выберите элемент и нажмите ENTER, чтобы подтвердить выбор.

4 Номер текущего элемента/общее количество элементов

5 Меню управления

Нажмите клавишу курсора (>), а затем используйте клавиши курсора (Δ/∇) для выбора элемента. Нажмите кнопку ENTER, чтобы подтвердить выбор.

| Меню | Функция |
|--------------------|---------------------------------------------------------------------------------------------------------------------------------------|
| 1 страница вверх | Переход на следующую или предыдущую страницу списка. |
| 1 страница вниз | |
| 10 страниц вверх | Переход на 10 страниц вперед или назад. |
| 10 страниц вниз | |
| Назад | Возврат в список верхнего уровня. |
| Текущее воспроизв. | Переход к экрану воспроизведения. |
| Закр. экран | Закрытие экранной индикации и отображение фона. Нажмите одну из клавиш управления меню, чтобы повторно отобразить экранную индикацию. |

■ Экран воспроизведения

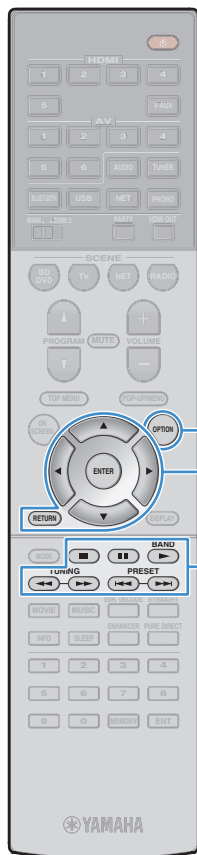

OPTION
Клавиши
управления меню
Клавиши курсора
ENTER
RETURN

Клавиши
управления
внешним
устройством

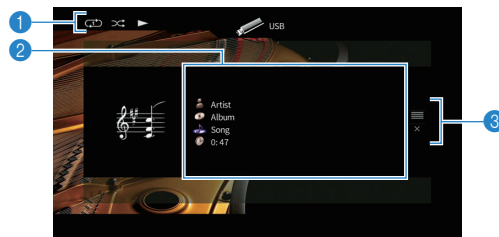

1 Индикаторы статуса

Отображение текущих настроек для воспроизведения в случайном порядке или повторного воспроизведения (с.78) и состояния воспроизведения (например, воспроизведение/пауза).

2 Информация о воспроизведении

Отображение имени исполнителя, названия альбома, названия песни и истекшего времени.

С помощью клавиш курсора выберите прокручиваемую информацию.

3 Меню управления

Нажмите клавишу курсора (▷), а затем используйте клавиши курсора (△/▽) для выбора элемента. Нажмите кнопку ENTER, чтобы подтвердить выбор.

| Меню | Функция |
|-------------|---------------------------------------------------------------------------------------------------------------------------------------|
| Просмотр | Переход к экрану просмотра. |
| Закр. экран | Закрытие экранной индикации и отображение фона. Нажмите одну из клавиш управления меню, чтобы повторно отобразить экранную индикацию. |



- Управление воспроизведением также может осуществляться с помощью кнопок управления внешними устройствами (▶, ■, ■■, ◀, ▶▶) на пульте ДУ.

■ Настройки воспроизведения в случайном порядке/повторного воспроизведения

Можно настроить параметры воспроизведения в случайном порядке/повторного воспроизведения для содержимого запоминающего устройства USB.

1 Если в качестве источника входного сигнала выбран вариант “USB”, нажмите OPTION.

2 С помощью клавиш курсора выберите значение “Перемешать” (Shuffle) или “Повторение” (Repeat) и нажмите ENTER.



- Чтобы вернуться к предыдущему экрану во время выполнения операций с меню, нажмите RETURN.
- Текст в скобках обозначает индикацию на дисплее передней панели.

3 С помощью клавиш курсора (◀/▶) выберите настройку.

| Элемент | Настройка | Функция |
|----------------------|-------------|------------------------------------------------------------------------------------------------------------------|
| Перемешать (Shuffle) | Выкл. (Off) | Включение или выключение функции воспроизведения в случайном порядке. |
| | Вкл. (On) | Воспроизведение песен текущего альбома (папки) в произвольном порядке. На экране телевизора появится значок “⌘”. |
| Повторение (Repeat) | Выкл. (Off) | Выключение функции повторного воспроизведения. |
| | Одну (One) | Повторное воспроизведение текущей песни. На экране телевизора появится значок “↺”. |
| | Все (All) | Повторное воспроизведение всех песен в текущем альбоме (папке). На экране телевизора появится значок “↻”. |

4 Для выхода из меню нажмите OPTION.

Воспроизведение музыки, хранящейся на медиасерверах (ПК/NAS)

С помощью аппарата можно воспроизводить музыкальные файлы на компьютере или DLNA-совместимом сетевом хранилище данных.



- Для использования этой функции данный аппарат и ПК должны быть подключены к одному и тому же маршрутизатору (с.40). Вы можете проверить, правильно ли назначены устройству сетевые параметры (такие как IP-адрес и т.п.), в пункте “Сеть” (с.127) меню “Информация”.
- Звук может прерываться при использовании беспроводного сетевого подключения. В этом случае используйте проводное сетевое подключение.



- Более подробные сведения о воспроизводимых форматах файлов см. в разделе “Поддерживаемые устройства и форматы файлов” (с.145).

Настройка совместного использования носителей

Для воспроизведения музыкальных файлов, хранящихся на ПК или DLNA-совместимом сетевом хранилище данных, необходимо настроить параметры совместного использования носителей на каждом музыкальном сервере.

■ ПК с установленной программой Windows Media Player

Процедура настройки может отличаться в зависимости от ПК и версии Windows Media Player (Ниже описана примерная процедура настройки для Windows Media Player 12 и Windows Media Player 11).

□ Для Windows Media Player 12

- 1** Запустите Windows Media Player 12 на ПК.
- 2** Выберите “Stream”, затем “Turn on media streaming”.
- 3** Нажмите “Turn on media streaming”.
- 4** Выберите “Allowed” из раскрывающегося списка рядом с названием модели аппарата.
- 5** Для выхода нажмите “OK”.

□ Для Windows Media Player 11

- 1** Запустите Windows Media Player 11 на ПК.
- 2** Выберите “Library”, затем “Media Sharing”.
- 3** Установите флажок “Share my media to”, выберите значок аппарата и нажмите “Allow”.
- 4** Для выхода нажмите “OK”.



- Более подробные сведения о настройках совместного использования носителей см. в справке по Windows Media Player.

■ Сетевое хранилище данных или ПК с установленным другим серверным ПО DLNA

Настройте параметры совместного использования носителей в соответствии с инструкциями по эксплуатации устройства или ПО.

Воспроизведение музыкального контента на ПК

Для управления музыкальным контентом ПК и запуска воспроизведения выполняйте следующие действия.

Управление ПК/NAS можно осуществлять с помощью меню, которое отображается на экране телевизора.

1 Несколько раз нажмите кнопку NET для выбора “SERVER” в качестве источника входного сигнала.

На телевизоре отобразится экран просмотра.



- Если на ПК выполняется воспроизведение музыкального файла, выбранного с аппарата, отобразится экран воспроизведения.

2 С помощью клавиш курсора выберите музыкальный сервер и нажмите ENTER.

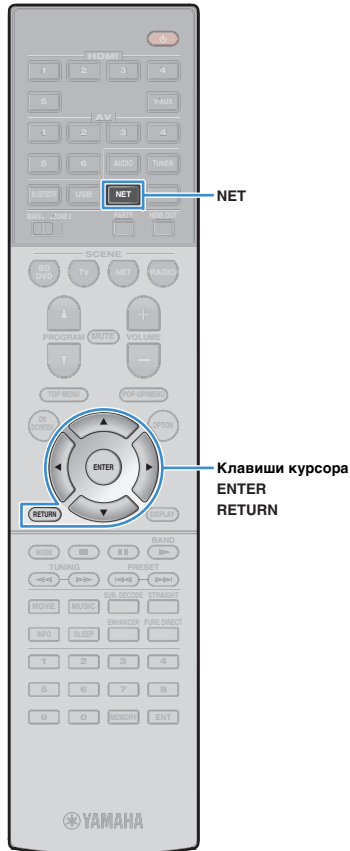

3 С помощью клавиш курсора выберите элемент и нажмите ENTER.

Если выбрана песня, начнется ее воспроизведение, и будет отображен экран воспроизведения.

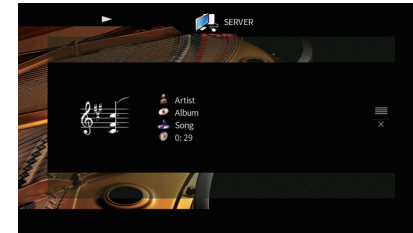

- Для возврата к предыдущему экрану нажмите RETURN.
- Файлы, которые не поддерживаются аппаратом, нельзя выбрать.
- При обнаружении аппаратом во время воспроизведения серии неподдерживаемых файлов (таких как изображения и скрытые файлы), воспроизведение автоматически останавливается.

■ Экран просмотра



Клавиши управления меню
Клавиши курсора
ENTER

Клавиши управления внешним устройством

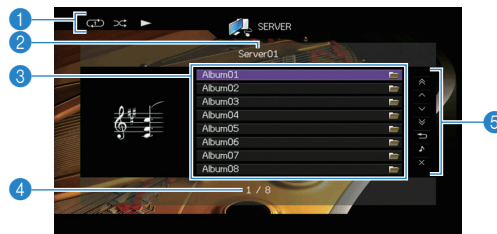

1 Индикаторы статуса

Отображение текущих настроек для воспроизведения в случайном порядке или повторного воспроизведения (с.82) и состояния воспроизведения (например, воспроизведение/пауза).

2 Название списка

3 Список содержимого

Отображается список содержимого ПК. С помощью клавиш курсора выберите элемент и нажмите ENTER, чтобы подтвердить выбор.

4 Номер текущего элемента/общее количество элементов

5 Меню управления

Нажмите клавишу курсора (▷), а затем используйте клавиши курсора (△/▽) для выбора элемента. Нажмите кнопку ENTER, чтобы подтвердить выбор.

| Меню | Функция |
|---------------------------|---------------------------------------------------------------------------------------------------------------------------------------|
| 1 страница вверх | Переход на следующую или предыдущую страницу списка. |
| 1 страница вниз | |
| 10 страниц вверх | Переход на 10 страниц вперед или назад. |
| 10 страниц вниз | |
| Назад | Возврат в список верхнего уровня. |
| Текущее воспроизв. | Переход к экрану воспроизведения. |
| Закр. экран | Закрытие экранной индикации и отображение фона. Нажмите одну из клавиш управления меню, чтобы повторно отобразить экранную индикацию. |

■ Экран воспроизведения

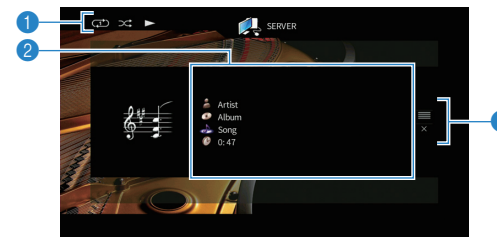

1 Индикаторы статуса

Отображение текущих настроек для воспроизведения в случайном порядке или повторного воспроизведения (с.82) и состояния воспроизведения (например, воспроизведение/пауза).

2 Информация о воспроизведении

Отображение имени исполнителя, названия альбома, названия песни и истекшего времени.

С помощью клавиш курсора выберите прокручиваемую информацию.

3 Меню управления

Нажмите клавишу курсора (▷), а затем используйте клавиши курсора (△/▽) для выбора элемента. Нажмите кнопку ENTER, чтобы подтвердить выбор.

| Меню | Функция |
|--------------------|---------------------------------------------------------------------------------------------------------------------------------------|
| Просмотр | Переход к экрану просмотра. |
| Закр. экран | Закрытие экранной индикации и отображение фона. Нажмите одну из клавиш управления меню, чтобы повторно отобразить экранную индикацию. |



- Управление воспроизведением также может осуществляться с помощью кнопок управления внешними устройствами на пульте ДУ (некоторые функции могут не работать в зависимости от ПК/NAS).
- Также можно использовать DLNA-совместимый Digital Media Controller (DMC) контроллер цифровых носителей для управления воспроизведением. Более подробные сведения см. в разделе "Контроль DMC" (с.103).

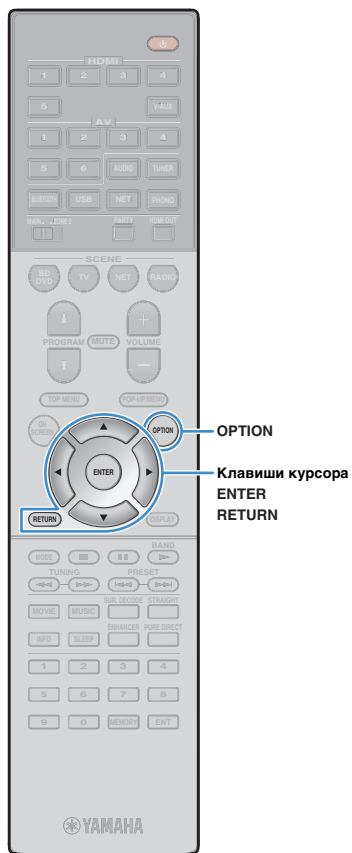

■ Настройки воспроизведения в случайном порядке/повторного воспроизведения

Можно настроить параметры воспроизведения в случайном порядке/повторного воспроизведения для музыки на ПК.

- 1 Если в качестве источника входного сигнала выбран вариант “SERVER” , нажмите **OPTION**.
- 2 С помощью клавиш курсора выберите значение “Перемешать” (Shuffle) или “Повторение” (Repeat) и нажмите **ENTER**.



- Чтобы вернуться к предыдущему экрану во время выполнения операций с меню, нажмите **RETURN**.
- Текст в скобках обозначает индикацию на дисплее передней панели.

- 3 С помощью клавиш курсора (<|>) выберите настройку.

| Элемент | Настройка | Функция |
|-----------------------------|-------------|------------------------------------------------------------------------------------------------------------------|
| Перемешать (Shuffle) | Выкл. (Off) | Включение или выключение функции воспроизведения в случайном порядке. |
| | Вкл. (On) | Воспроизведение песен текущего альбома (папки) в произвольном порядке. На экране телевизора появится значок “⌘”. |
| Повторение (Repeat) | Выкл. (Off) | Выключение функции повторного воспроизведения. |
| | Одну (One) | Повторное воспроизведение текущей песни. На экране телевизора появится значок “↺”. |
| | Все (All) | Повторное воспроизведение всех песен в текущем альбоме (папке). На экране телевизора появится значок “↻”. |

- 4 Для выхода из меню нажмите **OPTION**.

Прослушивание интернет-радио

Прослушивание интернет-радиостанций возможно в любой точке мира.



- Для использования этой функции аппарат должен быть подключен к Интернету (с.40). Вы можете проверить, правильно ли назначены устройству сетевые параметры (такие как IP-адрес и т.п.), в пункте “Сеть” (с.127) меню “Информация”.
- Прием некоторых интернет-радиостанций может быть невозможен.
- Аппарат использует базу данных интернет-радиостанций vTuner.
- Данная служба может быть отключена без уведомления.

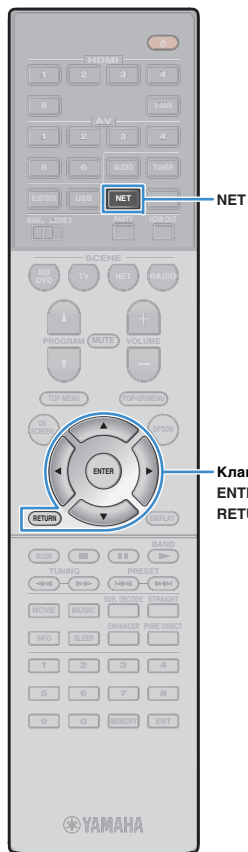

Воспроизведение интернет-радиостанции

- 1 Несколько раз нажмите кнопку NET для выбора “NET RADIO” в качестве источника входного сигнала.

На телевизоре отобразится экран просмотра.



- 2 С помощью клавиш курсора выберите элемент и нажмите ENTER.

Если выбрана интернет-радиостанция, начнется ее воспроизведение, и будет отображен экран воспроизведения.

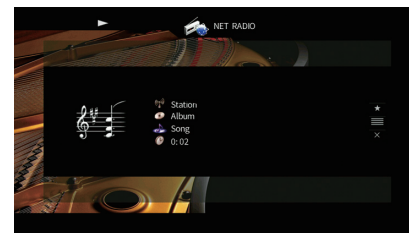

- Для возврата к предыдущему экрану нажмите RETURN.

■ Экран просмотра



- 1 **Индикатор воспроизведения**
- 2 **Название списка**
- 3 **Список содержимого**
Отображается список содержимого интернет-радиостанции. С помощью клавиш курсора выберите элемент и нажмите ENTER, чтобы подтвердить выбор.
- 4 **Номер текущего элемента/общее количество элементов**
- 5 **Меню управления**
Нажмите клавишу курсора (▷), а затем используйте клавиши курсора (△/▽) для выбора элемента. Нажмите кнопку ENTER, чтобы подтвердить выбор.

| Меню | Функция |
|---------------------------------------|---------------------------------------------------------------------------------------------------------------------------------------|
| Закладка вкл. (Закладка выкл.) | Добавление или удаление радиостанции, выбранной в списке, в папку Bookmarks или из нее (с.85). |
| 1 страница вверх | Переход на следующую или предыдущую страницу списка. |
| 1 страница вниз | |
| 10 страниц вверх | Переход на 10 страниц вперед или назад. |
| 10 страниц вниз | |
| Назад | Возврат в список верхнего уровня. |
| Текущее воспроизв. | Переход к экрану воспроизведения. |
| Закр. экран | Закрытие экранной индикации и отображение фона. Нажмите одну из клавиш управления меню, чтобы повторно отобразить экранную индикацию. |

■ Экран воспроизведения

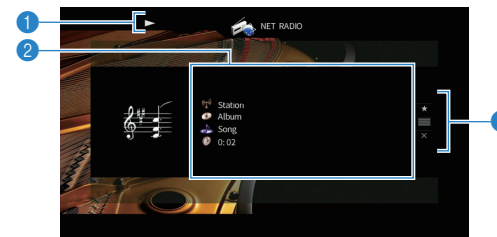

- 1 **Индикатор воспроизведения**
- 2 **Информация о воспроизведении**
Отображение названия станции, названия альбома, названия песни и истекшего времени. С помощью клавиш курсора (△/▽) выберите информацию, которую можно прокручивать.
- 3 **Меню управления**
Нажмите клавишу курсора (▷), а затем используйте клавиши курсора (△/▽) для выбора элемента. Нажмите кнопку ENTER, чтобы подтвердить выбор.

| Меню | Функция |
|----------------------|---------------------------------------------------------------------------------------------------------------------------------------|
| Закладка вкл. | Добавление текущей радиостанции в папку Bookmarks (с.85). |
| Просмотр | Переход к экрану просмотра. |
| Закр. экран | Закрытие экранной индикации и отображение фона. Нажмите одну из клавиш управления меню, чтобы повторно отобразить экранную индикацию. |



- Для остановки воспроизведения также можно использовать кнопку управления внешним устройством (■) на пульте ДУ.
- В зависимости от станции некоторая информация может быть недоступна.

Сохранение интернет-радиостанций (папка Bookmarks)

Сохранение интернет-радиостанций в папке Bookmarks позволяет осуществлять к ним быстрый доступ из этой папки на экране просмотра.

■ Сохранение радиостанции на экране просмотра/воспроизведения

1 Выберите желаемую интернет-радиостанцию на экране просмотра или запустите ее воспроизведение для отображения экрана воспроизведения.

2 С помощью клавиш курсора (▷) выберите значение “Закладка вкл.” и нажмите кнопку ENTER.

Выбранная радиостанция добавляется в папку Bookmarks.



- Для удаления радиостанций из папки Bookmarks выберите радиостанцию в этой папке и выберите значение “Закладка выкл.”.

■ Сохранение радиостанции на сайте vTuner

1 Выберите любую из интернет-радиостанций на аппарате.

Эта операция необходима для сохранения радиостанции в первый раз.

2 Проверьте идентификатор vTuner ID аппарата.

Идентификатор vTuner ID находится в разделе “Сеть” (с.127) меню “Информация”.

3 Откройте сайт vTuner (<http://yradio.vtuner.com/>) с помощью веб-браузера на ПК и введите идентификатор vTuner ID.

Можно выбрать язык.

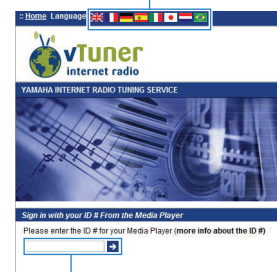

Введите идентификатор vTuner ID в это поле.



- Для использования этой функции необходимо создать персональную учетную запись. Создайте учетную запись с помощью адреса электронной почты.

4 Сохраните избранные интернет-радиостанции.

Нажмите на значок “Добавить” (♥+) рядом с названием радиостанции.



- Для удаления радиостанции из папки Bookmarks выберите папку Bookmarks на главной странице и нажмите на значок “Удалить” (♥-) рядом с названием радиостанции.



Воспроизведение музыки iTunes/iPod с помощью AirPlay

Функция AirPlay позволяет воспроизводить музыку с iTunes/iPod на данном аппарате через сеть.

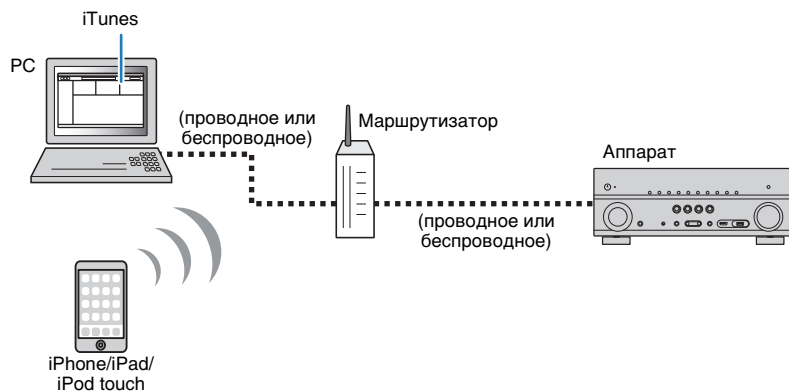

- Для использования этой функции данный аппарат и ПК или iPod должны быть подключены к одному и тому же маршрутизатору. Вы можете проверить, правильно ли назначены устройству сетевые параметры (такие как IP-адрес и т. п.) в пункте "Сеть" (с.127) меню "Информация".
- При использовании маршрутизатора с несколькими SSID доступ к аппарату может быть ограничен в зависимости от SSID, используемого для подключения. Подключите iPod к SSID, который имеет доступ к аппарату.



- В данном разделе приведено описание "iPod touch", "iPhone" и "iPad" в качестве "iPod". "iPod" означает "iPod touch", "iPhone" так и "iPad", если не указано иное.
- Более подробные сведения о поддерживаемых устройствах iPod см. в разделе "Поддерживаемые устройства и форматы файлов" (с.145).
- Вы можете ограничить доступ к аппарату с помощью пароля AirPlay (с.95).

Воспроизведение музыкального контента с iTunes/iPod

Для воспроизведения на аппарате музыки с iTunes/iPod выполните следующие действия.

1 Включите аппарат, запустите на ПК приложение iTunes или откройте экран воспроизведения на iPod.

Если iTunes/iPod распознает аппарат, появится значок AirPlay (📺).

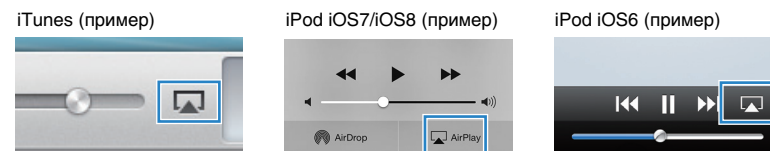

- Если значок не появляется, проверьте правильность подключения ПК/iPod к маршрутизатору.

2 В iTunes/iPod выберите значок AirPlay и укажите устройство (сетевое имя устройства) в качестве устройства для вывода звука.



3 Выберите песню и включите воспроизведение.

Аппарат автоматически выбирает "AirPlay" в качестве источника входного сигнала и начинает воспроизведение.

На телевизоре отобразится экран воспроизведения.



- Список воспроизведения доступен только в том случае, если телевизор подключен к аппарату через интерфейс HDMI.



Кнопки управления меню
Кнопки курсора
ENTER

Кнопки управления внешним устройством



- Чтобы аппарат включался автоматически при начале воспроизведения через iTunes или iPod, установите для параметра "Сеть режим ожидания" (с.119) в меню "Настройка" значение "Вкл."
- Можно редактировать сетевое имя (имя аппарата в сети), отображаемое на iTunes/iPod, используя параметр "Название сети" (с.120) в меню "Настройка".
- Регулировать громкость воспроизведения аппарата можно через iTunes/iPod. Чтобы отключить управление громкостью с iTunes/iPod, задайте для параметра "Взаимоблок. громкости" (с.103) в меню "Вход" значение "Выкл."

Предупреждение

- При использовании органов управления iTunes/iPod для регулировки громкости громкость воспроизведения может оказаться неожиданно высокой. Это может привести к повреждению аппарата или колонок. Если громкость внезапно возрастет во время воспроизведения, немедленно остановите воспроизведение на iTunes/iPod.

■ Экран воспроизведения

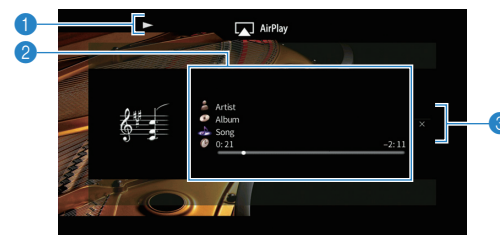

1 Индикатор воспроизведения

2 Информация о воспроизведении

Отображаются имя исполнителя, название альбома, песня и прошедшее/оставшееся время.

С помощью клавиш курсора (Δ/∇) выберите информацию, которую можно прокручивать.

3 Меню управления

С помощью клавиш курсора (\triangleright) выберите нужный элемент. Нажмите кнопку ENTER, чтобы подтвердить выбор.

| Меню | Функция |
|-------------|----------------------------------------------------------------------------------------------------------------------------------------|
| Закр. экран | Заккрытие экранной индикации и отображение фона. Нажмите одну из клавиш управления меню, чтобы повторно отобразить экранную индикацию. |



- Управление воспроизведением также может осуществляться с помощью кнопок управления внешними устройствами (\blacktriangleright , \blacksquare , \blacksquare , \blacktriangleleft , \blacktriangleright) на пульте ДУ.

Воспроизведение музыки в нескольких комнатах (нескольких зонах)

Функция нескольких зон позволяет воспроизводить различные источники входного сигнала в комнате, где установлен аппарат (основная зона), и в другой комнате (Zone2).

Например, один человек может смотреть телевизор в гостиной (основная зона), а другой — слушать радио в кабинете (Zone2).

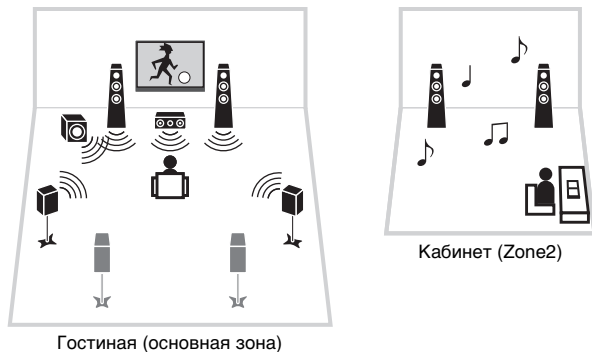

- Вывод аналоговых аудиосигналов (в том числе радио FM/AM), источников Bluetooth, USB и сетевых источников возможен в Zone2. Для прослушивания воспроизведения внешнего устройства в Zone2 нужно подключить устройство к гнездам AUDIO (гнезда AV 5–6 или AUDIO 1–2) аппарата. Режим вечеринки (с.91) позволяет прослушивать в основной зоне тот же аудиовыход, что и в Zone2, независимо от типа входного аудиосигнала.

Подготовка Zone2

Подключите к аппарату устройство, которое будет использоваться в Zone2. Способ подключения зависит от используемого усилителя (аппарат или внешний усилитель).

Предупреждение

- Перед подключением колонок или внешнего усилителя отключите от розетки переменного тока силовой кабель аппарата.
- Убедитесь в том, что оголенные провода кабеля колонки не соприкасаются между собой и не контактируют с металлическими деталями аппарата. В случае короткого замыкания цепи кабеля колонки при включении аппарата на дисплее передней панели появится сообщение "Check SP Wires".

Использование внутреннего усилителя аппарата

С помощью кабеля подключите к аппарату колонки, размещенные в Zone2.

Чтобы использовать разъемы EXTRA SP для колонок Zone2, после подключения кабеля питания аппарата к розетке установите для параметра "Назн.мощн.ус." (с.111) в меню "Настройка" значение "7ch +1ZONE".

Использование внешнего усилителя

С помощью стереофонического кабеля подключите к аппарату внешний усилитель, размещаемый в Zone2.

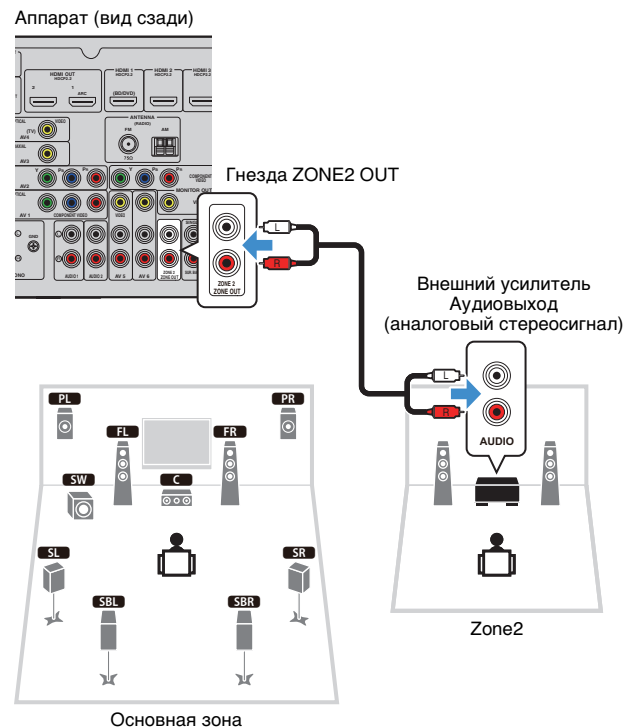

- Можно настроить громкость вывода сигнала в Zone2 с помощью аппарата. При использовании внешнего усилителя с управлением громкостью установите для параметра "Громкость" (с.122) в меню "Setup" значение "Fixed".

■ Управление аппаратом из Zone2 (удаленное подключение)

Управлять аппаратом или внешними устройствами можно из Zone2 с помощью прилагаемого к каждому устройству пульта ДУ, подключив приемник/передатчик инфракрасных сигналов к гнездам REMOTE IN/OUT.

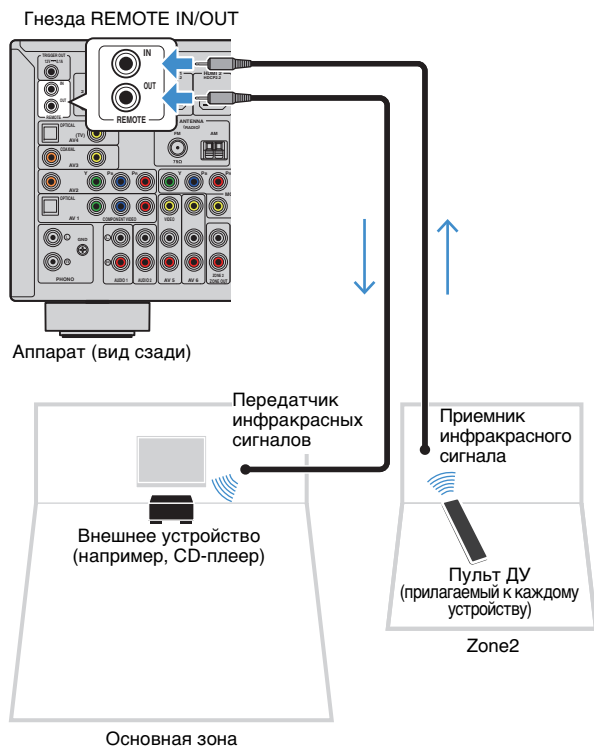

Удаленные соединения между устройствами Yamaha

Если используются устройства Yamaha, которые, как и данный аппарат, поддерживают удаленные подключения, передатчик инфракрасных сигналов не требуется. Сигналы пульта ДУ можно передавать, соединив гнезда REMOTE IN/OUT с помощью монофонических аналоговых мини-кабелей и используя приемник инфракрасных сигналов.

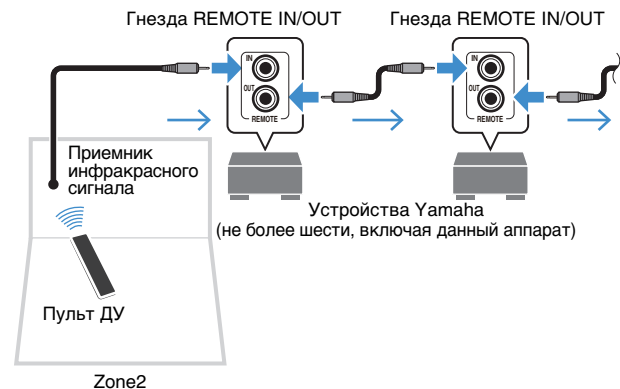

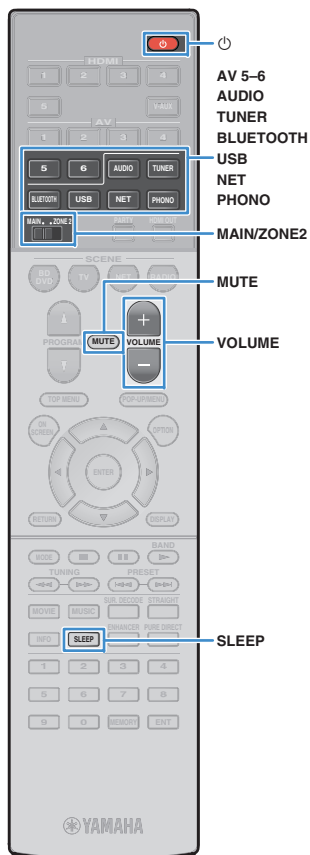

Управление Zone2

1 Установите для MAIN/ZONE2 значение “ZONE2”

2 Нажмите кнопку (питание приемника).

При каждом нажатии этой кнопки происходит включение или выключение выхода Zone2.

Когда включен выход Zone2, на дисплее передней панели загорается надпись “ZONE2”.

3 Воспользуйтесь следующими клавишами для выбора источника входного сигнала.

AV 5–6: Гнезда AV 5–6 (AUDIO)

AUDIO: Гнезда AUDIO 1–2 (нажмите несколько раз, чтобы выбрать “AUDIO1” или “AUDIO2”)

TUNER: Радио FM/AM

BLUETOOTH: подключение *Bluetooth* (аппарат используется в качестве приемника *Bluetooth*)

USB: Гнездо USB (на передней панели)

NET: Источники NETWORK (нажимайте до тех пор, пока не будет выбран нужный сетевой источник)

PHONO: Гнезда PHONO



- Выбирать источники *Bluetooth*, USB-источники и сетевые источники отдельно для каждой зоны нельзя. Например, если выбрать значение “SERVER” для параметра Zone2, когда для основной зоны выбрано значение “USB”, то источник входного сигнала для основной зоны также переключится на “SERVER”.

4 Начните воспроизведение на внешнем устройстве или выберите радиостанцию.

См. инструкцию по эксплуатации внешнего устройства.

Для получения подробной информации о следующих операциях см. последующие страницы.

- Прослушивание FM/AM-радио (с.70)
- Воспроизведение музыки с помощью соединения *Bluetooth* (с.74)
- Воспроизведение музыки на запоминающем устройстве USB (с.76)
- Воспроизведение музыки, хранящейся на медиасерверах (ПК/NAS) (с.79)
- Прослушивание интернет-радио (с.83)
- Воспроизведение музыки iTunes/iPod с помощью AirPlay (с.86)



- Управление с экрана недоступно для Zone2. Используйте дисплей передней панели или веб-браузер (с.93) для управления Zone2.
- Значение AirPlay доступно для Zone2, только когда воспроизведение AirPlay выполняется в основной зоне.



- Чтобы установить таймер сна (120 мин, 90 мин, 60 мин, 30 мин, выкл.), несколько раз нажмите клавишу SLEEP. Выход Zone2 будет отключен через заданный интервал времени.
- Для настройки громкости Zone2 нажмите VOLUME или MUTE (при использовании внутреннего усилителя аппарата).
- Источник входного сигнала Zone2 автоматически переключится вместе с источником входного сигнала, выбранным в основной зоне, при выборе значения Main Zone Sync в качестве источника входного сигнала для Zone2 с помощью веб-управления (с.93) или AV CONTROLLER (с.7).
- Для воспроизведения аудиосигнала DSD в Zone2 выберите значение Main Zone Sync в качестве источника входного сигнала для Zone2 или используйте режим вечеринки (с.91).

Предупреждение

- Чтобы избежать неожиданного шума, никогда не воспроизводите диски DTS-CD в Zone2.

Сохранение избранных элементов (использование ярлыков)

Вы можете сохранить до 40 избранных элементов содержимого на USB- и сетевых источниках в виде ярлыков и впоследствии напрямую выбирать их по номерам ярлыков.



- Также можно использовать для сохранения интернет-радиостанций функцию “закладки”.
- Для работы с Bluetooth и AirPlay будет записан только источник входного сигнала. Сохранение индивидуального содержимого невозможно.

Сохранение элемента

Выберите нужный элемент и сохраните его под номером ярлыка.

1 Начните воспроизведение песни или радиостанции, которую вы хотите сохранить.

2 Нажмите MEMORY.



Номер ярлыка (мигает)



- Чтобы изменить номер ярлыка, под которым сохранен элемент, используйте цифровые клавиши для ввода номера ярлыка после шага 2.



“Empty” (не используется) либо выполняется сохранение элемента

3 Для подтверждения сохранения нажмите MEMORY.

Вызов сохраненного элемента

Чтобы вызвать сохраненный элемент, выберите соответствующий номер ярлыка.

1 Нажмите клавишу BLUETOOTH, NET или USB.

2 Используйте цифровые клавиши для ввода номера ярлыка (от 01 до 40).

Для выбора ярлыка вы также можете использовать клавишу PRESET на передней панели.



- Если сохраненные элементы отсутствуют, на дисплее появится сообщение “No Presets”.
- Если введенный номер предустановки не используется, на дисплее отобразится “Empty”.
- В следующих случаях вызов записанного элемента невозможен:
 - запоминающее устройство USB, на котором находится сохраненный элемент, не подключено к аппарату;
 - ПК, на котором находится сохраненный элемент, выключен или не подключен к сети;
 - сохраненное сетевое содержимое временно недоступно или не работает;
 - сохраненный элемент (файл) был удален или перемещен.
 - Не удастся установить соединение через BLUETOOTH.
- Когда вы сохраняете музыкальные файлы, которые хранятся на запоминающем устройстве USB или на ПК, аппарат запоминает относительное расположение музыкальных файлов в папке. Если вы добавили файлы в папку или удалили их, не исключено, что устройство вызовет нужный музыкальный файл неправильно. В таких случаях сохраните элементы повторно.

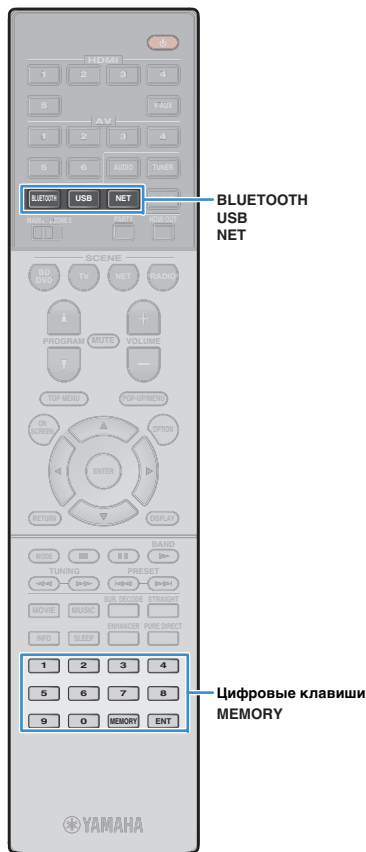

Управление аппаратом с помощью веб-браузера (веб-управление)

Управлять аппаратом можно с помощью отображаемого в веб-браузере экрана управления.

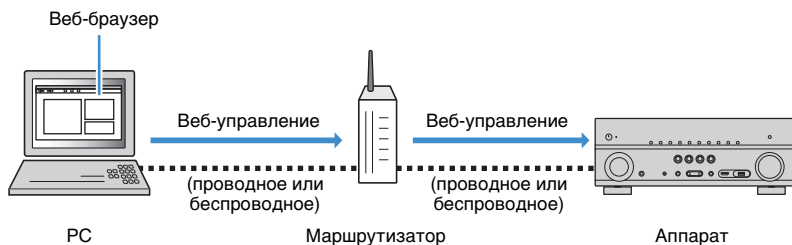

- Для использования этой функции данный аппарат и ПК должны быть подключены к одному и тому же маршрутизатору.
- Некоторые программы защиты данных, установленные на ПК, могут блокировать доступ аппарата к ПК. В таких случаях выполните надлежащую настройку программ защиты данных.
- Чтобы отобразить экран управления или включить аппарат с помощью функции веб-управления, когда он находится в режиме ожидания, установите для параметра "Network Standby" (с.95) значение "On".
- Рекомендуется использовать один из следующих веб-браузеров.
 - Internet Explorer 11.x
 - Safari 9.x

1 Запустите веб-браузер.

2 Введите IP-адрес аппарата в адресной строке веб-браузера.

(Пример)

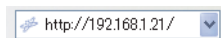

- IP-адрес аппарата можно проверить в пункте "Сеть" (с.127) меню "Информация".
- Можно создать закладку для IP-адреса в браузере или создать ссылку (с.95) для быстрого доступа к экрану управления в веб-браузере в будущем. Однако, если используется сервер DHCP, IP-адрес аппарата может меняться каждый раз при его включении.
- Если включен фильтр MAC-адресов (с.120), необходимо указать MAC-адрес компьютера, чтобы разрешить доступ компьютера к аппарату. Сведения о проверке MAC-адреса компьютера см. в инструкции по эксплуатации.
- С помощью разработанного для смартфонов и планшетов приложения "AV CONTROLLER" можно управлять аппаратом, используя iPhone, iPad, iPod touch или устройство на платформе Android (с.7).

Экран главного меню

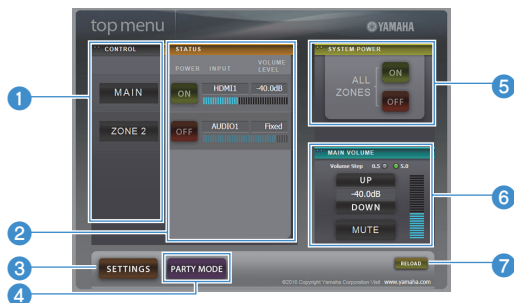

1 CONTROL

Переход к экрану управления для выбранной зоны.

2 STATUS

Включение и выключение питания для каждой зоны или отображение источника входного сигнала и уровня громкости, заданного для каждой зоны.

3 SETTINGS

Переход к экрану настройки.

4 PARTY MODE

Включение и выключение режима вечеринки (с.91).

5 SYSTEM POWER

Включение и выключение питания для всех зон.

6 MAIN VOLUME

Регулировка громкости или приглушение выводимого звука для основной зоны. Также можно выбрать шаг регулировки громкости.

7 RELOAD

Повторная загрузка текущего состояния аппарата.

Экран управления



1 PLAY INFO

Выбор источника входного сигнала или управление воспроизведением для выбранной зоны.

2 TOP MENU

Переход к экрану главного меню.

3 SCENE

Выбор сцены для выбранной зоны.

4 POWER

Включение и выключение питания для выбранной зоны.

5 VOLUME

Регулировка громкости или приглушение выводимого звука для выбранной зоны. Также можно выбрать шаг регулировки громкости.

6 RELOAD

Повторная загрузка текущего состояния аппарата.



- Функция регулировки громкости в нескольких зонах недоступна, если используется внешний усилитель.

Экран настройки

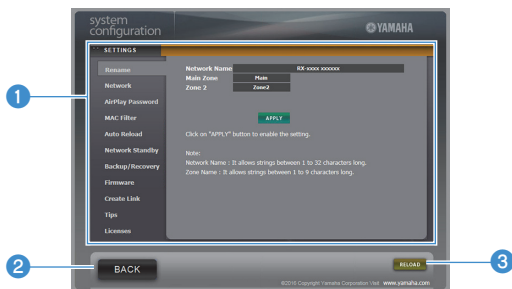

1 Rename

Позволяет редактировать сетевое имя (имя аппарата в сети) (с.120) или имя каждой зоны (с.122). Нажмите “APPLY”, чтобы применить изменения к аппарату.

Network

Позволяет выбрать способ сетевого подключения (с.119) или настроить сетевые параметры (такие как IP-адрес) (с.119). Нажмите “APPLY”, чтобы применить изменения к аппарату.

AirPlay Password

Позволяет задать пароль, чтобы ограничить доступ к аппарату через AirPlay (с.86). Нажмите “APPLY”, чтобы применить изменения к аппарату.

MAC Filter

Позволяет установить фильтр MAC-адреса (с.120) для ограничения доступа к аппарату со стороны сетевых устройств. Нажмите “APPLY”, чтобы применить изменения к аппарату.

Auto Reload

Включение и выключение автоматической перезагрузки. Если параметр “Auto Reload” имеет значение “On” (включен), экран управления веб-браузера выполняет повторную загрузку состояния аппарата каждые 5 секунд.

Network Standby

Включение и выключение функции режима ожидания сети (с.119).

Backup/Recovery

Позволяет создавать резервную копию настроек аппарата на ПК или восстанавливать настройки с помощью резервной копии.

Firmware

Позволяет обновлять встроенное программное обеспечение аппарата с помощью встроенного программного обеспечения, загруженного на ПК. Выполните инструкции на экране, чтобы начать обновление встроенного программного обеспечения.

Create Link

Позволяет создавать ссылку на желаемый экран управления.

Tips

Отображение полезных советов по использованию функции веб-управления.

Licenses

Отображение лицензий на программное обеспечение, используемое в аппарате.

2 BACK

Переход к экрану главного меню.

3 RELOAD

Повторная загрузка текущего состояния аппарата.

Примечание

- При изменении сетевых настроек может потребоваться перезапуск веб-браузера или повторное получение доступа к аппарату.
- При использовании фильтра MAC-адресов проверьте правильность указанных MAC-адресов сетевых устройств. В противном случае аппарат будет недоступен с сетевых устройств, таких как ПК или другие внешние устройства.
- Не используйте аппарат во время процесса восстановления, поскольку это может привести к некорректному восстановлению настроек. После завершения процесса восстановления нажмите ОК, чтобы перевести аппарат в режим ожидания.
- Резервная копия не содержит информации о пользователе (учетная запись пользователя и пароль) или сведений об аппарате (MAC-адрес и IP-адрес).
- Некоторые символы, вводимые с помощью ПК, могут отображаться некорректно на аппарате.

Просмотр текущего статуса

Можно посмотреть текущее состояние (выбранный источник входного сигнала или программу DSP) на дисплее передней панели или телевизоре.

Переключение информации на дисплее передней панели

- 1 Нажмите кнопку INFO несколько раз, чтобы выбрать различные элементы отображения.



Название элемента

Примерно через 3 секунды после выбора элемента отображения, появится соответствующая ему информация.



Информация



- Доступные элементы меню меняются в зависимости от выбранного источника входного сигнала. Кроме того, отображаемый элемент может быть отдельно применен к каждому источнику входного сигнала.

| Текущий источник входного сигнала | Элемент |
|-----------------------------------|------------------------------------------------------------------------------------------------------------------------------------------------------------------|
| HDMI 1-5 | |
| V-AUX | Input (название источника входного сигнала), |
| AV 1-6 | DSP Program (название режима звучания), Audio |
| AUDIO 1-2 | Decoder (имя декодера*) |
| PHONO | |
| | Frequency (частота), DSP Program (название |
| | режима звучания), Audio Decoder (имя |
| | декодера*) |
| TUNER | * (Только модели для Великобритании и Европы) Данные Radio Data System также доступны, когда аппарат настроен на радиостанцию Radio Data System (с.72). |

| Текущий источник входного сигнала | Элемент |
|-----------------------------------|---------------------------------------------------|
| Bluetooth | |
| USB | Song (название песни), Artist (имя исполнителя), |
| SERVER | Album (название альбома), DSP Program (название |
| AirPlay | режима звучания), Audio Decoder (имя декодера*) |
| NET RADIO | Song (название песни), Album (название альбома), |
| | Station (название станции), DSP Program (название |
| | режима звучания), Audio Decoder (имя декодера*) |
| MusicCast | DSP Program (название режима звучания), Audio |
| | Decoder (имя декодера*) |

* Отображается название активного в настоящее время аудиодекодера. При отсутствии активного декодера отображается надпись "Decoder Off".

Просмотр информации о состоянии аппарата на телевизоре

- 1 Нажмите кнопку DISPLAY.

На экране телевизора отображается следующая информация.

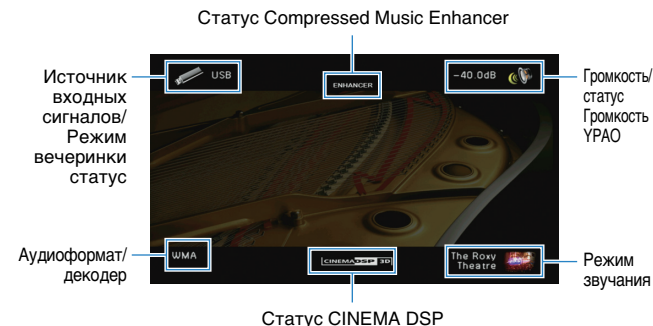

Статус Compressed Music Enhancer

Источник входных сигналов/
Режим вечеринки статус

Аудиоформат/
декодер

Громкость/
статус
Громкость
YPAO

Режим
звучания

Статус CINEMA DSP

- 2 Чтобы закрыть информационный дисплей, нажмите DISPLAY.

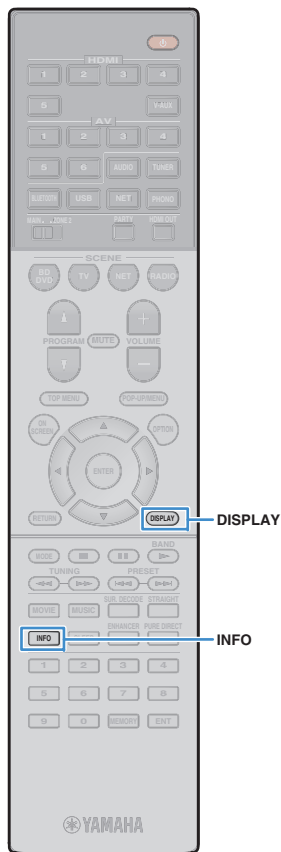

Настройка параметров воспроизведения для различных источников воспроизведения (меню Опция)

Можно настроить отдельные параметры воспроизведения для различных источников воспроизведения. Это меню доступно на передней панели (или на экране телевизора), благодаря чему можно легко настраивать параметры во время воспроизведения.

1 Нажмите кнопку OPTION.



Дисплей передней панели

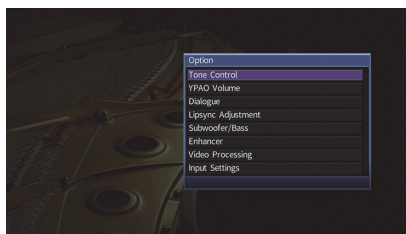

Экран телевизора

2 С помощью клавиш курсора выберите элемент и нажмите ENTER.



- Чтобы вернуться к предыдущему экрану во время выполнения операций с меню, нажмите RETURN.

3 С помощью клавиш курсора (</>) выберите настройку.

4 Для выхода из меню нажмите OPTION.

Элементы меню Опция



- Доступные элементы меню меняются в зависимости от выбранного источника входного сигнала.
- Текст в скобках обозначает индикацию на дисплее передней панели.
- Настройки по умолчанию подчеркнуты.

| Элемент | Функция | Стр. | |
|-------------------------------------------------|----------------------------------------------------------------------------------------------------------------------------|----------------------------------------------------------------------------------------------------------------------------------------|-----|
| Регулировка тона (Tone Control) | Независимая регулировка высокочастотного и низкочастотного диапазона звука. | 98 | |
| Громкость YPAO (YPAO Volume) | Громкость YPAO (YPAO Vol.) | Включение и выключение функции Громкость YPAO. | 98 |
| | Adaptive DRC (A.DRC) | Определяет, регулируется ли динамический диапазон автоматически (от максимального до минимального) совместно с регулировкой громкости. | 98 |
| Диалог (Dialog) | Громкость диалога (Dialog Lvl) | Регулирование громкости звуков диалога. | 98 |
| | DTS Dialogue Control (DTS Dialog) | Регулирование громкости звуков диалога для содержимого DTS:X. | 98 |
| | Dialogue Lift (Dialog Lift) | Регулирование кажущейся высоты звуков диалога. | 99 |
| Синхрониз. Настройка (Lipsync Adj.) | Регулировка задержки между выводом видеосигнала и аудиосигнала. | 99 | |
| Сабвуфер/Басы (Subwoofer/Bass) | Уровень сабвуфера (SW.Trim) | Точная регулировка громкости сабвуфера. | 99 |
| | Сверхниз. част. (Extra Bass) | Включение и выключение функции Сверхниз. част. | 99 |
| Music Enhancer (Enhancer) | Включение и выключение функции Compressed Music Enhancer. | 99 | |
| Обработка видео (Video Process.) | Включение/выключение настроек обработки видеосигнала, установленных в меню "Настройка". | 100 | |
| Настройки ввода (Input Settings) | Уровень входа (In.Trim) | Корректировка разницы в громкости между источниками входного сигнала. | 100 |
| | Видеовыход (V.Out) | Выбор видеосигнала, который будет выводиться вместе с источником входного аудиосигнала. | 100 |
| Режим FM (FM Mode) | Переключение между стереофоническим и монофоническим приемом для FM-станций. | 100 | |
| Программа дор. движения (TrafficProgram) | (Только модели для Великобритании и Европы) Автоматический поиск станции, транслирующей информацию о дорожном движении. | 72 | |
| Перемешать (Shuffle) | Настройка параметров воспроизведения в случайном порядке для запоминающего устройства USB (с.78) или медиа-сервера (с.82). | — | |
| Повторение (Repeat) | Настройка параметров воспроизведения в случайном порядке для запоминающего устройства USB (с.78) или медиа-сервера (с.82). | — | |

■ Регулировка тона (Tone Control)

Независимая регулировка высокочастотного (Treble) и низкочастотного (Bass) диапазона звука.

Возможные значения

Высокие частоты (Treble), Басы (Bass)

Диапазон настр.

От -6,0 dB до 0,0 dB +6,0 dB, *с шагом 0,5 dB



- Если оба параметра “Treble” и “Bass” имеют значение 0,0 dB, появится надпись “Bypass”.
- Если установить предельное значение, звук может не соответствовать звуку, выводящемуся через другие каналы.

Регулировка с помощью элементов управления на передней панели

- ① Нажмите кнопку TONE CONTROL, чтобы выбрать вариант Treble или Bass.
- ② Нажмите PROGRAM, чтобы выполнить регулировку.

■ Громкость YPAO (YPAO Volume)

Включение и выключение функции Громкость YPAO или Adaptive DRC.

Громкость YPAO (YPAO Vol.)

Включение и выключение функции Громкость YPAO. Если функция Громкость YPAO включена, то уровни высоких и низких частот регулируются автоматически в соответствии с громкостью, что позволяет наслаждаться естественным звучанием даже при низком уровне громкости.

Настройки

| | |
|-------------|----------------------------|
| Выкл. (Off) | Выключение Громкость YPAO. |
| Вкл. (On) | Включение Громкость YPAO. |



- Функция Громкость YPAO работает эффективно после сохранения результатов измерения “Автоматическая настройка” (с.45).
- Рекомендуется включить функцию Громкость YPAO и Adaptive DRC при низком уровне громкости во время прослушивания или в ночное время.

Adaptive DRC (A.DRC)

Определяет, регулируется ли динамический диапазон автоматически (от максимального до минимального) совместно с регулировкой громкости. Если

для этой настройки установить значение “Вкл.”, ее можно использовать для воспроизведения звука с низким уровнем громкости ночью.

Настройки

| | |
|-------------|---------------------------------------------------------------------------------------------|
| Выкл. (Off) | Отсутствие автоматической регулировки динамического диапазона. |
| Вкл. (On) | Автоматическая регулировка динамического диапазона, если функция “Громкость YPAO” включена. |

Если выбрано значение “Вкл.”, динамический диапазон при низкой громкости сужается, а при высокой — расширяется.

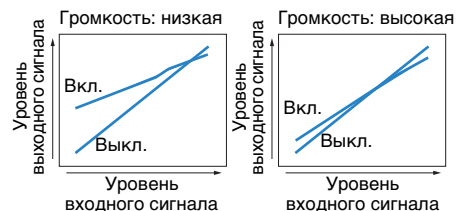

■ Диалог (Dialog)

Регулирование громкости или кажущейся высоты звучания диалога.

Громкость диалога (Dialog Lvl)

Регулирование громкости звуков диалога. Если звуки диалога слышны нечетко, можно повысить их громкость, увеличивая это значение.

Диапазон настр.

От 0 до 3



- Данный параметр недоступен, если воспроизводится содержимое DTS:X или работает декодер Dolby Surround или Neural:X.

DTS Dialogue Control (DTS Dialog)

Регулирование громкости звуков диалога для содержимого DTS:X.

Диапазон настр.

От 0 до 6



- Данный параметр доступен, только если воспроизводится содержимое DTS:X, которое поддерживает функцию DTS Dialogue Control.

Dialogue Lift (Dialog Lift)

Регулирование кажущейся высоты звуков диалога. Если диалог звучит так, как будто его источник находится под экраном телевизора, можно поднять его кажущуюся высоту, увеличивая этот параметр.



- Эта настройка доступна только при выполнении одного из следующих условий.
 - При использовании колонок присутствия выбрана одна из звуковых программ (за исключением 2ch Stereo и 7ch Stereo).
 - Virtual Presence Speaker (VPS) (с.65) работает.
(В зависимости от положения, диалоги, воспроизводимые колонками окружающего звучания, могут быть не слышны.)

Диапазон настр.

От 0 до 5 (чем больше значение, тем выше положение)

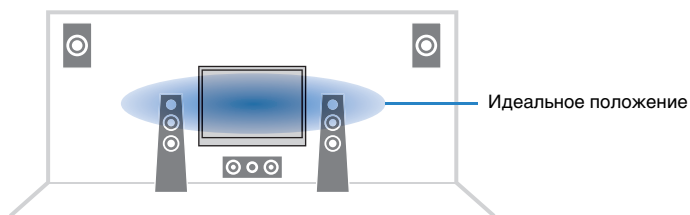

Синхрониз. Настройка (Lipsync Adj.)

Регулировка задержки между выводом видеосигнала и аудиосигнала.

Диапазон настр.

От 0 до 500 мс (с шагом 1 мс)



- Данный параметр доступен, только если параметр "Включение задержки" (с.114) в меню "Настройка" имеет значение "Enable" (по умолчанию).

Сабвуфер/Басы (Subwoofer/Bass)

Регулировка громкости сабвуфера или уровня низких частот.

Уровень сабвуфера (SW.Trim)

Точная регулировка громкости сабвуфера.

Диапазон настр.

от -6,0 dB до 0,0 dB до +6,0 dB (с шагом 0,5 dB)

Сверхниз. част. (Extra Bass)

Включение и выключение функции "Сверхниз. част.". Если функция Сверхниз. част. включена, можно наслаждаться улучшенным звучанием низких частот независимо от размера фронтальных колонок и наличия или отсутствия сабвуфера.

Настройки

| | |
|-------------|--------------------------------------|
| Выкл. (Off) | Выключение функции "Сверхниз. част." |
| Вкл. (On) | Включение функции "Сверхниз. част." |

Music Enhancer (Enhancer)

Включение и выключение Compressed Music Enhancer (с.69).



- Данная настройка применяется отдельно к каждому источнику входного сигнала.
- Можно также использовать кнопку ENHANCER на пульте ДУ для включения и выключения Compressed Music Enhancer (с.69).

Настройки

| | |
|-------------|---------------------------------------|
| Выкл. (Off) | Выключение Compressed Music Enhancer. |
| Вкл. (On) | Включение Compressed Music Enhancer. |

По умолчанию

TUNER, Bluetooth, USB, (сетевые источники): Вкл. (On)

Другие: Выкл. (Off)

■ Обработка видео (Video Process.)

Включение/выключение настроек обработки видеосигнала (разрешение и формат кадра), установленных в пункте “Обработка” (с.116) меню “Настройка”.

Настройки

| | |
|------------------------|------------------------------------|
| <u>Прямой (Direct)</u> | Отключение обработки видеосигнала. |
| Обработка (Processing) | Включение обработки видеосигнала. |

■ Настройки ввода (Input Settings)

Конфигурация настроек ввода.



- Данная настройка применяется отдельно к каждому источнику входного сигнала.

Уровень входа (In.Trim)

Корректировка разницы в громкости между источниками входного сигнала. Если вас не устраивает разница в громкости перед переключением между источниками входного сигнала, вы можете откорректировать ее с помощью этой функции.

Диапазон настр.

от -6,0 dB до 0,0 dB до +6,0 dB (с шагом 0,5 dB)

Видеовыход (V.Out)

Выбор видеосигнала, который будет выводиться вместе с источником входного аудиосигнала.

Настройки

| | |
|---------------------------------------------------------|--------------------------------------------------------------------------------------|
| <u>Выкл. (Off)</u> | Видеосигнал не выводится. |
| HDMI 1–5 (HDMI1–5), AV 1–6 (AV1–6), V-AUX (V-AUX) | Вывод входного видеосигнала осуществляется через соответствующие гнезда видеовыхода. |

■ Режим FM (FM Mode)

Переключение между стереофоническим и монофоническим приемом для FM-станций.

Настройки

| | |
|------------------------|------------------------------------------------------|
| <u>Сtereo (Stereo)</u> | Принимает сигнал FM-радио в стереозвучании. |
| Моно (Mono) | Принимает сигнал FM-радио в монофоническом звучании. |

КОНФИГУРАЦИИ

Конфигурация источников входного сигнала (меню Вход)

Можно изменить настройки источника входного сигнала на экране телевизора.

- 1 Нажмите кнопку ON SCREEN.
- 2 С помощью клавиш курсора выберите “Вход” и нажмите ENTER.

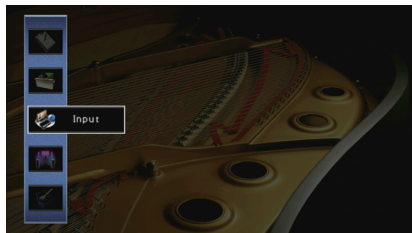

- 3 С помощью клавиш курсора (</>) выберите источник входного сигнала, который необходимо настроить, и нажмите клавишу курсора (Δ).

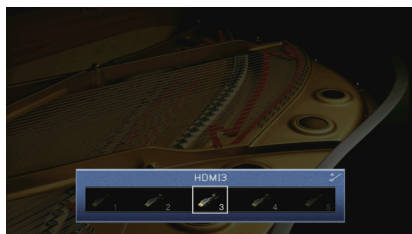

Источник входного сигнала аппарата также изменится.



- После выполнения шага 3 можно по-прежнему переключать источник входного сигнала с помощью клавиш курсора (</>).

- 4 С помощью клавиш курсора (Δ/∇) выберите элемент и нажмите ENTER.



- Чтобы вернуться к предыдущему экрану во время выполнения операций с меню, нажмите RETURN.

- 5 С помощью клавиш курсора выберите значение и нажмите ENTER.
- 6 Для выхода из меню нажмите ON SCREEN.

Элементы меню Вход



- Доступные элементы меню меняются в зависимости от выбранного источника входного сигнала.
- Настройки по умолчанию подчеркнуты.

| Элемент | Функция | Стр. |
|-----------------------------------|----------------------------------------------------------------------------------------------------------------------------------------------------|------|
| Переименов./Выбрать значок | Изменение названия и значка источника входного сигнала. | 102 |
| Аудиовход | Объединение видеогнезда выбранного источника входного сигнала с аудиогнездом других источников. | 102 |
| Вид декодера | Установка для формата воспроизведения цифрового аудиосигнала значения “DTS”. | 103 |
| Взаимоблок. громкости | Включение/отключение управления громкостью с iTunes/iPod через AirPlay. | 103 |
| Контроль DMC | Этот параметр определяет, разрешить ли DLNA-совместимому контроллеру цифровых носителей Digital Media Controller (DMC) управлять воспроизведением. | 103 |

■ Переименов./Выбрать значок

Изменение названия и значка источника входного сигнала, которые отображаются на дисплее передней панели или на экране телевизора.

Источники входного сигнала

HDMI 1–5, V-AUX, AV 1–6, AUDIO 1–2, USB, PHONO

■ Процедура настройки

1 С помощью клавиш курсора (</>) выберите “Автомат.” или “Ручн.” и нажмите клавишу курсора (∇).

Если выбрано значение “Автомат.,” аппарат автоматически создает имя, соответствующее подключенному устройству. Перейдите к шагу 3.



- Данный шаг доступен, только если выбрано значение “HDMI1-5”, “V-AUX” или “AV 1-4”.

2 С помощью клавиш курсора (</>) выберите шаблон и нажмите клавишу курсора (∇).

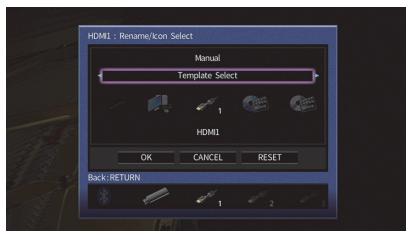

3 С помощью клавиш курсора (</>) выберите значок и нажмите клавишу курсора (∇).

4 Нажмите кнопку ENTER для выбора экрана редактирования имени.

5 С помощью клавиш курсора и кнопки ENTER выполните переименование и выберите “ВВОД” для подтверждения ввода.

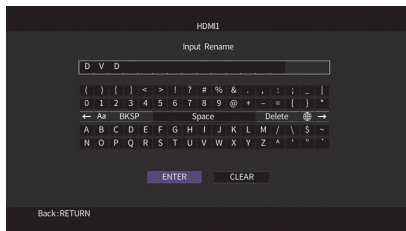

- Чтобы удалить введенные данные, нажмите “ОЧИС.”

6 С помощью клавиш курсора выберите “OK” и нажмите ENTER.



- Для восстановления значения по умолчанию выберите “СБРОС”

7 Для выхода из меню нажмите ON SCREEN.

■ Аудиовход

Объединение видеогнезда выбранного источника входного сигнала с аудиогнездом других источников. Например, данную функцию необходимо использовать в следующих случаях:

- при подключении воспроизводящего устройства, которое поддерживает выходной видеосигнал HDMI, но не поддерживает выходной аудиосигнал HDMI;
- при подключении воспроизводящего устройства, имеющего гнезда компонентного видеосигнала и гнезда аналогового стереосигнала (например, игровые консоли).

Источники входного сигнала

HDMI 1–5, AV 1–2

■ Процедура настройки

(Для ввода аудиосигнала через оптическое цифровое гнездо)

Выберите “AV1” или “AV4” и с помощью цифрового оптического кабеля подключите устройство к соответствующим аудиогнездам аппарата.

(Для ввода аудиосигнала через коаксиальное цифровое гнездо)

Выберите “AV2” или “AV3” и с помощью коаксиального цифрового кабеля подключите устройство к соответствующим аудиогнездам аппарата.

(Для ввода аудиосигнала через аналоговые аудиогнезда)

Выберите “AV5”, “AV6”, “AUDIO1” или “AUDIO2” и с помощью штекерного стереокабеля подключите устройство к соответствующим аудиогнездам аппарата.

Настройка функции SCENE (меню Сцена)

Настройки функции SCENE (с.63) можно изменить с экрана телевизора.

- 1 Нажмите кнопку ON SCREEN.
- 2 С помощью клавиш курсора выберите “Сцена” и нажмите ENTER.

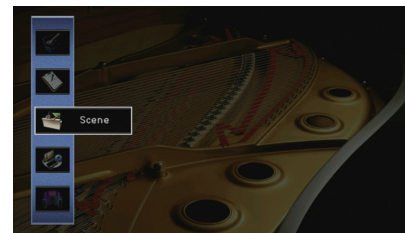

- 3 С помощью клавиш курсора (</>) выберите сцену, которую нужно настроить, и нажмите клавишу курсора (<Δ>)

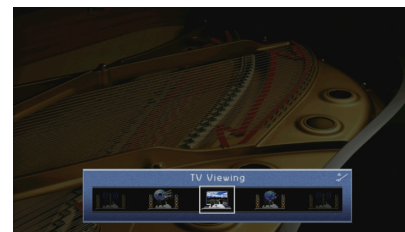

- После выполнения шага 3 можно по-прежнему переключать сцену с помощью клавиш курсора (</>).

Вид декодера

Установка для формата воспроизведения цифрового аудиосигнала значения “DTS”. Например, если аппарат не обнаруживает сигнал аудио DTS и выводит шум, установите для параметра “Вид декодера” значение “DTS”.

Источники входного сигнала

HDMI 1–5, V-AUX, AV 1–4

Настройки

| | |
|---------------|-----------------------------------------------------------------------------------|
| Автоматически | Автоматический выбор формата аудиосигнала в соответствии с входным аудиосигналом. |
| DTS | Выбор только сигнала DTS. (Другие аудиосигналы не воспроизводятся.) |

Взаимоблок. громкости

Включение/отключение управления громкостью с iTunes/iPod через AirPlay.

Источники входного сигнала

AirPlay

Настройки

| | |
|------------|----------------------------------------------------------------------------------------------------------------------|
| Выкл. | Отключение управления громкостью через iTunes/iPod. |
| Ограничено | Включение управления громкостью через iTunes/iPod в ограниченном диапазоне (от -80 dB до -20 dB и отключение звука). |
| Полн. | Включение управления громкостью через iTunes/iPod в полном диапазоне (от -80 dB до +16,5 dB и отключение звука). |

Контроль DMC

Этот параметр определяет, разрешено ли DLNA-совместимому контроллеру цифровых носителей Digital Media Controller (DMC) управлять воспроизведением.

Источник входных сигналов

SERVER

Настройки

| | |
|-------|--------------------------------------------------------------------------|
| Откл. | Не разрешает контроллерам цифровых носителей управлять воспроизведением. |
| Вкл. | Разрешает контроллерам цифровых носителей управлять воспроизведением. |



- Digital Media Controller (DMC) — это устройство, способное управлять другими сетевыми устройствами через сеть. Когда эта функция включена, можно управлять воспроизведением на аппарате с помощью контроллеров цифровых носителей (таких как Windows Media Player 12) в той же сети.

4 С помощью клавиш курсора (Δ/∇) выберите элемент и нажмите ENTER.



5 Измените настройку с помощью клавиш курсора, а затем нажмите ENTER.

6 Для выхода из меню нажмите ON SCREEN.

Элементы меню Сцена

| Элемент | Функция | Стр. |
|----------------------------|-----------------------------------------------------------------------------------------------------------------------------------------------------------|------|
| Сохранить | Сохранение существующих настроек в выбранную сцену. | 104 |
| Загрузить | Загрузка настроек, сохраненных для выбранной сцены. Можно также настроить параметр связанного воспроизведения для SCENE или просмотреть назначения сцены. | 104 |
| Переименов./Выбрать значок | Изменение названия и значка сцены. | 105 |
| Сброс | Восстановление настроек по умолчанию для выбранной сцены. | 105 |

■ Сохранить

Сохранение текущих настроек аппарата (источник входного сигнала, звуковая программа / декодер окружающего звучания, включение/выключение Compressed Music Enhancer и выход HDMI [только для RX-V781]) в выбранной сцене.



- При изменении назначения входного сигнала для сцены необходимо изменить внешнее устройство, назначенное соответствующей клавише SCENE (с.63).

■ Загрузить

Загрузка настроек, сохраненных для выбранной сцены.

Выберите “ДЕТАЛ”, чтобы настроить параметр связанного воспроизведения для SCENE или просмотреть назначения сцены.

Упр. устр-вом

Вызов выбранной сцены и запуск ее воспроизведения на внешнем устройстве, подключенном к аппарату через HDMI-кабель. (Связанное воспроизведение для функции SCENE)

Настройки

| | |
|---------------|--------------------------------------------------------------------------------------------------------------------------------------------------------------------------------------------------------------------------------------------------------------------------------------------------------------------------------------------|
| Выкл. | Отключение связанного воспроизведения для функции SCENE. |
| HDMI Контроль | Включение связанного воспроизведения для функции SCENE с помощью сигналов контроля HDMI. Выберите это значение, если к данному аппарату через интерфейс HDMI подключено устройство с поддержкой управления HDMI (например, BD/DVD-проигрыватель). Кроме того, этот параметр одновременно включает телевизор, поддерживающий контроль HDMI. |

По умолчанию

SCENE1 (BD/DVD), SCENE2 (TV): HDMI Контроль

SCENE3 (NET), SCENE4 (RADIO): Выкл.



- Для управления воспроизведением устройства с поддержкой контроля HDMI с помощью связанного воспроизведения SCENE необходимо выбрать для параметра “HDMI Контроль” в меню “Настройка” значение “Вкл.” и выполнить настройку связи для контроля HDMI (с.147).

Детал. Настр.

Отображение назначений для выбранной сцены.

| | |
|----------------|------------------------------------------------------------------|
| Вход | Используемый источник входного сигнала |
| Выход HDMI | (только для RX-V781) Используемое гнездо HDMI OUT |
| Режим | Используемые звуковая программа или декодер окружающего звучания |
| Music Enhancer | Включение/ выключение Compressed Music Enhancer |

Переименов./Выбрать значок

Изменение названия сцены и значка, отображаемого на дисплее передней панели или экране телевизора.

Процедура настройки

- 1 С помощью клавиш курсора (</>) выберите значок и нажмите клавишу курсора (▽).



- 2 Нажмите кнопку ENTER для выбора экрана редактирования имени.
- 3 С помощью клавиш курсора и кнопки ENTER выполните переименование и выберите “ВВОД” для подтверждения ввода.

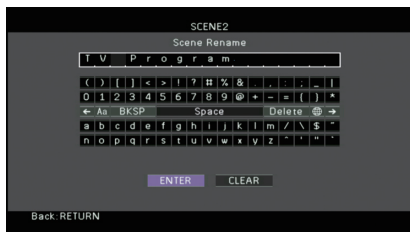

- Чтобы удалить введенные данные, нажмите “ОЧИС.”

- 4 С помощью клавиш курсора выберите “OK” и нажмите ENTER.



- Для восстановления значения по умолчанию выберите “СБРОС”.

- 5 Для выхода из меню нажмите ON SCREEN.

Сброс

Восстановление настроек по умолчанию (с.63) для выбранной сцены.

Конфигурация настроек звуковых программ и декодеров окружающего звучания (меню Программа DSP)

Можно изменить настройки звуковой программы и декодеров окружающего звучания на экране телевизора.

- 1 Нажмите кнопку ON SCREEN.
- 2 С помощью клавиш курсора выберите “Программа DSP” и нажмите ENTER.

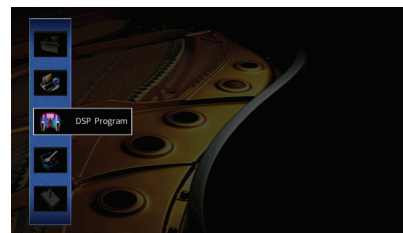

- 3 С помощью клавиш курсора (</>) выберите звуковую программу, которую необходимо настроить, и нажмите клавишу курсора (△).

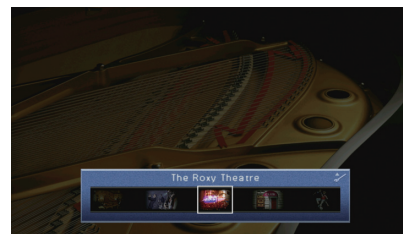

- После выполнения шага 3 можно по-прежнему переключать звуковую программу с помощью клавиш курсора (</>).

4 С помощью клавиш курсора (Δ/∇) выберите элемент и нажмите ENTER.

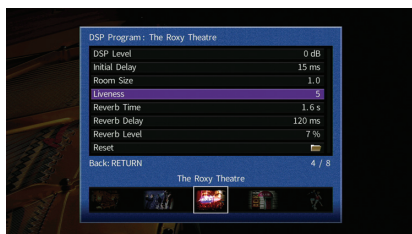

- Чтобы вернуться к предыдущему экрану во время выполнения операций с меню, нажмите RETURN.
- Чтобы восстановить настройки по умолчанию для выбранной звуковой программы, выберите "Сброс".

5 С помощью клавиш курсора выберите значение и нажмите ENTER.

6 Для выхода из меню нажмите ON SCREEN.

Элементы меню Программа DSP



- Доступные элементы меню могут отличаться в зависимости от выбранной звуковой программы или декодера окружающего звучания.
- Настройки по умолчанию подчеркнуты.

■ Настройки для звуковых программ

| Элемент | Функция | Настройки |
|--------------|-----------------------------------------------------------------------------------------------------------------|-----------------------------------------------------------------------------------------------------------------------------------------------------------------|
| Тип декодера | Выбор декодера окружающего звучания, который будет использоваться в комбинации с выбранной звуковой программой. | <input checked="" type="checkbox"/> Surround*, Neural:X, Neo:6 Cinema, Neo:6 Music* (* Доступно только в том случае, если выбрано значение SURROUND DECODER) |
| Уровень DSP | Регулирование уровня эффекта звукового поля. | От -6 dB до 0 dB до +3 dB При увеличении этого значения эффект звукового поля усиливается, при уменьшении — снижается. |

| Элемент | Функция | Настройки |
|------------------------------------|----------------------------------------------------------------------------------------------------------|---------------------------------------------------------------------------------------------------------------------------------|
| Начальная задержка | Регулирование задержки между прямым звуком и формированием звукового поля присутствия. | От 1 мс до 99 мс При увеличении этого значения эффект задержки усиливается, при уменьшении — снижается. |
| Начальная задержка тыл | Регулирование задержки между прямым звуком и формированием звукового поля окружающего звучания. | От 1 мс до 49 мс При увеличении этого значения эффект задержки усиливается, при уменьшении — снижается. |
| Начальная задержка ц.тыл. каналов. | Регулирование задержки между прямым звуком и формированием звукового поля тылового окружающего звучания. | |
| Площадь помещения | Регулирование эффекта расширения звукового поля присутствия. | |
| Площадь. тыл. звук. поля. | Регулирование эффекта расширения звукового поля окружающего звучания. | От 0.1 до 2.0 При увеличении этого значения эффект расширения усиливается, при уменьшении — снижается. |
| Площадь звук. поля присутствия | Регулирование эффекта расширения звукового поля тылового окружающего звучания. | |
| Жизненность | Регулирование потерь звукового поля присутствия. | |
| Жизненность, тыл. звук. поля. | Регулирование потерь звукового поля окружающего звучания. | От 0 до 10 При увеличении этого значения отражающая способность усиливается, при уменьшении — снижается. |
| Жизненность звук. поля присутствия | Регулирование потерь звукового поля тылового окружающего звучания. | |
| Время реверберации | Регулирование времени затухания тылового ревербирующего звука. | От 1,0 с до 5,0 с При увеличении этого значения реверберация звука усиливается, при уменьшении звук становится более чистым. |
| Задержка реверберации | Регулирование задержки между прямым звуком и формированием ревербирующего звука. | От 0 мс до 250 мс При увеличении этого значения эффект задержки усиливается, при уменьшении — снижается. |
| Уровень реверберации | Регулирование громкости ревербирующего звука. | От 0% до 100% При увеличении этого значения ревербирующий звук усиливается, при уменьшении — ослабевает. |

Следующие элементы меню становятся доступными при выборе настройки “2ch Stereo” или “7ch Stereo”:

| Звуковая программа | Элемент | Функция | Настройки |
|--------------------|----------------------|----------------------------------------------------------------------------------------------------------------------|-------------------------------------------------------------------------------------------------------------------------------------------------------------------------------------------------------------|
| 2ch Stereo | Прямой | Определяет, нужно ли выполнять автоматический обход цепи DSP при воспроизведении источника аналогового аудиосигнала. | Автомат., Выкл. |
| | Уровень | Регулировка полной громкости. | От -5 до 0 до +5 |
| | Фронт. / Тыл. баланс | Регулирование баланса громкости фронта и тыла. | От -5 до 0 до +5 При увеличении этого значения усиливается фронтальная сторона, при уменьшении — тыловая. |
| 7ch Stereo | Лев. / Прав. баланс | Регулирование баланса громкости слева и справа. | От -5 до 0 до +5 При увеличении этого значения усиливается правая сторона, при уменьшении — левая. |
| | Высотный баланс | Регулировка баланса громкости для высоты с помощью колонок присутствия. | От 0 до 5 до 10 При увеличении этого значения усиливается верхняя сторона, при уменьшении — нижняя. (Колонки присутствия не воспроизводят звук, если для параметра “Высотный баланс” задано значение 0.) |
| | Режим моно | Включение/выключение вывода монофонического звука. | Выкл., Вкл. |



- Доступные элементы для “7ch Stereo” могут быть различными в зависимости от используемой системы колонок.

■ Настройки для декодеров

Следующие элементы меню становятся доступными при выборе для параметра “Тип декодера” в “SURROUND DECODER” значения “ Surround” или “Neo:6 Music”:

| Тип декодера | Элемент | Функция | Настройки |
|----------------------------------------------|--------------|--------------------------------------------------------------------------------------------------------------------------------------------|---------------------------------------------------------------------------------------------------------------------------------------------------------------------------------------------------------------------------|
| <input checked="" type="checkbox"/> Surround | Разворот | Эта настройка определяет, будут ли сигналы центрального канала распределяться налево и направо при воспроизведении 2-канального источника. | Выкл., Вкл. Выберите значение “Вкл.”, чтобы сигналы центрального канала распределялись налево и направо, если при воспроизведении 2-канального источника вам кажется, что центральный звуковой сигнал слишком сильный. |
| | Образ центра | Регулирование уровня централизации (эффект расширения) центрального звукового поля. | От 0,0 до 0,3 до 1,0 При увеличении этого значения уровень централизации увеличивается (эффект расширения снижается), а при уменьшении уровень централизации уменьшается (эффект расширения усиливается). |

Настройка различных функций (меню Настройка)

Можно настраивать различные функции данного аппарата с помощью меню на экране телевизора.

- 1 Нажмите кнопку ON SCREEN.
- 2 С помощью клавиш курсора выберите “Настройка” и нажмите ENTER.

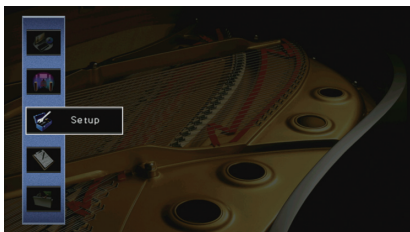

- 3 С помощью клавиш курсора (</>) выберите меню.



- 4 С помощью клавиш курсора (Δ/▽) выберите элемент и нажмите ENTER.

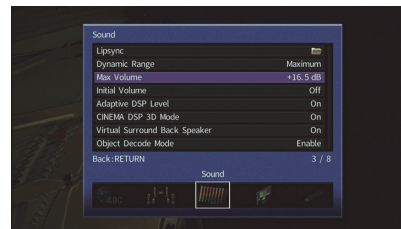

- Чтобы вернуться к предыдущему экрану во время выполнения операций с меню, нажмите RETURN.

- 5 С помощью клавиш курсора выберите значение и нажмите ENTER.
- 6 Для выхода из меню нажмите ON SCREEN.

Элементы меню Настройка

| Меню | Элемент | Функция | Стр. | | |
|--------------------------------------|---------------------------------|-------------------------------------------------------------------------------------------------------------------------------------------------|------------------------------------------------------------------------------------------|--------------------------------------------------------------------------------------------------|-----|
| Колонка | Автоматическая настройка | | Автоматическая оптимизация настроек колонок (YPAO). | 45 | |
| | Ручная настройка | Назн.мощн.ус. | Выбор системы колонок. | 111 | |
| | | Фронт | Выбор размера фронтальных колонок. | 111 | |
| | | Центр | Эта настройка определяет, подключена ли центральная колонка, и выбирает ее размер. | 111 | |
| | | Тылы | Эта настройка определяет, подключены ли колонки окружающего звучания, а также их размер. | 112 | |
| | | Конфигурация | Центр. тылы | Эта настройка определяет, подключены ли тыловые колонки окружающего звучания, а также их размер. | 112 |
| | | Фронт присут. | Эта настройка определяет, подключены ли колонки присутствия, а также их размер. | 112 | |
| | | Сабвуфер | Эта настройка определяет, подключен ли сабвуфер, и выбирает его фазу. | 112 | |
| | | Расположение | Выбор схем расположения колонок окружающего звучания и фронтальных колонок присутствия. | 112 | |
| | | Дистанция | Установка расстояния между каждой колонкой и положением прослушивания. | 113 | |
| | | Уровень | Регулирование громкости каждой колонки. | 113 | |
| | Парам. Эквал. | Регулировка тональности с помощью эквалайзера. | 113 | | |
| | Тест сигнал | Включение/выключение вывода тестового сигнала. | 114 | | |
| | Звук | Включение задержки | Включение/выключение настройки Синхрониз. речи для каждого входного источника. | 114 | |
| | | Синхр.изобр.и речи | Выбор Автомат./Ручной | Выбор метода регулировки задержки между выводом видео- и аудиосигнала. | 114 |
| Настройка | | | Ручная регулировка задержки между выводом видеосигнала и аудиосигнала. | 115 | |
| Динамический диапазон | | Выбор метода регулировки динамического диапазона для воспроизведения битового аудиопотока (сигналы Dolby Digital и DTS). | 115 | | |
| Максимальная громкость | | Настройка предельных значений громкости. | 115 | | |
| Начальная громкость | | Установка начальной громкости во время включения данного ресивера. | 115 | | |
| Adaptive DSP Level | | Эта настройка определяет необходимость автоматического регулирования уровня эффекта CINEMA DSP при регулировке громкости. | 115 | | |
| Режим CINEMA DSP 3D | | Включение и выключение функции CINEMA DSP 3D. | 115 | | |
| Virtual Surround Back Speaker | | Эта настройка определяет, необходимо ли создать Virtual Surround Back Speaker (VSBS) с помощью колонок окружающего звучания. | 115 | | |
| Режим расшифровки объекта | | Включение/выключение воспроизведения аудиосигналов на основе объектов, таких как контент Dolby Atmos или DTS:X. | 116 | | |
| Видео | Видеорежим | Включение или выключение обработки сигнала видео (разрешение и соотношение сторон). | 116 | | |
| HDMI | HDMI Контроль | Включение или выключение управления HDMI. Можно также настроить связанные параметры (такие как ARC и аудиовход TB). | 117 | | |
| | Аудио Выход | Выбор устройства для вывода аудиосигнала. | 118 | | |
| | В режим ожидания | Эта настройка определяет, выводить ли видео- или аудиосигналы (вход через гнезда HDMI) на телевизор, когда аппарат находится в режиме ожидания. | 118 | | |

| Меню | Элемент | Функция | Стр. | |
|-------------|-----------------------|------------------------------------------------------------------------------------------------------------|------------------------------------------------------------------------------------------------------------------------------------------|-----|
| Сеть | Сетевое подкл. | Эта настройка определяет способ сетевого подключения. | 119 | |
| | IP адрес | Настройка сетевых параметров (таких как IP-адрес). | 119 | |
| | Сеть режим ожидания | Эта настройка определяет возможность включения данного аппарата с помощью команд других сетевых устройств. | 119 | |
| | Фильтр MAC-адреса | Установка фильтра MAC-адреса для ограничения доступа к аппарату со стороны других сетевых устройств. | 120 | |
| | Название сети | Позволяет редактировать сетевое имя (имя аппарата в сети), отображаемое на других сетевых устройствах. | 120 | |
| Bluetooth | Bluetooth | Включение и выключение функции <i>Bluetooth</i> . | 121 | |
| | Получение аудио | Отключение | Используется для отключения соединения <i>Bluetooth</i> между устройством <i>Bluetooth</i> (например смартфоном) и аппаратом. | 74 |
| | | Bluetooth Standby | Эта настройка определяет возможность включения данного аппарата с устройств <i>Bluetooth</i> (режим ожидания <i>Bluetooth</i>). | 121 |
| | Отправка аудио | Передатчик | Включение и выключение функции аудиопередатчика <i>Bluetooth</i> . | 121 |
| | | Поиск устройства | Поиск доступных устройств <i>Bluetooth</i> (колонок/наушников), если аппарат используется в качестве аудиопередатчика <i>Bluetooth</i> . | 75 |
| Мульти Zone | Установ. основн. Zone | Zone Переименов. | Изменение названия зоны (для основной зоны), отображаемого на экране телевизора. | 122 |
| | | Громкость | Включение и выключение регулировки громкости выхода Zone2. | 122 |
| | Установ. Zone2 | Максимальная громкость | Настройка предельных значений громкости для Zone2. | 122 |
| | | Начальная громкость | Установка начальной громкости Zone2 во время включения аппарата. | 122 |
| | | Zone Переименов. | Изменение названия зоны (для зоны Zone2), отображаемого на экране телевизора. | 122 |
| | Режим вечеринки | Включение/выключение режима вечеринки. | 123 | |
| Функция | Настройка дисплея | Диммер (центр. дисплей) | Регулирование яркости дисплея передней панели. | 123 |
| | | Информационные сообщения | Эта настройка определяет, будут ли на экране телевизора отображаться сообщения во время работы аппарата. | 123 |
| | | Обои | Выбор изображения, используемого в качестве обоев на экране телевизора. | 123 |
| | Триггер. Выход | Режим триггера | Определение условия для работы гнезда TRIGGER OUT. | 124 |
| | | Целевая Zone | Определение зоны, с которой будут синхронизированы функции гнезда TRIGGER OUT. | 124 |
| | Блокировка памяти | Исключение возможности случайного изменения настроек. | 124 | |
| ЭКО | Авто режим ожид. | Установка периода времени для функции автоматического перехода в режим ожидания. | 125 | |
| | Режим Есо | Включение/выключение эко-режима (режима энергосбережения). | 125 | |
| Язык | | Выбор языка экранного меню. | 126 | |

Колонка (Ручная настройка)

Ручная настройка параметров колонки.



- Настройки по умолчанию подчеркнуты.

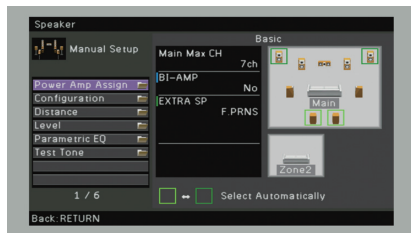

Назн.мощн.ус.

Выбор системы колонок.

Кроме 5.1- и 7.1-канальных систем, возможны и другие конфигурации колонок с использованием колонок присутствия, колонок Zone2 или подключения с двухканальным усилением.

Настройки

| | |
|--------------|------------------------------------------------------------------------------------------------------------------------------------------------------|
| <u>Basic</u> | Этот вариант следует выбирать при использовании обычной системы колонок (без использования колонок Zone2 или подключения с двухканальным усилением). |
| 7.1 +1Zone | Выберите этот вариант, если используются колонки Zone2 в дополнение к 7.1-канальной системе в основной зоне (с.28). |
| 5.1.2 +1Zone | Выберите этот вариант, если используются колонки Zone2 в дополнение к 5.1.2-канальной системе в основной зоне (с.29). |
| 5.1 BI-Amp | Выберите этот вариант при подключении колонок, которые поддерживают подключения с двухканальным усилением (с.29). |

Конфигурация

Настройка выходных характеристик колонок.



- При настройке размера колонок выберите значение “Большие” для колонок с диаметром низкочастотного динамика 16 см и больше или “Маленькие” для колонок с диаметром низкочастотного динамика меньше 16 см.

Фронт

Выбор размера фронтальных колонок.

Настройки

| | |
|------------------|--------------------------------------------------------------------------------------------------------------------------------------------------------------------------------------------------------------|
| <u>Большие</u> | Выберите данную опцию для больших колонок. Все частотные компоненты фронтального канала будут воспроизводиться фронтальными колонками. |
| <u>Маленькие</u> | Выберите данную опцию для маленьких колонок. Низкочастотные компоненты фронтального канала, значение которых меньше заданной частоты кроссовера, будут воспроизводиться сабвуфером (по умолчанию: 80 Гц). |



- Для параметра “Фронт” автоматически устанавливается значение “Большие”, если для параметра “Сабвуфер” установлено значение “Нет”.

Центр

Эта настройка определяет, подключена ли центральная колонка, и выбирает ее размер.

Настройки

| | |
|------------------|-----------------------------------------------------------------------------------------------------------------------------------------------------------------------------------------------------------------------------------------|
| <u>Большие</u> | Выберите данную опцию для больших колонок. Все частотные компоненты центрального канала будут воспроизводиться центральной колонкой. |
| <u>Маленькие</u> | Выберите данную опцию для маленьких колонок. Низкочастотные компоненты центрального канала, значение которых меньше заданной частоты кроссовера, будут воспроизводиться сабвуфером или фронтальными колонками (по умолчанию: 80 Гц). |
| <u>Нет</u> | Выберите эту опцию, если центральная колонка не подключена. Аудиосигнал центрального канала будет воспроизводиться фронтальными колонками. |

Тылы

Эта настройка определяет, подключены ли колонки окружающего звучания, а также их размер.

Настройки

| | |
|------------------|-------------------------------------------------------------------------------------------------------------------------------------------------------------------------------------------------------------------------------------------------|
| Большие | Выберите данную опцию для больших колонок. Все частотные компоненты канала окружающего звучания будут воспроизводиться колонками окружающего звучания. |
| <u>Маленькие</u> | Выберите данную опцию для маленьких колонок. Низкочастотные компоненты канала окружающего звучания, значение которых меньше заданной частоты кроссовера, будут воспроизводиться сабвуфером или фронтальными колонками (по умолчанию: 80 Гц). |
| Нет | Выберите эту опцию, если колонки окружающего звучания не подключены. Аудиосигналы канала окружающего звучания будут воспроизводиться фронтальными колонками. Функция Virtual CINEMA DSP работает при выборе звуковой программы. |

Центр. тылы

Эта настройка определяет, подключены ли тыловые колонки окружающего звучания, а также их размеры.

Настройки

| | |
|-----------------|-------------------------------------------------------------------------------------------------------------------------------------------------------------------------------------------------------------------------------------------------------------------------------------|
| Большая x1 | Выберите этот вариант, если подключена одна колонка большого размера. Все частотные компоненты тылового канала окружающего звучания будут воспроизводиться тыловой колонкой окружающего звучания. |
| Большая x2 | Выберите этот вариант, если подключены две колонки большого размера. Все частотные компоненты тылового канала окружающего звучания будут воспроизводиться тыловыми колонками окружающего звучания. |
| Малая x1 | Выберите этот вариант, если подключена одна колонка небольшого размера. Низкочастотные компоненты тылового канала окружающего звучания, значение которых меньше заданной частоты кроссовера, будут воспроизводиться сабвуфером или фронтальными колонками (по умолчанию: 80 Гц). |
| <u>Малая x2</u> | Выберите этот вариант, если подключены две колонки небольшого размера. Низкочастотные компоненты тылового канала окружающего звучания, значение которых меньше заданной частоты кроссовера, будут воспроизводиться сабвуфером или фронтальными колонками (по умолчанию: 80 Гц). |
| Нет | Выберите этот вариант, если тыловые колонки окружающего звучания не подключены. Аудиосигнал тылового канала будет воспроизводиться колонками окружающего звучания. |



- Данная настройка недоступна, когда для параметра “Тылы” установлено значение “Нет” или когда для параметра “Расположение (Тылы)” установлено значение “Фронт”.

Фронт присут.

Эта настройка определяет, подключены ли фронтальные колонки присутствия, а также их размер.

Настройки

| | |
|------------------|----------------------------------------------------------------------------|
| Большие | Выберите данную опцию для больших колонок. |
| <u>Маленькие</u> | Выберите данную опцию для маленьких колонок. |
| Нет | Выберите этот вариант, если фронтальные колонки присутствия не подключены. |

Сабвуфер

Эта настройка определяет, подключен ли сабвуфер, и выбирает его фазу.

Настройки

| | | |
|--------------|-------------------|------------------------------------------------------------------------------------------------------------------------------------------------------------------------------------------------------|
| Использовать | <u>Нормальная</u> | Выберите этот вариант, если сабвуфер подключен (фаза не реверсируется). Аудиосигнал канала LFE (низкочастотный эффект) и низкочастотные компоненты других каналов будут воспроизводиться сабвуфером. |
| | Инвертир. | Выберите этот вариант, если сабвуфер подключен (фаза реверсируется). Аудиосигнал канала LFE (низкочастотный эффект) и низкочастотные компоненты других каналов будут воспроизводиться сабвуфером. |
| Нет | | Выберите эту опцию, если сабвуфер не подключен. Аудиосигнал канала LFE (низкочастотный эффект) и низкочастотные компоненты других каналов будут воспроизводиться фронтальными колонками. |



- В случае недостаточного уровня или нечеткого воспроизведения низкочастотного аудиосигнала переключите фазу сабвуфера.

Расположение

Выбор схем расположения колонок окружающего звучания и фронтальных колонок присутствия.

Тылы

Эта настройка определяет схему расположения колонок окружающего звучания, если они используются.

Настройки

| | |
|-------------|-------------------------------------------------------------------------------------------------------------------------------------------------------|
| <u>Тыл.</u> | Выберите данное значение, если колонки окружающего звучания расположены в задней части комнаты. |
| Фронт. | Выберите данное значение, если колонки окружающего звучания расположены в передней части комнаты. В этом случае работает Virtual CINEMA FRONT (с.67). |



- Данная настройка не доступна, если для параметра “Конфигурация (Тылы)” установлено значение “Нет”.

Фронт присут.

Эта настройка определяет схему расположения фронтальных колонок присутствия, если они используются. Эта настройка помогает оптимизировать эффект звукового поля.

Настройки

| | |
|----------------------|----------------------------------------------------------------------------------------------------------------|
| <u>Высота фронт.</u> | Выберите данный вариант, если фронтальные колонки присутствия расположены у передней стены. |
| Навесн. | Выберите данный вариант, если фронтальные колонки присутствия расположены на потолке. |
| Dolby Enabled SP | Выберите данный вариант при использовании колонок с функцией Dolby в качестве фронтальных колонок присутствия. |



- Данная настройка не доступна, если для параметра “Конфигурация (Фронт присут.)” установлено значение “Нет”.
- Информацию о воспроизведении контента Dolby Atmos с помощью фронтальных колонок присутствия см. в разделе “Схема расположения колонок присутствия” (с.22).

Дистанция

Установка дистанции между каждой колонкой и положением прослушивания таким образом, чтобы звуки от колонок одновременно достигали положения прослушивания. Сначала выберите единицы измерения дистанции: “Метры” или “Футы”.

Возможные значения

Фронт левый, Фронт правый, Центр, Тыл левый, Тыл правый, Центр.тыл. лев., Центр.тыл. прав., Фр.присут. лев., Фр.присут. прав., Сабвуфер

Диапазон настр.

от 0,30 м до 3,00 м до 24,00 м (от 1,0 ft до 10,0 ft до 80,0 ft), *с шагом 0,05 м (0,2 ft)

Уровень

Регулирование громкости каждой колонки.

Возможные значения

Фронт левый, Фронт правый, Центр, Тыл левый, Тыл правый, Центр.тыл. лев., Центр.тыл. прав., Фр.присут. лев., Фр.присут. прав., Сабвуфер

Диапазон настр.

от -10,0 dB до 0,0 dB до +10,0 dB (с шагом 0,5 dB)

Парам. Эквал.

Регулировка тональности с помощью эквалайзера.

Настройки

| | |
|----------------|------------------------------------------------------------------------------------------------------------------------------------------------------|
| Ручной | Выберите эту опцию, если необходимо отрегулировать эквалайзер вручную. Подробная информация приведена в разделе “Ручная регулировка эквалайзера”. |
| УРАО:Усреднен. | Регулировка отдельных колонок для достижения одинаковых характеристик. |
| УРАО:По фронту | Регулировка отдельных колонок для достижения характеристик, одинаковых с фронтальными колонками. |
| УРАО:Натурал. | Регулировка всех колонок для достижения естественного звука. |
| <u>Прямой</u> | Эквалайзер не используется. |



- Значения “УРАО:Усреднен.”, “УРАО:По фронту” и “УРАО:Натурал.” доступны только в том случае, если были сохранены результаты измерений для функции “Автоматическая настройка” (с.45). Чтобы просмотреть результаты измерений, еще раз нажмите клавишу ENTER.

Ручная регулировка эквалайзера

- 1 Установите для параметра “Парам. Эквал.” значение “Ручной” и нажмите клавишу ENTER.
- 2 Нажмите еще раз клавишу ENTER для выбора экрана редактирования.
- 3 С помощью клавиш курсора выберите колонку и нажмите клавишу ENTER.



- Чтобы восстановить настройки по умолчанию для всех колонок, выберите “PEQ Очис.данных”, а затем нажмите кнопку “ОК”.
 - Чтобы скопировать значения параметрического эквалайзера, полученные с помощью функции “Автоматическая настройка” (с.45), в поля “Ручной” для точной настройки, выберите “Коп. данных PEQ”, а затем тип эквалайзера.
- 4 С помощью клавиш курсора (</>) выберите центральную частоту из предустановленных 7 диапазонов (4 для сабвуфера), а затем с помощью клавиш курсора (Δ/▽) настройте усиление.

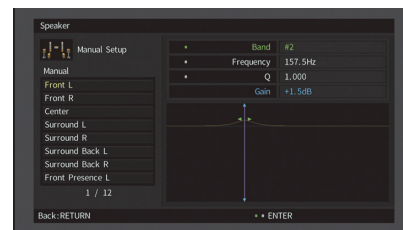

Диапазон настр.

Усиление: от -20,0 dB до +6,0 dB

5 Для тонкой настройки центральной частоты или фактора Q (полоса частот) нажимайте ENTER, чтобы выбрать нужный пункт.

Частота: С помощью клавиш курсора (</>) настройте центральную частоту выбранного диапазона, а затем с помощью клавиш курсора (Δ/▽) настройте усиление.

Q: С помощью клавиш курсора (</>) настройте фактор Q (полосу частот) выбранного диапазона, а затем с помощью клавиш курсора (Δ/▽) настройте усиление.

Диапазон настр.

Центральная частота: от 15,6 Гц до 16,0 кГц (от 15,6 Гц до 250,0 Гц для сабвуфера)
Фактор Q От 0.500 до 10.080

6 Для выхода из меню нажмите ON SCREEN.

■ Тест сигнал

Включение/выключение вывода тестового сигнала. Вывод тестового сигнала помогает отрегулировать баланс колонки или сигнал эквалайзера.

Настройки

| | |
|--------------|-------------------------------------------------------------------------------------------------------------|
| <u>Выкл.</u> | Тестовые тональные сигналы не выводятся. |
| <u>Вкл.</u> | Автоматический вывод тестовых тональных сигналов при регулировании баланса колонок или сигнала эквалайзера. |

Звук

Конфигурация настроек выходных аудиосигналов.



■ Синхр.изобр.и речи

Регулировка задержки между выводом видеосигнала и аудиосигнала.

Включение задержки

Включение/выключение настройки Синхрониз. речи для каждого входного источника.

Возможные значения

HDMI 1–5, AV 1–6, V-AUX, AUDIO 1–2

Настройки

Откл. Выключение настройки Синхрониз. речи для выбранного входного источника.

Вкл. Включение настройки Синхрониз. речи для выбранного входного источника.

Выбор Автомат./Ручной

Выбор метода регулировки задержки между выводом видео- и аудиосигнала.

Диапазон настр.

Автомат. Автоматическая регулировка задержки между выводом видео- и аудиосигнала при подключении к аппарату через интерфейс HDMI телевизора, поддерживающего функцию автоматической синхронизации изображения и речи. При необходимости возможна точная настройка времени вывода аудиосигнала с помощью параметра "Настройка".

Ручной Выберите эту опцию, если необходимо вручную отрегулировать задержку между выводом видео- и аудиосигнала. Регулировка времени задержки аудиосигнала осуществляется с помощью параметра "Настройка".



- Даже если для параметра "Выбор Автомат./Ручной" установлено значение "Автомат.", автоматическая регулировка не работает в зависимости от телевизора, подключенного к устройству. В этом случае настройте задержку вручную с помощью параметра "Настройка".

Настройка

Ручная регулировка задержки между выводом видео- и аудиосигнала, когда для параметра “Выбор Автомат./Ручной” установлено значение “Ручной”. Можно точно настроить время вывода аудиосигнала, когда для параметра “Выбор Автомат./Ручной” установлено значение “Автомат.”.

Диапазон настр.

От 0 ms до 500 ms (с шагом в 1 ms)



- Значение “Отклонение” показывает разницу между автоматической регулировкой и тонкой настройкой.
- Данный параметр также доступен в разделе “Настройка синхронизации” (с.99) в меню “Опция”.

Динамический диапазон

Выбор метода регулировки динамического диапазона для воспроизведения битового аудиопотока (сигналы Dolby Digital и DTS).

Настройки

| | |
|---------------------|--------------------------------------------------------------------------------------------------------------------------------------------------------------------------------------------------------------------------------------------------|
| <u>Максимальный</u> | Воспроизведение аудиосигнала без регулировки динамического диапазона. |
| Стандартный | Оптимизация динамического диапазона для обычного домашнего использования. |
| Мин./Автом. | Установка динамического диапазона для достижения чистого звука даже в ночное время и при низкой громкости. При воспроизведении сигналов Dolby TrueHD динамический диапазон регулируется автоматически на основе информации о входном сигнале. |

Максимальная громкость

Настройка предельных значений громкости.

Диапазон настр.

От -30,0 dB до +15,0 dB (с шагом в 5,0 dB), +16,5 dB

Начальная громкость

Установка начальной громкости во время включения ресивера.

Настройки

| | |
|--------------|----------------------------------------------------------------------------------------------------------------------------------------------------------------------------------------------------------------------------------------|
| <u>Выкл.</u> | Установка для уровня громкости значения, при котором аппарат был в последний раз переведен в режим ожидания. |
| Вкл. | Установка значения “Приглушение” или определенного уровня громкости (от -80 dB до +16,5 dB, с шагом 0,5 dB). (Эта настройка действует только в том случае, если начальная громкость задана ниже значения “Максимальная громкость”.) |

Adaptive DSP Level

Эта настройка определяет необходимость автоматического регулирования уровня эффекта CINEMA DSP при регулировке громкости.

Настройки

| | |
|--------------|----------------------------------------------------------|
| <u>Выкл.</u> | Отключение автоматического регулирования уровня эффекта. |
| <u>Вкл.</u> | Автоматическое регулирование уровня эффекта. |

Режим CINEMA DSP 3D

Включение/выключение CINEMA DSP 3D (с.65). Если для этой функции установлено значение “Вкл.”, режим CINEMA DSP 3D работает в соответствии с выбранной звуковой программой (за исключением 2ch Stereo и 7ch Stereo).

Настройки

| | |
|--------------|---------------------------|
| <u>Выкл.</u> | Выключение CINEMA DSP 3D. |
| <u>Вкл.</u> | Включение CINEMA DSP 3D. |

Virtual Surround Back Speaker

Эта настройка определяет, необходимо ли создать Virtual Surround Back Speaker (VSBS) с помощью колонок окружающего звучания. Если функция VSBS включена, аппарат создает VSBS, если тыловые колонки окружающего звучания не подключены.

Настройки

| | |
|--------------|--------------------------------------------------|
| <u>Выкл.</u> | Выключение Virtual Surround Back Speaker (VSBS). |
| <u>Вкл.</u> | Включение Virtual Surround Back Speaker (VSBS). |



- Функция VSBS эффективно работает только при воспроизведении содержимого с 6.1- или 7.1-канальным звуком.

■ Режим расшифровки объекта

Включение/выключение воспроизведения аудиосигналов на основе объектов, таких как контент Dolby Atmos или DTS:X .

Настройки

| | |
|-------------|---------------------------------------------------------------------------------------------------------------------------------------------------|
| Откл. | Выключение воспроизведения аудиосигналов на основе объектов. Эти сигналы будут воспроизводиться в виде обычного 5.1-/7.1-канального аудиосигнала. |
| <u>Вкл.</u> | Включение воспроизведения аудиосигналов на основе объектов. |



- Независимо от значения данного параметра аудиосигналы на основе объектов воспроизводятся как обычные 5.1-/7.1-канальные аудиосигналы, если выбрана одна из программ CINEMA DSP.

Видео

Конфигурация настроек выходных видеосигналов.



■ Видеорежим

Включение или выключение обработки сигнала видео (разрешение и соотношение сторон).

Настройки

| | |
|---------------|-------------------------------------------------------------------------------------------------------------------|
| <u>Прямой</u> | Отключение обработки видеосигнала. |
| Обработка | Включение обработки видеосигнала. Выберите разрешение и соотношение сторон в параметрах "Разрешение" и "Масштаб". |



- Когда значение "Видеорежим" равно "Прямой", аппарат передает сигналы видео по минимальной схеме, чтобы уменьшить задержку видеовыхода.
- Когда для параметра "Видеорежим" задано значение "Обработка" и выполняется конвертирование разрешения, короткие сообщения не отображаются на экране телевизора.

Разрешение

Выбор разрешения для вывода сигналов видео HDMI, если для настройки "Видеорежим" установлено значение "Обработка".

Настройки

| | |
|-----------------------------------|-----------------------------------------------------------------------------------------------------------------------|
| Сквозн. | Преобразование разрешения не выполняется. |
| <u>Автомат.</u> | Автоматический выбор разрешения в соответствии с разрешением телевизора. |
| 480p/576p, 720p, 1080i, 1080p, 4K | Вывод видеосигналов с выбранным разрешением. (Возможен выбор только значений разрешения, поддерживаемых телевизором.) |



- Если нужно выбрать разрешение, не поддерживаемое телевизором, установите для параметра "MON.CHK" (с.130) в меню "ADVANCED SETUP" значение "SKIP" и повторите попытку. (Имейте в виду, что видеосоображение может отображаться на телевизоре в искаженном виде.)

Масштаб

Выбор соотношения сторон для вывода сигналов видео HDMI, если для настройки “Видеорежим” установлено значение “Обработка”.

Настройки

| Сквозн. | Преобразование соотношения сторон не выполняется. |
|--------------|----------------------------------------------------------------------------------------------------------------------------|
| 16:9 Нормал. | Вывод видеосигналов с соотношением сторон 4:3 на телевизоре с соотношением сторон 16:9 с черными полосами по бокам экрана. |



- Эта настройка работает только в том случае, если сигналы с разрешением 480i/576i или 480p/576p преобразуются в сигналы с разрешением 720p, 1080i, 1080p или 2160p (4K).

HDMI

Конфигурация настроек HDMI.

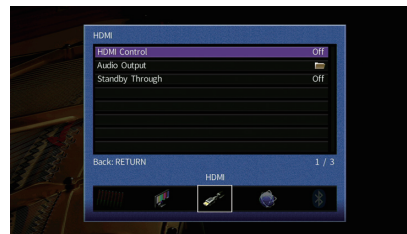

■ HDMI Контроль

Включение или выключение управления HDMI (с.147).

Настройки

| | |
|-------|-------------------------------------------------------------------------------------------------------------------|
| Выкл. | Выключение управления HDMI. |
| Вкл. | Включение управления HDMI. Настройте параметры в разделах “Аудиовход ТВ”, “ARC” и “Синхрон. в режим ожидания”. |



- Чтобы использовать функцию “HDMI Контроль”, необходимо после подключения устройств с поддержкой управления HDMI выполнить настройку связи для управления HDMI (с.147).

Аудиовход ТВ

Выбор входного аудиогнезда аппарата, которое будет использоваться для ввода аудиосигнала телевизора, если для параметра “HDMI Контроль” установлено значение “Вкл.”. Когда источник входного сигнала телевизора переключается на встроенный тюнер, источник входного сигнала аппарата автоматически переключается на аудиосигнал телевизора.

Настройки

AV 1–6, AUDIO 1–2

По умолчанию

AV 4



- При выборе канала ARC для ввода аудиосигнала телевизора в аппарат нельзя использовать выбранные в этой настройке входные гнезда для подключения внешнего устройства, поскольку вход будет использоваться для ввода аудиосигнала телевизора.

ARC

Включение/выключение функции ARC (с.148), если для параметра “HDMI Контроль” установлено значение “Вкл.”

Настройки

| | |
|-------------|-------------------------|
| Выкл. | Выключение функции ARC. |
| <u>Вкл.</u> | Включение функции ARC. |



- Обычно нет необходимости менять эту настройку. Если подключенные к аппарату колонки издают шумы, из-за того что ввод аудиосигналов телевизора в аппарат через канал ARC не поддерживается аппаратом, установите для функции “ARC” значение “Выкл.” и используйте колонки телевизора.

Синхрон. в режим ожидания

Укажите, следует ли использовать управление HDMI для связывания поведения в режиме ожидания телевизора и аппарата, когда для параметра “HDMI Контроль” установлено значение “Вкл.”

Настройки

| | |
|-----------------|--------------------------------------------------------------------------------------------------------------------------------------|
| Выкл. | Аппарат не переводится в режим ожидания при выключении телевизора. |
| Вкл. | Аппарат переводится в режим ожидания при выключении телевизора. |
| <u>Автомат.</u> | Аппарат переводится в режим ожидания при выключении телевизора, только если аппарат получает аудиосигнал телевизора или сигнал HDMI. |

Аудио Выход

Выбор устройства для вывода аудиосигнала.



- Данная настройка (кроме HDMI OUT2 [только для RX-V781]) доступна только в том случае, если для параметра “HDMI Контроль” установлено значение “Выкл.”

Усилитель

Включение/выключение вывода аудиосигнала через колонки, подключенные к аппарату.

Настройки

| | |
|-------------|-----------------------------------------------|
| Выкл. | Выключение вывода аудиосигнала через колонки. |
| <u>Вкл.</u> | Включение вывода аудиосигнала через колонки. |

HDMI OUT1, HDMI OUT2 (только для RX-V781) HDMI OUT (TV) (только для RX-V681)

Включение/выключение вывода аудиосигнала с телевизора, подключенного к гнезду HDMI OUT.

Настройки

| | |
|--------------|-------------------------------------------------|
| <u>Выкл.</u> | Выключение вывода аудиосигнала через телевизор. |
| Вкл. | Включение вывода аудиосигнала через телевизор. |

В режим ожидания

Эта настройка определяет, выводить ли видео- или аудиосигналы (вход через гнезда HDMI) на телевизор, когда аппарат находится в режиме ожидания. Если для данной функции выбрано значение “Вкл.” или “Автомат.”, кнопки выбора входа (HDMI 1–5, V-AUX) можно использовать для выбора входа HDMI, даже если устройство находится в режиме ожидания (мигает индикатор режима ожидания на аппарате).

Настройки

| | |
|---------------|---------------------------------------------------------------------------------------------------------------------------------------------------------------------|
| <u>Выкл.</u> | (Данная настройка доступна только в том случае, если для параметра “HDMI Контроль” установлено значение “Выкл.”) Видео- или аудиосигналы не выводятся на телевизор. |
| Вкл. | Видео- или аудиосигналы выводятся на телевизор. (Аппарат потребляет больше электроэнергии, если выбран параметр “Выкл.”) |
| Автоматически | Видео- или аудиосигналы выводятся на телевизор. Если сигналы не обнаружены, аппарат переходит в режим экономии электроэнергии. |

Сеть

Конфигурация сетевых настроек.



Сетевое подкл.

Эта настройка определяет способ сетевого подключения.

Настройки

| | |
|-----------------|-----------------------------------------------------------------------------------------------------------------------------------------------------------------------------------------------------------|
| Проводное | Выберите этот вариант при подключении аппарата к сети с помощью имеющегося в продаже сетевого кабеля (с.40). |
| Беспроводное | Выберите этот вариант при подключении аппарата к сети с помощью беспроводного маршрутизатора (точки доступа). Более подробные сведения см. в разделе “Подключение аппарата к беспроводной сети” (с.54). |
| Wireless Direct | Выберите этот вариант при подключении мобильного устройства к аппарату напрямую. Более подробные сведения см. в разделе “Подключение мобильного устройства к аппарату напрямую (Wireless Direct)” (с.59). |

IP адрес

Настройка сетевых параметров (таких как IP-адрес).

DHCP

Эта настройка определяет, будет ли использоваться сервер DHCP.

Настройки

| | |
|-------|-----------------------------------------------------------------------------------------------------------------------------------|
| Выкл. | Сервер DHCP не используется. Настройте сетевые параметры вручную. Более подробные сведения см. в разделе “Ручная настройка сети”. |
| Вкл. | Используется сервер DHCP для автоматического получения сетевых параметров (например, IP-адреса). |

Ручная настройка сети

- 1 Установите для параметра “DHCP” значение “Выкл.”
- 2 С помощью клавиш курсора (Δ/∇) выберите тип параметра и нажмите клавишу ENTER.

| | |
|-------------------|--------------------------------------------------|
| IP адрес | Установка IP-адреса. |
| Маска подсети | Установка маски подсети. |
| Шлюз по умолчанию | Установка IP-адреса шлюза по умолчанию. |
| Сервер DNS (P) | Установка IP-адреса основного сервера DNS. |
| Сервер DNS (S) | Установка IP-адреса дополнительного сервера DNS. |

- 3 С помощью клавиш курсора (\leftarrow/\rightarrow) переместите расположение редактирования, а с помощью клавиш курсора (Δ/∇) выберите значение.
- 4 Для подтверждения настройки нажмите ENTER.
- 5 Чтобы настроить другой параметр сети, повторите шаги со 2 по 4.
- 6 Чтобы сохранить изменения, с помощью клавиш курсора выберите “OK” и нажмите ENTER.
- 7 Для выхода из меню нажмите ON SCREEN.

Сеть режим ожидания

Эта настройка определяет возможность включения аппарата с помощью команд других сетевых устройств (сетевой режим ожидания).

Настройки

| | |
|----------|--------------------------------------------------------------------------------------------------------------------------------------------------------------------------------------------------|
| Выкл. | Выключение функции режима ожидания сети. |
| Вкл. | Включение функции режима ожидания сети. (Аппарат потребляет больше электроэнергии, если выбран параметр “Выкл.”) |
| Автомат. | Включение функции режима ожидания сети. (Если параметр “Сетевое подключение” имеет значение “Проводное”, аппарат переходит в режим экономии электроэнергии, когда сетевой кабель отсоединен.) |

■ Фильтр MAC-адреса

Установка фильтра MAC-адреса для ограничения доступа к аппарату со стороны других сетевых устройств.

Фильтр

Включение или выключение фильтра MAC-адреса.

Настройки

| | |
|-------|-----------------------------------------------------------------------------------------------------------------------------------|
| Выкл. | Выключение фильтра MAC-адреса. |
| Вкл. | Включение фильтра MAC-адреса. В пункте “MAC-адрес 1-10” укажите MAC-адреса сетевых устройств, которым разрешен доступ к аппарату. |



- Для операций AirPlay (с.86) и DMC (с.103) не используется фильтр MAC-адреса.

MAC-адрес 1-10

Определяет MAC-адреса (до 10 адресов) сетевых устройств, которым разрешен доступ к данному аппарату, если для параметра “Фильтр” установлено значение “Вкл.”

■ Процедура настройки

- 1 С помощью клавиш курсора (Δ/∇) выберите “MAC-адрес 1–5” или “MAC-адрес 6–10” и нажмите ENTER.
- 2 С помощью клавиш курсора (Δ/∇) выберите номер MAC-адреса и нажмите ENTER.
- 3 С помощью клавиш курсора (\langle/\rangle) переместите расположение редактирования, а с помощью клавиш курсора (Δ/∇) выберите значение.
- 4 Для подтверждения настройки нажмите ENTER.
- 5 Чтобы сохранить изменения, с помощью клавиш курсора выберите “OK” и нажмите ENTER.
- 6 Для выхода из меню нажмите ON SCREEN.

■ Название сети

Позволяет редактировать сетевое имя (имя аппарата в сети), отображаемое на других сетевых устройствах.

■ Процедура настройки

- 1 Нажмите кнопку ENTER для выбора экрана редактирования имени.
- 2 С помощью клавиш курсора и кнопки ENTER выполните переименование и выберите “ВВОД” для подтверждения ввода.



- Чтобы удалить введенные данные, нажмите “ОЧИС.”

- 3 С помощью клавиш курсора выберите “OK” и нажмите ENTER.



- Для восстановления значения по умолчанию выберите “СБРОС”.

- 4 Для выхода из меню нажмите ON SCREEN.

Bluetooth

Конфигурация настроек *Bluetooth*.



Bluetooth

Включение и выключение функции *Bluetooth* (с.74).

Настройки

| | |
|-------------|---------------------------------------|
| Выкл. | Выключение функции <i>Bluetooth</i> . |
| <u>Вкл.</u> | Включение функции <i>Bluetooth</i> . |

Получение аудио

Настройка параметров *Bluetooth*, когда аппарат используется в качестве аудиоресивера *Bluetooth*.

Bluetooth в режиме ожидания

Эта настройка определяет возможность включения данного аппарата с устройств *Bluetooth* (режим ожидания *Bluetooth*). Если для этой функции установлено значение “Вкл.”, аппарат включится автоматически при выполнении операции подключения на устройстве *Bluetooth*.

Настройки

| | |
|-------------|--------------------------------------------------------------------------------------------------------------------------|
| Выкл. | Выключение режима ожидания <i>Bluetooth</i> . |
| <u>Вкл.</u> | Включение режима ожидания <i>Bluetooth</i> . (Аппарат потребляет больше электроэнергии, если выбран параметр “Выкл.”) |



- Данный параметр недоступен, если для параметра “Сеть режим ожидания” (с.119) установлено значение “Выкл.”

Отправка аудио

Настройка параметров *Bluetooth*, когда аппарат используется в качестве аудиопередатчика *Bluetooth*.

Передатчик

Включение и выключение функции аудиопередатчика *Bluetooth*.

Если данная функция включена, можно воспроизводить аудиосодержимое на аппарате с помощью колонок/наушников *Bluetooth* (с.75).

Настройки

| | |
|--------------|--------------------------------------------------------|
| <u>Выкл.</u> | Выключение функции аудиопередатчика <i>Bluetooth</i> . |
| Вкл. | Включение функции аудиопередатчика <i>Bluetooth</i> . |

Мульти Zone

Конфигурация настроек нескольких зон.



Установ. основн. Zone

Настройка основной зоны.

Zone Переименов.

Изменение названия зоны (для основной зоны), отображаемого на экране телевизора.

Процедура настройки

- 1 Нажмите кнопку ENTER для выбора экрана редактирования имени.
- 2 С помощью клавиш курсора и кнопки ENTER выполните переименование и выберите “ВВОД” для подтверждения ввода.

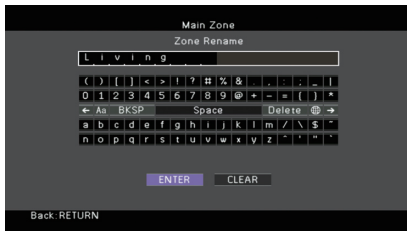

- Чтобы удалить введенные данные, нажмите “ОЧИС.”

- 3 С помощью клавиш курсора выберите “ОК” и нажмите ENTER.



- Для восстановления значения по умолчанию выберите “СБРОС”

- 4 Для выхода из меню нажмите ON SCREEN.

Установ. Zone2

Конфигурация настроек Zone2.

Громкость

Включение и выключение регулировки громкости выхода Zone2. Если вы подключили к аппарату внешний усилитель с управлением громкостью, выключите регулировки громкости для Zone2.

Настройки

| | |
|-------------|------------------------------------------------|
| Фиксиров. | Выключение регулировки громкости выхода Zone2. |
| Переименов. | Включение регулировки громкости выхода Zone2. |



- Данная настройка не доступна, если для параметра “Назн.мощн.ус.” (с.111) установлено значение “7.1 +1Zone” or “5.1.2 +1Zone”.

Максимальная громкость

Настройка предельных значений громкости для Zone2.

Диапазон настр.

От -30,0 dB до +10,0 dB (с шагом в 5,0 dB)



- Данная настройка доступна только в том случае, если для параметра “Назн.мощн.ус.” (с.111) установлено значение “7.1 +1Zone” или “5.1.2 +1Zone”.

Начальная громкость

Установка начальной громкости Zone2 во время включения аппарата.

Настройки

| | |
|-------|----------------------------------------------------------------------------------------------------------------------------------------------------------------------------------------------------------------------------------|
| Выкл. | Установка для уровня громкости значения, при котором аппарат был в последний раз переведен в режим ожидания. |
| Вкл. | Установка значения Приглушение или определенного уровня громкости (от -80 dB до +10,0 dB, с шагом 0,5 dB). (Эта настройка действует только в том случае, если начальная громкость задана ниже значения “Максимальная громкость”) |



- Данная настройка доступна только в том случае, если для параметра “Назн.мощн.ус.” (с.111) установлено значение “7.1 +1Zone” или “5.1.2 +1Zone”.

Zone Переименов.

Изменение названия зоны (для зоны Zone2), отображаемого на экране телевизора. Название зоны можно изменить точно так же, как для параметра “Zone Переименов.” в разделе “Установ. основн. Zone” (с.122).

■ Режим вечеринки

Включение/выключение режима вечеринки (с.91).

Возможное значение

Целевое: Zone 2

Настройки

| | |
|-------------|----------------------------------------------------------------------------------------------------------|
| Откл. | Выключение режима вечеринки. |
| <u>Вкл.</u> | Включение режима вечеринки. Включить/выключить режим вечеринки можно, нажимая кнопку PARTY на пульте ДУ. |

Функция

Настройка функций, упрощающих использование данного аппарата.



■ Настройка дисплея

Настройка параметров работы дисплея передней панели и экрана телевизора.

Диммер (центр. дисплей)

Регулирование яркости дисплея передней панели.

Диапазон настр.

от -4 до 0 (чем выше значение, тем ярче)



- Дисплей передней панели может стать тусклым, если для параметра "Режим Eco" (с.125) установлено значение "Вкл."

Информационные сообщения

Эта настройка определяет, выполняется ли отображение коротких сообщений на экране телевизора при управлении данным аппаратом (например, выбор входного сигнала и регулировка громкости).

Настройки

| | |
|-------------|----------------------------------------------------------|
| <u>Вкл.</u> | Короткие сообщения отображаются на экране телевизора. |
| Выкл. | Короткие сообщения не отображаются на экране телевизора. |

Обои

Выбор изображения, используемого в качестве обоев на экране телевизора.

Настройки

| | |
|--------------|-----------------------------------------------------------------------------------|
| <u>Piano</u> | Отображение на экране телевизора изображения пианино при отсутствии видеосигнала. |
| Серый | Отображение на экране телевизора серого фона при отсутствии видеосигнала. |

■ Триггер. Выход

Настройка работы гнезда TRIGGER OUT синхронно с состоянием питания каждой зоны или переключением входа.

Режим триггера

Определение условия для работы гнезда TRIGGER OUT.

Настройки

| | |
|----------------|----------------------------------------------------------------------------------------------------------------------------------------------------------------------------------------------------|
| <u>Питание</u> | Работа гнезда TRIGGER OUT будет синхронизирована с состоянием питания зоны, заданной параметром “Целевая Zone”. |
| Источник | Работа гнезда TRIGGER OUT будет синхронизирована с переключением входа в зоне, заданной параметром “Целевая Zone”. Электронный сигнал передается в соответствии со значением параметра “Источник”. |
| Ручн. | Выберите эту настройку для переключения уровня выходного сигнала вручную с целью передачи электронного сигнала в режиме “Ручн.”. |

Источник

Установка уровня выходного сигнала электронного сигнала, передаваемого с каждым переключением входа, если для параметра “Режим триггера” выбрано значение “Источник”.

Возможные значения

HDMI 1–5, AV 1–6, V-AUX, AUDIO 1–2, TUNER, PHONO, (сетевые источники), Bluetooth, USB

Настройки

| | |
|----------------|---------------------------------------------------------------------------------------------------------------|
| Низкий | Прекращение передачи электронного сигнала при переключении указанного источника входного сигнала в эту опцию. |
| <u>Высокий</u> | Передача электронного сигнала при переключении указанного источника входного сигнала в эту опцию. |

Ручн.

Ручное переключение уровня выходного сигнала для передачи электронного сигнала, когда для параметра “Режим триггера” задано значение “Ручн.”. Эту настройку можно также использовать для проверки правильности работы внешнего устройства, подключенного через гнездо TRIGGER OUT.

Возможные значения

| | |
|----------------|--------------------------------------------|
| Низкий | Прекращение передачи электронного сигнала. |
| <u>Высокий</u> | Передача электронного сигнала. |

Целевая Zone

Определение зоны, с которой будут синхронизированы функции гнезда TRIGGER OUT.

Настройки

| | |
|------------|----------------------------------------------------------------------------------------------------------------------------------------------------------------------------------------------------------------------------------------------------------------------------------------------------------------------------------------------|
| Основн. | Если для параметра “Режим триггера” выбрано значение “Питание”, передача электронного сигнала будет синхронизирована с состоянием питания основной зоны. Если для параметра “Режим триггера” выбрано значение “Источник”, передача электронного сигнала будет синхронизирована с переключением входа в основной зоне. |
| Zone2 | Если для параметра “Режим триггера” выбрано значение “Питание”, передача электронного сигнала будет синхронизирована с состоянием питания Zone2. Если для параметра “Режим триггера” выбрано значение “Источник”, передача электронного сигнала будет синхронизирована с переключением входа в Zone2. |
| <u>Все</u> | Если для параметра “Режим триггера” выбрано значение “Питание”, передача электронного сигнала будет синхронизирована с состоянием питания основной зоны или Zone2. Если для параметра “Режим триггера” выбрано значение “Источник”, передача электронного сигнала будет синхронизирована с переключением входа в основной зоне или Zone2. |

■ Блокировка памяти

Исключение возможности случайного изменения настроек.

Настройки

| | |
|--------------|------------------------------------------------------------------------------------|
| <u>Выкл.</u> | Настройки не защищены. |
| Вкл. | Осуществляется защита настроек до тех пор, пока не будет выбрано значение “Выкл.”. |



- Когда для параметра “Блокировка памяти” установлено значение “Вкл.”, на экране меню отображается значок замка (🔒).

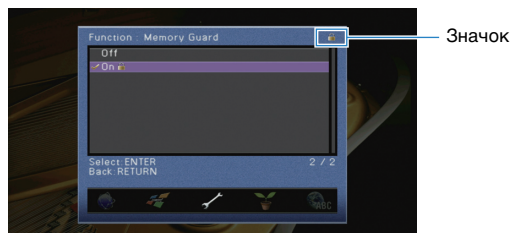

Настройка параметров питания.



■ Авто режим ожид.

Установка периода времени для функции автоматического перехода в режим ожидания. Если в течение заданного периода времени аппарат не используется или не зафиксировано входных сигналов, аппарат автоматически переходит в режим ожидания.

Настройки

| | |
|--------------------------------------|-----------------------------------------------------------------------------------------------------------------------------------------------------------------------------------------------------------------------|
| Выкл. | Выключение автоматического перехода аппарата в режим ожидания. |
| 20 минут | Аппарат переходит в режим ожидания, если в течение 20 минут он не используется или не зафиксировано входных сигналов. |
| 2 часа, 4 часа, 8 часов, 12 часов | Перевод аппарата в режим ожидания, если он не используется в течение заданного периода времени. Например, при выборе значения "2 часа" аппарат переходит в режим ожидания, если он не используется в течение 2 часов. |

По умолчанию

Модели для Великобритании и Европы: 20 минут
Другие модели: Выкл.



- Перед переходом аппарата в режим ожидания на дисплее передней панели появляется сообщение "AutoPowerStdby" и начинается обратный отсчет.

■ Режим Eco

Включение/выключение эко-режима (режима энергосбережения).

Можно снизить энергопотребление аппарата, установив для параметра "Режим Eco" значение "Вкл.". После завершения настройки обязательно нажмите кнопку ENTER, чтобы перезапустить аппарат.

Настройки

| | |
|-------|------------------------|
| Выкл. | Выключение эко-режима. |
| Вкл. | Включение эко-режима. |



- Дисплей передней панели может стать тусклым, если для параметра "Режим Eco" установлено значение "Вкл."
- Если требуется воспроизводить аудио на высокой громкости, установите для параметра "Режим Eco" значение "Выкл."

Язык

Выбор языка экранного меню.

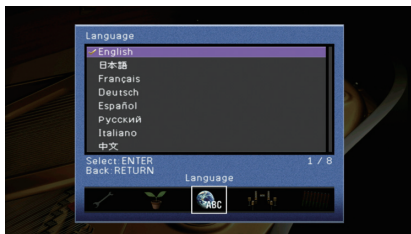

Настройки

Английский, японский, французский, немецкий, испанский, русский, итальянский, китайский



- Информация на дисплее передней панели отображается только на английском языке.

Просмотр информации о данном аппарате (меню Информация)

Можно просмотреть информацию о данном аппарате на экране телевизора.

- 1 Нажмите кнопку ON SCREEN.
- 2 С помощью клавиш курсора выберите “Информация” и нажмите ENTER.

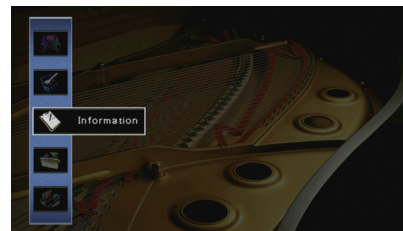

- 3 С помощью клавиш курсора (</>) выберите тип информации.

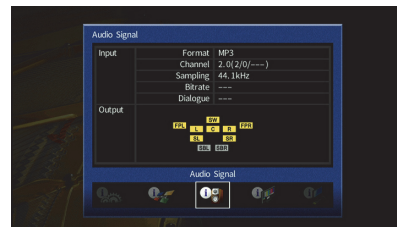

- 4 Для выхода из меню нажмите ON SCREEN.

Типы информации

В меню “Информация” можно проверить следующие данные.

■ Сигнал аудио

Отображение информации о текущем аудиосигнале.

| | | |
|-------|---------|-------------------------------------------------------------------------------------------------------------------------------------------------------------------------------------------------------------------------|
| Вход | Формат | Аудиоформат входного сигнала. |
| | Канал | Число каналов источника во входном сигнале (фронтальных/окружающего звучания/LFE). Например, “5.1 (3/2/0.1)” означает общее число каналов “5.1ch” (3 фронтальных канала, 2 канала окружающего звучания и канал LFE). |
| | Выборка | (при воспроизведении содержимого DTS:X) Например, значение “7.1.4” соответствует стандартной 7.1-канальной системе плюс 4 канала для колонок над головой. |
| | Битрейт | Количество данных в секунду во входном потоковом сигнале. |
| | Диалог | Уровень нормализации диалогов во входном потоковом сигнале. |
| Выход | Канал | Количество каналов вывода сигнала (например, значение “5.1.2” соответствует стандартной 5.1-канальной системе плюс 2 канала для колонок над головой) и разъемы колонок, из которых выводятся сигналы |



- Даже если аппарат настроен на непосредственный вывод потоковых сигналов, сигнал может преобразовываться в зависимости от характеристик и настроек воспроизводящего устройства.

■ Сигнал видео

Отображение информации о текущем видеосигнале.

| | |
|-----------------|---------------------------------------------------------------------------------------------------|
| Сигнал HDMI | Присутствие или отсутствие входного или выходного сигнала HDMI. |
| Разрешение HDMI | Разрешение входного сигнала (аналогового или HDMI) и выходного сигнала (HDMI). |
| Аналог разреш. | Разрешение входного сигнала (аналогового) и выходного сигнала в гнездах MONITOR OUT (аналогового) |

■ HDMI-монитор

Отображение информации о телевизорах, подключенных к гнездам HDMI OUT.

| | |
|------------------|-----------------------------------------|
| Интерфейс | Интерфейс телевизора. |
| Видео разрешение | Разрешения, поддерживаемые телевизором. |



- (только для RX-V781)
С помощью клавиш курсора (Δ/∇) можно переключаться между “OUT1” и “OUT2”.

■ Сеть

Отображение информации о сети на данном аппарате.

(При использовании проводного или беспроводного сетевого подключения)

| | |
|------------------------|------------------------------------------------------------------------------------------------|
| IP адрес | IP адрес |
| Маска подсети | Маска подсети. |
| Шлюз по умолчанию | IP-адрес шлюза по умолчанию |
| Сервер DNS (P) | IP-адрес основного сервера DNS |
| Сервер DNS (S) | IP-адрес дополнительного сервера DNS |
| MAC Address (Ethernet) | MAC-адрес |
| MAC Address (Wi-Fi) | |
| vTuner ID | vTuner ID |
| Название сети | Сетевое имя (имя аппарата в сети) |
| Проводное/Беспроводное | Статус проводного или беспроводного подключения |
| SSID | (При использовании беспроводного сетевого подключения) Идентификатор SSID беспроводной сети |

(При использовании Wireless Direct)

| | |
|---------------------|--------------------------------------|
| SSID | Идентификатор SSID беспроводной сети |
| Безопасность | Способ обеспечения безопасности |
| Ключ безоп. | Ключ безопасности |
| IP адрес | IP адрес |
| Маска подсети | Маска подсети |
| MAC Address (Wi-Fi) | MAC-адрес |
| Сетевое подкл. | Индикатор “Wireless Direct” |

■ Система

Отображение информации о системе на аппарате.

| | |
|--------------------|---------------------------------------------------------------------------------------------------|
| Дистанционный ID | Значение идентификационного кода пульта ДУ для аппарата (с.129) |
| ТВ-формат | Тип сигнала видео аппарата (с.130) |
| Сопрот-ие колонки | Значение сопротивления колонок для аппарата (с.129) |
| Шаг частоты тюнера | (Только модель для Азии и общая модель.) Параметр частоты настройки FM/AM для аппарата (с.129) |
| Системный ID | Системный идентификационный код. |
| Версия встроен. ПО | Версия встроенного программного обеспечения, установленного на аппарате |



- При обнаружении аппаратом по сети новой версии встроенного программного обеспечения появится  (значок почты) в правом верхнем углу значков "Информация" и "Система", а на экране будет отображаться соответствующее сообщение. Можно обновить встроенное программное обеспечение аппарата, нажав клавишу ENTER на этом экране и следуя процедуре, описанной в разделе "Обновление встроенного программного обеспечения аппарата через сеть" (с.132).

■ Мульти Zone

Отображение информации о Zone2.

| | |
|-----------|-------------------------------------|
| Вход | Источник входного сигнала для Zone2 |
| Громкость | Регулировка громкости для Zone2 |

Настройка системных параметров (меню ADVANCED SETUP menu)

Настройка системных параметров аппарата с помощью дисплея передней панели.

- 1 Переведите аппарат в режим ожидания.
- 2 Удерживая нажатой кнопку STRAIGHT на передней панели, нажмите кнопку MAIN ZONE .

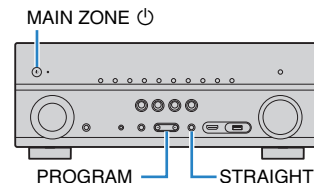

- 3 Нажмите кнопку PROGRAM, чтобы выбрать элемент.
- 4 Нажмите кнопку STRAIGHT, чтобы выбрать настройку.
- 5 Нажмите кнопку MAIN ZONE , чтобы перевести аппарат в режим ожидания, а затем включите его снова.

Новые настройки вступят в силу.

Элементы меню ADVANCED SETUP



- Настройки по умолчанию подчеркнуты.

| Элемент | Функция | Стр. |
|-----------|------------------------------------------------------------------------------------------------------------|------|
| SP IMP. | Изменение значения импеданса колонок. | 129 |
| REMOTE ID | Выбор идентификационного кода ДУ аппарата. | 129 |
| TU | (Только модель для Тайваня, Бразилии, Азии и общая модель) Изменение параметра частоты настройки FM/AM. | 129 |
| TV FORMAT | Переключение типа видеосигнала. | 130 |
| MON.CHK | Удаление ограничения для выходного видеосигнала HDMI. | 130 |
| 4K MODE | Выбор формата сигнала HDMI 4K. | 130 |
| INIT | Восстановление значений по умолчанию. | 130 |
| UPDATE | Обновление встроенного программного обеспечения. | 131 |
| VERSION | Проверка текущей версии встроенного программного обеспечения аппарата. | 131 |

Изменение значения сопротивления колонок (SP IMP.)



Изменение настроек сопротивления колонок аппарата в зависимости от сопротивления подключенных колонок.

Настройки

| | |
|----------------|-----------------------------------------------------------------------------------------------------------------------------------------|
| <u>6 Ω MIN</u> | Выберите эту опцию при подключении к данному аппарату колонок на 6 Ом. Можно также использовать колонки на 4 Ом в качестве фронтальных. |
| <u>8 Ω MIN</u> | Выберите эту опцию при подключении к аппарату колонок на 8 Ом или выше. |

Выбор идентификационного кода пульта ДУ (REMOTE ID)



Измените идентификационный код пульта ДУ аппарата так, чтобы он совпадал с идентификационным кодом пульта ДУ (по умолчанию: ID1). При использовании нескольких AV ресиверы Yamaha можно установить для каждого пульта ДУ уникальный идентификационный код, соответствующий его ресиверу.

Настройки

ID1, ID2

■ Изменение идентификационного кода ДУ пульта ДУ

- 1 Для выбора значения ID1 удерживайте одновременно клавишу курсора (<) и SCENE (BD/DVD) в течение 3 секунд.
Для выбора значения ID2 удерживайте одновременно клавишу курсора (<) и SCENE (TV) в течение 3 секунд.

Изменение параметра частоты настройки FM/AM (TU)

(Только модель для Тайваня, Бразилии, Азии и общая модель)



Изменение параметра частоты настройки FM/AM аппарата в зависимости от страны или региона.

Настройки

| | |
|-----------------|-------------------------------------------------------------------------------------------------|
| FM100/AM10 | Выберите эту настройку для регулировки частоты FM с шагом 100 кГц, а частоты AM с шагом 10 кГц. |
| <u>FM50/AM9</u> | Выберите эту настройку для регулировки частоты FM с шагом 50 кГц, а частоты AM с шагом 9 кГц. |

Переключение типа видеосигнала (TV FORMAT)

TV FORMAT • NTSC

Переключение типа сигнала видео аппарата в соответствии с форматом телевизора.

Настройки

NTSC, PAL

По умолчанию

Модели для США, Канады, Кореи, Тайваня, Бразилии и общая модель: NTSC

Другие модели: PAL

Удаление ограничения для выходного сигнала видео HDMI (MON.CHK)

MON.CHK • • • • YES

Аппарат автоматически определяет разрешения, поддерживаемые телевизором, подключенным к гнезду HDMI OUT.

Отключите функцию проверки монитора, если нужно выбрать разрешение в разделе “Разрешение” (с.116), когда аппарат не может определить разрешение телевизора или когда нужно задать разрешение, отличающееся от обнаруженного разрешения.

Настройки

| | |
|------------|---------------------------------------------------------------------------------------------------------------------------------------|
| <u>YES</u> | Включение функции проверки экрана. (Будут выводиться только видеосигналы с разрешением, которое поддерживается телевизором.) |
| SKIP | Отключение функции проверки экрана. (Будут выводиться видеосигналы с заданным разрешением независимо от совместимости с телевизором.) |



- Верните для этого параметра значение “YES”, если управление данным аппаратом затруднено из-за невозможности отображения видеосигнала с аппарата на телевизоре после установки для параметра “MON.CHK” значения “SKIP”.

Выбор формата сигнала HDMI 4K. (4K MODE)

4K MODE • MODE 2

Выбор формата входных и выходных сигналов аппарата, когда к нему подключен телевизор и воспроизводящее устройство с поддержкой HDMI 4K (60 Гц/50 Гц).

Настройки

| | |
|---------------|----------------------------------------------------------------------------------------------------------------------------------------------------------------------------------------------------------------------------------------------------------------------------------------------------|
| MODE 1 | Входные/выходные сигналы 4K (60 Гц/50 Гц) в формате 4:4:4, 4:2:2 или 4:2:0. (формат 4:2:0 только для гнезда VIDEO AUX [HDMI IN]) В зависимости от подключенного устройства или кабелей HDMI видеоизображение может отображаться в искаженном виде. В этом случае выберите значение “MODE 2”. |
| <u>MODE 2</u> | Входные/выходные сигналы 4K (60 Гц/50 Гц) в формате 4:2:0. |



- Если выбрано значение “MODE 1”, используйте высокоскоростной кабель HDMI с поддержкой скорости 18 Гбит/с.

Восстановление настроек по умолчанию (INIT)

INIT • • • • CANCEL

Восстановление настроек по умолчанию для аппарата.

Возможные значения

| | |
|---------------|-------------------------------------------------------------------------|
| VIDEO | Восстановление настроек по умолчанию для конфигураций видеоизображения. |
| ALL | Восстановление настроек по умолчанию для аппарата. |
| <u>CANCEL</u> | Отмена инициализации. |

Обновление встроенного программного обеспечения (UPDATE)



UPDATE • • • • USB

При необходимости будет появляться новое встроенное программное обеспечение, включающее дополнительные функции и усовершенствования изделия. Обновления можно загрузить с веб-сайта Yamaha. Если аппарат подключен к Интернету, то можно загрузить встроенное ПО через сеть. Подробные данные приведены в информации к обновлению.

■ Процедура обновления встроенного ПО

Не выполняйте эту процедуру, если не требуется обновление встроенного ПО. Перед обновлением встроенного программного обеспечения обязательно прочитайте информацию, поставляемую вместе с обновлениями.

- 1 Нажмите клавишу **STRAIGHT** несколько раз, чтобы выбрать “**USB**” или “**NETWORK**”, а затем нажмите **INFO**, чтобы начать обновление встроенного ПО.

Возможные значения

| | |
|---------|--------------------------------------------------------------------------|
| USB | Обновление встроенного ПО с использованием запоминающего устройства USB. |
| NETWORK | Обновление встроенного программного обеспечения через сеть. |



- При обнаружении аппаратом по сети новой версии встроенного программного обеспечения после нажатия клавиши **ON SCREEN** на экране появится соответствующее сообщение. В этом случае можно обновить встроенное программное обеспечение данного аппарата, выполнив процедуру, описанную в разделе “Обновление встроенного программного обеспечения аппарата через сеть” (с.132).

Проверка версии встроенного программного обеспечения (VERSION)



VERSION • • xx.xx

Проверка текущей версии встроенного программного обеспечения аппарата.



- Версию встроенного программного обеспечения можно также проверить в пункте “Система” (с.128) меню “Информация”.
- Отображение версии встроенного программного обеспечения может занять несколько минут.

Обновление встроенного программного обеспечения аппарата через сеть

При необходимости будет появляться новое встроенное программное обеспечение, включающее дополнительные функции и усовершенствования изделия. Если аппарат подключен к Интернету, то можно загрузить встроенное ПО через сеть и обновить его.

Примечание

- Не управляйте аппаратом и не отключайте кабель питания или сетевой кабель во время обновления встроенного программного обеспечения. Обновление встроенного программного обеспечения может длиться 20 и более минут (в зависимости от скорости интернет-соединения).
- Если аппарат подключен к беспроводной сети, то в зависимости от состояния беспроводного подключения, обновление по сети может быть невозможно. В этом случае обновление встроенного программного обеспечения следует производить с использованием запоминающего устройства USB (с.131).
- Подробная информация об обновлении представлена на веб-сайте Yamaha.



- Можно также обновить встроенное программное обеспечение с помощью запоминающего устройства USB из меню "ADVANCED SETUP" (с.131).

Обновление встроенного программного обеспечения доступно, если при нажатии клавиши ON SCREEN.



- 1 Прочтите экранное описание.
- 2 Чтобы начать обновление встроенного программного обеспечения, с помощью клавиш курсора выберите "НАЧАТЬ" и нажмите ENTER. Экранное меню выключится.

- 3 Если на дисплее передней панели появится сообщение "Update Success Please Power Off!", нажмите на передней панели клавишу MAIN ZONE .

Обновление встроенного программного обеспечения завершено.



- Если вы желаете обновить встроенное ПО позже, выберите значение ЗАКР. в шаге 2.  Появится (значок почты) в правом верхнем углу значков "Информация" и "Система", и сообщение будет отображаться на экране "Система" (с.128). Обновить встроенное программное обеспечение аппарата можно нажатием клавиши ENTER на экране "Система".

Значок Информация

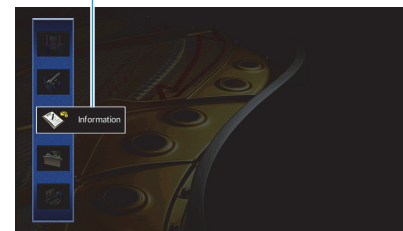

Сообщение

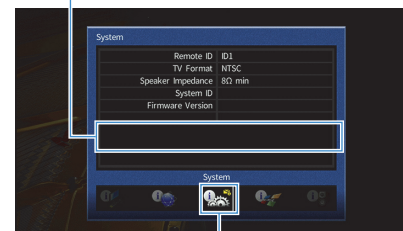

Значок Система



Клавиши курсора
ENTER

ПРИЛОЖЕНИЕ

Часто задаваемые вопросы

Новая система колонок не обеспечивает идеального баланса звучания...

Если колонки были заменены или была установлена новая система колонок, используйте опцию “Автоматическая настройка” для повторной оптимизации настроек колонок (с.45). Чтобы настроить параметры колонок вручную, используйте пункт “Ручная настройка” меню “Настройка” (с.111).

У нас маленькие дети, и мы хотели бы установить ограничение на громкость...

Если маленький ребенок случайно нажмет кнопку на пульте ДУ или на основном устройстве, звук может неожиданно стать громким. Это также может нанести вред здоровью и привести к повреждению аппарата или колонок. Рекомендуется заранее установить ограничение для максимальной громкости данного аппарата в разделе “Максимальная громкость” меню “Настройка” (с.115). Также можно установить максимальную громкость для Zone2 (с.122).

Я был напуган внезапным громким звуком, раздавшимся при включении аппарата...

По умолчанию устанавливается тот уровень громкости, который был задан при переходе в режим ожидания. Чтобы установить определенный уровень громкости, используйте параметр “Начальная громкость” в меню “Настройка” и задайте громкость, которая будет применяться при включении ресивера (с.115). Также можно установить начальную громкость для Zone2 (с.122).

Нас беспокоит разница в громкости при переключении между источниками входного сигнала...

Разницу в громкости между источниками входного сигнала можно отрегулировать в разделе “Уровень входа” меню “Опция” (с.100).

Я подключил соединения HDMI, но HDMI Контроль не работает...

Чтобы использовать функцию HDMI Контроль, необходимо выполнить настройку связи для управления HDMI (с.147). После подключения устройств с поддержкой управления HDMI (таких как BD/DVD-проигрыватели) к аппарату необходимо включить управление HDMI на каждом устройстве и выполнить настройку связи для управления HDMI. Эту настройку необходимо выполнять каждый раз при подключении нового устройства с поддержкой управления HDMI к системе. Сведения

о работе функции управления HDMI между телевизором и воспроизводящими устройствами см. в руководствах по эксплуатации каждого из устройств.

Я хочу отключить экранные сообщения, отображаемые во время операций...

По умолчанию при управлении данным аппаратом (например, выбор входного сигнала и регулировка громкости) на экране телевизора отображаются короткие сообщения. Если эти короткие сообщения мешают просмотру кинофильмов и спортивных программ, настройте параметр “Информационные сообщения” (с.123) в меню “Настройка” чтобы отключить эти короткие сообщения.

Я хочу исключить возможность случайного изменения настроек...

Установленные для данного аппарата настройки (например, настройки колонок) можно защитить с помощью пункта “Блокировка памяти” в меню “Настройка” (с.124).

Пульт ДУ одновременно управляет данным аппаратом и другим устройством Yamaha...

При использовании нескольких продуктов Yamaha пульт ДУ аппарата может управлять другим устройством Yamaha, а пульт ДУ другого устройства может управлять данным аппаратом. В таком случае необходимо зарегистрировать разные идентификационные коды пультов ДУ для устройств, управление которыми вы хотели бы осуществлять с помощью каждого из пультов (с.129).

Я хочу воспроизводить видео- и аудиоконтент на видеоустройстве, даже если аппарат находится в режиме ожидания...

Если видеоустройство подключено к аппарату через HDMI, воспроизводимый на видеоустройстве видео- и аудиоконтент может выводиться на телевизор, даже если аппарат находится в режиме ожидания. Для использования этой функции установите для параметра “В режим ожидания” (с.118) в меню “Настройка” значение “Вкл.” или “Автомат.”. Также можно переключить источник входного сигнала с помощью пульта ДУ, если данная функция включена.

Поиск и устранение неисправностей



Если аппарат функционирует неправильно, см. приведенную ниже таблицу.

Если ваша проблема не указана в таблице или приведенные ниже инструкции не помогли, выключите аппарат, отсоедините силовой кабель и обратитесь к ближайшему авторизованному дилеру или в сервисный центр Yamaha.

Сначала проверьте следующее:

- ① силовые кабели аппарата, телевизора и воспроизводящих устройств (таких как BD/DVD-проигрыватели) надежно подключены к настенным розеткам переменного тока;
- ② аппарат, сабвуфер, телевизор и воспроизводящие устройства (такие, как BD/DVD-проигрыватели) включены;
- ③ штекеры каждого кабеля надежно вставлены в гнезда каждого устройства.

Питание, система и пульт ДУ

| Возможная неисправность | Вероятная причина | Метод устранения |
|---------------------------------------------------|--------------------------------------------------------------------------------------------------------------------------------------------------------------------------------------------------------------------|---------------------------------------------------------------------------------------------------------------------------------------------------------------------------------------------------------------------------------------------------------------------------------------------------------------------------------|
| Питание не включается. | Схема защиты сработала 3 раза подряд. Когда аппарат находится в таком состоянии, при попытке включения питания будет мигать индикатор режима ожидания. | В качестве меры предосторожности возможность включения питания заблокирована. Обратитесь к ближайшему дилеру или в сервисный центр Yamaha для проведения ремонта. |
| Питание не выключается. | Завис внутренний микрокомпьютер из-за воздействия сильного электрического напряжения от внешних источников (например, молнии или сильного статического электричества) или из-за падения напряжения электропитания. | Удерживайте кнопку MAIN ZONE  на передней панели более 10 секунд, чтобы выполнить инициализацию и перезагрузку аппарата. (Если проблема сохраняется, отсоедините силовой кабель от настенной розетки переменного тока и вставьте его снова.) |
| Питание немедленно отключается (режим ожидания). | Аппарат был включен, когда кабель колонки находился в закороченном состоянии. | Скрутите оголенные провода каждой колонки и заново подключите к аппарату и колонкам (с.25). |
| Аппарат переходит в режим ожидания автоматически. | Сработал таймер сна. | Включите аппарат и повторно запустите воспроизведение. |
| | Поскольку в течение определенного времени аппарат не использовался, сработала функция автоматического перехода в режим ожидания. | Чтобы отключить функцию автоматического перехода в режим ожидания, установите для параметра "Авто режим ожид." в меню "Настройка" значение "Выкл." (с.125). |
| | Неверная настройка импеданса колонок. | Настройте импеданс, соответствующий используемым колонкам (с.129). |
| Аппарат не отвечает. | Сработала схема защиты из-за короткого замыкания. | Скрутите оголенные провода каждой колонки и заново подключите к аппарату и колонкам (с.25). |
| | Завис внутренний микрокомпьютер из-за воздействия сильного электрического напряжения от внешних источников (например, молнии или сильного статического электричества) или из-за падения напряжения электропитания. | Удерживайте кнопку MAIN ZONE  на передней панели более 10 секунд, чтобы выполнить инициализацию и перезагрузку аппарата. (Если проблема сохраняется, отсоедините силовой кабель от настенной розетки переменного тока и вставьте его снова.) |

| Возможная неисправность | Вероятная причина | Метод устранения |
|-------------------------------------------------------------|-----------------------------------------------------------------------------------------------------------------------------------|------------------------------------------------------------------------------------------------------------------|
| Управление аппаратом с помощью пульта ДУ невозможно. | Аппарат находится за пределами рабочего расстояния. | Используйте пульт ДУ в пределах рабочего расстояния (с.5). |
| | Слабое напряжение батареек. | Замените батарейки. |
| | Сенсор ДУ аппарата подвержен действию прямых солнечных лучей или яркого искусственного света. | Отрегулируйте угол попадания света или измените расположение аппарата. |
| | (только для RX-V781 [модели для Китая, Кореи, Великобритании и Европы]) Пульт ДУ настроен на управление внешними устройствами. | Нажмите кнопку RECEIVER для переключения пульта ДУ на управление аппаратом (кнопка подсвечена оранжевым светом). |
| | Идентификационные коды аппарата и пульта ДУ не совпадают. | Измените идентификационный код аппарата или пульта ДУ (с.129). |

Аудио

| Возможная неисправность | Вероятная причина | Метод устранения |
|--------------------------------------------------------------|-------------------------------------------------------------------------|-----------------------------------------------------------------------------------------------------------------------------------------------------------------------------------------|
| Отсутствует звук. | Выбран другой источник входного сигнала. | Выберите нужный источник входного сигнала с помощью клавиш выбора входного сигнала. |
| | На вход поступают сигналы, которые аппарат не может воспроизвести. | Аппарат не может воспроизводить некоторые форматы цифровых аудиосигналов. Чтобы проверить формат входящего аудиосигнала, используйте раздел "Сигнал аудио" в меню "Информация" (с.127). |
| | Кабель, соединяющий аппарат и воспроизводящее устройство, имеет дефект. | Если проблемы соединения отсутствуют, замените кабель. |
| Не удается увеличить громкость. | Установлена максимальная громкость. | Используйте параметр "Максимальная громкость" в меню "Настройка", чтобы отрегулировать максимальную громкость (с.115). |
| | Не включено устройство, подключенное к выходному гнезду аппарата. | Включите все устройства, подключенные к выходным гнездам аппарата. |
| Через какую-либо из колонок не воспроизводится звук . | Источник воспроизведения не содержит сигналов канала. | Для проверки используйте параметр "Сигнал аудио" в меню "Информация" (с.127). |
| | Текущая звуковая программа/декодер не использует колонку. | Для проверки используйте параметр "Тест сигнал" в меню "Настройка" (с.114). |
| | Аудиовыход через колонку отключен. | Воспользуйтесь функцией "Автоматическая настройка" (с.45) или функцией "Конфигурация" в меню "Настройка" для изменения настроек колонки (с.111). |
| | Громкость колонки слишком мала. | Воспользуйтесь функцией "Автоматическая настройка" (с.45) или функцией "Уровень" в меню "Настройка" для регулирования громкости колонки (с.113). |
| | Кабель, соединяющий аппарат и колонку, имеет дефект. | Если проблемы соединения отсутствуют, замените кабель колонки. |
| | Колонка неисправна. | Для проверки замените ее другой колонкой. Если проблема сохраняется, возможно, аппарат неисправен. |

| Возможная неисправность | Вероятная причина | Метод устранения |
|-------------------------------------------------------------------------------------------|--------------------------------------------------------------------------------------------------------------------------------------------|---------------------------------------------------------------------------------------------------------------------------------------------------------------------------------|
| Не поступает звук из сабвуфера. | Источник воспроизведения не содержит LFE или низкочастотных сигналов. | Чтобы проверить, правильно ли работает сабвуфер, используйте пункт "Тест сигнал" в меню "Настройка" (с.114). |
| | Выход через сабвуфер отключен. | Воспользуйтесь функцией "Автоматическая настройка" (с.45) или установите для параметра "Сабвуфер" в меню "Настройка" значение "Использовать" (с.112). |
| | Громкость сабвуфера слишком мала. | Отрегулируйте громкость сабвуфера. |
| | Сабвуфер выключен функцией автоматического перехода в режим ожидания. | Отключите функцию перехода в режим ожидания сабвуфера или отрегулируйте ее. |
| Нет звука от воспроизводящего устройства (подключенного к аппарату через HDMI). | Телевизор не поддерживает HDCP (High-bandwidth Digital Content Protection). | Для проверки характеристик телевизора см. инструкции по его эксплуатации. |
| | Аппарат настроен таким образом, чтобы не воспроизводить аудио через гнезда HDMI-разъемов с терминалов SPEAKERS. | В разделе "Аудио Выход" меню "Настройка" установите для параметра "Усилитель" значение "Вкл." (с.118). |
| | Количество устройств, подключенных к гнезду HDMI OUT, превышает максимально допустимое. | Отключите некоторые из устройств HDMI. |
| Нет звука от устройства воспроизведения (при использовании функции HDMI Контроль). | Настройки телевизора предусматривают вывод звука через колонки телевизора. | Измените настройки аудиовыхода на телевизоре таким образом, чтобы звук от устройства воспроизведения выводился через колонки, подключенные к аппарату. |
| | Аудиовход ТВ выбран в качестве источника входного сигнала. | Выберите нужный источник входного сигнала с помощью клавиш выбора входного сигнала. |
| Нет звука от телевизора (при использовании функции HDMI Контроль). | Настройки телевизора предусматривают вывод звука через колонки телевизора. | Измените настройки аудиовыхода на телевизоре таким образом, чтобы звук из телевизора выводился через колонки, подключенные к аппарату. |
| | Телевизор, не поддерживающий ARC, подключен к аппарату только с помощью HDMI-кабеля. | Используйте цифровой оптический кабель для создания аудиосоединения (с.33). |
| | (Если телевизор подключен к аппарату с помощью аудиокабеля.) Настройка аудиовхода телевизора не соответствует фактическому подключению. | Используйте параметр "Аудиовход ТВ" в меню "Настройка" для выбора правильного гнезда входного аудиосигнала (с.117). |
| | (Если используется ARC) Функция ARC отключена на аппарате или на телевизоре. | Для параметра "ARC" в меню "Настройка" установите значение "Вкл." (с.118). Также включите функцию ARC на телевизоре. |
| Многоканальный аудиосигнал воспроизводится только фронтальными колонками. | Воспроизводящее устройство настроено на вывод звука только в 2-канальном режиме (например, PCM). | Для проверки используйте параметр "Сигнал аудио" в меню "Информация" (с.127). При необходимости измените настройку вывода цифрового аудиосигнала на воспроизводящем устройстве. |
| Слышен шум/гул. | Аппарат расположен слишком близко к другому цифровому или радиочастотному устройству. | Отодвиньте аппарат дальше от устройства. |
| | Кабель, соединяющий аппарат и воспроизводящее устройство, имеет дефект. | Если проблемы соединения отсутствуют, замените кабель. |
| Звук искажен. | Громкость аппарата слишком велика. | Уменьшите громкость. Если параметр "Режим Eco" имеет значение "Вкл.," установите для него значение "Выкл." (с.125). |
| | Не включено устройство, подключенное к выходному гнезду аппарата. | Включите все устройства, подключенные к выходным гнездам аппарата. |

Видео

| Возможная неисправность | Вероятная причина | Метод устранения |
|----------------------------------------------------------------------------------------------------|-----------------------------------------------------------------------------------------|------------------------------------------------------------------------------------------------------------------------------------------------------------------------------------------------------------------------------------------------|
| Нет видео. | Выбран другой источник входного сигнала на аппарате. | Выберите нужный источник входного сигнала с помощью клавиш выбора входного сигнала. |
| | Выбран другой источник входного сигнала на телевизоре. | Выберите источник входного видеосигнала телевизора для отображения видеосигнала с аппарата. |
| | Видеосигнал, выводимый с аппарата, не поддерживается телевизором. | Для параметра "MON.CHK" в меню "ADVANCED SETUP" установите значение "YES" (с.130). |
| | Кабель, соединяющий аппарат и телевизор (или воспроизводящее устройство), имеет дефект. | Если проблемы соединения отсутствуют, замените кабель. |
| Отсутствует видеоизображение от воспроизводящего устройства (подключенного к аппарату через HDMI). | Входящий видеосигнал (разрешение) не поддерживается аппаратом. | Чтобы проверить информацию о текущем видеосигнале (разрешении), воспользуйтесь разделом "Сигнал видео" в меню "Информация" (с.127). Сведения о поддерживаемых аппаратом видеосигналах см. в разделе "Совместимость сигнала HDMI" (с.149). |
| | Телевизор не поддерживает HDCP (High-bandwidth Digital Content Protection). | Для проверки характеристик телевизора см. инструкции по его эксплуатации. Для воспроизведения содержимого, которое требует наличия устройств с поддержкой HDCP 2.2, и телевизор, и воспроизводящее устройство должны поддерживать HDCP 2.2. |
| | Воспроизводящее устройство с поддержкой HDCP 2.2 подключено не к гнезду HDMI 1–3. | Для воспроизведения содержимого, которое требует наличия устройств с поддержкой HDCP 2.2, подключите воспроизводящее устройство к гнезду HDMI 1–3 (с.35). |
| | Количество устройств, подключенных к гнезду HDMI OUT, превышает максимально допустимое. | Отключите некоторые из устройств HDMI. |
| На экране телевизора не отображается меню аппарата. | Телевизор не подключен к устройству при помощи HDMI. | Меню аппарата можно вывести на экран телевизора только при условии, что устройства соединяются кабелем HDMI. Если нужно, воспользуйтесь кабелем HDMI для их подключения (с.33). |
| | Выбран другой источник входного сигнала на телевизоре. | Выберите источник входного видеосигнала телевизора для вывода видеосигнала с аппарата (гнездо HDMI OUT). |

Радио FM/AM

| Возможная неисправность | Вероятная причина | Метод устранения |
|-------------------------------------------------------------------|-------------------------------------------------------------------------------------------------------------|--------------------------------------------------------------------------------------------------------------------------------------------------------------------------------------------------------------------------------------|
| Слабый или шумный прием стереофонической FM-радиостанции. | Многолучевая интерференция. | Отрегулируйте высоту или направленность FM-антенны либо разместите ее в другом месте. |
| | Вы находитесь слишком далеко от передатчика FM-станции. | Установите для параметра "Режим FM" в меню "Опция" значение "Моно" для выбора монофонического приема FM-радиостанций (с.100). Используйте наружную FM-антенну. Рекомендуется использовать чувствительную многоэлементную антенну. |
| Слабый или шумный прием стереофонической AM-радиостанции. | Шумы могут быть вызваны флуоресцентной лампой, мотором, термостатом или другим электрическим оборудованием. | Полностью устранить шумы сложно. Их можно снизить с помощью наружной AM-антенны. |
| Автоматический выбор радиостанций невозможен. | Вы находитесь слишком далеко от передатчика FM-станции. | Выберите станцию вручную (с.70). |
| | | Используйте наружную антенну. Рекомендуется использовать чувствительную многоэлементную антенну. |
| | Слабый сигнал AM-радиостанции. | Отрегулируйте ориентацию AM-антенны. |
| | | Выберите станцию вручную (с.70). Используйте наружную AM-антенну. Подключите ее к гнезду ANTENNA (AM) вместе с поставляемой в комплекте AM-антенной. |
| AM-станции не регистрируются в качестве предустановленных. | Использовалась функция Авто предуст. | Функция Авто предуст. предназначена для регистрации только FM-радиостанций. Регистрацию AM-радиостанций следует выполнять вручную (с.71). |

Bluetooth

| Возможная неисправность | Вероятная причина | Метод устранения |
|--------------------------------------------------------------------------|--------------------------------------------------------------------------------------------------------------------------------------|----------------------------------------------------------------------------------------------------------------------------------------------------------------|
| Не удается установить соединение Bluetooth. | Функция <i>Bluetooth</i> на аппарате отключена. | Включите функцию <i>Bluetooth</i> (с.121). |
| | Другое устройство <i>Bluetooth</i> уже подключено к аппарату. | Разорвите текущее соединение <i>Bluetooth</i> , а затем установите новое соединение (с.74). |
| | Аппарат и устройство <i>Bluetooth</i> находятся слишком далеко друг от друга. | Переместите устройство <i>Bluetooth</i> ближе к аппарату. |
| | Рядом находится устройство (например, микроволновая печь или беспроводная локальная сеть), работающее в частотном диапазоне 2,4 ГГц. | Отодвиньте аппарат от подобных устройств. |
| | Устройство <i>Bluetooth</i> не поддерживает A2DP. | Используйте устройство <i>Bluetooth</i> , которое поддерживает A2DP. |
| | Информация о соединении, записанная на устройстве <i>Bluetooth</i> , по какой-то причине не работает. | Удалите информацию о соединении на устройстве <i>Bluetooth</i> , а затем повторно установите соединение между устройством <i>Bluetooth</i> и аппаратом (с.74). |
| Звук не воспроизводится или прерывается во время воспроизведения. | Громкость устройства <i>Bluetooth</i> слишком мала. | Увеличьте громкость устройства <i>Bluetooth</i> . |
| | Устройство <i>Bluetooth</i> не настроено на отправку аудиосигналов аппарату. | Переключите аудиовыход устройства <i>Bluetooth</i> на аппарат. |
| | Соединение <i>Bluetooth</i> было разорвано. | Установите соединение <i>Bluetooth</i> между устройством <i>Bluetooth</i> и аппаратом еще раз (с.74). |
| | Аппарат и устройство <i>Bluetooth</i> находятся слишком далеко друг от друга. | Переместите устройство <i>Bluetooth</i> ближе к аппарату. |
| | Рядом находится устройство (например, микроволновая печь или беспроводная локальная сеть), работающее в частотном диапазоне 2,4 ГГц. | Отодвиньте аппарат от подобных устройств. |

USB и сеть

| Возможная неисправность | Вероятная причина | Метод устранения |
|--------------------------------------------------------------|--------------------------------------------------------------------------|-----------------------------------------------------------------------------------------------------------------------------------------------------------------------------------------------------------------------------------------------------------------------------------------------------------------|
| Аппарат не обнаруживает устройство USB. | Устройство USB ненадежно подключено к гнезду USB. | Выключите аппарат, повторно подключите устройство USB, а затем снова включите аппарат. |
| | Формат файловой системы устройства USB не соответствует FAT16 или FAT32. | Используйте устройства USB формата FAT16 или FAT32. |
| Невозможен просмотр папок и файлов на USB-устройстве. | Данные, содержащиеся на USB-носителе, защищены шифрованием. | Используйте USB-носитель без функции шифрования. |
| Не работает функция сети. | Параметры сети (IP-адрес) не получены надлежащим образом. | Включите функцию DHCP на используемом маршрутизаторе и установите для параметра "DHCP" в меню "Настройка" этого аппарата значение "Вкл." (с.119). При желании настроить параметры сети вручную следует убедиться, что используемый IP-адрес не используется другими сетевыми устройствами в вашей сети (с.119). |

| Возможная неисправность | Вероятная причина | Метод устранения |
|----------------------------------------------------------------------------------------------------------|------------------------------------------------------------------------------------------------------------------------|-------------------------------------------------------------------------------------------------------------------------------------------------------------------------------------------------------------------------------------------|
| Невозможно подключить аппарат к Интернету с помощью беспроводного маршрутизатора (точки доступа). | Беспроводной маршрутизатор (точка доступа) выключен. | Включите беспроводной маршрутизатор. |
| | Аппарат и беспроводной маршрутизатор (точка доступа) находятся слишком далеко друг от друга. | Расположите аппарат и беспроводной маршрутизатор (точку доступа) ближе друг к другу. |
| | Между аппаратом и беспроводным маршрутизатором (точкой доступа) находится препятствие. | Переместите аппарат и беспроводной маршрутизатор (точку доступа) в такое место, где между ними не будет препятствий. |
| Беспроводная сеть не найдена. | Микроволновые печи и другие беспроводные устройства, расположенные поблизости, могут нарушать беспроводное соединение. | Выключите эти устройства. |
| | Доступ к сети ограничен настройками брандмауэров беспроводного маршрутизатора (точки доступа). | Проверьте настройки брандмауэров беспроводного маршрутизатора (точки доступа). |
| Аппарат не обнаруживает ПК. | Неверная настройка совместного использования носителей. | Настройте параметры совместного использования и выберите данный аппарат в качестве устройства, которому предоставляется доступ к совместному использованию музыкального контента (с.79). |
| | Некоторые программы защиты данных, установленные на ПК, блокируют доступ аппарата к ПК. | Проверьте настройки программ защиты данных, установленных на ПК. |
| | Аппарат и ПК не находятся в одной сети. | Проверьте соединения сети и настройки маршрутизатора, чтобы аппарат и ПК были подключены к одной сети. |
| | В аппарате включен фильтр MAC-адресов. | Отключите фильтр MAC-адресов в разделе "Фильтр MAC-адреса" меню "Настройка" или укажите MAC-адрес своего компьютера, чтобы ему был предоставлен доступ к аппарату (с.120). |
| Находящиеся на ПК файлы не просматриваются или не воспроизводятся. | Файлы не поддерживаются этим аппаратом или медиа-сервером. | Используйте формат файлов, поддерживаемый аппаратом и медиа-сервером. Сведения о поддерживаемых аппаратом форматах файлов см. в разделе "Воспроизведение музыки, хранящейся на медиасерверах (ПК/NAS)" (с.79). |
| Не воспроизводится интернет-радио. | Выбранная интернет-радиостанция в текущий момент недоступна. | Возможно, возникли проблемы на радиопередающей станции, либо вещание было прекращено. Попробуйте включить эту станцию позже или выберите другую станцию. |
| | Выбранная интернет-радиостанция в текущий момент вещает тишину. | Некоторые интернет-радиостанции вещают тишину в течение определенных периодов в течение дня. Попробуйте включить эту станцию позже или выберите другую станцию. |
| | Доступ к сети ограничен настройками брандмауэров сетевых устройств (например, настройками маршрутизатора и т. п.). | Проверьте настройки брандмауэров сетевых устройств. Воспроизведение интернет-радио возможно только в том случае, если данные проходят через порт, назначенный каждой радиостанцией. Номер порта изменяется в зависимости от радиостанции. |
| iPod не распознает аппарат при использовании AirPlay. | Аппарат подключен к маршрутизатору с несколькими SSID. | Доступ к аппарату может быть ограничен функцией разделения сетей на маршрутизаторе. Подключите iPod к SSID, который имеет доступ к аппарату. |
| Приложение для смартфонов и планшетов "AV CONTROLLER" не может обнаружить аппарат. | Аппарат и смартфон или планшет находятся в разных сетях. | Проверьте соединения сети и настройки маршрутизатора, чтобы аппарат и смартфон/планшет были подключены к одной сети. |
| | В аппарате включен фильтр MAC-адресов. | Отключите фильтр MAC-адресов в разделе "Фильтр MAC-адреса" в меню "Настройка" или укажите MAC-адрес своего смартфона или планшета, чтобы ему был предоставлен доступ к аппарату (с.120). |
| Не удалось выполнить обновление встроенного программного обеспечения через сеть. | Возможно, эта проблема связана с состоянием сети. | Попробуйте обновить встроенное программное обеспечение через сеть еще раз или воспользуйтесь для обновления запоминающим устройством USB (с.131). |

Сообщения об ошибках на дисплее передней панели

| Сообщение | Вероятная причина | Метод устранения |
|-----------------------|-------------------------------------------------------------------------------|--------------------------------------------------------------------------------------------------------------------------------------------------------------------------------------------------------------------------------------------------------------------------------------------------------------------------------------------------------------------------------------------------------------------|
| Access denied | Получен отказ в доступе к ПК. | Настройте параметры совместного использования и выберите данный аппарат в качестве устройства, которому предоставляется доступ к совместному использованию музыкального контента (с.79). |
| Access error | Аппарат не может получить доступ к устройству USB. | Выключите аппарат, а затем повторно подключите устройство USB. Если проблема сохранится, попробуйте другое USB-устройство. |
| | Возникла проблема с каналом передачи сигналов от сети к аппарату. | Убедитесь, что маршрутизатор и модем включены. |
| | | Проверьте соединение между аппаратом и маршрутизатором (или концентратором) (с.40). |
| Check SP Wires | Короткое замыкание в цепи кабеля колонки. | Скрутите оголенные провода кабелей и надлежащим образом подключите их к аппарату и колонкам. |
| Internal Error | Произошла внутренняя ошибка. | Обратитесь к ближайшему авторизованному дилеру или в ближайший сервисный центр Yamaha. |
| No content | В выбранной папке нет файлов для воспроизведения. | Выберите папку, содержащую файлы, которые поддерживаются аппаратом. |
| No device | Аппарату не удается обнаружить USB-устройство. | Выключите аппарат, а затем повторно подключите устройство USB. Если проблема сохранится, попробуйте другое USB-устройство. |
| Please wait | Аппарат выполняет подготовку к сетевому подключению. | Подождите, пока исчезнет это сообщение. Если аппарат не реагирует на протяжении 3 и более минут, выключите и повторно включите его. |
| RemID Mismatch | Идентификационные коды аппарата и пульта ДУ не совпадают. | Измените идентификационный код аппарата или пульта ДУ (с.129). |
| Unable to play | По каким-то причинам аппарат не может воспроизвести песни, сохраненные на ПК. | Проверьте, поддерживается ли аппаратом формат файлов, которые вы пытаетесь воспроизвести. Сведения о поддерживаемых аппаратом форматах см. в разделе "Воспроизведение музыки, хранящейся на медиасерверах (ПК/NAS)" (с.79). Если формат поддерживается, но при этом аппарат не может воспроизвести никакие файлы, сеть может быть перегружена интенсивным трафиком, в результате чего прерывается воспроизведение. |
| USB Overloaded | Через подключенное устройство USB проходит чрезмерный ток. | Выключите аппарат, а затем повторно подключите устройство USB. Если проблема сохранится, попробуйте другое USB-устройство. |
| Version error | Встроенное программное обеспечение не обновлено. | Обновите встроенное программное обеспечение повторно. |

В данном разделе описываются технические термины, используемые в настоящем руководстве.

Информация об аудиосигнале (формат декодирования звука)

Dolby Atmos

Впервые представленная в кино, технология Dolby Atmos создает революционное чувство пространства и погружения при использовании домашнего кинотеатра. Dolby Atmos представляет собой адаптируемый и масштабируемый формат на основе объектов, который воспроизводит аудиосигнал в виде независимых звуков (или объектов), которые могут точно располагаться и динамически перемещаться в трехмерном пространстве прослушивания во время воспроизведения. Ключевым компонентом Dolby Atmos является создание высокой плоскости звука над слушателем.

Поток Dolby Atmos

Контент Dolby Atmos передается на AV ресивер с включенной функцией Dolby Atmos посредством Dolby Digital Plus или Dolby TrueHD на диске Blu-ray, загружаемых файлов и потокового мультимедиа. Поток Dolby Atmos содержит специальные метаданные, которые описывают положение звуков в комнате. Эти объектные аудиоданные декодируются AV ресивером Dolby Atmos и масштабируются для оптимального воспроизведения через системы колонок домашнего кинотеатра любого размера и конфигурации.

Dolby Digital

Dolby Digital — это разработанный компанией Dolby Laboratories, Inc. формат сжатия цифрового звука, поддерживающий 5.1-канальный аудиосигнал. Эта технология используется для передачи звука на большинстве DVD-дисков.

Dolby Digital EX

Dolby Digital EX создает общий 6.1-канальный аудиосигнал из 5.1-канального источника, записанного с помощью Dolby Digital Surround EX.

Dolby Digital Plus

Dolby Digital Plus — это разработанный компанией Dolby Laboratories, Inc. формат сжатия цифрового звука, поддерживающий 7.1-канальный аудиосигнал. Формат Dolby Digital Plus полностью совместим с существующими многоканальными аудиосистемами, которые поддерживают функцию Dolby Digital. Эта технология используется для передачи звука на дисках Blu-ray.

Dolby Enabled Speaker

Удобная альтернатива встроенным в потолок колонкам – продукты на основе технологии Dolby, которые используют потолок как отражающую поверхность для воспроизведения аудиосигнала в высокой плоскости над слушателем. Колонки с функцией Dolby имеют уникальный динамик включения вверх и функцию особой обработки сигнала, которые могут быть встроены в обычную колонку или независимый модуль колонок, оказывая при этом минимальное влияние на общую площадь, занимаемую системой колонок, и обеспечивая эффект присутствия при прослушивании во время воспроизведения Dolby Atmos и Dolby Surround.

Dolby Surround

Dolby Surround является технологией окружающего звучания следующего поколения, которая интеллектуально смешивает стереосигналы; 5.1- и 7.1-канальный контент для воспроизведения с помощью системы колонок окружающего звучания. Технология Dolby Surround совместима с традиционными схемами расположения колонок, а также системами воспроизведения с функцией Dolby Atmos, которые используют встроенные в потолок колонки или продукты с технологией Dolby.

Dolby TrueHD

Dolby TrueHD — это передовой формат сжатия звука без потери качества, разработанный компанией Dolby Laboratories, Inc. для домашних кинотеатров высокой четкости; он позволяет добиться звучания, которое в точности соответствует студийной записи. Dolby TrueHD может одновременно нести до 8 каналов звука 96 кГц/24 бит (до 6 каналов звука 192 кГц/24 бит). Эта технология используется для передачи звука на дисках Blu-ray.

DSD (Direct Stream Digital)

Технология DSD (Direct Stream Digital) позволяет сохранять аудиосигналы на таких цифровых носителях информации, как диски SACD (Super Audio CDs). Сигналы сохраняются с высокой частотой выборки (например, 2,8224 МГц и 5,6448 МГц). Наибольшая высокочастотная характеристика равна или превышает 100 кГц при динамическом диапазоне 120 dB. Эта технология предлагает лучшее качество звука, чем то, которое используется для CD-дисков.

DTS 96/24

DTS 96/24 — это формат сжатия цифровых аудиоданных, поддерживающий 5.1-канальный звук и звук 96 кГц/24 бит. Этот формат полностью совместим с существующими многоканальными аудиосистемами, которые поддерживают функцию DTS Digital Surround. Эта технология используется для музыкальных DVD-дисков и т. д.

DTS Dialog Control

Функция DTS Dialog Control позволяет усиливать громкость звуков диалога. Это полезно при нахождении в шумной среде и помогает повысить разборчивость звуков диалога. Данная функция также может быть полезна людям с нарушением слуха. Обратите внимание на то, что создатель контента может отключить использование данной функции в списке доступных опций, поэтому функция DTS Dialog Control может быть доступна не всегда. Обратите внимание на то, что обновления AV-ресивера могут расширить функциональность DTS Dialog Control или увеличить диапазон применения функции.

DTS Digital Surround

DTS Digital Surround — это разработанный компанией DTS, Inc. формат сжатия цифрового звука, поддерживающий 5.1-канальный аудиосигнал. Эта технология используется для передачи звука на большинстве DVD-дисков.

DTS-ES

DTS-ES создает 6.1-канальный аудиосигнал из 5.1-канального источника, записанного с помощью DTS-ES. Этот декодер добавляет тыловое окружающее звучание к оригинальному 5.1-канальному звуку. В формате DTS-ES Matrix 6.1 тыловое окружающее звучание записано с помощью каналов окружающего звучания, а в формате DTS-ES Discrete 6.1 записан дискретный тыловой канал окружающего звучания.

DTS Express

DTS Express — это формат сжатия цифрового звука, поддерживающий 5.1-канальный звук и обеспечивающий более высокую степень сжатия, чем формат DTS Digital Surround, разработанный DTS, Inc. Эта технология разработана для потоковой передачи через Интернет и вторичного аудиосигнала на дисках Blu-ray.

DTS-HD High Resolution Audio

DTS-HD High Resolution Audio — это разработанный компанией DTS, Inc. формат сжатия цифрового звука, поддерживающий 7.1-канальный аудиосигнал и звук 96 кГц/ 24 бит. Формат DTS-HD High Resolution Audio полностью совместим с существующими многоканальными аудиосистемами, которые поддерживают функцию DTS Digital Surround. Эта технология используется для передачи звука на дисках Blu-ray.

DTS-HD Master Audio

DTS-HD Master Audio — это передовой формат сжатия звука без потери качества, разработанный компанией DTS, Inc. для домашних кинотеатров высокой четкости; он позволяет добиться звучания, которое в точности соответствует студийной записи. DTS-HD Master Audio может одновременно нести до 8 каналов звука 96 кГц/24 бит (до 6 каналов звука 192 кГц/24 бит). Эта технология используется для передачи звука на дисках Blu-ray.

DTS Neo:6

DTS Neo:6 делает возможным 6-канальное воспроизведение из 2-канальных источников. Предусмотрено два режима использования. "Режим Music" для музыкальных источников, "режим Cinema" для кинофильмов. Эта технология позволяет использовать дискретные широкополосные матричные каналы окружающего звучания.

DTS:X

DTS:X – многомерная аудиотехнология следующего поколения на основе объектов от компании DTS. Независимо от каналов технология DTS:X передает плавное перемещение звука, что позволяет создавать невероятно насыщенную, реалистичную звуковую среду с эффектом присутствия - впереди, позади, рядом и над слушателем - более детально, чем когда-либо. Технология DTS:X дает возможность автоматически адаптировать аудиосигнал к схеме расположения колонок, которая наилучшим образом соответствует помещению – от встроенных в телевизор колонок до домашнего кинотеатра с эффектом окружающего звучания и коммерческого кинотеатра с более чем дюжиной колонок. Испытайте эффект присутствия на веб-сайте www.dts.com/dtsx

FLAC

FLAC представляет собой формат файлов для сжатия аудиоданных без потерь. Формат FLAC имеет более низкую степень сжатия по сравнению с форматами, создающими потери, однако обеспечивает более высокое качество звука.

MP3

Один из форматов сжатия цифрового звука, используемый стандартом MPEG. Благодаря психоакустическим технологиям этот метод обеспечивает высокую степень сжатия. Считается, что он позволяет сжимать данные в соотношении приблизительно 1/10, одновременно сохраняя качество звука на определенном уровне.

MPEG-4 AAC

Аудиостандарт MPEG-4. Он используется в мобильных телефонах, портативных аудиоплеерах и при потоковой передаче через Интернет, поскольку обеспечивает высокую степень сжатия данных, одновременно сохраняя лучшее качество звука, чем MP3.

Neural:X

Neural:X – новейшая технология понижающего/повышающего микширования и пространственного перераспределения от компании DTS. Она встроена в технологию DTS:X и позволяет выполнять повышающее микширование кодированных данных в формате Neural:X и некодированных данных (в формате PCM). В DTS:X для AV-ресиверов и звуковых панелей технология Neural:X позволяет воспроизводить до 11.x каналов.

PCM (Pulse Code Modulation)

PCM — это формат сигнала, позволяющий преобразовывать аналоговые аудиосигналы в цифровой формат, записывать и передавать их. Эта технология лежит в основе всех остальных форматов аудиосигналов. Эта технология используется как формат сжатия звука без потери качества, который называется линейным форматом PCM и используется для записи звука на разные носители, среди которых компакт-диски и BD-диски (Blu-ray).

WAV

Стандартный формат аудиофайлов Windows, определяющий метод записи цифровых данных, полученных путем преобразования аудиосигналов. По умолчанию используется метод PCM (без сжатия), но можно также использовать и другие методы сжатия.

WMA (Windows Media Audio)

Это один из форматов сжатия цифрового звука, разработанный Microsoft Corporation. Благодаря психоакустическим технологиям этот метод обеспечивает высокую степень сжатия. Считается, что он позволяет сжимать данные в соотношении приблизительно 1/20, одновременно сохраняя качество звука на определенном уровне.

Частота выборки/глубина квантования

Частота выборки и глубина квантования указывают на объем информации при оцифровке аналоговых аудиосигналов. Эти значения указываются следующим образом: "48 кГц/24 бит".

- Частота выборки
Частота выборки (количество определений уровня сигнала в секунду) называется интервалом выборки. При более высокой частоте выборки диапазон воспроизводимых частот расширяется.
- Глубина квантования
Значение глубины квантования указывает на степень точности при преобразовании уровня звука в цифровое значение. При большей глубине квантования можно получить более точные уровни звука.

Информация об аудиосигнале (прочие сведения)

Соединение двухканального усиления (Bi-amp)

При соединении двухканального усиления используются два усилителя для одной колонки. При использовании двухканального усиления аппарат воспроизводит сигнал высоких и низких частот с использованием отдельных усилителей. В результате колонка высоких частот и сабвуфер выводят чистый аудиосигнал без искажений.

Канал LFE (Low Frequency Effects) 0,1

Данный канал воспроизводит низкочастотные сигналы и обладает частотным диапазоном от 20 Гц до 120 Гц. Этот канал добавляется к каналам любых диапазонов с Dolby Digital или DTS для усиления низкочастотных звуковых эффектов. Он считается каналом 0,1, поскольку ограничивается только низкочастотным звуком.

Lip sync (синхронизация аудио и видеосигналов)

Иногда видеовыход отстает от аудиовыхода из-за сложности процесса обработки сигнала, причиной чего является увеличение мощности видеосигнала. Синхронизация аудио и видеосигналов — это технология, позволяющая автоматически корректировать интервал задержки между выходом аудио- и видеосигналов.

Информация о видеосигналах и HDMI

Deep Color

Deep Color — это технология, которую поддерживает спецификация HDMI. Deep Color увеличивает количество доступных цветов в пределах, ограниченных цветовым пространством RGB или YCbCr. Обычные системы цветопередачи для обработки цвета используют 8 бит. Deep Color обрабатывает цвет, используя 10, 12 или 16 бит. Эта технология позволяет телевизорам высокой четкости и другим экранам перейти от миллионов к миллиардам цветов, устранить неравномерность закраски и получить плавные тональные переходы и тонкие градации между цветами.

HDCP

HDCP (High-bandwidth Digital Content Protection) — это форма защиты цифровых копий, которая не позволяет копировать цифровое содержимое при его передаче через подключения (например HDMI).

HDMI

HDMI (High-Definition Multimedia Interface) — это распространенный по всему миру стандартный интерфейс для передачи цифровых аудио- и видеосигналов. Этот интерфейс позволяет передавать цифровые аудио- и видеосигналы с помощью одного кабеля без малейшей потери качества. HDMI совместим с HDCP (High-bandwidth Digital Content Protection) и обеспечивает надежный аудио/видеоинтерфейс. Для получения подробной информации о HDMI, посетите веб-сайт HDMI по адресу "<http://www.hdmi.org/>".

x.v.Color

"x.v.Color" — это технология, которую поддерживает спецификация HDMI. Это расширенное цветовое пространство по сравнению с sRGB, позволяющее получать недоступные ранее цвета. Оставаясь совместимым с цветовой гаммой стандартов sRGB, стандарт "x.v.Color" расширяет цветовое пространство и предоставляет возможности для получения более живых, естественных изображений.

Компонентный видеосигнал

В системе компонентного видеосигнала сигнал разделяется на сигнал яркости Y и сигналы цветности Pb и Pr. Цвет в этой системе воспроизводится более правдоподобно благодаря независимой передаче сигналов.

Композитный видеосигнал

В системе композитного видеосигнала, цвета, яркости и синхронизации данных сигналы комбинируются и передаются с помощью одного кабеля.

Информация о сети

SSID

Идентификатор SSID (Service Set Identifier) — имя, указывающее конкретную точку доступа беспроводной локальной сети.

Технология Wi-Fi

Wi-Fi (Wireless Fidelity) — технология, которая позволяет электронному устройству обмениваться данными или подключаться к Интернету по беспроводной связи с помощью радиоволн. Технология Wi-Fi позволяет исключить сложные соединения с применением сетевых кабелей благодаря беспроводному подключению. Только продукты, которые прошли проверку оперативной совместимости Wi-Fi Alliance, могут иметь товарный знак "Wi-Fi Certified".

WPS

WPS (Wi-Fi Protected Setup) — стандарт, установленный Wi-Fi Alliance, который позволяет легко создавать беспроводную домашнюю сеть.

Технологии Yamaha

CINEMA DSP (цифровая обработка звукового поля)

Поскольку системы Dolby Surround и DTS были изначально разработаны для использования в кинотеатрах, их возможности наиболее полно раскрываются в кинотеатрах с большим количеством колонок, предназначенных для акустических эффектов. Вследствие различий в домашних условиях (таких как размеры комнаты, материалы стен и количество колонок) неизбежно различие и в слышимом звучании. Основываясь на большом количестве реальных измеренных данных, система CINEMA DSP — оригинальная технология DSP корпорации Yamaha — позволяет создавать аудиовизуальные эффекты кинотеатра в домашних условиях.

CINEMA DSP 3D

Фактически измеренные данные звукового поля содержат информацию о высоте звуковых образов. Режим CINEMA DSP 3D позволяет воспроизводить точную высоту звуковых образов, создавая таким образом точные и глубокие трехмерные звуковые поля в помещении для прослушивания.

Compressed Music Enhancer

Функция Compressed Music Enhancer компенсирует отсутствие гармоник в сжатых музыкальных форматах (таких как MP3). В результате данная технология обеспечивает улучшение звучания всей акустической системы.

SILENT CINEMA

Компания Yamaha разработала алгоритм звуковых эффектов DSP для естественного, реалистичного воспроизведения звука через наушники. Параметры для наушников установлены для каждой звуковой программы, что позволяет точно воспроизводить все звуковые программы для прослушивания через наушники.

Virtual CINEMA DSP

Virtual CINEMA DSP позволяет системе виртуально воспроизводить звуковое поле колонок окружающего звучания с помощью левой и правой фронтальных колонок. Даже если колонки окружающего звучания не подключены, аппарат создает реалистичное звуковое поле в помещении для прослушивания.

Virtual CINEMA FRONT

Virtual CINEMA FRONT позволяет системе виртуально воспроизводить звуковое поле колонок окружающего звучания с помощью фронтальных колонок окружающего звучания. Даже если колонки окружающего звучания расположены впереди, аппарат создает реалистичное звуковое поле в помещении для прослушивания.

Virtual Presence Speaker (VPS)

Virtual Presence Speaker позволяет системе виртуально воспроизводить высоту объемного звукового поля без фронтальных колонок присутствия. Даже если фронтальные колонки присутствия не подключены, аппарат создает в помещении объемное звуковое поле.

Virtual Surround Back Speaker (VSBS)

Virtual Surround Back Speaker позволяет системе виртуально воспроизводить звуковое поле тыловых колонок окружающего звучания. Даже если тыловые колонки окружающего звучания не подключены, аппарат придает глубину заднему звуковому полю CINEMA DSP.

Поддерживаемые устройства и форматы файлов

В данном разделе описываются устройства и форматы файлов, поддерживаемые аппаратом.

Поддерживаемые устройства

Информацию о технических характеристиках каждого устройства см. в соответствующей инструкции по эксплуатации.

■ Устройство *Bluetooth*

- Аппарат поддерживает устройства *Bluetooth*, которые поддерживают A2DP или AVRCP.
- Устройство *Bluetooth* может не обнаруживать iPod или некоторые функции могут быть несовместимы в зависимости от модели.

■ Устройства USB

- Этот аппарат поддерживает запоминающие устройства USB большой емкости (например, устройства флэш-памяти или портативные аудиопроигрыватели), в которых используется формат FAT16 или FAT32.
- Не подключайте другие устройства, отличные от запоминающих устройств USB большой емкости (например, зарядные устройства USB или концентраторы USB), персональные компьютеры, устройства для считывания с карт памяти, внешние жесткие диски и т.д.
- Устройства USB, защищенные шифрованием, не могут использоваться.
- Некоторые функции могут не поддерживаться в зависимости от модели или производителя запоминающего устройства USB.

■ AirPlay

AirPlay работает с iPhone, iPad и iPod touch с iOS 4.3.3 или более поздней версии, Mac с OS X Mountain Lion или более поздней версии, и Mac и ПК с iTunes 10.2.2 или более поздней версии.

(по состоянию на март 2016)

Made for.

iPhone 6 Plus, iPhone 6, iPhone 5s, iPhone 5c, iPhone 5, iPhone 4s

iPad Air 2, iPad mini 3, iPad Air, iPad mini 2, iPad mini, iPad (3rd and 4th generation), iPad 2

iPod touch (5th generation)

(по состоянию на март 2016)

Форматы файлов

Информацию о технических характеристиках каждого файла см. в инструкции по эксплуатации записывающего устройства или в разделе справки по файлу.

■ USB/PC (NAS)

| Файл | Частота выборки (кГц) | Глубина квантования (бит) | Битрейт | Число каналов | Непрерывное воспроизведение |
|------------|----------------------------------|---------------------------|-------------|---------------|-----------------------------|
| WAV * | 32/44,1/48/88,2/ 96/176,4/192 | 16/24 | — | 2 | ✓ |
| MP3 | 32/44,1/48 | — | От 8 до 320 | 2 | — |
| WMA | 32/44,1/48 | — | От 8 до 320 | 2 | — |
| MPEG-4 AAC | 32/44,1/48 | — | От 8 до 320 | 2 | — |
| FLAC | 32/44,1/48/88,2/ 96/176,4/192 | 16/24 | — | 2 | ✓ |
| ALAC | 32/44,1/48/88,2/ 96 | 16/24 | — | 2 | ✓ |
| AIFF | 32/44,1/48/88,2/ 96/176,4/192 | 16/24 | — | 2 | ✓ |
| DSD | 2,8 МГц/5,6 МГц | 1 | — | 2 | — |

* Только линейный формат PCM



- Для воспроизведения файлов FLAC, которые хранятся на ПК или в NAS, необходимо установить на ПК серверное ПО, поддерживающее совместное использование FLAC-файлов через DLNA, или использовать сетевое хранилище данных (NAS), поддерживающее файлы FLAC.
- Содержимое стандарта Digital Rights Management (DRM) нельзя воспроизводить.

Схема передачи видеосигнала

Входящий на аппарат видеосигнал с видеоустройств выводится на телевизор как показано ниже.



Таблица преобразования видеосигнала



- Разрешение и соотношение сторон, применяемое для обработки сигнала видео на HDMI-выходе, можно выбрать в разделе "Видеорежим" (с.116) в меню "Настройка".
- Аппарат не выполняет взаимное преобразование видеосигналов с 480 строками и 576 строками.

| | Разрешение | HDMI-выход | | | | | Выход COMPONENT VIDEO | | | | Выход VIDEO | |
|----------------------|-----------------|------------|-----------|------|-------|-------|-----------------------|-----------|-----------|------|-------------|-----------|
| | | 480i/576i | 480p/576p | 720p | 1080i | 1080p | 4K | 480i/576i | 480p/576p | 720p | 1080i | 480i/576i |
| HDMI-вход | 480i/576i | → | → | → | → | → | | | | | | |
| | 480p/576p | | → | → | → | → | | | | | | |
| | 720p | | | → | → | → | → | | | | | |
| | 1080i | | | → | → | → | → | | | | | |
| | 1080p/50, 60 Гц | | | → | → | → | → | | | | | |
| | 1080p/24 Гц | | | | | → | → | | | | | |
| | 4K | | | | | | → | | | | | |
| Вход COMPONENT VIDEO | 480i/576i | → | → | → | → | → | → | | | | | |
| | 480p/576p | | | | | | | → | | | | |
| | 720p | | | | | | | | → | | | |
| | 1080i | | | | | | | | | → | | |
| Вход VIDEO | 480i/576i | → | → | → | → | → | | | | | → | |

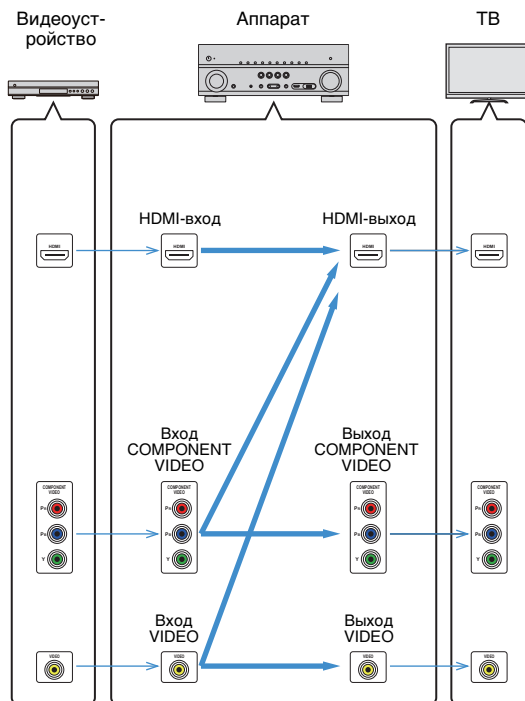
→ : Доступно

Информация о HDMI

В данном разделе описываются функции, связанные с HDMI и совместимостью сигнала HDMI.

HDMI Контроль

Управление HDMI позволяет управлять внешними устройствами по интерфейсу HDMI. Если вы подключите к аппарату телевизор, поддерживающий управление HDMI, с помощью кабеля HDMI, то сможете управлять аппаратом (например, включать и выключать его и регулировать громкость) с помощью пульта ДУ телевизора. Также вы сможете управлять воспроизводящими устройствами, подключенными к аппарату с помощью кабеля HDMI (например, BD/DVD-проигрывателем, поддерживающим управление HDMI).

Более подробные сведения о подключениях см. в разделе “Подключение телевизора” (с.33) и “Подключение видеоустройств (таких как BD/DVD-проигрыватели)” (с.35).

Операции, доступные с пульта ДУ телевизора

- Синхронизация режима ожидания.
- Управление громкостью, включая беззвучный режим.
- Переключение входного сигнала на аудиосигнал с телевизора при переключении входа телевизора на встроенный тюнер.
- Переключение на прием видео/аудиосигнала с выбранного воспроизводящего устройства.
- Переключение между выходными аудиоустройствами (аппарат или колонка телевизора).

(Пример)

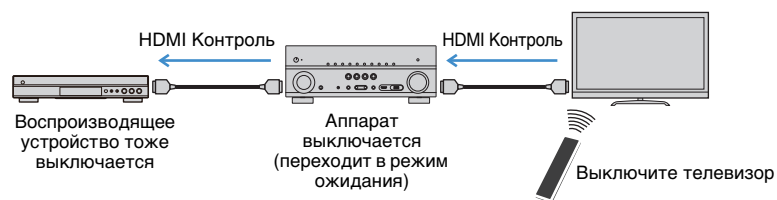

Операции, доступные с пульта ДУ аппарата

- Запуск воспроизведения на воспроизводящем устройстве и включение телевизора с выбором сцены (с.63)
- Переключение входа телевизора для отображения экранного меню (при нажатии кнопки ON SCREEN)
- Управление воспроизводящим устройством (воспроизведение и операции меню) с помощью клавиш управления внешним устройством.

(Пример)

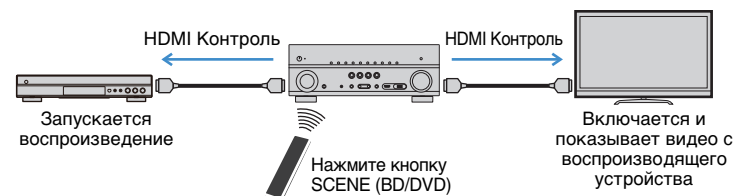

Для использования управления HDMI необходимо выполнить следующую настройку соединения HDMI Контроль после подключения телевизора и воспроизводящих устройств.

Подробнее о настройках и управлении телевизором см. в инструкции по эксплуатации телевизора.



- Эту настройку необходимо выполнять каждый раз при подключении нового устройства с поддержкой управления HDMI к системе.

1 Включите аппарат, телевизор и воспроизводящие устройства.

2 Настройте параметры аппарата.

- 1 Выберите источник входного видеосигнала телевизора для отображения видеосигнала с аппарата.
- 2 Нажмите кнопку ON SCREEN.

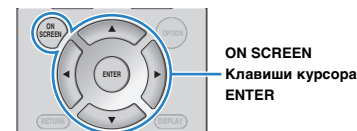

- 3 С помощью клавиш курсора выберите “Настройка” и нажмите ENTER.

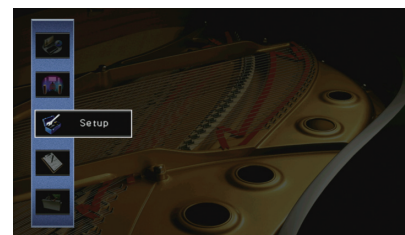

④ С помощью клавиш курсора (</>) выберите “HDMI”.

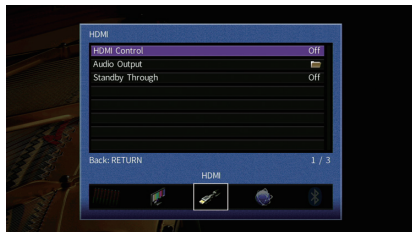

⑤ С помощью клавиш курсора (△/▽) выберите “HDMI Контроль” и нажмите ENTER.

⑥ С помощью клавиш курсора выберите “Вкл.”.

⑦ Нажмите кнопку ON SCREEN.

3 Включите управление HDMI на телевизоре и воспроизводящих устройствах (таких как BD/DVD-проигрыватели, поддерживающие управление HDMI).

4 Выключите питание телевизора, затем выключите аппарат и воспроизводящие устройства.

5 Включите аппарат и воспроизводящие устройства, а затем включите телевизор.

6 Выберите источник входного видеосигнала телевизора для отображения видеосигнала с аппарата.

7 Проверьте следующее.

На аппарате: выбран источник входного сигнала, к которому подключено воспроизводящее устройство. Если это не так, выберите источник входного сигнала вручную.

На телевизоре: отображается видеоизображение с воспроизводящего устройства.

8 Убедитесь, что аппарат синхронизирован с телевизором надлежащим образом: выключите телевизор или отрегулируйте громкость телевизора с помощью пульта ДУ телевизора.



- Если функция управления HDMI не работает ненадлежащим образом, попробуйте отключить телевизор от розетки на шаге 2 и снова включить телевизор в розетку на шаге 3. Возможно, это решит проблему. Кроме того, управление HDMI может не работать, если количество подключенных устройств превышает допустимое. в этом случае отключите управление HDMI на устройствах, которые не используются.
- Если аппарат не синхронизирован с включением и выключением телевизора, проверьте приоритет настройки аудиовыхода телевизора.
- Для более эффективной работы функции управления HDMI рекомендуется использовать телевизор и воспроизводящие устройства одного производителя.
- Мы не гарантируем работу всех устройств с поддержкой контроля HDMI.

Audio Return Channel (ARC)

ARC позволяет передавать входной аудиосигнал телевизора на аппарат с помощью кабеля HDMI, который передает видеосигнал на телевизор.

После настройки функции управления HDMI проверьте следующее.

1 Выберите программу с помощью пульта ДУ телевизора.

2 Проверьте, что источник входного сигнала аппарата будет автоматически переключен на AV 4 и аудиосигнал телевизора будет воспроизводиться на аппарате.

Если аудиосигнал телевизора не слышно, проверьте следующее:

- Для параметра “ARC” (с.118) в меню “Настройка” установлено значение “Вкл.”.
- Кабель HDMI подключен на телевизоре к гнезду HDMI, совместимому с функцией ARC (гнезду HDMI с маркировкой ARC).

Некоторые гнезда HDMI на телевизоре не совместимы с функцией ARC. Подробнее см. в инструкции по эксплуатации телевизора.



- Если при воспроизведении аудиосигнала с использованием функции ARC прерывается звук, установите для параметра “ARC” (с.118) в меню “Настройка” значение “Выкл.” и используйте цифровой оптический кабель для передачи аудиосигнала с телевизора на аппарат (с.35).
- При использовании функции ARC подключите телевизор с помощью кабеля HDMI, который поддерживает данную функцию.



- В изначальных заводских настройках в качестве входного аудиосигнала телевизора установлено значение “AV 4”. Если вы подключили к гнездам AV 4 какое-либо внешнее устройство, используйте параметр “Аудиовход ТВ” (с.117) в меню “Настройка” для изменения источника входного аудиосигнала телевизора. Для использования функции SCENE (с.63) также необходимо изменить источник входного сигнала для SCENE (TV).

Совместимость сигнала HDMI

Аудиосигналы

| Тип аудиосигнала | Формат аудиосигнала | Совместимые носители (пример) |
|-----------------------------------------------|--------------------------------------------------------------------------------------------------|--------------------------------------|
| 2-кан. линейный PCM | 2-кан., 32–192 кГц, 16/20/24 бит | CD, DVD-Video, DVD-Audio |
| Многокан. линейный PCM | 8-кан., 32–192 кГц, 16/20/24 бит | DVD-Audio, BD (Blu-ray disc), HD DVD |
| DSD | 2/5.1-кан., 2,8224 МГц, 1 бит | SACD |
| Битовый поток | Dolby Digital, DTS | DVD-Video |
| Битовый поток (аудиосигналы высокой четкости) | Dolby TrueHD, Dolby Digital Plus, DTS-HD Master Audio, DTS-HD High Resolution Audio, DTS Express | BD (Blu-ray disc), HD DVD |

Видеосигналы

Аппарат совместим с видеосигналами, имеющими следующее разрешение:

- VGA
- 480i/60 Гц
- 576i/50 Гц
- 480p/60 Гц
- 576p/50 Гц
- 720p/60 Гц, 50 Гц
- 1080i/60 Гц, 50 Гц
- 1080p/60, 50, 30, 25, 24 Hz
- 4K/60 Гц, 50 Гц, 30 Гц, 25 Гц, 24 Гц



- При воспроизведении диска DVD-Audio с системой защиты от копирования CPPM, в зависимости от типа DVD-проигрывателя видео- и аудиосигналы могут не воспроизводиться.
- Аппарат несовместим с устройствами HDMI или DVI, несовместимыми с системой HDCP. Подробнее смотрите в инструкции по эксплуатации каждого устройства.
- Для декодирования аудиосигналов битового потока на аппарате установите устройство-источник входного сигнала соответствующим образом, чтобы оно выводило аудиосигналы битового канала напрямую (без декодирования сигналов битового потока на воспроизводящем устройстве). Подробнее смотрите в инструкции по эксплуатации воспроизводящего устройства.

Товарные знаки

DOLBY ATMOS®

Изготовлено по лицензии компании Dolby Laboratories. Dolby, Dolby Atmos, Dolby Surround, Surround EX и символ в виде двух букв D являются товарными знаками Dolby Laboratories.



Патенты DTS представлены на сайте <http://patents.dts.com>. Изготовлено по лицензии компании DTS, Inc. DTS и Symbol вместе и по отдельности DTS:X и логотип DTS:X являются зарегистрированными товарными знаками или товарными знаками компании DTS, Inc. в США и других странах. © DTS, Inc. Все права защищены.



Поддержка iOS 7 или более поздней версии для настройки с помощью функции конфигурации беспроводного устройства. Надписи "Made for iPod", "Made for iPhone" и "Made for iPad" означают, что электронное устройство предназначено для подключения к устройствам iPod, iPhone или iPad соответственно и сертифицировано разработчиком на соответствие стандартам технических характеристик компании Apple.

Компания Apple не несет ответственности за работу данного устройства или его соответствие стандартам безопасности и регулятивным нормам.

Обратите внимание, что использование этого устройства вместе с iPod, iPhone или iPad может повлиять на эффективность беспроводного соединения.

iTunes, AirPlay, iPad, iPhone, iPod и iPod touch являются товарными знаками компании Apple Inc., зарегистрированными в США и других странах.

iPad Air и iPad mini являются товарными знаками компании Apple Inc.

App Store является знаком обслуживания компании Apple Inc.



Словесный знак и логотип Bluetooth® являются зарегистрированными товарными знаками компании Bluetooth SIG, Inc. и используются компанией Yamaha Corporation по лицензии.

Bluetooth protocol stack (Blue SDK)

Copyright 1999-2014 OpenSynergy GmbH
Все права защищены. Все права на неопубликованные материалы защищены.



HDMI, логотип HDMI и High-Definition Multimedia Interface являются товарными знаками или зарегистрированными товарными знаками компании HDMI Licensing LLC в США и других странах.

x.v.Color™

x.v.Color является товарным знаком компании Sony Corporation.



DLNA™ и DLNA CERTIFIED™ являются товарными знаками или зарегистрированными товарными знаками Digital Living Network Alliance. Все права защищены. Несанкционированное использование строго запрещено.

Windows™

Windows является зарегистрированным товарным знаком компании Microsoft Corporation в США и других странах.

Internet Explorer, Windows Media Audio и Windows Media Player являются товарными знаками или зарегистрированными товарными знаками компании Microsoft Corporation в США и других странах.

Android™ Google Play™

Android и Google Play являются товарными знаками компании Google Inc.



Логотип Wi-Fi CERTIFIED™ является сертификационным знаком компании Wi-Fi Alliance®.

Идентификатор Wi-Fi Protected Setup™ является сертификационным знаком компании Wi-Fi Alliance®.



MusicCast является товарным знаком или зарегистрированным товарным знаком компании Yamaha Corporation.



SILENT CINEMA является товарным знаком компании Yamaha Corporation.

Шрифты Google Noto

© 2012 Google Inc. Все права защищены.

Используется по лицензии Apache License, версии 2.0 (далее "Лицензия");

данный документ можно использовать только в соответствии с лицензией.

Копию лицензии можно получить на сайте

<http://www.apache.org/licenses/LICENSE-2.0>

При отсутствии требований действующего законодательства или письменного соглашения программное обеспечение, распространяемое по лицензии, предоставляется на условиях "КАК ЕСТЬ", БЕЗ КАКИХ-ЛИБО ГАРАНТИЙ ИЛИ УСЛОВИЙ, явных или подразумеваемых.

См. лицензию на наличие особых регулирующих языковых разрешений и ограничений в рамках лицензии.

Пояснения в отношении GPL

В некоторых разделах данного продукта используется открытое программное обеспечение GPL/LGPL. Вы имеете право только на получение, копирование, изменение и перераспределение данного открытого исходного кода. Информация об открытом программном обеспечении GPL/LGPL, способах его получения и лицензии GPL/LGPL представлена на сайте Yamaha Corporation (<http://download.yamaha.com/sourcecodes/musiccast/>).

Технические характеристики

Входные гнезда

- Аналоговый аудиовыход
Аудио x 5 (AV 5–6, AUDIO 1–2, PHONO)
- Цифровой аудиовход (поддерживаемые частоты: 32–96 кГц)
Оптический x 2 (AV 1, AV 4)
Коаксиальный x 2 (AV 2–3)
- Видео
Композитный x 4 (AV 3–6)
Компонентный x 2 (AV 1–2)
- Вход HDMI
HDMI x 6 (HDMI 1–5, V-AUX)
- Другие
USB x 1 (USB2.0)
NETWORK x 1 (100Base-TX/10Base-T)

Выходные гнезда

- Аналоговый аудиовыход
[RX-V781]
 - Выход колонки x 9 (7 кан.) (FRONT L/R, CENTER, SURROUND L/R, EXTRA SP 1 L/R*1, EXTRA SP 2 L/R*2)
*1 Примечание: Возможно назначение [F.PRESENCE, ZONE2]
*2 Примечание: Возможно назначение [SURROUND BACK, ZONE2, BI-AMP]
 - Выход Pre Out x 7 (FRONT L/R, CENTER, SURROUND L/R, SURROUND BACK L/R)
 - Выход сабвуфера x 2 (SUBWOOFER 1–2, монофонический)
 - ZONE2 OUT x 1
 - Выход наушников x 1
- [RX-V681]
 - Выход колонки x 9 (7 кан.) (FRONT L/R, CENTER, SURROUND L/R, EXTRA SP 1 L/R*1, EXTRA SP 2 L/R*2)
*1 Примечание: Возможно назначение [F.PRESENCE, ZONE2]
*2 Примечание: Возможно назначение [SURROUND BACK, ZONE2, BI-AMP]
 - Выход сабвуфера x 2 (SUBWOOFER 1–2, монофонический)
 - ZONE2 OUT x 1
 - Выход наушников x 1

- Видео
MONITOR OUT
 - Компонентный сигнал x 1
 - Композитный сигнал x 1
- Выход HDMI
[RX-V781]
HDMI OUT x 2 (HDMI OUT 1–2)
[RX-V681]
HDMI OUT x 1

Другие гнезда

- YPAO MIC x 1
- REMOTE IN x 1
- REMOTE OUT x 1
- TRIGGER OUT x 1

HDMI

- 4K UltraHD Video (включая 4K/60, 50 Гц 10/12 бит), 3D Video, ARC (Audio Return Channel), HDMI Контроль (CEC), Auto Lip Sync, Deep Color, “x.v.Color”, воспроизведение HD-аудиосигнала, 21:9 Aspect Ratio, BT.2020 Colorimetry, HDR-совместимость
- Видеоформат (режим повторителя)
 - VGA
 - 480i/60 Гц
 - 576i/50 Гц
 - 480p/60 Гц
 - 576p/50 Гц
 - 720p/60 Гц, 50 Гц
 - 1080i/60 Гц, 50 Гц
 - 1080p/60, 50, 30, 25, 24 Hz
 - 4K/60 Гц, 50 Гц, 30 Гц, 25 Гц, 24 Гц

- Аудиоформат
 - Dolby Atmos
 - Dolby TrueHD
 - Dolby Digital Plus
 - Dolby Digital
 - DTS:X
 - DTS-HD Master Audio
 - DTS-HD High Resolution Audio
 - DTS Express
 - DTS
 - DSD – от 2,8MHz 2-кан. до 6-кан.
 - PCM от 2-кан. до 8-кан. (макс. 192 кГц/24 бит)
- Защита контента: совместим с HDCP (HDMI 1–3: совместим с HDCP 2.2)
- Функция связи: поддержка CEC

TUNER

- Аналоговый тюнер
[Модели для Великобритании и Европы]
FM/AM с Radio Data System x 1 (TUNER)
[Другие модели]
FM/AM x 1 (TUNER)

USB

- Совместимость с запоминающими устройствами USB большой емкости
- Ток источника питания: 1 А

Bluetooth

- Функция Sink
Подключение устройства-источника к AVR (например, смартфон/планшет)
- Функция источника
с AV-ресивера на устройство Sink (например, наушники *Bluetooth*)
- Возможность воспроизведения/остановки воспроизведения с устройства Sink
- *Bluetooth* Версия..... вер. 2.1+EDR

- Поддерживаемый профиль
Функция Sink A2DP, AVRCP
Функция источника A2DP
- Поддерживаемый кодек
Функция Sink SBC, AAC
Функция источника SBC
- Беспроводной вывод сигнала Bluetooth класс 2
- Максимальное расстояние для установки соединения
..... 10 м

Сеть

- Функция клиента ПК
- Совместимость с DLNA вер. 1.5
- Поддержка AirPlay
- Интернет-радио
- Функция WiFi
 - Совместимость с WPS с помощью PIN-кода или кнопки
 - Возможность обмена данными с устройствами iOS посредством беспроводного подключения
 - Возможность прямого подключения с помощью мобильного устройства
 - Способ обеспечения безопасности: WEP, WPA2-PSK (AES), Смешанный режим
 - Радиочастота: 2,4 ГГц
 - Стандарт беспроводной сети: IEEE 802.11 b/g/n

Форматы совместимого декодирования

- Декодирование формата
 - Dolby Atmos
 - Dolby TrueHD, Dolby Digital Plus
 - Dolby Digital
 - DTS:X
 - DTS-HD Master Audio, DTS-HD High Resolution Audio, DTS Express
 - DTS 96/24, DTS-ES Matrix 6.1, DTS-ES Discrete 6.1
 - DTS Digital Surround
- Формат завершающего декодирования
 - Dolby Surround
 - DTS Neo:6 Music, DTS Neo:6 Cinema

Раздел аудио

- Номинальная выходная мощность (2 канал) [RX-V781]
(от 20 Гц до 20 кГц, 0,06% THD, 8 Ω)
Фронтальная левая/правая 95 Вт + 95 Вт
(1 кГц, 0,9 % THD, 8 Ω)
[Модели для США и Канады]
Фронтальная левая/правая 110 Вт + 110 Вт
Центр 110 Вт
Тыловая левая/правая 110 Вт + 110 Вт
Тыловая задняя левая/правая 110 Вт + 110 Вт
[RX-V681]
(от 20 Гц до 20 кГц, 0,06% THD, 8 Ω)
Фронтальная левая/правая 90 Вт + 90 Вт
(1 кГц, 0,9 % THD, 8 Ω)
[Модели для США и Канады]
Фронтальная левая/правая 105 Вт + 105 Вт
Центр 105 Вт
Тыловая левая/правая 105 Вт + 105 Вт
Тыловая задняя левая/правая 105 Вт + 105 Вт
- Номинальная выходная мощность (1 канал) [RX-V781]
(1 кГц, 0,9 % THD, 8 Ω)
Фронтальная левая/правая 130 Вт/кан.
Центр 130 Вт/кан.
Тыловая левая/правая 130 Вт/кан.
Тыловая задняя левая/правая 130 Вт/кан.
(1 кГц, 0,9 % THD, 4 Ω)
Передняя левая/правая [модели для Великобритании и Европы]
..... 160 Вт/кан.
[RX-V681]
(1 кГц, 0,9 % THD, 8 Ω)
Фронтальная левая/правая 125 Вт/кан.
Центр 125 Вт/кан.
Тыловая левая/правая 125 Вт/кан.
Тыловая задняя левая/правая 125 Вт/кан.
(1 кГц, 0,9 % THD, 4 Ω)
Фронтальная левая/правая [модели для Великобритании и Европы]
..... 150 Вт/кан.

- Максимальная эффективная выходная мощность
(1 кГц, 10 % THD, 6 Ω/8 Ω)
[RX-V781]
Фронтальная левая/правая 160 Вт/кан.
Центр 160 Вт/кан.
Тыловая левая/правая 160 Вт/кан.
Тыловая задняя левая/правая 160 Вт/кан.
[RX-V681]
Фронтальная левая/правая 150 Вт/кан.
Центр 150 Вт/кан.
Тыловая левая/правая 150 Вт/кан.
Тыловая задняя левая/правая 150 Вт/кан.
- Динамическая мощность (ИФ)
Фронтальная левая/правая (8/6/4/2 Ω)
..... 130/170/195/240 Вт
- Коэффициент демпфирования
Фронтальная левая/правая, от 20 Гц до 20 кГц, 8 Ω
..... 100 или больше
- Входная чувствительность / входной импеданс
PHONO (1 кГц, 100 Вт/8 Ω) 3,5 мВ/47 кΩ
AV 5 и т. п. (1 кГц, 100 Вт/8 Ω) 200 мВ/47 кΩ
- Максимальный входной сигнал
PHONO (1 кГц, 0,1% THD) 60 мВ
AV 5 и т. п. (1 кГц, 0,5 % THD, эфф. вкл.) 2,3 В
- Уровень выходного сигнала/Выходной импеданс
[RX-V781]
PRE OUT 1 В/1,2 кΩ
SUBWOOFER 1 В/1,2 кΩ
ZONE2 OUT 470 мВ/1,2 кΩ
[RX-V681]
SUBWOOFER 1 В/1,2 кΩ
ZONE2 OUT 470 мВ/1,2 кΩ
- Максимальный уровень выходного сигнала
[RX-V781]
PRE OUT 1,6 В
- Сопротивление наушников 16 Ω или больше
- Частотная характеристика
AV 5 и т. д. для фронтальных (от 10 Гц до 100 кГц)
..... +0/-3 dB

- Отклонение выравнивания RIAA
PHONO 0±0,5 dB
- Общие нелинейные искажения
PHONO для выхода на колонки (фронт.) (от 20 Гц до 20 кГц, 1 В)
..... 0,02% или меньше
AV 5 и т. д. для фронтальных (Pure Direct)
(от 20 Гц до 20 кГц, 50 Вт, 8 Ω)..... 0,06% или меньше
- Соотношение сигнал/шум (Сеть IHF-A)
PHONO (вход закорочен 35 мВ, выход на колонки [фронт.])
..... 96 dB или больше
AV 5 и т. д. (Pure Direct) (вход 1 кΩ закорочен, выход на колонки)
..... 110 dB или больше
- Остаточный шум (сеть IHF-A)
Фронтальная левая/правая (выход на колонки)
..... 150 мкВ или меньше
- Разделение каналов
PHONO (вход закорочен, 1 кГц/10 кГц)
..... 60 dB/55 dB или больше
AV 5 и т. д. (вход 1 кΩ закорочен, 1 кГц/10 кГц)
..... 70 dB/50 dB или больше
- Управление громкостью
Основная зона
..... MUTE, от -80 dB до +16,5 dB (с шагом 0,5 dB)
Zone2 MUTE, от -80 dB до +10,5 dB (с шагом 0,5 dB)
- Характеристики управления тональностью
Усиление/отсечение низких частот
..... ±6 dB/0,5 dB (при 50 Гц)
Переход низких частот 350 Гц
Усиление/отсечение высоких частот
..... ±6 dB/0,5 dB (при 20 кГц)
Переход высоких частот..... 3,5 кГц
- Характеристики фильтра
($f_c=40/60/80/90/100/110/120/160/200$ Гц)
Н.Р.Ф. (фронтальные, центральная, окружающего
звучания, тыловые окружающего звучания)..... 12 dB/окт.
Л.Р.Ф. (сабвуфер) 24 dB/окт.

Раздел видео

- Тип видеосигнала NTSC/PAL/SECAM
- Уровень видеосигнала
Композитный размах напряжения 1/75 Ω
Компонентный
Y размах напряжения 1/75 Ω
Pb/Pr размах напряжения 0,7/75 Ω
- Максимальный уровень приема видео
..... азмах напряжения 1,5 В или больше
- Соотношение видеосигнал-шум..... 50 dB или больше
- Частотная характеристика выхода монитора
Компонентный от 5 Гц до 60 МГц, -3 dB

Раздел FM

- Диапазон настройки
[Модели для США и Канады]от 87,5 до 107,9 МГц
[Модель для Тайваня, Бразилии, Азии и общая модель]
.....от 87,5/87,50 до 108,0/108,00 МГц
[Другие модели]от 87,50 до 108,00 МГц
- Номинальная чувствительность 50 dB (IHF, 1 кГц, 100 % MOD.)
Моно 3 мкВ (20,8 dBf)
- Соотношение сигнал/шум (IHF)
Моно 69 dB
Стерео 67 dB
- Нелинейные искажения (IHF, 1 кГц)
Моно 0,5%
Стерео 0,6%
- Вход антенны 75 Ω несбалансированный

Раздел AM

- Диапазон настройки
[Модели для США и Канады] от 530 до 1710 кГц
[Модель для Тайваня, Бразилии, Азии и общая модель]
..... от 530/531 до 1710/1611 кГц
[Другие модели]от 531 до 1611 кГц

Неисправности общего характера

- Питание
[Модели для США и Канады]
..... 120 В переменного тока, 60 Гц
[Модель для Тайваня, Бразилии и общая модель]
..... 110–120/220–240 В переменного тока, 50/60 Гц
[Модель для Китая]..... 220 В переменного тока, 50 Гц
[Модель для Кореи] 220 В переменного тока, 60 Гц
[Модель для Австралии] 240 В переменного тока, 50 Гц
[Модели для Великобритании и Европы]
..... 230 В переменного тока, 50 Гц
[Модель для Азии]
..... 220–240 В переменного тока, 50/60 Гц
- Потребляемая мощность
[Модели для США и Канады] 400 Вт
[Модель для Китая, Тайваня, Бразилии, Азии и общая модель]
..... 270 Вт
[Другие модели] 300 Вт
- Потребляемая мощность в режиме ожидания
HDMI Контроль Выкл., В режим ожидания Выкл. 0,1 Вт
Управление HDMI Вкл./Переход в режим ожидания
AUTO HDMI, нет сигнала и нет СЕС в течение 8 часов
..... 0,4 Вт
HDMI Контроль Вкл., В режим ожидания Вкл. (нет сигналов)
..... 1,1 Вт
Сеть режим ожидания Вкл.
Проводное 2,1 Вт
Wi-Fi 2,4 Вт
Wireless Direct 2,4 Вт
Режим ожидания *Bluetooth* 2,1 Вт
HDMI Контроль Вкл., В режим ожидания Вкл. (нет сигналов),
Сеть режим ожидания Вкл. (Wireless Direct) 3,1 Вт
- Максимальная потребляемая мощность
[Модель для Тайваня, Бразилии, Азии и общая модель]
..... 590 Вт
- Размеры (Ш x В x Г)
[RX-V781]..... 435 x 171 x 379 мм
[RX-V681]..... 435 x 171 x 378 мм
* С учетом ножек и выступов

- Контрольные размеры (Ш x В x Г)

(с поднятой антенной беспроводной связи)

[RX-V781] 435 x 234 x 379 мм

[RX-V681] 435 x 234 x 378 мм

- Вес

[RX-V781] 10,6 кг

[RX-V681] 10,0 кг

* Сведения в настоящем руководстве применяются к последним техническим характеристикам на дату публикации. Для получения последней версии настоящего руководства зайдите на веб-сайт YamaHa и загрузите файл с руководством.



Yamaha Global Site
<http://www.yamaha.com/>
Yamaha Downloads
<http://download.yamaha.com/>

Manual Development Department
© 2016 Yamaha Corporation

Published 03/2016 AM-A0

YH719A0/RU