



**AVENTAGE**

**АВ ресивер**

*RX-A3040*

*RX-A2040*

**Инструкция по эксплуатации**

---

Перед использованием аппарата прочтите прилагаемую "Брошюра по безопасности".

**Русский**

# СОДЕРЖАНИЕ

Принадлежности .....	5
----------------------	---

## ФУНКЦИИ 6

Возможности аппарата .....	6
----------------------------	---

Названия компонентов и их функции .....	11
---	----

Передняя панель .....	11
Дисплей передней панели (индикаторы) .....	13
Задняя панель .....	14
Пульт ДУ .....	16

## ПОДГОТОВКА 17

Общая процедура настройки .....	17
---------------------------------	----

1 Подключение колонок .....	18
-----------------------------	----

Базовая конфигурация колонок .....	19
Расширенная конфигурация колонок .....	24

Входные и выходные гнезда и кабели .....	34
--	----

2 Подключение телевизора .....	35
--------------------------------	----

3 Подключение воспроизводящих устройств .....	38
---	----

Подключение видеоприборов (таких как BD/DVD-проигрыватели) .....	38
Подключение аудиоприборов (таких как CD-проигрыватели) .....	39
Подключение к гнездам на передней панели .....	40

4 Подключение FM/AM-антенн .....	42
----------------------------------	----

5 Подключение сетевого кабеля или антенны беспроводной	
--	--

связи .....	43
-------------	----

Подключение сетевого кабеля .....	43
Подключение антенны беспроводной связи .....	43

6 Подключение других устройств .....	44
--------------------------------------	----

Подключение записывающих устройств .....	44
Подключение устройства, поддерживающего аналоговый многоканальный вывод .....	44
Подключение устройства, совместимого с функцией триггера .....	45

7 Подключение силового кабеля .....	45
-------------------------------------	----

8 Выбор языка экранного меню .....	46
------------------------------------	----

9 Автоматическая оптимизация настроек колонок (YPAO) .....	47
--	----

Измерение в одном положении для прослушивания (однопозиционное измерение) .....	50
Измерение в нескольких положениях для прослушивания (многопозиционное измерение) .....	53
Проверка результата измерения .....	55
Повторная загрузка предыдущих настроек YPAO .....	56
Сообщения об ошибках .....	57
Предупреждения .....	58

10 Подключение к сетевому устройству по беспроводной	
--	--

связи .....	59
-------------	----

Выбор способа подключения .....	59
Подключение аппарата к беспроводной сети .....	60
Подключение мобильного устройства к аппарату напрямую (Wireless Direct) .....	65

## ВОСПРОИЗВЕДЕНИЕ 67

Основная процедура воспроизведения .....	67
--	----

Выбор выходного гнезда HDMI .....	67
-----------------------------------	----

Выбор источника входного сигнала и избранных настроек одним нажатием (SCENE) .....	68
--	----

Настройка назначения сцены .....	69
Выбор элементов для включения в качестве назначений сцены .....	69

Выбор режима звучания .....	70
-----------------------------	----

Воспроизведение стереоскопических звуковых полей (CINEMA DSP HD <sup>3</sup> /CINEMA DSP 3D) .....	71
Использование необработанного воспроизведения .....	74
Воспроизведение звука высокого качества (Pure Direct) .....	75
Использование сжатых форматов музыки с улучшенным звучанием (Compressed Music Enhancer) .....	75

<b>Прослушивание FM/AM-радио</b> .....	<b>76</b>
Установка шага настройки частоты .....	76
Выбор частоты для приема .....	76
Сохранение радиостанций (предустановленные станции) .....	77
Настройка HD Radio™ .....	78
Настройка Radio Data System .....	80
Использование радио на телевизоре .....	81
<b>Воспроизведение музыки с iPod</b> .....	<b>83</b>
Подключение устройства iPod .....	83
Воспроизведение содержимого iPod .....	83
<b>Воспроизведение музыки на запоминающем устройстве USB</b> ...	<b>86</b>
Подключение запоминающего устройства USB .....	86
Воспроизведение содержимого запоминающего устройства USB .....	86
<b>Воспроизведение музыки, хранящейся на медиасерверах (ПК/NAS)</b> .....	<b>89</b>
Настройка совместного использования носителей .....	89
Воспроизведение музыкального контента на ПК .....	90
<b>Прослушивание интернет-радио</b> .....	<b>92</b>
Воспроизведение интернет-радиостанции .....	92
Сохранение интернет-радиостанций (папка Bookmarks) .....	94
<b>Воспроизведение музыки с помощью AirPlay</b> .....	<b>95</b>
Воспроизведение музыкального контента с iTunes/iPod .....	95
<b>Воспроизведение аудио/видео в нескольких комнатах (нескольких зонах)</b> .....	<b>97</b>
Примеры конфигурации нескольких зон .....	97
Подготовка системы нескольких зон .....	98
Управление Zone2, Zone3 или Zone4 .....	101
<b>Управление аппаратом с помощью веб-браузера (веб-управление)</b> .....	<b>103</b>
<b>Просмотр текущего статуса</b> .....	<b>106</b>
Переключение информации на дисплее передней панели .....	106
Просмотр информации о состоянии аппарата на телевизоре .....	106
<b>Настройка параметров воспроизведения для различных источников воспроизведения (меню Опция)</b> .....	<b>107</b>
Элементы меню Опция .....	107

## КОНФИГУРАЦИИ

112

<b>Конфигурация источников входного сигнала (меню Вход)</b> ....	<b>112</b>
Элементы меню Вход .....	112
<b>Настройка функции SCENE (меню Сцена)</b> .....	<b>114</b>
Элементы меню Сцена .....	114
<b>Конфигурация настроек звуковых программ и декодеров окружающего звучания (меню Звуковая программа)</b> .....	<b>116</b>
Элементы меню Звуковая программа .....	117
<b>Настройка различных функций (меню Настройка)</b> .....	<b>120</b>
Элементы меню Настройка .....	121
Колонка (Ручная настройка) .....	124
Звук .....	129
Видео .....	131
HDMI .....	132
Сеть .....	134
Мульти Zone .....	136
Функция .....	138
ЭКО .....	141
Язык .....	142
<b>Просмотр информации о данном аппарате (меню Информация)</b> .....	<b>142</b>
Типы информации .....	143
<b>Настройка системных параметров (меню ADVANCED SETUP)</b> ....	<b>144</b>
Элементы меню ADVANCED SETUP .....	145
Изменение значения импеданса колонок (SPEAKER IMP.) .....	145
Включение и выключение сенсора ДУ (REMOTE SENSOR) .....	145
Выбор идентификационного кода пульта ДУ (REMOTE CON AMP) .....	145
Изменение параметра частоты настройки FM/AM (TUNER FRQ STEP) .....	146
Переключение типа видеосигнала (TV FORMAT) .....	146
Удаление ограничения для выходного сигнала видео HDMI (MONITOR CHECK) .....	146
Создание резервной копии и восстановление настроек (RECOV./BACKUP) .....	147
Восстановление настроек по умолчанию (INITIALIZE) .....	147
Обновление встроенного программного обеспечения (FIRM UPDATE) .....	147
Проверка версии встроенного программного обеспечения (VERSION) .....	147

<b>Управление внешними устройствами с помощью пульта ДУ ...</b>	<b>148</b>
Регистрация кода ДУ для телевизора .....	148
Регистрация кодов ДУ для управления воспроизводящими устройствами .....	149
Сброс кодов пульта ДУ .....	150
<b>Обновление встроенного программного обеспечения аппарата через сеть .....</b>	<b>151</b>

## **ПРИЛОЖЕНИЕ 152**

---

<b>Часто задаваемые вопросы .....</b>	<b>152</b>
<b>Поиск и устранение неисправностей .....</b>	<b>153</b>
Питание, система и пульт ДУ .....	153
Аудио .....	155
Видео .....	157
Радио FM/AM .....	158
USB и сеть .....	159
<b>Сообщения об ошибках на дисплее передней панели .....</b>	<b>161</b>
<b>Глоссарий .....</b>	<b>162</b>
Информация об аудиосигнале .....	162
Информация о видеосигналах и HDMI .....	163
Информация о сети .....	164
Технологии Yamaha .....	164
<b>Поддерживаемые устройства и форматы файлов .....</b>	<b>165</b>
Схема передачи видеосигнала .....	166
Выход для нескольких зон .....	167
<b>Информация о HDMI .....</b>	<b>168</b>
HDMI Контроль .....	168
Audio Return Channel (ARC) .....	169
Совместимость сигнала HDMI .....	170
<b>Справочная диаграмма (задняя панель) .....</b>	<b>171</b>
<b>Товарные знаки .....</b>	<b>172</b>
<b>Технические характеристики .....</b>	<b>173</b>
<b>Индекс .....</b>	<b>177</b>

## Принадлежности

Убедитесь, что в комплект поставки изделия входят следующие принадлежности.

Пульт ДУ

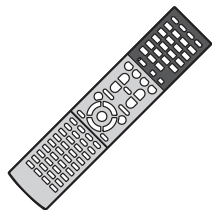

Батарейки (AAA, R03, UM-4) (2 шт.)

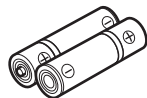

Вставьте батарейки надлежащим образом.

AM-антенна



FM-антенна



\*В зависимости от региона покупки поставляется одна из указанных выше антенн.

Микрофон YPAO



Подставка для микрофона  
Стойка  
(только для RX-A3040)



\* Используется для измерения углов и высоты в ходе YPAO.

Антенна беспроводной связи

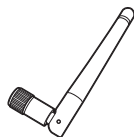

Силовой кабель



\*Поставляемый кабель питания зависит от региона покупки.

CD-ROM  
(Инструкция по эксплуатации)

Руководство по быстрой настройке

Брошюра по безопасности

### Диапазон работы пульта ДУ

- Направляйте пульт ДУ на сенсор ДУ на аппарате и оставайтесь в пределах рабочей зоны, изображенной ниже.

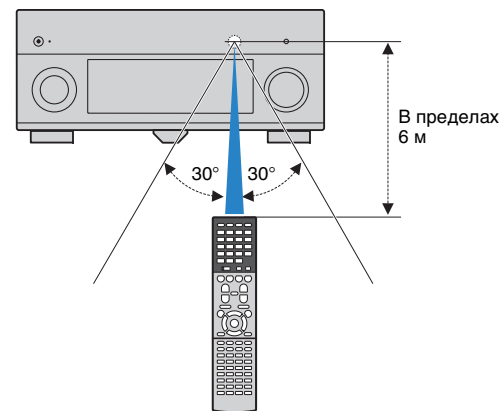

- На иллюстрациях основного устройства в данном руководстве изображена модель RX-A3040 (модель для США), если не указано иное.

- Некоторые функции не поддерживаются в определенных регионах.
- В результате усовершенствований изделия технические характеристики и внешний вид аппарата могут изменяться без уведомления.
- Эта инструкция посвящена управлению с помощью пульта ДУ.
- В этом руководстве для обозначения устройств "iPod", "iPhone" и "iPad" используется слово "iPod". "iPod" означает "iPod", "iPhone" и "iPad", если не указано иное.
-  указывает на меры предосторожности при использовании аппарата и ограничения его функций.
-  указывает на дополнительные инструкции по оптимальному использованию.

# ФУНКЦИИ

## Возможности аппарата

### Поддерживается контент различных типов

- iPod/iPhone/iPad ➔ с.83
- USB ➔ с.86
- Медиа-сервер (ПК/сетевое хранилище данных) ➔ с.89
- Интернет-радио ➔ с.92
- AirPlay ➔ с.95



### Поддержка сигналов 3D и 4K Ultra HD

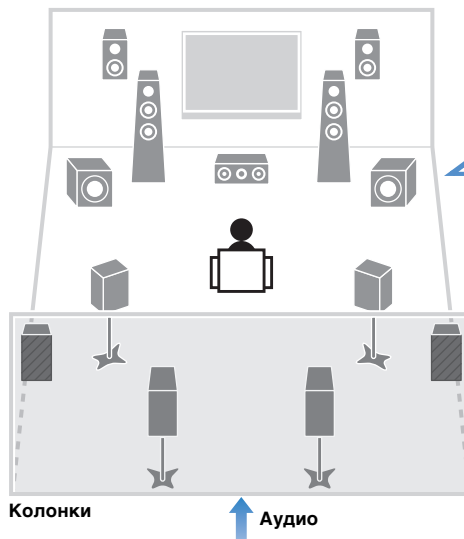
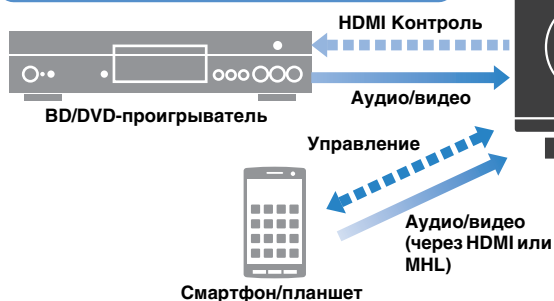

Поддерживает системы колонок с числом каналов от 2 до 9 (с задними колонками присутствия) и подключение до 2 сабвуферов. Позволяет наслаждаться любимыми акустическими пространствами в различных стилях.

- Автоматическая оптимизация настроек колонок для конкретного помещения (YPAO) ➔ с.47
- Воспроизведение стереозвука или многоканального звука со звуковыми полями, создающими у слушателя ощущение присутствия в настоящем кинотеатре или концертном зале. (CINEMA DSP) ➔ с.71
- Использование сжатых форматов музыки с улучшенным звучанием (Compressed Music Enhancer) ➔ с.75
- Для усовершенствования системы можно использовать соединения двухканального усиления, увеличение числа каналов (с помощью внешнего усилителя мощности) и конфигурации нескольких зон. ➔ с.24

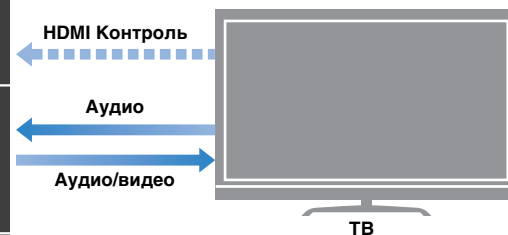
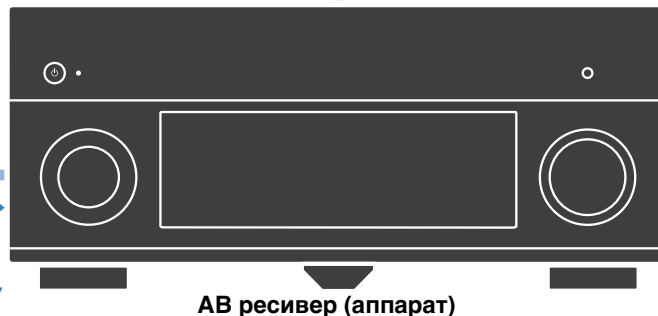

Изменение источника входного сигнала и избранных настроек одним нажатием (SCENE)

➔ с.68

Последовательное управление телевизором, АВ ресивер и BD/DVD-проигрывателем (управление HDMI)

➔ с.168



Пульт ДУ телевизора

## Множество полезных функций!

### Подключение различных устройств (с.38)

Несколько гнезд HDMI и различные входные/выходные гнезда на аппарате позволяют подключать к нему видеоустройства (такие как BD/DVD-проигрыватели), аудиоустройства (такие как CD-проигрыватели), игровые консоли, видеокамеры и другие устройства.

### Воспроизведение телевизионного аудиосигнала в режиме окружающего звучания с помощью подключения одного кабеля HDMI (Audio Return Channel: ARC) (с.35)

При использовании телевизора, поддерживающего функцию ARC, для вывода видеосигнала на телевизор, ввода аудиосигнала с телевизора и передачи сигналов управления HDMI нужен только один кабель HDMI.

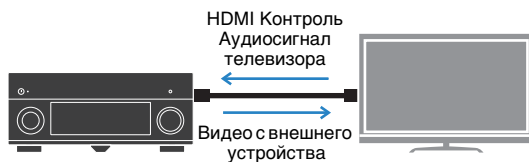

### Различные способы беспроводного подключения (с.59)

Аппарат поддерживает функцию Wi-Fi, которая позволяет подключать аппарат к беспроводному маршрутизатору (точке доступа) без использования сетевого кабеля. Кроме того, функция Wireless Direct позволяет подключать мобильное устройство к аппарату напрямую без маршрутизатора.



### Воспроизведение окружающего звучания с помощью 5 колонок, расположенных впереди (с.73)

Если у вас есть колонки окружающего звучания, но нет места, чтобы разместить их в задней части комнаты, то можно расположить их впереди и наслаждаться многоканальным окружающим звучанием с помощью 5 колонок, расположенных впереди (Virtual CINEMA FRONT).

### Управление внешними устройствами с помощью их пультов ДУ (с.148)

После регистрации кода ДУ внешних устройств пульт ДУ аппарата можно использовать для управления внешними устройствами (такими как телевизор и BD/DVD-проигрыватели).

### Низкое энергопотребление (с.141)

Режим ECO (функция экономии электроэнергии) позволяет снизить энергопотребление аппарата.

### Простое управление и воспроизведение сохраненной на iPhone или устройстве на платформе Android™ музыки по беспроводному подключению

С помощью разработанного для смартфонов и планшетов приложения "AV CONTROLLER" можно управлять аппаратом, используя iPhone, iPad, iPod touch или устройство на платформе Android. С дополнительной информацией можно ознакомиться на нашем веб-сайте.

## Полезные советы

### Я хочу подключить устройство воспроизведения с помощью интерфейса HDMI для передачи видеосигнала, а аудиосигнал передавать по другому интерфейсу...

С помощью пункта "Аудио выбор" в меню "Опция" укажите тип входного гнезда для аудиосигнала, который должен использоваться для соответствующего источника входного сигнала (с.110).

### Видео и аудиосигналы не синхронизированы...

Используйте пункт "Синхр.изобр.и речи" в меню "Настройка", чтобы настроить задержку между выводом видео- и аудиосигнала (с.129).

### Я хочу слушать звук через колонки телевизора...

Используйте пункт "Аудио Выход" в меню "Настройка" для выбора целевого устройства вывода сигналов, входящих в аппарат (с.133). В качестве целевого устройства вывода можно использовать колонки телевизора.

### Я хочу увеличить уровень низких частот...

Для параметра "Сверхниз. част." в меню "Опция" установите значение "Вкл.," чтобы наслаждаться улучшенным звучанием низких частот (с.109).

### Я хочу изменить язык экранного меню...

С помощью пункта "Язык" в меню "Настройка" выберите один из следующих языков: английский, японский, французский, немецкий, испанский, русский, итальянский или китайский (с.46).

### Я хочу обновить встроенное программное обеспечение...

Используйте пункт "FIRM UPDATE" в меню "ADVANCED SETUP" для обновления встроенного программного обеспечения аппарата (с.147). Если аппарат подключен к Интернету, при выходе обновления встроенного программного обеспечения на экране телевизора появится соответствующее сообщение (с.151).

### Имеется также множество других параметров, с помощью которых можно настраивать аппарат. Подробнее об этом см. на следующих страницах.

- Настройка входного сигнала (с.112)
- Настройка SCENE (с.114)
- Настройка звуковых программ и декодера окружающего звучания (с.117)
- Настройки различных функций (с.121)
- Просмотр информации (о сигнале аудио, сигнале видео и т. д.) (с.143)
- Настройки системы (с.145)

## CINEMA DSP

Ощущение концертного зала и полное погружение в события кино — каждый из нас хотел бы испытать данные ощущения прямо в своей гостиной. На протяжении 20 лет компания Yamaha стремилась воплотить эти желания в жизнь, и сегодня это стремление приняло реальную форму в новых ресиверах Yamaha AV.

### Что такое звуковое поле?

Звук голоса или инструмента мы воспринимаем не только как звук, попадающий к нам напрямую, но также и в виде реверберирующего звука, отраженного от стен или потолка здания. Характер отраженного или реверберирующего звука зависит от формы, размера, материала здания, и когда все звуки сливаются воедино, мы ощущаем звуковую картину, характерную для этого места.

Этот уникальный акустический характер конкретного места и называется «звуковым полем».

#### Концептуальная схема звукового поля концертного зала

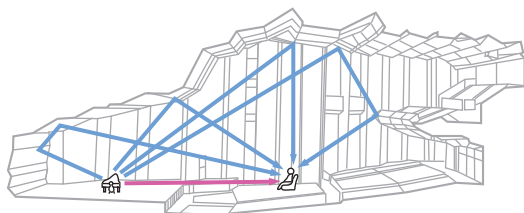

#### Концептуальная схема звукового поля, создаваемого аппаратом

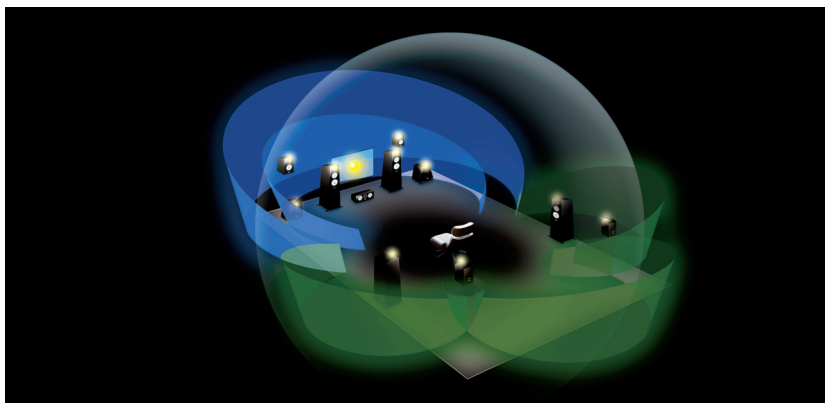

### CINEMA DSP/CINEMA DSP 3D

Анализируя звуковые поля различных концертных залов и мест выступлений по всему миру, компания Yamaha собрала большую базу акустических данных. «CINEMA DSP» позволяет применить эти данные для создания звуковых полей. Данное устройство включает широкий набор звуковых программ с использованием CINEMA DSP.

Выбрав звуковую программу, соответствующую воспроизводимому контенту (например, кино, музыка, игры), пользователь получает возможность максимизировать его акустическую эффективность. (Например, звуковая программа для кино может дать эффект более полного погружения в события.)

Кроме того, функция «CINEMA DSP 3D» использует данные объемного звукового поля, что означает наличие оси высоты и позволяет создавать более реалистичное звуковое поле с ощущением пространства.

### CINEMA DSP HD<sup>3</sup>

RX-A3040

«CINEMA DSP HD<sup>3</sup>» — это флагманская технология Yamaha по созданию объемного звукового поля, в полной мере использующая данные акустических отражений, которые присутствуют в данных звуковых полях. При наличии вывода на задние колонки присутствия она позволяет более чем в два раза увеличить возможности генерации акустических отражений по сравнению с обычной технологией CINEMA DSP 3D, а также улучшить высокочастотные характеристики воспроизведения, что в совокупности дает более натуральное и мощное пространственное звуковое поле.

#### Способность репродуцирования отражений: (при выборе программы «Hall in Munich»)

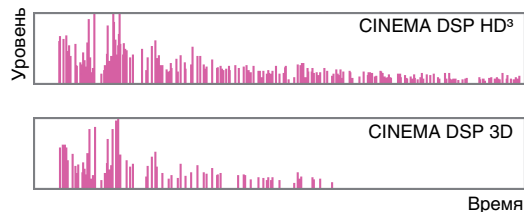



## YPAO

YPAO — это оригинальная автоматическая система калибровки Yamaha, предназначенная для оптимизации звука и окружающей среды с помощью измерения характеристик микрофона. Она может создавать идеальную среду прослушивания для максимального увеличения качества воспроизводимого звука с помощью автоматической настройки различных параметров колонок и звукового поля.

### YPAO-R.S.C.

В обычных домах имеют место такие звуковые эффекты, как смазывание низкочастотного диапазона или размытие акустической картины, причиной которых является нежелательное отражение звука от стен или потолка. YPAO-R.S.C. — это технология, которая уменьшает только нежелательные отражения и создает среду прослушивания с безупречной акустикой.

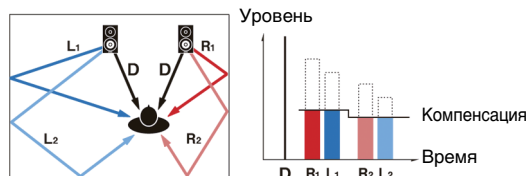

### Громкость YPAO

Функция Громкость YPAO автоматически регулирует уровни высоких и низких частот при любом уровне громкости, что позволяет наслаждаться естественным звучанием даже при низком уровне громкости.

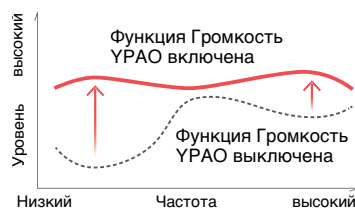

### 3D-измерения YPAO

Из точки прослушивания выполняется измерение направления (угла) фронтальных колонок, колонок окружающего звучания и колонок присутствия, а также высоты колонок присутствия. На основании измерений выполняется компенсация звукового поля для максимизации эффективности объемного звукового поля CINEMA DSP.

RX-A3040

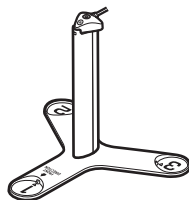

## Непревзойденное качество аудио и видео

### Звуковой усилитель высокого разрешения

К несжатым аудиоданным с частотой 44,1/48 кГц, таким как записи на звуковых CD-дисках (2-канальный PCM) или файлам формата FLAC, может быть применено высокочастотное усиление до 96 кГц / 24 бит, что позволяет повысить музыкальность исходного материала (с.109)

#### До обработки

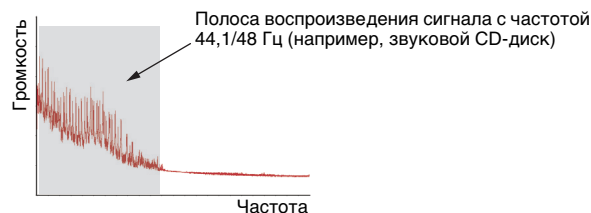

#### После обработки

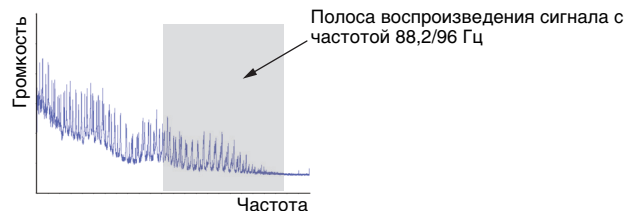

### Видеобработка высокого качества

Устройство позволяет воспроизводить видео в высоком качестве независимо от источника, будь то цифровое видео низкого качества или BD (Blu-ray disc) (с.131).

- Деинтерлейсинг с адаптацией по движению и по краям
- Обнаружение нескольких форматов (включая преобразование 3:2)
- До 6 предустановок, которые могут быть применены к каждому источнику входного сигнала отдельно

Можно также применять такие корректировки, как улучшение детализации и выделение контура.

## Возможность расширения для удовлетворения растущих потребностей

### Поддержка соединения с двухканальным усилением и подключение внешних усилителей мощности

Чтобы получить еще лучшее звучание, система позволяет подключить фронтальные колонки с поддержкой подключения внешних усилителей, а также напрямую подключать внешние усилители (например, усилитель Hi-Fi).

Подробнее см. в “Расширенная конфигурация колонок” (с.24).

#### Лучшие возможности расширения в Yamaha

Подключение внешнего усилителя мощности позволяет получить максимум от технологии CINEMA DSP - 11,2-канальное объемное звуковое поле.

(Пример)

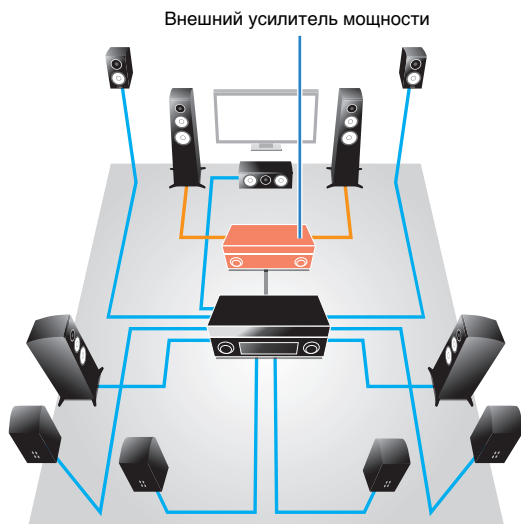

### Функция нескольких зон

Функция нескольких зон (с.97) позволяет воспроизводить различные источники входного сигнала в комнате, где установлен аппарат (основная зона), и в других комнатах (например, Zone2).

(Далее приведены примеры использования.)

#### Наслаждайтесь музыкой с использованием колонок, расположенных в другой комнате

Функция нескольких зон при воспроизведении музыки позволяет использовать колонки, расположенные в другой комнате.

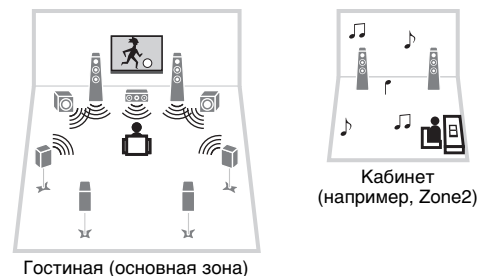

#### Наслаждайтесь видео с использованием телевизора, расположенного в другой комнате (через HDMI-соединение)

Функция нескольких зон позволяет слушать музыку и смотреть видео на телевизоре, расположенном в другой комнате и подключенном к системе посредством HDMI-кабеля.

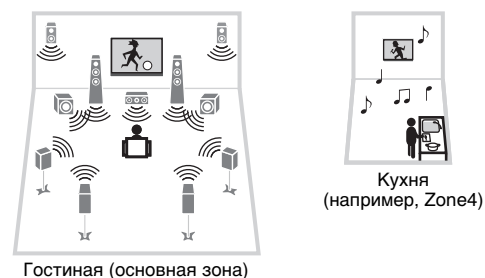

## Названия компонентов и их функции

### Передняя панель

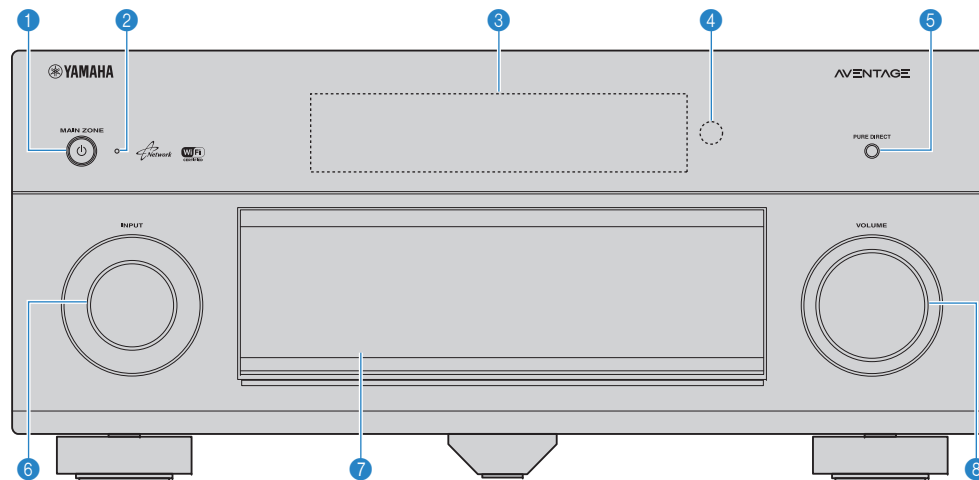

**1 Кнопка MAIN ZONE**

Включение/выключение (переход в режим ожидания) аппарата.

**2 Индикатор режима ожидания**

Загорается, когда аппарат находится в режиме ожидания, в любом из следующих случаев:

- режим HDMI Контроль включен (с.132);
- режим В режим ожидания включен (с.133);
- режим Сеть режим ожидания включен (с.134);
- заряжается iPod (с.83).

**3 Дисплей передней панели**

Отображение информации (с.13).

**4 Сенсор ДУ**

Получает сигналы с пульта ДУ (с.5).

**5 Кнопка PURE DIRECT**

Включение/выключение режима Pure Direct (с.75).

**6 Ручка INPUT**

Выбор источника входного сигнала.

**7 Дверца передней панели**

Для защиты элементов управления и гнезд (с.12).

**8 Ручка VOLUME**

Регулировка громкости.

**Открытие дверцы передней панели**

- Для использования органов управления или гнезд за дверцей передней панели легко нажмите нижнюю часть дверцы, чтобы открыть ее. Держите дверцу закрытой, если органы управления и гнезда за дверцей передней панели не используются. (Осторожно, не защемите пальцы.)

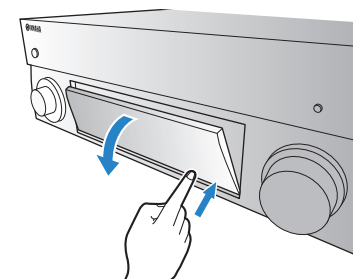

## ■ Внутренняя сторона крышки передней панели

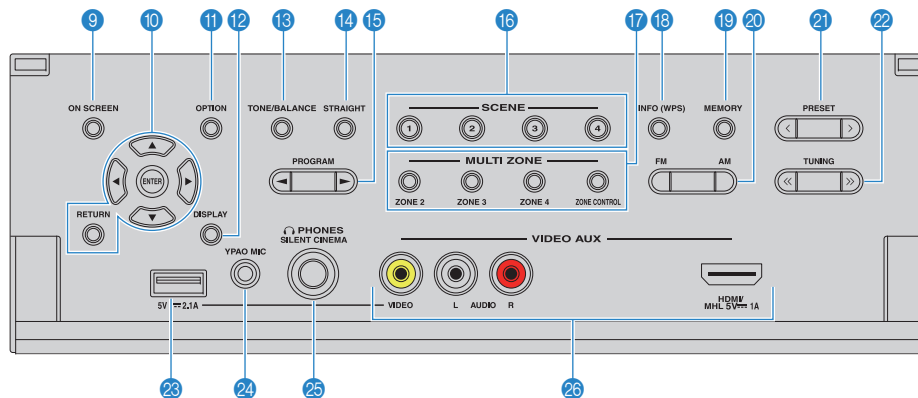

### 9 Кнопка ON SCREEN

Вывод экранного меню на телевизор.

### 10 Клавиши управления меню

**Клавиши курсора** Выбор меню или параметра.

**ENTER** Подтверждение выбранного пункта.

**RETURN** Возврат к предыдущему экрану.

### 11 Кнопка OPTION

Отображение меню опций (с.107).

### 12 Кнопка DISPLAY

Отображение информации о состоянии аппарата на телевизоре (с.106).

### 13 Кнопка TONE/BALANCE

Регулировка высокочастотного и низкочастотного диапазона выходного звука (с.108).

Регулировка баланса громкости правого/левого канала для Zone2 или Zone3 (с.102).

### 14 Кнопка STRAIGHT

Включение и выключение режима прямого декодирования (с.74).

### 15 Кнопки PROGRAM

Выбор звуковой программы или декодера окружающего звучания (с.70).

### 16 Кнопки SCENE

Выбор сохраненного источника входного сигнала, звуковой программы и различных настроек одним нажатием, а также включение аппарата, когда он находится в режиме ожидания (с.68).

### 17 Кнопки MULTI ZONE

#### ZONE 2-4

Включение и выключение вывода аудиосигнала в каждой зоне (с.101).

#### ZONE CONTROL

Изменение управляемой зоны с помощью кнопок и ручек на передней панели (с.101).

### 18 Кнопка INFO (WPS)

Выбор информации, отображаемой на дисплее передней панели (с.106).

Ввод настроек беспроводного сетевого подключения (конфигурация кнопки WPS) при удержании в течение 3 секунд (с.61).

### 19 Кнопка MEMORY

Сохранение FM/AM-станций в качестве предустановленных радиостанций (с.77).

### 20 Кнопки FM и AM

Переключение между диапазонами FM и AM (с.76).

### 21 Кнопки PRESET

Выбор предустановленной FM/AM-радиостанции (с.77).

### 22 Кнопки TUNING

Выбор радиочастоты (с.76).

### 23 Гнездо USB

Для подключения запоминающего устройства USB (с.86) или iPod (с.83).

### 24 Гнездо YPAO MIC

Для подключения прилагаемого микрофона YPAO (с.47).

### 25 Гнездо PHONES

Для подключения наушников.

### 26 Гнезда VIDEO AUX

Для подключения устройства, такого как видеочасть и игровая консоль (с.40, 41) или смартфон (с.41).

## Дисплей передней панели (индикаторы)

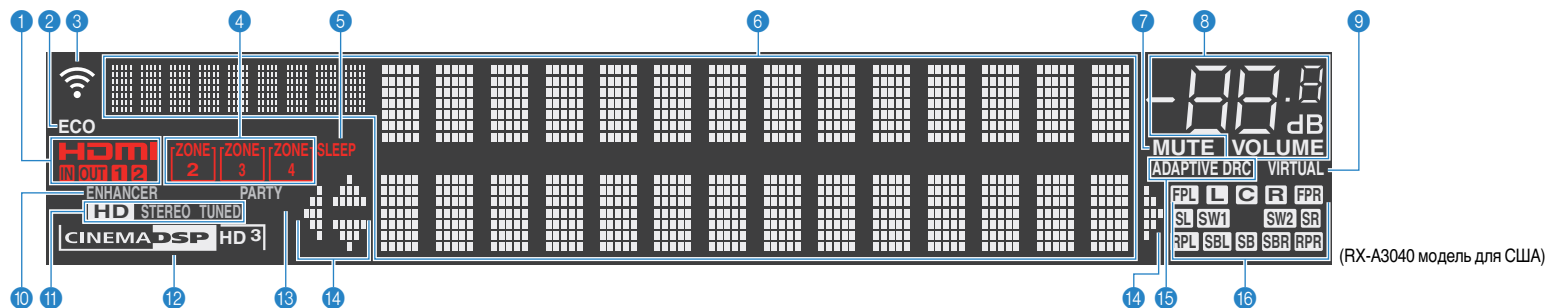

### 1 HDMI

Загорается, когда поступает или выводится сигнал HDMI.

### IN

Загорается, когда поступает входной сигнал HDMI.

### OUT1/OUT2

Указывает гнезда HDMI OUT, с которых в данный момент выводится сигнал HDMI.

### 2 ECO

Загорается, когда аппарат работает в эко-режиме (с.141).

### 3 Индикатор силы сигнала

Показывает силу сигнала беспроводной сети (с.59).

### 4 Индикаторы ZONE

Загорается при включении Zone2, Zone3 или Zone4 (с.101).

### 5 SLEEP

Загорается при включенном таймере сна.

### 6 Окно информации

Используется для отображения текущего состояния (например, названия источника входного сигнала и названия режима звучания). Можно переключать отображаемую информацию, нажимая кнопку INFO (с.106).

### 7 MUTE

Мигает во время приглушения аудиосигнала.

### 8 Индикатор громкости

Используется для отображения текущей громкости.

### 9 VIRTUAL

Загорается при работе Virtual Presence Speaker (VPS) (с.71) или виртуальных колонок окружающего звучания (с.73).

### 10 ENHANCER

Загорается при работе Compressed Music Enhancer (с.75).

### 11 STEREO

Загорается при приеме аппаратом стереофонического радиосигнала FM.

### TUNED

Загорается при приеме аппаратом сигнала радиостанции FM/AM.

### HD

(только модель для США)

Загорается при приеме аппаратом сигнала радиостанции HD Radio.

### 12 Индикатор CINEMA DSP

(RX-A3040)  
"CINEMA DSP HD" загорается при работе CINEMA DSP (с.71).  
"CINEMA DSP HD 3" загорается при активированном CINEMA DSP HD<sup>3</sup>.

(RX-A2040)

"CINEMA DSP" загорается при работе CINEMA DSP (с.71).  
"CINEMA DSP 3" загорается при активированном CINEMA DSP 3D.

### 13 PARTY

Загорается, когда аппарат работает в режиме вечеринки. (с.102)

### 14 Индикаторы курсора

Показывают работающие в настоящее время клавиши курсора.

### 15 ADAPTIVE DRC

Загорается при работе Adaptive DRC (с.108).

### 16 Индикаторы колонок

Используются для обозначения разъемов колонок, через которые выводятся сигналы.

**L** Фронтальная колонка (левая)

**R** Фронтальная колонка (правая)

**C** Центральная колонка

**SL** Колонка окружающего звучания (левая)

**SR** Колонка окружающего звучания (правая)

**SBL** Тыловая колонка окружающего звучания (левая)

**SBR** Тыловая колонка окружающего звучания (правая)

**SB** Тыловая колонка окружающего звучания

**FPL** Фронтальная колонка присутствия (левая)

**FPR** Фронтальная колонка присутствия (правая)

**RPL** Задняя колонка присутствия (левая)

**RPR** Задняя колонка присутствия (правая)

**SW1** Сабвуфер (1)

**SW2** Сабвуфер (2)

## Задняя панель

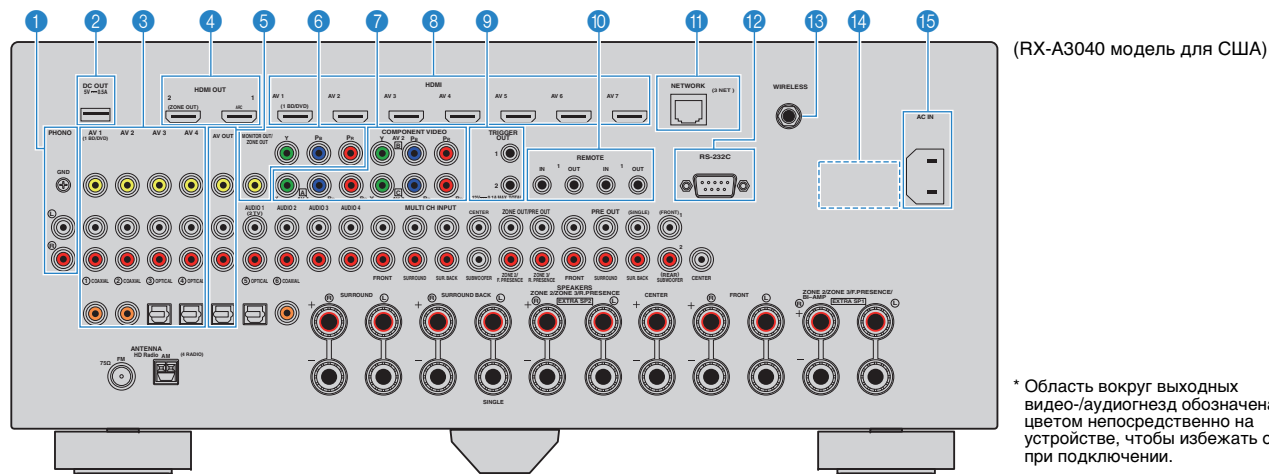

\* Область вокруг выходных видео-/аудиогнезд обозначена белым цветом непосредственно на устройстве, чтобы избежать ошибок при подключении.

### 1 Гнезда PHONO

Для подключения к проигрывателю (с.39).

### 2 Гнездо DC OUT

Для подключения к дополнительной принадлежности.

### 3 Гнезда AV 1–4

Для подключения к воспроизводящим видео-/аудиоустройствам и ввода видео-/аудиосигнала (с.38).

### 4 Гнездо HDMI OUT 1

Для подключения к HDMI-совместимому телевизору для вывода видео-/аудиосигналов (с.35). При использовании функции ARC аудиосигнал телевизора может также вводиться через гнездо HDMI OUT 1.

### Гнездо HDMI OUT 2 (ZONE OUT)

Для подключения к телевизору, который поддерживает HDMI-подключения, и вывода аудио/видеосигналов (с.37) или для подключения совместимому с HDMI устройству, используемому в Zone2 или Zone4 (с.99).

### 5 Гнезда AV OUT

Для вывода сигнала видео/аудио на записывающее устройство (например, видеоманитон) (с.44).

### 6 MONITOR OUT/ZONE OUT Гнезда (компонентное/композитное видео)

Для подключения к телевизору, который поддерживает компонентный или композитный видеосигнал, и вывода видеосигналов (с.36) или для подключения к зональному видеомонитору, используемому в Zone2 или Zone3 (с.99).

### 7 Гнезда COMPONENT VIDEO (AV 1–3)

Для подключения к воспроизводящим видеоустройствам, поддерживающим компонентный видеосигнал, и ввода видеосигнала (с.38).

### 8 Гнезда HDMI (AV 1–7)

Для подключения к воспроизводящим устройствам, совместимым со стандартом HDMI, и для подачи видео-/аудиосигналов (с.38).

### 9 Гнезда TRIGGER OUT 1–2

Для подключения к устройствам, поддерживающим функцию триггера (с.45).

### 10 Гнезда REMOTE IN/OUT 1–2

Для подключения приемника/передатчика инфракрасного сигнала, позволяющего управлять аппаратом и другими устройствами из другого помещения (с.100).

### 11 Гнездо NETWORK

Для подключения к сети с помощью сетевого кабеля (с.43).

### 12 Разъем RS-232C

Данный разъем расширения управления предназначен для специализированной установки. Обратитесь к дилеру для получения подробной информации.

### 13 Гнездо WIRELESS

Для подключения прилагаемой антенны беспроводной связи (с.43).

### 14 VOLTAGE SELECTOR

(Только общая модель)  
Выбор положения переключателя в зависимости от величины напряжения в данном регионе (с.45).

### 15 Гнездо AC IN

Для подключения поставляемого силового кабеля (с.45).

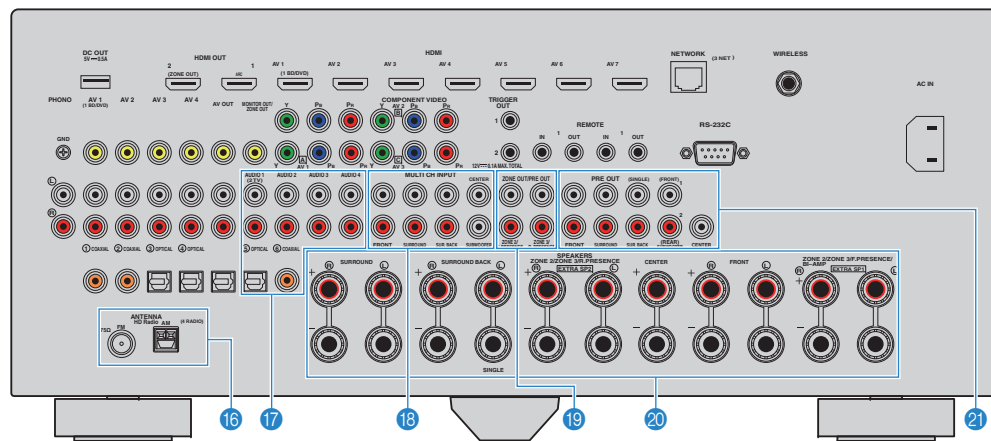

(RX-A3040 модель для США)

\* Область вокруг выходных видео-/аудиогнезд обозначена белым цветом непосредственно на устройстве, чтобы избежать ошибок при подключении.

**16 Гнезда ANTENNA**

Для подключения к антеннам FM и AM (с.42).

**17 Гнезда AUDIO 1-4**

Для подключения к воспроизводящим аудиоустройствам и ввода аудиосигнала (с.39).

**18 Гнезда MULTI CH INPUT**

Для подключения к устройству, поддерживающему многоканальный вывод сигналов, и ввода аудиосигналов (с.44).

**19 Гнезда ZONE OUT/PRE OUT (RX-A3040)**

Для подключения к внешнему усилителю, используемому в Zone2 или Zone3, и вывода аудиосигнала (с.98), либо для подключения к внешнему усилителю мощности фронтальных или задних каналов присутствия (с.33).

**Гнезда ZONE OUT (RX-A2040)**

Для подключения к внешнему усилителю, используемому в Zone2 или Zone3, и для вывода аудиосигнала (с.98).

**20 Разъемы SPEAKERS**

Для подключения к колонкам (с.18).

**21 Гнезда PRE OUT**

Для подключения к сабвуферу со встроенным усилителем (с.22) или к внешнему усилителю мощности (с.33).

# Пульт ДУ

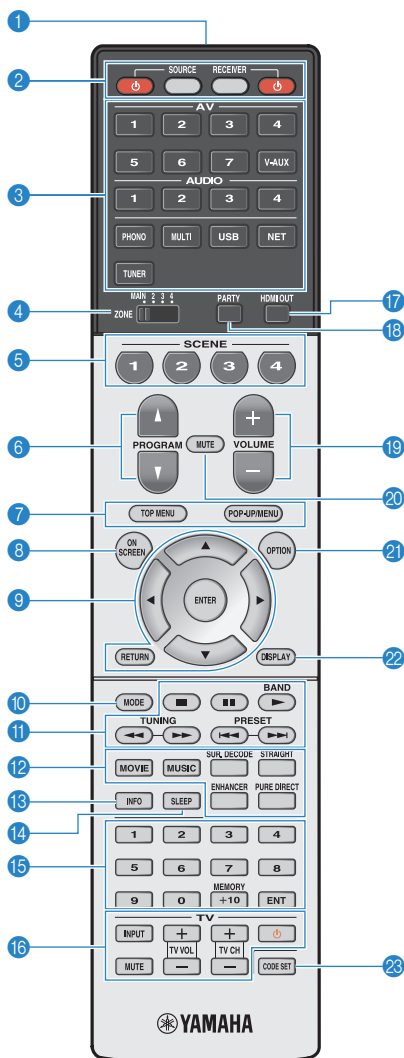

- 1 Передатчик сигнала ДУ**  
Передача инфракрасных сигналов.
- 2 Кнопка SOURCE**   
Включение и выключение внешнего устройства.  
**Кнопка SOURCE**  
Настройка пульта ДУ для управления внешними устройствами (с.149). После нажатия эта кнопка загорается зеленым.
- 3 Кнопка RECEIVER**  
Настройка пульта ДУ для управления аппаратом (с.149). После нажатия эта кнопка загорается оранжевым.  
**Кнопка RECEIVER**   
Включение/выключение (переход в режим ожидания) аппарата.
- 3 Кнопки выбора входа**  
Выбор источника входного сигнала для воспроизведения.  

AV 1–7	Гнезда AV 1–7
V-AUX	Гнезда VIDEO AUX (на передней панели)
AUDIO 1–4	Гнезда AUDIO 1–4
PHONO	Гнезда PHONO
MULTI	Гнезда MULTI CH INPUT
USB	Гнездо USB (на передней панели)
NET	Источники NETWORK (нажимайте до тех пор, пока не будет выбран нужный сетевой источник)

**TUNER** Радио FM/AM
- 4 Переключатель ZONE**  
Изменение зоны с помощью пульта ДУ (с.101).
- 5 Кнопки SCENE**  
Выбор сохраненного источника входного сигнала, звуковой программы и различных настроек одним нажатием, а также включение аппарата, когда он находится в режиме ожидания (с.68).
- 6 Кнопки PROGRAM**  
Выбор звуковой программы (с.70).
- 7 Клавиши управления внешним устройством**  
Выбор меню для внешних устройств (с.149).
- 8 Кнопка ON SCREEN**  
Вывод экранного меню на телевизор.
- 9 Клавиши управления меню**  
**Клавиши курсора** Выбор меню или параметра.  
**ENTER** Подтверждение выбранного пункта.  
**RETURN** Возврат к предыдущему экрану.
- 10 Кнопка MODE**  
Переключение в режимы работы iPod (с.85). (Только модель для США) Выбор звуковой программы HD Radio (с.78).
- 11 Клавиши радио**  
Управление радио FM/AM, когда в качестве входного источника выбран "TUNER" (с.76).  
**BAND** Переключение между диапазонами радио FM и AM.  
**PRESET** Выбор предустановленной станции.  
**TUNING** Выбор радиочастоты.
- Клавиши управления внешним устройством**  
Позволяют включать воспроизведение и выполнять другие операции на внешних устройствах, когда выбран любой источник входного сигнала, кроме TUNER (с.149).
- 12 Клавиши выбора режима звучания**  
Выбор режима звучания (с.70).
- 13 Кнопка INFO**  
Выбор информации, отображаемой на дисплее передней панели (с.106).
- 14 Кнопка SLEEP**  
Автоматическое переключение аппарата в режим ожидания через заданный период времени (таймер сна). Нажимайте, чтобы задать период (120 мин., 90 мин., 60 мин., 30 мин, выключено).
- 15 Цифровые клавиши**  
Позволяют вводить цифровые значения, например радиочастоты.  
**Кнопка MEMORY**  
Сохранение радиостанций FM/AM в качестве предустановок (с.77).
- 16 Клавиши управления телевизором**  
Позволяют выбрать ТВ-вход, регулировать уровень громкости и выполнять другие операции для ТВ (с.148).
- 17 Кнопка HDMI OUT**  
Выбор гнезд HDMI OUT, которые будут использоваться для вывода сигнала аудио/видео (с.67).
- 18 Кнопка PARTY**  
Включение и выключение режима вечеринки (с.102).
- 19 Кнопки VOLUME**  
Регулировка громкости.
- 20 Кнопка MUTE**  
Приглушение выводимого звука.
- 21 Кнопка OPTION**  
Отображение меню опций (с.107).
- 22 Кнопка DISPLAY**  
Отображение информации о состоянии аппарата на телевизоре (с.106).
- 23 Кнопка CODE SET**  
Регистрирует коды дистанционного управления внешними устройствами на пульте ДУ (с.148).



- Прежде чем возможно будет управление внешними устройствами с помощью пульта ДУ, необходимо сохранить коды пульта ДУ (с.148).



# ПОДГОТОВКА

## Общая процедура настройки

### 1 Подключение колонок (с.18)

#### Базовая конфигурация колонок (с.19)

Выберите расположение колонок и подключите колонки к аппарату.

#### Расширенная конфигурация колонок (с.24)

Используйте соединения двухканального усиления, увеличение числа каналов (с помощью внешнего усилителя мощности) или конфигурации нескольких зон для усовершенствования системы.

### 2 Подключение телевизора (с.35)

Подключите телевизор к аппарату.

### 3 Подключение воспроизводящих устройств (с.38)

Вы можете подключать к аппарату видеоустройства (например, BD/DVD-проигрыватели) и аудиоустройства (например, CD-проигрыватели).

### 4 Подключение FM/AM-антенн (с.42)

Подключите прилагаемые FM/AM-антенны к аппарату.

### 5 Подключение сетевого кабеля или антенны беспроводной связи (с.43)

Подключите аппарат к маршрутизатору (точке доступа) с помощью сетевого кабеля или подключите прилагаемую антенну беспроводной связи, чтобы установить беспроводное сетевое подключение.

### 6 Подключение других устройств (с.44)

Подключите внешние устройства, например записывающие устройства.

### 7 Подключение силового кабеля (с.45)

После того как вышеуказанные подключения будут выполнены, вставьте силовой кабель.

### 8 Выбор языка экранного меню (с.46)

Выберите нужный язык экранного меню.

### 9 Автоматическая оптимизация настроек колонок (YPAO) (с.47)

Оптимизируйте настройки колонок, такие как баланс громкости и акустические параметры, с учетом вашего помещения (YPAO).

### 10 Подключение к сетевому устройству по беспроводной связи (с.59)

Подключите аппарат к беспроводному маршрутизатору (точке доступа) или мобильному устройству с помощью установки беспроводного подключения.

Подготовка полностью завершена. Наслаждайтесь воспроизведением фильмов, музыки, радио и другого содержимого с помощью данного аппарата!

# 1 Подключение колонок

Данный аппарат имеет 9 встроенных усилителей. К нему можно подключить от 2 до 11 колонок и до 2 сабвуферов для создания в комнате любимого акустического пространства. Для усовершенствования системы также можно использовать соединения двухканального усиления, увеличение числа каналов (с помощью внешнего усилителя мощности) или конфигурации нескольких зон (с.24).

### Предупреждение

- По умолчанию аппарат настроен на использование колонок с сопротивлением 8 Ом. При подключении колонок на 6 Ом установите сопротивление колонок аппарата в положение "6 Ω MIN". В этом случае также можно использовать колонки на 4 Ом в качестве фронтальных. Более подробные сведения см. в разделе "Настройка импеданса колонок" (с.22).

### Функции каждой колонки

Тип колонок	Сокр.	Функция
Фронт левый	<b>FL</b>	Для воспроизведения звука правого/левого каналов (стереозвук).
Фронт правый	<b>FR</b>	
Центр	<b>C</b>	Для воспроизведения звуков центрального канала (например, диалоги и вокал).
Тыл левый	<b>SL</b>	Для воспроизведения звука правого/левого каналов окружающего звучания (стереозвук). Колонки окружающего звучания также воспроизводят звук тыловых колонок окружающего звучания, если те не подключены.
Тыл правый	<b>SR</b>	
Центр.тыл.лев.	<b>SBL</b>	Для воспроизведения звука тылового левого/правого каналов окружающего звучания (стереозвук).
Центр.тыл.прав.	<b>SBR</b>	
Фронтальная колонка присутствия (левая)	<b>FPL</b>	Для воспроизведения звуков эффекта CINEMA DSP. Использование колонок присутствия в сочетании с эффектом CINEMA DSP HD <sup>3</sup> (RX-A3040) или CINEMA DSP 3D (RX-A2040) (с.71) позволяет создавать в помещении естественные трехмерные звуковые поля.
Фронтальная колонка присутствия (правая)	<b>FPR</b>	
Задняя колонка присутствия (левая)	<b>RPL</b>	
Задняя колонка присутствия (правая)	<b>RPR</b>	Для воспроизведения звуков канала LFE (низкочастотного эффекта) и усиления басовой составляющей других каналов. Канал считается как "0.1". К аппарату можно подключить два сабвуфера и расположить их по правой и левой (или передней и задней) сторонам комнаты.
Сабвуфер	<b>SW</b>	

### Идеальное расположение колонок

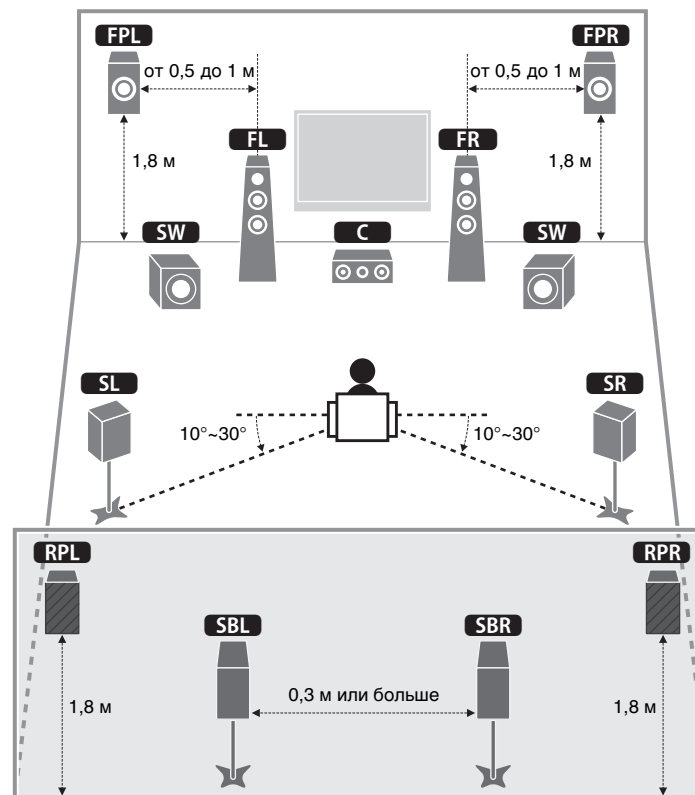

- Для справки обратитесь к "Идеальному расположению колонок" (диаграмма справа). Изменять расположение колонок точно в соответствии с этой диаграммой не требуется, так как с помощью функции YPAO аппарата можно автоматически оптимизировать настройки колонок (такие, как расстояние) для конкретного расположения колонок.
- При использовании только одной тыловой колонки окружающего звучания, разместите колонку прямо позади положения прослушивания (посередине между точками "SBL" и "SBR", указанными на диаграмме).
- Даже если фронтальные колонки присутствия не подключены, аппарат, используя фронтальные колонки, центральную колонку и колонки окружающего звучания, автоматически создает фронтальную Virtual Presence Speaker (VPS) для воссоздания объемных звуковых полей. Тем не менее, рекомендуется использовать фронтальные колонки присутствия для воссоздания полного эффекта стереофонических звуковых полей (и тыловые колонки присутствия для создания более пространственного звука).
- (Только для RX-A3040)  
Если фронтальные колонки присутствия подключены, но тыловые колонки присутствия отсутствуют, аппарат, используя фронтальные колонки, центральную колонку и колонки окружающего звучания, автоматически создает тыловую Virtual Presence Speaker (VPS) для воссоздания естественных объемных звуковых полей.

## Базовая конфигурация колонок

### ■ Размещение колонок в комнате

В зависимости от числа колонок разместите колонки и сабвуфер в комнате. в этом разделе описаны типичные примеры расположения колонок.

#### □ 9.2+2-канальная система (с использованием тыловых колонок окружающего звучания и задних колонок присутствия)

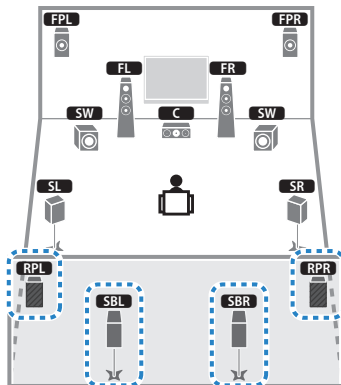

Эта система колонок позволяет добиться максимальной производительности аппарата, при которой пользователь может наслаждаться естественным объемным звуковым полем при воспроизведении любого содержимого.



- Тыловые колонки окружающего звучания и задние колонки присутствия воспроизводят звук не одновременно. Аппарат автоматически переключает используемые колонки в зависимости от выбранной звуковой программы (с.71).
- При использовании фронтальных и тыловых колонок присутствия, установленных на потолок, задайте для параметра "Расположение (Фронт присут./Тыл присут.)" (с.127) в меню "Настройка" значение "Навесн." после подключения кабеля питания аппарата к настенной розетке переменного тока.
- (Только для RX-A3040)  
Вы можете создать 11-канальную систему, используя внешний усилитель мощности (с.25).

#### □ 9.2-канальная система (с использованием задних колонок присутствия)

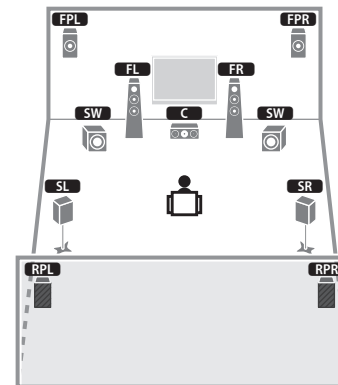

Используя фронтальные и задние колонки присутствия, эта система автоматически создает совершенно естественное объемное звуковое поле, благодаря чему подходит для содержимого с 5.1-канальным звуком.



- При использовании фронтальных и тыловых колонок присутствия, установленных на потолок, задайте для параметра "Расположение (Фронт присут./Тыл присут.)" (с.127) в меню "Настройка" значение "Навесн." после подключения кабеля питания аппарата к настенной розетке переменного тока.

**9.2-канальная система  
(с использованием тыловых колонок окружающего звучания)**

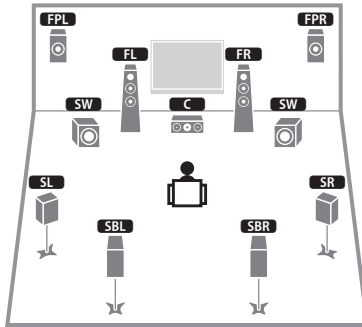

Используя фронтальные колонки присутствия, система воссоздает естественное объемное звуковое поле, а тыловые колонки окружающего звучания позволяют вам наслаждаться эффектом расширенного окружающего звучания.



- При использовании фронтальных колонок присутствия, установленных на потолке, задайте для параметра “Расположение (Фронт присут.)” (с.127) в меню “Настройка” значение “Навесн.” после подключения кабеля питания аппарата к настенной розетке переменного тока.
- (Только для RX-A3040)  
Используя фронтальные колонки, центральную колонку и колонки окружающего звучания, эта система автоматически создает тыловую Virtual Presence Speaker (VPS) для воссоздания естественного объемного звукового поля.

**7.1-канальная система  
(с использованием фронтальных колонок присутствия)**

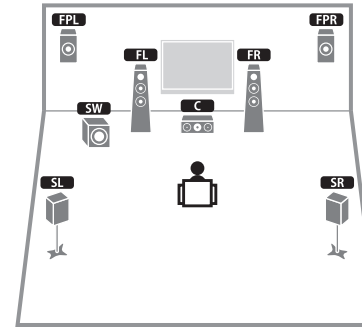

Используя фронтальные колонки присутствия, эта система автоматически создает естественное объемное звуковое поле, благодаря чему подходит для содержимого с 5.1-канальным звуком.



- При использовании фронтальных колонок присутствия, установленных на потолке, задайте для параметра “Расположение (Фронт присут.)” (с.127) в меню “Настройка” значение “Навесн.” после подключения кабеля питания аппарата к настенной розетке переменного тока.
- (Только для RX-A3040)  
Используя фронтальные колонки, центральную колонку и колонки окружающего звучания, эта система автоматически создает тыловую Virtual Presence Speaker (VPS) для воссоздания естественного объемного звукового поля.

**7.1-канальная система  
(с использованием тыловых колонок окружающего звучания)**

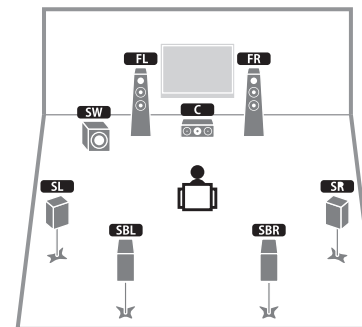

Используя фронтальные колонки, центральную колонку и колонки окружающего звучания, система автоматически создает фронтальную Virtual Presence Speaker (VPS) для формирования объемного звукового поля, а тыловые колонки окружающего звучания позволят вам наслаждаться эффектом расширенного окружающего звучания.

❑ 5.1-канальная система

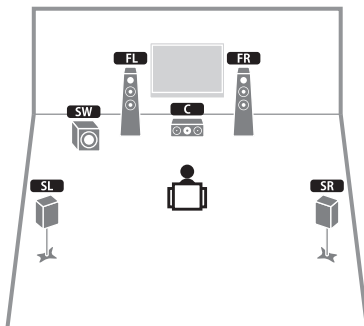

Используя фронтальные колонки, центральную колонку и колонки окружающего звучания, эта система автоматически создает фронтальную Virtual Presence Speaker (VPS) для формирования объемного звукового поля и подходит для воспроизведения содержимого с 5.1-канальным звуком.

❑ Фронтальная 5.1-канальная система (с использованием колонок окружающего звучания)

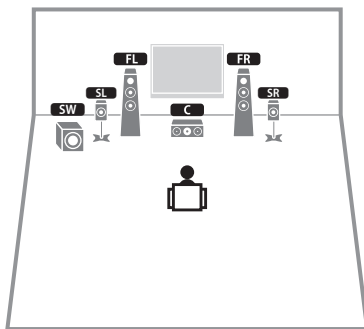

Даже если колонки окружающего звучания расположены впереди, аппарат создает виртуальные колонки окружающего звучания сзади, что позволяет наслаждаться многоканальным окружающим звучанием (Virtual CINEMA FRONT), если для параметра “Расположение (Тылы)” (с. 127) в меню “Настройка” установлено значение “Фронт..”



- Можно наслаждаться окружающим звучанием даже при отсутствии центральной колонки (фронтальная 4.1-канальная система).

❑ Фронтальная 5.1-канальная система (с использованием фронтальных колонок присутствия)

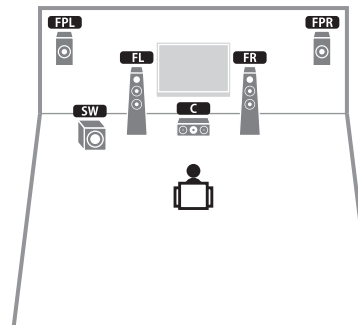

Используя фронтальные колонки присутствия, эта система автоматически формирует естественное объемное звуковое поле и создает виртуальные колонки окружающего звучания, используя фронтальные колонки, что позволяет наслаждаться многоканальным окружающим звучанием (Virtual CINEMA DSP).



- При использовании фронтальных колонок присутствия, установленных на потолке, задайте для параметра “Расположение (Фронт присут.)” (с. 127) в меню “Настройка” значение “Навесн.” после подключения кабеля питания аппарата к настенной розетке переменного тока.

❑ 2.1-канальная система

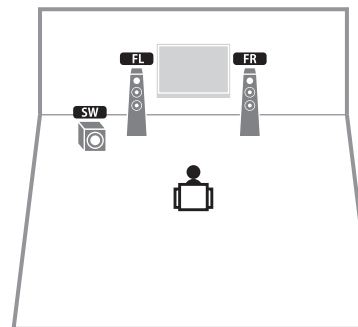

Даже если колонки окружающего звука не подключены, аппарат создает виртуальные колонки окружающего звучания, используя фронтальные колонки, что позволяет наслаждаться многоканальным окружающим звучанием (Virtual CINEMA DSP).



- Добавьте центральную колонку, чтобы создать 3.1-канальную систему.

## Настройка импеданса колонок

По умолчанию аппарат настроен на использование колонок с сопротивлением 8 Ом. При использовании колонок на 6 Ом для любого канала установите сопротивление колонок в положение "6 Ω MIN". В этом случае также можно использовать колонки на 4 Ом в качестве фронтальных.

**1** Перед подключением колонок подключите силовой кабель к настенной розетке переменного тока.

**2** Удерживая нажатой кнопку STRAIGHT на передней панели, нажмите кнопку MAIN ZONE .

MAIN ZONE  STRAIGHT

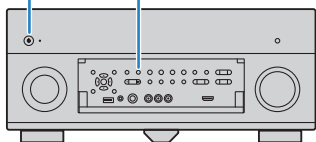

**3** Убедитесь, что на передней панели отображается сообщение "SPEAKER IMP."



**4** Нажмите STRAIGHT, чтобы выбрать значение "6 Ω MIN".

**5** Нажмите кнопку MAIN ZONE , чтобы перевести аппарат в режим ожидания, и отключите от розетки переменного тока силовой кабель.

Все готово для подключения колонок.

## Подключение колонок

Подключите колонки, размещенные в комнате, к аппарату.

### Предупреждение

- Перед подключением колонок извлеките из настенной розетки переменного тока силовой кабель аппарата и выключите сабвуфер.
- Убедитесь, что жилы кабеля колонки не соприкасаются между собой и не контактируют с металлическими деталями аппарата. Это может привести к повреждению аппарата или колонок. В случае короткого замыкания цепи кабеля колонки при включении аппарата на дисплее передней панели появится сообщение "Check SP Wires".

### Колонки, которые необходимо подключить

Комната	Тип колонок	Сокр.	Система колонок (количество каналов)					Назн.мощн.ус. (с.124)
			9+2	9	7	5	2	
Основная зона	Фронт левый	FL	●	●	●	●	●	Basic (по умолчанию)
	Фронт правый	FR	●	●	●	●	●	
	Центр	C	●	●	●	●		
	Тыл левый	SL	●	●	●	○*5		
	Тыл правый	SR	●	●	●	○*5		
	Центр.тыл.лев.	SBL	●	○*1	○*3			
	Центр.тыл.прав.	SBR	●	○*1	○*3			
	Фронтальная колонка присутствия (левая)	FPL	●	●	○*4	○*6		
	Фронтальная колонка присутствия (правая)	FPR	●	●	○*4	○*6		
	Задняя колонка присутствия (левая)	RPL	●	○*2				
Задняя колонка присутствия (правая)	RPR	●	○*2					

Если вы используете девять колонок, рекомендуем использовать две из них в качестве тыловых колонок окружающего звучания (\*1) или задних колонок присутствия (\*2). Если используется семь колонок, рекомендуется использовать две из них в качестве тыловых колонок окружающего звучания (\*3) или фронтальных колонок присутствия (\*4). Если используются пять колонок, рекомендуется использовать две из них в качестве колонок окружающего звучания (\*5) или фронтальных колонок присутствия (\*6).



- К аппарату также можно подключить до 2 сабвуферов (со встроенным усилителем). При использовании двух сабвуферов после подключения кабеля питания к настенной розетке переменного тока настройте параметр "Расположение (Сабвуфер)" (с.127) в меню "Настройка".
- Сведения об использовании внешнего усилителя мощности (усилителя Hi-Fi и т. д.) для усовершенствования качества звучания см. в разделе "Подключение внешнего усилителя мощности" (с.33).

**Кабели, необходимые для подключения (продаются отдельно)**

Кабели колонок (по числу колонок)



Штекерный аудиокабель (два для подключения двух сабвуферов).



**Диаграмма подключения**

Подключите колонки к аппарату в соответствии со следующей диаграммой.

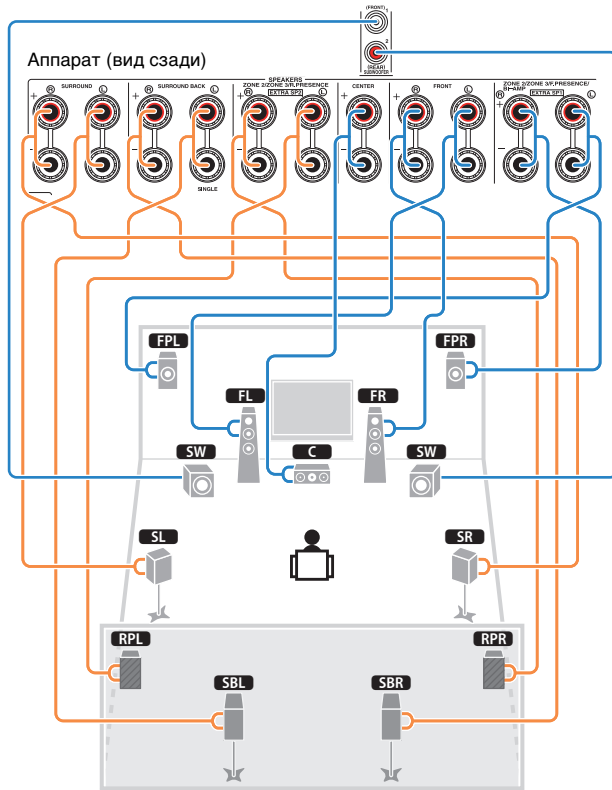

• Если используется только одна тыловая колонка окружающего звучания, подключите ее к гнезду SINGLE (слева).

**Подключение кабелей колонок**

Кабели колонок состоят из двух проводников. Один подключается к отрицательному (-) разъему аппарата и колонки, а другой – к положительному (+). Если провода имеют разный цвет, чтобы их нельзя было перепутать, подключите черный провод к отрицательному разъему, а другой провод — к положительному.

- ① Снимите приблизительно 10 мм изоляции на концах кабеля колонки и надежно скрутите оголенные части проводов.
- ② Открутите разъем на колонке.
- ③ Вставьте оголенные провода кабеля колонки в щель на боковой стороне разъема (правой верхней или левой нижней).
- ④ Затяните разъем.

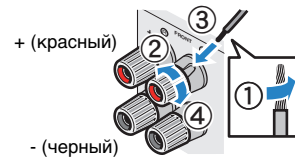

**Использование вилки штекерного типа**

(Только в моделях для США, Канады, Австралии и в общих моделях)

- ① Затяните разъем на колонке.
- ② Вставьте вилку штекерного типа в торец разъема.

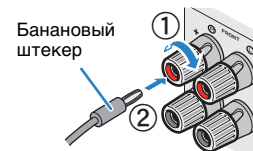

**Подключение к сабвуферу (со встроенным усилителем)**

Для подключения сабвуфера используйте штекерный аудиокабель.

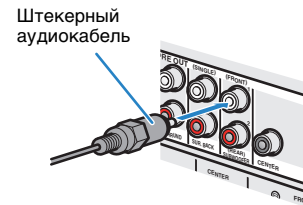

## Расширенная конфигурация колонок

Помимо базовой конфигурации колонок (с.19) для усовершенствования системы данный аппарат также позволяет реализовывать следующие конфигурации колонок.

**Использование четырех внутренних усилителей для фронтальных колонок для получения звука более высокого качества**

**Соединение двухканального усиления**

(Пример)



**Применение внешнего усилителя мощности (усилитель Hi-Fi, многоканальный усилитель и т. д.) для создания расширенной системы**

**Расширение каналов усилителя мощности**

(Пример)

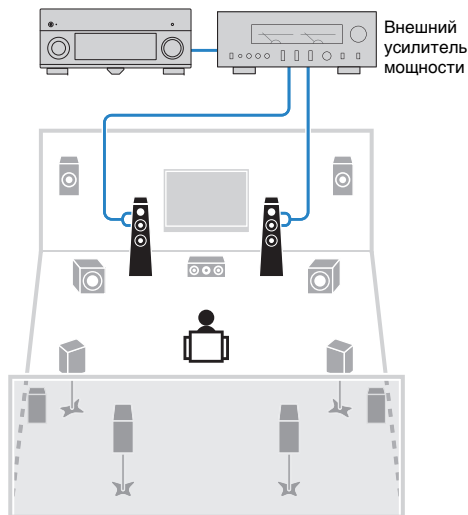

**Использование дополнительных внутренних усилителей для подключения стерео колонок из другой комнаты**

**Конфигурация нескольких зон**

(Пример)

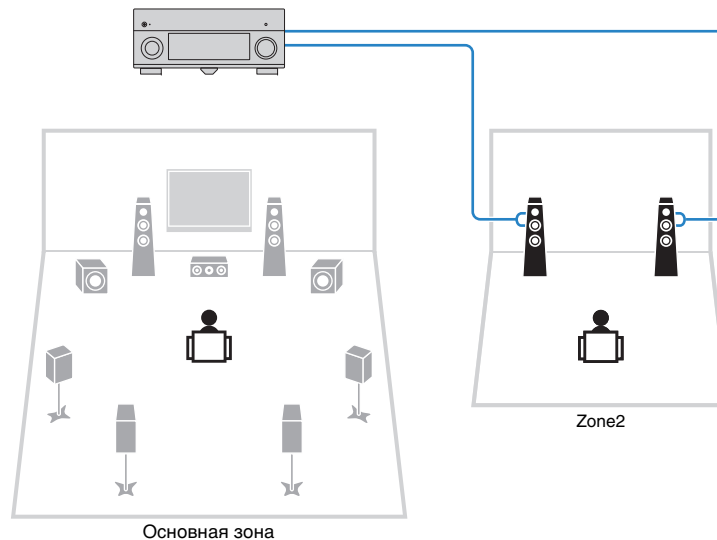



## Возможные конфигурации колонок

(RX-A3040)

Конфигурация колонок	Основная зона			Несколько зон	Назн.мощн.ус. (с.124)	Стр.
	Выходных каналов (макс.)	Двухканальное усиление	Внешний усилитель мощности (обязательный компонент)			
Использование подключения с двухканальным усилением в основной зоне	7	○			7ch BI-AMP	26
Использование подключения с двухканальным усилением в основной зоне и колонок для нескольких зон	7	○		+1 комната	7ch BI-AMP + 1ZONE	26
Использование подключения с двухканальным усилением в основной зоне и расширение каналов усилителя мощности (для каналов присутствия)	11	○	Фронт. присутств. Тыл. присутств.		7ch BI-AMP +FP+RP	27
Использование расширения каналов усилителя мощности (для фронтальных и/или задних каналов присутствия)	11		Тыл присут.		9ch +RP	27
	11		Фронт		9ch +FRONT	28
	11		Фронт. присутств. Тыл. присутств.		7ch +FP+RP	28
Использование расширения каналов усилителя мощности (для фронтальных каналов присутствия) и колонок для нескольких зон	9		Фронт	+1 комната	7ch +FRONT+1ZONE	29
	7		Фронт	+2 комнаты	5ch +FRONT+2ZONE	29
Использование колонок для нескольких зон	7			+1 комната	7ch +1ZONE	30
	9			+1 комната	9ch +1ZONE	30
	7			+2 комнаты	7ch +2ZONE	31

(RX-A2040)

Конфигурация колонок	Основная зона			Несколько зон	Назн.мощн.ус. (с.124)	Стр.
	Выходных каналов (макс.)	Двухканальное усиление	Внешний усилитель мощности (обязательный компонент)			
Использование подключения с двухканальным усилением в основной зоне	7	○			7ch BI-AMP	26
Использование подключения с двухканальным усилением в основной зоне и колонок для нескольких зон	7	○		+1 комната	7ch BI-AMP + 1ZONE	26
Использование расширения каналов усилителя мощности (для фронтальных каналов присутствия) и колонок для нескольких зон	9		Фронт	+1 комната	7ch +FRONT+1ZONE	29
	7		Фронт	+2 комнаты	5ch +FRONT+2ZONE	29
Использование колонок для нескольких зон	7			+1 комната	7ch +1ZONE	30
	9			+1 комната	9ch +1ZONE	30
	7			+2 комнаты	7ch +2ZONE	31



- При реализации одной из следующих конфигураций необходимо задать настройку “Назн.мощн.ус.” (с.124) в меню “Настройка”.
- При настройке конфигурации нескольких зон можно выбрать зону (Zone2 или Zone3), которая будет назначена на дополнительные гнезда EXTRA SP 1–2 в настройках “Назн.мощн.ус.” (с.124) в меню “Настройка”. По умолчанию зона Zone2 назначается на гнезда EXTRA SP 1, а зона Zone3 — на гнезда EXTRA SP 2. Дальнейшее описание предполагает, что вы не изменяли параметры стандартного назначения зон.

7ch BI-AMP

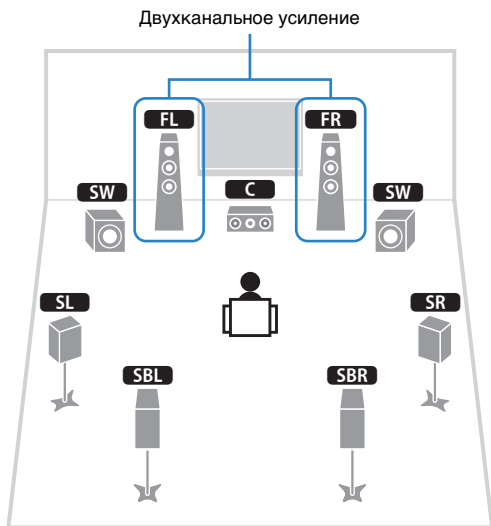

7ch BI-AMP +1ZONE

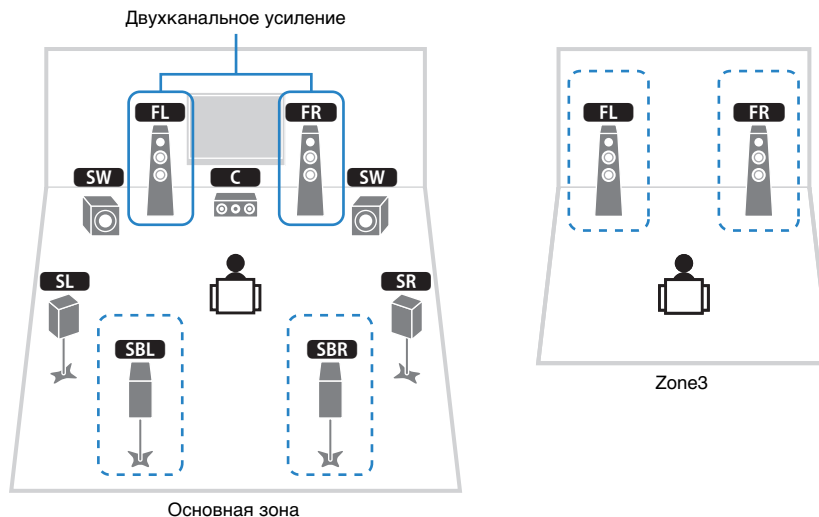

Колонка	Подключить к
<b>FL</b> <b>FR</b>	FRONT и EXTRA SP 1 (подключение с двухканальным усилением)
<b>C</b>	CENTER
<b>SL</b> <b>SR</b>	SURROUND
<b>SBL</b> <b>SBR</b>	SURROUND BACK
<b>FPL</b> <b>FPR</b>	(не используется)
<b>RPL</b> <b>RPR</b>	(не используется)
<b>SW</b>	SUBWOOFER 1-2

Колонка	Подключить к
<b>FL</b> <b>FR</b>	FRONT и EXTRA SP 1 (подключение с двухканальным усилением)
<b>C</b>	CENTER
<b>SL</b> <b>SR</b>	SURROUND
<b>SBL</b> <b>SBR</b>	SURROUND BACK
<b>FPL</b> <b>FPR</b>	(не используется)
<b>RPL</b> <b>RPR</b>	(не используется)
<b>SW</b>	SUBWOOFER 1-2
Zone3 колонки	EXTRA SP 2



- Если включен вывод сигнала в Zone3 (с.101), тыловые колонки окружающего звучания в основной зоне не выводят звук.

❑ 7ch BI-AMP +FP+RP (только для RX-A3040)

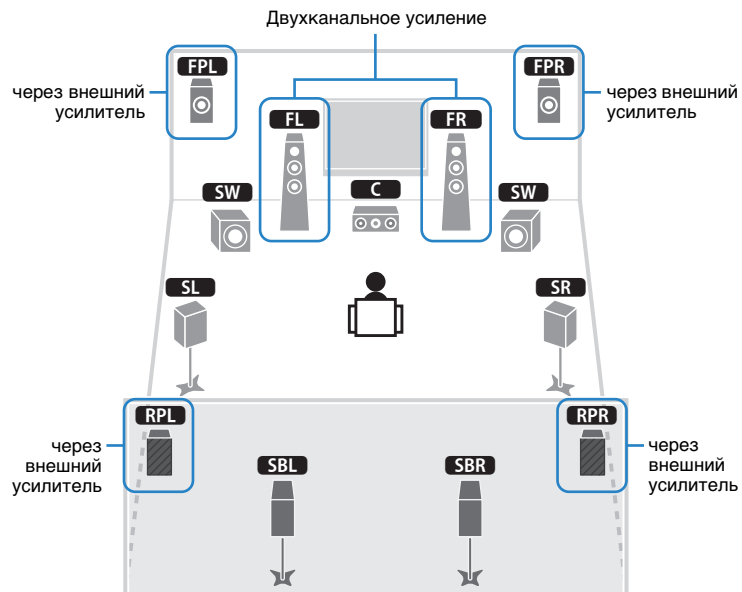

Колонка	Подключить к
<b>FL FR</b>	FRONT и EXTRA SP 1 (подключение с двухканальным усилением)
<b>C</b>	CENTER
<b>SL SR</b>	SURROUND
<b>SBL SBR</b>	SURROUND BACK
<b>FPL FPR</b>	F.PRESENCE (PRE OUT) через внешний усилитель мощности
<b>RPL RPR</b>	R.PRESENCE (PRE OUT) через внешний усилитель мощности
<b>SW</b>	SUBWOOFER 1-2

- ! Когда используется такая конфигурация, использовать гнезда ZONE OUT/PRE OUT для подключения внешних усилителей в Zone2 и Zone3 нельзя (с.98).

❑ 9ch +RP (только для RX-A3040)

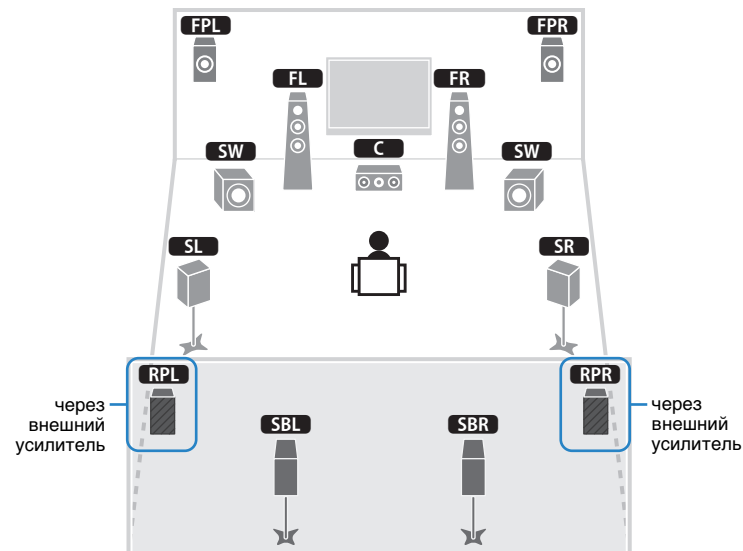

Колонка	Подключить к
<b>FL FR</b>	FRONT
<b>C</b>	CENTER
<b>SL SR</b>	SURROUND
<b>SBL SBR</b>	SURROUND BACK
<b>FPL FPR</b>	EXTRA SP 1
<b>RPL RPR</b>	R.PRESENCE (PRE OUT) через внешний усилитель мощности
<b>SW</b>	SUBWOOFER 1-2

- ! Когда используется такая конфигурация, использовать гнезда ZONE OUT/PRE OUT для подключения внешнего усилителя в Zone3 нельзя (с.98).

❑ 9ch +FRONT (только для RX-A3040)

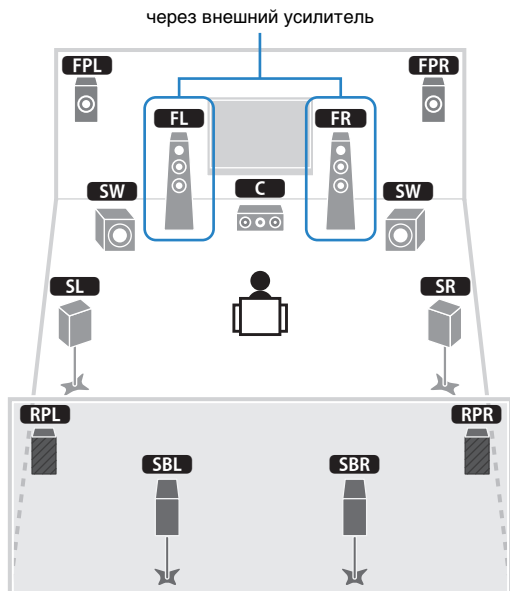

Колонка	Подключить к
<b>FL FR</b>	FRONT (PRE OUT) через внешний усилитель мощности
<b>C</b>	CENTER
<b>SL SR</b>	SURROUND
<b>SBL SBR</b>	SURROUND BACK
<b>FPL FPR</b>	EXTRA SP 1
<b>RPL RPR</b>	EXTRA SP 2
<b>SW</b>	SUBWOOFER 1-2



• Когда используется такая конфигурация, использовать гнезда ZONE OUT/PRE OUT для подключения внешнего усилителя в Zone3 нельзя (с.98).

❑ 7ch +FP+RP (только для RX-A3040)

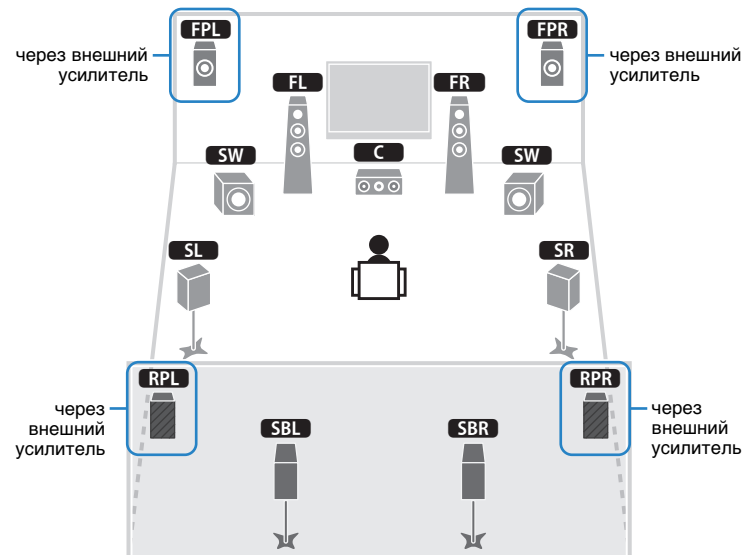

Колонка	Подключить к
<b>FL FR</b>	FRONT
<b>C</b>	CENTER
<b>SL SR</b>	SURROUND
<b>SBL SBR</b>	SURROUND BACK
<b>FPL FPR</b>	F.PRESENCE (PRE OUT) через внешний усилитель мощности
<b>RPL RPR</b>	R.PRESENCE (PRE OUT) через внешний усилитель мощности
<b>SW</b>	SUBWOOFER 1-2



• Когда используется такая конфигурация, использовать гнезда ZONE OUT/PRE OUT для подключения внешних усилителей в Zone2 и Zone3 нельзя (с.98).

□ 7ch +FRONT+1ZONE

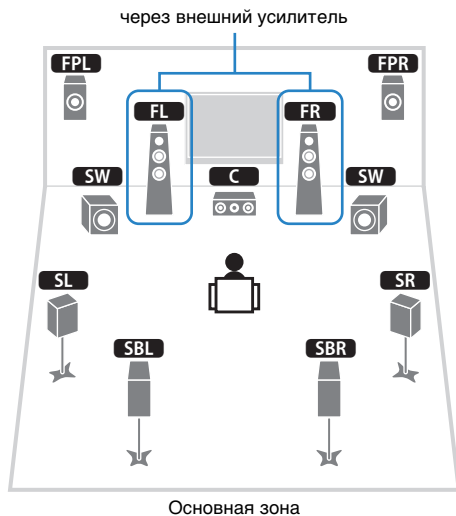

□ 5ch +FRONT+2ZONE

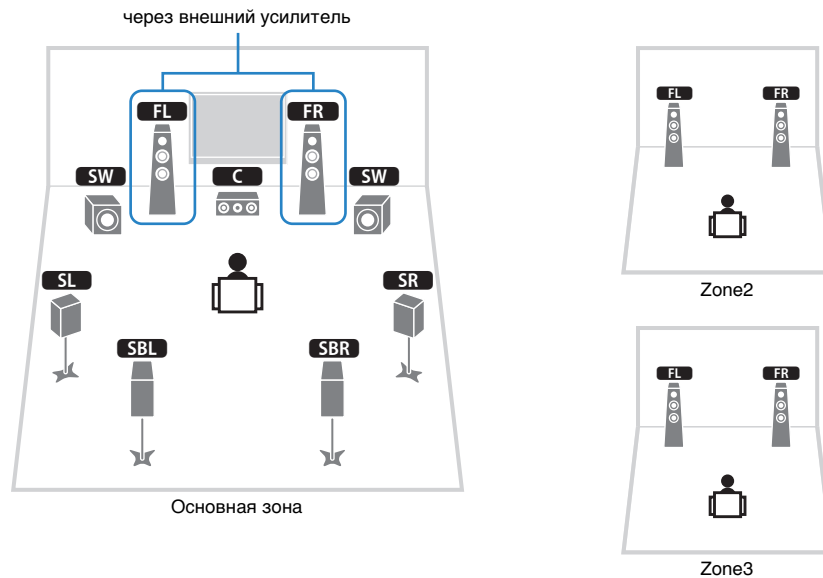

Колонка	Подключить к
<b>FL</b> <b>FR</b>	FRONT (PRE OUT) через внешний усилитель мощности
<b>C</b>	CENTER
<b>SL</b> <b>SR</b>	SURROUND
<b>SBL</b> <b>SBR</b>	SURROUND BACK
<b>FPL</b> <b>FPR</b>	EXTRA SP 1
<b>RPL</b> <b>RPR</b>	(не используется)
<b>SW</b>	SUBWOOFER 1-2
Zone3 колонки	EXTRA SP 2

Колонка	Подключить к
<b>FL</b> <b>FR</b>	FRONT (PRE OUT) через внешний усилитель мощности
<b>C</b>	CENTER
<b>SL</b> <b>SR</b>	SURROUND
<b>SBL</b> <b>SBR</b>	SURROUND BACK
<b>FPL</b> <b>FPR</b>	(не используется)
<b>RPL</b> <b>RPR</b>	(не используется)
<b>SW</b>	SUBWOOFER 1-2
Zone2 колонки	EXTRA SP 1
Zone3 колонки	EXTRA SP 2

□ 7ch +1ZONE

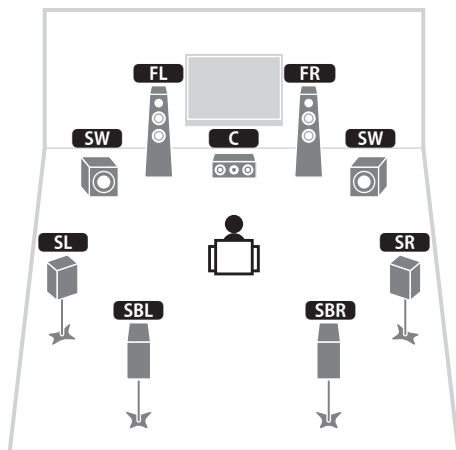

Основная зона

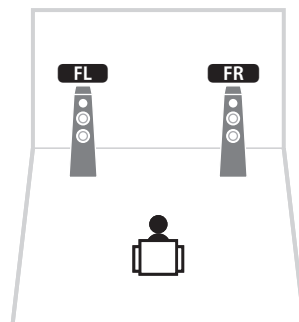

Zone2

□ 9ch +1ZONE

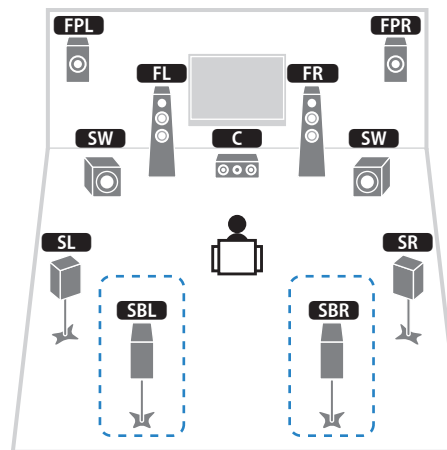

Основная зона

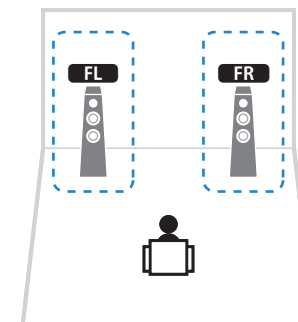

Zone3

Колонка	Подключить к
<b>FL</b> <b>FR</b>	FRONT
<b>C</b>	CENTER
<b>SL</b> <b>SR</b>	SURROUND
<b>SBL</b> <b>SBR</b>	SURROUND BACK
<b>FPL</b> <b>FPR</b>	(не используется)
<b>RPL</b> <b>RPR</b>	(не используется)
<b>SW</b>	SUBWOOFER 1-2
Zone2 колонки	EXTRA SP 1

Колонка	Подключить к
<b>FL</b> <b>FR</b>	FRONT
<b>C</b>	CENTER
<b>SL</b> <b>SR</b>	SURROUND
<b>SBL</b> <b>SBR</b>	SURROUND BACK
<b>FPL</b> <b>FPR</b>	EXTRA SP 1
<b>RPL</b> <b>RPR</b>	(не используется)
<b>SW</b>	SUBWOOFER 1-2
Zone3 колонки	EXTRA SP 2



- Если включен вывод сигнала в Zone3 (с.101), тыловые колонки окружающего звучания в основной зоне не выводят звук.

□ 7ch +2ZONE

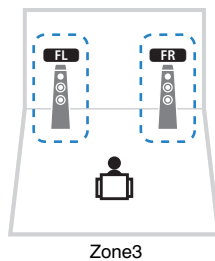
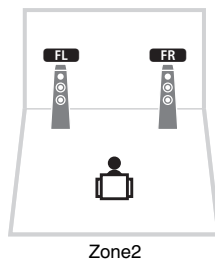
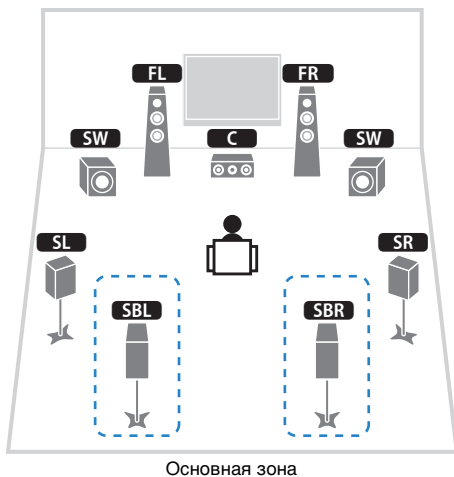

Колонка	Подключить к
<b>FL</b> <b>FR</b>	FRONT
<b>C</b>	CENTER
<b>SL</b> <b>SR</b>	SURROUND
<b>SBL</b> <b>SBR</b>	SURROUND BACK
<b>FPL</b> <b>FPR</b>	(не используется)
<b>RPL</b> <b>RPR</b>	(не используется)
<b>SW</b>	SUBWOOFER 1-2
Zone2 колонки	EXTRA SP 1
Zone3 колонки	EXTRA SP 2



- Если включен вывод сигнала в Zone3 (с.101), тыловые колонки окружающего звучания в основной зоне не выводят звук.

## ■ Подключение фронтальных колонок, поддерживающих соединения с двухканальным усилением

Если используются фронтальные колонки, поддерживающие подключения с двухканальным усилением, подключите эти колонки к разъемам FRONT и разъемам EXTRA SP 1.

Для активации функции двухканального усиления после подключения кабеля питания настройте параметр “Назн.мощн.ус.” (с.124) в меню “Настройка”.

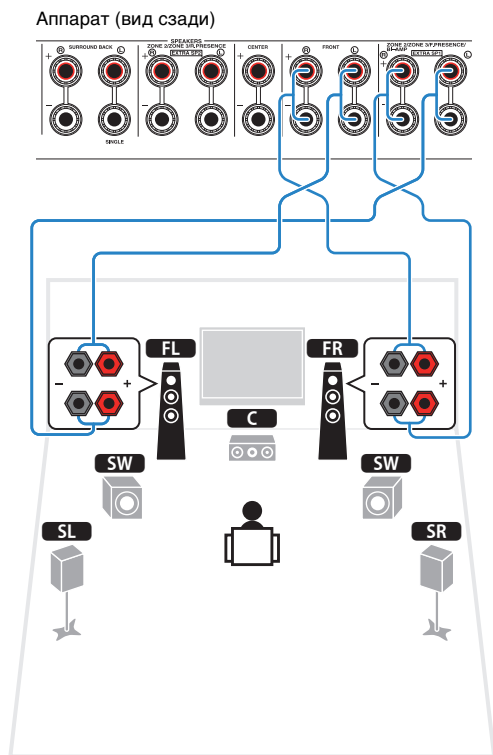

• Разъемы FRONT и EXTRA SP 1 выводят одинаковые сигналы.

### Предупреждение

- Перед выполнением соединений двухканального усиления извлеките кронштейны или кабели, соединяющие низкочастотный и высокочастотный динамики. Подробнее смотрите инструкции по эксплуатации колонок. Если не используются соединения с двухканальным усилением, перед подключением кабелей колонок убедитесь, что перемычки или кабели подключены.

## ■ Подключение Zone2/3 колонок

При использовании колонок Zone2/3 подключите их к разъемам EXTRA SP 1–2.

Чтобы использовать разъемы EXTRA SP 1–2 для колонок Zone2/3, после подключения кабеля питания аппарата к розетке настройте параметр “Назн.мощн.ус.” (с.124) в меню “Настройка”.

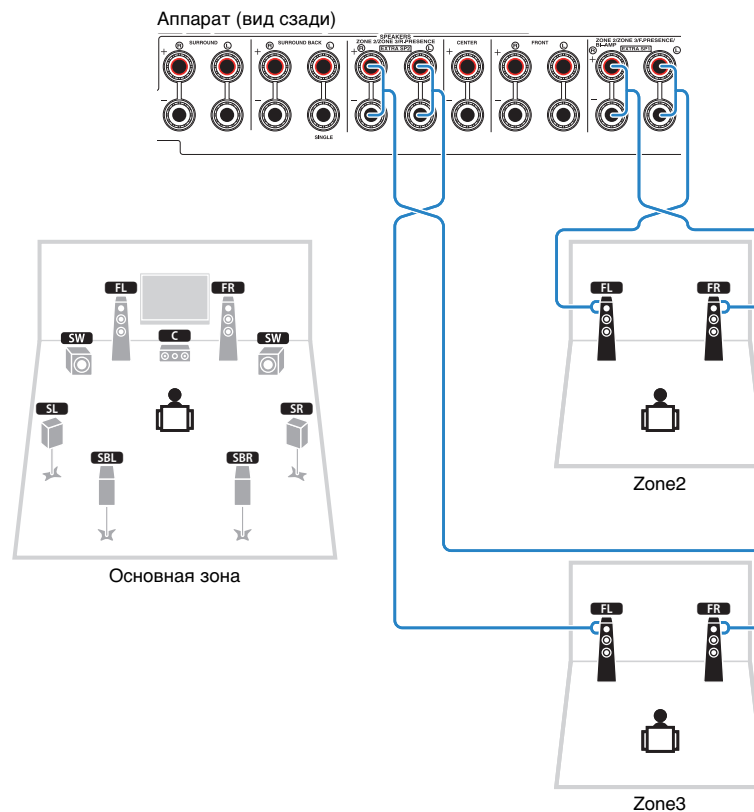

- Можно выбрать зону (Zone2 или Zone3), которая будет назначена на гнезда EXTRA SP 1–2 в настройках “Назн.мощн.ус.” (с.124) в меню “Настройка”. По умолчанию зона Zone2 назначается на гнезда EXTRA SP 1, а зона Zone3 — на гнезда EXTRA SP 2.
- Колонки Zone2 и Zone3 также можно подключить с помощью внешнего усилителя (с.98).



## Подключение внешнего усилителя мощности

При подключении внешнего усилителя мощности для усиления выходного сигнала колонок подключите входные разъемы усилителя мощности к гнездам PRE OUT аппарата. Через гнезда PRE OUT будут выводиться сигналы с таким же числом каналов, что и через соответствующие разъемы SPEAKERS.

### Предупреждение

- Во избежание появления громких шумов или искаженных звуков перед подключением выполните следующие действия.
  - Перед подключением колонок извлеките из розетки силовой кабель переменного тока аппарата и выключите внешний усилитель мощности.
  - При использовании гнезд PRE OUT не подключайте колонки к соответствующим разъемам SPEAKERS.
  - При использовании предварительного усилителя, не оснащенного обходом регулирования громкости, установите достаточный уровень громкости на предварительном усилителе и зафиксируйте его. В этом случае не подключайте к предварительному усилителю другие приборы (кроме данного аппарата).

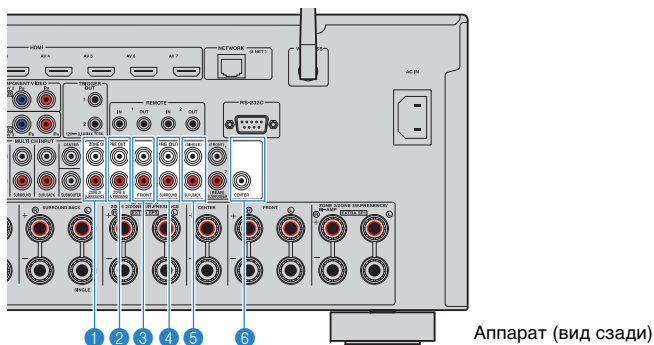

### 1 Гнезда FPRESENCE (только для RX-A3040)

Вывод аудиосигнала канала фронтального звука присутствия или аудиосигнала Zone2 в зависимости от настройки параметра “Назн.мощн.ус.” (с.124).

### 2 Гнезда R.PRESENCE (только для RX-A3040)

Вывод аудиосигнала канала заднего звука присутствия или аудиосигнала Zone3 в зависимости от настройки параметра “Назн.мощн.ус.” (с.124).

### 3 Гнезда FRONT

Вывод звука фронтальных каналов.

### 4 Гнезда SURROUND

Вывод звука каналов окружающего звучания.

### 5 Гнезда SUR. BACK

Вывод звука тыловых каналов окружающего звучания. При использовании только одной тыловой колонки окружающего звучания подключите внешний усилитель к гнезду SINGLE (слева).

### 6 Гнездо CENTER

Вывод звука центральных каналов.

### (Пример)

Подключение фронтальных колонок через внешний усилитель мощности

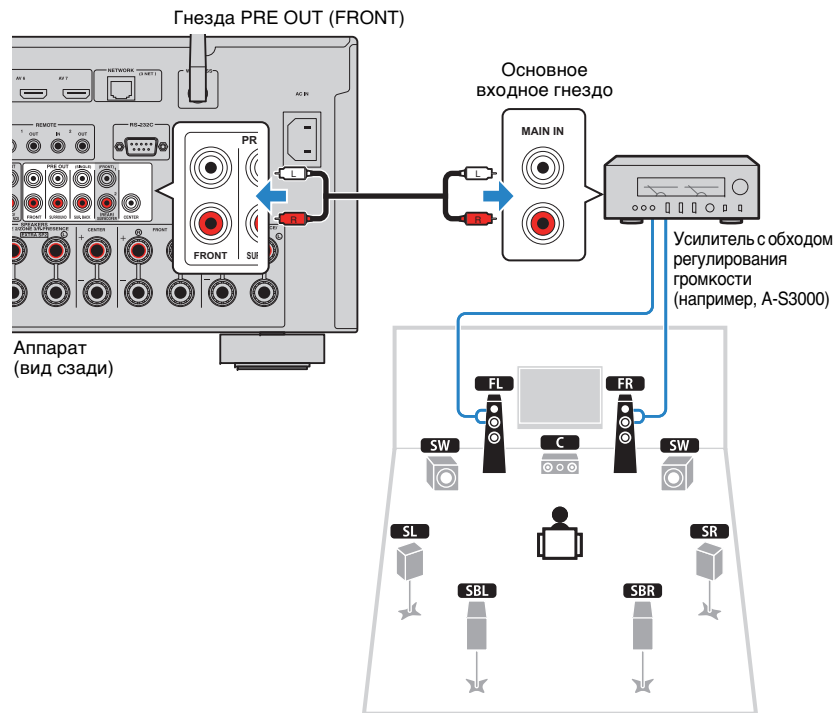

### Сведения о внешних усилителях мощности

Рекомендуется использовать усилители мощности, удовлетворяющие следующим критериям.

- С несбалансированными входами
- С обходом регулирования громкости (или без цепи регулирования громкости)
- Выходная мощность: 100 Вт или более (от 6 до 8 Ω)

# Входные и выходные гнезда и кабели

## Видео/аудиогнезда

### Гнезда HDMI

Цифровое видео и цифровой звук передаются по одному кабелю. Используйте кабель HDMI.



- Используйте 19-штыревой кабель HDMI с логотипом HDMI. Рекомендуется использовать кабель длиной до 5,0 м, чтобы избежать ухудшения качества сигнала.



- Гнезда HDMI поддерживают функции управления HDMI, Audio Return Channel (ARC) и передачи видео в формате 3D и 4K Ultra HD.
- Используйте высокоскоростные кабели HDMI и наслаждайтесь видео в формате 3D или 4K Ultra HD.

### Гнездо HDMI/MHL

Передача цифрового видео и цифрового звука. Используйте кабель MHL или HDMI.



- Гнездо VIDEO AUX на передней панели аппарата поддерживает подключения по стандарту MHL и HDMI. Используйте соответствующий гнезду кабель на MHL-совместимом мобильном устройстве. Более подробные сведения о подключении по стандарту MHL см. в разделе "MHL-подключение" (с.41). При подключении устройства воспроизведения с поддержкой управления HDMI к гнезду VIDEO AUX используйте кабель HDMI.

## Видеогнезда

### Гнезда COMPONENT VIDEO

Передача видеосигналов с разделением на три компонента: яркость (Y), насыщенность синего цвета (Pb) и насыщенность красного цвета (Pr). Используйте компонентный видеокабель с тремя штекерами.



### Гнезда VIDEO

Используются для передачи аналогового видеосигнала. Используйте штекерный видеокабель.



## Аудиогнезда

### Гнезда OPTICAL

Используются для передачи цифрового видеосигнала. Используйте цифровой оптический кабель. Перед использованием кабеля снимите защиту конца (если имеется).



### Гнезда COAXIAL

Используются для передачи цифрового видеосигнала. Используйте цифровой коаксиальный кабель.

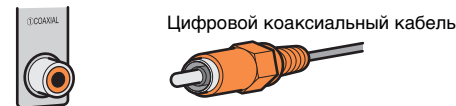

### Гнезда AUDIO

Используются для передачи аналогового стереофонического аудиосигнала. Используйте штекерный стереокабель (кабель RCA).

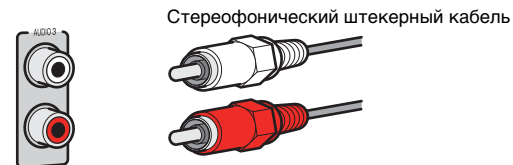

## 2 Подключение телевизора

Подключите к аппарату телевизор для вывода на него входного видеосигнала аппарата.

Вы также можете воспроизводить звук с телевизора на аппарате.

Для максимального увеличения производительности аппарата рекомендуется подключать телевизор с помощью кабеля HDMI.

### ■ Соединение HDMI

Подключите телевизор к аппарату с помощью кабеля HDMI и аудио кабеля (цифрового оптического кабеля или штекерного стереокабеля).



- С помощью гнезда HDMI OUT 2 можно подключить еще один телевизор или проектор (с.37).

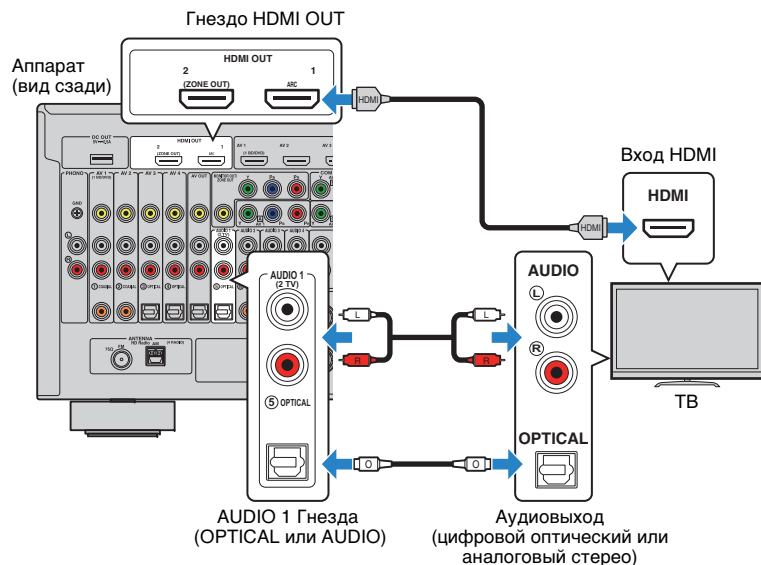

- Аудиокабель не используется для соединения телевизора с аппаратом в следующих случаях:
  - телевизор поддерживает функцию Audio Return Channel (ARC);
  - прием телевизионного сигнала осуществляется только через абонентскую приставку.
- Если вы с помощью кабеля HDMI подключите к аппарату телевизор, поддерживающий управление HDMI, то сможете управлять включением и выключением аппарата и регулировать его громкость с помощью пульта ДУ телевизора.

Чтобы использовать функцию управления HDMI и ARC, необходимо выполнить следующие настройки HDMI на аппарате. Более подробные сведения о настройках см. в разделе “Информация о HDMI” (с.168).

#### Функция Audio Return Channel (ARC)

- Функция ARC позволяет передавать аудиосигналы в обоих направлениях. Если вы с помощью одного кабеля HDMI подключите к аппарату телевизор, поддерживающий функцию ARC, вы можете выводить видео/аудиосигнал на телевизор или принимать входной аудиосигнал с телевизора на аппарат.
- При использовании функции ARC подключите телевизор с помощью кабеля HDMI, который поддерживает данную функцию.

## ■ Подключение с помощью компонентного или композитного видеокабеля

При подключении видеоустройства с помощью компонентного видеокабеля подключите телевизор к гнезду MONITOR OUT (COMPONENT VIDEO).

При подключении видеоустройства с помощью штекерного видеокабеля подключите телевизор к гнезду MONITOR OUT (VIDEO).



- Если телевизор подключен к аппарату не с помощью кабеля HDMI, вы не сможете выводить сигнал на телевизор через интерфейс HDMI.
- Осуществление операций с помощью экрана телевизора возможно только в том случае, если телевизор подключен к аппарату через интерфейс HDMI.



- Если прием телевизионного сигнала осуществляется только через абонентскую приставку, подключение телевизора к аппарату с помощью аудиокабеля не требуется.

## □ Подключение COMPONENT VIDEO (с помощью компонентного видеокабеля)

Аппарат (вид сзади)      Гнезда MONITOR OUT (COMPONENT VIDEO)

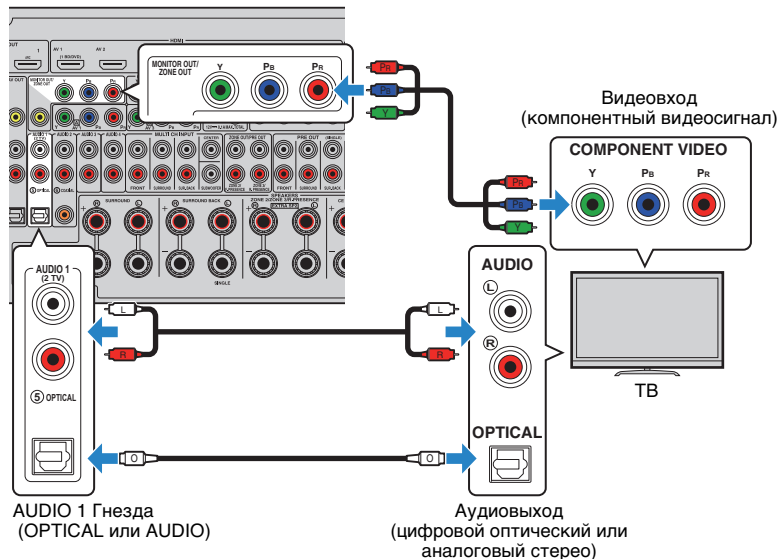

## □ Подключение VIDEO (композитного видео) (с помощью штекерного видеокабеля)

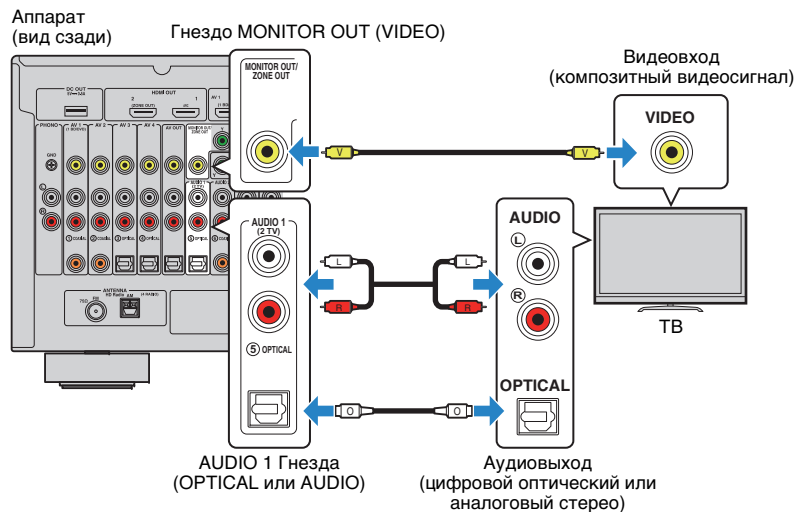

## ■ Подключение другого телевизора или проектора

Этот аппарат оснащен двумя выходными гнездами HDMI. Если с помощью кабеля HDMI подключить к аппарату другой телевизор или проектор, можно переключать телевизор (или проектор) на просмотр видео с помощью пульта ДУ (с.67).

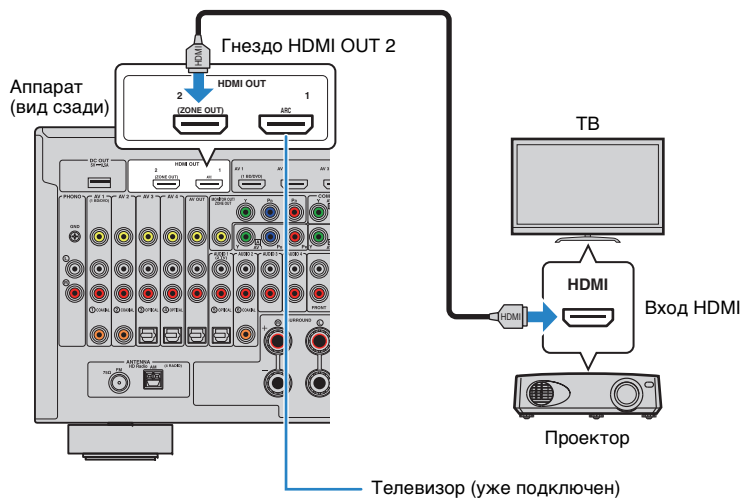

- Контроль HDMI для гнезда HDMI OUT 2 недоступен.
- Если установить для параметра “Назнач. HDMI OUT2” (с.138) в меню “Настройка” значение “Zone2” или “Zone4”, вы сможете подключить видеомонитор для Zone2 или Zone4 к гнезду HDMI OUT 2 и воспроизводить на нем видео и аудио (с.99).

### 3 Подключение воспроизводящих устройств

Аппарат оснащен различными входными гнездами, в том числе входными гнездами HDMI, и позволяет подключать различные виды воспроизводящих устройств. Сведения о том, как подключить устройство iPod или запоминающее устройство USB, см. на последующих страницах.

- Подключение устройства iPod (с.83)
- Подключение запоминающего устройства USB (с.86)

#### Подключение видеоустройств (таких как BD/DVD-проигрыватели)

Вы можете подключать к аппарату видеоустройства, такие как BD/DVD-проигрыватели, телевизионные абонентские приставки и игровые консоли. Выберите один из следующих способов подключения в зависимости от набора выходных видео/аудиогнезд видеоустройства. Если на видеоустройстве есть выходное гнездо HDMI, рекомендуем использовать подключение HDMI.



- Если вы подключили к аппарату телевизор не с помощью кабеля HDMI, вы не сможете выводить сигнал на телевизор по интерфейсу HDMI. Подробнее см. в "Схема передачи видеосигнала" (с.166).
- Дальнейшее описание предполагает, что вы не изменяли параметры "Назначение входа" (с.138) в меню "Настройка". При необходимости гнезда COMPONENT VIDEO (A, B, C), COAXIAL (1, 2, 6) и OPTICAL (3, 4, 5) можно назначить другому источнику входного сигнала.



- Если установить несколько аудиоподключений для одного источника входного сигнала, аудиосигнал, воспроизводимый данным аппаратом, будет определяться в соответствии с настройкой "Аудио выбор" (с.110) в меню "Опция".

#### Соединение HDMI

Подключите видеоустройство к аппарату с помощью кабеля HDMI.

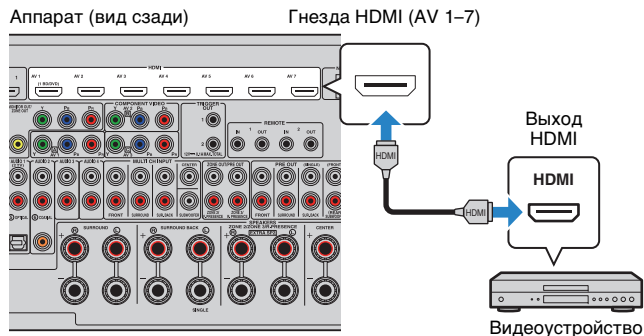

Если в качестве источника входного сигнала аппарата при помощи пульта ДУ выбрать AV 1-7, видео/аудиосигнал, который воспроизводится на видеоустройстве, будет выводиться через аппарат.

#### Подключение компонентного видео

Подключите видеоустройство к аппарату с помощью компонентного видеокабеля и аудиокабеля (цифрового коаксиального кабеля, цифрового оптического кабеля или штекерного стереокабеля). Выберите набор входных гнезд на аппарате в зависимости от набора выходных аудиогнезд видеоустройства.

Выходные гнезда на видеоустройстве		Входные гнезда на аппарате
Видео	Аудио	
Компонентный видеосигнал	Цифровой коаксиальный	AV 1-2 (COMPONENT VIDEO + COAXIAL)
	Цифровой оптический	AV 3 (COMPONENT VIDEO + OPTICAL)
	Аналоговый (стерео)	AV 1-3 (COMPONENT VIDEO + AUDIO)

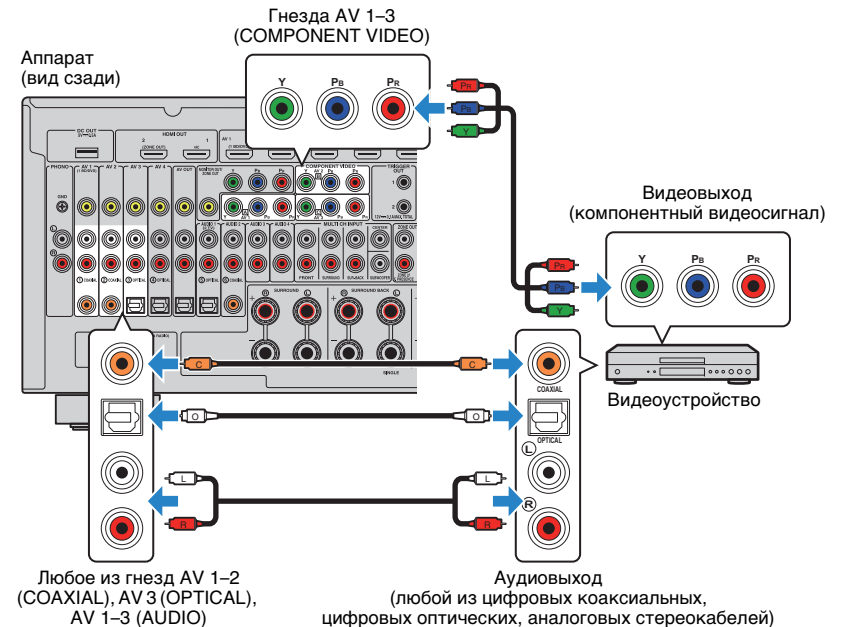

Если в качестве источника входного сигнала аппарата при помощи пульта ДУ выбрать AV 1-3, видео/аудиосигнал, который воспроизводится на видеоустройстве, будет выводиться через аппарат.

## ■ Подключение с помощью композитного видеокабеля

Подключите видеоустройство к аппарату с помощью штекерного видеокабеля и аудиокабеля (цифрового коаксиального кабеля, цифрового оптического кабеля или штекерного стереокабеля). Выберите набор входных гнезд на аппарате в зависимости от набора выходных аудиогнезд видеоустройства.

Выходные гнезда на видеоустройстве		Входные гнезда на аппарате
Видео	Аудио	
Композитный видеосигнал	Цифровой коаксиальный	AV 1–2 (VIDEO + COAXIAL)
	Цифровой оптический	AV 3–4 (VIDEO + OPTICAL)
	Аналоговый (стерео)	AV 1–4 (VIDEO + AUDIO)

Аппарат (вид сзади)

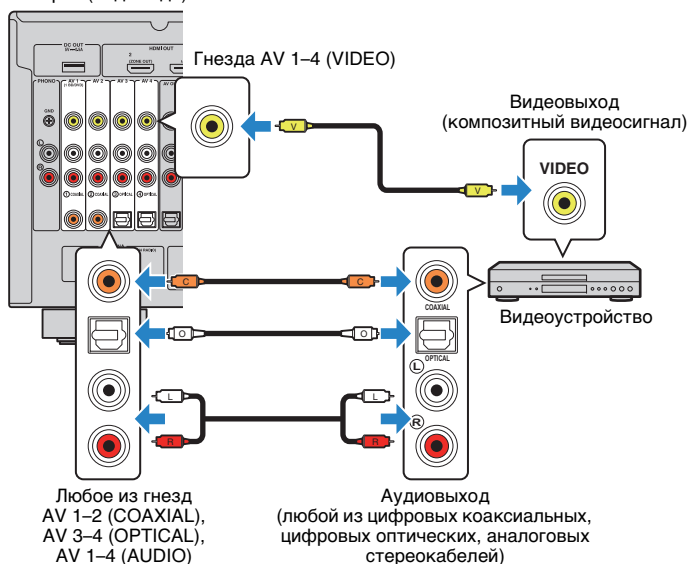

Если в качестве источника входного сигнала аппарата при помощи пульта ДУ выбрать AV 1–4, видео/аудиосигнал, который воспроизводится на видеоустройстве, будет выводиться через аппарат.

## Подключение аудиоустройств (таких как CD-проигрыватели)

Подключите к аппарату аудиоустройства, например CD-проигрыватели, MD-проигрыватели или проигрыватель пластинок. Выберите один из следующих способов подключения в зависимости от набора выходных аудиогнезд аудиоустройства.



- Дальнейшее описание предполагает, что вы не изменяли параметры "Назначение входа" (с.138) в меню "Настройка". При необходимости гнезда COAXIAL (①, ②, ⑥) и OPTICAL (③, ④, ⑤) можно назначить другому источнику входного сигнала.



- Если установить несколько аудиоподключений для одного источника входного сигнала, аудиосигнал, воспроизводимый данным аппаратом, будет определяться в соответствии с настройкой "Аудио выбор" (с.110) в меню "Опция".

Выходные аудиогнезда аудиоустройства	Выходные аудиогнезда на аппарате
Цифровой коаксиальный	AV 1–2 (COAXIAL) AUDIO 2 (COAXIAL)
Цифровой оптический	AV 3–4 (OPTICAL) AUDIO 1 (OPTICAL)
Аналоговый (стерео)	AV 1–4 (AUDIO) AUDIO 1–4 (AUDIO)
Проигрыватель (PHONO)	PHONO

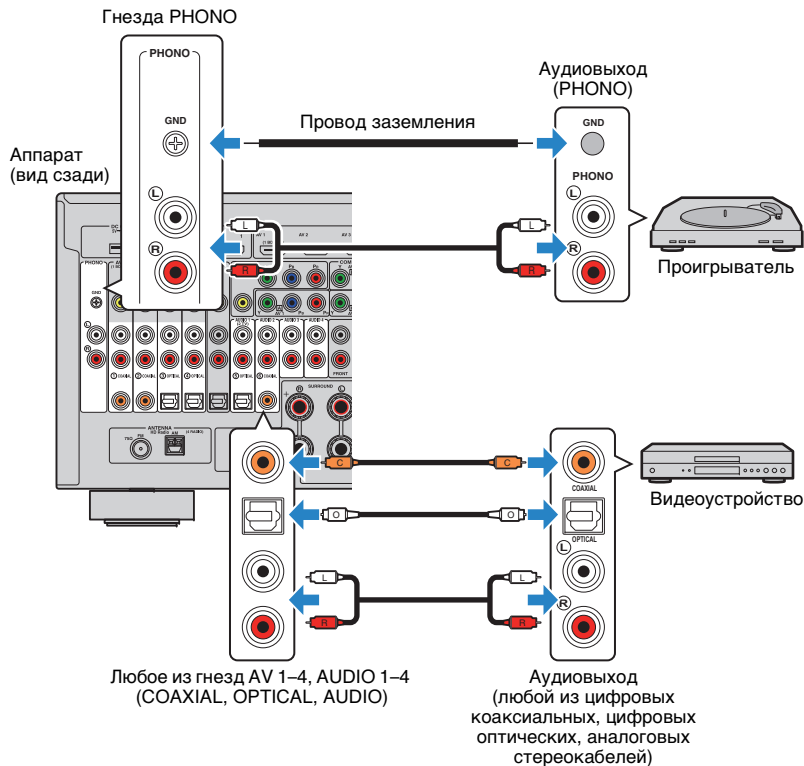

Если выбрать источник входного сигнала с помощью кнопок AV 1–4, AUDIO 1–4 или PHONO на пульте ДУ, аудиосигнал, воспроизводимый аудиоустройством, будет выводиться через аппарат.

**При подключении проигрывателя**

- Гнездо PHONO аппарата совместимо с MM-картриджем. Для подключения проигрывателя с MC-картриджем с низким уровнем выхода используйте повышающий трансформатор.
- Подключение проигрывателя к разъему GND аппарата может уменьшить шум сигнала.

**Подключение к гнездам на передней панели**

Для временного подключения к аппарату устройства воспроизведения воспользуйтесь гнездом VIDEO AUX.

Гнездо USB используется для подключения iPod или запоминающего устройства USB. Более подробные сведения см. в разделе “Подключение устройства iPod” (с.83) или “Подключение запоминающего устройства USB” (с.86).

Перед подключением устройства к аппарату убедитесь, что устройство остановлено, и уменьшите громкость на аппарате.

**Соединение HDMI**

Подключите к аппарату устройство, совместимое со стандартом HDMI (например, игровую консоль или видеокамеру), с помощью HDMI-кабеля.

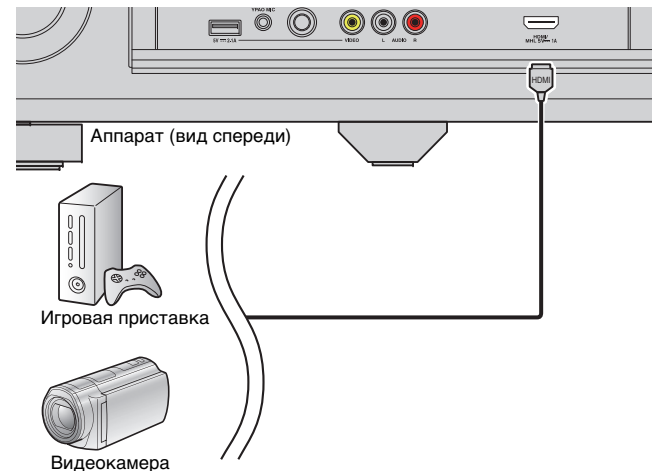

Если в качестве источника входного сигнала аппарата выбрать “V-AUX”, нажав V-AUX на пульте ДУ, видео/аудиосигнал, который воспроизводится на видеоустройстве, будет выводиться через аппарат.



- Для просмотра видеозображений, которые выводятся через гнездо VIDEO AUX (HDMI/MHL IN), нужно подключить телевизор к гнезду HDMI OUT аппарата (с.35).
- Необходимо подготовить кабель HDMI, который соответствует выходным гнездам используемого устройства.



- При выборе “USB” в качестве источника входного сигнала видеосигналы, входящие в гнезда VIDEO AUX, выводятся по умолчанию из гнезд HDMI OUT и MONITOR OUT (VIDEO). Можно изменить настройки видеовыхода в разделе “Видеовыход” (с.110) меню “Опция”.



## □ MHL-подключение

Подключите к аппарату MHL-совместимое мобильное устройство (например смартфон) с помощью MHL-кабеля. В результате вы сможете воспроизводить видео в формате Full HD и многоканальный звук с мобильного устройства. Гнездо VIDEO AUX (HDMI/MHL IN) аппарата позволяет выводить видео- и аудиосигналы напрямую с мобильного устройства на аппарат.

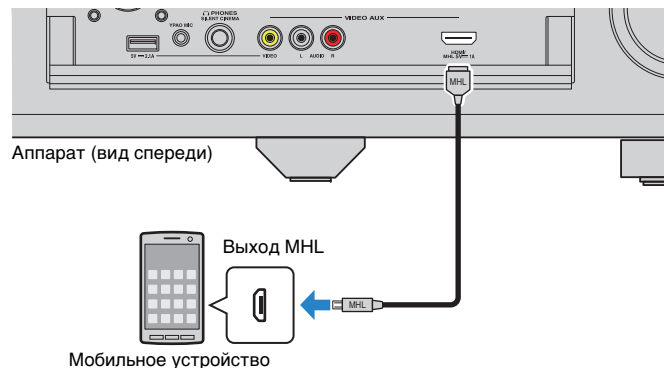

Если в качестве источника входного сигнала аппарата выбрать “V-AUX”, нажав кнопку V-AUX, видео- или аудиосигнал, который воспроизводится на мобильном устройстве, будет выводиться через аппарат.



- Для просмотра видеозаписей, которые выводятся через гнездо VIDEO AUX (HDMI/MHL IN), нужно подключить телевизор к гнезду HDMI OUT аппарата (с.35).
- Необходимо подготовить MHL-кабель, который соответствует гнезду используемого мобильного устройства.
- Если вы не слышите звуки, воспроизводимые на мобильном устройстве, проверьте громкость на мобильном устройстве.



- Для управления мобильным устройством можно использовать клавиши управления меню, клавиши управления внешнего устройства и цифровые клавиши пульта ДУ. Однако в зависимости от модели мобильного устройства или версии его приложения, некоторые функции могут не поддерживаться. В таком случае для управления воспользуйтесь нужными функциями непосредственно на мобильном устройстве.
- Если функция “В режим ожидания” (с.133) в меню “Настройка” имеет значение “Вкл.,” можно выводить видео или аудиосигналы мобильного устройства на телевизор или управлять мобильным устройством, используя пульт ДУ аппарата, даже если аппарат находится в режиме ожидания.
- Аппарат подает питание на мобильное устройство в следующих случаях.
  - Когда аппарат включен.
  - Аппарат находится в режиме ожидания, если функция “В режим ожидания” (с.133) в меню “Настройка” имеет значение “Вкл.”

## □ Композитное видео/аналоговое стерео соединение

Подключите воспроизводящее устройство (например игровую консоль или камеру) к аппарату с помощью штекерного видеокабеля и штекерного стереокабеля.

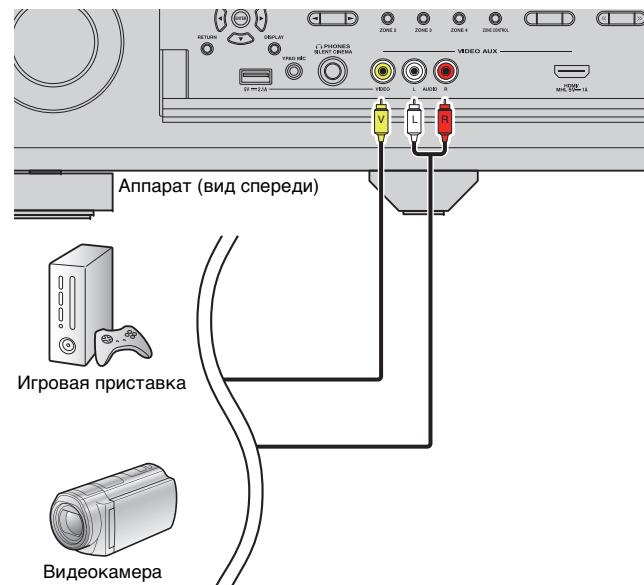

Если в качестве источника входного сигнала аппарата выбрать “V-AUX”, нажав кнопку V-AUX, видео- или аудиосигнал, который воспроизводится на устройстве, будет выводиться через аппарат.



- Если видеоустройства подключены к гнездам VIDEO AUX (HDMI/MHL IN) и VIDEO AUX (VIDEO/AUDIO), то аппарат выводит входящий видео-/аудиосигнал через гнездо VIDEO AUX (HDMI/MHL IN).

## 4 Подключение FM/AM-антенн

Подключите прилагаемые FM/AM-антенны к аппарату.

Закрепите крайнюю часть FM-антенны на стене, а AM-антенну разместите на плоской поверхности.

- Размещение разъемов антенн зависит от региона покупки.

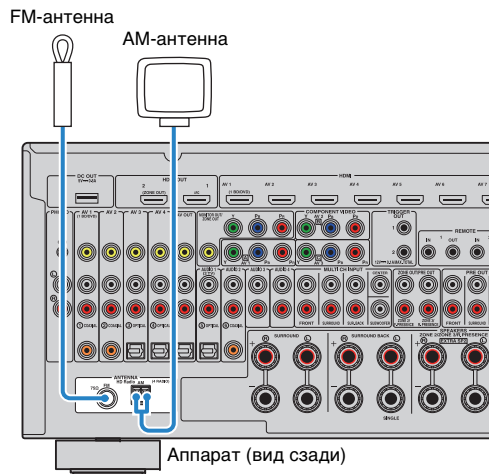

### Сборка AM-антенны

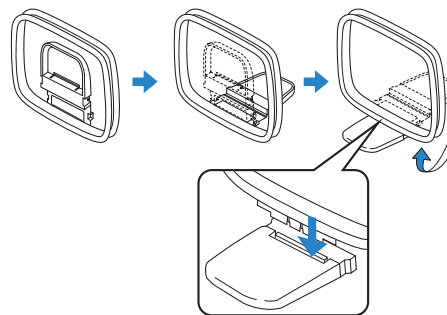

### Подключение AM-антенны

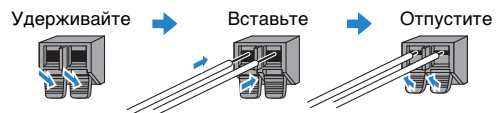

- Отмотайте кабель AM-антенны на необходимую длину.
- Провода рамочной AM-антенны не имеют полярности.

## 5 Подключение сетевого кабеля или антенны беспроводной связи

Подключите аппарат к маршрутизатору (точке доступа) с помощью сетевого кабеля или подключите прилагаемую антенну беспроводной связи, чтобы установить беспроводное сетевое подключение.

На аппарате можно прослушивать интернет-радиостанции или музыкальные файлы, которые хранятся на медиасерверах, таких как ПК и Network Attached Storage (NAS).

### Подключение сетевого кабеля

Для соединения маршрутизатора и данного аппарата используйте продающийся в торговой сети сетевой кабель (CAT-5 или более скоростной кабель прямого подключения).

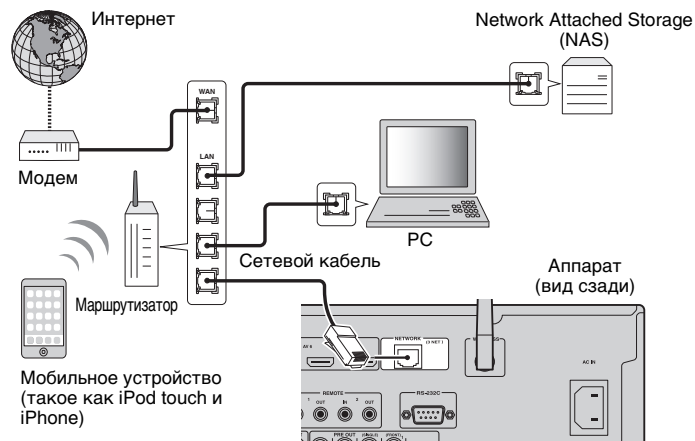

- При использовании маршрутизатора, поддерживающего функцию DHCP, сетевые параметры (IP-адрес и т. п.) будут назначены аппарату автоматически, т. е. необходимости настраивать сетевые параметры нет. Если ваш маршрутизатор не поддерживает функцию DHCP или вы хотите настроить сетевые параметры вручную, выполните настройку сети (с.134).
- Вы можете проверить, правильно ли назначены устройству сетевые параметры (такие как IP-адрес и т. п.), в пункте “Сеть” (с.143) меню “Информация”.



- Некоторые программы защиты данных, установленные на ПК, или настройки брандмауэра сетевых устройств могут заблокировать доступ данного аппарата к сетевым устройствам или Интернету. В таких случаях выполните надлежащую настройку программ защиты данных или брандмауэра.
- Каждый из серверов должен находиться в той же подсети, что и сам аппарат.
- Для использования данной службы через Интернет настоятельно рекомендуем использовать широкополосное соединение.

### Подключение антенны беспроводной связи

Подключите прилагаемую антенну беспроводной связи к аппарату, чтобы установить беспроводное сетевое подключение.

Информацию о подключении аппарата к сетевому устройству по беспроводной связи см. в разделе “Подключение к сетевому устройству по беспроводной связи” (с.59).

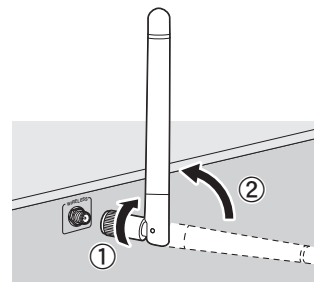

- ① Поверните антенну по часовой стрелке.
- ② Установите антенну вертикально.



- Не подключайте другие антенны кроме той, которая прилагается в комплекте.
- Не прилагайте чрезмерное усилие к антенне. Это может привести к ее повреждению.
- При упаковке аппарата отсоедините антенну, чтобы не повредить ее.

## 6 Подключение других устройств

### Подключение записывающих устройств

Для подключения записывающих видео/аудиоустройств используются гнезда AV OUT. Через эти гнезда выводится видео/аудиосигнал, выбранный в качестве источника входящего сигнала.



- Гнезда AV OUT не могут выводить видео- и аудиосигналы, поступающие через гнезда HDMI или COMPONENT VIDEO.
- Используйте гнезда AV OUT только для подключения записывающих устройств.

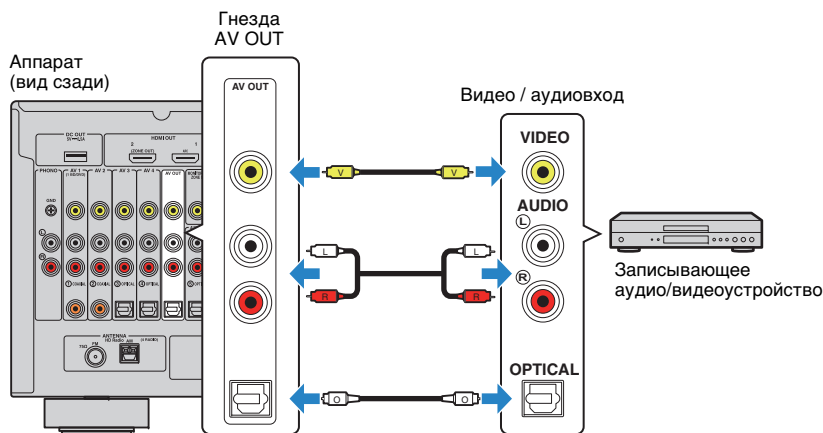

### Подключение устройства, поддерживающего аналоговый многоканальный вывод

Устройства, поддерживающие аналоговый многоканальный вывод, например, DVD-проигрыватель и SACD-проигрыватель, можно подключить к гнездам MULTI CH INPUT.

Аппарат (вид сзади)

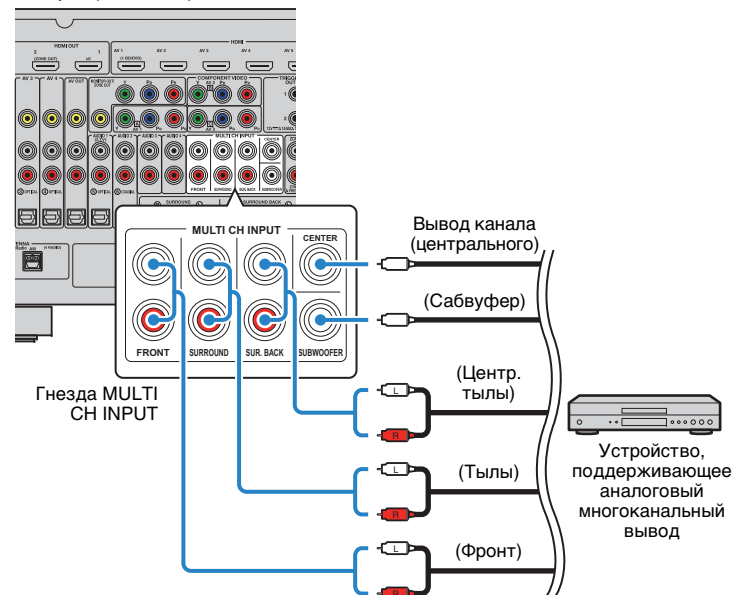

Если в качестве источника входного сигнала аппарата, нажав MULTI на пульте ДУ, выбрать "MULTI CH", аудиосигнал, который воспроизводится на видеоустройстве, будет выводиться через аппарат.



- С помощью пункта "Видеовыход" (с.110) в меню "Опция" можно выбрать отображение источника видеосигнала, если выбран параметр "MULTI CH". При подключении видеоустройства (например, DVD-проигрывателя) к гнездам MULTI CH INPUT для подключения видеосигнала используйте входное гнездо, указанное в "Видеовыход".
- Поскольку данный аппарат не осуществляет перенаправление сигналов, подаваемых через гнезда MULTI CH INPUT с целью компенсации в случае отсутствующих колонок, задайте соответствующие настройки на внешнем устройстве (например, DVD-проигрывателе) в соответствии с конфигурацией колонок.
- В случае выбора опции "MULTI CH" в качестве источника входного сигнала выбор режима звука и регулировка тональности будут недоступны.

## Подключение устройства, совместимого с функцией триггера

Функция триггера позволяет управлять внешним устройством совместно с управлением аппаратом (включение и выключение питания, выбор входного сигнала и т. п.). При использовании сабвуфера Yamaha, поддерживающего системное подключение, или устройства с гнездом триггерного ввода можно использовать функцию триггера, подключив внешнее устройство к одному из гнезд TRIGGER OUT.

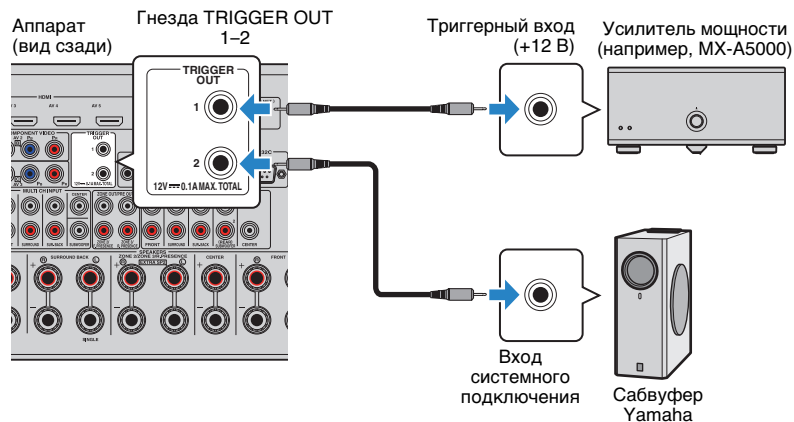

- Параметры функции триггера можно настроить в пункте “Триггер. Выход1” и “Триггер. Выход2” (с.139) меню “Настройка”.

## 7 Подключение силового кабеля

### Перед подключением силового кабеля (только общие модели)

Установите переключатель VOLTAGE SELECTOR в положение, соответствующее величине напряжения в данном регионе. Используются следующие значения напряжения переменного тока: 110–120/220–240 В, 50/60 Гц.



- Убедитесь, что переключатель VOLTAGE SELECTOR аппарата установлен в соответствии с величиной напряжения в данном регионе ДО ТОГО, КАК подключить силовой кабель к настенной розетке переменного тока. Ненадлежащая установка переключателя VOLTAGE SELECTOR может привести к повреждению аппарата и созданию потенциальной опасности возгорания.

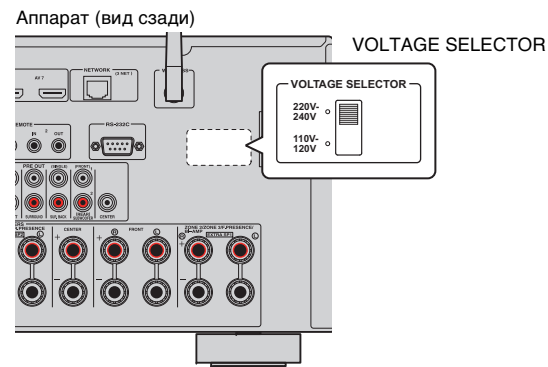

После того как все подключения будут выполнены, подключите поставляемый кабель питания к аппарату, а затем к розетке.

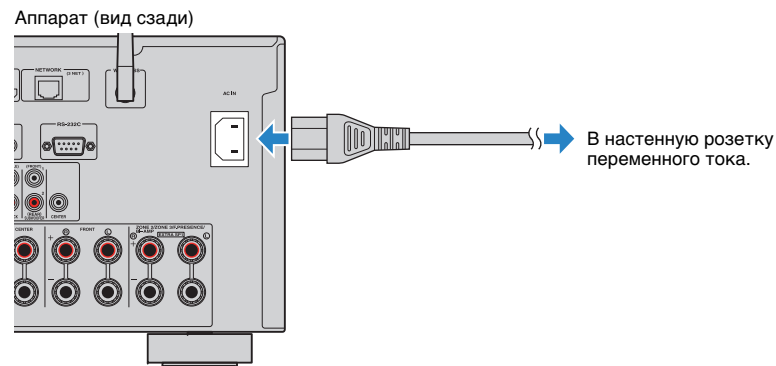



## 8 Выбор языка экранного меню

Выберите нужный язык экранного меню из следующих языков: английский, японский, французский, немецкий, испанский, русский, итальянский или китайский.

- 1 Нажмите кнопку RECEIVER , чтобы включить аппарат.
- 2 Включите телевизор и выберите источник входного видеосигнала телевизора для вывода видеосигнала с аппарата.
- 3 Нажмите кнопку ON SCREEN.
- 4 С помощью клавиш курсора выберите “Setup” и нажмите ENTER.

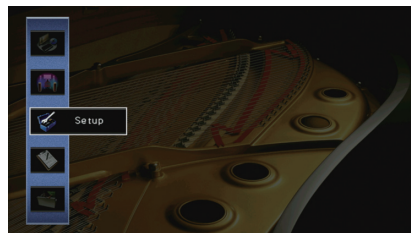

- 5 С помощью клавиш курсора (</>) выберите “Language”, а затем с помощью клавиш курсора (Δ/▽) выберите нужный язык.

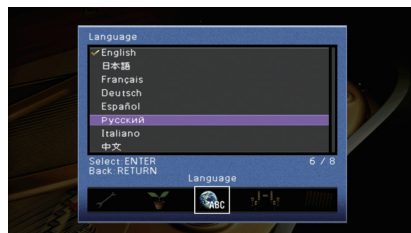

- 6 Для подтверждения настройки нажмите ENTER.

- 7 Для выхода из меню нажмите ON SCREEN.



- Информация на дисплее передней панели отображается только на английском языке.



## 9 Автоматическая оптимизация настроек колонок (YPAO)

Функция Yamaha Parametric room Acoustic Optimizer (YPAO) обнаруживает подключения колонок и измеряет расстояние между ними и положениями слушателя, а затем автоматически оптимизирует настройки колонок, такие как баланс громкости и акустические параметры, в соответствии с характеристиками вашего помещения.



• В основе функции YPAO лежит технология YPAO-R.S.C. (Reflected Sound Control), которая позволяет создавать среду прослушивания, характерную для помещений с безупречной акустикой.



- При измерении параметров YPAO обратите внимание на следующее.
  - Тестовые тональные сигналы выводятся с высокой громкостью и могут удивить или напугать маленьких детей.
  - Громкость тестового тонального сигнала нельзя отрегулировать.
  - Сохраняйте в комнате максимальную тишину.
  - Стойте в углу комнаты позади положения прослушивания, чтобы не создавать препятствие между колонками и микрофоном YPAO.
  - Не подключайте к аппарату наушники.

**1** Нажмите кнопку **RECEIVER** , чтобы включить аппарат.

**2** Включите телевизор и выберите источник входного видеосигнала телевизора для вывода видеосигнала с аппарата.

**3** Включите сабвуфер и установите его громкость наполовину. Если переходная частота регулируется, установите для нее максимальное значение.

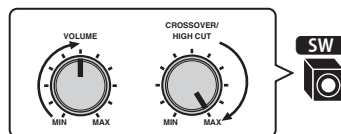

**4** Задайте настройку “Назн.мощн.ус.” (с.124) в меню “Настройка” в соответствии с конфигурацией колонок.

Для базовой конфигурации колонок (с.19) выберите значение “Basic” (по умолчанию).

Для расширенной конфигурации колонок (с.24) выберите соответствующее значение.

**5** Установите микрофон YPAO в положение прослушивания и подключите его к гнезду YPAO MIC на передней панели.



- Установите микрофон YPAO в положение прослушивания (на уровне ушей). В качестве подставки для микрофона рекомендуется использовать штатив. Воспользуйтесь винтами штатива для закрепления микрофона.

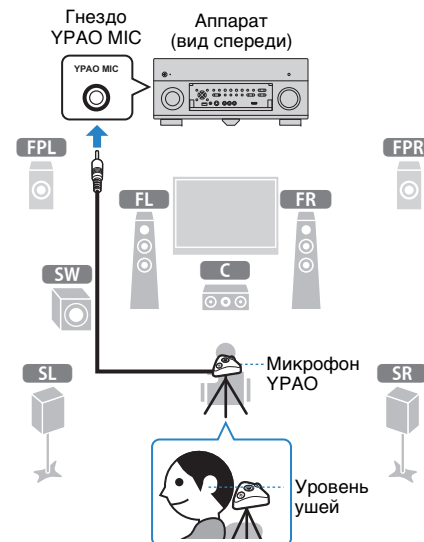



На экран телевизора будет выведено следующее изображение.

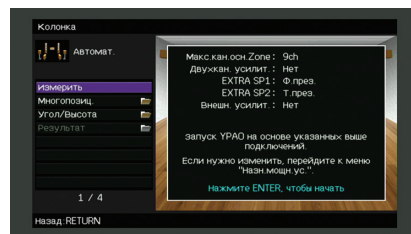

• Для отмены измерения отключите микрофон YPAO, прежде чем будет начато измерение.

## 6 При необходимости выберите параметры измерения.

- ① С помощью клавиш курсора выберите вариант “Многопозиц.” (с.48) или “Угол/Высота” (с.49) (только для RX-A3040) и нажмите ENTER.
- ② С помощью клавиш курсора выберите настройку и нажмите ENTER.



• Если клавиши курсора не работают, возможно, пульт ДУ находится в режиме работы с внешними устройствами. В этом случае нажмите RECEIVER, а затем используйте клавиши курсора.

Подготовка завершена. Начало измерения см. на следующей странице.

### Когда для параметра “Многопозиц.” установлено значение “Да”:

“Измерение в нескольких положениях для прослушивания (многопозиционное измерение)” (с.53)

### Когда для параметра “Многопозиц.” установлено значение “Нет”:

“Измерение в одном положении для прослушивания (однопозиционное измерение)” (с.50)

## Многопозиц.

Выбор многопозиционного или однопозиционного измерения.

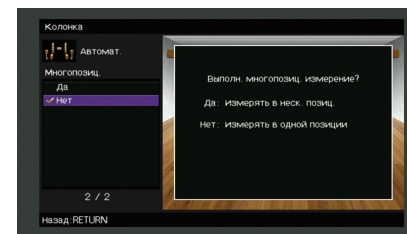

### Настройки

Да	Выберите этот вариант, если возможны несколько положений прослушивания или если вы хотите, чтобы окружающее звучание было также доступно и другим слушателям. Можно выполнить измерения в нескольких (до 8) различных точках помещения. Настройки колонок будут оптимизированы в соответствии с областью, определяемой этими точками (многопозиционное измерение).
Нет (по умолчанию)	Выберите этот вариант, если положение прослушивания всегда будет фиксированным. Выполните измерение только в одной точке. Настройки колонок будут оптимизированы в соответствии с этой точкой (однопозиционное измерение).



- Если измерение выполнено в нескольких позициях, настройки колонок будут оптимизированы для прослушивания окружающего звучания в более широком пространственном диапазоне.
- При выполнении многопозиционного измерения сначала установите микрофон YPAO в положение прослушивания, в котором слушатель будет находиться чаще всего.



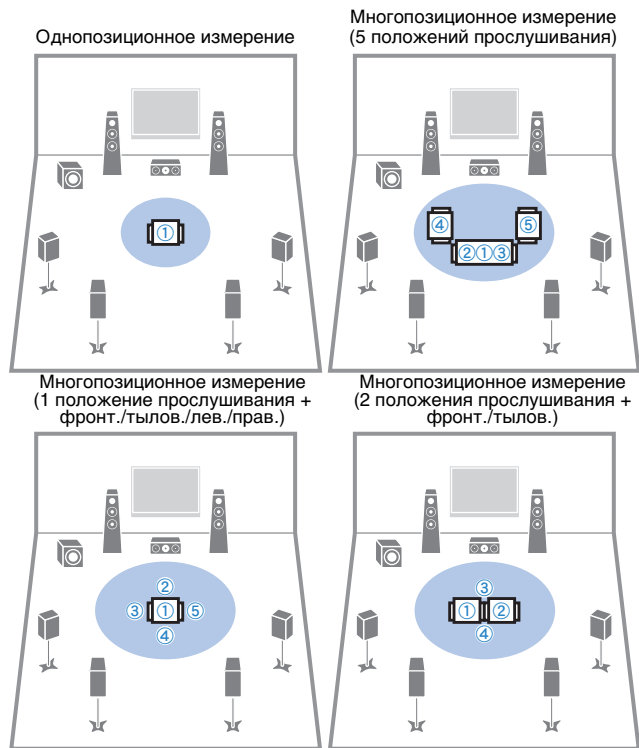

### Угол/Высота

(Только для RX-A3040)

Включение или выключение измерения углов и высоты.

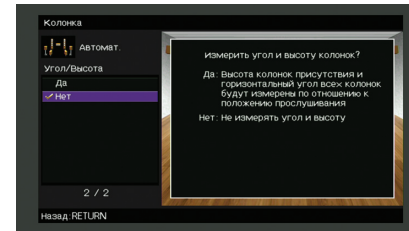

#### Настройки

Да	Включает измерение углов и высоты. Данное устройство будет измерять углы расположения каждой колонки и высоту колонок присутствия в положении прослушивания и корректировать параметры колонок так, чтобы при использовании CINEMA DSP создавались более эффективные звуковые поля.
Нет (по умолчанию)	Выключает измерение углов и высоты.

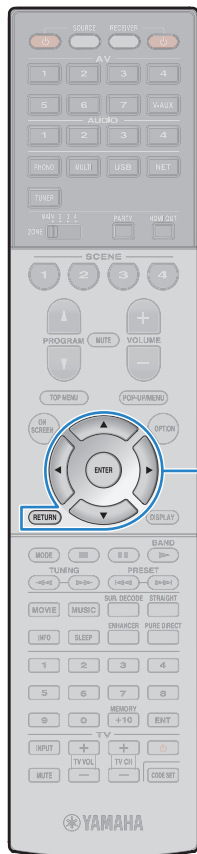

Клавиши курсора  
ENTER  
RETURN

## Измерение в одном положении для прослушивания (однопозиционное измерение)

Задав для параметра “Многопозиц.” значение “Нет”, выполните следующую процедуру для измерения. Измерение займет приблизительно 5 минут.



- Если появится сообщение об ошибке (например, E-1) или предупреждение (например, W-1), см. раздел “Сообщения об ошибках” (с.57) или “Предупреждения” (с.58).
- (Только для RX-A3040 only)  
Не используйте подставку для микрофона, пока на экране телевизора не появится соответствующее сообщение.

### 1 Чтобы начать измерение, с помощью клавиш курсора выберите “Измерить” и нажмите ENTER.

Измерение начнется через 10 секунд. Чтобы начать измерение немедленно, еще раз нажмите клавишу ENTER.



- Для временной отмены измерения нажмите клавишу RETURN.

По окончании измерения на экране телевизора появится следующая индикация.

**(RX-A2040)**

**(RX-A3040 [Если измерение углов и высоты выключено])**

Перейдите к шагу 3.

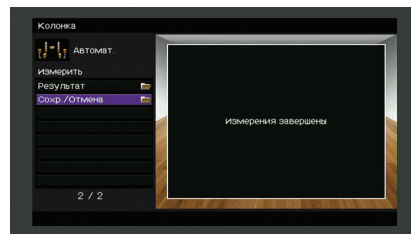

**(RX-A3040 [Если измерение углов и высоты включено])**

Перейдите к шагу 2.

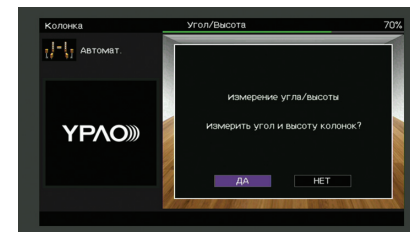

### 2 Выполните измерение углов и высоты.

- 1 С помощью клавиш курсора выберите “ДА” и нажмите ENTER.

Для отмены измерения углов и высоты выберите “НЕТ”.

- 2 Прикрепите прилагаемую в комплекте стойку к центру подставки для микрофона.

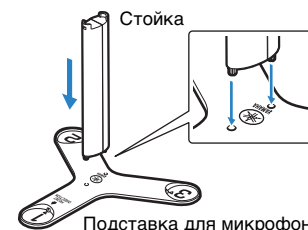

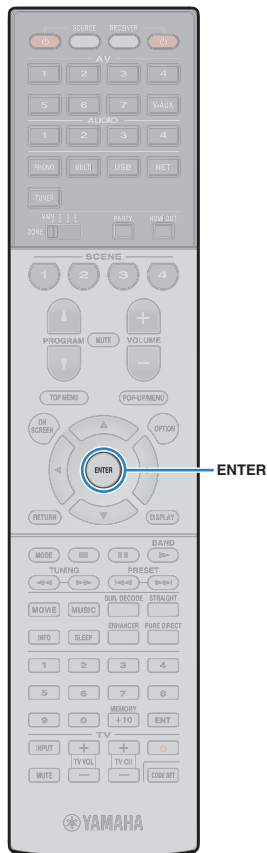

③ Установите подставку для микрофона в положение прослушивания и установите микрофон YPAO в положение “1”:

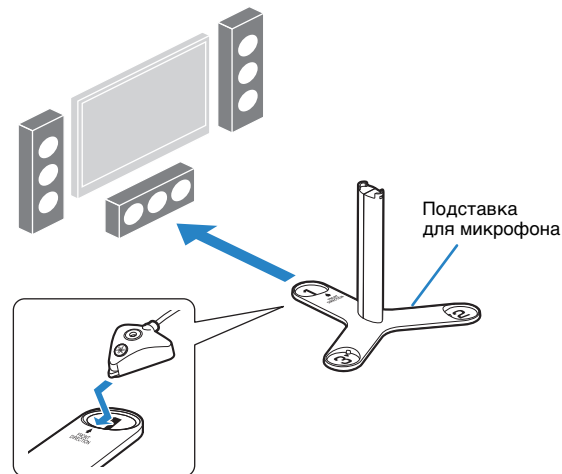

- Для установки подставки для микрофона на уровне ушей рекомендуется использовать штатив. Воспользуйтесь винтами штатива для закрепления подставки для микрофона на месте.
- Не перемещайте подставку для микрофона, пока не завершится измерение четвертого угла.

④ Чтобы начать первое измерение углов, нажмите ENTER.

По окончании первого измерения углов на экране телевизора появится следующая информация.

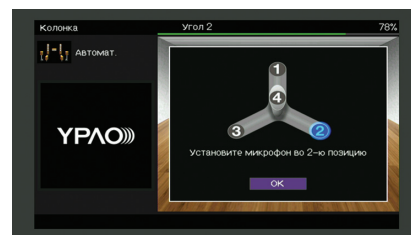

⑤ Таким же образом выполните измерение углов, устанавливая микрофон на позиции “2” и “3”:

⑥ Установите микрофон YPAO сверху на стойку и выполните измерение четвертого угла.

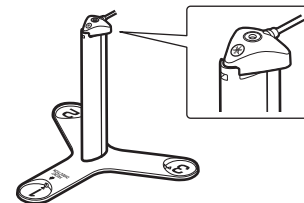

По окончании измерения четвертого угла на экране телевизора появится следующая информация.

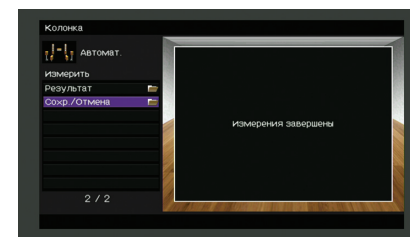

**3 С помощью клавиш курсора выберите “Сохран./Отмена” и нажмите ENTER.**



- Для проверки результатов измерения выберите “Результат”. Более подробные сведения см. в разделе “Проверка результата измерения” (с.55).

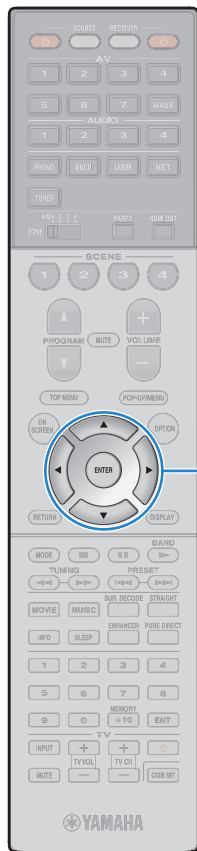

Клавиши курсора  
ENTER

**4** Чтобы сохранить результаты измерения, с помощью клавиш курсора (</>) выберите “СОХР.” и нажмите ENTER.

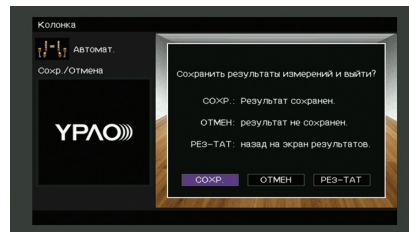

Будут применены откорректированные настройки колонок.



- Чтобы завершить измерение без сохранения результатов, выберите “ОТМЕН”.

**5** С помощью клавиш курсора (</>) выберите значение “ДА” или “НЕТ”, чтобы включить или выключить параметр Громкость YPAO, и нажмите кнопку ENTER.

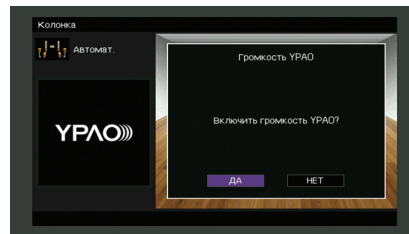

- Если параметр Громкость YPAO включен, то уровни высоких и низких частот регулируются автоматически в соответствии с громкостью, что позволяет наслаждаться естественным звучанием даже при низком уровне громкости.
- Включить или выключить параметр Громкость YPAO можно также в пункте “Громкость YPAO” (с.108) меню “Опция”.

**6** Отключите микрофон YPAO от аппарата.

На этом оптимизация настроек колонок завершена.

**Предупреждение**

- Микрофон YPAO чувствителен к теплу, поэтому не следует помещать его в места, где он может подвергаться воздействию прямых солнечных лучей или высокой температуры (например, не следует класть микрофон на аудио/видеооборудование).

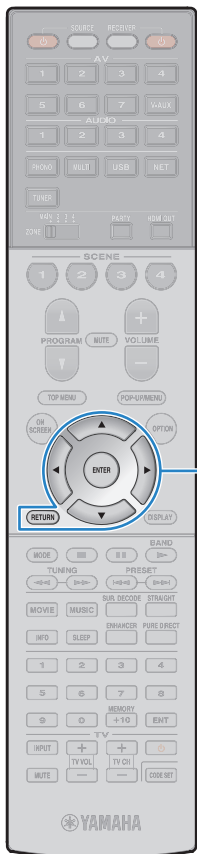

Клавиши курсора  
ENTER  
RETURN

## Измерение в нескольких положениях для прослушивания (многопозиционное измерение)

Задав для параметра “Многопозиц.” значение “Да”, выполните следующую процедуру для измерения. Измерение в 8 положениях для прослушивания займет приблизительно 15 минут.



- Если появится сообщение об ошибке (например, E-1) или предупреждение (например, W-1), см. раздел “Сообщения об ошибках” (с.57) или “Предупреждения” (с.58).
- (Только для RX-A3040 only)  
Не используйте подставку для микрофона, пока на экране телевизора не появится соответствующее сообщение.

### 1 Чтобы начать измерение, с помощью клавиш курсора выберите “Измерить” и нажмите ENTER.

Измерение начнется через 10 секунд. Чтобы начать измерение немедленно, еще раз нажмите клавишу ENTER.



- Для временной отмены измерения нажмите клавишу RETURN.  
По окончании измерения в первом положении на экране телевизора появится следующая индикация.

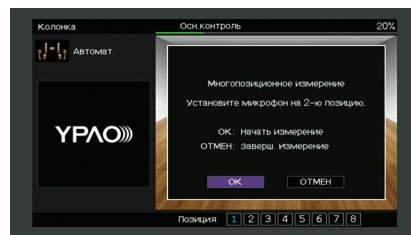

### 2 Перенесите микрофон УРАО в следующее положение для прослушивания и нажмите клавишу ENTER.

Повторяйте шаг 2 до тех пор, пока измерения не будут выполнены во всех положениях прослушивания (до 8).

### 3 Выполнив измерения во всех нужных положениях для прослушивания, с помощью клавиш курсора выберите “ОТМЕН” и нажмите кнопку ENTER.

После выполнения измерений в 8 положениях автоматически появится следующий экран.

(RX-A2040)

(RX-A3040 [Если измерение углов и высоты выключено])

Перейдите к шагу 5.

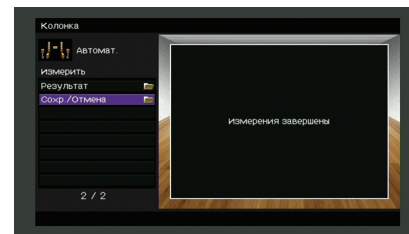

(RX-A3040 [Если измерение углов и высоты включено])

Перейдите к шагу 4.

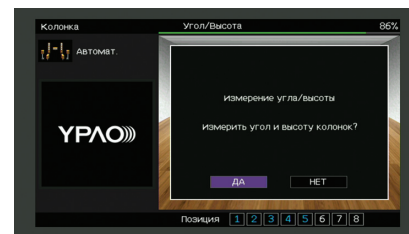

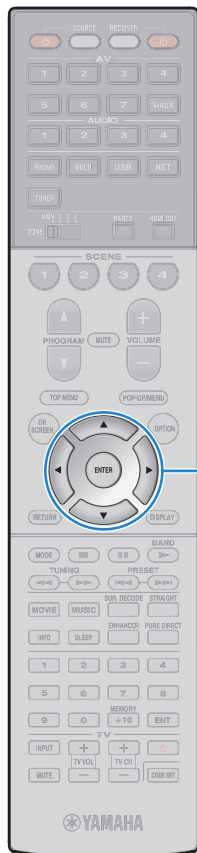

Клавиши курсора  
ENTER

#### 4 Выполните измерение углов и высоты.

① С помощью клавиш курсора выберите “ДА” и нажмите ENTER.

Для отмены измерения углов и высоты выберите “НЕТ”.

② Прикрепите прилагаемую в комплекте стойку к центру подставки для микрофона.

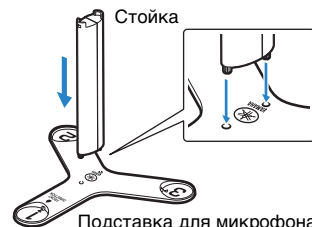

③ Установите подставку для микрофона в такое положение прослушивания, в котором вы будете находиться чаще всего, и установите микрофон YPAO в положение “1”.

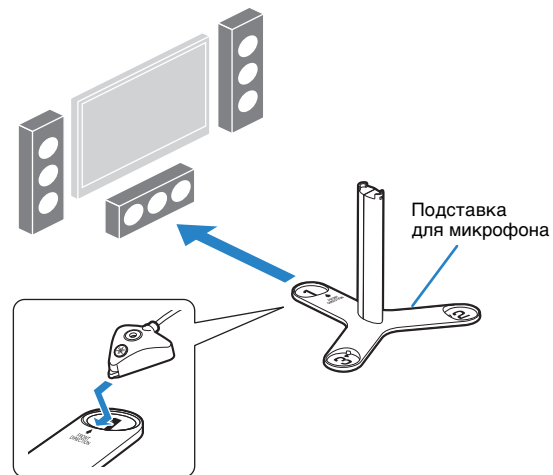

- Для установки подставки для микрофона на уровне ушей рекомендуется использовать штатив. Воспользуйтесь винтами штатива для закрепления подставки для микрофона на месте.
- Не перемещайте подставку для микрофона, пока не завершится измерение четвертого угла.

④ Чтобы начать первое измерение углов, нажмите ENTER.

По окончании первого измерения углов на экране телевизора появится следующая информация.

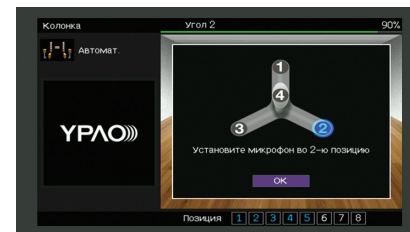

⑤ Таким же образом выполните измерение углов, устанавливая микрофон на позиции “2” и “3”.

⑥ Установите микрофон YPAO сверху на стойку и выполните измерение четвертого угла.

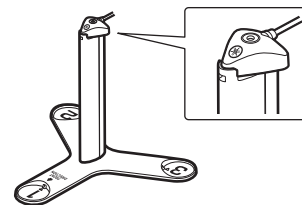

По окончании измерения четвертого угла на экране телевизора появится следующая информация.

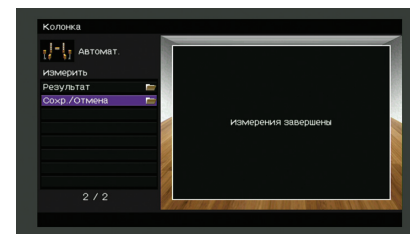

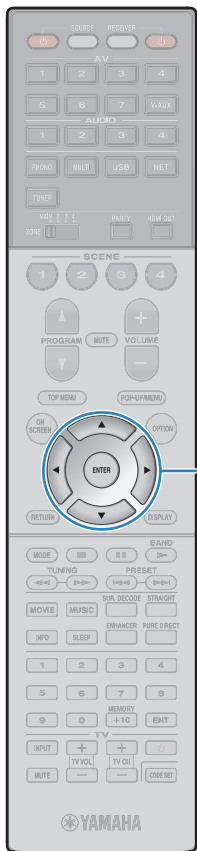

Клаши курсора  
ENTER

## 5 С помощью клавиш курсора выберите “Сохран./Отмена” и нажмите ENTER.



- Для проверки результатов измерения выберите “Результат”. Более подробные сведения см. в разделе “Проверка результата измерения” (с.55).

## 6 Чтобы сохранить результат измерений, с помощью клавиш курсора выберите “СОХР.” и нажмите ENTER.

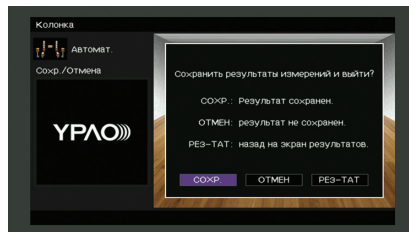

Будут применены откорректированные настройки колонок.



- Чтобы завершить измерение без сохранения результатов, выберите “ОТМЕН”.

## 7 С помощью клавиш курсора (</>) выберите значение “ДА” или “НЕТ”, чтобы включить или выключить параметр Громкость YPAO, и нажмите кнопку ENTER.

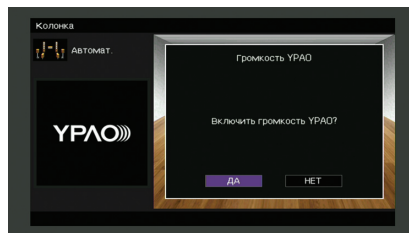

- Если параметр Громкость YPAO включен, то уровни высоких и низких частот регулируются автоматически в соответствии с громкостью, что позволяет наслаждаться естественным звучанием даже при низком уровне громкости.
- Включить или выключить параметр Громкость YPAO можно также в пункте “Громкость YPAO” (с.108) меню “Опция”.

## 8 Отключите микрофон YPAO от аппарата.

На этом оптимизация настроек колонок завершена.

### Предупреждение

- Микрофон YPAO чувствителен к теплу, поэтому не следует помещать его в места, где он может подвергаться воздействию прямых солнечных лучей или высокой температуры (например, не следует класть микрофон на аудио/видеооборудование).

## Проверка результата измерения

Можно проверить результаты измерения YPAO.

## 1 После измерения с помощью клавиш курсора выберите “Результат” и нажмите ENTER.



- Также можно выбрать “Результат” в пункте “Автоматическая настройка” (с.121) меню “Настройка”, что позволит вывести результаты предыдущих измерений.

Появится следующий экран.



- 1 Элементы результата измерения
- 2 Данные результата измерения
- 3 Число позиций измерения (когда выполняется многопозиционное измерение)

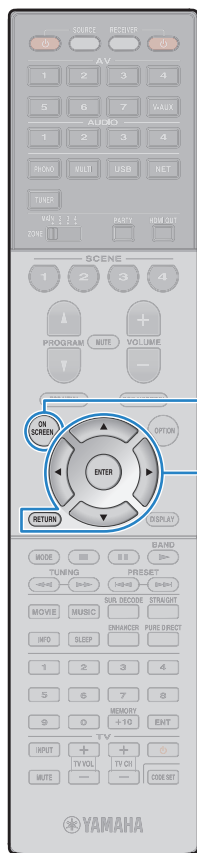

ON SCREEN

Клавиши курсора  
ENTER  
RETURN

## 2 С помощью клавиш курсора выберите нужный элемент.

<b>Подключ.</b>	Полярность на каждой колонке <b>Реверс:</b> Возможно, при подключении была перепутана полярность (+/-) кабеля колонки.
<b>Размер</b>	Размер каждой колонки (переходная частота сабвуфера) <b>Бол:</b> Колонка способна эффективно воспроизводить низкочастотные сигналы. <b>Мал:</b> Колонка не может эффективно воспроизводить низкочастотные сигналы.
<b>Дистанция</b>	Расстояние от положения прослушивания каждой колонки.
<b>Уровень</b>	Регулировка уровня выходного сигнала для каждой колонки.
<b>Угол</b>	(Только для RX-A3040) Горизонтальный угол между каждой колонкой и положением прослушивания
<b>Высота</b>	(Только для RX-A3040) Высота колонок присутствия над уровнем положения прослушивания

## 3 Для завершения проверки и возврата к предыдущему экрану нажмите RETURN.

## Повторная загрузка предыдущих настроек YPAO

Если настройки колонок, установленные вручную, не подходят, выполните приведенные ниже действия для сброса ручных настроек и повторной загрузки предыдущих настроек YPAO.

- 1 В меню “Настройка” выберите пункт “Колонка”, “Автоматическая настройка”, а затем “Результат” (с.120).
- 2 С помощью клавиш курсора выберите “Перезагр. настр.” и нажмите ENTER.

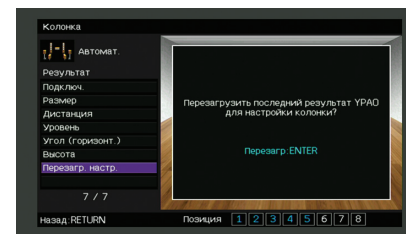

## 3 Для выхода из меню нажмите ON SCREEN.



## Сообщения об ошибках

Если во время измерения отображается какое-либо сообщение об ошибке, устраните проблему и выполните YPAO еще раз.

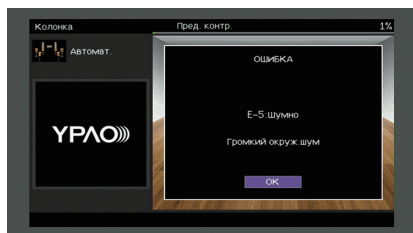

Сообщение об ошибке	Вероятная причина	Метод устранения
<b>E-1:Нет фронт.к.</b>	Фронтальные колонки не обнаружены.	
<b>E-2:Нет тыл.кол.</b>	Одна из колонок окружающего звучания не может быть обнаружена.	Следуя инструкциям на экране, выйдите из режима YPAO, выключите аппарат и проверьте подключение колонок.
<b>E-3:Нет ф.през.кол.</b>	Не удалось обнаружить одну из фронтальных колонок присутствия.	
<b>E-4:SBR → SBL</b>	Тыловая колонка окружающего звучания подключена только справа.	Если используется только одна тыловая колонка окружающего звучания, ее следует подключить к гнезду SINGLE (слева). Выполните инструкции на экране, чтобы выйти из YPAO, затем выключите аппарат и подключите колонку снова.
<b>E-5:Шумно</b>	Слишком высокий уровень шума.	Соблюдая тишину в комнате, выполните инструкции на экране, чтобы начать измерение сначала. При выборе "ПРОД." YPAO снова производит измерения и игнорирует любые обнаруженные шумы.
<b>E-6:Тылы контр.</b>	Тыловые колонки окружающего звучания подключены, а колонки окружающего звучания не подключены.	При использовании тыловых колонок окружающего звучания колонки окружающего звучания должны быть подключены. Выполните инструкции на экране, чтобы выйти из YPAO, затем выключите аппарат и подключите колонки снова.
<b>E-7:Нет микроф.</b>	Микрофон YPAO отключен.	Надежно вставьте микрофон YPAO в гнездо YPAO MIC и выполните инструкции на экране, чтобы начать измерение сначала.
<b>E-8:Нет сигнала</b>	Микрофон YPAO не может определить тестовые тональные сигналы.	Надежно вставьте микрофон YPAO в гнездо YPAO MIC и выполните инструкции на экране, чтобы начать измерение сначала. Если эта ошибка повторится, обратитесь к авторизованному дилеру или в ближайший сервисный центр Yamaha.
<b>E-9:Остановите</b>	Измерение остановлено.	Выполните инструкции на экране, чтобы начать измерение сначала. Для отмены измерения выберите "ВЫЙТИ".
<b>E-10:Внутр.ошибка</b>	Произошла внутренняя ошибка.	Выполните инструкции на экране, чтобы выйти из YPAO, затем выключите и снова включите аппарат. Если эта ошибка повторится, обратитесь к авторизованному дилеру или в ближайший сервисный центр Yamaha.
<b>E-11:Нет т.през.кол.</b>	Не удалось обнаружить одну из задних колонок присутствия.	Следуя инструкциям на экране, выйдите из режима YPAO, выключите аппарат и проверьте подключение колонок.

## Предупреждения

Если после измерения выводится предупреждение, результаты измерения все-таки можно сохранить, выполнив инструкции на экране. Тем не менее, для получения оптимальных настроек колонок для аппарата рекомендуется повторить измерение YPAO.

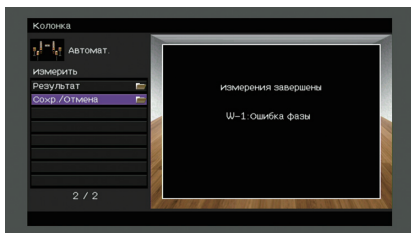

Предупреждение	Вероятная причина	Метод устранения
W-1: Ошибка фазы	Возможно, при подключении была перепутана полярность (+/-) кабеля колонки.	<p>Выберите "Подключ." в "Результат" (с.56) и проверьте подключение кабелей (+/-) колонки, отмеченной как "Реверс".</p> <p><b>Если колонка подключена неправильно:</b> Выключите аппарат, а затем повторно подключите кабель колонки.</p> <p><b>Если колонка подключена правильно:</b> В зависимости от типа колонок или помещения это сообщение может отображаться даже в случае правильного подключения колонок. В данном случае вы можете проигнорировать сообщение.</p>
W-2: Большое раст.	Колонка расположена на расстоянии более 24 метров от положения прослушивания.	Выберите "Дистанция" в "Результат" (с.55) и переместите колонку, отмеченную как ">24.00m (>80.0ft)", в пределах 24 м от положения прослушивания.
W-3: Ошибка уровн.	Обнаружена значительная разница в громкости колонок.	Выберите значение "Уровень" в разделе "Результат" (с.56) и проверьте подключение колонки, отмеченной как "Более ±10.0dB"; а затем проверьте среду прослушивания и подключение кабелей (+/-) каждой колонки, а также громкость сабвуфера. По возможности рекомендуется использовать одинаковые колонки или колонки с как можно более похожими характеристиками.

## 10 Подключение к сетевому устройству по беспроводной связи

Подключите аппарат к беспроводному маршрутизатору (точке доступа) или мобильному устройству с помощью установки беспроводного подключения.

### Выбор способа подключения

Выберите способ подключения в соответствии с сетевой средой.

#### ■ Подключение с помощью беспроводного маршрутизатора (точки доступа)

Подключите аппарат к беспроводному маршрутизатору (точке доступа).

На аппарате можно прослушивать интернет-радиостанции, AirPlay или музыкальные файлы, которые хранятся на медиасерверах (ПК/NAS).

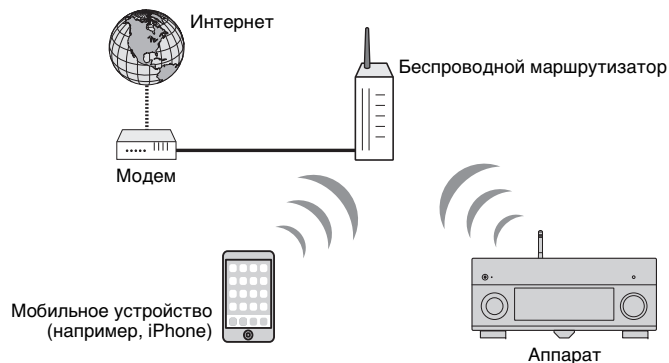

Более подробные сведения о подключении см. в разделе “Подключение аппарата к беспроводной сети” (с.60).



- Невозможно использовать беспроводное сетевое подключение одновременно с проводным подключением (с помощью сетевого кабеля) (с.43) или Wireless Direct (с.65).
- Если аппарат и беспроводной маршрутизатор (точка доступа) находятся слишком далеко друг от друга, аппарат может не подключиться к беспроводному маршрутизатору (точке доступа). В этом случае расположите их ближе друг к другу.

#### ■ Подключение без использования беспроводного маршрутизатора (точки доступа)

Подключите мобильное устройство к аппарату напрямую.

Можно использовать приложение для смартфонов и планшетов “AV CONTROLLER”, чтобы управлять аппаратом с мобильных устройств или прослушивать на аппарате музыкальные файлы, которые хранятся на мобильных устройствах.



Более подробные сведения о подключении см. в разделе “Подключение мобильного устройства к аппарату напрямую (Wireless Direct)” (с.65).



- Невозможно использовать Wireless Direct одновременно с проводным подключением (с помощью сетевого кабеля) (с.43) или беспроводным сетевым подключением (с.60).
- При включенном режиме Wireless Direct следующие функции становятся недоступными.
  - Интернет-радио
  - Сетевые службы
  - Воспроизведение музыки, хранящейся на медиасерверах (ПК/NAS)



- Подробная информация о “AV CONTROLLER” представлена на веб-сайте Yamaha.



## Подключение аппарата к беспроводной сети

Существует несколько способов подключения аппарата к беспроводной сети.

Выберите способ подключения в соответствии со средой.

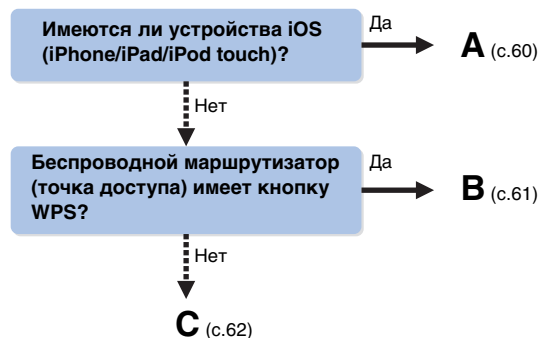

### ■ A: Настройка совместного использования устройства iOS

Беспроводное подключение можно легко настроить, применив настройки подключения на устройствах iOS (iPhone/iPad/iPod touch).

Прежде чем продолжить, подтвердите подключение устройства iOS к беспроводному маршрутизатору.



- Необходимо устройство iOS с iOS 5.0 или более поздней версии. Более подробные сведения о поддерживаемых устройствах см. в разделе “Поддерживаемые устройства и форматы файлов” (с.165).

**1** Нажмите кнопку **RECEIVER** , чтобы включить аппарат.

**2** Включите телевизор и выберите источник входного видеосигнала телевизора для вывода видеосигнала с аппарата (гнездо **HDMI OUT**).



- Осуществление операций с помощью экрана телевизора возможно только в том случае, если телевизор подключен к аппарату через интерфейс HDMI.

**3** Нажмите кнопку **ON SCREEN**.

**4** С помощью клавиш курсора выберите “Настройка” и нажмите **ENTER**.

**5** С помощью клавиш курсора (◀/▶) выберите значение “Сеть”.

**6** С помощью клавиш курсора (Δ/∇) выберите значение “Сетевое подкл.” и нажмите кнопку **ENTER**.

**7** С помощью клавиш курсора (Δ/∇) и кнопки **ENTER** установите флажок “Беспроводное” и выберите “OK”.

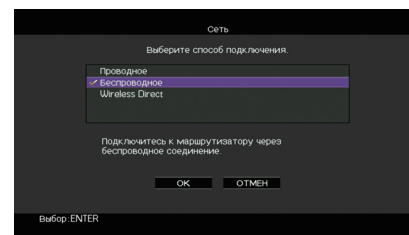

- Флажок обозначает текущую настройку.

**8** С помощью клавиш курсора (Δ/∇) и кнопки **ENTER** установите флажок “Передача настроек Wi-Fi (iOS)” и выберите “ДАЛЕЕ”.

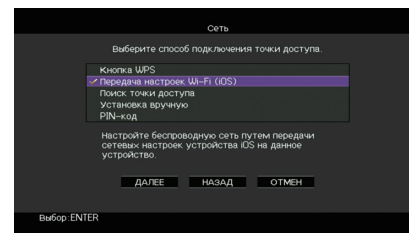



## 9 Подключите устройство iOS к гнезду USB и отключите блокировку экрана на устройстве iOS.

Аппарат (вид спереди)

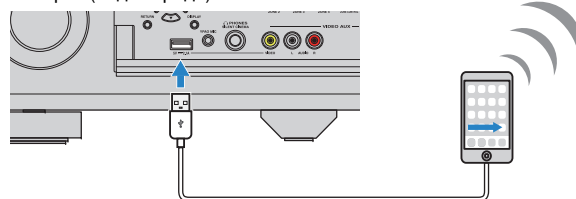

## 10 С помощью клавиш курсора (</>) выберите значение “ДАЛЕЕ” и нажмите кнопку ENTER.

## 11 Нажмите “Allow” в окне появившегося сообщения на устройстве iOS.

После завершения процесса подключения на экране телевизора появится надпись “завершено”.

## 12 Для выхода из меню нажмите ON SCREEN.

## В: Использование конфигурации кнопки WPS

Беспроводное подключение можно легко настроить одним нажатием кнопки WPS.



- Данная конфигурация не работает, если способом обеспечения безопасности беспроводного маршрутизатора (точки доступа) является WEP. В этом случае используйте другой способ подключения.

### 1 Нажмите кнопку RECEIVER , чтобы включить аппарат.

### 2 Удерживайте нажатой кнопку INFO (WPS) на передней панели в течение 3 секунд.

На дисплее передней панели появится сообщение “Press WPS button on Access Point”.

### 3 Нажмите кнопку WPS на беспроводном маршрутизаторе (точке доступа).

После завершения процесса подключения на дисплее передней панели появится надпись “Completed”.

Если появится надпись “Not connected”, повторите процесс с шага 1 или попробуйте другой способ подключения.



#### Информация о WPS

WPS (Wi-Fi Protected Setup) — стандарт, установленный Wi-Fi Alliance, который позволяет легко создавать беспроводную домашнюю сеть.



## С: Использование других способов подключения

Если беспроводной маршрутизатор (точка доступа) не поддерживает конфигурацию кнопки WPS, выполните указанные ниже шаги, чтобы настроить параметры беспроводной сети.

- 1 Нажмите кнопку **RECEIVER** , чтобы включить аппарат.
- 2 Включите телевизор и выберите источник входного видеосигнала телевизора для вывода видеосигнала с аппарата (гнездо **HDMI OUT**).
-  Осуществление операций с помощью экрана телевизора возможно только в том случае, если телевизор подключен к аппарату через интерфейс **HDMI**.
- 3 Нажмите кнопку **ON SCREEN**.
- 4 С помощью клавиш курсора выберите “Настройка” и нажмите **ENTER**.
- 5 С помощью клавиш курсора (</>) выберите значение “Сеть”.
- 6 С помощью клавиш курсора (Δ/∇) выберите значение “Сетевое подкл.” и нажмите кнопку **ENTER**.
- 7 С помощью клавиш курсора (Δ/∇) и кнопки **ENTER** установите флажок “Беспроводное” и выберите “ОК”.

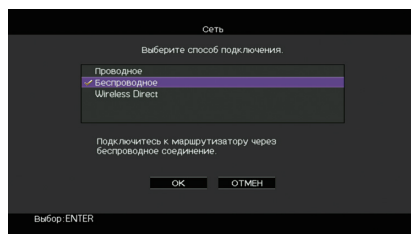

• Флажок обозначает текущую настройку.

## 8 С помощью клавиш курсора (Δ/∇) и кнопки ENTER выберите желаемый способ подключения и нажмите “ДАЛЕЕ”.

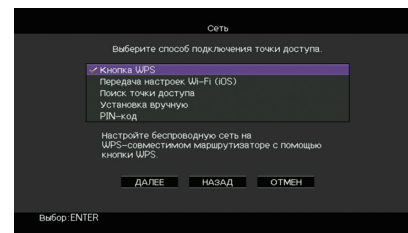

Доступны следующие способы подключения.

<b>Кнопка WPS</b>	Можно настроить беспроводное подключение с помощью кнопки WPS при просмотре изображения на экране телевизора. Для этого следуйте инструкциям на экране телевизора.
<b>Передача настроек Wi-Fi (iOS)</b>	См. раздел “Настройка совместного использования устройства iOS” (с.60).
<b>Поиск точки доступа</b>	Можно настроить беспроводное подключение с помощью поиска точки доступа. Более подробные сведения о настройках см. в разделе “Поиск точки доступа” (с.63).
<b>Установка вручную</b>	Можно настроить беспроводное подключение с помощью ввода необходимой информации (такой как SSID) вручную. Более подробные сведения о настройках см. в разделе “Настройка беспроводного подключения вручную” (с.63).
<b>PIN-код</b>	Можно настроить беспроводное подключение с помощью ввода PIN-кода аппарата на беспроводном маршрутизаторе (точке доступа). Этот способ доступен только в случае, если беспроводной маршрутизатор (точка доступа) поддерживает способ с применением PIN-кода WPS. Более подробные сведения о настройках см. в разделе “Использование PIN-кода” (с.64).



### ❑ Поиск точки доступа

Если в качестве способа подключения выбран “Поиск точки доступа”, аппарат начинает поиск точки доступа. Через некоторое время на экране телевизора появляется список точек доступа.

#### 1 С помощью клавиш курсора и кнопки ENTER установите флажок напротив желаемой точки доступа и выберите “ДАЛЕЕ”:

На экране телевизора появится окно настройки беспроводного подключения.

#### 2 С помощью клавиш курсора и кнопки ENTER введите ключ безопасности и выберите “ДАЛЕЕ”:

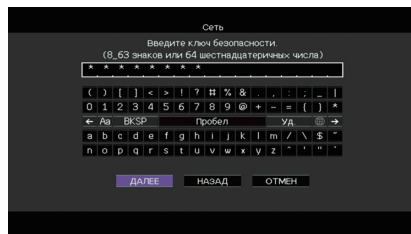

#### 3 С помощью клавиш курсора (</>) выберите значение “ПОДКЛ.” и нажмите кнопку ENTER, чтобы начать процесс подключения.

После завершения процесса подключения на экране телевизора появится надпись “завершено”.

Если появится надпись “Нет подключения”, повторите процесс с шага 1 или попробуйте другой способ подключения.

#### 4 Для выхода из меню нажмите ON SCREEN.

### ❑ Настройка беспроводного подключения вручную

Если в качестве способа подключения выбран “Установка вручную”, на экране телевизора появится окно настройки беспроводного подключения.

Необходимо задать идентификатор SSID (сетевое имя), метод шифрования и ключ безопасности для сети.

#### 1 С помощью клавиш курсора и кнопки ENTER введите идентификатор SSID точки доступа и выберите “ДАЛЕЕ”:

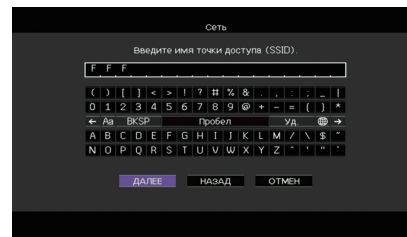

#### 2 С помощью клавиш курсора (Δ/▽) и кнопки ENTER установите флажок напротив способа обеспечения безопасности точки доступа и выберите “ДАЛЕЕ”:

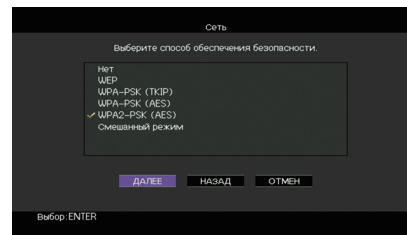

#### Настройки

Нет, WEP, WPA-PSK (TKIP), WPA-PSK (AES), WPA2-PSK (AES), Смешанный режим

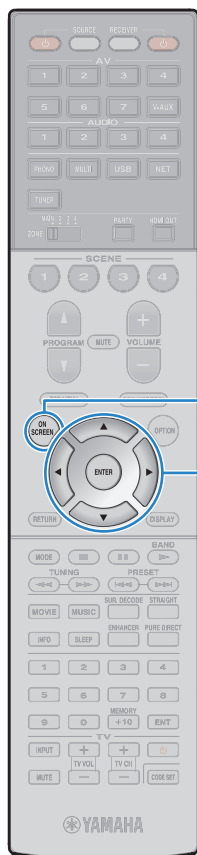

ON SCREEN

Клаши курсора  
ENTER

### 3 С помощью клавиш курсора и кнопки ENTER введите ключ безопасности и выберите “ДАЛЕЕ”.

Если в шаге 2 выбрано значение “Нет”, этот параметр будет недоступен. Перейдите к шагу 4.

Если выбрано значение “WEP”, введите строку из 5 или 13 символов, либо 10 или 26 шестнадцатиричных цифр.

Если выбран другой способ, введите строку, включающую в себя от 8 до 63 символов, либо 64 шестнадцатиричные цифры.

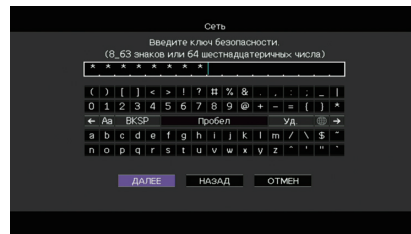

### 4 С помощью клавиш курсора (</>) выберите значение “ПОДКЛ.” и нажмите кнопку ENTER, чтобы начать процесс подключения.

После завершения процесса подключения на экране телевизора появится надпись “завершено”.

Если появится надпись “Нет подключения”, проверьте правильность всех введенных данных и повторите процесс с шага 1.

### 5 Для выхода из меню нажмите ON SCREEN.

### Использование PIN-кода

Если в качестве способа подключения выбран “PIN-код”, на экране телевизора появится список точек доступа.

### 1 С помощью клавиш курсора и кнопки ENTER установите флажок напротив желаемой точки доступа и выберите “ДАЛЕЕ”.

PIN-код аппарата появится на экране телевизора.

### 2 Введите PIN-код аппарата на беспроводном маршрутизаторе (точке доступа).

Более подробные сведения о настройках см. в инструкции по эксплуатации беспроводного маршрутизатора (точки доступа).

### 3 С помощью клавиш курсора (</>) выберите значение “ПОДКЛ.” и нажмите кнопку ENTER, чтобы начать процесс подключения.

После завершения процесса подключения на экране телевизора появится надпись “завершено”.

Если появится надпись “Нет подключения”, повторите процесс с шага 1 или попробуйте другой способ подключения.

### 4 Для выхода из меню нажмите ON SCREEN.







## Подключение мобильного устройства к аппарату напрямую (Wireless Direct)

Выполните описанные ниже действия для подключения мобильного устройства к аппарату напрямую.

-  Подключение Wireless Direct может быть ненадежным, потому что строгое шифрование соединения не выполняется. Аппарат может выполнять операции воспроизведения на подключенных к нему беспроводных устройствах без разрешения.

- 1 Нажмите кнопку **RECEIVER** , чтобы включить аппарат.
- 2 Включите телевизор и выберите источник входного видеосигнала телевизора для вывода видеосигнала с аппарата (гнездо HDMI OUT).

-  Осуществление операций с помощью экрана телевизора возможно только в том случае, если телевизор подключен к аппарату через интерфейс HDMI.

- 3 Нажмите кнопку **ON SCREEN**.
- 4 С помощью клавиш курсора выберите “Настройка” и нажмите **ENTER**.
- 5 С помощью клавиш курсора (</>) выберите значение “Сеть”.
- 6 С помощью клавиш курсора (Δ/▽) выберите значение “Сетевое подкл.” и нажмите кнопку **ENTER**.

- 7 С помощью клавиш курсора (Δ/▽) и кнопки **ENTER** установите флажок “Wireless Direct” и выберите “OK”.

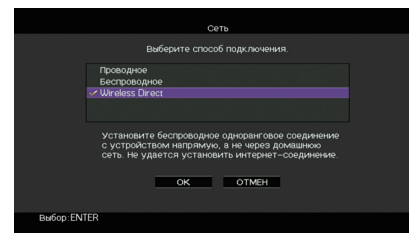

- Флажок обозначает текущую настройку.

- 8 С помощью клавиш курсора (Δ/▽) и кнопки **ENTER** установите флажок напротив желаемого способа обеспечения безопасности и выберите “ДАЛЕЕ”.

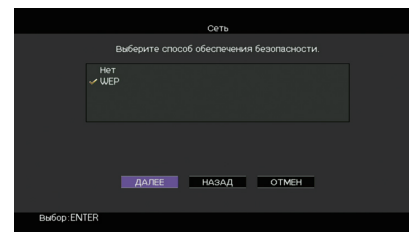

Настройки  
Нет, WEP



- Если выбрано значение Нет, подключение может быть ненадежным, потому что шифрование соединения не выполняется.

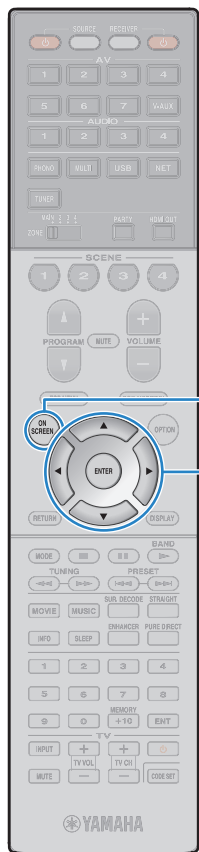

ON SCREEN

Клавиши курсора  
ENTER

### 9 С помощью клавиш курсора и кнопки ENTER введите ключ безопасности и выберите “ДАЛЕЕ”.

Если в шаге 8 выбрано значение “Нет”, этот параметр будет недоступен. Перейдите к шагу 10.

В противном случае введите строку из 5 или 13 символов.

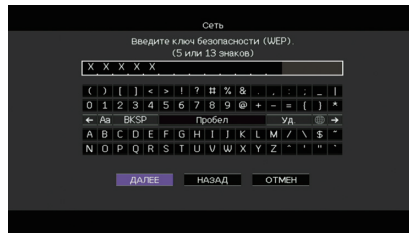

### 10 С помощью клавиш курсора (</>) выберите значение “ОК” и нажмите кнопку ENTER, чтобы сохранить настройки.

Выполненные настройки появятся на экране телевизора.

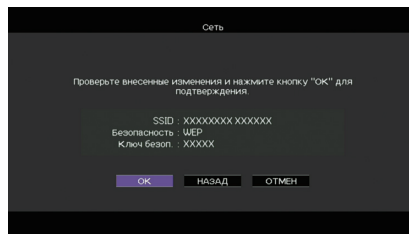

Для настройки мобильного устройства требуется идентификатор SSID и ключ безопасности.

### 11 Настройте параметры Wi-Fi беспроводного устройства.

Подробнее о настройках мобильного устройства см. в инструкции по эксплуатации мобильного устройства.

- ① Включите функцию Wi-Fi беспроводного устройства.
- ② Выберите идентификатор SSID, указанный в шаге 10 в списке точек доступа.
- ③ Если запрашивается пароль, введите ключ безопасности, указанный в шаге 10.

### 12 Для выхода из меню нажмите ON SCREEN.

# ВОСПРОИЗВЕДЕНИЕ

## Основная процедура воспроизведения



- 1 Включите внешние устройства (например, телевизор или BD/DVD-проигрыватель), подключенные к аппарату.**
- 2 Воспользуйтесь клавишами выбора входа для выбора источника входного сигнала.**
- 3 Начните воспроизведение на внешнем устройстве или выберите радиостанцию.**

См. инструкцию по эксплуатации внешнего устройства.

Для получения подробной информации о следующих операциях см. последующие страницы.

- Прослушивание FM/AM-радио (с.76)
- Воспроизведение музыки с iPod (с.83)
- Воспроизведение музыки на запоминающем устройстве USB (с.86)
- Воспроизведение музыки, хранящейся на медиасерверах (ПК/NAS) (с.89)
- Прослушивание интернет-радио (с.92)
- Воспроизведение музыки с помощью AirPlay (с.95)

- 4 Нажмите кнопку VOLUME для регулировки громкости.**



- Для приглушения выводимого звука нажмите кнопку MUTE. Снова нажмите кнопку MUTE для восстановления громкости вывода звука.
- Чтобы отрегулировать настройки высоких частот или басов, используйте меню "Опция" или кнопку TONE/BALANCE на передней панели (с.108).



Выбор источника входного сигнала на экране

- 1 Нажмите кнопку ON SCREEN.
- 2 С помощью клавиш курсора выберите "Вход" и нажмите ENTER.
- 3 С помощью клавиш курсора выберите нужный источник входного сигнала и нажмите ENTER.

## Выбор выходного гнезда HDMI

- 1 Нажмите кнопку HDMI OUT, чтобы выбрать гнездо HDMI OUT.**

Каждое нажатие этой кнопки изменяет гнездо HDMI OUT, которое будет использоваться для вывода сигнала.



<b>OUT 1+2</b>	Одинаковый сигнал выводится одновременно через оба гнезда: HDMI OUT 1 и HDMI OUT 2.
<b>OUT 1</b>	Сигнал выводится через выбранное гнездо HDMI OUT.
<b>OUT 2</b>	Сигнал выводится через выбранное гнездо HDMI OUT.
<b>Off</b>	Сигналы не выводятся через гнезда HDMI OUT.



- Можно также выбрать выходное гнездо HDMI, выбрав сцену (с.68).
- При выборе "OUT 1+2" аппарат выводит видеосигналы с максимальным разрешением, которое поддерживают оба телевизора, подключенные к аппарату. (Например, если к гнезду HDMI OUT 1 подключен телевизор с разрешением 1080p, а к гнезду HDMI OUT 2 – телевизор с разрешением 720p, аппарат выводит видеосигнал с разрешением 720p.)
- Если гнездо HDMI OUT 2 назначено для Zone2 или Zone4 (с.138), пользователь может включать и выключать каждую зону, несколько раз нажимая кнопку HDMI OUT.

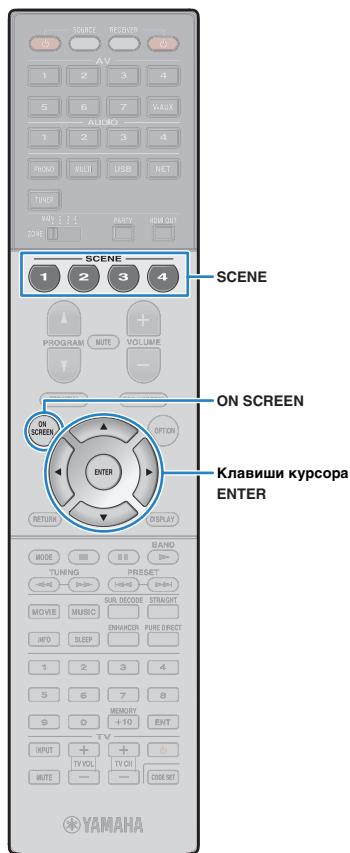

## Выбор источника входного сигнала и избранных настроек одним нажатием (SCENE)

Функция SCENE позволяет быстро выбрать назначенный источник входного сигнала, звуковую программу, выходное гнездо HDMI и другие настройки.

Вы можете использовать до 12 сцен, чтобы сохранить избранные настройки и переключать их в зависимости от источника воспроизведения.

### 1 Нажмите кнопку SCENE.

Это позволит выбрать источник входного сигнала и настройки, записанные для соответствующей сцены. Если аппарат находится в режиме ожидания, он включится автоматически.

По умолчанию для каждой сцены сохранены следующие настройки.

SCENE (кнопка SCENE)	1 (BD/DVD)	2 (TV)	3 (NET)	4 (RADIO)	
<b>Вход</b>	<b>Вход (с.67)</b>	AV 1	AUDIO 1	NET RADIO	TUNER
	<b>Аудио выбор (с.110)</b>	Автомат.	Автомат.	—	—
<b>Выход HDMI</b>	<b>Выход HDMI (с.67)</b>	OUT 1+2	OUT 1+2	OUT 1+2	OUT 1+2
	<b>Звуковая программа (с.70)</b>	Sci-Fi	STRAIGHT	9ch Stereo	9ch Stereo
	<b>Режим Pure Direct (с.130)</b>	Авто	Авто	Авто	Авто
<b>Режим</b>	<b>Music Enhancer (с.75)</b>	Выкл.	Вкл.	Вкл.	Вкл.
	<b>Music Enhancer Режим Hi-Res (с.109)</b>	Вкл.	Вкл.	Вкл.	Вкл.



- Выбрать SCENE 1–4 можно, нажимая SCENE на пульте ДУ. Кроме того, можно создать 8 сцен (SCENE 5–12), выбор которых выполняется в меню “Сцена” (с.114).



Выбор сцены на экране

- 1 Нажмите кнопку ON SCREEN.
- 2 С помощью клавиш курсора выберите “Сцена” и нажмите ENTER.
- 3 С помощью клавиш курсора выберите необходимую сцену и нажмите ENTER.

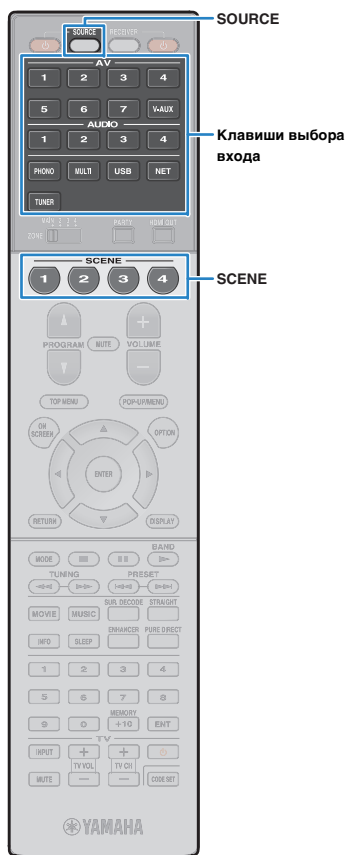

## Настройка назначения сцены

- 1 **Задайте аппарату настройки (источник входного сигнала и звуковую программу), которые требуется сохранить в сцене.**
  - 2 **Удерживайте необходимую кнопку SCENE до тех пор, пока на дисплее передней панели не появится индикация “SET Complete”.**
- 
- 3 **Если вы хотите управлять соответствующим устройством воспроизведения после выбора сцены, удерживайте соответствующую клавишу SCENE и клавишу выбора входного сигнала более 3 секунд.**

После успешного завершения настройки индикатор SOURCE дважды мигнет.



- Если регистрация кодов ДУ устройств воспроизведения не выполнена, описание регистрации см. в разделе “Регистрация кодов ДУ для управления воспроизводящими устройствами” (с.149).
- Функция связанного воспроизведения SCENE позволяет автоматически начать воспроизведение на внешнем устройстве, подключенном к аппарату с помощью HDMI-кабеля. Чтобы включить связанное воспроизведение SCENE, укажите тип устройства в пункте “Упр. устр-вом” (с.115) меню “Сцена”.

## Выбор элементов для включения в качестве назначений сцены

Кроме назначений сцены по умолчанию (Вход, Выход HDMI и Режим) можно также использовать следующие параметры, имеющиеся в разделе “Детал. Настр.” (с.115) в меню “Сцена”:

<b>Звук</b>	Регулировка тона, Громкость YPAO, Adaptive DRC, Сверхниз. част.
<b>Окруж.звуч.</b>	Режим CINEMA DSP 3D, Dialogue Lift, Громкость диалога, Уровень сабвуфера, Расширенное окр. звуч.
<b>Видео</b>	Видеорежим, Настройка видео
<b>Громкость</b>	Основная громк.
<b>Синхрониз.</b>	Синхр.изобр.и речи, Задержка
<b>Настр.колон.</b>	Шаблон настройки, Выбор PEQ

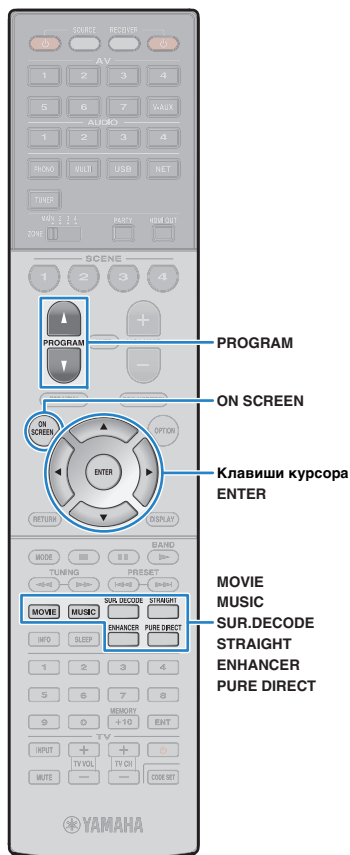

## Выбор режима звучания

Аппарат оснащен различными звуковыми программами и декодерами окружающего звучания, позволяющими прослушивать звук с воспроизводящих устройств в излюбленном режиме звучания (например, эффект звукового поля или стереовоспроизведение).

### Выбор подходящей звуковой программы для кинофильмов

- Несколько раз нажмите кнопку MOVIE.

Данный режим позволяет получить эффекты звукового поля, оптимизированные для просмотра видео, например фильмов, телепрограмм и игр (с.71).

### Выбор подходящей звуковой программы для воспроизведения музыки или стереозвuka

- Несколько раз нажмите кнопку MUSIC.

Данный режим позволяет получить эффекты звукового поля, оптимизированные для прослушивания музыки или стереозвuka (с.72).

### Выбор декодера окружающего звучания

- Несколько раз нажмите кнопку SUR.DECODE.

Данный режим позволяет получить многоканальный необработанный звук из 2-канальных источников (с.74).

### Переключение в режим прямого декодирования

- Нажмите кнопку STRAIGHT.

Данный режим позволяет получить необработанный звук по оригинальным каналам (с.74).

### Переключение в режим Pure Direct

- Нажмите кнопку PURE DIRECT.

Данный режим позволяет получить чистый звук высокого качества за счет уменьшения электрических шумов от других схем (с.75).

### Включение Compressed Music Enhancer

- Нажмите кнопку ENHANCER.

Данный режим позволяет придать сжатой музыке дополнительную глубину и широту (с.75).

### Выбор звуковой программы и декодера окружающего звучания на экране

- 1 Нажмите кнопку ON SCREEN.
- 2 С помощью клавиш курсора выберите “Звуковая программа” и нажмите ENTER.
- 3 С помощью клавиш курсора выберите звуковую программу / декодер окружающего звучания и нажмите ENTER.



- Также можно переключить звуковую программу и декодер окружающего звучания, нажав кнопку PROGRAM.
- Настройки программ и декодеров окружающего звучания можно изменить в меню “Звуковая программа” (с.116).
- Режим звучания может быть применен к каждому источнику входного сигнала отдельно.
- С помощью индикаторов колонок на передней панели аппарата (с.13) или экрана “Сигнал аудио” в меню “Информация” можно проверить, какие колонки выводят звук в данный момент (с.142).

## Воспроизведение стереоскопических звуковых полей (CINEMA DSP HD<sup>3</sup>/CINEMA DSP 3D)



\* CINEMA DSP HD<sup>3</sup>: RX-A3040, CINEMA DSP 3D: RX-A2040

Аппарат оснащен различными звуковыми программами, использующими оригинальную технологию цифровой обработки сигналов (DSP) Yamaha (CINEMA DSP HD<sup>3</sup>/CINEMA DSP 3D). Это позволяет легко создавать в комнате звуковые поля, как в настоящем кинотеатре или концертном зале, и наслаждаться естественными стереоскопическими звуковыми полями.

Категории звуковых программ



Звуковая программа

Загорается индикатор "CINEMA DSP HD<sup>3</sup>" (RX-A3040) или "CINEMA DSP 3D" (RX-A2040)



- Для использования стандартной технологии CINEMA DSP установите для параметра "Режим CINEMA DSP 3D" (с.130) в меню "Настройка" значение "Выкл.!"
- Даже если фронтальные колонки присутствия не подключены, аппарат, используя фронтальные колонки, центральную колонку и колонки окружающего звучания, автоматически создает фронтальную Virtual Presence Speaker (VPS) для воссоздания объемных звуковых полей. Тем не менее, рекомендуется использовать фронтальные колонки присутствия для воссоздания полного эффекта стереофонических звуковых полей (и тыловые колонки присутствия для создания более пространственного звука).
- Когда Virtual Presence Speaker (VPS) работает, на дисплее передней панели загорается VIRTUAL.
- (Только для RX-A3040)  
Если фронтальные колонки присутствия подключены, но тыловые колонки присутствия отсутствуют, аппарат, используя фронтальные колонки, центральную колонку и колонки окружающего звучания, автоматически создает тыловую Virtual Presence Speaker (VPS) для воссоздания естественных объемных звуковых полей.

## ■ Звуковые программы для кинофильмов (MOVIE)

Следующие звуковые программы оптимизированы для просмотра источников видеосигнала, например кинофильмов, телевизионных программ, а также игр.

### □ MOVIE THEATER

<b>Standard</b>	Данная программа создает звуковое поле с усиленным ощущением окружающего звучания без нарушения исходного акустического расположения многоканального сигнала аудио, например Dolby Digital и DTS. Программа была разработана с применением концепции идеального кинотеатра, в котором аудитория окружена прекрасными реверберациями слева, справа и сзади.
<b>Spectacle</b>	Данная программа обеспечивает масштаб и величие зрелищных кинофильмов. Она обеспечивает обширное звуковое пространство, соответствующее синемаскопическому широкому экрану, и широкий динамический диапазон, воспроизводя все, от тихих и тонких до мощных и громких звуков.
<b>Sci-Fi</b>	Данная программа чисто воспроизводит тщательно разработанную звуковую схему новейших научно-фантастических кинофильмов со звуковыми спецэффектами. Она позволяет насладиться разнообразием кинематографически созданных виртуальных пространств, воспроизведенных с четким разделением диалогов, звуковых эффектов и фоновой музыки.
<b>Adventure</b>	Данная программа идеально подходит для точного воспроизведения схемы звучания боевиков и приключенческих кинофильмов. Звуковое поле ограничивает реверберации, но особый упор делается на создание ощущения расширения с обеих сторон, мощного пространства, сильно расширяющегося справа и слева. Ограниченная глубина создает чистое и мощное пространство, одновременно поддерживая четкость звуков и разделение каналов.
<b>Drama</b>	Данная программа характеризуется устойчивыми реверберациями, подходящими для большого количества кинематографических жанров: от серьезных драм до мюзиклов и комедий. Реверберации умеренные, но в достаточной степени стереофонические. Звуковые эффекты и фоновая музыка воспроизводятся с легким эхом, которое не нарушает четкость звучания диалогов. Вы никогда не устанете от длительного прослушивания.
<b>Mono Movie</b>	Данная программа обеспечивает воспроизведение монофонических видеосигналов, таких как классические кинофильмы, в атмосфере старого доброго кинотеатра. Программа создает комфортное пространство с глубиной, придавая исходному звучанию объемность и соответствующую реверберацию.

## ENTERTAINMENT

<b>Sports</b>	Данная программа позволяет слушателям наслаждаться живым звучанием спортивных трансляций и легких развлекательных программ. Во время спортивных трансляций голоса комментаторов расположены четко в центре, а атмосфера стадиона реалистично воспроизводится с помощью периферийной подачи звуков болельщиков в подводящем пространстве.
<b>Action Game</b>	Данная программа подходит для таких активных игр, как автогонки и бои. Реалистичность и выразительность, а также использование различных эффектов позволяют игроку почувствовать себя в центре событий, что обеспечивает большую концентрацию. Используйте эту программу в сочетании с режимом Compressed Music Enhancer, чтобы создать более динамичное и мощное звуковое поле.
<b>Roleplaying Game</b>	Данная программа подходит для ролевых и приключенческих игр. Данная программа придает глубину звуковому полю для достижения естественного и реалистичного воспроизведения фоновой музыки, специальных эффектов и диалогов в широком диапазоне сцен. Используйте эту программу в сочетании с режимом Compressed Music Enhancer, чтобы создать более четкое и объемное звуковое поле.
<b>Music Video</b>	Данная программа позволяет наслаждаться видеозаписями поп-, рок- и джаз-конcertов, как если бы слушатель сам на них присутствовал. Окунитесь в горячую атмосферу концертов, благодаря яркому исполнению певцов и соло на сцене, звуковому полю присутствия, подчеркивающему удары ритмических инструментов, а также благодаря звуковому полю окружающего звучания, воспроизводящему атмосферу большого живого зала.
<b>Recital/Opera</b>	Эта программа оптимально управляет количеством ревербераций и подчеркивает глубину и чистоту голосов, обеспечивая спереди от слушателя реверберации оркестровой ямы, одновременно создавая акустическое позиционирование и ощущение присутствия на сцене. Окружающее акустическое поле относительно небольшое, но для представления присущей музыке красоты используются данные эффектов концертного зала. Слушатель не устанет даже в течение нескольких часов оперного представления.

## Подходящие звуковые программы для воспроизведения музыки или стереозвука (MUSIC)

Следующие звуковые программы оптимизированы для прослушивания музыкальных источников.

Вы можете также выбрать воспроизведение стереофонического сигнала.

## CLASSICAL

<b>Hall in Munich</b>	Данная программа имитирует концертный зал в Мюнхене примерно на 2500 мест, во внутренней отделке которого использованы изящные деревянные элементы. Чистые, красивые реверберации распространяются концентрированно, создавая успокаивающую атмосферу. Виртуальное место слушателя находится в центральной левой части зала.
<b>Hall in Vienna</b>	Данная программа имитирует концертный зал среднего размера на 1700 мест в форме "обувной коробки", традиционной для Вены. Колонны и резьба орнаментов формируют предельно сложные реверберации вокруг публики, создавая очень полное, насыщенное звучание.
<b>Hall in Amsterdam</b>	Большой прямоугольный зал примерно на 2200 мест вокруг круглой сцены. Звук течет свободно, отражения богатые и приятные на слух.
<b>Church in Freiburg</b>	Расположенный на юге Германии, этот огромный каменный собор имеет заостренную башню 120-метровой высоты. Эта высокая и узкая башня, а также высокий потолок создают продолжительные реверберации и малое начальное время отражения. Таким образом, богатые реверберации воспроизводят атмосферу собора даже сильнее, чем собственно звук.
<b>Church in Royaumont</b>	Эта программа воспроизводит звуковое поле, создаваемое в трапезной (обеденной зале) прекрасного готического средневекового монастыря, расположенного в Руаймоне, в предместьях Парижа.
<b>Chamber</b>	Данная программа создает относительно широкое пространство с высоким потолком, как в приемном зале дворца. Воспроизводит приятные реверберации, подходящие для камерной музыки.



## □ LIVE/CLUB

<b>Village Vanguard</b>	Джазовый клуб на 7-й авеню в Нью-Йорке. Этот маленький клуб с низкими потолками имеет сильные отражения, сходящиеся к расположенной в центре сцене.
<b>Warehouse Loft</b>	Складское помещение, из тех, что устраивают на некоторых чердаках в Сохо. Звуки чисто и с большой энергией отражаются от бетонных стен.
<b>Cellar Club</b>	Данная программа имитирует тесную концертную площадку с низким потолком и уютной атмосферой. Реалистичное, живое звуковое поле с мощными звуками создает такое чувство, как будто вы сидите в первом ряду перед маленькой сценой.
<b>The Roxy Theatre</b>	Данная программа создает звуковое поле концертной площадки рок-музыки в Лос-Анджелесе на 460 мест. Виртуальное место слушателя находится в центральной левой части зала.
<b>The Bottom Line</b>	Данная программа создает звуковое поле места напротив сцены в The Bottom Line, когда-то знаменитом джаз-клубе Нью-Йорка. Места на 300 человек слева и справа со звуковым полем, обеспечивающим естественное и живое звучание.

## □ STEREO

<b>2ch Stereo</b>	Данная программа используется для понижающего микширования многоканальных источников до 2 каналов. При подаче многоканальных сигналов они микшируются с понижением до 2 каналов и выводятся через фронтальные колонки (эта программа не использует CINEMA DSP).
<b>9ch Stereo</b>	Данная программа используется для вывода звука через все колонки. При воспроизведении многоканальных источников аппарат микширует источник с понижением до 2 каналов, а затем выводит звук через все колонки. Данная программа создает большое звуковое поле и идеально подходит для фоновой музыки на вечеринках.



- CINEMA DSP HD<sup>3</sup>/CINEMA DSP 3D (с.71) и Virtual CINEMA DSP (с.73) не работают, если выбрано "2ch Stereo" или "9ch Stereo".

## ■ Использование эффектов звукового поля без колонок окружающего звучания (Virtual CINEMA DSP)

Если выбрать одну из звуковых программ (за исключением 2ch Stereo и 9ch Stereo) при отсоединенных колонках объемного звука, аппарат будет использовать оригинальную технологию компании Yamaha — виртуальные колонки окружающего звучания. Эта технология обеспечит качество 7-канального окружающего звучания, которое позволит вам наслаждаться четко ориентированным звуковым полем, созданным с помощью одних только фронтальных колонок. Для усиления эффекта стереоскопических звуковых полей рекомендуется использовать колонки присутствия.



- Когда Virtual CINEMA DSP работает, на дисплее передней панели загорается "VIRTUAL".

## ■ Использование окружающего звучания с помощью 5 колонок, расположенных впереди (Virtual CINEMA FRONT)

Если у вас есть колонки окружающего звучания, но нет места, чтобы разместить их в задней части комнаты, то можно расположить их впереди (с.21) и наслаждаться многоканальным окружающим звучанием с помощью Virtual CINEMA FRONT.

Если для параметра "Расположение (Тылы)" (с.127) в меню "Настройка" установлено значение "Фронт. "; аппарат создает виртуальные колонки окружающего звучания сзади, что позволяет наслаждаться многоканальным окружающим звучанием с помощью 5 колонок, расположенных впереди.



- Когда Virtual CINEMA FRONT работает, на дисплее передней панели загорается "VIRTUAL".

## ■ Окружающее звучание и наушники (SILENT CINEMA)

### SILENT™ CINEMA

Можно воспроизводить эффекты окружающего звучания или звукового поля, такие как многоканальная система колонок, с помощью стереофонических наушников. Для этого подключите наушники к гнезду PHONES и выберите звуковую программу или декодер окружающего звучания.



## Использование необработанного воспроизведения

Можно воспроизводить источники входного сигнала без обработки с помощью каких-либо эффектов звукового поля.

### ■ Воспроизведение в исходных каналах (прямое декодирование)

Если включено прямое декодирование, аппарат выдает стереозвук из двух фронтальных колонок при работе с 2-канальными источниками, такими как компакт-диски, и выдает необработанный многоканальный звук при работе с многоканальными источниками.

#### 1 Нажмите кнопку STRAIGHT.

При каждом нажатии этой клавиши включается или выключается режим прямого декодирования.



- Для включения 6.1/7.1-канального воспроизведения из 5.1-канальных источников при использовании тыловых колонок окружающего звучания установите для параметра "Расширенное окр. звуч." (с.130) в меню "Настройка" значение, отличное от "Выкл."
- Если для параметра "Расположение (Тылы)" (с.127) в меню "Настройка" установлено значение "Фронт. ", Virtual CINEMA FRONT (с.73) работает при воспроизведении многоканального источника.

### ■ Воспроизведение звука с 2-канальных источников в многоканальном режиме (декодер окружающего звучания)

Декодер окружающего звучания делает возможным многоканальное воспроизведение необработанного стереозвуча с 2-канальных источников. Когда входной сигнал поступает с многоканального источника, декодер функционирует аналогично режиму прямого декодирования.

Более подробные сведения о каждом декодере см. в разделе "Глоссарий" (с.162).

#### 1 Нажмите кнопку SUR.DECODE, чтобы выбрать декодер окружающего звучания.

При каждом нажатии этой кнопки декодер окружающего звучания изменяется.



<b>Dolby Pro Logic</b>	Использование декодера Dolby Pro Logic, подходящего для всех источников.
<b>Dolby PLIIX Movie</b>	Использование декодера Dolby Pro Logic IIX (или декодера Dolby Pro Logic II), подходящего для кинофильмов.
<b>Dolby PLII Movie</b>	Использование декодера Dolby Pro Logic II (или декодера Dolby Pro Logic II), подходящего для кинофильмов.
<b>Dolby PLIIX Music</b>	Использование декодера Dolby Pro Logic IIX (или декодера Dolby Pro Logic II), подходящего для музыки.
<b>Dolby PLII Music</b>	Использование декодера Dolby Pro Logic II (или декодера Dolby Pro Logic II), подходящего для музыки.
<b>Dolby PLIIX Game</b>	Использование декодера Dolby Pro Logic IIX (или декодера Dolby Pro Logic II), подходящего для игр.
<b>Dolby PLII Game</b>	Использование декодера Dolby Pro Logic II (или декодера Dolby Pro Logic II), подходящего для игр.
<b>Neo:6 Cinema</b>	Использование декодера DTS Neo:6, подходящего для кинофильмов.
<b>Neo:6 Music</b>	Использование декодера DTS Neo:6, подходящего для музыки.



- Декодеры Dolby Pro Logic IIX будут недоступны для выбора, если подключены наушники или для параметра "Центр. тылы" (с.126) в меню "Настройка" выбрано значение "Нет".



## Воспроизведение звука высокого качества (Pure Direct)

При включении режима Pure Direct аппарат будет воспроизводить выбранный источник сигнала по минимальной схеме, чтобы уменьшить электрический шум от других схем (от дисплея передней панели и т. п.). Это позволяет наслаждаться звучанием в качестве Hi-Fi.

### 1 Нажмите кнопку PURE DIRECT.

При каждом нажатии этой клавиши включается или выключается режим Pure Direct.



- При включенном режиме Pure Direct следующие функции становятся недоступными.
  - Некоторые настройки для колонок или звуковых программ
  - Использование экранного меню и некоторых элементов меню “Опция”
  - Использование функции нескольких зон
  - Вывод сигнала через гнезда AV OUT
  - Просмотр информации, отображаемой на дисплее передней панели (когда он не используется)

## Использование сжатых форматов музыки с улучшенным звучанием (Compressed Music Enhancer)

### compressed music ENHANCER

Compressed Music Enhancer придает звуку глубину и объемность, позволяя наслаждаться динамическим звуком, близким к исходному до его сжатия. Эту функцию можно использовать вместе с любым другим режимом звучания. Кроме того, Compressed Music Enhancer позволяет повысить качество несжатого цифрового аудиоматериала (например, двухканальный звук формата PCM и FLAC), если в меню “Опция” значение “Режим Hi-Res” (с.109) установлено в “Вкл.” (по умолчанию).

### 1 Нажмите кнопку ENHANCER.

При каждом нажатии этой кнопки происходит включение или выключение Compressed Music Enhancer.

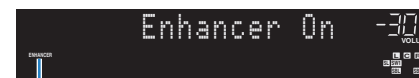

Индикатор “ENHANCER” загорается



- Compressed Music Enhancer не работает с сигналами, частота дискретизации которых превышает 48 кГц.



- Можно также использовать пункт “Music Enhancer” (с.109) в меню “Опция” для включения и выключения режима Compressed Music Enhancer.

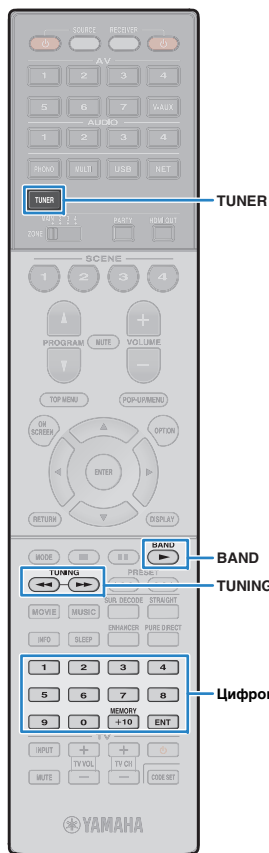

## Прослушивание FM/AM-радио

С помощью аппарата можно настроиться на нужную радиостанцию, указав ее частоту или выбрав ее из списка записанных радиостанций.



- Радиочастоты зависят от страны или региона, в котором используется аппарат. В этом разделе в пояснении используется отображение частот, применяемых в моделях для Великобритании и Европы.
- Если хорошего приема радио добиться не удастся, отрегулируйте ориентацию FM/AM-антенны.

### Установка шага настройки частоты

(Только модель для Азии и общая модель.)

Заводскими установками для шага частоты являются значения в 50 кГц для FM и 9 кГц для AM. В зависимости от страны или региона можно установить шаг настройки частоты 100 кГц для FM и 10 кГц для AM.

- 1 Переведите аппарат в режим ожидания.
- 2 Удерживая нажатой кнопку STRAIGHT на передней панели, нажмите кнопку MAIN ZONE

MAIN ZONE STRAIGHT

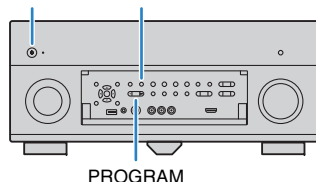

- 3 Несколько раз нажмите кнопку PROGRAM для выбора “TUNER FRQ STEP”



- 4 Нажмите STRAIGHT, чтобы выбрать значение “FM100/AM10”
- 5 Нажмите кнопку MAIN ZONE , чтобы перевести аппарат в режим ожидания, а затем включите его снова.

## Выбор частоты для приема

- 1 Нажмите TUNER, чтобы выбрать “TUNER” в качестве источника входного сигнала.
- 2 Нажмите кнопку BAND, чтобы выбрать диапазон (FM или AM).



- 3 Выберите частоту с помощью следующих клавиш. **TUNING:** увеличение/уменьшение частоты. Нажмите и удерживайте эту кнопку приблизительно секунду для автоматического поиска станций.

**Цифровые клавиши:** ввод частоты вручную. Например, чтобы выбрать частоту 98.50 МГц, нажмите “9”, “8”, “5” и “0” (или ENT).



Индикатор “TUNED” загорается при приеме сигнала радиостанции.

При приеме стереосигнала также загорается индикатор “STEREO”.



- В случае ввода частоты, выходящей за пределы диапазона приема, на дисплее передней панели появится сообщение “Wrong Station!”



- (Только модель для США)  
Переключаться между “Автом” (стереофоническим) и “Моно” (монофоническим) приемом FM-радиостанций можно с помощью пункта “Режим аудио” (с.111) в меню “Опция”. Если прием сигнала FM-радиостанции нестабилен, можно повысить качество звучания, переключившись на монофонический сигнал. (При включенном режиме монофонического приема программы HD Radio становятся недоступными.)
- (Кроме моделей для США)  
Переключаться между “Стереом” (стереофоническим) и “Моно” (монофоническим) приемом FM-радиостанций можно с помощью пункта “Режим FM” (с.111) в меню “Опция”. Если прием сигнала FM-радиостанции нестабилен, можно повысить качество звучания, переключившись на монофонический сигнал.

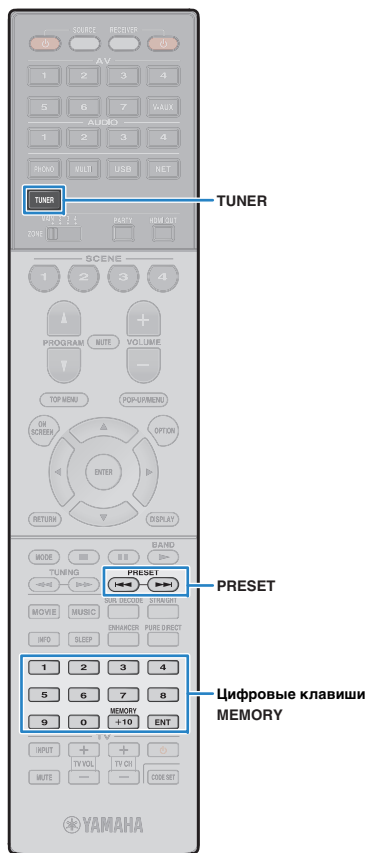

## Сохранение радиостанций (предустановленные станции)

Можно сохранить до 40 радиостанций в качестве предустановленных станций. Сохраненные станции можно легко выбирать с помощью соответствующего номера предустановки.



- Можно автоматически сохранять FM-радиостанции с сильным сигналом и HD Radio-станции (только в моделях для США) с помощью функции “Авто предуств.” (с.80, с.82).

### Запись радиостанции

Выберите станцию вручную и сохраните ее под номером предустановки.

#### 1 Следуйте инструкциям в разделе “Выбор частоты для приема” (с.76) для настройки нужной радиостанции.



- (Только модель для США) Чтобы сохранить определенную программу HD Radio, после переключения на радиостанцию выберите аудиопрограмму (с.78).

#### 2 Удерживайте кнопку MEMORY более 2 секунд.

При первом сохранении выбранная радиостанция будет сохранена под номером предустановки “01”. После этого каждая выбранная радиостанция будет сохранена под следующим незанятым (неиспользуемым) номером предустановки, который следует за последним сохраненным номером.

Номер предустановки



- Чтобы выбрать номер предустановки для сохранения, нажмите MEMORY один раз после настройки на нужную радиостанцию, нажмите PRESET или используйте цифровые клавиши, чтобы выбрать номер предустановки, а затем снова нажмите MEMORY.

“Empty” (не используется) либо выполняется сохранение частоты



## Выбор предустановленной станции

Настроиться на сохраненную радиостанцию можно, выбрав соответствующий номер предустановки.

#### 1 Нажмите TUNER, чтобы выбрать “TUNER” в качестве источника входного сигнала.

#### 2 Нажимайте PRESET для выбора нужной радиостанции.

Также можно ввести номер предустановленной станции (от 01 до 40) напрямую, с помощью цифровых клавиш, которые следует нажимать после того, как вы один раз нажмете PRESET.



- “No Presets” отображается, если сохраненные радиостанции отсутствуют.
- В случае ввода неверного номера появится индикация “Wrong Num.”
- Если введенный номер предустановленной станции не используется, на дисплее отобразится “Empty”.



- Для удаления предустановленных станций можно использовать функции “Очистить предустановки” или “Очистить все предустановки” (с.80, с.82).

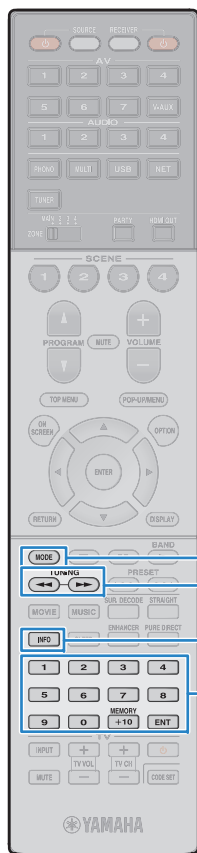

MODE  
TUNING  
INFO  
Цифровые клавиши  
ENT

## Настройка HD Radio™

(только модель для США)

Технология HD Radio открывает вещателям FM/AM-радиостанций возможность транслировать программы в цифровом виде. Для слушателей цифровое вещание означает ощутимый рост качества звука и приема, а также возможность использования новых информационных услуг. Кроме того, к дополнительным возможностям относится возможность выбора слушателем до 8 программ HD Radio в пределах одного FM-канала HD Radio. Для получения подробной информации о технологии HD Radio посетите веб-сайт по адресу <http://www.ibiquity.com>.

Аппарат оснащен функцией приема HD Radio, которая позволяет принимать сигналы FM-радиовещания CD-качества, а также сигналы в диапазоне AM с качеством аналогового FM-вещания. Кроме прочего, аппарат имеет возможность получать аудиосигнал и информацию (например, названия песен, исполнителей и типы программ) для всех программ HD Radio (от HD1 до HD8).

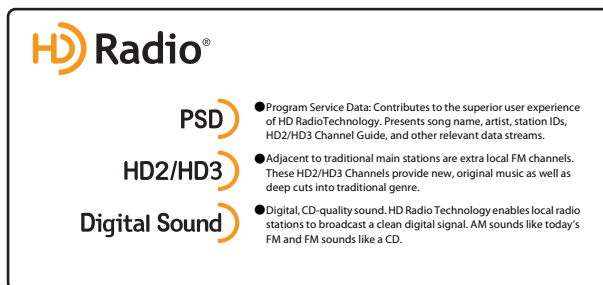

### При переключении на станцию HD Radio

Относительное/общее количество программ (когда доступно несколько программ)



Индикатор "HD" загорается

Общее количество программ (когда доступно несколько программ)



- Данный аппарат может принимать сигналы как гибридных, так и полностью цифровых радиостанций FM/AM. Если не удается настроиться на цифровую HD Radio-станцию с помощью удержания кнопки TUNING, введите частоту станции вручную с помощью цифровых клавиш.
- Если аппарат находится в режиме приема монофонического сигнала (с.111), то переключиться можно только на аналоговую часть гибридной HD Radio станции.

## Выбор звуковой программы HD Radio™

Звуковая программа может быть выбрана, когда аппарат настроен на станцию HD Radio с возможностью выбора звуковой программы (до 8).

### 1 Нажимайте MODE для выбора нужной звуковой программы.

Также можно напрямую ввести номер звуковой программы (от 1 до 8) с помощью цифровых клавиш. Например, чтобы выбрать программу 3, нажмите 3, а затем ENT (или просто подождите).



## Отображение информации HD Radio™

Пользователь может выбирать информацию об HD Radio, отображаемую на дисплее передней панели.

### 1 Нажмите кнопку INFO.

При каждом нажатии этой клавиши происходит переключение элемента.



Название элемента

Через 3 секунды информация будет отображена.



<b>Station Info</b>	Частота, название станции (позывной сигнал)
<b>Category</b>	Название станции (позывной сигнал), категория программы
<b>Artist/Song</b>	Название станции (позывной сигнал), название исполнителя/композиции
<b>Album</b>	Название станции (позывной сигнал), название альбома
<b>DSP Program</b>	Частота, выбранная звуковая программа
<b>Audio Decoder</b>	Частота, выбранный декодер



- В зависимости от станции и текущего времени, информация на некоторых звуковых программах может быть недоступна.

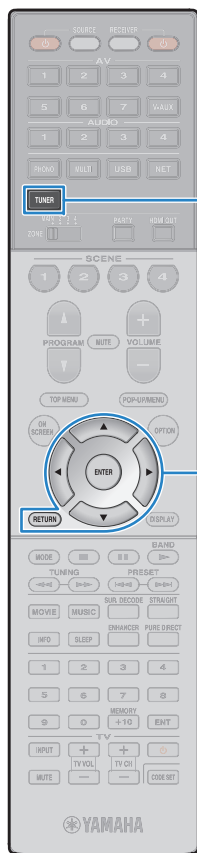

TUNER

Клавиши управления меню  
Клавиши курсора  
ENTER  
RETURN

## ■ Использование HD Radio™ на телевизоре

Можно просматривать информацию об HD Radio или выбирать радиостанцию на телевизоре.

### 1 Нажмите TUNER, чтобы выбрать “TUNER” в качестве источника входного сигнала.

На телевизоре отобразится экран воспроизведения.

### □ Экран воспроизведения

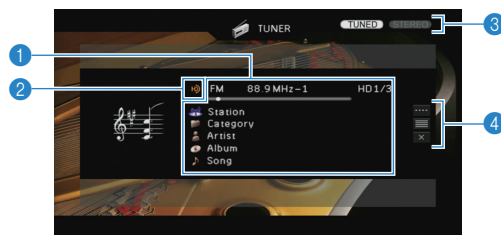

#### 1 Информация о радиостанции

Отображает информацию о выбранной радиостанции, такую как выбранный диапазон (FM/AM) и частота.

При переключении на станцию HD Radio также отображается следующая информация: номер текущей звуковой программы и информация об HD Radio (название станции [позывной сигнал], категория программы, название исполнителя, альбома, композиции). С помощью клавиш курсора ( $\Delta/\nabla$ ) выберите информацию, которую можно прокручивать.

#### 2 Индикатор HD

Загорается при приеме сигнала станции HD Radio.

#### 3 Индикаторы TUNED/STEREO

Индикатор “TUNED” загорается при приеме сигнала радиостанции. При приеме стереосигнала загорается индикатор “STEREO”.

#### 4 Меню управления

Нажмите клавишу курсора ( $\triangleright$ ), а затем используйте клавиши курсора ( $\Delta/\nabla$ ) для выбора элемента. Нажмите кнопку ENTER, чтобы подтвердить выбор.

Чтобы закрыть подменю, нажмите кнопку RETURN.

Меню	Подменю	Функция
	FM	Переключение между диапазонами FM/AM.
	AM	
	Tuning (+/-)	Выбор частоты.
	Auto (+/-)	Автоматический выбор радиостанции.
Ручная настройка	Program (+/-)	Выбор звуковой программы (если доступно несколько звуковых программ).
	Memory	Сохранение выбранных станций в качестве предустановленных.
	Direct	Ввод частоты вручную.
	Просмотр	Переход на экран просмотра (к списку предустановленных станций).
Закр. экран		Закрытие экранной индикации и отображение фона. Нажмите одну из клавиш управления меню, чтобы повторно отобразить экранную индикацию.

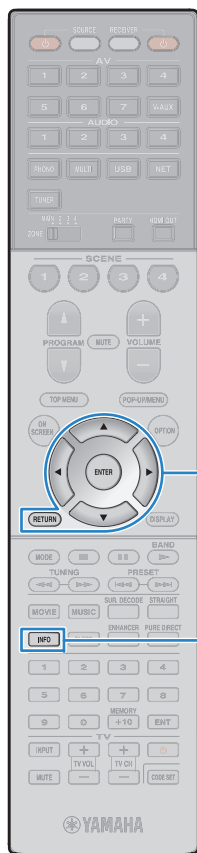

## ■ Экран просмотра

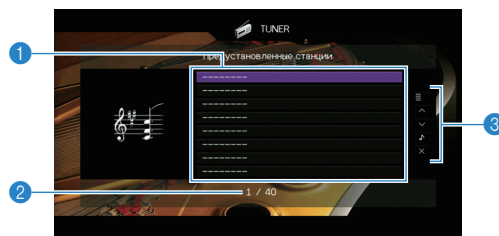

### 1 Список предустановленных станций

Список предустановленных станций. С помощью клавиш курсора ( $\Delta/\nabla$ ) выберите предустановленную станцию и нажмите ENTER, чтобы настроиться на нее.

### 2 Номер предустановки

### 3 Меню управления

Нажмите клавишу курсора ( $\triangleright$ ), а затем используйте клавиши курсора ( $\Delta/\nabla$ ) для выбора элемента. Нажмите кнопку ENTER, чтобы подтвердить выбор. Чтобы закрыть подменю, нажмите кнопку RETURN.

Меню	Подменю	Функция
	Память	Запись текущей станции под номером предустановки, выбранным в списке.
Служебная программа	Авто предуст.	Автоматическое сохранение станций HD Radio (FM/AM) и FM-радиостанций с сильным сигналом (до 40 станций).
	Очистить предустановку	Удаление текущей предустановленной станции, выбранной в списке.
	Очистить все предустановки	Удаление всех предустановленных станций.
	1 страница вверх	Переход на следующую или предыдущую страницу списка.
1 страница вниз	Переход к экрану воспроизведения.	
Текущее воспроизв.		Закрытие экранной индикации и отображение фона. Нажмите одну из клавиш управления меню, чтобы повторно отобразить экранную индикацию.
	Закр. экран	



- Если станции HD Radio обнаружены "Авто предуст.", то сохранена будет только одна звуковая программа (HD1). При необходимости сохранения определенной программы HD Radio это следует сделать вручную (с.77).

## Настройка Radio Data System

(Только модели для Великобритании и Европы)

Radio Data System — это система передачи данных, используемая FM-станциями многих стран. Аппарат может получать различные типы данных Radio Data System, например "Program Service", "Program Type", "Radio Text" и "Clock Time"; если его настроить на станцию, транслирующую Radio Data System.

### ■ Отображение информации Radio Data System

#### 1 Настройтесь на нужную станцию, транслирующую Radio Data System.



- Рекомендуется использовать "Авто предуст." для настройки станций, транслирующих Radio Data System (с.82).

#### 2 Нажмите клавишу INFO.

При каждом нажатии этой кнопки отображаемый элемент изменяется.



Название элемента

Приблизительно через 3 секунды отображается соответствующая информация для отображаемого элемента.

Частота (всегда отображается)



Информация

<b>Program Service</b>	Название программной службы
<b>Program Type</b>	Тип текущей программы
<b>Radio Text</b>	Информация о текущей программе
<b>Clock Time</b>	Текущее время
<b>DSP Program</b>	Название режима звучания
<b>Audio Decoder</b>	Название декодера



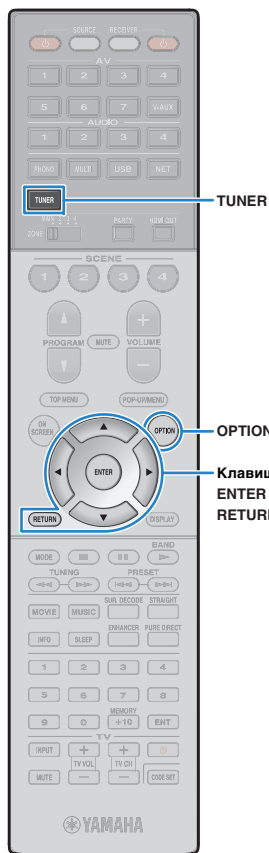

• “Program Service”, “Program Type”, “Radio Text” и “Clock Time” не отображаются, если радиостанция не предоставляет услуги Radio Data System.

## ■ Автоматический прием информации о дорожном движении

Если в качестве источника входного сигнала выбран вариант “TUNER”, аппарат автоматически принимает информацию о дорожном движении. Чтобы включить эту функцию, выполняйте описанные ниже действия для настройки станции, транслирующей информацию о дорожном движении.

### 1 Если в качестве источника входного сигнала выбран вариант “TUNER”, нажмите OPTION.

### 2 С помощью клавиш курсора выберите “Программа дор. Движения” (TrafficProgram) и нажмите ENTER.

Через 5 секунд начнется поиск станции, транслирующей информацию о дорожном движении. Чтобы начать поиск немедленно, еще раз нажмите кнопку ENTER.



- Чтобы выполнить поиск вверх/вниз от текущей частоты, нажмите клавиши курсора (Δ/∇), когда отображается “READY”.
- Для отмены поиска нажмите кнопку RETURN.
- Текст в скобках обозначает индикацию на дисплее передней панели.

По окончании измерения примерно на 3 секунды появится следующая индикация.



Станция, транслирующая информацию о дорожном движении (частота)



• “Если станции, транслирующие информацию о дорожном движении, не найдены, примерно на протяжении 3 секунд отображается сообщение “TP Not Found”.

## Использование радио на телевизоре

Можно просматривать информацию о радио или выбрать радиостанцию на телевизоре.

- (Только модель для США)  
Информация об использовании радио на телевизоре представлена в разделе “Использование HD Radio™ на телевизоре” (с.79).

### 1 Нажмите TUNER, чтобы выбрать “TUNER” в качестве источника входного сигнала.

На телевизоре отобразится экран воспроизведения.

### ■ Экран воспроизведения

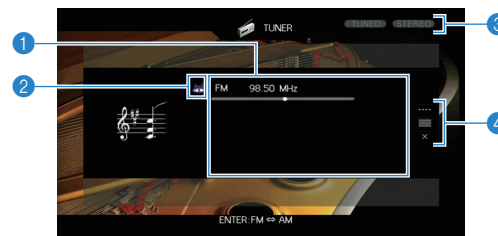

#### 1 Информация о радиостанции

Отображает информацию о выбранной радиостанции, такую как выбранный диапазон (FM/AM) и частота.

(Только модели для Великобритании и Европы)

При настройке на станцию, транслирующую Radio Data System (с.80), также отображается информация Radio Data System (“Program Service”, “Program Type”, “Radio Text” и “Clock Time”).

#### 2 Значок диапазона

(За исключением моделей для Великобритании и Европы)

Выберите этот значок и нажмите ENTER для переключения между диапазонами FM и AM.

#### 3 Индикаторы TUNED/STEREO

Индикатор “TUNED” загорается при приеме сигнала радиостанции. При приеме стереосигнала загорается индикатор “STEREO”.

#### 4 Меню управления

Нажмите клавишу курсора (▷), а затем используйте клавиши курсора (Δ/∇) для выбора элемента. Нажмите кнопку ENTER, чтобы подтвердить выбор.

Чтобы закрыть подменю, нажмите кнопку RETURN.

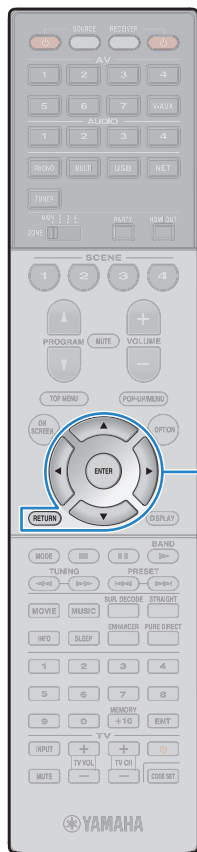

Клавиши управления меню  
Клавиши курсора  
ENTER  
RETURN

Меню	Подменю	Функция
Ручная настройка	FM	(Только модели для Великобритании и Европы)
	AM	Переключение между диапазонами FM/AM.
	Настройка (+/-)	Выбор частоты.
	Авто (+/-)	Автоматический выбор радиостанции.
	Память	Сохранение выбранных станций в качестве предустановленных.
Просмотр	Прямой	Ввод частоты вручную.
		Переход на экран просмотра (к списку предустановленных станций).
Закр. экран		Закрытие экранной индикации и отображение фона. Нажмите одну из клавиш управления меню, чтобы повторно отобразить экранную индикацию.

## ■ Экран просмотра

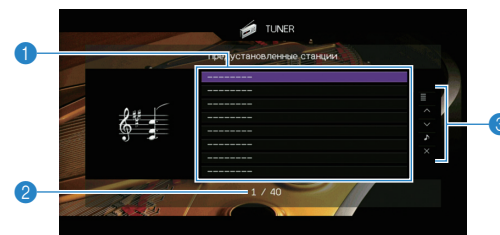

### 1 Список предустановленных станций

Список предустановленных станций. С помощью клавиш курсора ( $\Delta/\nabla$ ) выберите предустановленную станцию и нажмите ENTER, чтобы настроиться на нее.

### 2 Номер предустановки

### 3 Меню управления

Нажмите клавишу курсора ( $\triangleright$ ), а затем используйте клавиши курсора ( $\Delta/\nabla$ ) для выбора элемента. Нажмите кнопку ENTER, чтобы подтвердить выбор. Чтобы закрыть подменю, нажмите кнопку RETURN.

Меню	Подменю	Функция
Служебная программа	Память	Запись текущей станции под номером предустановки, выбранным в списке.
	Авто предуств.	Автоматическое сохранение FM-радиостанций с сильным сигналом (до 40 станций).
	Очистить предустановка	Удаление текущей предустановленной станции, выбранной в списке.
	Очистить все предустановка	Удаление всех предустановленных станций.
1 страница вверх		Переход на следующую или предыдущую страницу списка.
1 страница вниз		
Текущее воспроизв.		Переход к экрану воспроизведения.
Закр. экран		Закрытие экранной индикации и отображение фона. Нажмите одну из клавиш управления меню, чтобы повторно отобразить экранную индикацию.



- (Только модели для Великобритании и Европы)  
Только станции, транслирующие Radio Data System, сохраняются автоматически с помощью функции "Авто предуств.."

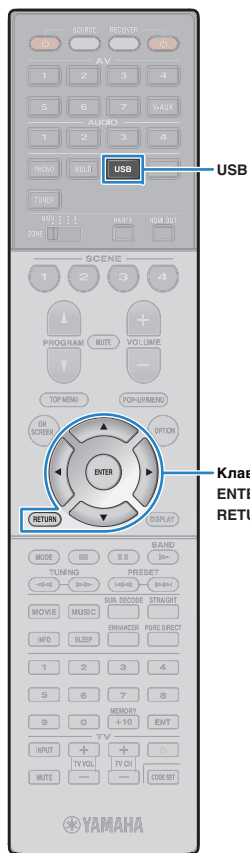

## Воспроизведение музыки с iPod

С помощью кабеля USB, входящего в комплект поставки iPod, можно воспроизводить музыку с устройства iPod через данный аппарат.



- Более подробные сведения о воспроизводимых устройствах iPod см. в разделе "Поддерживаемые устройства и форматы файлов" (с.165).

## Подключение устройства iPod

Подключите iPod к аппарату с помощью кабеля USB, входящего в комплект поставки iPod.

- 1 Подключите кабель USB к iPod.
- 2 Подключите кабель USB к гнезду USB.

Аппарат (вид спереди)

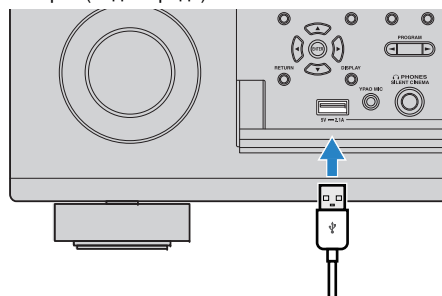

- Устройство iPod заряжается, когда оно подключено аппарату. Если аппарат установить в режим ожидания, когда от него заряжается устройство iPod, оно будет продолжать заряжаться (до 4 часов). Если для параметра "Сеть режим ожидания" (с.134) в меню "Настройка" установлено значение "Вкл.", процесс зарядки будет продолжаться без ограничений.



- Отключайте устройство iPod от разъема USB, если оно не используется.

## Воспроизведение содержимого iPod

Для управления содержимым iPod и запуска воспроизведения необходимо выполнить следующие действия.

Управление iPod можно осуществлять с помощью меню, которое отображается на экране телевизора.

- 1 Нажмите USB, чтобы выбрать "USB" в качестве источника входного сигнала.

На телевизоре отобразится экран просмотра.



- Если воспроизведение происходит на устройстве iPod, будет отображен экран воспроизведения.

- 2 С помощью клавиш курсора выберите элемент и нажмите ENTER.

Если выбрана песня, начнется ее воспроизведение, и будет отображен экран воспроизведения.

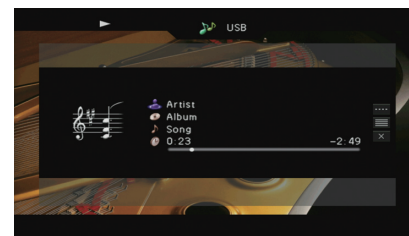

- Для возврата к предыдущему экрану нажмите RETURN.
- Чтобы использовать iPod вручную для выбора содержимого или управления воспроизведением, переключитесь в режим простого воспроизведения (с.85).

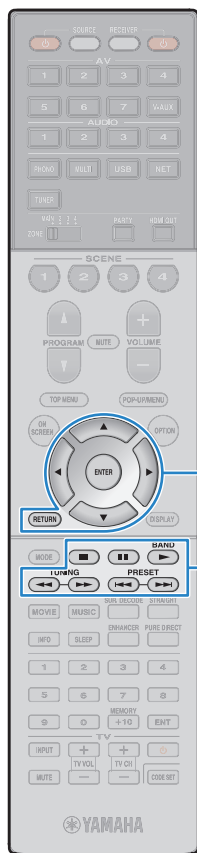

Клавиши управления меню  
Клавиши курсора  
ENTER  
RETURN

Клавиши управления внешним устройством

## ■ Экран просмотра

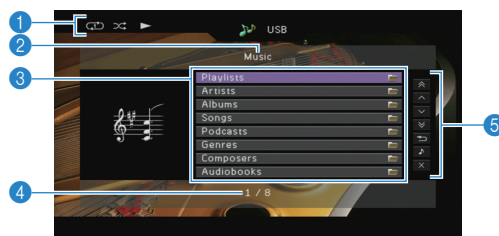

### 1 Индикаторы статуса

Отображение текущих настроек для воспроизведения в случайном порядке или повторного воспроизведения (с.85) и состояния воспроизведения (например, воспроизведение/пауза).

### 2 Название списка

### 3 Список содержимого

Отображение списка содержимого iPod. С помощью клавиш курсора ( $\Delta/\nabla$ ) выберите элемент и нажмите ENTER, чтобы подтвердить выбор.

### 4 Номер текущего элемента/общее количество элементов

### 5 Меню управления

Нажмите клавишу курсора ( $\triangleright$ ), а затем используйте клавиши курсора ( $\Delta/\nabla$ ) для выбора элемента. Нажмите кнопку ENTER, чтобы подтвердить выбор.

Меню	Функция
1 страница вверх	Переход на следующую или предыдущую страницу списка.
1 страница вниз	
10 страниц вверх	Переход на 10 страниц вперед или назад.
10 страниц вниз	
Назад	Возврат в список верхнего уровня.
Текущее воспроизв.	Переход к экрану воспроизведения.
Закр. экран	Закрытие экранной индикации и отображение фона. Нажмите одну из клавиш управления меню, чтобы повторно отобразить экранную индикацию.

## ■ Экран воспроизведения

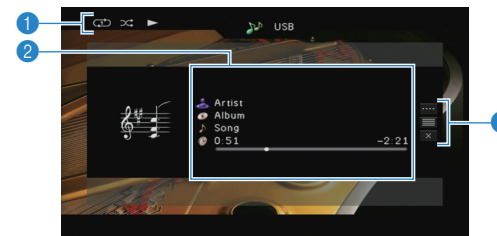

### 1 Индикаторы статуса

Отображение текущих настроек для воспроизведения в случайном порядке или повторного воспроизведения (с.85) и состояния воспроизведения (например, воспроизведение/пауза).

### 2 Информация о воспроизведении

Отображаются имя исполнителя, название альбома, песни и прошедшее/оставшееся время.

С помощью клавиш курсора ( $\Delta/\nabla$ ) выберите информацию, которую можно прокручивать.

### 3 Меню управления

Нажмите клавишу курсора ( $\triangleright$ ), а затем используйте клавиши курсора ( $\Delta/\nabla$ ) для выбора элемента. Нажмите кнопку ENTER, чтобы подтвердить выбор. Чтобы закрыть подменю, нажмите кнопку RETURN.

Меню	Подменю	Функция
	$\blacktriangleright$	Возобновление воспроизведения после паузы.
	$\blacksquare$	Остановка воспроизведения.
	$\parallel$	Временная остановка воспроизведения.
Настройки воспроизв.	$\ll$	Быстрый переход вперед/назад.
	$\gg$	
	$\lll$	Переход вперед/назад (удерживайте кнопку).
	$\ggg$	
Просмотр		Переход к экрану просмотра.
Закр. экран		Закрытие экранной индикации и отображение фона. Нажмите одну из клавиш управления меню, чтобы повторно отобразить экранную индикацию.



- Управление воспроизведением также может осуществляться с помощью клавиш управления на пульте ДУ внешнего устройства.

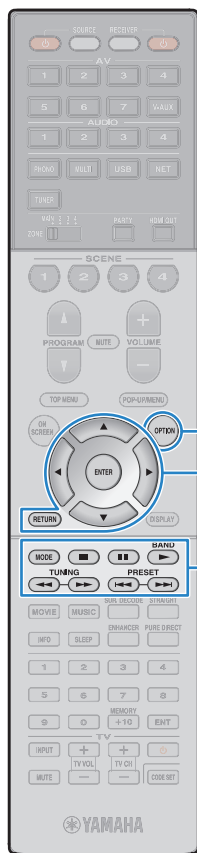

OPTION

Клавиши курсора  
ENTER  
RETURN

Клавиши управления  
внешним устройством  
MODE





## ■ Управление самим устройством iPod или пультом ДУ (простое воспроизведение)

### 1 Нажмите MODE, чтобы переключиться в режим простого воспроизведения.

Экран меню телевизора выключится, станет возможно управление с iPod.

Чтобы отобразить экран меню телевизора, снова нажмите кнопку MODE.

### 2 Используйте само устройство iPod или пульт ДУ для начала воспроизведения.

Управляющие клавиши пульты ДУ	Функция
Клавиши курсора	Выбор пункта.
ENTER	Подтверждение выбора.
RETURN	Возврат к предыдущему экрану.
Клавиши управления внешним устройством	 Запуск или временная остановка воспроизведения.
	 Остановка воспроизведения.
	 Быстрый переход вперед/назад.
	 Переход вперед/назад (удерживайте кнопку).
	

## ■ Настройки воспроизведения в случайном порядке/повторного воспроизведения

Для устройства iPod можно настроить параметры повторного воспроизведения и воспроизведения в случайном порядке.



- При простом воспроизведении параметры повторного воспроизведения и воспроизведения в случайном порядке можно настроить непосредственно на устройстве iPod или нажать MODE, чтобы отобразить экран меню телевизора, а затем выполнить приведенные ниже действия.

### 1 Если в качестве источника входного сигнала выбран вариант “USB”, нажмите OPTION.

### 2 С помощью клавиш курсора выберите вариант “Перемешать” (Shuffle) или “Повторение” (Repeat) и нажмите ENTER.



- Чтобы вернуться к предыдущему экрану во время выполнения операций с меню, нажмите RETURN.
- Текст в скобках обозначает индикацию на дисплее передней панели.

### 3 С помощью клавиш курсора (</>) выберите настройку.

Элемент	Настройка	Функция
Перемешать (Shuffle)	Выкл. (Off)	Включение или выключение функции воспроизведения в случайном порядке.
	Песни (Songs)	Воспроизведение песен в произвольном порядке. На экране телевизора появится “  ”.
	Альбомы (Albums)	Воспроизведение альбомов в произвольном порядке. На экране телевизора появится “  ”.
Повторение (Repeat)	Выкл. (Off)	Выключение функции повторного воспроизведения.
	Одну (One)	Повторное воспроизведение текущей песни. “На экране телевизора появится “  ”.
	Все (All)	Повторное воспроизведение всех песен. На экране телевизора появится “  ”.

### 4 Для выхода из меню нажмите OPTION.



## Воспроизведение музыки на запоминающем устройстве USB

С помощью данного аппарата можно воспроизводить музыкальные файлы с запоминающего устройства USB. Аппарат поддерживает запоминающие устройства USB большой емкости (в формате FAT 16 или FAT 32).



- Звук может прерываться при использовании беспроводного сетевого подключения. В этом случае используйте проводное сетевое подключение.



- Более подробные сведения о воспроизводимых форматах файлов см. в разделе “Поддерживаемые устройства и форматы файлов” (с.165).

### Подключение запоминающего устройства USB

- 1 Подключите запоминающее устройство USB к гнезду USB.

Аппарат (вид спереди)

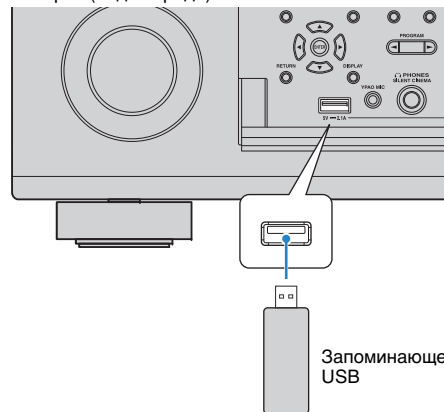

Запоминающее устройство USB



- Если запоминающее устройство USB содержит много файлов, их загрузка может занять некоторое время. В этом случае на дисплее передней панели отобразится “Loading...”



- Останавливайте воспроизведение с запоминающего устройства USB перед отключением от разъема USB.
- Подключите запоминающее устройство USB напрямую к гнезду USB на аппарате. Не используйте удлинители.

### Воспроизведение содержимого запоминающего устройства USB

Для управления содержимым запоминающего устройства USB и запуска воспроизведения выполняйте следующие действия.

Управление запоминающим устройством USB можно осуществлять с помощью меню, которое отображается на экране телевизора.

- 1 Нажмите **USB**, чтобы выбрать “USB” в качестве источника входного сигнала.

На телевизоре отобразится экран просмотра.



- Если воспроизведение происходит на запоминающем устройстве USB, будет отображен экран воспроизведения.

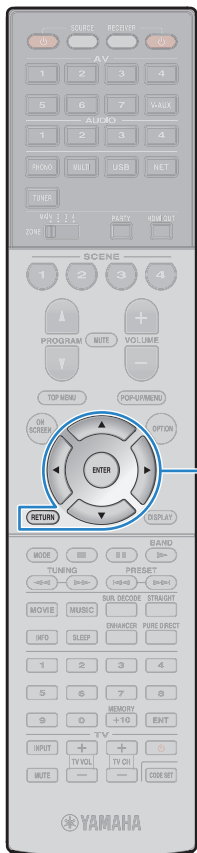

Клавиши управления меню  
Клавиши курсора  
ENTER  
RETURN

## 2 С помощью клавиш курсора выберите элемент и нажмите ENTER.

Если выбрана песня, начнется ее воспроизведение, и будет отображен экран воспроизведения.

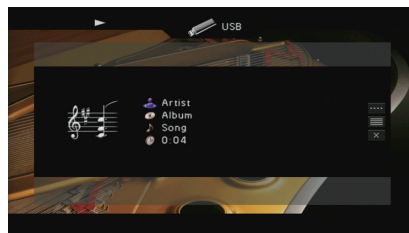

- Для возврата к предыдущему экрану нажмите RETURN.
- Файлы, которые не поддерживаются аппаратом, нельзя выбрать.
- При обнаружении аппаратом во время воспроизведения серии неподдерживаемых файлов (таких как изображения и скрытые файлы), воспроизведение автоматически останавливается.

## ■ Экран просмотра



### 1 Индикаторы статуса

Отображение текущих настроек для воспроизведения в случайном порядке или повторного воспроизведения (с.88) и состояния воспроизведения (например, воспроизведение/пауза).

### 2 Название списка

### 3 Список содержимого

Отображается список содержимого запоминающего устройства USB. С помощью клавиш курсора ( $\Delta/\nabla$ ) выберите элемент и нажмите ENTER, чтобы подтвердить выбор.

### 4 Номер текущего элемента/общее количество элементов

### 5 Меню управления

Нажмите клавишу курсора ( $\triangleright$ ), а затем используйте клавиши курсора ( $\Delta/\nabla$ ) для выбора элемента. Нажмите кнопку ENTER, чтобы подтвердить выбор.

Меню	Функция
1 страница вверх	Переход на следующую или предыдущую страницу списка.
1 страница вниз	
10 страниц вверх	Переход на 10 страниц вперед или назад.
10 страниц вниз	
Назад	Возврат в список верхнего уровня.
Текущее воспроизв.	Переход к экрану воспроизведения.
Закр. экран	Закрытие экранной индикации и отображение фона. Нажмите одну из клавиш управления меню, чтобы повторно отобразить экранную индикацию.

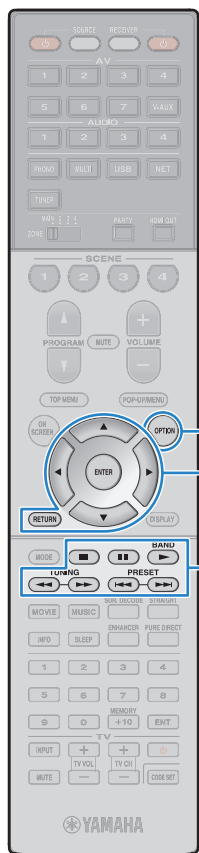

OPTION  
Клавиши  
управления меню  
Клавиши курсора  
ENTER  
RETURN

Клавиши управления  
внешним устройством

## ■ Экран воспроизведения

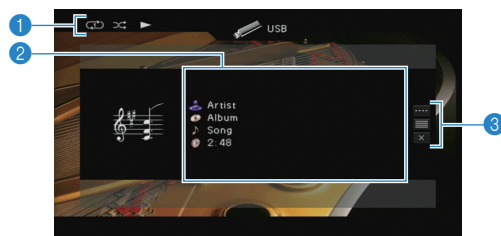

### 1 Индикаторы статуса

Отображение текущих настроек для воспроизведения в случайном порядке или повторного воспроизведения (с.88) и состояния воспроизведения (например, воспроизведение/пауза).

### 2 Информация о воспроизведении

Отображение имени исполнителя, названия альбома, названия песни и истекшего времени.

С помощью клавиш курсора ( $\Delta/\nabla$ ) выберите информацию, которую можно прокручивать.

### 3 Меню управления

Нажмите клавишу курсора ( $\triangleright$ ), а затем используйте клавиши курсора ( $\Delta/\nabla$ ) для выбора элемента. Нажмите кнопку ENTER, чтобы подтвердить выбор.

Чтобы закрыть подменю, нажмите кнопку RETURN.

Меню	Подменю	Функция
	$\blacktriangleright$	Возобновление воспроизведения после паузы.
	$\blacksquare$	Остановка воспроизведения.
Настройки воспроизв.	$\blacksquare\blacksquare$	Временная остановка воспроизведения.
	$\blacktriangleleft\blacktriangleleft$	Быстрый переход вперед/назад.
	$\blacktriangleright\blacktriangleright$	Быстрый переход вперед/назад.
Просмотр		Переход к экрану просмотра.
Закр. экран		Закрытие экранной индикации и отображение фона. Нажмите одну из клавиш управления меню, чтобы повторно отобразить экранную индикацию.



• Управление воспроизведением также может осуществляться с помощью кнопок управления внешними устройствами ( $\blacktriangleright$ ,  $\blacksquare$ ,  $\blacksquare\blacksquare$ ,  $\blacktriangleleft\blacktriangleleft$ ,  $\blacktriangleright\blacktriangleright$ ) пульта ДУ.

## ■ Настройки воспроизведения в случайном порядке/повторного воспроизведения

Можно настроить параметры воспроизведения в случайном порядке/повторного воспроизведения для содержимого запоминающего устройства USB.

1 Если в качестве источника входного сигнала выбран вариант “USB”, нажмите OPTION.

2 С помощью клавиш курсора выберите вариант “Перемешать” (Shuffle) или “Повторение” (Repeat) и нажмите ENTER.



- Чтобы вернуться к предыдущему экрану во время выполнения операций с меню, нажмите RETURN.
- Текст в скобках обозначает индикацию на дисплее передней панели.

3 С помощью клавиш курсора ( $\triangleleft/\triangleright$ ) выберите настройку.

Элемент	Настройка	Функция
Перемешать (Shuffle)	Выкл. (Off)	Включение или выключение функции воспроизведения в случайном порядке.
	Вкл. (On)	Воспроизведение песен текущего альбома (папки) в произвольном порядке. На экране телевизора отображается “ $\infty$ ”.
Повторение (Repeat)	Выкл. (Off)	Выключение функции повторного воспроизведения.
	Одну (One)	Повторное воспроизведение текущей песни. “На экране телевизора отображается “ $\text{CD}$ ”.
	Все (All)	Повторное воспроизведение всех песен в текущем альбоме (папке). На экране телевизора отображается “ $\text{CD}$ ”.

4 Для выхода из меню нажмите OPTION.



## Воспроизведение музыки, хранящейся на медиасерверах (ПК/NAS)

С помощью аппарата можно воспроизводить музыкальные файлы на компьютере или DLNA-совместимом сетевом хранилище данных.



- Для использования этой функции данный аппарат и ПК должны быть подключены к одному и тому же маршрутизатору (с.43). Вы можете проверить, правильно ли назначены устройству сетевые параметры (такие как IP-адрес и т. п.), в пункте “Сеть” (с.143) меню “Информация”.
- Звук может прерываться при использовании беспроводного сетевого подключения. В этом случае используйте проводное сетевое подключение.



- Более подробные сведения о воспроизводимых форматах файлов см. в разделе “Поддерживаемые устройства и форматы файлов” (с.165).

### Настройка совместного использования носителей

Для воспроизведения музыкальных файлов, хранящихся на ПК или DLNA-совместимом сетевом хранилище данных, необходимо настроить параметры совместного использования носителей на каждом музыкальном сервере.

#### ■ ПК с установленной программой Windows Media Player

##### □ Для Windows Media Player 12

- 1 Запустите Windows Media Player 12 на ПК.
- 2 Выберите “Stream”; затем “Turn on media streaming”.
- 3 Нажмите “Turn on media streaming”.
- 4 Выберите “Allowed” из раскрывающегося списка рядом с названием модели аппарата.
- 5 Для выхода нажмите “OK”.

##### □ Для Windows Media Player 11

- 1 Запустите Windows Media Player 11 на ПК.
- 2 Выберите “Library”; затем “Media Sharing”.
- 3 Установите флажок “Share my media to”; выберите значок аппарата и нажмите “Allow”.
- 4 Для выхода нажмите “OK”.



- Более подробные сведения о настройках совместного использования носителей см. в справке по Windows Media Player.

#### ■ Сетевое хранилище данных или ПК с установленным другим серверным ПО DLNA

Настройте параметры совместного использования носителей в соответствии с инструкциями по эксплуатации устройства или ПО.

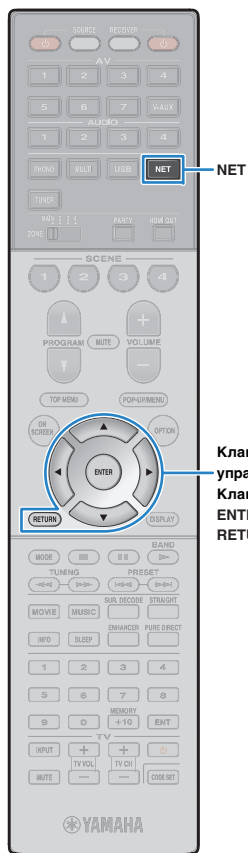

## Воспроизведение музыкального контента на ПК

Для управления музыкальным содержимым ПК и запуска воспроизведения выполняйте следующие действия.

Управление ПК/NAS можно осуществлять с помощью меню, которое отображается на экране телевизора.

### 1 Несколько раз нажмите кнопку NET для выбора “SERVER” в качестве источника входного сигнала.

На телевизоре отобразится экран просмотра.



- Если на ПК выполняется воспроизведение музыкального файла, выбранного с аппарата, отобразится экран воспроизведения.

### 2 С помощью клавиш курсора выберите музыкальный сервер и нажмите ENTER.

### 3 С помощью клавиш курсора выберите элемент и нажмите ENTER.

Если выбрана песня, начнется ее воспроизведение, и будет отображен экран воспроизведения.

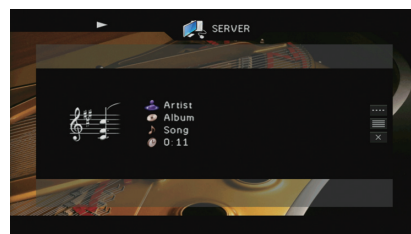

- Для возврата к предыдущему экрану нажмите RETURN.
- Файлы, которые не поддерживаются аппаратом, нельзя выбрать.
- При обнаружении аппаратом во время воспроизведения серии неподдерживаемых файлов (таких как изображения и скрытые файлы), воспроизведение автоматически останавливается.

## ■ Экран просмотра



#### 1 Индикаторы статуса

Отображение текущих настроек для воспроизведения в случайном порядке или повторного воспроизведения (с.91) и состояния воспроизведения (например, воспроизведение/пауза).

#### 2 Название списка

#### 3 Список содержимого

Отображается список содержимого ПК. С помощью клавиш курсора ( $\Delta/\nabla$ ) выберите элемент и нажмите ENTER, чтобы подтвердить выбор.

#### 4 Номер текущего элемента/общее количество элементов

#### 5 Меню управления

Нажмите клавишу курсора ( $\triangleright$ ), а затем используйте клавиши курсора ( $\Delta/\nabla$ ) для выбора элемента. Нажмите кнопку ENTER, чтобы подтвердить выбор.

Меню	Функция
1 страница вверх	Переход на следующую или предыдущую страницу списка.
1 страница вниз	
10 страниц вверх	Переход на 10 страниц вперед или назад.
10 страниц вниз	
Назад	Возврат в список верхнего уровня.
Текущее воспроизв.	Переход к экрану воспроизведения.
Закр. экран	Закрытие экранной индикации и отображение фона. Нажмите одну из клавиш управления меню, чтобы повторно отобразить экранную индикацию.

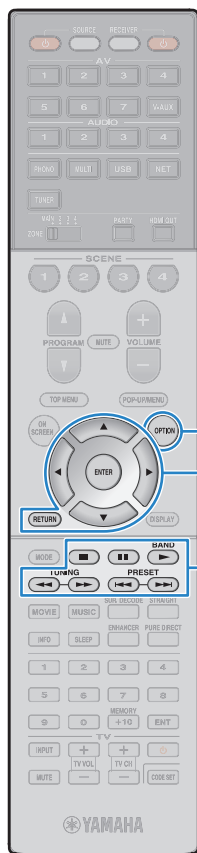

OPTION  
Клавиши управления меню  
Клавиши курсора  
ENTER  
RETURN  
RETURN

Клавиши управления внешним устройством

## ■ Экран воспроизведения

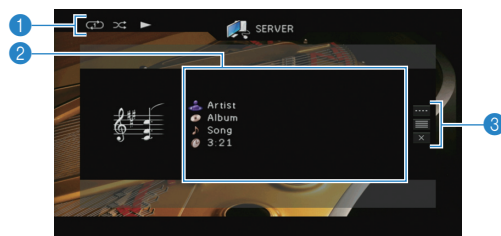

### 1 Индикаторы статуса

Отображение текущих настроек для воспроизведения в случайном порядке или повторного воспроизведения (с.91) и состояния воспроизведения (например, воспроизведение/пауза).

### 2 Информация о воспроизведении

Отображение имени исполнителя, названия альбома, названия песни и истекшего времени. С помощью клавиш курсора ( $\Delta/\nabla$ ) выберите информацию, которую можно прокручивать.

### 3 Меню управления

Нажмите клавишу курсора ( $\triangleright$ ), а затем используйте клавиши курсора ( $\Delta/\nabla$ ) для выбора элемента. Нажмите кнопку ENTER, чтобы подтвердить выбор. Чтобы закрыть подменю, нажмите кнопку RETURN.

Меню	Подменю	Функция
Настройки воспроизв.		Возобновление воспроизведения после паузы.
		Остановка воспроизведения.
		Временная остановка воспроизведения.
		Быстрый переход вперед/назад.
Просмотр		Переход к экрану просмотра.
Закр. экран		Закрытие экранной индикации и отображение фона. Нажмите одну из клавиш управления меню, чтобы повторно отобразить экранную индикацию.



- Управление воспроизведением также может осуществляться с помощью кнопок управления внешними устройствами ( $\blacktriangleright$ ,  $\blacksquare$ ,  $\blacksquare$ ,  $\blacktriangleleft$ ,  $\blacktriangleright$ ) пульта ДУ.
- Также можно использовать DLNA-совместимый Digital Media Controller (DMC) контроллер цифровых носителей для управления воспроизведением. Более подробные сведения см. в разделе "Контроль DMC" (с.113).

## ■ Настройки воспроизведения в случайном порядке/повторного воспроизведения

Можно настроить параметры воспроизведения в случайном порядке/повторного воспроизведения для музыки на ПК.

**1** Если в качестве источника входного сигнала выбран вариант "SERVER", нажмите OPTION.

**2** С помощью клавиш курсора выберите вариант "Перемешать" (Shuffle) или "Повторение" (Repeat) и нажмите ENTER.



- Чтобы вернуться к предыдущему экрану во время выполнения операций с меню, нажмите RETURN.
- Текст в скобках обозначает индикацию на дисплее передней панели.

**3** С помощью клавиш курсора ( $\triangleleft/\triangleright$ ) выберите настройку.

Элемент	Настройка	Функция
Перемешать (Shuffle)	Выкл. (Off)	Включение или выключение функции воспроизведения в случайном порядке.
	Вкл. (On)	Воспроизведение песен текущего альбома (папки) в произвольном порядке. На экране телевизора отображается "⌘".
Повторение (Repeat)	Выкл. (Off)	Выключение функции повторного воспроизведения.
	Одну (One)	Повторное воспроизведение текущей песни. "На экране телевизора отображается "⌚".
	Все (All)	Повторное воспроизведение всех песен в текущем альбоме (папке). На экране телевизора отображается "⌚".

**4** Для выхода из меню нажмите OPTION.

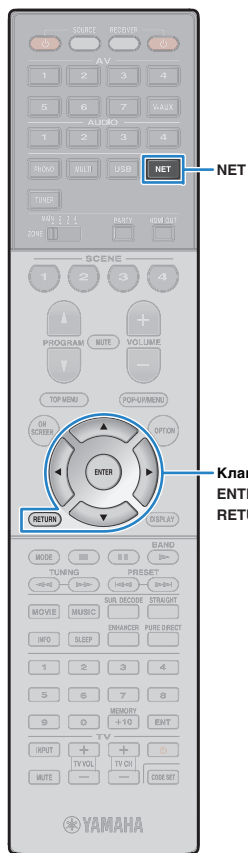

## Прослушивание интернет-радио

Прослушивание интернет-радиостанций возможно в любой точке мира.



- Для использования этой функции аппарат должен быть подключен к Интернету (с.43). Вы можете проверить, правильно ли назначены устройству сетевые параметры (такие как IP-адрес и т. п.), в пункте “Сеть” (с.143) меню “Информация”.
- Прием некоторых интернет-радиостанций может быть невозможен.
- Аппарат использует базу данных интернет-радиостанций vTuner.
- Данная служба может быть отключена без уведомления.

## Воспроизведение интернет-радиостанции

**1** Несколько раз нажмите кнопку NET для выбора “NET RADIO” в качестве источника входного сигнала.

На телевизоре отобразится экран просмотра.



**2** С помощью клавиш курсора выберите элемент и нажмите ENTER.

Если выбрана интернет-радиостанция, начнется ее воспроизведение, и будет отображен экран воспроизведения.

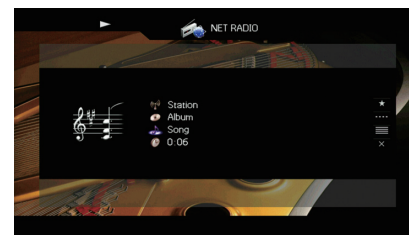

- Для возврата к предыдущему экрану нажмите RETURN.

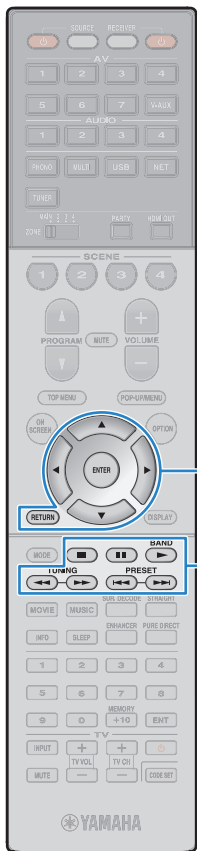

Кнопки управления меню  
Кнопки курсора  
ENTER  
RETURN

Кнопки управления  
внешним устройством

## ■ Экран просмотра



- 1 Индикатор воспроизведения
- 2 Название списка
- 3 Список содержимого  
Отображается список содержимого интернет-радиостанции. С помощью клавиш курсора ( $\Delta/\nabla$ ) выберите элемент и нажмите ENTER, чтобы подтвердить выбор.
- 4 Номер текущего элемента/общее количество элементов
- 5 Меню управления  
Нажмите клавишу курсора ( $\triangleright$ ), а затем используйте клавиши курсора ( $\Delta/\nabla$ ) для выбора элемента. Нажмите кнопку ENTER, чтобы подтвердить выбор.

Меню	Функция
<b>Закладка вкл. (Закладка выкл.)</b>	Добавление или удаление радиостанции, выбранной в списке, в папку "Bookmarks" или из нее (с.94).
<b>1 страница вверх</b>	Переход на следующую или предыдущую страницу списка.
<b>1 страница вниз</b>	
<b>10 страниц вверх</b>	Переход на 10 страниц вперед или назад.
<b>10 страниц вниз</b>	
<b>Назад</b>	Возврат в список верхнего уровня.
<b>Текущее воспроизв.</b>	Переход к экрану воспроизведения.
<b>Закр. экран</b>	Закрытие экранной индикации и отображение фона. Нажмите одну из клавиш управления меню, чтобы повторно отобразить экранную индикацию.

## ■ Экран воспроизведения



- 1 Индикатор воспроизведения
- 2 Информация о воспроизведении  
Отображение названия станции, названия альбома, названия песни и истекшего времени.  
С помощью клавиш курсора ( $\Delta/\nabla$ ) выберите информацию, которую можно прокручивать.
- 3 Меню управления  
Нажмите клавишу курсора ( $\triangleright$ ), а затем используйте клавиши курсора ( $\Delta/\nabla$ ) для выбора элемента. Нажмите кнопку ENTER, чтобы подтвердить выбор.  
Чтобы закрыть подменю, нажмите кнопку RETURN.

Меню	Подменю	Функция
<b>Закладка вкл.</b>		Добавление текущей радиостанции в папку "Bookmarks" (с.94).
<b>Настройки воспроизв.</b>	■	Остановка воспроизведения.
<b>Просмотр</b>		Переход к экрану просмотра.
<b>Закр. экран</b>		Закрытие экранной индикации и отображение фона. Нажмите одну из клавиш управления меню, чтобы повторно отобразить экранную индикацию.



- Для остановки воспроизведения также можно использовать кнопку управления внешним устройством (■) пульта ДУ.
- В зависимости от станции некоторая информация может быть недоступна.

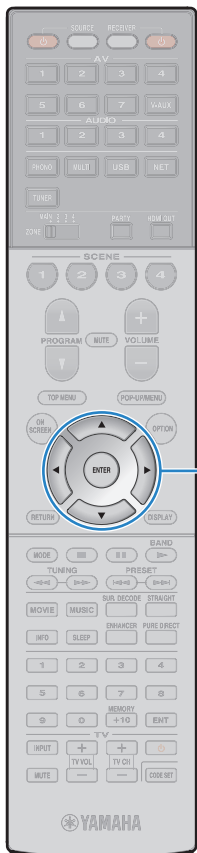

Клавиши курсора  
ENTER

## Сохранение интернет-радиостанций (папка Bookmarks)

Сохранение интернет-радиостанций в папке Bookmarks позволяет осуществлять к ним быстрый доступ из этой папки на экране просмотра.

### ■ Сохранение радиостанции на экране просмотра/воспроизведения

**1** Выберите желаемую интернет-радиостанцию на экране просмотра или запустите ее воспроизведение для отображения экрана воспроизведения.

**2** С помощью клавиш курсора (▷) выберите значение “Закладка вкл.” и нажмите кнопку ENTER.

Выбранная радиостанция добавляется в папку Bookmarks.



- Для удаления радиостанций из папки “Bookmarks” выберите радиостанцию в этой папке и выберите значение “Закладка выкл.”

### ■ Сохранение радиостанции на сайте vTuner

**1** Выберите любую из интернет-радиостанций на аппарате.

Эта операция необходима для сохранения радиостанции в первый раз.

**2** Проверьте идентификатор vTuner ID аппарата.

Найти идентификатор vTuner ID (MAC-адрес аппарата) можно в пункте “Сеть” (с.143) меню “Информация”.

**3** Откройте сайт vTuner (<http://yradio.vtuner.com/>) с помощью веб-браузера на ПК и введите идентификатор vTuner ID.

Можно выбрать язык.



Введите идентификатор vTuner ID в это поле.



- Для использования этой функции необходимо создать персональную учетную запись. Создайте учетную запись с помощью адреса электронной почты.

**4** Сохраните избранные интернет-радиостанции.

Нажмите на значок “Добавить” (♥+) рядом с названием радиостанции.



- Для удаления радиостанции из папки “Bookmarks” выберите папку “Bookmarks” на главной странице и нажмите на значок “Удалить” (♥-) рядом с названием радиостанции.

## Воспроизведение музыки с помощью AirPlay

Функция AirPlay позволяет воспроизводить музыку с iTunes/iPod на данном аппарате через сеть.

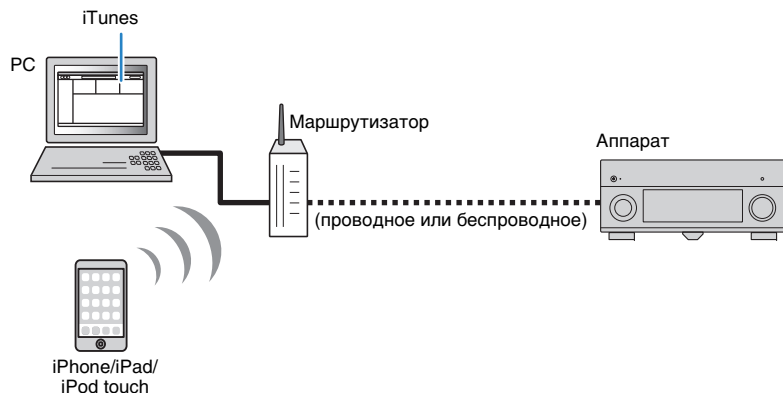

- Для использования этой функции данный аппарат и ПК или iPod должны быть подключены к одному и тому же маршрутизатору. Вы можете проверить, правильно ли назначены устройству сетевые параметры (такие как IP-адрес и т. п.), в пункте "Сеть" (с.143) меню "Информация".
- При использовании маршрутизатора с несколькими SSID доступ к аппарату может быть ограничен в зависимости от SSID, используемого для подключения. Подключите iPod к SSID, который имеет доступ к аппарату.



- Более подробные сведения о поддерживаемых устройствах iPod см. в разделе "Поддерживаемые устройства и форматы файлов" (с.165).

## Воспроизведение музыкального контента с iTunes/iPod

Для воспроизведения на аппарате музыки с iTunes/iPod выполните следующие действия.

### 1 Включите аппарат, запустите на ПК приложение iTunes или откройте экран воспроизведения на iPod.

Если iTunes/iPod распознает аппарат, появится значок AirPlay (  ).

iTunes (пример)



iPod (пример)

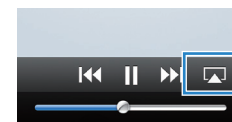

- Если значок не появляется, проверьте правильность подключения ПК/iPod к маршрутизатору.

### 2 В iTunes/iPod выберите значок AirPlay и укажите устройство (сетевое имя устройства) в качестве устройства для вывода звука.

iTunes (пример)

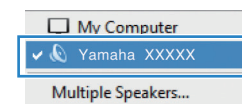

iPod (пример)



Сетевое имя аппарата

### 3 Выберите песню и включите воспроизведение.

Аппарат автоматически выбирает "AirPlay" в качестве источника входного сигнала и начинает воспроизведение.

На телевизоре отобразится экран воспроизведения.

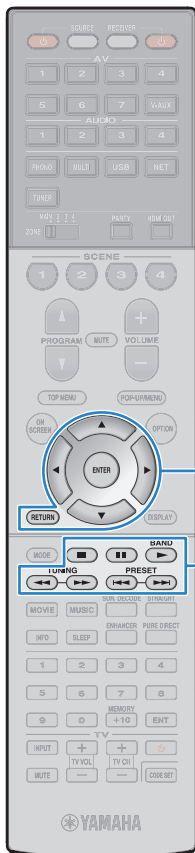

Клавиши управления меню  
Клавиши курсора  
ENTER  
RETURN

Клавиши управления внешним устройством



- Чтобы аппарат включался автоматически при начале воспроизведения через iTunes или iPod, установите для параметра "Сеть режим ожидания" (с.134) меню "Настройка" значение "Вкл."
- Можно редактировать сетевое имя (имя аппарата в сети), отображаемое на iTunes/iPod, используя параметр "Название сети" (с.135) в меню "Настройка".
- Если выбрать другой источник сигнала во время воспроизведения, на iTunes/iPod воспроизведение будет остановлено автоматически.
- Регулировать громкость воспроизведения аппарата можно через iTunes/iPod. Чтобы отключить управление громкостью с iTunes/iPod, задайте для параметра "Взаимоблок. громкости" (с.113) в меню "Вход" значение "Выкл."

### Предупреждение

- При использовании органов управления iTunes/iPod для регулирования громкости воспроизведения может оказаться неожиданно высокой. Это может привести к повреждению аппарата или колонок. Если громкость внезапно возрастет во время воспроизведения, немедленно остановите воспроизведение на iTunes/iPod.

## Экран воспроизведения

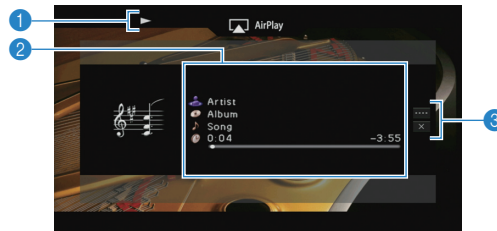

### 1 Индикатор воспроизведения

### 2 Информация о воспроизведении

Отображаются имя исполнителя, название альбома, песня и прошедшее/оставшееся время. С помощью клавиш курсора ( $\Delta/\nabla$ ) выберите информацию, которую можно прокручивать.

### 3 Меню управления

Нажмите клавишу курсора ( $\triangleright$ ), а затем используйте клавиши курсора ( $\Delta/\nabla$ ) для выбора элемента. Нажмите кнопку ENTER, чтобы подтвердить выбор. Чтобы закрыть подменю, нажмите кнопку RETURN.

Меню	Подменю	Функция
	$\blacktriangleright$	Возобновление воспроизведения после паузы.
Настройки воспроизв.	$\blacksquare$	Временная остановка воспроизведения.
	$\blacktriangleleft\blacktriangleright$	Быстрый переход вперед/назад.
	$\blacktriangleright\blacktriangleleft$	
Закр. экран		Закрытие экранной индикации и отображение фона. Нажмите одну из клавиш управления меню, чтобы повторно отобразить экранную индикацию.



- Управление воспроизведением также может осуществляться с помощью кнопок управления внешними устройствами ( $\blacktriangleright$ ,  $\blacksquare$ ,  $\blacksquare$ ,  $\blacktriangleleft\blacktriangleright$ ,  $\blacktriangleright\blacktriangleleft$ ) пульта ДУ.



- Чтобы управлять воспроизведением на iTunes с помощью пульта ДУ аппарата, следует предварительно выбрать соответствующие настройки для iTunes.

iTunes (в качестве примера приводится версия на англ. языке)

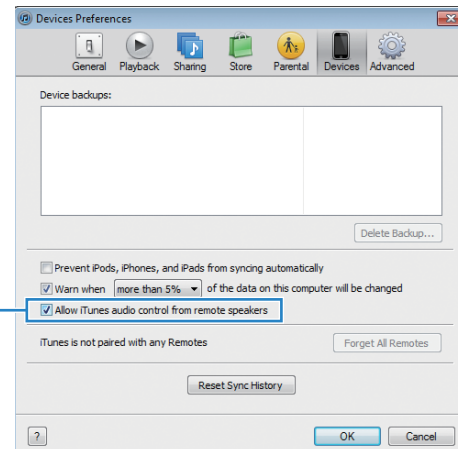

Установите этот флажок



## Воспроизведение аудио/видео в нескольких комнатах (нескольких зонах)

Функция нескольких зон позволяет воспроизводить различные источники входного сигнала в комнате, где установлен аппарат (основная зона), и в других комнатах (Zone2, Zone3 и Zone4).

Например, один человек может смотреть телевизор в гостиной (основная зона), другой — слушать музыку с ПК в кабинете (Zone2), а кто-то еще — слушать радио в комнате для гостей (Zone3) и проигрывать DVD-диск в кухне (Zone4).

- Тип аудио- и видеосигналов, отправляемых в каждую зону, различается в зависимости от способа подключения устройства каждой зоны к выходным гнездам системы. Более подробные сведения см. в разделе "Выход для нескольких зон" (с.167).
- Поскольку существует много различных возможных способов использования данного аппарата в конфигурации с несколькими зонами, рекомендуется обратиться к ближайшему авторизованному дилеру Yamaha или в сервисный центр по вопросу подключений для нескольких зон, наилучшим образом отвечающих требованиям.

### Примеры конфигурации нескольких зон

#### ■ Наслаждайтесь музыкой в других комнатах

Вы можете слушать любимую музыку с использованием колонок, расположенных в другой комнате.

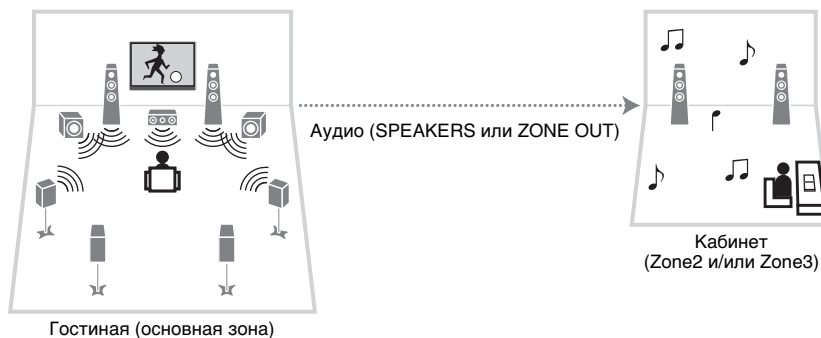

Гостиная (основная зона)

##### Соединения

- Колонки (прямое подключение к аппарату): с.32
- Колонки (использование внешнего усилителя): с.98

#### ■ Наслаждайтесь видео/музыкой в других комнатах

Вы можете слушать любимую музыку и просматривать любимое видео с использованием телевизоров, расположенных в других комнатах.

#### □ Наслаждайтесь видео/музыкой с использованием телевизоров и колонок, расположенных в других комнатах

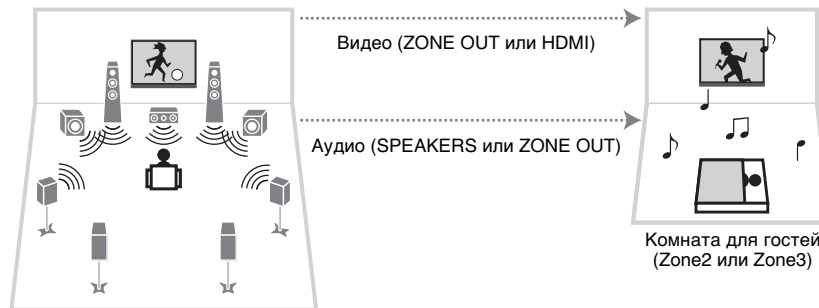

Гостиная (основная зона)

##### Соединения

- Телевизор (для воспроизведения аналогового видео): с.99
- Телевизор (для воспроизведения цифрового видео): с.99
- Колонки (прямое подключение к аппарату): с.32
- Колонки (использование внешнего усилителя): с.98

#### □ Наслаждайтесь видео/музыкой с использованием только телевизора



Гостиная (основная зона)

##### Соединение

- Телевизор: с.99

## Подготовка системы нескольких зон

Подключите к аппарату требуемое устройство, которое будет установлено в другой комнате.

### Предупреждение

- Перед подключением колонок или внешнего усилителя отключите от розетки переменного тока силовой кабель аппарата.
- Убедитесь, что жилы кабеля колонки не соприкасаются между собой и не контактируют с металлическими деталями аппарата. Это может привести к повреждению аппарата или колонок. В случае короткого замыкания цепи кабеля колонки при включении аппарата на дисплее передней панели появится сообщение "Check SP Wires".

## Подключение колонок для воспроизведения звука

Подключите колонки для воспроизведения звука в Zone2 или Zone3. Способ подключения зависит от используемого усилителя (аппарат или внешний усилитель).

### Использование внутреннего усилителя аппарата

С помощью кабеля подключите к аппарату колонки, размещенные в Zone2 или Zone3. Более подробные сведения см. в разделе "Подключение Zone2/3 колонок" (с.32).

### Использование внешнего усилителя

С помощью стереофонического кабеля подключите к аппарату внешний усилитель (с управлением громкостью), размещаемый в Zone2 или Zone3, и затем подключите колонки к внешнему усилителю.

Аппарат (вид сзади)

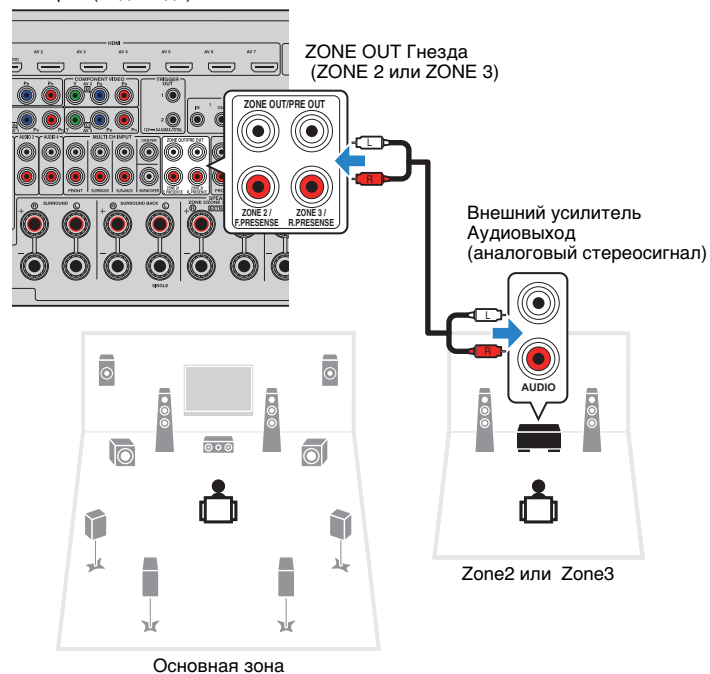

- (Только для RX-A3040)  
Невозможно использовать внешний усилитель для Zone2, если разъемы ZONE OUT/PRE OUT настроены на вывод звука с фронтального канала присутствия в разделе "Назн.мощн.ус." (с.124) в меню "Настройка". Также нельзя использовать внешний усилитель для Zone3, если разъемы ZONE OUT/PRE OUT настроены на вывод звука с тылового канала присутствия.

## Подключение видеомонитора для просмотра аналогового видео

Подключите видеомонитор для просмотра аналогового видео в Zone2 или Zone3. Выберите один из следующих способов подключения в зависимости от набора входных видеогнезд видеомонитора.



- Преобразование видеосигнала между аналоговыми видеогнездами не работает для многоканального видеовыхода. Для просмотра видеоизображения, воспроизводимого соответствующим устройством на видеомониторе зоны, необходимо подключить монитор к данному аппарату так же, как к нему подключено видеоустройство. Например, если требуется просмотр видео с DVD-проигрывателя через компонентный видеокабель, подключите монитор к гнездам MONITOR OUT/ZONE OUT (COMPONENT VIDEO) при помощи компонентного видеокабеля.
- Управление с экрана недоступно для Zone3, если для параметра "Назнач. HDMI OUT2" (с.138) в меню "Настройка" установлено значение "Zone2".

Аппарат (вид сзади)

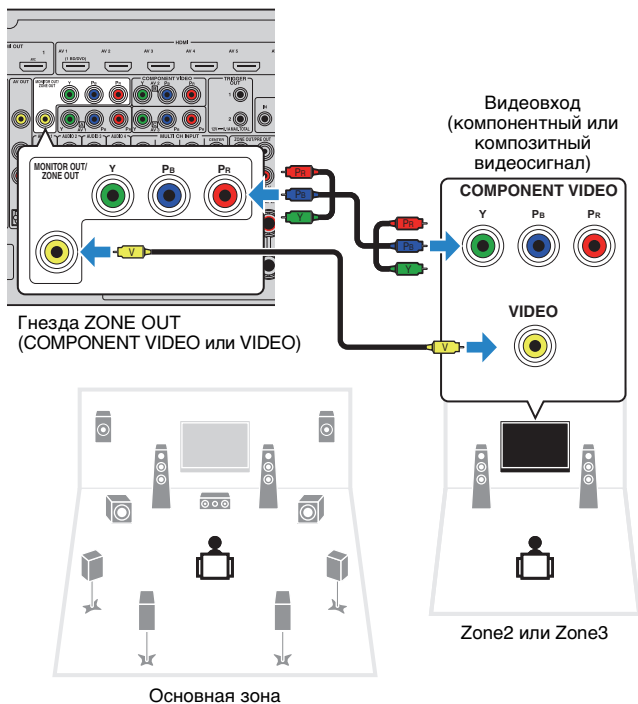

Чтобы назначить гнезда MONITOR OUT/ZONE OUT видеомонитору для Zone2 или Zone3, задайте для параметра "Назнач. выход монитора" (с.137) в меню "Настройка" значение "Zone2" или "Zone3".

## Подключение устройств, совместимых со стандартом HDMI, для воспроизведения видео/аудиосигналов

Подключите устройство, совместимое со стандартом HDMI (например, телевизор), для воспроизведения видео/аудиосигналов в Zone2 или Zone4. При подключении аудио-видеоусилителя вы получаете возможность воспроизведения многоканального звука в другой комнате (Zone4).



- Для просмотра видеоизображения, воспроизводимого соответствующим устройством в Zone2 или Zone4, необходимо подключить видеоустройство к данному аппарату с помощью HDMI-кабеля (с.38).
- На устройствах воспроизведения, подключенных к системе, рекомендуется отключить функцию HDMI контроля.
- Управление с экрана недоступно для Zone4.

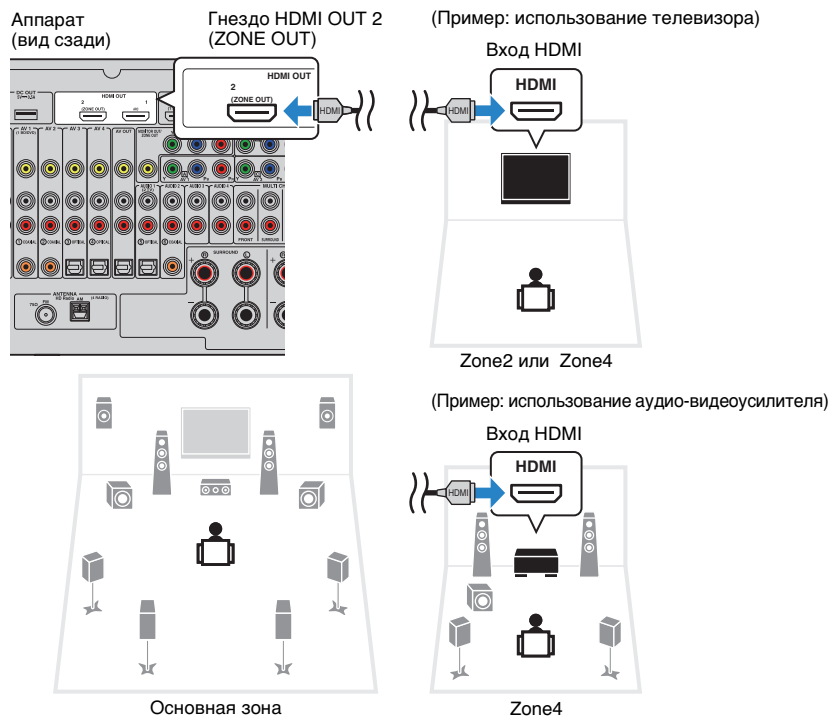

Чтобы назначить гнездо HDMI OUT 2 (ZONE OUT) для Zone2 или Zone4, задайте для параметра "Назнач. HDMI OUT2" (с.138) в меню "Настройка" значение "Zone2" или "Zone4".



- Когда гнезду HDMI OUT 2 (ZONE OUT) назначена Zone2, можно включать и выключать аудиовыход гнезда HDMI OUT 2, установив для параметра "Аудио Выход" (с.138) в меню "Настройка" значение "Вкл." или "Выкл." (по умолчанию).
- Можно также использовать колонки, расположенные в Zone2, в качестве аудиовыхода (с.32).

• Выполнение следующих операций при воспроизведении видео/аудиосигнала в другой зоне может привести к сбоям.

- Включение или отключение телевизора, подключенного к устройству посредством HDMI-кабеля, либо переключение ТВ-входа.
- Включение и отключение зонального выхода или выбор источника сигнала для зоны.
- Изменение режима звучания или настроек аудио (например, "Расширенное окр. звуч.')

## ■ Управление аппаратом из другой комнаты (удаленное подключение)

Подключив приемопередатчик инфракрасных сигналов к гнездам REMOTE IN/OUT 1 или REMOTE IN/OUT 2 аппарата, можно управлять аппаратом и внешними устройствами из зоны Zone2, Zone3 или Zone4 с помощью пульта ДУ из комплекта поставки.



- Прежде чем можно будет управлять внешними устройствами с помощью прилагаемого пульта ДУ, необходимо сохранить коды пульта ДУ для каждого из этих устройств (с.148).

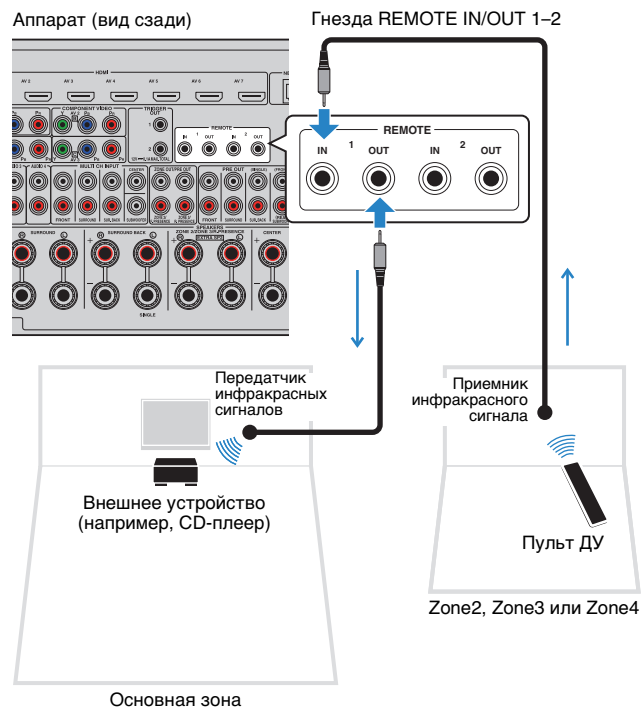

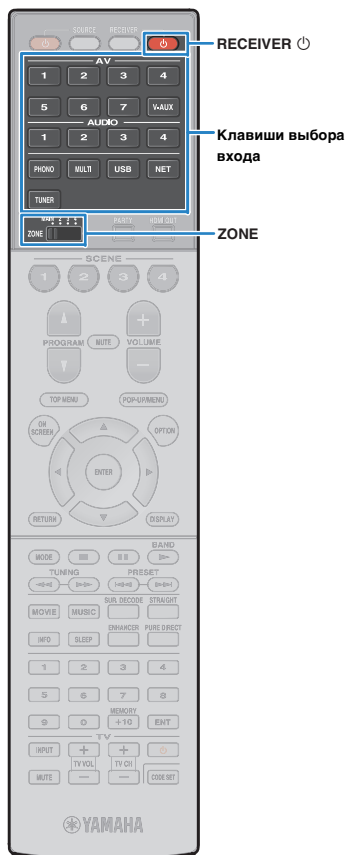

### Удаленные соединения между устройствами Yamaha

Если используются устройства Yamaha, которые, как и данный аппарат, поддерживают удаленные подключения, передатчик инфракрасных сигналов не требуется. Сигналы пульта ДУ можно передавать, соединив гнезда REMOTE IN/OUT с помощью монофонических аналоговых мини-кабелей и используя приемник инфракрасных сигналов.

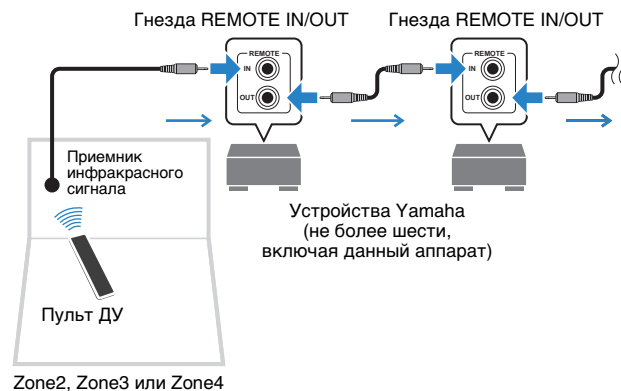

## Управление Zone2, Zone3 или Zone4

- 1 Используйте переключатель ZONE для выбора зоны.
- 2 Нажмите кнопку RECEIVER . При каждом нажатии этой клавиши выбранная зона включается или выключается. Когда зональный аудиовыход включен, загорается индикатор соответствующей зоны на передней панели.
- 3 Воспользуйтесь клавишами выбора входа для выбора источника входного сигнала.



- Тип аудио- и видеосигналов, отправляемых в каждую зону, различается в зависимости от способа подключения устройства каждой зоны к выходным гнездам системы. Более подробные сведения см. в разделе “Выход для нескольких зон” (с.167).
- Выбирать USB-источники и сетевые источники отдельно для каждой зоны нельзя. Например, если выбрать значение “SERVER” для параметра Zone2, когда для основной зоны выбрано значение “USB”, источник входного сигнала для основной зоны также переключится на “SERVER”.

- 4 Начните воспроизведение на внешнем устройстве или выберите радиостанцию.

См. инструкцию по эксплуатации внешнего устройства.

Для получения подробной информации о следующих операциях см. последующие страницы.

- Прослушивание FM/AM-радио (с.76)
- Воспроизведение музыки с iPod (с.83)
- Воспроизведение музыки на запоминающем устройстве USB (с.86)
- Воспроизведение музыки, хранящейся на медиасерверах (ПК/NAS) (с.89)
- Прослушивание интернет-радио (с.92)
- Воспроизведение музыки с помощью AirPlay (с.95)



- Также можно использовать режим веб-управления (с.103) для управления Zone2, Zone3 или Zone4.
- Значение AirPlay доступно для Zone2 и Zone3, только когда воспроизведение AirPlay выполняется в основной зоне.

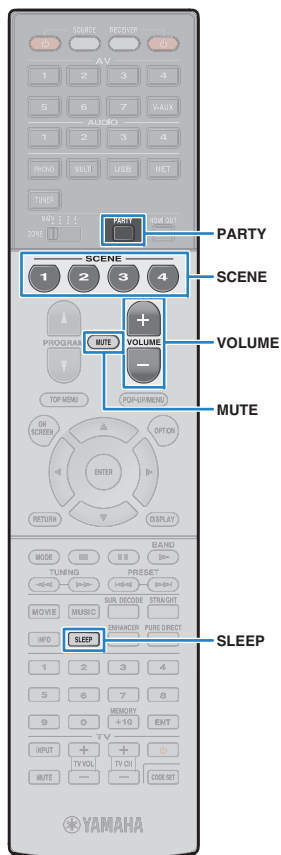

### Предупреждение

- Чтобы избежать неожиданного шума, никогда не воспроизводите диски DTS-CD в Zone2, Zone3 или Zone4.

## ■ Другие операции для Zone2, Zone3 или Zone4

При включенной управляемой зоне также доступны следующие функции.

### Регулировка громкости (только для Zone2 и Zone3)

Нажмите VOLUME или MUTE.

### Быстрый выбор источника входного сигнала и предпочитаемых настроек (SCENE)

Нажмите кнопку SCENE.



- Чтобы сохранить текущие настройки (источник входного сигнала, параметры громкости и тона) в формате сцены, нажмите и удерживайте требуемую клавишу SCENE, пока на дисплее передней панели не появится надпись "SET Complete". (Для Zone4 можно зарегистрировать только источник входного сигнала.)

### Установка таймера сна

Нажимайте SLEEP, чтобы задать период (120 мин., 90 мин., 60 мин., 30 мин, выключено).

### Регулировка высокочастотного и низкочастотного звукового диапазона (только для Zone2 и Zone3)

- 1 Нажмите клавишу ZONE CONTROL на передней панели, чтобы выбрать нужную зону.
- 2 Несколько раз нажмите TONE/BALANCE для выбора "Treble" или "Bass".
- 3 Нажмите PROGRAM, чтобы выполнить регулировку.

#### Диапазон настр.

-10,0 dB до +10,0 dB (с шагом 2,0 dB)

#### По умолчанию

0,0 dB

### Регулировка баланса фронтальных колонок (только для Zone2 и Zone3)

- 1 Нажмите клавишу ZONE CONTROL на передней панели, чтобы выбрать нужную зону.
- 2 Несколько раз нажмите кнопку TONE/BALANCE для выбора "Balance".
- 3 Нажмите PROGRAM, чтобы выполнить регулировку.

## ■ Прослушивание одних и тех же источников в нескольких зонах (режим вечеринки)

Режим вечеринки позволяет слушать во всех зонах ту же музыку, что и в основной зоне. В режиме вечеринки для всех зон автоматически выбирается стереовоспроизведение. Используйте эту функцию, если нужно воспроизвести музыку основной зоны в качестве фоновой музыки во время домашней вечеринки.

### 1 Нажмите кнопку PARTY.

При каждом нажатии этой клавиши включается или выключается режим вечеринки.

Когда режим вечеринки включен, на дисплее передней панели загорается индикатор "PARTY".



- Выбрать зоны, которые будут задействованы в режиме вечеринки, можно в разделе "Режим вечеринки" (с.138) в меню "Настройка".



- Выход Zone4 доступен, только когда в основной зоне выбран вход HDMI.

## Управление аппаратом с помощью веб-браузера (веб-управление)

Управлять аппаратом можно с помощью отображаемого в веб-браузере экрана управления.

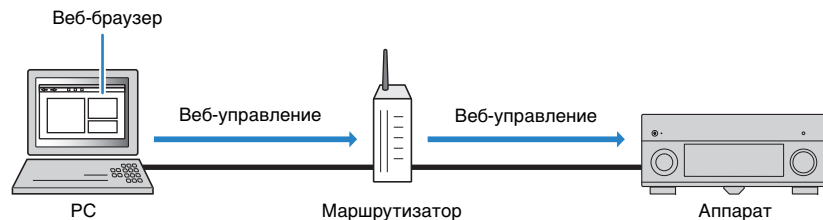

- Для использования этой функции данный аппарат и ПК должны быть подключены к одному и тому же маршрутизатору.
- Некоторые программы защиты данных, установленные на ПК, могут блокировать доступ аппарата к ПК. В таких случаях выполните надлежащую настройку программ защиты данных.
- Установите для параметра "Network Standby" (с.105) значение "On", чтобы отобразить экран управления или включить аппарат с помощью функции веб-управления, когда он находится в режиме ожидания.
- Рекомендуется использовать один из следующих веб-браузеров.
  - Internet Explorer 9.x, 10.x или 11.x
  - Safari 6.x

### 1 Запустите веб-браузер.

### 2 Введите IP-адрес аппарата в адресной строке веб-браузера.

(Пример)

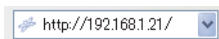

- IP-адрес аппарата можно проверить в пункте "Сеть" (с.143) меню "Информация".
- Можно создать закладку для IP-адреса в браузере или создать ссылку (с.105) для быстрого доступа к экрану управления в веб-браузере в будущем. Однако, если используется сервер DHCP, IP-адрес аппарата может меняться каждый раз при его включении.
- Если включен фильтр MAC-адресов (с.135), необходимо указать MAC-адрес компьютера, чтобы разрешить доступ компьютера к аппарату. Сведения о проверке MAC-адреса компьютера см. в инструкции по эксплуатации.
- Если используется ОС Windows 8, рекомендуется запустить Internet Explorer следующим образом.
  - Выберите пункт "Desktop" на начальном экране и нажмите на значок Internet Explorer в нижнем левом углу экрана.
- С помощью разработанного для смартфонов и планшетов приложения "AV CONTROLLER" можно управлять аппаратом, используя iPhone, iPad, iPod touch или устройство на платформе Android. С дополнительной информацией можно ознакомиться на нашем веб-сайте.

## ■ Экран главного меню

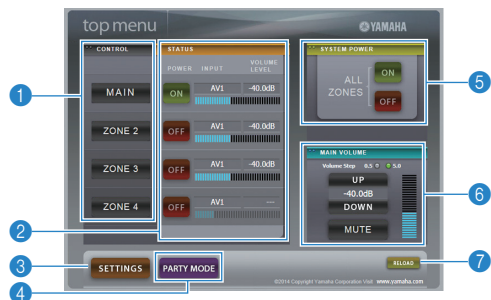

### 1 CONTROL

Переход к экрану управления для выбранной зоны.

### 2 STATUS

Включение и выключение питания для каждой зоны или отображение источника входного сигнала и уровня громкости, заданного для каждой зоны.

### 3 SETTINGS

Переход к экрану настройки.

### 4 PARTY MODE

Включение и выключение режима вечеринки (с.102).

### 5 SYSTEM POWER

Включение и выключение питания для всех зон.

### 6 MAIN VOLUME

Регулировка громкости или приглушение выводимого звука для основной зоны. Также можно выбрать шаг регулировки громкости.

### 7 RELOAD

Повторная загрузка текущего состояния аппарата.

## ■ Экран управления



### 1 PLAY INFO

Выбор источника входного сигнала или управление воспроизведением для выбранной зоны.

### 2 TOP MENU

Переход к экрану главного меню.

### 3 SCENE

Выбор сцены для выбранной зоны.

### 4 POWER

Включение и выключение питания для выбранной зоны.

### 5 VOLUME

Регулировка громкости или приглушение выводимого звука для выбранной зоны. Также можно выбрать шаг регулировки громкости.

### 6 RELOAD

Повторная загрузка текущего состояния аппарата.



- Функция регулировки громкости в нескольких зонах недоступна, если используется внешний усилитель.
- Функция регулировки громкости в нескольких зонах в режиме веб-управления может не работать на аппарате в зависимости от настроек аппарата.



## ■ Экран настройки



### 1 Rename

Позволяет редактировать сетевое имя (имя аппарата в сети) (с.135) или имя каждой зоны (с.136). Нажмите “APPLY”, чтобы применить изменения к аппарату.

### Network

Позволяет выбрать способ сетевого подключения (с.134) или настроить сетевые параметры (такие как IP-адрес) (с.134). Нажмите “APPLY”, чтобы применить изменения к аппарату.

### MAC Filter

Позволяет установить фильтр MAC-адреса (с.135) для ограничения доступа к аппарату со стороны сетевых устройств. Нажмите “APPLY”, чтобы применить изменения к аппарату.

### Auto Reload

Включение и выключение автоматической перезагрузки. Если параметр “Auto Reload” имеет значение “On” (включен), экран управления веб-браузера выполняет повторную загрузку состояния аппарата каждые 5 секунд.

### Network Standby

Включение и выключение функции режима ожидания сети (с.134).

### Backup/Recovery

Позволяет создавать резервную копию настроек аппарата на ПК или восстанавливать настройки с помощью резервной копии.

### Firmware Update

Позволяет обновлять встроенное программное обеспечение аппарата с помощью встроенного программного обеспечения, загруженного на ПК.

Выполните инструкции на экране, чтобы начать обновление встроенного программного обеспечения.

### Create Link

Позволяет создавать ссылку на желаемый экран управления.

### Tips

Отображение полезных советов по использованию функции веб-управления.

### 2 BACK

Переход к экрану главного меню.

### 3 RELOAD

Повторная загрузка текущего состояния аппарата.

#### Примечание

- При изменении сетевых настроек может потребоваться перезапуск веб-браузера или повторное получение доступа к аппарату.
- При использовании фильтра MAC-адресов проверьте правильность указанных MAC-адресов сетевых устройств. В противном случае аппарат будет недоступен с сетевых устройств, таких как ПК или другие внешние устройства.
- Не используйте аппарат во время процесса восстановления, поскольку это может привести к некорректному восстановлению настроек. После завершения процесса восстановления нажмите “OK”, чтобы перевести аппарат в режим ожидания.
- Резервная копия не содержит информации о пользователе (учетная запись пользователя и пароль) или сведений об аппарате (MAC-адрес и IP-адрес).
- Некоторые символы, вводимые с помощью ПК, могут отображаться некорректно на аппарате.

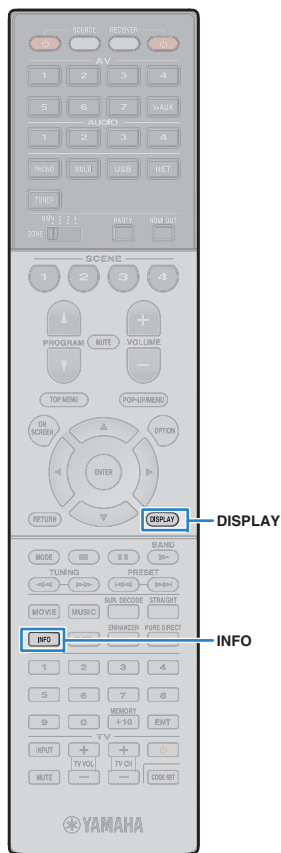

## Просмотр текущего статуса

### Переключение информации на дисплее передней панели

#### 1 Нажмите кнопку INFO.

При каждом нажатии этой кнопки отображаемый элемент изменяется.



Название элемента

Приблизительно через 3 секунды отображается соответствующая информация для отображаемого элемента.



Информация



• Доступные элементы меню меняются в зависимости от выбранного источника входного сигнала. Кроме того, отображаемый элемент может быть отдельно применен к каждой группе источников входного сигнала.

Группа источников входного сигнала	Элемент
AV 1-7 V-AUX AUDIO 1-4 PHONO	DSP Program (название режима звучания), Audio Decoder (имя декодера*)
TUNER	DSP Program (название режима звучания), Audio Decoder (имя декодера*) * (только модель для США) Данные HD Radio также доступны, когда аппарат настроен на радиостанцию HD Radio (c.78). * (Только модели для Великобритании и Европы) Данные Radio Data System также доступны, когда аппарат настроен на радиостанцию Radio Data System broadcasting station (c.80).

Группа источников входного сигнала	Элемент
USB SERVER AirPlay	Song (название песни), Artist (имя исполнителя), Album (название альбома), DSP Program (название режима звучания), Audio Decoder (имя декодера*) * Во время простого воспроизведения iPod: DSP Program (название режима звучания), Audio Decoder (имя декодера*)
NET RADIO	Song (название песни), Album (название альбома), Station (название станции), DSP Program (название режима звучания), Audio Decoder (имя декодера*)

\* Отображается название активного в настоящее время аудиодекодера. При отсутствии активного декодера отображается надпись "Decoder Off".

### Просмотр информации о состоянии аппарата на телевизоре

#### 1 Нажмите кнопку DISPLAY.

На экране телевизора отображается следующая информация.

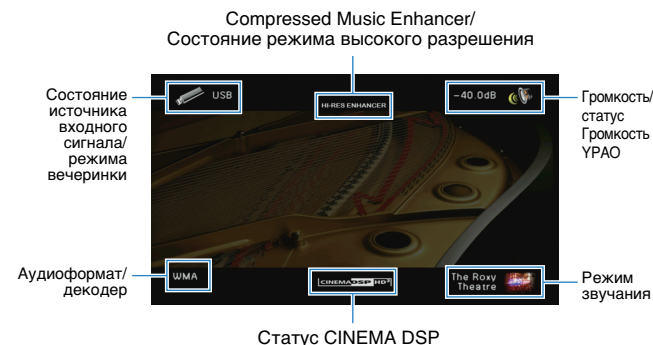

Compressed Music Enhancer/  
Состояние режима высокого разрешения

Состояние источника входного сигнала/режима вечеринки

Громкость/статус Громкость YPAO

Аудиоформат/декодер

Режим звучания

Статус CINEMA DSP

#### 2 Чтобы закрыть информационный дисплей, нажмите DISPLAY.

## Настройка параметров воспроизведения для различных источников воспроизведения (меню Опция)

Можно настроить отдельные параметры воспроизведения для различных источников воспроизведения. Это меню доступно на передней панели (или на экране телевизора), благодаря чему можно легко настраивать параметры во время воспроизведения.

### 1 Нажмите кнопку OPTION.



Дисплей передней панели

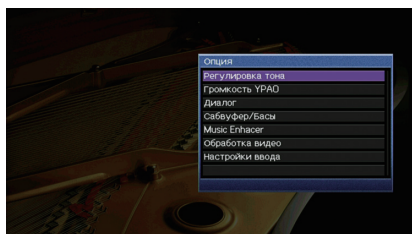

Экран телевизора

### 2 С помощью клавиш курсора выберите элемент и нажмите ENTER.



- Чтобы вернуться к предыдущему экрану во время выполнения операций с меню, нажмите RETURN.

### 3 С помощью клавиш курсора (</>) выберите настройку.

### 4 Для выхода из меню нажмите OPTION.

## Элементы меню Опция



- Доступные элементы меню меняются в зависимости от выбранного источника входного сигнала.
- Текст в скобках обозначает индикацию на дисплее передней панели.
- Настройки по умолчанию подчеркнуты.

Элемент	Функция	Стр.	
<b>Регулировка тона (Tone Control)</b>	Регулировка высокочастотного и низкочастотного диапазона звука.	108	
	<b>Громкость YPAO (YPAO Vol.)</b>	Включение/выключение Громкость YPAO.	108
<b>Громкость YPAO (YPAO Volume)</b>	<b>Adaptive DRC (A.DRC)</b>	Определяет, регулируется ли динамический диапазон автоматически (от максимального до минимального) совместно с регулировкой громкости.	108
	<b>Громкость диалога (Dialog Lvl)</b>	Регулирование громкости звуков диалога.	109
<b>Диалог (Dialog)</b>	<b>Dialogue Lift (Dialog Lift)</b>	Регулирование кажущейся высоты звуков диалога.	109
	<b>Уровень сабвуфера (SW.Trim)</b>	Точная регулировка громкости сабвуфера.	109
<b>Сабвуфер/Басы (Subwoofer/Bass)</b>	<b>Сверхниз. част. (Extra Bass)</b>	Включение/выключение Сверхниз. част.	109
	<b>Music Enhancer (Enhancer)</b>	Включение/выключение Compressed Music Enhancer.	109
<b>Music Enhancer (Enhancer)</b>	<b>Режим Hi-Res (HiRes Mode)</b>	Включение/выключение режима высокого разрешения (для повышения качества несжатого цифрового аудиосигнала).	109
	<b>Видеорежим (V.M)</b>	Включение/выключение настроек обработки видеосигнала, установленных в меню "Настройка".	110
<b>Обработка видео (Video Process.)</b>	<b>Настройка видео (Video Adjust)</b>	Выбор параметров настройки видео из предустановленных вариантов.	110

Элемент	Функция	Стр.
Настройки ввода (Input Settings)	Уровень входа (In.Trim)	Корректировка разницы в громкости между источниками входного сигнала. 110
	Аудио выбор (A.Sel)	Выбор входного аудиогнезда, через которое подается сигнал источника при подключении источника входного сигнала более чем к одному гнезду. 110
	Видеовыход (V.Out)	Выбор видеосигнала, который будет выводиться вместе с источником входного аудиосигнала. 110
Режим аудио (Audio Mode)	(только модель для США) Переключение между стереофоническим и монофоническим приемом для FM/AM-станций. 111	
Режим FM (FM Mode)	(за исключением моделей для США) Переключение между стереофоническим и монофоническим приемом для FM-станций. 111	
Программа дор. Движения (Traffic Program)	(Только модели для Великобритании и Европы) Автоматический поиск станции, транслирующей информацию о дорожном движении. 81	
Перемешать (Shuffle)	Настройка параметров воспроизведения в случайном порядке для устройства iPod (с.85), запоминающего устройства USB (с.88) или медиа-сервера (с.91). —	
Повторение (Repeat)	Настройка параметров повторного воспроизведения для устройства iPod (с.85), запоминающего устройства USB (с.88) или медиа-сервера (с.91). —	

## ■ Регулировка тона (Tone Control)

Регулировка высокочастотного (Высокие частоты) и низкочастотного (Басы) диапазона звуков.

### Возможные значения

Высокие частоты (Treble), Басы (Bass)

### Диапазон настр.

-6,0 dB до Обход (Bypass) до +6,0 dB, с шагом 0,5 dB



- Если установить предельное значение, звук может не соответствовать звуку, выводящемуся через другие каналы.



- Можно также настроить параметр "Регулировка тона" с помощью элементов управления на передней панели, многократно нажимая кнопку TONE/BALANCE, чтобы выбрать "Treble" или "Bass", и кнопку PROGRAM, чтобы выполнить регулировку.

## ■ Громкость YPAO (YPAO Volume)

Включение и выключение Громкость YPAO или Adaptive DRC.

### Громкость YPAO (YPAO Vol.)

Включение/выключение Громкость YPAO. Если параметр Громкость YPAO включен, то уровни высоких и низких частот регулируются автоматически в соответствии с громкостью, что позволяет наслаждаться естественным звучанием даже при низком уровне громкости.

#### Настройки

Выкл. (Off)	Выключение Громкость YPAO.
Вкл. (On)	Включение Громкость YPAO.



- Громкость YPAO работает эффективно после сохранения результатов измерения "Автоматическая настройка" (с.47).
- Рекомендуется включить Громкость YPAO и Adaptive DRC при низком уровне громкости во время прослушивания или в ночное время.

### Adaptive DRC (A.DRC)

Определяет, регулируется ли динамический диапазон автоматически (от максимального до минимального) совместно с регулировкой громкости. Если для этой настройки установить значение "Вкл.", ее можно использовать для воспроизведения звука с низким уровнем громкости ночью.

#### Настройки

Выкл. (Off)	Отсутствие автоматической регулировки динамического диапазона.
Вкл. (On)	Автоматическая регулировка динамического диапазона, если Громкость YPAO включен.

Если выбрано значение "Вкл.", динамический диапазон при низкой громкости сужается, а при высокой — расширяется.

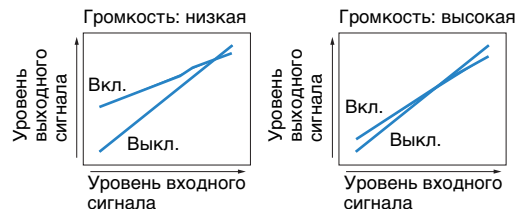

## ■ Диалог (Dialog)

Регулирование громкости или кажущейся высоты звучания диалога.

### Громкость диалога (Dialog Lvl)

Регулирование громкости звуков диалога. Если звуки диалога слышны нечетко, можно повысить их громкость, увеличивая это значение.

#### Диапазон настр.

От 0 до 3

### Dialogue Lift (Dialog Lift)

Регулирование кажущейся высоты звуков диалога. Если диалог звучит так, как будто его источник находится под экраном телевизора, можно поднять его кажущуюся высоту, увеличивая этот параметр.



- Эта настройка доступна только при выполнении одного из следующих условий.
  - При использовании фронтальных колонок присутствия выбрана одна из звуковых программ (за исключением 2ch Stereo и 9ch Stereo).
  - Virtual Presence Speaker (VPS) (с.71) работает.  
(В зависимости от положения, диалоги, воспроизводимые колонками окружающего звучания, могут быть не слышны.)

#### Диапазон настр.

От 0 до 5 (чем больше значение, тем выше положение)

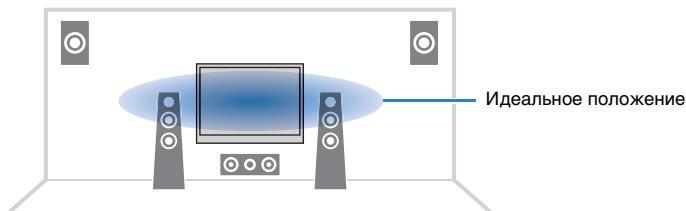

## ■ Сабвуфер/Басы (Subwoofer/Bass)

Регулировка громкости сабвуфера или уровня низких частот.

### Уровень сабвуфера (SW.Trim)

Точная регулировка громкости сабвуфера.

#### Диапазон настр.

-6,0 dB до 0,0 dB до +6,0 dB (с шагом 0,5 dB)

## ■ Сверхниз. част. (Extra Bass)

Включение/выключение Сверхниз. част. Если Сверхниз. част. включен, можно наслаждаться улучшенным звучанием низких частот независимо от размера фронтальных колонок и наличия или отсутствия сабвуфера.

#### Настройки

Выкл. (Off)	Выключение Сверхниз. част.
Вкл. (On)	Включение Сверхниз. част.

## ■ Music Enhancer (Enhancer)

Включение и выключение Compressed Music Enhancer и режима высокого разрешения.

### Music Enhancer (Enhancer)

Включение/выключение Compressed Music Enhancer (с.75).



- Данная настройка применяется отдельно к каждому источнику входного сигнала.
- Можно также использовать кнопку ENHANCER на пульте ДУ для включения и выключения Compressed Music Enhancer (с.75).

#### Настройки

Выкл. (Off)	Выключение Compressed Music Enhancer.
Вкл. (On)	Включение Compressed Music Enhancer.

#### По умолчанию

TUNER, USB, (сетевые источники): Вкл. (On)

Другие: Выкл. (Off)



- Compressed Music Enhancer не работает с сигналами, частота дискретизации которых превышает 48 кГц.

### Режим Hi-Res (HiRes Mode)

Включение и выключение режима высокого разрешения, когда параметру "Music Enhancer" установлено значение "Вкл." Значение "Вкл." данной функции позволяет повысить качество несжатого цифрового аудиоматериала (например, двухканального звука формата PCM и FLAC), при использовании Compressed Music Enhancer.

#### Настройки

Вкл. (On)	Включение режима высокого разрешения. (Режим высокого разрешения может не работать в зависимости от состояния обработки аудиосигнала.)
Выкл. (Off)	Выключение режима высокого разрешения.

## ■ Обработка видео (Video Process.)

Настройка параметров обработки видеосигнала.

### Видеорежим (V.M)

Включение/выключение настроек обработки видеосигнала (разрешение, формат кадра и настройки видеоизображения), установленных в пункте “Обработка” (с.131) меню “Настройка”.

#### Настройки

Прямой (Direct)	Отключение обработки видеосигнала.
Обработка (Processing)	Включение обработки видеосигнала.

### Настройка видео (Video Adjust)

Выберите настройку видео из предустановленных вариантов, которые вы создали в разделе “Настройка” (с.131) в меню “Настройка”.



- Данная настройка применяется отдельно к каждому источнику входного сигнала.

#### Настройки

От 1 до 6

## ■ Настройки ввода (Input Settings)

Конфигурация настроек ввода.



- Данная настройка применяется отдельно к каждому источнику входного сигнала.

### Уровень входа (In.Trim)

Корректировка разницы в громкости между источниками входного сигнала. Если вас не устраивает разница в громкости перед переключением между источниками входного сигнала, вы можете откорректировать ее с помощью этой функции.

#### Диапазон настр.

-6,0 dB до 0,0 dB до +6,0 dB (с шагом 0,5 dB)

## Аудио выбор (A.Sel)

Выбор входного аудиогнезда, через которое подается сигнал источника при подключении источника входного сигнала более чем к одному гнезду.

#### Настройки

Автомат. (Auto)	Автоматический выбор входного аудиогнезда выполняется в следующем порядке: 1. Вход HDMI 2. Цифровой вход (COAXIAL или OPTICAL) 3. Аналоговый вход (AUDIO)
HDMI (HDMI)	Всегда выбирает вход HDMI. Когда через гнездо HDMI не поступает сигнал, звук не воспроизводится.
Коакс./Опт. (Coax/Opt)	Всегда выбирает цифровой вход (COAXIAL или OPTICAL). Когда через гнездо COAXIAL или OPTICAL не поступает сигнал, звук не воспроизводится.
Аналог (Analog)	Всегда выбирает аналоговый вход (AUDIO). Когда через гнезда AUDIO не поступает сигнал, звук не воспроизводится.

## Видеовыход (V.Out)

Выбор видеосигнала, который будет выводиться вместе с источником входного аудиосигнала.

#### Настройки

Выкл. (Off)	Видеосигнал не выводится.
AV 1-7 (AV1-7), V-AUX (V-AUX)	Вывод входного видеосигнала осуществляется через соответствующие гнезда видеовхода.

#### По умолчанию

USB: V-AUX (V-AUX)

Другие: Выкл. (Off)

## ■ Режим аудио (Audio Mode)

(только модель для США)

Переключение между стереофоническим и монофоническим приемом для FM/AM-станций.



- Данная настройка применяется отдельно к каждому диапазону (FM/AM).

### Настройки

Авто (Auto)	Получение сигнала выбранного диапазона (FM или AM) в стереорежиме, если уровень сигнала достаточно сильный, или в монофоническом режиме, если уровень слабый.
Моно (Mono)	Принимает сигнал выбранного диапазона (FM или AM) в монофоническом звучании.



- При включенном режиме монофонического приема программы HD Radio становятся недоступными.

## ■ Режим FM (FM Mode)

(за исключением моделей для США)

Переключение между стереофоническим и монофоническим приемом для FM-станций.

### Настройки

Стерео (Stereo)	Принимает сигнал FM-радио в стереозвучании.
Моно (Mono)	Принимает сигнал FM-радио в монофоническом звучании.

# КОНФИГУРАЦИИ

## Конфигурация источников входного сигнала (меню Вход)

Можно изменить настройки источника входного сигнала на экране телевизора.

- 1 Нажмите кнопку ON SCREEN.
- 2 С помощью клавиш курсора выберите “Вход” и нажмите ENTER.

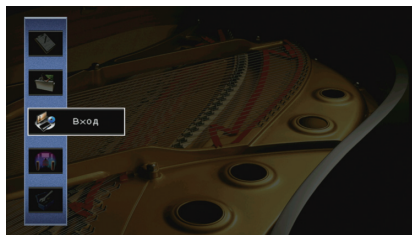

- 3 С помощью клавиш курсора (</>) выберите источник входного сигнала, который необходимо настроить, и нажмите клавишу курсора (Δ).

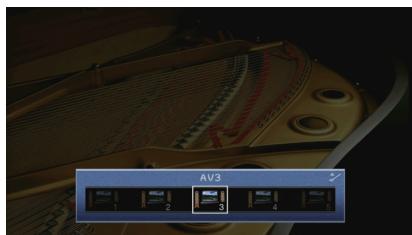

Источник входного сигнала аппарата также изменится.



- После выполнения шага 3 можно по-прежнему переключать источник входного сигнала с помощью клавиш курсора (</>).

- 4 С помощью клавиш курсора (Δ/▽) выберите элемент и нажмите ENTER.

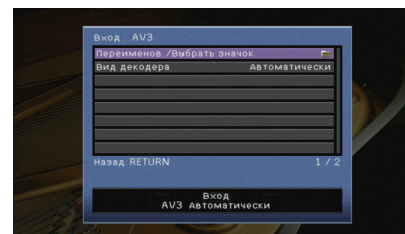

- Чтобы вернуться к предыдущему экрану во время выполнения операций с меню, нажмите RETURN.

- 5 С помощью клавиш курсора выберите значение и нажмите ENTER.

- 6 Для выхода из меню нажмите ON SCREEN.

## Элементы меню Вход



- Доступные элементы меню меняются в зависимости от выбранного источника входного сигнала.
- Настройки по умолчанию подчеркнуты.

Элемент	Функция	Стр.
Переименов./Выбрать значок	Изменение названия и значка источника входного сигнала.	113
Вид декодера	Установка для формата воспроизведения цифрового аудиосигнала значения “DTS”.	113
Взаимоблок. громкости	Включение/отключение управления громкостью с iTunes/iPod через AirPlay.	113
Контроль DMC	Этот параметр определяет, разрешить ли DLNA-совместимому контроллеру цифровых носителей (Digital Media Controller – DMC) управлять воспроизведением.	113



## ■ Переименов./Выбрать значок

Изменение названия и значка источника входного сигнала, которые отображаются на дисплее передней панели или на экране телевизора.

### Источники входного сигнала

AV 1–7, V-AUX, AUDIO 1–4, PHONO, USB, MULTI CH

## ■ Процедура настройки

- 1 С помощью клавиш курсора (</>) выберите шаблон и нажмите клавишу курсора (∇).



- Если подключен iPod, шаблон или значок для "USB" изменить невозможно.

- 2 С помощью клавиш курсора (</>) выберите значок и нажмите клавишу курсора (∇).

- 3 Нажмите клавишу ENTER для выбора экрана редактирования имени.

- 4 С помощью клавиш курсора и ENTER выполните переименование и выберите "ВВОД" для подтверждения ввода.

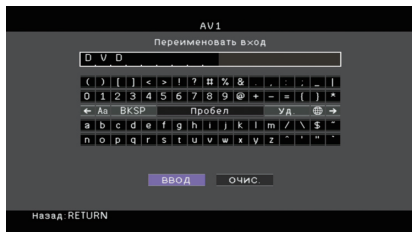

- Чтобы удалить введенные данные, нажмите "ОЧИС."

- 5 С помощью клавиш курсора выберите "ОК" и нажмите ENTER.



- Для восстановления значения по умолчанию выберите "СБРОС".

- 6 Для выхода из меню нажмите ON SCREEN.

## ■ Вид декодера

Установка значения "DTS" для формата воспроизведения цифрового аудиосигнала. Например, если аппарат не обнаруживает сигнал аудио DTS и выводит шум, установите для параметра "Вид декодера" значение "DTS".

### Источники входного сигнала

AV 1–7, V-AUX, AUDIO 1–4 (доступен, только когда назначено одно из гнезд для входа цифрового аудиосигнала)

### Настройки

<u>Автоматически</u>	Автоматический выбор формата аудиосигнала в соответствии с входным аудиосигналом.
DTS	Выбор только сигнала DTS. (Другие аудиосигналы не воспроизводятся.)

## ■ Взаимоблок. громкости

Включение/отключение управления громкостью с iTunes/iPod через AirPlay.

### Источники входного сигнала

AirPlay

### Настройки

Выкл.	Отключение управления громкостью через iTunes/iPod.
<u>Ограничено</u>	Включение управления громкостью через iTunes/iPod в ограниченном диапазоне (от -80 dB до 0 dB и отключение звука).
Полн.	Включение управления громкостью через iTunes/iPod в полном диапазоне (от -80 dB до +16,5 dB и отключение звука).

## ■ Контроль DMC

Этот параметр определяет, разрешено ли DLNA-совместимому контроллеру цифровых носителей Digital Media Controller (DMC) управлять воспроизведением.

### Источник входных сигналов

SERVER

### Настройки

Откл.	Не разрешает контроллерам цифровых носителей управлять воспроизведением.
<u>Вкл.</u>	Разрешает контроллерам цифровых носителей управлять воспроизведением.



- Контроллер цифровых носителей (Digital Media Controller — DMC) — это устройство, способное управлять другими сетевыми устройствами через сеть. Когда эта функция включена, можно управлять воспроизведением на аппарате с помощью контроллеров цифровых носителей (таких как Windows Media Player 12) в той же сети.

## Настройка функции SCENE (меню Сцена)

Настройки функции SCENE (с.68) можно изменить с экрана телевизора.

- 1 Нажмите кнопку ON SCREEN.
- 2 С помощью клавиш курсора выберите “Сцена” и нажмите ENTER.

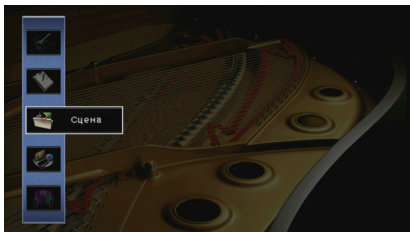

- 3 С помощью клавиш курсора (</>) выберите сцену, которую нужно настроить, и нажмите клавишу курсора (Δ)

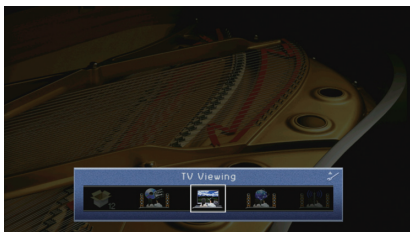

- 4 С помощью клавиш курсора (Δ/▽) выберите элемент и нажмите ENTER.



- 5 Измените настройку с помощью клавиш курсора, а затем нажмите ENTER.

- 6 Для выхода из меню нажмите ON SCREEN.

## Элементы меню Сцена

Элемент	Функция	Стр.
Сохранить	Сохранение существующих настроек в выбранную сцену.	114
Загрузить	Загрузка настроек, сохраненных для выбранной сцены. Можно также настроить параметр связанного воспроизведения для функции SCENE, выбрать элементы для включения в качестве назначений сцены или просмотреть настройки, назначенные выбранной сцене.	115
Переименов./Выбрать значок	Изменение названия и значка сцены.	115
Сброс	Восстановление настроек по умолчанию для выбранной сцены.	116

### ■ Сохранить

Сохранение текущих настроек аппарата (таких, как источник входного сигнала и звуковая программа) в выбранной сцене.



- При изменении назначения входного сигнала для сцены необходимо изменить внешнее устройство, назначенное соответствующей клавише SCENE (с.69).

## ■ Загрузить

Загрузка настроек, сохраненных для выбранной сцены.

Выберите “ДЕТАЛ”; чтобы настроить параметр связанного воспроизведения для SCENE или просмотреть назначения сцены.

### Упр. устр-вом

Вызов выбранной сцены и запуск ее воспроизведения на внешнем устройстве, подключенном к аппарату через HDMI-кабель. (Связанное воспроизведение для функции SCENE)

#### Настройки

Выкл.	Отключение связанного воспроизведения для функции SCENE.
HDMI Контроль	Включение связанного воспроизведения для функции SCENE с помощью сигналов контроля HDMI. Выберите это значение, если к данному аппарату через интерфейс HDMI подключено устройство с поддержкой управления HDMI (например, BD/DVD-проигрыватель). Кроме того, этот параметр одновременно включает телевизор, поддерживающий контроль HDMI.

#### По умолчанию

SCENE1 (BD/DVD), SCENE2 (TV): HDMI Контроль

SCENE3 (NET), SCENE4 (RADIO), SCENE5–12: Выкл.



- Для управления воспроизведением устройства с поддержкой контроля HDMI с помощью связанного воспроизведения SCENE необходимо выбрать для параметра “HDMI Контроль” в меню “Настройка” значение “Вкл.” и выполнить настройку связи для контроля HDMI (с.168).

### Детал. Настр.

Выбор элементов для включения в качестве назначений сцены. Также можно просмотреть настройки, назначенные выбранной сцене.

Чтобы использовать элементы в качестве назначений сцены, выберите элемент с помощью клавиш курсора и нажмите ENTER, чтобы установить флажок (или снять флажок, чтобы исключить данный элемент).

Например, если вы часто регулируете громкость при просмотре телевизора, а также слушаете радио ночью при низком уровне звука, исключите “Громкость” из числа назначений для SCENE2 (TV) и включите “Громкость” в назначения для SCENE4 (RADIO).

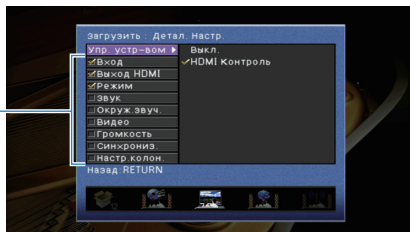

#### Возможные значения

Вход	Вход (с.67), Аудио выбор (с.110)
Выход HDMI	Выход HDMI (с.67)
Режим	Звуковая программа (с.70), Режим Pure Direct (с.130), Music Enhancer (с.75), Music Enhancer Режим Hi-Res (с.109)
Звук	Регулировка тона (с.108), Громкость YPAO (с.108), Adaptive DRC (с.108), Сверхниз. част. (с.109)
Окруж.звуч.	Режим CINEMA DSP 3D (с.130), Dialogue Lift (с.109), Громкость диалога (с.109), Уровень сабвуфера (с.109), Расширенное окр. звуч. (с.130)
Видео	Видеорежим (с.131), Настройка видео (с.110)
Громкость	Основная громк. (с.67)
Синхрониз.	Синхр.изобр.и речи (с.129), Задержка (с.129)
Настр.колон.	Шаблон настройки (с.124), Выбор PEQ (с.128)

#### По умолчанию

Вход, Выход HDMI, Режим: выбрано

Звук, Окруж.звуч., Видео, Громкость, Синхрониз., Настр.колон.: не выбрано

## ■ Переименов./Выбрать значок

Изменение названия сцены и значка, отображаемого на дисплее передней панели или экране телевизора.

### ■ Процедура настройки

- 1 С помощью клавиш курсора (</>) выберите значок и нажмите клавишу курсора (▽).



- 2 Нажмите клавишу ENTER для выбора экрана редактирования имени.

- 3** С помощью клавиш курсора и ENTER выполните переименование и выберите “ВВОД” для подтверждения ввода.

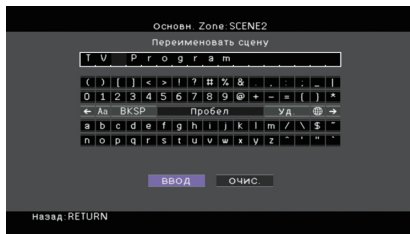

- Чтобы удалить введенные данные, нажмите “ОЧИС.”.

- 4** С помощью клавиш курсора выберите “ОК” и нажмите ENTER.



- Для восстановления значения по умолчанию выберите “СБРОС”.

- 5** Для выхода из меню нажмите ON SCREEN.

## ■ Сброс

Восстановление настроек по умолчанию (с.68) для выбранной сцены.

## Конфигурация настроек звуковых программ и декодеров окружающего звучания (меню Звуковая программа)

Можно изменить настройки звуковой программы и декодеров окружающего звучания на экране телевизора.

- 1** Нажмите кнопку ON SCREEN.
- 2** С помощью клавиш курсора выберите “Звуковая программа” и нажмите ENTER.

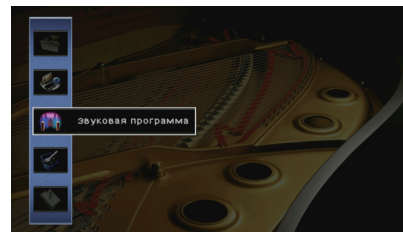

- 3** С помощью клавиш курсора (</>) выберите звуковую программу, которую необходимо настроить, и нажмите клавишу курсора (Δ).

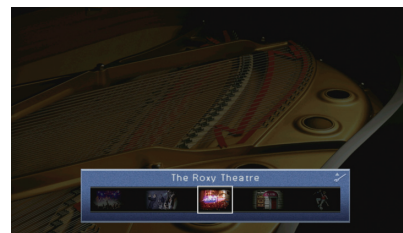

- После выполнения шага 3 можно по-прежнему переключать звуковую программу с помощью клавиш курсора (</>).

- 4** С помощью клавиш курсора ( $\Delta/\nabla$ ) выберите элемент и нажмите ENTER.

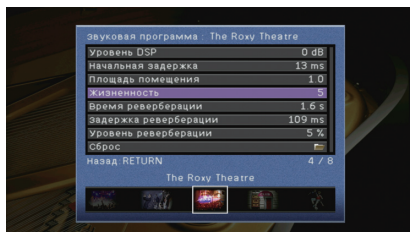

- Чтобы вернуться к предыдущему экрану во время выполнения операций с меню, нажмите RETURN.
- Чтобы восстановить настройки по умолчанию для выбранной звуковой программы, выберите "Сброс".

- 5** С помощью клавиш курсора выберите значение и нажмите ENTER.

- 6** Для выхода из меню нажмите ON SCREEN.

## Элементы меню Звуковая программа



- Доступные элементы и настройки меню по умолчанию могут отличаться в зависимости от выбранной звуковой программы или декодера окружающего звучания.
- Настройки по умолчанию подчеркнуты.

### Настройки для звуковых программ

Элемент	Функция	Настройки
Тип декодера	Выбор декодера окружающего звучания, который будет использоваться в комбинации с выбранной звуковой программой.	<input type="checkbox"/> Pro Logic*, <input type="checkbox"/> PLIIx Movie ( <input type="checkbox"/> PLII Movie), <input type="checkbox"/> PLIIx Music* ( <input type="checkbox"/> PLII Music*), <input type="checkbox"/> PLIIx Game* ( <input type="checkbox"/> PLII Game*), Neo:6 Cinema, Neo:6 Music* (* Доступно только в том случае, если выбрано значение "SURROUND DECODER")
Уровень DSP	Регулирование уровня эффекта звукового поля.	-6 dB до <u>0 dB</u> до +3 dB При увеличении этого значения эффект звукового поля усиливается, при уменьшении — снижается.
Начальная задержка	Регулирование задержки между прямым звуком и формированием звукового поля присутствия.	1 ms до 99 ms При увеличении этого значения эффект задержки усиливается, при уменьшении — снижается.
Начальная задержка тыл	Регулирование задержки между прямым звуком и формированием звукового поля окружающего звучания.	1 ms до 49 ms При увеличении этого значения эффект задержки усиливается, при уменьшении — снижается.
Начальная задержка ц.тыл. каналов.	Регулирование задержки между прямым звуком и формированием звукового поля тылового окружающего звучания.	1 ms до 49 ms При увеличении этого значения эффект задержки усиливается, при уменьшении — снижается.

Элемент	Функция	Настройки
Площадь помещения	Регулирование эффекта расширения звукового поля присутствия.	
Площадь, тыл. звук. поля.	Регулирование эффекта расширения звукового поля окружающего звучания.	От 0,1 до 2,0 При увеличении этого значения эффект расширения усиливается, при уменьшении — снижается.
Площадь звук. поля присутствия	Регулирование эффекта расширения звукового поля тылового окружающего звучания.	
Жизненность	Регулирование потерь звукового поля присутствия.	
Жизненность, тыл. звук. поля.	Регулирование потерь звукового поля окружающего звучания.	От 0 до 10 При увеличении этого значения отражающая способность усиливается, при уменьшении — снижается.
Жизненность звук. поля присутствия	Регулирование потерь звукового поля тылового окружающего звучания.	
Время реверберации	Регулирование времени затухания тылового ревербирующего звука.	1,0 s до 5,0 s При увеличении этого значения реверберация звука усиливается, при уменьшении звук становится более чистым.
Задержка реверберации	Регулирование задержки между прямым звуком и формированием ревербирующего звука.	0 ms до 250 ms При увеличении этого значения эффект задержки усиливается, при уменьшении — снижается.
Уровень реверберации	Регулирование громкости ревербирующего звука.	0% до 100% При увеличении этого значения ревербирующий звук усиливается, при уменьшении — ослабевает.

Следующие элементы меню становятся доступными при выборе настройки “2ch Stereo” или “9ch Stereo”:

Звуковая программа	Элемент	Функция	Настройки
2ch Stereo	Прямой	Определяет, нужно ли выполнять автоматический обход цепи DSP при воспроизведении источника аналогового аудиосигнала.	<u>Автомат.</u> , Выкл.
	Уровень	Регулировка полной громкости.	от -5 до 0 до +5
	Фронт. / Тыл. баланс	Регулирование баланса громкости фронта и тыла.	от -5 до 0 до +5 При увеличении этого значения усиливается фронтальная сторона, при уменьшении — тыловая.
9ch Stereo	Лев. / Прав. баланс	Регулирование баланса громкости слева и справа.	от -5 до 0 до +5 При увеличении этого значения усиливается правая сторона, при уменьшении — левая.
	Высотный баланс	Регулировка баланса громкости для высоты с помощью колонок присутствия.	От 0 до 5 до 10 При увеличении этого значения усиливается верхняя сторона, при уменьшении — нижняя. (Колонки присутствия не воспроизводят звук, если для параметра “Высотный баланс” задано значение “0”)
	Режим моно	Включение/выключение вывода монофонического звука.	<u>Выкл.</u> , Вкл.



- Доступные элементы для “9ch Stereo” могут быть различными в зависимости от используемой системы колонок.

## ■ Настройки для декодеров

Следующие элементы меню становятся доступными при выборе для параметра “Тип декодера” в “SURROUND DECODER” значения “**PLIIx Music**” (**PLII Music**) или “Neo:6 Music”.

Тип декодера	Элемент	Функция	Настройки
<b>PLIIx Music</b> ( <b>PLII Music</b> )	<b>Панорама</b>	Регулирование эффекта расширения фронтального звукового поля.	<b>Выкл.</b> , Вкл. Выберите значение “Вкл.” для охватывания поля звуками <b>правого или левого фронтального канала</b> и формирования обширного звукового поля в сочетании со звуковым полем окружающего звучания.
	<b>Ширина центра</b>	Регулирование эффекта расширения центрального звукового поля.	От 0 до <b>3</b> до 7 При увеличении этого значения эффект расширения усиливается, при уменьшении — снижается (ближе к центру).
	<b>Размер</b>	Регулирование разницы между уровнем фронтального звукового поля и уровнем звукового поля окружающего звучания.	От -3 до <b>0</b> до +3 При увеличении этого значения усиливается фронтальное звуковое поле, при уменьшении этого значения усиливается звуковое поле окружающего звучания.
<b>Neo:6 Music</b>	<b>Образ центра</b>	Регулирование уровня централизации (эффект расширения) центрального звукового поля.	От 0,0 до <b>0,3</b> до 1,0 При увеличении этого значения уровень централизации увеличивается (эффект расширения снижается), а при уменьшении уровень централизации уменьшается (эффект расширения усиливается).

## Настройка различных функций (меню Настройка)

Можно настраивать различные функции данного аппарата с помощью меню на экране телевизора.

- 1 Нажмите кнопку ON SCREEN.
- 2 С помощью клавиш курсора выберите “Настройка” и нажмите ENTER.

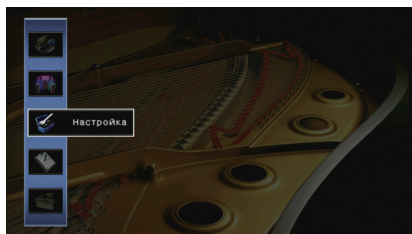

- 3 С помощью клавиш курсора (</>) выберите меню.

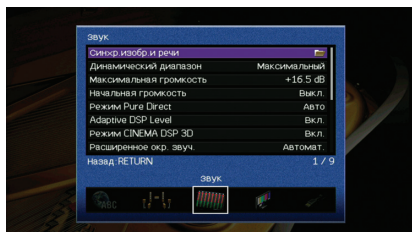

- 4 С помощью клавиш курсора (Δ/▽) выберите элемент и нажмите ENTER.

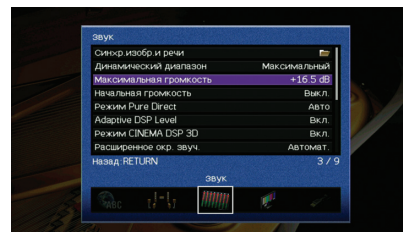

- Чтобы вернуться к предыдущему экрану во время выполнения операций с меню, нажмите RETURN.

- 5 С помощью клавиш курсора выберите значение и нажмите ENTER.
- 6 Для выхода из меню нажмите ON SCREEN.



## Элементы меню Настройка

Меню	Элемент	Функция	Стр.		
	<b>Автоматическая настройка</b>	Автоматическая оптимизация настроек колонок (YPAO).	47		
	<b>Настр. располож.</b>	Сохранение двух шаблонов настройки колонки и переключение между ними.	124		
	<b>Настр. коп. дан.</b>	Копирование параметров "Настр. располож." в указанном направлении.	124		
	<b>Назн. мощн. ус.</b>	Выбор системы колонок.	124		
<b>Колонка</b>	<b>Ручная настройка</b>	<b>Конфигурация</b>	<b>Фронт</b>	Выбор размера фронтальных колонок.	125
			<b>Центр</b>	Эта настройка определяет, подключена ли центральная колонка, и выбирает ее размер.	125
			<b>Тылы</b>	Эта настройка определяет, подключены ли колонки окружающего звучания, а также их размер.	125
			<b>Центр. тылы</b>	Эта настройка определяет, подключены ли тыловые колонки окружающего звучания, а также их размер.	126
			<b>Фронт присут.</b>	Эта настройка определяет, подключены ли фронтальные колонки присутствия, а также их размер.	126
			<b>Тыл присут.</b>	Эта настройка определяет, подключены ли тыловые колонки присутствия, а также их размер.	126
			<b>Сабвуфер 1 Сабвуфер 2</b>	Эта настройка определяет, подключен ли сабвуфер к гнезду SUBWOOFER 1 или SUBWOOFER 2, и выбирает его фазу.	126
			<b>Расположение</b>	Эта настройка определяет варианты расположения колонок окружающего звучания, фронтальных и тыловых колонок присутствия и сабвуферов.	127
			<b>Дистанция</b>	Установка расстояния между каждой колонкой и положением прослушивания.	127
			<b>Уровень</b>	Регулирование громкости каждой колонки.	128
			<b>Парам. Эквал.</b>	Регулировка тональности с помощью эквалайзера.	128
			<b>Тест сигнал</b>	Включение/выключение вывода тестового сигнала.	128

Меню	Элемент	Функция	Стр.	
Звук	Синхр.изобр.и речи	Включение задержки	Включение/выключение настройки Синхрониз. речи для каждого входного источника.	129
		Выбор Автомат./Ручной	Выбор метода регулировки задержки между выводом видео- и аудиосигнала.	129
		Настройка	Ручная регулировка задержки между выводом видеосигнала и аудиосигнала.	129
	Динамический диапазон	Выбор метода регулировки динамического диапазона для воспроизведения битового аудиопотока (сигналы Dolby Digital и DTS).	129	
	Максимальная громкость	Установка максимальной громкости, чтобы звук не был слишком громким.	129	
	Начальная громкость	Установка начальной громкости во время включения данного ресивера.	130	
	Режим Pure Direct	Выбор того, подается ли выходной видеосигнал в режиме Pure Direct.	130	
	Adaptive DSP Level	Эта настройка определяет необходимость автоматического регулирования уровня эффекта в режиме CINEMA DSP.	130	
	Режим CINEMA DSP 3D	Включение/выключение CINEMA DSP 3D.	130	
	Расширенное окр. звуч.	Выбор режима воспроизведения от 5.1- до 7.1-канального источника сигнала при использовании тыловых колонок окружающего звучания.	130	
VPS (Только для RX-A3040)	Указывает, требуется ли создавать Virtual Presence Speaker (VPS) с использованием фронтальных колонок, центральной колонки и колонок окружающего звучания.	130		
Видео	Видеорежим	Включение или выключение обработки видеосигнала (разрешение, соотношение сторон, настройка видео).	131	
HDMI	HDMI Контроль	Включение или выключение управления HDMI. Можно также настроить связанные параметры (такие как ARC и аудиовход TB).	132	
	Аудио Выход	Выбор устройства для вывода аудиосигнала.	133	
	В режим ожидания	Эта настройка определяет, выводить ли видео- или аудиосигналы (вход через гнезда HDMI) на телевизор, когда аппарат находится в режиме ожидания.	133	
Сеть	Сетевое подкл.	Эта настройка определяет способ сетевого подключения.	134	
	IP адрес	Настройка сетевых параметров (таких как IP-адрес).	134	
	Сеть режим ожидания	Эта настройка определяет возможность включения данного аппарата с помощью команд других сетевых устройств.	134	
	Фильтр MAC-адреса	Установка фильтра MAC-адреса для ограничения доступа к аппарату со стороны других сетевых устройств.	135	
	Название сети	Позволяет редактировать сетевое имя (имя аппарата в сети), отображаемое на других сетевых устройствах.	135	

Меню	Элемент	Функция	Стр.	
Мульти Zone	Установ. основн. Zone	Zone Переименов.	Изменение названия зоны (для основной зоны), отображаемого на дисплее передней панели или экране телевизора.	136
		Громкость	Включение / выключение регулировки громкости выхода Zone2 или Zone3.	136
		Максимальная громкость	Установка максимальной громкости для Zone2 или Zone3, чтобы звук во второй зоне не был слишком громким.	136
		Начальная громкость	Установка начальной громкости для Zone2 или Zone3 во время включения аппарата.	136
	Установ. Zone2 Установ. Zone3	Моно	Переключение между стереофоническим и монофоническим звуком для выхода Zone2 или Zone3.	137
		Переимен. сцены Zone	Изменение названий сцен (для Zone2 или Zone3), отображаемых на дисплее передней панели или экране телевизора.	137
	Установ. Zone4	Zone Переименов.	Изменение названия зоны (для Zone2 или Zone3), отображаемого на дисплее передней панели или экране телевизора.	137
		Переимен. сцены Zone	Изменение названий сцен (для Zone4), отображаемых на дисплее передней панели или экране телевизора.	137
		Zone Переименов.	Изменение названия зоны (для Zone4), отображаемого на экране телевизора.	137
	Назнач. выход монитора		Выберите зону, для которой будут использоваться гнезда MONITOR OUT/ZONE OUT.	137
	Назнач. HDMI OUT2		Выберите зону, для которой будет использоваться гнездо HDMI OUT 2 12(ZONE OUT).	138
	Режим вечеринки		Включение и выключение режима вечеринки для каждой зоны.	138
	Функция	Назначение входа		Назначение гнезд COMPONENT VIDEO, COAXIAL и OPTICAL другому источнику входного сигнала.
Настройка дисплея		Диммер (центр. дисплей)	Регулирование яркости дисплея передней панели.	139
		информационные сообщения	Эта настройка определяет, будут ли на экране телевизора отображаться сообщения во время работы аппарата.	139
		Обои	Выбор изображения, используемого в качестве обоев на экране телевизора.	139
Триггер. Выход1		Режим триггера	Определение условия для работы гнезда TRIGGER OUT.	139
Триггер. Выход2		Целевая Zone	Определение зоны, с которой будут синхронизированы функции гнезда TRIGGER OUT.	140
DC OUT		Режим питания	Выбор режима подачи питания через гнездо DC OUT.	140
Блокировка памяти		Исключение возможности случайного изменения настроек.	140	
ЭКО	Авто режим ожид.		Установка периода времени для функции автоматического перехода в режим ожидания.	141
	Режим Есо		Включение/выключение эко-режима (режима энергосбережения).	141
Язык		Выбор языка экранного меню.	142	

## Колонка (Ручная настройка)

Ручная настройка параметров колонки.



- Настройки по умолчанию подчеркнуты.

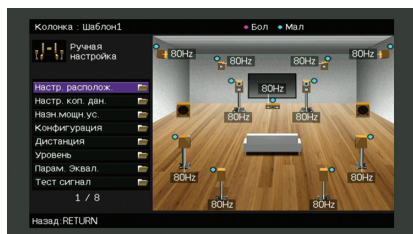

### ■ Настр. располож.

Сохранение двух шаблонов настройки колонки и переключение между ними.

При задании следующих настроек колонки они будут сохранены в выбранном шаблоне.

- Результаты измерения (Автоматическая настройка)
- Назн. мощн. ус.
- Конфигурация
- Дистанция
- Уровень
- Парам. Эквал.

#### Настройки

Шаблон1, Шаблон2



- Выбранный шаблон настройки показан в верхней части экрана "Ручная настройка".
- Данная функция полезна, когда необходимо сохранить определенные настройки для различных условий прослушивания. Например, если вы хотите переключать настройки при сдвинутых или раздвинутых шторах, вы можете сохранить настройки для тех или иных условий и переключаться между ними.

### ■ Настр. коп. дан.

Копирование параметров "Настр. располож." в указанном направлении.

#### Возможные значения

Шаблон1 > 2	Копирование параметров "Шаблон1" в "Шаблон2".
Шаблон2 > 1	Копирование параметров "Шаблон2" в "Шаблон1".

### ■ Назн.мощн.ус.

Выбор системы колонок.

Данный аппарат имеет 9 встроенных усилителей. К нему можно подключить от 2 до 11 колонок и до 2 сабвуферов (со встроенным усилителем) для создания в комнате любимого акустического пространства. Для усовершенствования системы также можно использовать соединения двухканального усиления, увеличение числа каналов (с помощью внешнего усилителя мощности) или конфигурации нескольких зон.

#### Настройки

Basic	Выберите эту опцию при использовании базовой конфигурации колонок (до 9 каналов и задние колонки присутствия) (с.19).
7ch +1ZONE	Выберите эту опцию при использовании 7-канальных колонок в основной зоне и колонок Zone2 (или Zone3) (с.30). Можно выбрать зону, которая будет назначена для гнезд EXTRA SP 1 (по умолчанию: Zone2).
9ch +1ZONE	Выберите эту опцию при использовании 9-канальных колонок в основной зоне и колонок Zone3 (или Zone2) (с.30). Можно выбрать зону, которая будет назначена для гнезд EXTRA SP 2 (по умолчанию: Zone3).
7ch +2ZONE	Выберите эту опцию при использовании 7-канальных колонок в основной зоне и колонок Zone2 и Zone3 (с.31). Можно выбрать зону, которая будет назначена для гнезд EXTRA SP 1 (по умолчанию: Zone2) и гнезд EXTRA SP 2 (по умолчанию: Zone3).
9ch +RP	(Только для RX-A3040) Выберите эту настройку при использовании 9-канальных колонок в сочетании с увеличением числа каналов для тыловых колонок присутствия с помощью внешнего усилителя (с.27).
9ch +FRONT	(Только для RX-A3040) Выберите эту настройку при использовании 9-канальных колонок в сочетании с увеличением числа каналов для фронтальных колонок присутствия с помощью внешнего усилителя (с.28).
7ch +FP+RP	(Только для RX-A3040) Выберите эту настройку при использовании 7-канальных колонок в сочетании с увеличением числа каналов для фронтальных и тыловых колонок присутствия с помощью внешнего усилителя (с.28).

7ch +FRONT+1ZONE	Выберите эту настройку при использовании 7-канальных колонок и расширения переднего канала с помощью внешнего усилителя в основной зоне, а также колонок Zone3 (или Zone2) (с.29). Можно выбрать зону, которая будет назначена для гнезд EXTRA SP 2 (по умолчанию: Zone3).
5ch +FRONT+2ZONE	Выберите эту настройку при использовании 5-канальных колонок и расширения переднего канала с помощью внешнего усилителя в основной зоне, а также колонок Zone2 и Zone3 (с.29). Можно выбрать зону, которая будет назначена для гнезд EXTRA SP 1 (по умолчанию: Zone2) и гнезд EXTRA SP 2 (по умолчанию: Zone3).
7ch BI-AMP	Выберите эту настройку при использовании 7-канальных колонок (включая фронтальные колонки с двухканальным усилением) (с.26).
7ch BI-AMP + 1ZONE	Выберите эту настройку при использовании 7-канальных колонок (включая фронтальные колонки с двойным усилением) в основной зоне и Zone3 (или Zone2) (с.26). Можно выбрать зону, которая будет назначена для гнезд EXTRA SP 2 (по умолчанию: Zone3).
7ch BI-AMP +FP+RP	(Только для RX-A3040) Выберите эту настройку при использовании 7-канальных колонок (включая фронтальные колонки с двухканальным усилением) в сочетании с увеличением числа каналов для фронтальных и тыловых колонок присутствия с помощью внешнего усилителя (с.27).

## ■ Конфигурация

Настройка выходных характеристик колонок.



- При настройке размера колонок выберите значение "Большие" для колонок с диаметром низкочастотного динамика 16 см и больше или "Маленькие" для колонок с диаметром низкочастотного динамика меньше 16 см.

### Фронт

Выбор размера фронтальных колонок.

#### Настройки

Большие	Выберите данную опцию для больших колонок. Все частотные компоненты фронтального канала будут воспроизводиться фронтальными колонками.
<u>Маленькие</u>	Выберите данную опцию для маленьких колонок. Сабвуфер будет воспроизводить низкочастотные компоненты фронтального канала, у которых частота ниже установленной частоты кроссовера (по умолчанию: 80 Гц).



- Для параметра "Фронт" автоматически устанавливается значение "Большие", если для параметров "Сабвуфер 1" и "Сабвуфер 2" установлено значение "Нет".

### Центр

Эта настройка определяет, подключена ли центральная колонка, и выбирает ее размер.

#### Настройки

Большие	Выберите данную опцию для больших колонок. Все частотные компоненты центрального канала будут воспроизводиться центральной колонкой.
<u>Маленькие</u>	Выберите данную опцию для маленьких колонок. Сабвуфер или фронтальные колонки будут воспроизводить низкочастотные компоненты центрального канала, у которых частота ниже установленной частоты кроссовера (по умолчанию: 80 Гц).
Нет	Выберите эту опцию, если центральная колонка не подключена. Аудиосигнал центрального канала будет воспроизводиться фронтальными колонками.

### Тылы

Эта настройка определяет, подключены ли колонки окружающего звучания, а также их размер.

#### Настройки

Большие	Выберите данную опцию для больших колонок. Все частотные компоненты канала окружающего звучания будут воспроизводиться колонками окружающего звучания.
<u>Маленькие</u>	Выберите данную опцию для маленьких колонок. Сабвуфер или фронтальные колонки будут воспроизводить низкочастотные компоненты канала окружающего звучания, у которых частота ниже установленной частоты кроссовера (по умолчанию: 80 Гц).
Нет	Выберите эту опцию, если колонки окружающего звучания не подключены. Звук канала окружающего звучания будет воспроизводиться фронтальными колонками. Параметр Virtual CINEMA DSP работает, когда выбрана звуковая программа.

## Центр. тылы

Эта настройка определяет, подключены ли тыловые колонки окружающего звучания, а также их размеры.

### Настройки

Большая x1	Выберите этот вариант, если подключена одна колонка большого размера. Все частотные компоненты тылового канала окружающего звучания будут воспроизводиться тыловой колонкой окружающего звучания.
Большая x2	Выберите этот вариант, если подключены две колонки большого размера. Все частотные компоненты тылового канала окружающего звучания будут воспроизводиться тыловыми колонками окружающего звучания.
Малая x1	Выберите этот вариант, если подключена одна колонка небольшого размера. Сабвуфер или фронтальные колонки будут воспроизводить низкочастотные компоненты тылового канала окружающего звучания, у которых частота ниже установленной частоты кроссовера (по умолчанию: 80 Гц).
Малая x2	Выберите этот вариант, если подключены две колонки небольшого размера. Сабвуфер или фронтальные колонки будут воспроизводить низкочастотные компоненты тылового канала окружающего звучания, у которых частота ниже установленной частоты кроссовера (по умолчанию: 80 Гц).
Нет	Выберите этот вариант, если тыловые колонки окружающего звучания не подключены. Аудиосигнал тылового канала будет воспроизводиться колонками окружающего звучания.



- Данная настройка недоступна, когда для параметра “Тылы” установлено значение “Нет” или когда для параметра “Расположение (Тылы)” установлено значение “Фронтальное”.

## Фронт присут.

Эта настройка определяет, подключены ли фронтальные колонки присутствия, а также их размер.

### Настройки

Большие	Выберите данную опцию для больших колонок.
Маленькие	Выберите данную опцию для маленьких колонок.
Нет	Выберите этот вариант, если фронтальные колонки присутствия не подключены.

## Тыл присут.

Эта настройка определяет, подключены ли тыловые колонки присутствия, а также их размер.

### Настройки

Большие	Выберите данную опцию для больших колонок.
Маленькие	Выберите данную опцию для маленьких колонок.
Нет	Выберите этот вариант, если задние колонки присутствия не подключены.



- Данная настройка не доступна, если для параметров “Тылы” или “Фронт присут.” установлено значение “Нет”.

## Сабвуфер 1, Сабвуфер 2

Эта настройка определяет, подключен ли сабвуфер к гнезду SUBWOOFER 1 или SUBWOOFER 2, и выбирает его фазу.

### Настройки

Использовать	Нормальная	Выберите этот вариант, если сабвуфер подключен к гнезду SUBWOOFER 1 или SUBWOOFER 2 (фаза не реверсируется). Аудиосигнал канала LFE (низкочастотный эффект) и низкочастотные компоненты других каналов будут воспроизводиться сабвуфером.
	Инвертир.	Выберите этот вариант, если сабвуфер подключен к гнезду SUBWOOFER 1 или SUBWOOFER 2 (фаза реверсируется). Аудиосигнал канала LFE (низкочастотный эффект) и низкочастотные компоненты других каналов будут воспроизводиться сабвуфером.
Нет		Выберите эту настройку, если сабвуфер не подключен ни к гнезду SUBWOOFER 1, ни к гнезду SUBWOOFER 2. Аудиосигнал канала LFE (низкочастотный эффект) и низкочастотные компоненты других каналов будут воспроизводиться фронтальными колонками, для параметров “Сабвуфер 1” и “Сабвуфер 2” будет установлено значение “Нет”.



- В случае недостаточного уровня или нечеткого воспроизведения низкочастотного аудиосигнала переключите фазу сабвуфера.

## Расположение

Эта настройка определяет варианты расположения колонок окружающего звучания, фронтальных и тыловых колонок присутствия и сабвуферов.

### Тылы

Эта настройка определяет схему расположения колонок окружающего звучания, если они используются.

#### Настройки

<u>Тыл.</u>	Выберите данное значение, если колонки окружающего звучания расположены в задней части комнаты.
Фронт.	Выберите данное значение, если колонки окружающего звучания расположены в передней части комнаты. В этом случае работает Virtual CINEMA FRONT (с.73).



- Данная настройка не доступна, если для параметра “Конфигурация (Тылы)” установлено значение “Нет”.

### Фронт присут.

Эта настройка определяет схему расположения фронтальных колонок присутствия, если они используются. Эта настройка помогает оптимизировать эффект звукового поля.

#### Настройки

<u>Высота фронт.</u>	Выберите этот вариант, если фронтальные колонки присутствия установлены на стене в передней части комнаты.
Навесн.	Выберите этот вариант, если фронтальные колонки присутствия установлены на потолке.



- Данная настройка не доступна, если для параметра “Конфигурация (Фронт присут.)” установлено значение “Нет”.

### Тыл присут.

Эта настройка определяет схему расположения тыловых колонок присутствия, если они используются. Эта настройка помогает оптимизировать эффект звукового поля.

#### Настройки

<u>Высота тыл.</u>	Выберите этот вариант, если тыловые колонки присутствия установлены на стене в задней части комнаты.
Навесн.	Выберите этот вариант, если тыловые колонки присутствия установлены на потолке.



- Данная настройка не доступна, если для параметра “Конфигурация (Тылы/Фронт присут./Тыл присут.)” установлено значение “Нет”.

### Сабвуфер

Эта настройка определяет расположение сабвуферов (при подключении двух сабвуферов).

#### Настройки

Левый + Правый	Выберите эту настройку, если 2 сабвуфера размещены соответственно в левой и правой частях комнаты.
Фронт + Тыл	Выберите эту настройку, если 2 сабвуфера размещены соответственно в передней (фронтальной) и задней (тыловой) частях комнаты.
<u>Моно x2</u>	Выберите данную настройку в случае свободного размещения 2 сабвуферов.



- Данная настройка не доступна, если для параметров “Сабвуфер 1” или “Сабвуфер 2” установлено значение “Нет”.

## ■ Дистанция

Установка дистанции между каждой колонкой и положением прослушивания таким образом, чтобы звуки от колонок одновременно достигали положения прослушивания. Сначала выберите единицы измерения дистанции: “Метры” или “Футы”.

#### Возможные значения

Фронт левый, Фронт правый, Центр, Тыл левый, Тыл правый, Центр.тыл. лев., Центр.тыл. прав., Фр.присут. лев., Фр.присут. прав., Тыл присут. лев., Тыл присут. прав, Сабвуфер 1, Сабвуфер 2

#### Диапазон настр.

0,30 m до 3,00 m до 24,00 m (от 1,0 ft до 10,0 ft до 80,0 ft), с шагом 0,05 m (0,2 ft)

## Уровень

Регулирование громкости каждой колонки.

### Возможные значения

Фронт левый, Фронт правый, Центр, Тыл левый, Тыл правый, Центр.тыл. лев., Центр.тыл. прав., Фр.присут. лев., Фр.присут. прав., Тыл присут. лев., Тыл присут. прав, Сабвуфер 1, Сабвуфер 2

### Диапазон настр.

-10,0 dB до 0,0 dB до +10,0 dB (с шагом 0,5 dB)

## Парам. Эквал.

Регулировка тональности с помощью эквалайзера.

### Настройки

Ручной	Выберите эту опцию, если необходимо отрегулировать эквалайзер вручную. Подробная информация приведена в разделе “Ручная регулировка эквалайзера”.
УРАО:Усреднен.	Регулировка отдельных колонок для достижения одинаковых характеристик.
УРАО:По фронту	Регулировка отдельных колонок для достижения характеристик, одинаковых с фронтальными колонками.
УРАО:Натурал.	Регулировка всех колонок для достижения естественного звука.
Прямой	Эквалайзер не используется.



- Значения “УРАО:Усреднен.,” “УРАО:По фронту” и “УРАО:Натурал.” доступны только в том случае, если были сохранены результаты измерений для функции “Автоматическая настройка” (с.47). Чтобы просмотреть результаты измерений, еще раз нажмите клавишу ENTER.

## Ручная регулировка эквалайзера

- Установите для параметра “Парам. Эквал.” значение “Ручной” и нажмите клавишу ENTER.
- Нажмите еще раз клавишу ENTER для выбора экрана редактирования.
- С помощью клавиш курсора выберите колонку и нажмите клавишу ENTER.



- Чтобы восстановить настройки по умолчанию для всех колонок, выберите “PEQ Очис.данных”, а затем нажмите кнопку “ОК”.
- Чтобы скопировать значения параметрического эквалайзера, полученные с помощью функции “Автоматическая настройка” (с.47), в поля “Ручной” для точной настройки, выберите “Коп. данных PEQ”, а затем тип эквалайзера.

- С помощью клавиш курсора (</>) выберите центральную частоту из предустановленных 7 диапазонов (4 для сабвуфера), а затем с помощью клавиш курсора (Δ/∇) настройте усиление.



### Диапазон настр.

Усиление: от -20,0 dB до +6,0 dB

- Для тонкой настройки центральной частоты или фактора Q (полоса частот) нажимайте ENTER, чтобы выбрать нужный пункт.

**Частота:** С помощью клавиш курсора (</>) настройте центральную частоту выбранного диапазона, а затем с помощью клавиш курсора (Δ/∇) настройте усиление.

**Q:** С помощью клавиш курсора (</>) настройте фактор Q (полоса частот) выбранного диапазона, а затем с помощью клавиш курсора (Δ/∇) настройте усиление.

### Диапазон настр.

Центральная частота: от 31,3 Hz до 16,0 kHz (от 31,3 Hz до 250,0 Hz для сабвуфера)  
Фактор Q: от 0,500 до 10,080

- Для выхода из меню нажмите ON SCREEN.

## Тест сигнал

Включение/выключение вывода тестового сигнала. Вывод тестового сигнала помогает отрегулировать баланс колонки или сигнал эквалайзера.

### Настройки

Выкл.	Тестовые тональные сигналы не выводятся.
Вкл.	Автоматический вывод тестовых тональных сигналов при регулировании баланса колонок или сигнала эквалайзера.



## Звук

Конфигурация настроек выходных аудиосигналов.

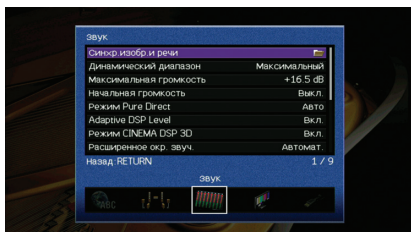

### ■ Синхр.изобр.и речи

Регулирует разницу между видео- и аудиосигналом, задерживая вывод аудиосигнала.

#### Включение задержки

Включение/выключение настройки Синхрониз. речи для каждого входного источника.

#### Возможные значения

AV 1–7, V-AUX, AUDIO 1–4

#### Настройкой

Откл.	Выключение настройки Синхрониз. речи для выбранного входного источника.
Вкл.	Включение настройки Синхрониз. речи для выбранного входного источника.

#### Выбор Автомат./Ручной

Выбор метода регулировки задержки между выводом видео- и аудиосигнала.

#### Диапазон настр.

Автомат.	Автоматическая регулировка задержки между выводом видео- и аудиосигнала при подключении к аппарату через интерфейс HDMI телевизора, поддерживающего функцию автоматической синхронизации изображения и речи. При необходимости возможна точная настройка времени вывода аудиосигнала с помощью параметра "Настройка".
Ручной	Выберите эту опцию, если необходимо вручную отрегулировать задержку между выводом видео- и аудиосигнала. Регулировка времени задержки аудиосигнала осуществляется с помощью параметра "Настройка".



- Даже если для параметра "Выбор Автомат./Ручной" установлено значение "Автомат.", автоматическая регулировка не работает в зависимости от телевизора, подключенного к устройству. В этом случае настройте задержку вручную с помощью параметра "Настройка".

## Настройка

Ручная регулировка задержки между выводом видео- и аудиосигнала, когда для параметра "Выбор Автомат./Ручной" установлено значение "Ручной". Можно точно настроить время вывода аудиосигнала, когда для параметра "Выбор Автомат./Ручной" установлено значение "Автомат."

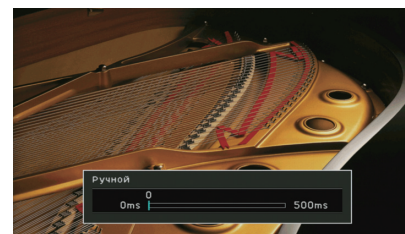

#### Диапазон настр.

От 0 ms до 500 ms (с шагом 1 ms)



- Если для параметра "Выбор Автомат./Ручной" установлено значение "Автомат.", то "Отклонение" показывает разницу между автоматической регулировкой и тонкой настройкой.

### ■ Динамический диапазон

Выбор метода регулировки динамического диапазона для воспроизведения битового аудиопотока (сигналы Dolby Digital и DTS).

#### Настройки

Максимальный	Воспроизведение аудиосигнала без регулировки динамического диапазона.
Стандартный	Оптимизация динамического диапазона для обычного домашнего использования.
Мин./Автом.	Установка динамического диапазона для достижения чистого звука даже в ночное время и при низкой громкости. При воспроизведении сигналов Dolby TrueHD динамический диапазон регулируется автоматически на основе информации о входном сигнале.

### ■ Максимальная громкость

Установка максимальной громкости, чтобы звук не был слишком громким.

#### Диапазон настр.

-30,0 dB до +15,0 dB (с шагом 5,0 dB), +16,5 dB

## ■ Начальная громкость

Установка начальной громкости во время включения ресивера.

### Настройки

<u>Выкл.</u>	Установка для уровня громкости значения, при котором аппарат был в последний раз переведен в режим ожидания.
<u>Вкл.</u>	Установка Приглушение или определенного уровня громкости (от -80,0 dB до +16,5 dB, с шагом 0,5 dB). (Установите более низкий, чем значение "Максимальная громкость", уровень звука.)

## ■ Режим Pure Direct

Выбор того, подается ли выходной видеосигнал в режиме Pure Direct (с.75).

### Настройки

<u>АВТО</u>	Автоматическая выдача видеосигналов при их поступлении из выбранного источника входного сигнала или источника входного сигнала, который может использоваться, когда выбрано отображение на экране. При отсутствии подачи видеосигнала отображаются только обои.
<u>Видео выкл.</u>	Видеосигналы не выводятся, включая обои.

## ■ Adaptive DSP Level

Эта настройка определяет необходимость автоматического регулирования уровня эффекта в режиме CINEMA DSP.

### Настройки

<u>Выкл.</u>	Отключение автоматического регулирования уровня эффекта.
<u>Вкл.</u>	Автоматическое регулирование уровня эффекта в соответствии с результатами измерений YPAO и уровня звука.

## ■ Режим CINEMA DSP 3D

Включение и выключение CINEMA DSP HD<sup>3</sup> (RX-A3040) или CINEMA DSP 3D (RX-A2040) (с.71). Если для этой функции установлено значение "Вкл.", режим CINEMA DSP HD<sup>3</sup>/CINEMA DSP 3D работает в соответствии с выбранной звуковой программой (за исключением 2ch Stereo и 9ch Stereo).

### Настройки

<u>Выкл.</u>	Выключение CINEMA DSP HD <sup>3</sup> /CINEMA DSP 3D.
<u>Вкл.</u>	Включение CINEMA DSP HD <sup>3</sup> /CINEMA DSP 3D.

## ■ Расширенное окр. звуч.

Выбор режима воспроизведения от 5.1- до 7.1-канального источника сигнала при использовании тыловых колонок окружающего звучания.

### Настройки

<u>Автомат.</u>	Автоматический выбор наиболее подходящего декодера, если присутствует сигнал воспроизведения тылового канала окружающего звучания, и воспроизведение сигналов в 6.1- или 7.1-канальном режиме. Когда к системе подключены две тыловые колонки окружающего звучания, 5.1-источники воспроизводятся в формате 7.1.
<input checked="" type="checkbox"/> <u>PLIIx Movie</u>	Всегда воспроизводятся сигналы в 7.1-канальном режиме с использованием декодера Dolby Pro Logic IIx Movie. Настройка доступна только при подключенных колонках окружающего звучания.
<input checked="" type="checkbox"/> <u>PLIIx Music</u>	Всегда воспроизводятся сигналы в 6.1- или 7.1-канальном режиме с использованием декодера Dolby Pro Logic IIx Music. Настройка доступна только при подключенных одной или двух колонках окружающего звучания.
<u>EX/ES</u>	Автоматический выбор декодера Dolby EX или DTS-ES и воспроизведение сигналов в 6.1- или 7.1-канальном режиме.
<u>Выкл.</u>	Воспроизведение сигнала только с использованием изначальных каналов. (Даже если подается сигнал DTS-ES или Dolby Digital Surround EX, устройство воспроизводит сигнал в 5.1-канальном режиме.)



- У некоторых источников Dolby Digital Surround EX или DTS-ES отсутствует флаг для воспроизведения звука через тыловые каналы окружающего звучания. Рекомендуется установить для параметра "Расширенное окр. звуч." значение " PLIIx Movie" или "EX/ES" при воспроизведении таких источников.

## ■ VPS

(Только для RX-A3040)

Указывает, требуется ли создавать Virtual Presence Speaker (VPS) с использованием фронтальных колонок, центральной колонки и колонок окружающего звучания. Если параметр VPS включен, система создает фронтальную виртуальную колонку присутствия, при условии что фронтальные колонки присутствия не подключены, и тыловую виртуальную колонку присутствия, при условии что фронтальные колонки присутствия подключены, но тыловые колонки присутствия не подключены (с.71).

### Настройки

<u>Выкл.</u>	Выключение Virtual Presence Speaker (VPS).
<u>Вкл.</u>	Включение Virtual Presence Speaker (VPS).



- В зависимости от высоты установки колонок окружающего звучания виртуальная колонка присутствия может быть неэффективной. В этом случае выберите для параметра "VPS" значение "Выкл."

## Видео

Конфигурация настроек выходных видеосигналов.



### Видеорежим

Включение или выключение обработки видеосигнала (разрешение, соотношение сторон, настройка видео).

#### Настройки

Прямой	Отключение обработки видеосигнала.
Обработка	Включение обработки видеосигнала. Настройте параметры в разделах "Разрешение", "Масштаб" и "Настройка".



- Когда значение "Видеорежим" равно "Прямой", аппарат передает сигналы видео по минимальной схеме, чтобы уменьшить задержку видеовыхода.

### Разрешение

Выбор разрешения для вывода сигналов видео HDMI, если для настройки "Видеорежим" установлено значение "Обработка".

#### Настройки

Сквозн.	Преобразование разрешения не выполняется.
Автомат.	Автоматический выбор разрешения в соответствии с разрешением телевизора.
480p/576p, 720p, 1080i, 1080p, 4K	Вывод видеосигналов с выбранным разрешением. (Возможен выбор только значений разрешения, поддерживаемых телевизором.)



- Если нужно выбрать разрешение, не поддерживаемое телевизором, установите для параметра "MONITOR CHECK" (с. 146) в меню "ADVANCED SETUP" значение "SKIP" и повторите попытку. (Имейте в виду, что видеоизображение может отображаться на телевизоре в искаженном виде.)

### Масштаб

Выбор соотношения сторон для вывода сигналов видео HDMI, если для настройки "Видеорежим" установлено значение "Обработка".

#### Настройки

Сквозн.	Преобразование соотношения сторон не выполняется.
16:9 Нормал.	Вывод видеосигналов с соотношением сторон 4:3 на телевизоре с соотношением сторон 16:9 с черными полосами по бокам экрана.



- Эта настройка работает только в том случае, если сигналы с разрешением 480i/576i или 480p/576p преобразуются в сигналы с разрешением 720p, 1080i, 1080p или 2160p (4K).

### Настройка

Регулировка настроек видео, в случае если для параметра "Видеорежим" установлено значение "Обработка". Можно сохранить до 6 настроек видео в качестве предустановленных.

#### Процедура настройки

- 1 С помощью клавиш курсора ( $\Delta/\nabla$ ) выберите номер предустановки и нажмите клавишу ENTER.
- 2 С помощью клавиш курсора ( $\Delta/\nabla$ ) выберите элемент.

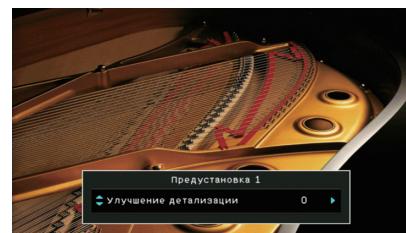

- 3 С помощью клавиш курсора ( $\leftarrow/\rightarrow$ ) выберите настройку и нажмите ENTER.
- 4 Для выхода из меню нажмите ON SCREEN.

#### Улучшение детализации

Регулировка эффекта улучшения детализации видео.

#### Диапазон настр.

От 0 до 50

### Выделение контура

Регулировка эффекта улучшения изображения по краям.

### Диапазон настр.

От 0 до 50

### Яркость

Регулирование яркости видео.

### Диапазон настр.

От -100 до 0 до +100

### Контраст

Регулирование контрастности видео.

### Диапазон настр.

От -100 до 0 до +100

### Насыщенность

Регулирование насыщенности видео.

### Диапазон настр.

От -100 до 0 до +100

## HDMI

Конфигурация настроек HDMI.

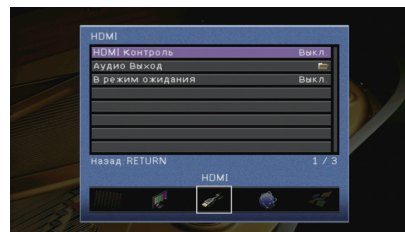

### HDMI Контроль

Включение или выключение управления HDMI (с.168).

#### Настройки

Выкл.	Выключение управления HDMI.
Вкл.	Включение управления HDMI. Настройте параметры в разделах “Аудиовход ТВ”, “ARC” и “Синхрон. в режим ожидания”.



- Чтобы использовать функцию “HDMI Контроль”, необходимо после подключения устройств с поддержкой управления HDMI выполнить настройку связи для управления HDMI (с.168).

### Аудиовход ТВ

Выбор входного аудиогнезда аппарата, которое будет использоваться для ввода аудиосигнала телевизора, если для параметра “HDMI Контроль” установлено значение “Вкл.” Когда источник входного сигнала телевизора переключается на встроенный тюнер, источник входного сигнала аппарата автоматически переключается на аудиосигнал телевизора.

#### Настройки

AUDIO 1–4

#### По умолчанию

AUDIO 1



- При выборе канала ARC для ввода аудиосигнала телевизора в аппарат нельзя использовать выбранные в этой настройке входные гнезда для подключения внешнего устройства, поскольку вход будет использоваться для ввода аудиосигнала телевизора.

## ARC

Включение/выключение функции ARC (с.169), если для параметра “HDMI Контроль” установлено значение “Вкл.”

### Настройки

Выкл.	Выключение функции “ARC”
<u>Вкл.</u>	Включение функции “ARC”



- Обычно нет необходимости менять эту настройку. Если подключенные к аппарату колонки издают шумы, из-за того что ввод аудиосигналов телевизора в аппарат через канал ARC не поддерживается аппаратом, установите для функции “ARC” значение “Выкл.” и используйте колонки телевизора.

## Синхрон. в режим ожидания

Укажите, следует ли использовать управление HDMI для связывания поведения в режиме ожидания телевизора и аппарата, когда для параметра “HDMI Контроль” установлено значение “Вкл.”

### Настройки

Выкл.	Аппарат не переводится в режим ожидания при выключении телевизора.
Вкл.	Аппарат переводится в режим ожидания при выключении телевизора.
<u>Автомат.</u>	Аппарат переводится в режим ожидания при выключении телевизора, только если аппарат получает аудиосигнал телевизора или сигнал HDMI.

## ■ Аудио Выход

Выбор устройства для вывода аудиосигнала.



- Настройки “Усилитель” и “HDMI OUT1” доступны только в том случае, если для настройки “HDMI Контроль” установлено значение “Выкл.”
- Настройка “HDMI OUT2” доступна только в том случае, если для параметра “Назнач. HDMI OUT2” (с.138) установлено значение “Основн.”

## Усилитель

Включение/выключение вывода аудиосигнала через колонки и наушники, подключенные к аппарату.

### Настройки

Выкл.	Выключение вывода аудиосигнала через колонки и наушники.
<u>Вкл.</u>	Включение вывода аудиосигнала через колонки и наушники.

## HDMI OUT1, HDMI OUT2

Включение/выключение вывода аудиосигнала с телевизора, подключенного к гнезду HDMI OUT 1 или гнезду HDMI OUT 2.

### Настройки

<u>Выкл.</u>	Выключение вывода аудиосигнала через телевизор.
Вкл.	Включение вывода аудиосигнала через телевизор.



- Когда аппарат включен, через гнездо HDMI OUT 1–2 выводятся 2-канальные аудиосигналы.

## ■ В режим ожидания

Эта настройка определяет, выводить ли видео- или аудиосигналы (вход через гнезда HDMI) на телевизор, когда аппарат находится в режиме ожидания. Если для данной функции выбрано значение “Вкл.”, кнопки выбора входа (AV 1–7 и V-AUX) можно использовать для выбора входа HDMI, даже если устройство находится в режиме ожидания (мигает индикатор режима ожидания на аппарате).

### Настройки

<u>Выкл.</u>	Видео- или аудиосигналы не выводятся на телевизор.
Вкл.	Видео- или аудиосигналы выводятся на телевизор. (Аппарат потребляет больше электроэнергии, если выбран параметр “Выкл.”)



- Данная настройка доступна только в том случае, если для параметра “HDMI Контроль” установлено значение “Выкл.”

## Сеть

Конфигурация сетевых настроек.

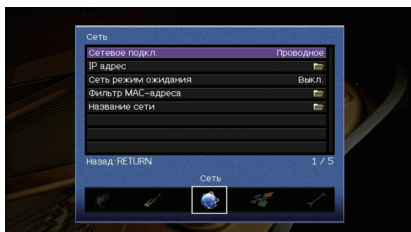

### ■ Сетевое подкл.

Эта настройка определяет способ сетевого подключения.

#### Настройки

<u>Проводное</u>	Выберите этот вариант при подключении аппарата к сети с помощью имеющегося в продаже сетевого кабеля (с.43)
Беспроводное	Выберите этот вариант при подключении аппарата к сети с помощью беспроводного маршрутизатора (точки доступа). Более подробные сведения о настройках см. в разделе "Подключение аппарата к беспроводной сети" (с.60).
Wireless Direct	Выберите этот вариант при подключении мобильного устройства к аппарату напрямую. Более подробные сведения о настройках см. в разделе "Подключение мобильного устройства к аппарату напрямую (Wireless Direct)" (с.65).

### ■ IP адрес

Настройка сетевых параметров (таких как IP-адрес).

#### DHCP

Эта настройка определяет, будет ли использоваться сервер DHCP.

#### Настройки

Выкл.	Сервер DHCP не используется. Настройте сетевые параметры вручную. Подробная информация приведена в разделе "Ручная настройка сети".
<u>Вкл.</u>	Используется сервер DHCP для автоматического получения сетевых параметров (например, IP-адреса).

### ■ Ручная настройка сети

- 1 Установите для параметра "DHCP" значение "Выкл."
- 2 С помощью клавиш курсора ( $\Delta/\nabla$ ) выберите тип параметра и нажмите клавишу ENTER.

IP адрес	Установка IP-адреса.
Маска подсети	Установка маски подсети.
Шлюз по умол.	Установка IP-адреса шлюза по умолчанию.
Сервер DNS (P)	Установка IP-адреса основного сервера DNS.
Сервер DNS (S)	Установка IP-адреса дополнительного сервера DNS.

- 3 С помощью клавиш курсора ( $\leftarrow/\rightarrow$ ) переместите расположение редактирования, а с помощью клавиш курсора ( $\Delta/\nabla$ ) выберите значение.
- 4 Для подтверждения настройки нажмите ENTER.
- 5 Чтобы настроить другой параметр сети, повторите шаги со 2 по 4.
- 6 Чтобы сохранить изменения, с помощью клавиш курсора выберите "OK" и нажмите ENTER.
- 7 Для выхода из меню нажмите ON SCREEN.

### ■ Сеть режим ожидания

Эта настройка определяет возможность включения аппарата с помощью команд других сетевых устройств (сетевой режим ожидания).

#### Настройки

<u>Выкл.</u>	Выключение функции режима ожидания сети.
Вкл.	Включение функции режима ожидания сети. (Аппарат потребляет больше электроэнергии, если выбран параметр "Выкл.")

## ■ Фильтр MAC-адреса

Установка фильтра MAC-адреса для ограничения доступа к аппарату со стороны других сетевых устройств.

### Фильтр

Включение или выключение фильтра MAC-адреса.

#### Настройки

Выкл.	Выключение фильтра MAC-адреса.
Вкл.	Включение фильтра MAC-адреса. В пункте "MAC-адрес 1-10" укажите MAC-адреса сетевых устройств, которым разрешен доступ к аппарату.



- Для операций AirPlay (с.95) и DMC (с.113) не используется фильтр MAC-адреса.

### MAC-адрес 1-10

Определяет MAC-адреса (до 10 адресов) сетевых устройств, которым разрешен доступ к данному аппарату, если для настройки "Фильтр" установлено значение "Вкл."

#### ■ Порядок действий

- 1 С помощью клавиш курсора ( $\Delta/\nabla$ ) выберите "MAC-адрес 1-5" или "MAC-адрес 6-10" и нажмите ENTER.
- 2 С помощью клавиш курсора ( $\Delta/\nabla$ ) выберите номер MAC-адреса и нажмите ENTER.
- 3 С помощью клавиш курсора ( $\leftarrow/\rightarrow$ ) переместите расположение редактирования, а с помощью клавиш курсора ( $\Delta/\nabla$ ) выберите значение.
- 4 Для подтверждения настройки нажмите ENTER.
- 5 Чтобы сохранить изменения, с помощью клавиш курсора выберите "OK" и нажмите ENTER.
- 6 Для выхода из меню нажмите ON SCREEN.

## ■ Название сети

Позволяет редактировать сетевое имя (имя аппарата в сети), отображаемое на других сетевых устройствах.

#### ■ Порядок действий

- 1 Нажмите клавишу ENTER для выбора экрана редактирования имени.
- 2 С помощью клавиш курсора и ENTER выполните переименование и выберите "ВВОД" для подтверждения ввода.

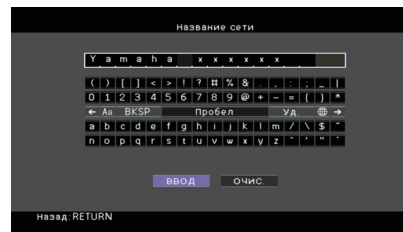

- Чтобы удалить введенные данные, нажмите "ОЧИС."

- 3 С помощью клавиш курсора выберите "OK" и нажмите ENTER.



- Для восстановления значения по умолчанию выберите "СБРОС"

- 4 Для выхода из меню нажмите ON SCREEN.

## Мульти Zone

Конфигурация настроек нескольких зон.

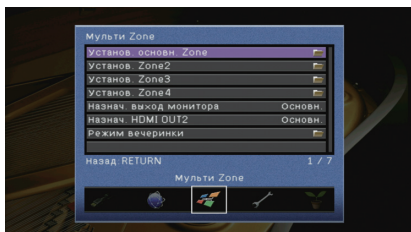

### ■ Установ. основн. Zone

Настройка основной зоны.

#### Zone Переименов.

Изменение названия зоны (для основной зоны), отображаемого на дисплее передней панели или экране телевизора.

#### ■ Порядок действий

- 1 Нажмите клавишу ENTER для выбора экрана редактирования имени.
- 2 С помощью клавиш курсора и ENTER выполните переименование и выберите “ВВОД” для подтверждения ввода.



- Чтобы удалить введенные данные, нажмите “ОЧИС.”

- 3 С помощью клавиш курсора выберите “ОК” и нажмите ENTER.



- Для восстановления значения по умолчанию выберите “СБРОС”.

- 4 Для выхода из меню нажмите ON SCREEN.

### ■ Установ. Zone2, Установ. Zone3

Конфигурация настроек Zone2 или Zone3.

#### Громкость

Включение / выключение регулировки громкости выхода Zone2 или Zone3. Если вы подключили к аппарату внешний усилитель с управлением громкостью, выключите регулировку громкости для соответствующей зоны.

#### Настройки

Фиксиров.	Выключение регулировки громкости выхода Zone2 или Zone3.
Переименов.	Включение регулировки громкости выхода Zone2 или Zone3.



- Данная настройка не доступна в зависимости от настройки “Назн.мощн.ус.” (с.124).

#### Максимальная громкость

Установка максимальной громкости для Zone2 или Zone3, чтобы звук не был слишком громким.

#### Диапазон настр.

-30,0 dB до +15,0 dB (с шагом 5,0 dB), +16,5 dB



- Данная настройка доступна только в том случае, если для параметра “Громкость” установлено значение “Переименов.”

#### Начальная громкость

Установка начальной громкости для Zone2 или Zone3 во время включения аппарата.

#### Настройки

Выкл.	Установка для уровня громкости значения, при котором аппарат был в последний раз переведен в режим ожидания.
Вкл.	Установка Приглушение или определенного уровня громкости (от -80,0 dB до +16,5 dB, с шагом 0,5 dB). (Установите уровень громкости, более низкий, чем значение “Максимальная громкость”.)



- Данная настройка доступна только в том случае, если для параметра “Громкость” установлено значение “Переименов.”



## Моно

Переключение между стереофоническим и монофоническим звуком для выхода Zone2 или Zone3.

### Настройки

Выкл.	Воспроизведение стереозвука в Zone2 или Zone3.
Вкл.	Воспроизведение монозвука в Zone2 или Zone3.

## Переимен. сцены Zone

Изменение названий сцен (для Zone2 или Zone3), отображаемых на дисплее передней панели или экране телевизора.

### Порядок действий

- 1 С помощью клавиш курсора выберите сцену, которую необходимо переименовать, и нажмите ENTER.
- 2 Нажмите клавишу ENTER для выбора экрана редактирования имени.
- 3 С помощью клавиш курсора и ENTER выполните переименование и выберите “ВВОД” для подтверждения ввода.

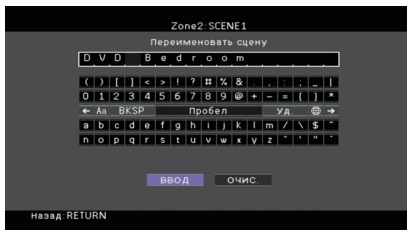

- Чтобы удалить введенные данные, нажмите “ОЧИС.”

- 4 С помощью клавиш курсора выберите “ОК” и нажмите ENTER.



- Для восстановления значения по умолчанию выберите “СБРОС”.

- 5 Для выхода из меню нажмите ON SCREEN.

## Zone Переименов.

Изменение названия зоны (для Zone2 или Zone3), отображаемого на дисплее передней панели или экране телевизора.

Название зоны можно изменить точно так же, как для “Zone Переименов.” в “Установ. основн. Zone” (с.136).

## Установ. Zone4

Конфигурация настроек Zone4.

### Переимен. сцены Zone

Изменение названий сцен (для Zone4), отображаемых на дисплее передней панели или экране телевизора.

Названия сцен можно изменить точно так же, как и “Переимен. сцены Zone” в “Установ. Zone2, Установ. Zone3” (с.137).

### Zone Переименов.

Изменение названия зоны (для Zone4), отображаемого на экране телевизора.

Название зоны можно изменить точно так же, как для “Zone Переименов.” в “Установ. основн. Zone” (с.136).

## Назнач. выход монитора

Выберите зону, для которой будут использоваться гнезда MONITOR OUT/ZONE OUT (COMPONENT VIDEO и VIDEO).

### Настройки

Основн., Zone2, Zone3



- Для просмотра видеоизображения, воспроизводимого соответствующим устройством на видеомониторе зоны, необходимо подключить монитор к данному аппарату так же, как к нему подключено видеоустройство. Например, если требуется просмотр видео с DVD-проигрывателя через компонентный видеокабель, подключите монитор к гнездам COMPONENT VIDEO при помощи компонентного видеокабеля.

## ■ Назнач. HDMI OUT2

Выберите зону, для которой будет использоваться гнездо HDMI OUT 2 (ZONE OUT).

### Настройки

Основн., Zone2, Zone4



- Для получения подробной информации о видео-/аудиосигналах, которые могут выводиться в каждой зоне, см. раздел "Выход для нескольких зон" (с.167).

## Аудио Выход

Включение/выключение вывода аудиосигнала из гнезда HDMI OUT 2, когда для параметра "Назнач. HDMI OUT2" установлено значение "Zone2".

Вкл.	Включение выводимого звука.
Выкл.	Выключение выводимого звука (выводится только видео).

## ■ Режим вечеринки

Включение/выключение режима вечеринки (с.102) для каждой зоны.

### Возможное значение

Цель : Zone2, Цель : Zone3, Цель : Zone4

### Настройки

Откл.	Выключение режима вечеринки.
Вкл.	Включение режима вечеринки. Включить/выключить режим вечеринки можно, нажимая кнопку PARTY на пульте ДУ.

## Функция

Настройка функций, упрощающих использование данного аппарата.

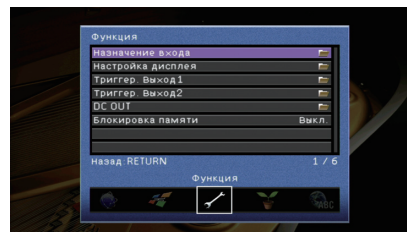

## ■ Назначение входа

Назначение гнезд COMPONENT VIDEO, COAXIAL и OPTICAL другому источнику входного сигнала.

### ■ Порядок действий

Пример: назначение гнезда OPTICAL (⑤) источнику входного сигнала "AV 2"

- 1 С помощью клавиш курсора выберите ячейку на пересечении "AV 2" и "Оптический" и нажмите ENTER.

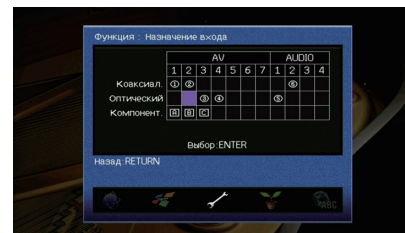

- 2 С помощью клавиш курсора выберите "⑤" и нажмите ENTER.

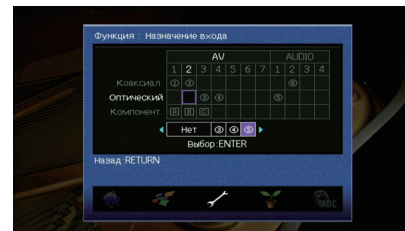

### 3 Для выхода из меню нажмите ON SCREEN.



- Одновременно назначить гнезда COAXIAL и OPTICAL одному источнику входного сигнала невозможно.

## Настройка дисплея

Настройка параметров работы дисплея передней панели и экрана телевизора.

### Диммер (центр. дисплей)

Регулирование яркости дисплея передней панели.

#### Диапазон настр.

От -4 до 0 (чем выше значение, тем ярче)



- Дисплей передней панели может стать тусклым, если для параметра "Режим Eco" (с.141) установлено значение "Вкл."

### информационные сообщения

Эта настройка определяет, выполняется ли отображение коротких сообщений на экране телевизора при управлении данным аппаратом (например, выбор входного сигнала и регулировка громкости).

#### Настройки

<u>Вкл.</u>	Короткие сообщения отображаются на экране телевизора.
Выкл.	Короткие сообщения не отображаются на экране телевизора.

### Обои

Выбор изображения, используемого в качестве обоев на экране телевизора.

#### Настройки

<u>Изображение1,</u> Изображение2, Изображение3	Отображение на экране телевизора выбранного изображения при отсутствии видеосигнала.
Серый	Отображение на экране телевизора серого фона при отсутствии видеосигнала.

## Триггер. Выход1, Триггер. Выход2

Настройка работы гнезд TRIGGER OUT 1–2 синхронно с состоянием питания каждой зоны или переключением входа.

### Режим триггера

Определение условия для работы гнезда TRIGGER OUT.

#### Настройки

<u>Питание</u>	Работа гнезда TRIGGER OUT будет синхронизирована с состоянием питания зоны, заданной параметром "Целевая Zone".
Источник	Работа гнезда TRIGGER OUT будет синхронизирована с переключением входа в зоне, заданной параметром "Целевая Zone". Электронный сигнал передается в соответствии со значением настройки "Источник".
Ручн.	Выберите эту настройку для переключения уровня выходного сигнала вручную с целью передачи электронного сигнала в режиме "Ручн."

#### Источник

Установка уровня выходного сигнала электронного сигнала, передаваемого с каждым переключением входа, если для настройки "Режим триггера" выбрано значение "Источник".

#### Возможные значения

AV 1–7, V-AUX, AUDIO 1–4, PHONO, TUNER, (сетевые источники), USB, MULTI CH

#### Настройки

<u>Низкий</u>	Прекращение передачи электронного сигнала при переключении указанного источника входного сигнала в эту опцию.
<u>высокий</u>	Передача электронного сигнала при переключении указанного источника входного сигнала в эту опцию.

#### Ручн.

Ручное переключение уровня выходного сигнала для передачи электронного сигнала, когда для параметра "Режим триггера" задано значение "Ручн.". Эту настройку можно также использовать для проверки правильности работы внешнего устройства, подключенного через гнездо TRIGGER OUT.

#### Возможные значения

<u>Низкий</u>	Прекращение передачи электронного сигнала.
<u>высокий</u>	Передача электронного сигнала.

## Целевая Zone

Определение зоны, с которой будут синхронизированы функции гнезда TRIGGER OUT.

### Настройки

Основн.	Если для настройки "Режим триггера" выбрано значение "Питание", передача электронного сигнала будет синхронизирована с состоянием питания основной зоны. Если для настройки "Режим триггера" выбрано значение "Источник", передача электронного сигнала будет синхронизирована с переключением входа в основной зоне.
Zone2	Если для настройки "Режим триггера" выбрано значение "Питание", передача электронного сигнала будет синхронизирована с состоянием питания Zone2. Если для настройки "Режим триггера" выбрано значение "Источник", передача электронного сигнала будет синхронизирована с переключением входа в Zone2.
Zone3	Если для настройки "Режим триггера" выбрано значение "Питание", передача электронного сигнала будет синхронизирована с состоянием питания Zone3. Если для настройки "Режим триггера" выбрано значение "Источник", передача электронного сигнала будет синхронизирована с переключением входа в Zone3.
Zone4	Если для настройки "Режим триггера" выбрано значение "Питание", передача электронного сигнала будет синхронизирована с состоянием питания Zone4. Если для настройки "Режим триггера" выбрано значение "Источник", передача электронного сигнала будет синхронизирована с переключением входа в Zone4.
<u>Все</u>	Если для настройки "Режим триггера" выбрано значение "Питание", передача электронного сигнала будет синхронизирована с состоянием питания зоны. Если для настройки "Режим триггера" выбрано значение "Источник", передача электронного сигнала будет синхронизирована с переключением входа в зоне.

## Блокировка памяти

Исключение возможности случайного изменения настроек.

### Настройки

<u>Выкл.</u>	Настройки не защищены.
Вкл.	Осуществляется защита настроек до тех пор, пока не будет выбрано значение "Выкл."



- Когда для параметра "Блокировка памяти" установлено значение "Вкл.", на экране меню отображается значок замка (🔒).

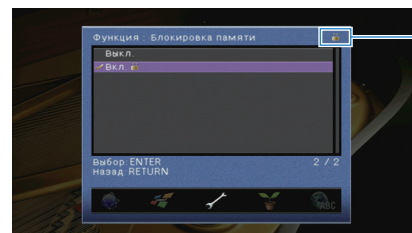

Значок

## DC OUT

Установка параметров гнезда DC OUT.

### Режим питания

Выбор режима подачи питания на аудио- и видеоборудование Yamaha, подключенное к гнезду DC OUT.

### Настройки

<u>Непрерывный</u>	Подача питания через гнездо DC OUT осуществляется постоянно независимо от состояния питания аппарата (Вкл. / режим ожидания).
Синх. мощности (Основн. Zone)	Подача питания через гнездо DC OUT осуществляется, только когда основная зона включена. (Эта настройка может работать некорректно с некоторыми аксессуарами.)

## ЭКО

Настройка параметров питания.

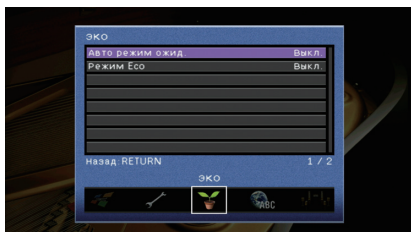

### ■ Авто режим ожид.

Установка периода времени для функции автоматического перехода в режим ожидания. Если в течение заданного периода времени аппарат не используется или не зафиксировано входных сигналов, аппарат автоматически переходит в режим ожидания.

#### Настройки

Выкл.	Выключение автоматического перехода аппарата в режим ожидания.
20 минут	Аппарат переходит в режим ожидания, если в течение 20 минут он не используется или не зафиксировано входных сигналов (или если звук отключен).
2 часа, 4 часа, 8 часов, 12 часов	Перевод аппарата в режим ожидания, если он не используется в течение заданного периода времени. Например, при выборе значения "2 часа" аппарат переходит в режим ожидания, если он не используется в течение 2 часов.

#### По умолчанию

Модели для Великобритании и Европы: 20 минут  
Другие модели: Выкл.



- Перед переходом аппарата в режим ожидания на дисплее передней панели появляется сообщение "AutoPowerStdby" и начинается обратный отсчет.

## ■ Режим Eco

Включение/выключение эко-режима (режима энергосбережения). Режим Eco позволяет снизить энергопотребление аппарата.

#### Настройки

Выкл.	Выключение эко-режима.
Вкл.	Включение эко-режима.



- Новая настройка вступит в силу после перезапуска аппарата.
- Дисплей передней панели может стать тусклым, если для параметра "Режим Eco" установлено значение "Вкл."
- Если требуется воспроизводить аудио на высокой громкости, установите для параметра "Режим Eco" значение "Выкл."

## Язык

Выбор языка экранного меню.



### Настройки

English	Английский
日本語	Японский
Français	Французский
Deutsch	Немецкий
Español	Испанский
Русский	Русский
Italiano	Итальянский
中文	Китайский



- Информация на дисплее передней панели отображается только на английском языке.

## Просмотр информации о данном аппарате (меню Информация)

Можно просмотреть информацию о данном аппарате на экране телевизора.

- 1 Нажмите кнопку ON SCREEN.
- 2 С помощью клавиш курсора выберите “Информация” и нажмите ENTER.

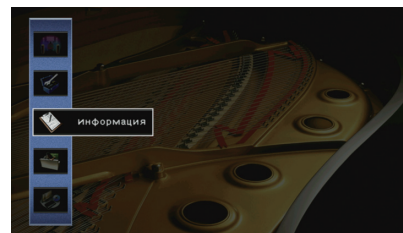

- 3 С помощью клавиш курсора (</>) выберите тип информации.

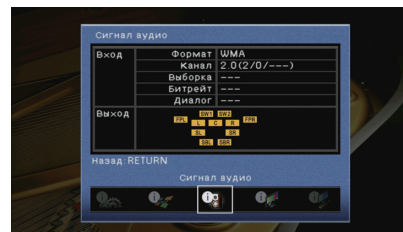

- 4 Для выхода из меню нажмите ON SCREEN.

## Типы информации

### ■ Сигнал аудио

Отображение информации о текущем аудиосигнале.

Вход	Формат	Аудиоформат входного сигнала.
	Канал	Число каналов источника во входном сигнале (фронтальных/окружающего звучания/LFE). Например, "5.1 (3/2/0.1)" означает общее число каналов "5.1ch" (3 фронтальных канала, 2 канала окружающего звучания и канал LFE).
	Выборка	Число выборок в секунду во входном цифровом сигнале.
	Битрейт	Количество данных в секунду во входном потоковом сигнале.
	Диалог	Уровень нормализации диалогов во входном потоковом сигнале.
Выход	Разъемы колонок, через которые выводятся сигналы.	



- Даже если аппарат настроен на непосредственный вывод потоковых сигналов, сигнал может преобразовываться в зависимости от характеристик и настроек воспроизводящего устройства.

### ■ Сигнал видео

Отображение информации о текущем видеосигнале.

Сигнал HDMI	Присутствие или отсутствие входного или выходного сигнала HDMI.
Разрешение HDMI	Разрешение входного сигнала (аналогового или HDMI) и выходного сигнала (HDMI).
Аналог разреш.	Разрешение входного сигнала (аналогового) и выходного сигнала в гнездах MONITOR OUT (аналогового).

### ■ HDMI-монитор

Отображение информации о телевизорах, подключенных к гнездам HDMI OUT.

Используйте клавиши курсора (△/▽) для переключения между выходами "OUT1" и "OUT2".

Интерфейс	Интерфейс телевизора.
Видео разрешение	Разрешения, поддерживаемые телевизором.

### ■ Сеть

Отображение информации о сети на данном аппарате.

(При использовании проводного или беспроводного сетевого подключения)

IP адрес	IP адрес
Маска подсети	Маска подсети.
Шлюз по умол.	IP-адрес шлюза по умолчанию.
Сервер DNS (P)	IP-адрес основного сервера DNS.
Сервер DNS (S)	IP-адрес дополнительного сервера DNS.
MAC адрес	MAC-адрес.
Название сети	Имя сети (имя аппарата в сети) (с.135)
Проводное/ Беспроводное	Статус проводного или беспроводного подключения
SSID	(При использовании беспроводного сетевого подключения) Идентификатор SSID беспроводной сети

(При использовании Wireless Direct)

SSID	Идентификатор SSID беспроводной сети
Безопасность	Способ обеспечения безопасности
Ключ безоп.	Ключ безопасности
IP адрес	IP адрес
Маска подсети	Маска подсети.
MAC адрес	MAC-адрес.
Сетевое подкл.	"Индикатор "Wireless Direct"

## ■ Система

Отображение информации о системе на аппарате.

Дистанционный ID	Значение идентификационного кода пульта ДУ для аппарата (с.145)
ТВ-формат	Тип сигнала видео аппарата (с.146)
Сопрот-ие колонок	Значение сопротивления колонок для аппарата (с.145)
Шаг частоты тюнера	(Только модель для Азии и общая модель.) Параметр частоты настройки FM/AM для аппарата (с.146)
Системный ID	Системный идентификационный код.
Версия встроен. ПО	Версия встроенного программного обеспечения, установленного на аппарате.



- При обнаружении аппаратом по сети новой версии встроенного программного обеспечения появится "!" (восклицательный знак) в правом верхнем углу значков "Информация" и "Система", а на экране будет отображаться соответствующее сообщение. В этом случае можно обновить встроенное программное обеспечение аппарата, нажав ENTER на этом экране и следуя процедуре, описанной в разделе "Обновление встроенного программного обеспечения аппарата через сеть" (с.151).

## ■ Мульти Zone

Отображение информации о Zone2, Zone3 и Zone4.

Вход	Источник входного сигнала для Zone2, Zone3 или Zone4
Громкость	Громкость для Zone2 или Zone3

## Настройка системных параметров (меню ADVANCED SETUP)

Настройка системных параметров аппарата с помощью дисплея передней панели.

- 1** Переведите аппарат в режим ожидания.
- 2** Удерживая нажатой кнопку STRAIGHT на передней панели, нажмите кнопку MAIN ZONE .

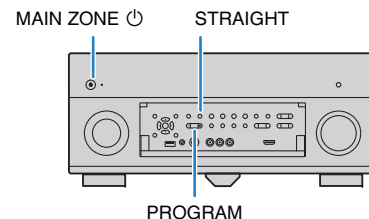

- 3** Нажмите кнопку PROGRAM, чтобы выбрать элемент.
- 4** Нажмите кнопку STRAIGHT, чтобы выбрать настройку.
- 5** Нажмите кнопку MAIN ZONE , чтобы перевести аппарат в режим ожидания, а затем включите его снова.

Новые настройки вступают в силу.



## Элементы меню ADVANCED SETUP



- Настройки по умолчанию подчеркнуты.

Элемент	Функция	Стр.
SPEAKER IMP.	Изменение значения импеданса колонок.	145
REMOTE SENSOR	Включение и выключение сенсора ДУ на основном устройстве.	145
REMOTE CON AMP	Выбор идентификационного кода ДУ аппарата.	145
TUNER FRQ STEP	(Только модель для Азии и общая модель.) Изменение параметра частоты настройки FM/AM.	146
TV FORMAT	Переключение типа видеосигнала.	146
MONITOR CHECK	Удаление ограничения для выходного видеосигнала HDMI.	146
RECOV./BACKUP	Создание резервной копии настроек аппарата или восстановление настроек из резервной копии.	147
INITIALIZE	Восстановление значений по умолчанию.	147
FIRM UPDATE	Обновление встроенного программного обеспечения.	147
VERSION	Проверка текущей версии встроенного программного обеспечения аппарата.	147

## Изменение значения импеданса колонок (SPEAKER IMP.)



Изменение настроек сопротивления колонок аппарата в зависимости от сопротивления подключенных колонок.

### Настройки

<u>6 Ω MIN</u>	Выберите эту опцию при подключении к данному аппарату колонок на 6 Ом. Можно также использовать колонки на 4 Ом в качестве фронтальных.
<u>8 Ω MIN</u>	Выберите эту опцию при подключении к аппарату колонок на 8 Ом или выше.

## Включение и выключение сенсора ДУ (REMOTE SENSOR)



Включение и выключение сенсора ДУ на основном устройстве. Когда сенсор ДУ выключен, управлять аппаратом с помощью пульта ДУ невозможно.

### Настройки

<u>ON</u>	Включение сенсора ДУ.
OFF	Выключение сенсора ДУ.

## Выбор идентификационного кода пульта ДУ (REMOTE CON AMP)



Измените идентификационный код пульта ДУ аппарата так, чтобы он совпадал с идентификационным кодом пульта ДУ (по умолчанию: ID1). При использовании нескольких АВ ресиверы Yamaha можно установить для каждого пульта ДУ уникальный идентификационный код, соответствующий его ресиверу.

### Настройки

ID1, ID2

### ■ Изменение идентификационного кода ДУ пульта ДУ

- 1 Для выбора значения ID1 удерживайте одновременно клавишу курсора (<) и SCENE (BD/DVD) в течение 3 секунд.  
Для выбора значения ID2 удерживайте одновременно клавишу курсора (<) и SCENE (TV) в течение 3 секунд.

## Изменение параметра частоты настройки FM/AM (TUNER FRQ STEP)

(Только модель для Азии и общая модель.)



TUNER FRQ STEP  
FM50/AM9

Изменение параметра частоты настройки FM/AM аппарата в зависимости от страны или региона.

### Настройки

FM100/AM10	Выберите эту настройку для регулировки частоты FM с шагом 100 кГц, а частоты AM с шагом 10 кГц.
FM50/AM9	Выберите эту настройку для регулировки частоты FM с шагом 50 кГц, а частоты AM с шагом 9 кГц.

## Переключение типа видеосигнала (TV FORMAT)



TV FORMAT  
NTSC

Переключение типа сигнала видео аппарата в соответствии с форматом телевизора.

### Настройки

NTSC, PAL

### По умолчанию

Модели для США, Канады, Кореи и общая модель: NTSC

Другие модели: PAL

## Удаление ограничения для выходного сигнала видео HDMI (MONITOR CHECK)



MONITOR CHECK  
YES

Аппарат автоматически определяет разрешения, поддерживаемые телевизором, подключенным к гнезду HDMI OUT.

Отключите функцию проверки монитора, если нужно выбрать разрешение в разделе “Разрешение” (с.131), когда аппарат не может определить разрешение телевизора или когда нужно задать разрешение, отличающееся от обнаруженного разрешения.

### Настройки

YES	Включение функции проверки экрана. (Будут выводиться только видеосигналы с разрешением, которое поддерживается телевизором.)
SKIP	Отключение функции проверки экрана. (Будут выводиться видеосигналы с заданным разрешением независимо от совместимости с телевизором.)



- Если после установки для параметра “MONITOR CHECK” значения “SKIP” управление данным аппаратом затруднено из-за невозможности отображения сигнала видео с аппарата на телевизоре, верните для этой настройки значение “YES”.

## Создание резервной копии и восстановление настроек (RECOV./BACKUP)

RECOV./BACKUP  
BACKUP

Создание резервной копии настроек аппарата или восстановление настроек из резервной копии.

### ■ Процедура создания резервной копии/восстановления

- 1 Нажмите клавишу **STRAIGHT** несколько раз, чтобы выбрать “**BACKUP**” или “**RECOVERY**”; а затем нажмите **INFO**, чтобы начать процесс.

#### Возможные значения

BACKUP	Создание резервной копии настроек аппарата во внутренней памяти.
RECOVERY	Восстановление настроек аппарата из резервной копии (возможно только после создания резервной копии).

#### Примечание

- Не выключайте аппарат во время восстановления настроек. В противном случае настройки могут быть восстановлены неправильно.
- Резервная копия не содержит информацию о пользователе (такую как учетные записи пользователя и пароли).

## Восстановление настроек по умолчанию (INITIALIZE)

INITIALIZE  
CANCEL

Восстановление настроек по умолчанию для аппарата.

#### Возможные значения

VIDEO	Восстановление настроек по умолчанию для конфигураций видеоизображения.
ALL	Восстановление настроек по умолчанию для аппарата.
CANCEL	Отмена инициализации.

## Обновление встроенного программного обеспечения (FIRM UPDATE)

FIRM UPDATE  
USB

При необходимости будет появляться новое встроенное программное обеспечение, включающее дополнительные функции и усовершенствования изделия. Обновления можно загрузить с веб-сайта Yamaha. Если аппарат подключен к Интернету, то можно загрузить встроенное ПО через сеть. Подробные данные приведены в информации к обновлению.

### ■ Процедура обновления встроенного ПО

Не выполняйте эту процедуру, если не требуется обновление встроенного ПО. Перед обновлением встроенного программного обеспечения обязательно прочитайте информацию, поставляемую вместе с обновлениями.

- 1 Нажмите клавишу **STRAIGHT** несколько раз, чтобы выбрать “**USB**” или “**NETWORK**”; а затем нажмите **INFO**, чтобы начать обновление встроенного ПО.

#### Возможные значения

USB	Обновление встроенного ПО с использованием запоминающего устройства USB.
NETWORK	Обновление встроенного программного обеспечения через сеть.



- При обнаружении аппаратом по сети новой версии встроенного программного обеспечения после нажатия клавиши **ON SCREEN** на экране появится соответствующее сообщение. В этом случае можно обновить встроенное программное обеспечение данного аппарата, выполнив процедуру, описанную в разделе “Обновление встроенного программного обеспечения аппарата через сеть” (с.151).

## Проверка версии встроенного программного обеспечения (VERSION)

VERSION  
X.XX

Проверка текущей версии встроенного программного обеспечения аппарата.



- Версию встроенного программного обеспечения можно также проверить в пункте “Система” (с.144) меню “Информация”.
- Отображение версии встроенного программного обеспечения может занять несколько минут.



## Управление внешними устройствами с помощью пульта ДУ

После регистрации кода ДУ внешних устройств, пульт ДУ аппарата можно использовать для управления внешними устройствами (такими как BD/DVD-проигрыватели).



- Управлять внешними устройствами, не имеющими сенсора дистанционного управления, невозможно.
- Убедитесь в том, что для идентификационного кода ДУ внешнего устройства установлено значение "ID1". Если выбран любой другой идентификационный код, пульт ДУ может работать некорректно.
- Если из пульта ДУ аппарата вынимаются батарейки на период более 2 минут, заданный код может быть сброшен. В таком случае следует вставить новые батарейки и снова зарегистрировать код.



- По умолчанию код усилителя (Yamaha: 5098) задан для всех кнопок выбора входа. Используя эту настройку, можно управлять устройствами, поддерживающими функцию управления через HDMI, подключенными к аппарату. (Работоспособность функции зависит от технических характеристик внешнего устройства.)

## Регистрация кода ДУ для телевизора

Установив код дистанционного управления для телевизора, вы сможете управлять им с помощью пульта ДУ данного аппарата.



- Также можно зарегистрировать код ДУ телевизора на клавиши выбора входа (с.149). В этом случае можно использовать клавиши курсора или цифровые клавиши для управления телевизором (для некоторых моделей телевизоров такая функция может быть недоступна).

### 1 Воспользуйтесь разделом "Поиск кода ДУ" на CD-диске для поиска кода ДУ, соответствующего вашему телевизору.



- При наличии нескольких кодов ДУ сначала установите первый код в списке. Если он не будет функционировать, попробуйте установить другие коды.

### 2 Нажмите кнопку CODE SET.

Индикатор SOURCE мигнет два раза.

Выполняйте каждый из следующих шагов в течение 1 минуты. В противном случае настройка будет отменена. В этом случае повторите операции с шага 2.

### 3 Нажмите кнопку TV ⏻.

### 4 Используйте цифровые клавиши или клавиши курсора, чтобы ввести 4-значный код пульта ДУ.

Если регистрация кода ДУ выполнена успешно, дважды мигнет индикатор SOURCE.

Если индикатор мигает шесть раз, то регистрация не выполнена. Повторите процедуру с шага 2.

## ■ Управление телевизором

После установки кода ДУ для телевизора им можно управлять с помощью клавиш управления телевизором независимо от выбранного источника входного сигнала на аппарате.

	INPUT	Переключение видеовходов телевизора.
Клавиши управления телевизором	MUTE	Приглушение аудиовыхода телевизора.
	TV VOL	Регулировка громкости телевизора.
	TV CH	Переключение каналов телевизора.
	TV ⏻	Включение/выключение телевизора.

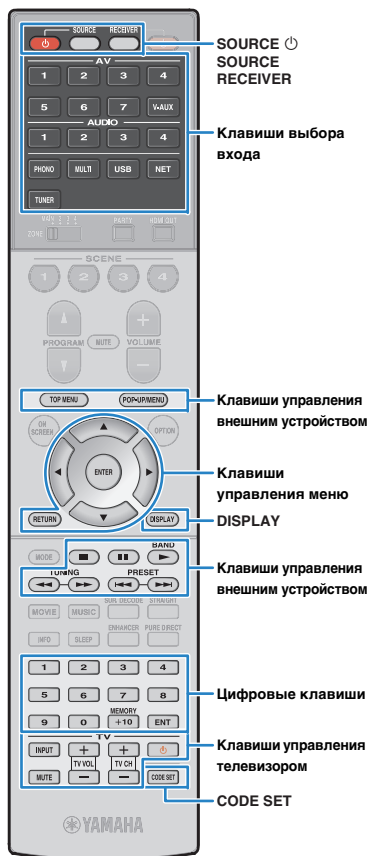

## Регистрация кодов ДУ для управления воспроизводящими устройствами

Установив коды дистанционного управления для воспроизводящих устройств, вы сможете управлять ими с помощью пульта ДУ данного аппарата. Кроме того, с помощью кнопок выбора входа можно переключать устройства воспроизведения, управляемые с пульта ДУ, поскольку кнопкам назначены соответствующие коды устройств.

### 1 Воспользуйтесь разделом “Поиск кода ДУ” на CD-диске для поиска кода ДУ, соответствующего вашему воспроизводящему устройству.



- При наличии нескольких кодов ДУ сначала установите первый код в списке. Если он не будет функционировать, попробуйте установить другие коды.

### 2 Нажмите кнопку CODE SET.

Индикатор SOURCE мигнет два раза.

Выполняйте каждый из следующих шагов в течение 1 минуты. В противном случае настройка будет отменена. В этом случае повторите операции с шага 2.

### 3 Нажмите кнопку выбора входа .

Например, для установки кода ДУ воспроизводящего устройства, подключенного к гнезду AV 1, нажмите клавишу AV 1.

### 4 Используйте цифровые клавиши или клавиши курсора, чтобы ввести 4-значный код пульта ДУ.

Если регистрация кода ДУ выполнена успешно, дважды мигнет индикатор SOURCE.

Если индикатор мигает шесть раз, то регистрация не выполнена. Повторите процедуру, начиная с шага 2.



- Подробнее о регистрации кода дистанционного управления для соответствующей клавиши SCENE см. в разделе “Настройка назначения сцены” (с.69).

## ■ Управление воспроизводящим устройством

После установки кода ДУ для воспроизводящего устройства им можно управлять с помощью следующих клавиш, выбрав соответствующий источник входного сигнала или сцену.



- Нажатие клавиши SOURCE или RECEIVER позволяет переключаться между устройствами (аппарат или внешнее устройство), управление которыми осуществляется с помощью клавиш управления меню, DISPLAY и цифровых клавиш. Управление аппаратом осуществляется после нажатия клавиши RECEIVER (светится оранжевым), а внешним устройством — после нажатия SOURCE (светится зеленым). Например, если назначить код пульта ДУ внешнего устройства клавише TUNER, то после нажатия клавиши RECEIVER можно управлять встроенным в этот аппарат FM/AM-радиоприемником, а после нажатия клавиши SOURCE можно управлять внешним устройством.

SOURCE	Включение и выключение воспроизводящего устройства.
Клавиши управления меню	Клавиши курсора ENTER RETURN
DISPLAY	Выбор пункта. Подтверждение выбранного пункта. Возврат к предыдущему экрану.
Клавиши управления внешним устройством	DISPLAY TOP MENU POP-UP/MENU 
Клавиши управления телевизором	Перекл. информации на дисплее. Отображение главного меню. Отображение всплывающего меню. Остановка воспроизведения.
CODE SET	Временная остановка воспроизведения.
	Запуск воспроизведения выбранной песни или видео.
	Переход вперед/назад (удерживайте кнопку).
	Быстрый переход вперед/назад.
Цифровые клавиши	Ввод числовых значений.
Клавиши управления телевизором	Управление телевизором (с.148).



- Эти клавиши работают только при наличии соответствующей функции на воспроизводящем устройстве и возможности управлять ею с помощью инфракрасного пульта дистанционного управления.

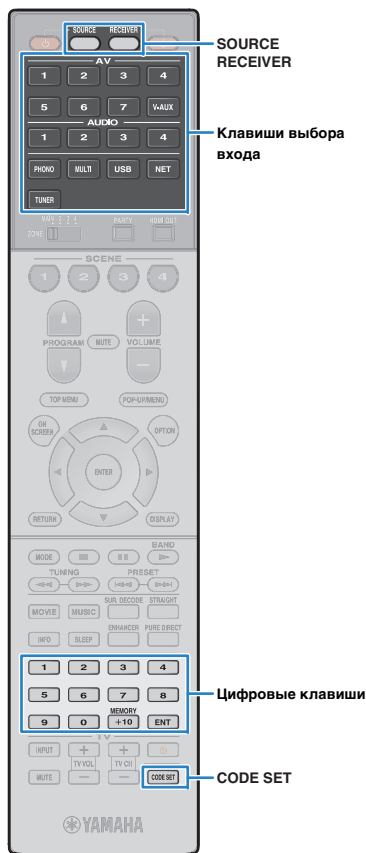

## Сброс кодов пульта ДУ

Можно сбросить коды ДУ, заданные для каждой из кнопок выбора ввода.

### 1 Нажмите кнопку CODE SET.

Индикатор SOURCE мигнет два раза.

Выполняйте каждый из следующих шагов в течение 1 минуты. В противном случае настройка будет отменена. В этом случае повторите операции с шага 1.

### 2 Нажмите кнопку выбора входа .

### 3 С помощью цифровых клавиш введите “5098”.

Если сброс кода ДУ выполнен успешно, дважды мигнет индикатор SOURCE.

Если индикатор мигает шесть раз, то сброс не выполнен. Повторите процедуру, начиная с шага 1.

#### Возврат пульта ДУ к настройкам по умолчанию.

- ① Нажмите кнопку CODE SET.
- ② Нажмите кнопку RECEIVER.
- ③ С помощью цифровых клавиш введите “9981”.

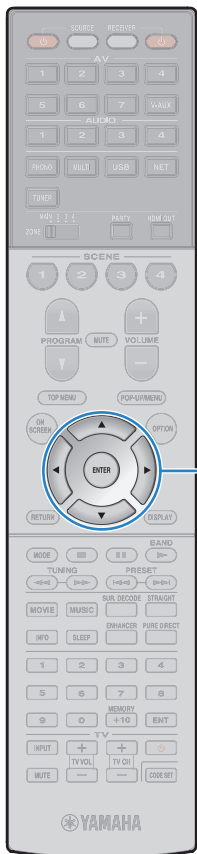

Клавиши курсора  
ENTER

## Обновление встроенного программного обеспечения аппарата через сеть

При необходимости будет появляться новое встроенное программное обеспечение, включающее дополнительные функции и усовершенствования изделия. Если аппарат подключен к Интернету, то можно загрузить встроенное ПО через сеть и обновить его.

### Примечание

- Не управляйте аппаратом и не отключайте кабель питания или сетевой кабель во время обновления встроенного программного обеспечения. Обновление встроенного программного обеспечения может длиться 20 и более минут (в зависимости от скорости интернет-соединения).
- Если аппарат подключен к беспроводной сети, то в зависимости от состояния беспроводного подключения, обновление по сети может быть невозможно. В этом случае обновление встроенного программного обеспечения следует производить с использованием запоминающего устройства USB (с.147).
- Подробная информация об обновлении представлена на веб-сайте Yamaha.



- Можно также обновить встроенное программное обеспечение с помощью запоминающего устройства USB из меню "ADVANCED SETUP" (с.147).

Обновление встроенного программного обеспечения доступно, если при нажатии клавиши ON SCREEN появляется следующее сообщение.

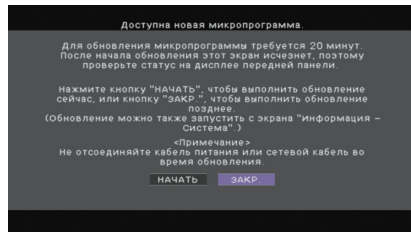

**1** Прочтите экранное описание.

**2** Чтобы начать обновление встроенного программного обеспечения, с помощью клавиш курсора выберите "НАЧАТЬ" и нажмите ENTER.

Экранное меню выключится.

**3** Если на дисплее передней панели появится сообщение "UPDATE SUCCESS PLEASE POWER OFF!"; нажмите на передней панели клавишу MAIN ZONE .

Обновление встроенного программного обеспечения завершено.



- Если решено отложить обновление встроенного программного обеспечения, выберите значение "ЗАКР." на шаге 2. Восклицательный знак "!" появится в правом верхнем углу значков "Информация" и "Система"; а на экране "Система" появится сообщение (с.144). Обновить встроенное программное обеспечение аппарата можно нажатием клавиши ENTER на экране "Система".

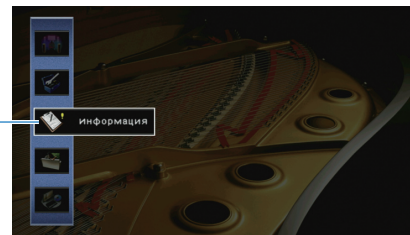

Значок  
Информация

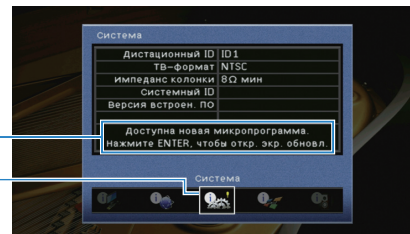

Сообщение  
Значок Система

# ПРИЛОЖЕНИЕ

## Часто задаваемые вопросы

### **Новая система колонок не обеспечивает идеального баланса звучания...**

Если колонки были заменены или была установлена новая система колонок, используйте опцию “Автоматическая настройка” для повторной оптимизации настроек колонок (с.47). Чтобы настроить параметры колонок вручную, используйте пункт “Ручная настройка” в меню “Настройка” (с.124).

### **У нас маленькие дети, и мы хотели бы установить ограничение на громкость...**

Если маленький ребенок случайно нажмет кнопку на пульте ДУ или на основном устройстве, звук может неожиданно стать громким. Это также может нанести вред здоровью и привести к повреждению аппарата или колонок. Рекомендуется заранее установить ограничение для максимальной громкости данного аппарата в разделе “Максимальная громкость” меню “Настройка” (с.129). Также можно установить максимальную громкость для Zone2 или Zone3 (с.136).

### **Я был напуган внезапным громким звуком, раздавшимся при включении аппарата...**

По умолчанию устанавливается тот уровень громкости, который был задан при переходе в режим ожидания. Чтобы установить определенный уровень громкости, используйте параметр “Начальная громкость” в меню “Настройка” и задайте громкость, которая будет применяться при включении ресивера (с.130). Также можно установить начальную громкость для Zone2 или Zone3 (с.136).

### **Нас беспокоит разница в громкости при переключении между источниками входного сигнала...**

Разницу в громкости между источниками входного сигнала можно отрегулировать в разделе “Уровень входа” меню “Опция” (с.110).

### **Я подключил соединения HDMI, но HDMI Контроль не работает...**

Чтобы использовать функцию HDMI Контроль, необходимо выполнить настройку связи для управления HDMI (с.168). После подключения устройств с поддержкой управления HDMI (таких как BD/DVD-проигрыватели) к аппарату необходимо включить управление HDMI на каждом устройстве и выполнить настройку связи для

управления HDMI. Эту настройку необходимо выполнять каждый раз при подключении нового устройства с поддержкой управления HDMI к системе. Сведения о работе функции управления HDMI между телевизором и воспроизводящими устройствами см. в руководствах по эксплуатации каждого из устройств.

### **Я хочу отключить экранные сообщения, отображаемые во время операций...**

По умолчанию при управлении данным аппаратом (например, выбор входного сигнала и регулировка громкости) на экране телевизора отображаются короткие сообщения. Если эти короткие сообщения мешают просмотру кинофильмов и спортивных программ, настройте параметр “информационные сообщения” (с.139) в меню “Настройка”, чтобы отключить эти короткие сообщения.

### **Я хочу исключить возможность случайного изменения настроек...**

Установленные для данного аппарата настройки (например, настройки колонок) можно защитить с помощью элемента “Блокировка памяти” в меню “Настройка” (с.140).

### **Пульт ДУ одновременно управляет данным аппаратом и другим устройством Yamaha...**

При использовании нескольких продуктов Yamaha пульт ДУ аппарата может управлять другим устройством Yamaha, а пульт ДУ другого устройства может управлять данным аппаратом. В таком случае необходимо зарегистрировать разные идентификационные коды пультов ДУ для устройств, управление которыми вы хотели бы осуществлять с помощью каждого из пультов (с.145).

### **Я хочу воспроизводить видео- и аудиоконтент на видеоустройстве, даже если аппарат находится в режиме ожидания...**

Если видеоустройство подключено к аппарату через HDMI, воспроизводимый на видеоустройстве видео- и аудиоконтент может выводиться на телевизор, даже если аппарат находится в режиме ожидания. Для использования этой функции установите для параметра “В режим ожидания” (с.133) в меню “Настройка” значение “Вкл.”. Также можно переключить источник входного сигнала с помощью пульта ДУ, если данная функция включена.



## Поиск и устранение неисправностей

Если аппарат функционирует неправильно, см. приведенную ниже таблицу.

Если ваша проблема не указана в таблице или приведенные ниже инструкции не помогли, выключите аппарат, отсоедините силовой кабель и обратитесь к ближайшему авторизованному дилеру или в сервисный центр Yamaha.

### Сначала проверьте следующее:

- ① **силовые кабели аппарата, телевизора и воспроизводящих устройств (таких как BD/DVD-проигрыватели) надежно подключены к настенным розеткам переменного тока;**
- ② **аппарат, сабвуфер, телевизор и воспроизводящие устройства (такие, как BD/DVD-проигрыватели) включены;**
- ③ **штекеры каждого кабеля надежно вставлены в гнезда каждого устройства.**

### Питание, система и пульт ДУ

Возможная неисправность	Вероятная причина	Метод устранения
Питание не включается.	Схема защиты сработала 3 раза подряд. Когда аппарат находится в таком состоянии, при попытке включения питания будет мигать индикатор режима ожидания.	В качестве меры предосторожности возможность включения питания заблокирована. Обратитесь к ближайшему дилеру или в сервисный центр Yamaha для проведения ремонта.
Питание не выключается.	Завис внутренний микрокомпьютер из-за воздействия сильного электрического напряжения от внешних источников (например, молнии или сильного статического электричества) или из-за падения напряжения электропитания.	Удерживайте кнопку MAIN ZONE  на передней панели более 10 секунд, чтобы выполнить инициализацию и перезагрузку аппарата. (Если проблема сохраняется, отсоедините силовой кабель от настенной розетки переменного тока и вставьте его снова.)
Питание немедленно отключается (режим ожидания).	Аппарат был включен, когда кабель колонки находился в закороченном состоянии.	Скрутите оголенные провода каждой колонки и заново подключите к аппарату и колонкам (с.23).
Аппарат переходит в режим ожидания автоматически.	Сработал таймер сна.	Включите аппарат и повторно запустите воспроизведение.
	Поскольку в течение определенного времени аппарат не использовался, сработала функция автоматического перехода в режим ожидания.	Чтобы отключить функцию автоматического перехода в режим ожидания, установите для параметра "Авто режим ожид." в меню "Настройка" значение "Выкл." (с.141).
	Неверная настройка импеданса колонок.	Настройте импеданс, соответствующий используемым колонкам (с.145).
	Сработала схема защиты из-за короткого замыкания.	Скрутите оголенные провода каждой колонки и заново подключите к аппарату и колонкам (с.23).
	Сработала схема защиты из-за слишком высокого уровня звука аппарата.	Уменьшите громкость. Если параметр "Режим Eco" в меню "Настройка" имеет значение "Вкл.", установите для него значение "Выкл." (с.141).

Возможная неисправность	Вероятная причина	Метод устранения
<b>Аппарат не отвечает.</b>	Завис внутренний микрокомпьютер из-за воздействия сильного электрического напряжения от внешних источников (например, молнии или сильного статического электричества) или из-за падения напряжения электропитания.	Удерживайте кнопку MAIN ZONE  на передней панели более 10 секунд, чтобы выполнить инициализацию и перезагрузку аппарата. (Если проблема сохраняется, отсоедините силовой кабель от настенной розетки переменного тока и вставьте его снова.)
<b>Управление аппаратом с помощью пульта ДУ невозможно.</b>	Аппарат находится за пределами рабочего расстояния.	Используйте пульт ДУ в пределах рабочего расстояния (с.5).
	Слабое напряжение батареек.	Замените батарейки.
	Сенсор ДУ аппарата подвержен действию прямых солнечных лучей или яркого искусственного света.	Отрегулируйте угол попадания света или измените расположение аппарата.
	Пульт ДУ настроен на управление внешними устройствами.	Нажмите кнопку RECEIVER для переключения пульта ДУ на управление аппаратом (кнопка подсвечена оранжевым светом).
	Идентификационные коды аппарата и пульта ДУ не совпадают.	Измените идентификационный код аппарата или пульта ДУ (с.145).
<b>Управление внешними устройствами с помощью пульта ДУ невозможно.</b>	Пульт ДУ настроен на управление устройством.	Нажмите кнопку SOURCE для переключения пульта ДУ на управление внешними устройствами (кнопка подсвечена зеленым светом).
	Неправильно установлен код соответствующего пульта ДУ.	Повторно установите код пульта ДУ (с.148). Даже если код пульта ДУ зарегистрирован правильно, некоторые приборы могут не реагировать на пульт ДУ.
<b>Управление мобильным устройством, поддерживающим стандарт MHL, с помощью пульта ДУ невозможно.</b>	Кнопке V-AUX назначен код дистанционного управления другого воспроизводящего устройства.	Сбросьте код дистанционного управления, назначенный кнопке V-AUX (с.150).
	Мобильным устройством или его приложением не удастся управлять с помощью внешних устройств.	Управляйте нужными функциями непосредственно на мобильном устройстве.

## Аудио

Возможная неисправность	Вероятная причина	Метод устранения
Отсутствует звук.	Выбран другой источник входного сигнала.	Выберите нужный источник входного сигнала с помощью клавиш выбора входного сигнала.
	На вход поступают сигналы, которые аппарат не может воспроизвести.	Аппарат не может воспроизводить некоторые форматы цифровых аудиосигналов. Чтобы проверить формат входящего аудиосигнала, используйте раздел "Сигнал аудио" в меню "Информация" (с.143).
	Кабель, соединяющий аппарат и воспроизводящее устройство, имеет дефект.	Если проблемы соединения отсутствуют, замените кабель.
Не удается увеличить громкость.	Установлена максимальная громкость.	Используйте параметр "Максимальная громкость" в меню "Настройка", чтобы отрегулировать максимальную громкость (с.129).
	Не включено устройство, подключенное к выходному гнезду аппарата.	Включите все устройства, подключенные к выходным гнездам аппарата.
Через какую-либо из колонок не воспроизводится звук .	Источник воспроизведения не содержит сигналов канала.	Для проверки используйте "Сигнал аудио" в меню "Информация" (с.143).
	Текущая звуковая программа/декодер не использует колонку.	Для проверки используйте "Тест сигнал" в меню "Настройка" (с.128).
	Аудиовыход через колонку отключен.	Воспользуйтесь функцией "Автоматическая настройка" (с.47) или функцией "Конфигурация" в меню "Настройка" для изменения настроек колонки (с.125).
	Громкость колонки слишком мала.	Воспользуйтесь функцией "Автоматическая настройка" (с.47) или функцией "Уровень" в меню "Настройка" для регулирования громкости колонки (с.128).
	Кабель, соединяющий аппарат и колонку, имеет дефект.	Если проблемы соединения отсутствуют, замените кабель колонки.
	Колонка неисправна.	Для проверки замените ее другой колонкой. Если проблема сохраняется, возможно, аппарат неисправен.
Отсутствует звук от тыловой колонки окружающего звучания.	Расширенное окружающее звучание отключено.	Используйте параметр "Расширенное окр. звуч." в меню "Настройка" для выбора используемого декодера (с.130).
Не поступает звук из сабвуфера.	Источник воспроизведения не содержит LFE или низкочастотных сигналов.	Чтобы проверить, правильно ли работает сабвуфер, используйте пункт "Тест сигнал" в меню "Настройка" (с.128).
	Выход через сабвуфер отключен.	Воспользуйтесь функцией "Автоматическая настройка" (с.47) или установите для параметра "Сабвуфер 1" или "Сабвуфер 2" в меню "Настройка" значение "Использовать" (с.126).
	Громкость сабвуфера слишком мала.	Отрегулируйте громкость сабвуфера.
	Сабвуфер выключен функцией автоматического перехода в режим ожидания.	Отключите функцию перехода в режим ожидания сабвуфера или отрегулируйте ее.

Возможная неисправность	Вероятная причина	Метод устранения
<b>Нет звука от воспроизводящего устройства (подключенного к аппарату через HDMI).</b>	Телевизор не поддерживает HDCP (High-bandwidth Digital Content Protection).	Для проверки характеристик телевизора см. инструкции по его эксплуатации.
	Аппарат настроен таким образом, чтобы не воспроизводить аудио через гнезда HDMI-разъемов с терминалов SPEAKERS.	В разделе "Аудио Выход" меню "Настройка" установите для параметра "Усилитель" значение "Вкл." (с.133).
	Количество устройств, подключенных к гнезду HDMI OUT, превышает максимально допустимое.	Отключите некоторые из устройств HDMI.
<b>Нет звука от телевизора (при использовании функции HDMI Контроль).</b>	Настройки телевизора предусматривают вывод звука через колонки телевизора.	Измените настройки аудиовыхода на телевизоре таким образом, чтобы звук из телевизора выводился через колонки, подключенные к аппарату.
	Телевизор, не поддерживающий ARC, подключен к аппарату только с помощью HDMI-кабеля.	Используйте цифровой оптический кабель для создания аудиосоединения (с.35).
	(Если телевизор подключен к аппарату с помощью аудиокабеля.) Настройка аудиовхода телевизора не соответствует фактическому подключению.	Используйте параметр "Аудиовход ТВ" в меню "Настройка" для выбора правильного гнезда входного аудиосигнала (с.132).
	(Если используется ARC) Функция ARC отключена на аппарате или на телевизоре.	Для параметра "ARC" в меню "Настройка" установите значение "Вкл." (с.133). Также включите функцию ARC на телевизоре.
<b>Нет звука от телевизора Zone2 (подключенного к аппарату через HDMI).</b>	Передача аудиосигнала от гнезда HDMI OUT 2 (ZONE OUT) отключена.	Для параметра "Аудио Выход" в меню "Настройка" установите значение "Вкл." (с.138).
<b>Многоканальный аудиосигнал воспроизводится только фронтальными колонками.</b>	Воспроизводящее устройство настроено на вывод звука только в 2-канальном режиме (например, PCM).	Для проверки используйте "Сигнал аудио" в меню "Информация" (с.143). При необходимости измените настройку вывода цифрового аудиосигнала на воспроизводящем устройстве.
<b>Слышен шум/гул.</b>	Аппарат расположен слишком близко к другому цифровому или радиочастотному устройству.	Отодвиньте аппарат дальше от устройства.
	Кабель, соединяющий аппарат и воспроизводящее устройство, имеет дефект.	Если проблемы соединения отсутствуют, замените кабель.
<b>Звук искажен.</b>	Громкость аппарата слишком велика.	Уменьшите громкость. Если параметр "Режим Есо" в меню "Настройка" имеет значение "Вкл.", установите для него значение "Выкл." (с.141).
	Не включено устройство, подключенное к выходному гнезду аппарата.	Включите все устройства, подключенные к выходным гнездам аппарата.
<b>Звук прерывается.</b>	Если гнезду HDMI OUT 2 (ZONE OUT) назначена Zone2 или Zone4, то передача выходного аудиосигнала HDMI может быть прервана при выполнении каких-либо операций в зоне. Причиной этому служит внутреннее переключение цепей.	Более подробные сведения см. в разделе "Подключение устройств, совместимых со стандартом HDMI, для воспроизведения видео/аудиосигналов" (с.99).

## Видео

Возможная неисправность	Вероятная причина	Метод устранения
Нет видео.	Выбран другой источник входного сигнала на аппарате.	Выберите нужный источник входного сигнала с помощью клавиш выбора входного сигнала.
	Выбран другой источник входного сигнала на телевизоре.	Выберите источник входного видеосигнала телевизора для отображения видеосигнала с аппарата.
	Видеосигнал, выводимый с аппарата, не поддерживается телевизором.	Для параметра "MONITOR CHECK" в меню "ADVANCED SETUP" установите значение "YES" (с.146).
	Кабель, соединяющий аппарат и телевизор (или воспроизводящее устройство), имеет дефект.	Если проблемы соединения отсутствуют, замените кабель.
Отсутствует видеоизображение от воспроизводящего устройства (подключенного к аппарату через HDMI).	Входящий видеосигнал (разрешение) не поддерживается аппаратом.	Чтобы проверить информацию о текущем видеосигнале (разрешении), воспользуйтесь разделом "Сигнал видео" в меню "Информация" (с.143). Сведения о поддерживаемых аппаратом видеосигналах см. в разделе "Совместимость сигнала HDMI" (с.170).
	Телевизор не поддерживает HDCP (High-bandwidth Digital Content Protection).	Для проверки характеристик телевизора см. инструкции по его эксплуатации.
	Количество устройств, подключенных к гнезду HDMI OUT, превышает максимально допустимое.	Отключите некоторые из устройств HDMI.
На экране телевизора не отображается меню аппарата.	Телевизор не подключен к устройству при помощи HDMI.	Меню аппарата можно вывести на экран телевизора только при условии, что устройства соединяются кабелем HDMI. Если нужно, воспользуйтесь кабелем HDMI для их подключения (с.35).
	Выбран другой источник входного сигнала на телевизоре.	Выберите источник входного видеосигнала телевизора для вывода видеосигнала с аппарата (гнездо HDMI OUT).
Передача видеосигнала прервана.	(Если в основной зоне используется два телевизора) Второй телевизор отключается, если выбран режим "HDMI OUT 1+2".	Выберите "HDMI OUT 1" или "HDMI OUT 2" для вывода сигналов только на используемый телевизор (с.67).
	(Если гнездо HDMI OUT 2 назначено для Zone2 или Zone4) Передача выходного аудиосигнала HDMI может быть прервана при выполнении каких-либо операций в зоне. Причиной этому служит внутреннее переключение цепей.	Более подробные сведения см. в разделе "Подключение устройств, совместимых со стандартом HDMI, для воспроизведения видео/аудиосигналов" (с.99).

## Радио FM/AM

Возможная неисправность	Вероятная причина	Метод устранения
Слабый или шумный прием стереофонической FM-радиостанции.	Многолучевая интерференция.	Отрегулируйте высоту или направленность FM-антенны либо разместите ее в другом месте.
	Вы находитесь слишком далеко от передатчика FM-станции.	(только модель для США) Установите для параметра "Режим аудио" в меню "Опция" значение "Моно" для выбора монофонического приема FM-радиостанций (с.111).
		(за исключением моделей для США) Установите для параметра "Режим FM" в меню "Опция" значение "Моно" для выбора монофонического приема FM-радиостанций (с.111).
		Используйте наружную FM-антенну. Рекомендуется использовать чувствительную многоэлементную антенну.
Слабый или шумный прием стереофонической AM-радиостанции.	Шумы могут быть вызваны флуоресцентной лампой, мотором, термостатом или другим электрическим оборудованием.	Полностью устранить шумы сложно. Их можно снизить с помощью наружной AM-антенны.
Автоматический выбор радиостанций невозможен.	Вы находитесь слишком далеко от передатчика FM-станции.	Выберите станцию вручную (с.76).
		Используйте наружную антенну. Рекомендуется использовать чувствительную многоэлементную антенну.
	Слабый сигнал AM-радиостанции.	Отрегулируйте ориентацию AM-антенны.
		Выберите станцию вручную (с.76).
		Используйте наружную AM-антенну. Подключите ее к гнезду ANTENNA (AM) вместе с поставляемой в комплекте AM-антенной.
AM-станции не регистрируются в качестве предустановленных.	Использовалась функция Авто предуст.	Функция Авто предуст. предназначена только для регистрации FM-радиостанций и HD Radio станций (только модель для США). Регистрацию AM-радиостанций следует выполнять вручную (с.77).
Аппарат не принимает сигналы HD Radio. (только модель для США)	Аппарат работает в режиме монофонического приема.	Для параметра "Режим аудио" в меню "Опция" установите значение "Авто" (с.111).

## USB и сеть

Возможная неисправность	Вероятная причина	Метод устранения
Аппарат не обнаруживает устройство USB.	Устройство USB ненадежно подключено к гнезду USB.	Выключите аппарат, повторно подключите устройство USB, а затем снова включите аппарат.
	Формат файловой системы устройства USB не соответствует FAT16 или FAT32.	Используйте устройства USB формата FAT16 или FAT32.
Невозможен просмотр папок и файлов на USB-устройстве.	Данные, содержащиеся на USB-носителе, защищены шифрованием.	Используйте USB-носитель без функции шифрования.
Находящиеся на USB-устройстве файлы не воспроизводятся в непрерывном режиме.	В выбранной папке находятся файлы, которые не поддерживаются аппаратом.	При обнаружении аппаратом во время воспроизведения серии неподдерживаемых файлов (таких как изображения и скрытые файлы), воспроизведение автоматически останавливается. Проследите, чтобы в проигрываемой папке не находились файлы, не поддерживаемые аппаратом.
Не работает функция сети.	Параметры сети (IP-адрес) не получены надлежащим образом.	Включите функцию DHCP на используемом маршрутизаторе и установите для параметра "DHCP" в меню "Настройка" этого аппарата значение "Вкл." (с.134). При желании настроить параметры сети вручную следует убедиться, что используемый IP-адрес не используется другими сетевыми устройствами в вашей сети (с.134).
Невозможно подключить аппарат к Интернету с помощью беспроводного маршрутизатора (точки доступа).	Беспроводной маршрутизатор (точка доступа) выключен.	Включите беспроводной маршрутизатор.
	Аппарат и беспроводной маршрутизатор (точка доступа) находятся слишком далеко друг от друга.	Расположите аппарат и беспроводной маршрутизатор (точку доступа) ближе друг к другу.
	Существует препятствие между аппаратом и беспроводным маршрутизатором (точкой доступа).	Переместите аппарат и беспроводной маршрутизатор (точку доступа) в такое место, где между ними не будет препятствий.
Беспроводная сеть не найдена.	Микроволновые печи и другие беспроводные устройства, расположенные поблизости, могут нарушать беспроводное соединение.	Выключите эти устройства.
	Доступ к сети ограничен настройками брандмауэров беспроводного маршрутизатора (точки доступа).	Проверьте настройки брандмауэров беспроводного маршрутизатора (точки доступа).

Возможная неисправность	Вероятная причина	Метод устранения
<b>Аппарат не обнаруживает ПК.</b>	Неверная настройка совместного использования носителей.	Настройте параметры совместного использования и выберите данный аппарат в качестве устройства, которому предоставляется доступ к совместному использованию музыкального контента (с.89).
	Некоторые программы защиты данных, установленные на ПК, блокируют доступ аппарата к ПК.	Проверьте настройки программ защиты данных, установленных на ПК.
	Аппарат и ПК не находятся в одной сети.	Проверьте соединения сети и настройки маршрутизатора, чтобы аппарат и ПК были подключены к одной сети.
	В аппарате включен фильтр MAC-адресов.	Отключите фильтр MAC-адресов в разделе "Фильтр MAC-адреса" в меню "Настройка" или укажите MAC-адрес своего компьютера, чтобы ему был предоставлен доступ к аппарату (с.135).
<b>Находящиеся на ПК файлы не просматриваются или не воспроизводятся.</b>	Файлы не поддерживаются этим аппаратом или медиа-сервером.	Используйте формат файлов, поддерживаемый аппаратом и медиа-сервером. Сведения о поддерживаемых аппаратом форматах файлов см. в разделе "Воспроизведение музыки, хранящейся на медиасерверах (ПК/NAS)" (с.89).
<b>Находящиеся на ПК файлы не воспроизводятся в непрерывном режиме.</b>	В выбранной папке находятся файлы, которые не поддерживаются аппаратом.	При обнаружении аппаратом во время воспроизведения серии неподдерживаемых файлов (таких как изображения и скрытые файлы), воспроизведение автоматически останавливается. Проследите, чтобы в проигрываемой папке не находились файлы, не поддерживаемые аппаратом.
<b>Не воспроизводится интернет-радио.</b>	Выбранная интернет-радиостанция в текущий момент недоступна.	Возможно, возникли проблемы на радиопередающей станции, либо вещание было прекращено. Попробуйте включить эту станцию позже или выберите другую станцию.
	Выбранная интернет-радиостанция в текущий момент вещает тишину.	Некоторые интернет-радиостанции вещают тишину в течение определенных периодов в течение дня. Попробуйте включить эту станцию позже или выберите другую станцию.
	Доступ к сети ограничен настройками брандмауэров сетевых устройств (например, настройками маршрутизатора и т. п.).	Проверьте настройки брандмауэров сетевых устройств. Воспроизведение интернет-радио возможно только в том случае, если данные проходят через порт, назначенный каждой радиостанцией. Номер порта изменяется в зависимости от радиостанции.
<b>iPod не распознает аппарат при использовании AirPlay.</b>	Аппарат подключен к маршрутизатору с несколькими SSID.	Доступ к аппарату может быть ограничен функцией разделения сетей на маршрутизаторе. Подключите iPod к SSID, который имеет доступ к аппарату.
<b>Приложение для смартфонов и планшетов "AV CONTROLLER" не может обнаружить аппарат.</b>	Аппарат и смартфон или планшет находятся в разных сетях.	Проверьте соединения сети и настройки маршрутизатора, чтобы аппарат и смартфон/планшет были подключены к одной сети.
	В аппарате включен фильтр MAC-адресов.	Отключите фильтр MAC-адресов в разделе "Фильтр MAC-адреса" в меню "Настройка" или укажите MAC-адрес своего смартфона или планшета, чтобы ему был предоставлен доступ к аппарату (с.135).
<b>Не удалось выполнить обновление встроенного программного обеспечения через сеть.</b>	Возможно, эта проблема связана с состоянием сети.	Попробуйте обновить встроенное программное обеспечение через сеть еще раз или воспользуйтесь для обновления запоминающим устройством USB (с.147).



## Сообщения об ошибках на дисплее передней панели

Сообщение	Вероятная причина	Метод устранения
<b>Access denied</b>	Получен отказ в доступе к ПК.	Настройте параметры совместного использования и выберите данный аппарат в качестве устройства, которому предоставляется доступ к совместному использованию музыкального контента (с.89).
<b>Access error</b>	Аппарат не может получить доступ к устройству USB.	Выключите аппарат, а затем повторно подключите устройство USB. Если проблема сохранится, попробуйте другое USB-устройство.
	Аппарат не может получить доступ к устройству iPod.	Выключите iPod и включите его повторно.
	Подключенный iPod не поддерживается аппаратом.	Используйте iPod, поддерживаемый аппаратом (с.83).
	Возникла проблема с каналом передачи сигналов от сети к аппарату.	Убедитесь, что маршрутизатор и модем включены. Проверьте соединение между аппаратом и маршрутизатором (или концентратором) (с.43).
<b>Check SP Wires</b>	Короткое замыкание в цепи кабеля колонки.	Скрутите оголенные провода кабелей и надлежащим образом подключите их к аппарату и колонкам.
<b>Internal Error</b>	Произошла внутренняя ошибка.	Обратитесь к ближайшему авторизованному дилеру или в ближайший сервисный центр Yamaha.
<b>MHL Overloaded</b>	Через мобильное устройство, поддерживающее стандарт MHL, проходит чрезмерный ток.	Выключите аппарат и проверьте соединение между аппаратом и мобильным устройством.
<b>No content</b>	В выбранной папке нет файлов для воспроизведения.	Выберите папку, содержащую файлы, которые поддерживаются аппаратом.
<b>No device</b>	Аппарату не удается обнаружить USB-устройство.	Выключите аппарат, а затем повторно подключите устройство USB. Если проблема сохранится, попробуйте другое USB-устройство.
	Аппарату не удается обнаружить устройство iPod.	Выключите iPod и включите его снова.
<b>Please wait</b>	Аппарат выполняет подготовку к сетевому подключению.	Подождите, пока исчезнет это сообщение. Если аппарат не реагирует на протяжении 3 и более минут, выключите и повторно включите его.
<b>RemID Mismatch</b>	Идентификационные коды аппарата и пульта ДУ не совпадают.	Измените идентификационный код аппарата или пульта ДУ (с.145).
<b>Remote Off</b>	Управлять аппаратом с помощью пульта ДУ невозможно, так как сенсор пульта ДУ основного аппарата выключен.	Используйте элементы управления на передней панели. Для использования пульта ДУ установите для параметра "REMOTE SENSOR" в меню "ADVANCED SETUP" значение "ON" (с.145).
<b>Unable to play</b>	По каким-то причинам аппарат не может воспроизвести песни, записанные на USB-устройство.	Проверьте данные песен. Если они не воспроизводятся на другом устройстве, значит, могут быть повреждены данные песен.
	По неизвестной причине аппарат не может воспроизвести песни, записанные на iPod.	Проверьте данные песен. Если они не воспроизводятся на самом iPod, данные песен или область хранения могут быть повреждены.
	По каким-то причинам аппарат не может воспроизвести песни, сохраненные на ПК.	Проверьте, поддерживается ли аппаратом формат файлов, которые вы пытаетесь воспроизвести. Сведения о поддерживаемых аппаратом форматах см. в разделе "Воспроизведение музыки, хранящейся на медиасерверах (ПК/NAS)" (с.89). Если формат поддерживается, при этом аппарат не может воспроизвести никакие файлы, сеть может быть перегружена интенсивным трафиком, в результате чего прерывается воспроизведение.
<b>USB Overloaded</b>	Через подключенное устройство USB проходит чрезмерный ток.	Выключите аппарат, а затем повторно подключите устройство USB. Если проблема сохранится, попробуйте другое USB-устройство.
<b>Version error</b>	Встроенное программное обеспечение не обновлено.	Обновите встроенное программное обеспечение повторно.

### Информация об аудиосигнале

#### ■ Формат декодирования звука

##### Dolby Digital

Dolby Digital — это разработанный компанией Dolby Laboratories, Inc. формат сжатия цифрового звука, поддерживающий 5.1-канальный аудиосигнал. Эта технология используется для передачи звука на большинстве DVD-дисков.

##### Dolby Digital EX

Dolby Digital EX создает общий 6.1-канальный аудиосигнал из 5.1-канального источника, записанного с помощью Dolby Digital Surround EX. Этот декодер добавляет тыловое окружающее звучание к оригинальному 5.1-канальному звуку.

##### Dolby Digital Plus

Dolby Digital Plus — это разработанный компанией Dolby Laboratories, Inc. формат сжатия цифрового звука, поддерживающий 7.1-канальный звук. Формат Dolby Digital Plus полностью совместим с существующими многоканальными аудиосистемами, которые поддерживают функцию Dolby Digital. Эта технология используется для передачи звука на дисках Blu-ray.

##### Dolby Pro Logic II

Dolby Pro Logic II делает возможным 5-канальное воспроизведение из 2-канальных источников. Данная технология предусматривает 3 режима: “режим Music” для музыкальных источников, “режим Movie” для кинофильмов и “режим Game” для игровых источников.

##### Dolby Pro Logic IIx

Dolby Pro Logic IIx делает возможным 7-канальное воспроизведение из 2-канальных или многоканальных источников. Данная технология предусматривает 3 режима: “режим Music” для музыкальных источников, “режим Movie” для кинофильмов и “режим Game” для игровых источников (только для 2-канальных источников).

##### Dolby TrueHD

Dolby TrueHD — это передовой формат сжатия звука без потери качества, разработанный компанией Dolby Laboratories, Inc. для домашних кинотеатров высокой четкости; он позволяет добиться звучания, которое в точности соответствует студийной записи. Dolby TrueHD может одновременно нести до 8 каналов звука 96 кГц/24 бит (до 6 каналов звука 192 кГц/24 бит). Эта технология используется для передачи звука на дисках Blu-ray.

##### DSD (Direct Stream Digital)

Технология DSD (Direct Stream Digital) позволяет сохранять аудиосигналы на таких цифровых носителях информации, как диски SACD (Super Audio CDs). Сигналы сохраняются с высокой частотой выборки 2,8224 МГц. Наибольшая высокочастотная характеристика равна или превышает 100 кГц при динамическом диапазоне 120 dB. Эта технология предлагает лучшее качество звука, чем то, которое используется для CD-дисков.

##### DTS 96/24

DTS 96/24 — это формат сжатия цифровых аудиоданных, поддерживающий 5.1-канальный звук и звук 96 кГц/24 бит. Этот формат полностью совместим с существующими многоканальными аудиосистемами, которые поддерживают функцию DTS Digital Surround. Эта технология используется для музыкальных DVD-дисков и т. д.

##### DTS Digital Surround

DTS Digital Surround — это разработанный компанией DTS, Inc. формат сжатия цифрового звука, поддерживающий 5.1-канальный аудиосигнал. Эта технология используется для передачи звука на большинстве DVD-дисков.

##### DTS-ES

DTS-ES создает 6.1-канальный аудиосигнал из 5.1-канального источника, записанного с помощью DTS-ES. Этот декодер добавляет тыловое окружающее звучание к оригинальному 5.1-канальному звуку. В формате DTS-ES Matrix 6.1 тыловое окружающее звучание записано с помощью каналов окружающего звучания, а в формате DTS-ES Discrete 6.1 записан дискретный тыловой канал окружающего звучания.

##### DTS Express

DTS Express — это формат сжатия цифрового звука, поддерживающий 5.1-канальный звук и обеспечивающий более высокую степень сжатия, чем формат DTS Digital Surround, разработанный DTS, Inc. Эта технология разработана для потоковой передачи через Интернет и вторичного аудиосигнала на дисках Blu-ray.

##### DTS-HD High Resolution Audio

DTS-HD High Resolution Audio — это разработанный компанией DTS, Inc. формат сжатия цифрового звука, поддерживающий 7.1-канальный звук и звук 96 кГц/24 бит. Формат DTS-HD High Resolution Audio полностью совместим с существующими многоканальными аудиосистемами, которые поддерживают функцию DTS Digital Surround. Эта технология используется для передачи звука на дисках Blu-ray.

##### DTS-HD Master Audio

DTS-HD Master Audio — это передовой формат сжатия звука без потери качества, разработанный компанией DTS, Inc. для домашних кинотеатров высокой четкости; он позволяет добиться звучания, которое в точности соответствует студийной записи. DTS-HD Master Audio может одновременно нести до 8 каналов звука 96 кГц/24 бит (до 6 каналов звука 192 кГц/24 бит). Эта технология используется для передачи звука на дисках Blu-ray.

##### DTS Neo:6

DTS Neo:6 делает возможным 6-канальное воспроизведение из 2-канальных источников. Данная технология предусматривает 2 режима: “режим Music” для музыкальных источников и “режим Cinema” для кинофильмов. Эта технология позволяет использовать дискретные широкополосные матричные каналы окружающего звучания.

##### FLAC

FLAC представляет собой формат файлов для сжатия аудиоданных без потерь. Формат FLAC имеет более низкую степень сжатия по сравнению с форматами, создающими потери, однако обеспечивает более высокое качество звука.

##### MP3

Один из форматов сжатия цифрового звука, используемый стандартом MPEG. Благодаря психоакустическим технологиям этот метод обеспечивает высокую степень сжатия. Считается, что он позволяет сжимать данные в соотношении 1/10, одновременно сохраняя качество звука на определенном уровне.

## MPEG-4 AAC

Аудиостандарт MPEG-4. Он используется в мобильных телефонах, портативных аудиоплеерах и при потоковой передаче через Интернет, поскольку обеспечивает высокую степень сжатия данных, одновременно сохраняя лучшее качество звука, чем MP3.

## PCM (Pulse Code Modulation)

PCM — это формат сигнала, позволяющий преобразовывать аналоговые аудиосигналы в цифровой формат, записывать и передавать их. Эта технология лежит в основе всех остальных форматов аудиосигналов. Эта технология используется как формат сжатия звука без потери качества, который называется линейным форматом PCM и используется для записи звука на разные носители, среди которых компакт-диски и BD-диски (Blu-ray).

## WAV

Стандартный формат аудиофайлов Windows, определяющий метод записи цифровых данных, полученных путем преобразования аудиосигналов. По умолчанию используется метод PCM (без сжатия), но можно также использовать и другие методы сжатия.

## WMA (Windows Media Audio)

Это один из форматов сжатия цифрового звука, разработанный Microsoft Corporation. Благодаря психоакустическим технологиям этот метод обеспечивает высокую степень сжатия. Считается, что он позволяет сжимать данные в соотношении приблизительно 1/20, одновременно сохраняя качество звука на определенном уровне.

## Частота выборки/глубина квантования

Частота выборки и глубина квантования указывают на объем информации при оцифровке аналоговых аудиосигналов. Эти значения указываются следующим образом: “48 кГц/24 бит”.

- Частота выборки

Частота выборки (количество определений уровня сигнала в секунду) называется интервалом выборки. При более высокой частоте выборки диапазон воспроизводимых частот расширяется.

- Глубина квантования

Значение глубины квантования указывает на степень точности при преобразовании уровня звука в цифровое значение. При большей глубине квантования можно получить более точные уровни звука.

## ■ Другое

### Lip sync (синхронизация аудио и видеосигналов)

Иногда видеовыход отстает от аудиовыхода из-за сложности процесса обработки сигнала, причиной чего является увеличение мощности видеосигнала. Синхронизация аудио и видеосигналов — это технология, позволяющая автоматически корректировать интервал задержки между выходом аудио- и видеосигналов.

### Соединение двухканального усиления (Bi-amp)

При соединении двухканального усиления используются два усилителя для одной колонки. При использовании двухканального усиления аппарат воспроизводит сигнал высоких и низких частот с использованием отдельных усилителей. В результате колонка высоких частот и сабвуфер выводит чистый аудиосигнал без искажений.

### Канал LFE (Low Frequency Effects) 0,1

Данный канал воспроизводит низкочастотные сигналы и обладает частотным диапазоном от 20 Гц до 120 Гц. Этот канал добавляется к каналам любых диапазонов с Dolby Digital или DTS для усиления низкочастотных звуковых эффектов. Он считается каналом 0,1, поскольку ограничивается только низкочастотным звуком.

## Информация о видеосигналах и HDMI

### Deep Color

Deep Color — это технология, которую поддерживает спецификация HDMI. Deep Color увеличивает количество доступных цветов в пределах, ограниченных цветовым пространством RGB или YCbCr. Обычные системы цветопередачи для обработки цвета используют 8 бит. Deep Color обрабатывает цвет, используя 10, 12 или 16 бит. Эта технология позволяет телевизорам высокой четкости и другим экранам перейти от миллионов к миллиардам цветов, устранить неравномерность закраски и получить плавные тональные переходы и тонкие градации между цветами.

### HDMI

HDMI (High-Definition Multimedia Interface) — это распространенный по всему миру стандартный интерфейс для передачи цифровых аудио- и видеосигналов. Этот интерфейс позволяет передавать цифровые аудио- и видеосигналы с помощью одного кабеля без малейшей потери качества. HDMI совместим с HDCP (High-bandwidth Digital Content Protection) и обеспечивает надежный аудио/видеоинтерфейс. Для получения подробной информации об HDMI посетите веб-сайт HDMI по адресу <http://www.hdmi.org>.

### MHL

MHL (Mobile High-definition Link) — стандарт интерфейса, служащий для высокоскоростной передачи цифровых видеосигналов, разработанный для мобильных устройств. Этот интерфейс позволяет передавать с мобильных устройств (таких как смартфоны) цифровые аудио- и видеосигналы с помощью одного кабеля без малейшей потери качества. Как и HDMI, интерфейс MHL совместим с технологией HDCP (High-bandwidth Digital Content Protection).

### x.v.Color

“x.v.Color” — это технология, которую поддерживает спецификация HDMI. Это расширенное цветовое пространство по сравнению с sRGB, позволяющее получать недоступные ранее цвета. Оставаясь совместимым с цветовой гаммой стандартов sRGB, стандарт “x.v.Color” расширяет цветовое пространство и предоставляет возможности для получения более живых, естественных изображений.

### Компонентный видеосигнал

В системе компонентного видеосигнала сигнал разделяется на сигнал яркости Y и сигналы цветности Pb и Pr. Цвет в этой системе воспроизводится более правдоподобно благодаря независимой передаче сигналов.

### Композитный видеосигнал

В системе композитного видеосигнала, цвета, яркости и синхронизации данных сигналы комбинируются и передаются с помощью одного кабеля.

## Информация о сети

---

### SSID

Идентификатор SSID (Service Set Identifier) — имя, указывающее конкретную точку доступа беспроводной локальной сети.

### Wi-Fi

Wi-Fi (Wireless Fidelity) — технология, которая позволяет электронному устройству обмениваться данными или подключаться к Интернету по беспроводной связи с помощью радиоволн. Технология Wi-Fi позволяет исключить сложные соединения с применением сетевых кабелей благодаря беспроводному подключению. Только продукты, которые прошли проверку оперативной совместимости Wi-Fi Alliance, могут иметь товарный знак "Wi-Fi Certified".

### WPS

WPS (Wi-Fi Protected Setup) — стандарт, установленный Wi-Fi Alliance, который позволяет легко создавать беспроводную домашнюю сеть.

## Технологии Yamaha

---

### CINEMA DSP (цифровая обработка звукового поля)

Поскольку системы Dolby Surround и DTS были изначально разработаны для использования в кинотеатрах, их возможности наиболее полно раскрываются в кинотеатрах с большим количеством колонок, предназначенных для акустических эффектов. Вследствие различий в домашних условиях (таких как размеры комнаты, материалы стен и количество колонок) неизбежно различие и в слышимом звучании. Основываясь на большом количестве реальных измеренных данных, система CINEMA DSP — оригинальная технология DSP корпорации Yamaha — позволяет создавать аудиовизуальные эффекты кинотеатра в домашних условиях.

### CINEMA DSP 3D

Фактически измеренные данные звукового поля содержат информацию о высоте звуковых образов. Режим CINEMA DSP 3D позволяет воспроизводить точную высоту звуковых образов, создавая таким образом точные и глубокие трехмерные звуковые поля в помещении для прослушивания.

### CINEMA DSP HD<sup>3</sup>

Фактически измеренные данные звукового поля содержат информацию о высоте звуковых образов. Режим CINEMA DSP HD<sup>3</sup> позволяет воспроизводить точную высоту звуковых образов, создавая таким образом точные и глубокие стереоскопические звуковые поля в помещении для прослушивания.

### Compressed Music Enhancer

Функция Compressed Music Enhancer компенсирует отсутствие гармоник в сжатых музыкальных форматах (таких как MP3). В результате данная технология обеспечивает улучшение звучания всей акустической системы.

### SILENT CINEMA

Компания Yamaha разработала алгоритм звуковых эффектов DSP для естественного, реалистичного воспроизведения звука через наушники. Параметры для наушников установлены для каждой звуковой программы, что позволяет точно воспроизводить все звуковые программы для прослушивания через наушники.

### Virtual CINEMA DSP

Virtual CINEMA DSP позволяет системе виртуально воспроизводить звуковое поле колонок окружающего звучания с помощью левой и правой фронтальных колонок. Даже если колонки окружающего звучания не подключены, аппарат создает реалистичное звуковое поле в помещении для прослушивания.

### Virtual CINEMA FRONT

Virtual CINEMA FRONT позволяет системе виртуально воспроизводить звуковое поле колонок окружающего звучания с помощью колонок окружающего звучания. Даже если колонки окружающего звучания расположены впереди, аппарат создает реалистичное звуковое поле в помещении для прослушивания.

### Virtual Presence Speaker (VPS)

Virtual Presence Speaker позволяет системе виртуально воспроизводить высоту объемного звукового поля без колонок присутствия. Даже если колонки присутствия не подключены, аппарат создает в помещении объемное звуковое поле.

## Поддерживаемые устройства и форматы файлов

### ■ Поддерживаемые устройства

#### □ Устройства USB

- Этот аппарат поддерживает запоминающие устройства USB большой емкости (например, устройства флэш-памяти или портативные аудиопроигрыватели), в которых используется формат FAT16 или FAT32.
- Не подключайте другие устройства, отличные от запоминающих устройств USB большой емкости (например, зарядные устройства USB или концентраторы USB), персональные компьютеры, устройства для считывания с карт памяти, внешние жесткие диски и т.д.
- Устройства USB, защищенные шифрованием, не могут использоваться.
- Некоторые функции могут не поддерживаться в зависимости от модели или производителя запоминающего устройства USB.

#### □ iPod

##### Made for.

iPod touch (2nd, 3rd, 4th and 5th generation)

iPod nano (2nd, 3rd, 4th, 5th, 6th and 7th generation)

iPhone 5, iPhone 4S, iPhone 4, iPhone 3GS, iPhone 3G

iPad (4th generation), iPad mini, iPad (3rd generation), iPad 2, iPad  
(по состоянию на май 2014 года)

- Аппарат может не обнаруживать iPod или некоторые функции могут быть несовместимы в зависимости от модели или версии ПО iPod.

#### □ AirPlay

AirPlay работает с iPhone, iPad и iPod touch с iOS 4.3.3 или более поздней версии, Mac с OS X Mountain Lion и Mac и ПК с iTunes 10.2.2 или более поздней версии.  
(по состоянию на май 2014 года)

#### Информация о HTC Connect

Этот ресивер имеет функцию "HTC Connect", которая позволяет легко наслаждаться музыкальным контентом на сертифицированном смартфоне HTC Connect.

1. Функция потоковой передачи HTC Connect данного продукта была разработана на основе проверки оперативной совместимости согласно программе HTC Connect с использованием смартфонов, совместимых с HTC Connect.
2. Функция HTC Connect проверена и работает с форматами кодирования MP3, AAC, WMA и WAV. Другие форматы могут быть несовместимы.
3. Высокая перегрузка сети может нарушать работу функции HTC Connect.
4. Навигация с помощью полосы воспроизведения музыкальной композиции в данный момент не поддерживается функцией HTC Connect.

Актуальная информация о функциях, совместимых устройствах и поддерживаемых форматах аудиоданных представлена на веб-сайте HTC:  
<http://www.htc-connect.com/certified-devices>

### ■ Форматы файлов

#### □ USB

- Аппарат поддерживает файлы WAV (только формат PCM), MP3, WMA, MPEG-4 AAC, FLAC и ALAC (Apple Lossless Audio Codec) (только 1- или 2-канальный аудиосигнал).
- Аппарат совместим с частотой дискретизации до 192 кГц для файлов WAV и FLAC, 96 кГц для файлов ALAC и 48 кГц для прочих файлов.
- Аппарат поддерживает непрерывное воспроизведение файлов WAV, FLAC и ALAC.
- Содержимое стандарта Digital Rights Management (DRM) нельзя воспроизводить.

#### □ ПК/NAS

- Аппарат поддерживает воспроизведение файлов WAV (только формат PCM), MP3, WMA, MPEG-4 AAC, FLAC и ALAC (Apple Lossless Audio Codec).
- Аппарат совместим с частотой дискретизации до 192 кГц для файлов WAV и FLAC, 96 кГц для файлов ALAC и 48 кГц для прочих файлов.
- Аппарат поддерживает непрерывное воспроизведение файлов WAV, FLAC и ALAC.
- Для воспроизведения файлов FLAC необходимо установить на ПК серверное ПО, поддерживающее совместное использование FLAC-файлов через DLNA, или использовать сетевое хранилище данных, поддерживающее файлы FLAC.
- Содержимое стандарта Digital Rights Management (DRM) нельзя воспроизводить.

## Схема передачи видеосигнала

Входящий на аппарат видеосигнал с видеоустройств выводится на телевизор как показано ниже.

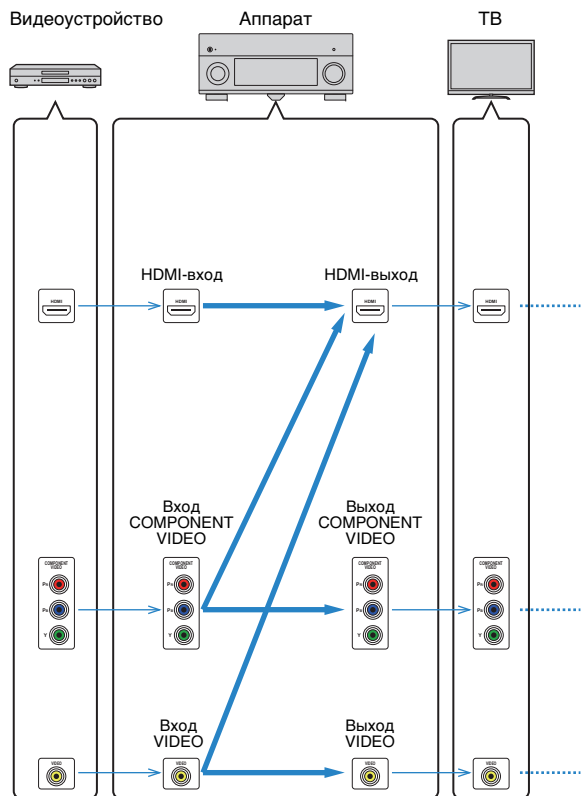

## Таблица преобразования видеосигнала



- Разрешение и соотношение сторон, применяемое для обработки сигнала видео на HDMI-выходе, можно выбрать в разделе "Видеорежим" (с.131) в меню "Настройка".
- Аппарат не выполняет взаимное преобразование видеосигналов с 480 строками и 576 строками.

	Разрешение	HDMI-выход					Выход COMPONENT VIDEO					Выход VIDEO	
		480i/576i	480p/576p	720p	1080i	1080p	4K	480i/576i	480p/576p	720p	1080i	1080p	480i/576i
HDMI-вход	480i/576i	→	→	→	→	→							
	480p/576p		→	→	→	→							
	720p			→	→	→							
	1080i			→	→	→							
	1080p/50, 60 Гц			→	→	→							
	1080p/24 Гц					→	→						
	4K						→						
Вход COMPONENT VIDEO	480i/576i	→	→	→	→	→	→						
	480p/576p		→	→	→	→		→					
	720p			→	→	→			→				
	1080i			→	→	→				→			
	1080p											→	
Вход VIDEO	480i/576i	→	→	→	→	→							→

→ : Доступно

## Выход для нескольких зон

### ■ Аудиовыход

Выход Вход	Использование внутреннего усилителя аппарата (с.32)		Использование внешнего усилителя (с.98)			
	Гнезда EXTRA SP 1-2		Гнезда ZONE OUT		Гнездо HDMI OUT 2 (ZONE OUT)	
	Zone2	Zone3	Zone2	Zone3	Zone2 (*1)	Zone4 (*2)
Цифровой аудиосигнал (HDMI)	→ (*3)		→ (*3)		→ (*4)	→ (*5)
Цифровой аудиосигнал (COAXIAL/OPTICAL)	→ (*6)		→ (*6)		→ (*6)	
Аналоговый аудиосигнал (AUDIO)	→	→	→	→	→	
USB (включая iPod)	→	→	→	→	→	
Сетевые источники	→	→	→	→	→	
TUNER	→	→	→	→	→	

→ : Доступно

\*1 Доступно, если для параметра "Назнач. HDMI OUT2" (с.138) в меню "Настройка" установлено значение "Zone2" (Аудио Выход: Вкл.)

\*2 Доступно, если для параметра "Назнач. HDMI OUT2" (с.138) в меню "Настройка" установлено значение "Zone4"

\*3 Доступно, если в качестве входа используются 2-канальные сигналы PCM (стереофонический выход [микширование с понижением до двух каналов], когда в главной зоне выбран источник входного сигнала)

Доступно, если для параметра "Назнач. HDMI OUT2" (с.138) в меню "Настройка" установлено значение "Zone2"

\*4 Доступно, если в качестве входа используются 2-канальные сигналы PCM (стереофонический выход [микширование с понижением до двух каналов], когда в главной зоне выбран источник входного сигнала)

\*5 Пропускание аудиосигнала HDMI (стереофонический выход [микширование с понижением до двух каналов], когда в главной зоне выбран источник входного сигнала)

\*6 Доступно, если в качестве входа используются 2-канальные сигналы PCM

### ■ Вывод видео

Выход Вход	Гнезда MONITOR OUT/ZONE OUT (*6)		Гнездо HDMI OUT 2 (ZONE OUT) (*7)	
	COMPONENT VIDEO	VIDEO		
	Zone2/3	Zone2/3	Zone2	Zone4
Видео HDMI			→	→
Компонентный видеосигнал	→			
Композитный видеосигнал		→		
Экранное меню (просмотр/воспроизведение)			→	

→ : Доступно

\*6 Доступно, если для параметра "Назнач. выход монитора" (с.137) в меню "Настройка" установлено значение "Zone2" или "Zone3"

\*7 Доступно, если для параметра "Назнач. HDMI OUT2" (с.138) в меню "Настройка" установлено значение "Zone2" или "Zone4"

## Информация о HDMI

### HDMI Контроль

Управление HDMI позволяет управлять внешними устройствами по интерфейсу HDMI. Если вы подключите к аппарату телевизор, поддерживающий управление HDMI, с помощью кабеля HDMI, то сможете управлять аппаратом (например, включать и выключать его и регулировать громкость) с помощью пульта ДУ телевизора. Также вы сможете управлять воспроизводящими устройствами, подключенными к аппарату с помощью кабеля HDMI (например, BD/DVD-проигрывателем, поддерживающим управление HDMI).

Более подробные сведения о подключениях см. в разделе “Подключение телевизора” (с.35) и “Подключение видеоустройств (таких как BD/DVD-проигрыватели)” (с.38).

#### Операции, доступные с пульта ДУ телевизора

- Синхронизация режима ожидания.
- Управление громкостью, включая беззвучный режим.
- Переключение входного сигнала на аудиосигнал с телевизора при переключении входа телевизора на встроенный тюнер.
- Переключение на прием видео/аудиосигнала с выбранного воспроизводящего устройства.
- Переключение между выходными аудиоустройствами (аппарат или колонка телевизора).

#### (Пример)

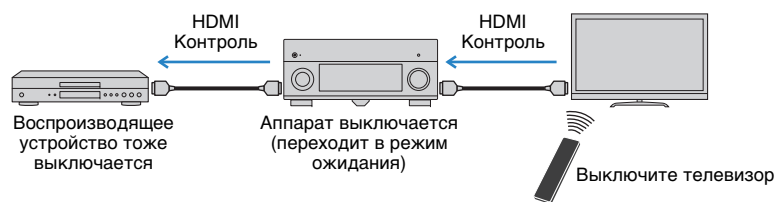

#### Операции, доступные с пульта ДУ аппарата

- Запуск воспроизведения на воспроизводящем устройстве и включение телевизора с выбором сцены (с.68)
- Переключение входа телевизора для отображения экранного меню (при нажатии кнопки ON SCREEN).
- Управление воспроизводящим устройством (воспроизведение и операции меню) без регистрации кодов пульта ДУ (с.149)

#### (Пример)



Для использования управления HDMI необходимо выполнить следующую настройку соединения HDMI Контроль после подключения телевизора и воспроизводящих устройств.

Подробнее о настройках и управлении телевизором см. в инструкции по эксплуатации телевизора.



- Эту настройку необходимо выполнять каждый раз при подключении нового устройства с поддержкой управления HDMI к системе.

### 1 Включите аппарат, телевизор и воспроизводящие устройства.

### 2 Настройте параметры аппарата.

- 1 Выберите источник входного видеосигнала телевизора для отображения видеосигнала с аппарата.
- 2 Нажмите кнопку ON SCREEN.

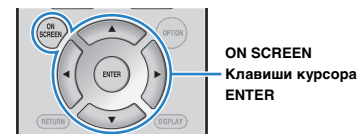

- 3 С помощью клавиш курсора выберите “Настройка” и нажмите ENTER.

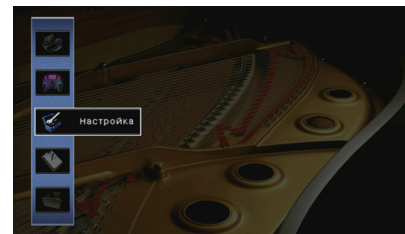



④ С помощью клавиш курсора (</>) выберите “HDMI”.

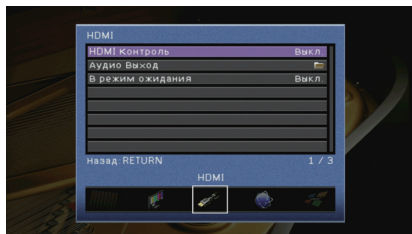

⑤ С помощью клавиш курсора (△/▽) выберите “HDMI Контроль” и нажмите ENTER.

⑥ С помощью клавиш курсора выберите “Вкл.”.

⑦ Нажмите кнопку ON SCREEN.

**3** Включите управление HDMI на телевизоре и воспроизводящих устройствах (таких как BD/DVD-проигрыватели, поддерживающие управление HDMI).

**4** Выключите питание телевизора, затем выключите аппарат и воспроизводящие устройства.

**5** Включите аппарат и воспроизводящие устройства, а затем включите телевизор.

**6** Выберите источник входного видеосигнала телевизора для отображения видеосигнала с аппарата.

**7** Проверьте следующее.

На аппарате: выбран источник входного сигнала, к которому подключено воспроизводящее устройство. Если это не так, выберите источник входного сигнала вручную.

На телевизоре: отображается видеоизображение с воспроизводящего устройства.

**8** Убедитесь, что аппарат синхронизирован с телевизором надлежащим образом: выключите телевизор или отрегулируйте громкость телевизора с помощью пульта ДУ телевизора.



- Если функция управления HDMI не работает ненадлежащим образом, попробуйте отключить телевизор от розетки на шаге 3 и снова включить телевизор в розетку на шаге 4. Это может решить проблему. Кроме того, управление HDMI может не работать, если количество подключенных устройств превышает допустимое. в этом случае отключите управление HDMI на устройствах, которые не используются.
- Если аппарат не синхронизирован с включением и выключением телевизора, проверьте приоритет настройки аудиовыхода телевизора.
- Для более эффективной работы функции управления HDMI рекомендуется использовать телевизор и воспроизводящие устройства одного производителя.
- Мы не гарантируем работу всех устройств с поддержкой контроля HDMI.

## Audio Return Channel (ARC)

ARC позволяет передавать входной аудиосигнал телевизора на аппарат с помощью кабеля HDMI, который передает видеосигнал на телевизор. После настройки функции управления HDMI проверьте следующее.

**1** Выберите программу с помощью пульта ДУ телевизора.

**2** Проверьте, что источник входного сигнала аппарата будет автоматически переключен на AUDIO 1 и аудиосигнал телевизора будет воспроизводиться на аппарате.

Если аудиосигнал телевизора не слышно, проверьте следующее:

- Для параметра “ARC” (с.133) в меню “Настройка” установлено значение “Вкл.”.
- Кабель HDMI подключен на телевизоре к гнезду HDMI, совместимому с функцией ARC (гнезду HDMI с маркировкой ARC). Некоторые гнезда HDMI на телевизоре не совместимы с функцией ARC. Подробнее см. в инструкции по эксплуатации телевизора.



- Если при воспроизведении аудиосигнала с использованием функции ARC прерывается звук, установите для параметра “ARC” (с.133) в меню “Настройка” значение “Выкл.” и используйте аудиокабель (цифровой оптический или штекерный стереокабель) для передачи аудиосигнала с телевизора на аппарат (с.35).
- При использовании функции ARC подключите телевизор с помощью кабеля HDMI, который поддерживает данную функцию.



- “В изначальных заводских настройках в качестве входного аудиосигнала телевизора установлено значение “AUDIO 1”. Если вы подключили к гнездам AUDIO 1 какое-либо внешнее устройство, используйте параметр “Аудиовход ТВ” (с.132) в меню “Настройка” для изменения источника входного аудиосигнала телевизора. Для использования функции SCENE (с.69) также необходимо изменить источник входного сигнала для SCENE (TV).

## Совместимость сигнала HDMI

### Аудиосигналы

Тип аудиосигнала	Формат аудиосигнала	Совместимые носители (пример)
2-кан. линейный PCM	2-кан., 32–192 кГц, 16/20/24 бит	CD, DVD-Video, DVD-Audio
Многокан. линейный PCM	8-кан., 32–192 кГц, 16/20/24 бит	DVD-Audio, BD (Blu-ray disc), HD DVD
DSD	2/5.1-кан., 2,8224 МГц, 1 бит	SACD
Битовый поток	Dolby Digital, DTS	DVD-Video
Битовый поток (аудиосигналы высокой четкости)	Dolby TrueHD, Dolby Digital Plus, DTS-HD Master Audio, DTS-HD High Resolution Audio, DTS Express	BD (Blu-ray disc), HD DVD

### Видеосигналы

Аппарат совместим с видеосигналами, имеющими следующее разрешение:

- VGA
- 720p/60 Гц, 50 Гц
- 480i/60 Гц
- 1080i/60 Гц, 50 Гц
- 576i/50 Гц
- 1080p/60, 50, 30, 25, 24 Hz
- 480p/60 Гц
- 4K/60 Гц, 50 Гц, 30 Гц, 25 Гц, 24 Гц
- 576p/50 Гц



- При воспроизведении диска DVD-Audio с системой защиты от копирования CPPM, в зависимости от типа DVD-проигрывателя видео- и аудиосигналы могут не воспроизводиться.
- Аппарат несовместим с устройствами HDMI или DVI, несовместимыми с системой HDCP. Подробнее смотрите в инструкции по эксплуатации каждого устройства.
- Для декодирования аудиосигналов битового потока на аппарате установите устройство-источник входного сигнала соответствующим образом, чтобы оно выводило аудиосигналы битового канала напрямую (без декодирования сигналов битового потока на воспроизводящем устройстве). Подробнее смотрите в инструкции по эксплуатации воспроизводящего устройства.

## Справочная диаграмма (задняя панель)

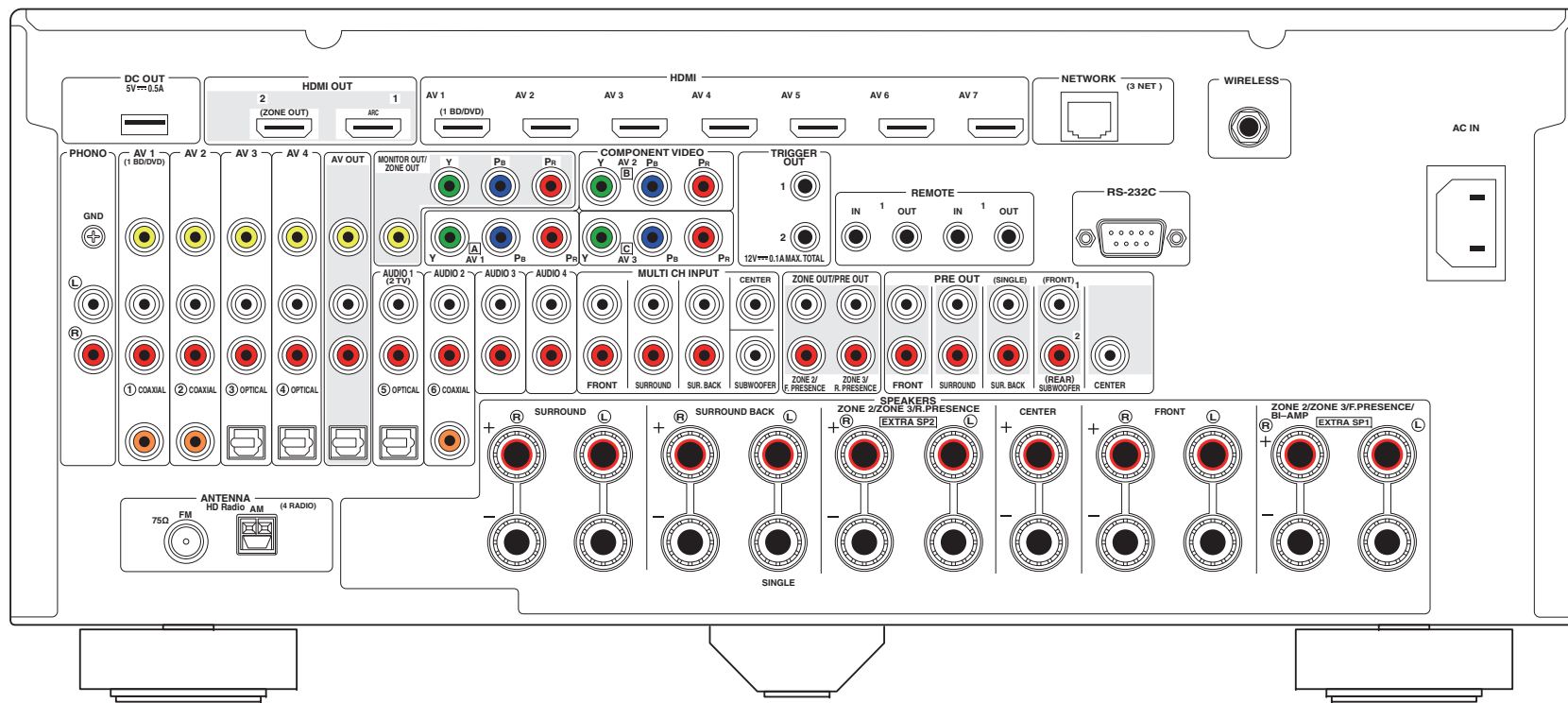

(RX-A3040 модель для США)



- Область вокруг выходных видео/аудиогнезд обозначена белым цветом непосредственно на устройстве, чтобы избежать ошибок при подключении.

## Товарные знаки



Изготовлено по лицензии компании Dolby Laboratories. Dolby, Pro Logic, Surround EX и символ в виде двух букв D являются товарными знаками Dolby Laboratories.



Произведено по лицензии согласно Патентам США №№: 5.956.674; 5.974.380; 6.226.616; 6.487.535; 7.212.872; 7.333.929; 7.392.195; 7.272.567 и другим выпущенным и ожидающим выпуска патентам США и мировым патентам. DTS-HD и Symbol вместе и по отдельности являются зарегистрированными товарными знаками, а DTS-HD Master Audio является товарным знаком DTS, Inc.

Продукт включает программное обеспечение. © DTS, Inc. Все права защищены.



Надписи "Made for iPod," "Made for iPhone" и "Made for iPad" означают, что электронное устройство предназначено для подключения к устройствам iPod, iPhone или iPad соответственно и сертифицировано разработчиком на соответствие стандартам технических характеристик компании Apple.

Компания Apple не несет ответственности за работу данного устройства или его соответствие стандартам безопасности и регулятивным нормам.

Обратите внимание, что использование этого устройства вместе с iPod, iPhone или iPad может повлиять на эффективность беспроводного соединения.

iTunes, AirPlay, iPad, iPhone, iPod, iPod nano, iPod touch и Safari являются товарными знаками компании Apple Inc., зарегистрированными в США и других странах.



**Fraunhofer** Institut Integrierte Schaltungen

Лицензия на технологию кодировки аудиосигнала MPEG Layer-3 предоставлена компанией Fraunhofer IIS и Thomson.



Данный ресивер поддерживает сетевые соединения.



HD Radio Технология разработана по лицензии компании iBiquity Digital Corporation. Патенты США и других стран. HD Radio™ и логотипы HD, HD Radio, и Arc являются товарными знаками компании iBiquity Digital Corp.



HDMI, логотип HDMI и High-Definition Multimedia Interface являются товарными знаками или зарегистрированными товарными знаками компании HDMI Licensing LLC в США и других странах.



MHL и логотип MHL являются товарными знаками, зарегистрированными товарными знаками или знаками обслуживания компании MHL, LLC в США и других странах.

**x.v.Color™**

"x.v.Color" является товарным знаком компании Sony Corporation.



DLNA™ и DLNA CERTIFIED™ являются товарными знаками или зарегистрированными товарными знаками Digital Living Network Alliance. Все права защищены. Несанкционированное использование строго запрещено.

**Windows™**

Windows является зарегистрированным товарным знаком компании Microsoft Corporation в США и других странах.

Internet Explorer, Windows Media Audio и Windows Media Player являются товарными знаками или зарегистрированными товарными знаками компании Microsoft Corporation в США и других странах.

**Android™**

Android является товарным знаком компании Google Inc.



Логотип Wi-Fi CERTIFIED является сертификационным знаком компании Wi-Fi Alliance.

Идентификатор Wi-Fi Protected Setup является знаком компании Wi-Fi Alliance.

**Ubiquitous WPS2.0**

Copyright © 2013 Ubiquitous Corp.



HTC, HTC Connect и логотип HTC Connect являются товарными знаками или зарегистрированными товарными знаками компании HTC Corporation.



"SILENT CINEMA" является товарным знаком Yamaha Corporation.

## Технические характеристики

### Входные гнезда

- Аналоговый аудиовыход  
Аудио x 10 (AV 1–4, AUDIO 1–4, PHONO, V-AUX)  
MULTI CH INPUT x 1 (8-кан.)  
(FRONT L/R, CENTER, SURROUND L/R,  
SURROUND BACK L/R, SUBWOOFER)
- Цифровой аудиовход (поддерживаемые частоты: 32–96 кГц)  
Оптический x 3 (AV 3–4, AUDIO 1)  
Коаксиальный x 3 (AV 1–2, AUDIO 2)
- Видео  
Композитный x 5 (AV 1–4, V-AUX)  
Компонентный x 3 (AV 1–3)
- Вход HDMI  
HDMI x 8 (AV 1–7, V-AUX\*)  
\* V-AUX: MHL-совместимый
- Другое  
USB x 1 (USB2.0)  
NETWORK x 1 (100Base-TX/10Base-T)

### Выходные гнезда

- Аналоговый аудиовыход
    - Выход колонки x 11 (9 кан.) (FRONT L/R, CENTER, SURROUND L/R, SURROUND BACK L/R, EXTRA SP 1 L/R<sup>\*1</sup>, EXTRA SP 2 L/R<sup>\*2</sup>)
    - \*1 Примечание. Возможно назначение [ZONE2, ZONE3, F.PRESENCE, BI-AMP (FRONT L/R)]
    - \*2 Примечание. Возможно назначение [ZONE2, ZONE3, R.PRESENCE]
  - Выход сабвуфера x 2  
(SUBWOOFER 1–2, Стерео/Фронтальная+Тыловая/Монох2)
  - Аудио x 1 (AV OUT)
- [RX-A3040]
- Выход Pre Out x 11 (FRONT L/R, CENTER, SURROUND L/R, SURROUND BACK L/R, F.PRESENCE L/R<sup>\*3</sup>, R.PRESENCE L/R<sup>\*4</sup>)
  - \*3 Примечание. Обмен на ZONE2
  - \*4 Примечание. Обмен на ZONE3

- [RX-A2040]
- Выход Pre Out x 7 (FRONT L/R, CENTER, SURROUND L/R, SURROUND BACK L/R)
  - ZONE OUT x 2 (ZONE2/ZONE3)
- Цифровой аудиовход  
Оптический x 1 (AV OUT)
  - Видео  
MONITOR OUT/ZONE OUT
    - Композитный сигнал x 1
    - Компонентный сигнал x 1AV OUT
    - Композитный сигнал x 1
  - Выход HDMI  
HDMI OUT x 2 (HDMI OUT 1–2<sup>\*5</sup>)  
\*5 Обмен на ZONE OUT (ZONE2/ZONE4)

### Другие гнезда

- YPAO MIC x 1
- REMOTE IN x 2
- REMOTE OUT x 2
- TRIGGER OUT x 2
- RS-232C x 1
- DC OUT x 1

### HDMI

- Функции HDMI: Deep Color, “x.v.Color,” Auto Lip Sync, ARC (Audio Return Channel), 3D, 4K Ultra HD
- Видеоформат (режим повторителя)
  - VGA
  - 480i/60 Гц
  - 576i/50 Гц
  - 480p/60 Гц
  - 576p/50 Гц
  - 720p/60 Гц, 50 Гц
  - 1080i/60 Гц, 50 Гц

- 1080p/60 Гц, 50 Гц, 30 Гц, 25 Гц, 24 Гц
- 4K/60 Гц, 50 Гц, 30 Гц, 25 Гц, 24 Гц

- Аудиоформат
  - Dolby TrueHD
  - Dolby Digital Plus
  - Dolby Digital
  - DTS-HD Master Audio
  - DTS-HD High Resolution Audio
  - DTS Express
  - DTS
  - DSD от 2-кан. до 6-кан.
  - PCM от 2-кан. до 8-кан. (макс. 192 кГц/24 бит)
- Защита контента: совместим с HDCP
- Функция связи: поддержка CEC

### MHL

- Видеоформат (режим повторителя)
  - VGA
  - 480i/60 Гц
  - 576i/50 Гц
  - 480p/60 Гц
  - 576p/50 Гц
  - 720p/60 Гц, 50 Гц
  - 1080i/60 Гц, 50 Гц
  - 1080p/30 Hz, 25 Hz, 24 Hz
- Аудиоформат
  - PCM от 2-кан. до 8-кан. (макс. 192 кГц/24 бит)
- Ток источника питания: 1,0 А

### TUNER

- Аналоговый тюнер  
[Модели для Великобритании и Европы]  
FM/AM с Radio Data System x 1 (TUNER)  
[Другие модели]  
FM/AM x 1 (TUNER)
- HD Radio тюнер [модель для США] x 1 (TUNER)

## USB

- Совместимость с iPod, запоминающими устройствами USB большой емкости

- Ток источника питания: 2,1 А

## Сеть

- Функция клиента ПК
- Совместимость с DLNA вер. 1.5
- Поддержка AirPlay
- Интернет-радио
- Поддержка HTC Connect
- Функция WiFi
  - Совместимость с WPS с помощью PIN-кода или кнопки
  - Возможность прямого подключения с помощью мобильного устройства
  - Способ обеспечения безопасности: WEP, WPA-PSK (TKIP), WPA-PSK (AES), WPA2-PSK (AES), Смешанный режим
  - Радиочастота: 2,4 ГГц
  - Стандарт беспроводной сети: IEEE 802.11 b/g

## Форматы совместимого декодирования

- Декодирование формата
  - Dolby TrueHD, Dolby Digital Plus
  - Dolby Digital, Dolby Digital EX
  - DTS-HD Master Audio, DTS-HD High Resolution Audio, DTS Express
  - DTS 96/24, DTS-ES Matrix 6.1, DTS-ES Discrete 6.1
  - DTS Digital Surround
- Формат завершающего декодирования
  - Dolby Pro Logic
  - Dolby Pro Logic II Music, Dolby Pro Logic II Movie, Dolby Pro Logic II Game
  - Dolby Pro Logic IIx Music, Dolby Pro Logic IIx Movie, Dolby Pro Logic IIx Game
  - DTS Neo:6 Music, DTS Neo:6 Cinema

## Раздел аудио

- Номинальная выходная мощность (2 канала)

[RX-A3040]

(от 20 Гц до 20 кГц, 0,06 % THD, 8 Ω)

Передняя левая/правая.....	150 Вт + 150 Вт
Центр.....	150 Вт
Тыловая левая/правая.....	150 Вт + 150 Вт
Тыловая задняя левая/правая.....	150 Вт + 150 Вт
Передняя колонка присутствия (левая/правая) .....	150 Вт + 150 Вт

(1 кГц, 0,9 % THD, 8 Ω)

Передняя левая/правая.....	165 Вт + 165 Вт
Центр.....	165 Вт
Тыловая левая/правая.....	165 Вт + 165 Вт
Тыловая задняя левая/правая.....	165 Вт + 165 Вт
Передняя колонка присутствия (левая/правая) .....	165 Вт + 165 Вт

[RX-A2040]

(от 20 Гц до 20 кГц, 0,06 % THD, 8 Ω)

Передняя левая/правая.....	140 Вт + 140 Вт
Центр.....	140 Вт
Тыловая левая/правая.....	140 Вт + 140 Вт
Тыловая задняя левая/правая.....	140 Вт + 140 Вт
Передняя колонка присутствия (левая/правая) .....	140 Вт + 140 Вт

(1 кГц, 0,9 % THD, 8 Ω)

Передняя левая/правая.....	155 Вт + 155 Вт
Центр.....	155 Вт
Тыловая левая/правая.....	155 Вт + 155 Вт
Тыловая задняя левая/правая.....	155 Вт + 155 Вт
Передняя колонка присутствия (левая/правая) .....	155 Вт + 155 Вт

- Номинальная выходная мощность (1 канал)

[RX-A3040]

(1 кГц, 0,9 % THD, 8 Ω)

Передняя левая/правая.....	185 Вт/кан.
Center.....	185 Вт/кан.
Тыловая левая/правая.....	185 Вт/кан.
Тыловая задняя левая/правая.....	185 Вт/кан.
Передняя колонка присутствия (левая/правая) .....	185 Вт/кан.

(1 кГц, 0,9 % THD, 4 Ω)

Передняя левая/правая [модели для Великобритании и Европы].....	230 Вт/кан.
--	-------------

[RX-A2040]

(1 кГц, 0,9 % THD, 8 Ω)

Передняя левая/правая.....	175 Вт/кан.
Center.....	175 Вт/кан.
Левая/правая окружающего звучания.....	175 Вт/кан.
Задняя левая/правая окружающего звучания .....	175 Вт/кан.

Передняя колонка присутствия (левая/правая)

..... 175 Вт/кан.

(1 кГц, 0,9 % THD, 4 Ω)

Передняя левая/правая [модели для Великобритании и Европы].....	220 Вт/кан.
--	-------------

- Максимальная эффективная выходная мощность (1 канал)

(JEITA, 1 кГц, 10% THD, 8 Ω)

[модели для Китая, Кореи, Азии и общая модель]

[RX-A3040]

Передняя левая/правая.....	230 Вт/кан.
Center.....	230 Вт/кан.
Левая/правая окружающего звучания.....	230 Вт/кан.
Задняя левая/правая окружающего звучания .....	230 Вт/кан.

Передняя колонка присутствия (левая/правая)

..... 230 Вт/кан.

[RX-A2040]

Передняя левая/правая.....	220 Вт/кан.
Center.....	220 Вт/кан.
Левая/правая окружающего звучания.....	220 Вт/кан.
Задняя левая/правая окружающего звучания .....	220 Вт/кан.

Передняя колонка присутствия (левая/правая)

..... 220 Вт/кан.

- Динамическая мощность (IHF)  
[RX-A3040]  
Передняя левая/правая (8/6/4/2 Ω).....175/220/295/410 Вт  
[RX-A2040]  
Передняя левая/правая (8/6/4/2 Ω).....165/210/285/405 Вт
- Коэффициент демпфирования  
Передняя левая/правая, 1 кГц, 8 Ω .....150 или более
- Входная чувствительность / входной импеданс  
PHONO (1 кГц, 100 Вт/8 Ω) ..... 3,5 мВ/47 кΩ  
AUDIO 2 и т. п. (1 кГц, 100 Вт/8 Ω).....200 мВ/47 кΩ
- Максимальный входной сигнал  
PHONO (1 кГц, 0,5% THD).....60 мВ или более  
AUDIO 2 и т. д. (1 кГц, 0,5% THD).....2,4 В или более
- Уровень выходного сигнала/Выходной импеданс  
AV OUT ..... 200 мВ/1,2 кΩ  
HEADPHONE OUT ..... 150 мВ/100 Ω  
PRE OUT  
SUBWOOFER (50 Гц) ..... 1,0 В/1,2 кΩ  
Кроме SUBWOOFER (1 кГц) ..... 1,0 В/1,2 кΩ  
ZONE OUT ..... 1,0 В/1,2 кΩ
- Частотная характеристика  
AUDIO 2 и т. д. (от 10 Гц до 100 кГц).....+0/-3 дБ
- Отклонение выравнивания RIAA  
PHONO (от 20 Гц до 20 кГц) ..... 0±0,5 дБ
- Общие нелинейные искажения  
PHONO до AV OUT ..... 0,02% или меньше  
MULTI CH INPUT к выходу на колонки (Pure Direct, 70 Вт, 8 Ω)  
..... 0,04% или меньше
- Соотношение сигнал/шум (Сеть IHF-A)  
(Pure Direct, вход 1 кΩ закорочен, выход на колонки)  
PHONO ..... 95 дБ или более  
AUDIO2 и т. д. ....110 дБ или более
- Остаточный шум (сеть IHF-A)  
Выход на колонки..... 150 мкВ или меньше
- Разделение каналов  
(вход 1 кΩ закорочен, 1 кГц/10 кГц)  
PHONO .....75 дБ/60 дБ или более  
AUDIO2 и т. д. ....75 дБ/60 дБ или более

- Управление громкостью  
Основная зона  
..... MUTE, от -80 дБ до +16,5 дБ (с шагом 0,5 дБ)  
Zone2/Zone3  
..... MUTE, от -80 дБ до +16,5 дБ (с шагом 0,5 дБ)
- Характеристики управления тональностью  
Основная зона  
Усиление/отсечение низких частот  
..... ±6,0 дБ/50 Гц (с шагом 0,5 дБ)  
Переход низких частот .....350 Гц  
Усиление/отсечение высоких частот  
..... ±6,0 дБ/20 кГц (с шагом 0,5 дБ)  
Переход высоких частот .....3,5 кГц  
Zone2/Zone3  
Усиление/отсечение низких частот  
..... ±10 дБ/50 Гц (с шагом 2 дБ)  
Переход низких частот .....350 Гц  
Усиление/отсечение высоких частот  
..... ±10 дБ/50 Гц (с шагом 2 дБ)  
Переход высоких частот .....3,5 кГц
- Характеристики фильтра  
(fc=40/60/80/90/100/110/120/160/200 Гц)  
H.P.F. (фронтальные, центральная, окружающего  
звучания, тыловые окружающего звучания: Маленькие)  
..... 12 дБ/окт.  
L.P.F. (сабвуфер) .....24 дБ/окт.

## Раздел видео

- Тип видеосигнала  
[Модели для США, Канады, Кореи и общая модель]  
..... NTSC  
[Другие модели] ..... PAL
- Тип видеосигнала (преобразование видеосигнала)  
..... NTSC/PAL
- Уровень видеосигнала  
Композитный ..... размах напряжения 1/75 Ω  
Компонентный  
Y ..... размах напряжения 1/75 Ω  
Pb/Pg ..... размах напряжения 0,7/75 Ω
- Максимальный уровень приема видео  
..... размах напряжения 1,5 или более

- Соотношение сигнал-шум .....60 дБ или более
- Частотная характеристика выхода монитора  
Компонентный сигнал (MONITOR OUT/ZONE OUT)  
..... от 5 Гц до 100 МГц, ±3 дБ

## Раздел FM

- Диапазон настройки  
[Модели для США и Канады] ..... от 87,5 МГц до 107,9 МГц  
[Модель для Азии и для всех стран]  
..... от 87,5/87,50 МГц до 108,0/108,00 МГц  
[Другие модели] ..... от 87,50 МГц до 108,00 МГц
- Номинальная чувствительность 50 дБ (IHF, 1 кГц, 100 % MOD.)  
Моно .....3 мкВ (20,8 дБf)
- Соотношение сигнал/шум (IHF)  
Моно/Сtereo [за исключением моделей для США]  
..... 71 дБ/70 дБ  
HD [Модели для США] .....80 дБ
- Нелинейные искажения (IHF, 1 кГц)  
Моно/Сtereo [за исключением моделей для США]  
.....0,5%/0,6%  
HD [Модели для США] .....0,03%
- Вход антенны ..... 75 Ω несбалансированный

## Раздел AM

- Диапазон настройки  
[Модели для США и Канады] .....от 530 кГц до 1710 кГц  
[Модель для Азии и для всех стран]  
..... от 530/531 кГц до 1710/1611 кГц  
[Другие модели] .....от 531 кГц до 1611 кГц

## Неисправности общего характера

- Питание  
[Модели для США и Канады]  
..... 120 В переменного тока, 60 Гц  
[Общая модель]  
..... 110–120/220–240 В переменного тока, 50/60 Гц  
[Модель для Китая] ..... 220 в переменного тока, 50 Гц  
[Модель для Кореи] ..... 220 в переменного тока, 60 Гц  
[Модель для Австралии] ..... 240 в переменного тока, 50 Гц  
[Модели для Великобритании и Европы]  
..... 230 в переменного тока, 50 Гц  
[Модель для Азии]  
..... 220–240 В переменного тока, 50/60 Гц
- Потребляемая мощность  
[Модель для Канады] ..... 400 Вт  
[Модель для Кореи] ..... 390 Вт  
[Другие модели] ..... 490 Вт
- Потребляемая мощность в режиме ожидания  
HDMI Контроль Выкл., В режим ожидания Выкл. .... 0,1 Вт  
HDMI Контроль Вкл., В режим ожидания Вкл. (нет сигналов)  
..... 2,5 Вт  
Сеть режим ожидания Вкл.  
Проводное ..... 3,1 Вт  
Wi-Fi ..... 3,8 Вт  
Wireless Direct ..... 3,7 Вт  
HDMI Контроль Вкл., В режим ожидания Вкл. (нет сигналов),  
Сеть режим ожидания Вкл. (Wireless Direct) ..... 5,7 Вт
- Максимальная потребляемая мощность  
[Модель для Азии и общая модель] ..... 1210 Вт
- Размеры (Ш x В x Г) ..... 435 x 192 x 467 мм  
\* С учетом ножек и выступов
- Контрольные размеры (Ш x В x Г) (с антенной беспроводной связи)  
..... 435 x 252 x 474 мм

- Вес  
[RX-A3040]  
[модели для Китая, Великобритании и Европы] .... 19,6 кг  
[Другие модели] ..... 18,1 кг  
[RX-A2040] ..... 17,0 кг

\*Технические характеристики могут изменяться без уведомления.



# Индекс

## СИМВОЛЫ

Восклицательный знак (!) 144, 151  
Значок замка (🔒) 140

## Числа

16:9 Нормал. (Масштаб, меню Настройка) 131  
2.1-канальная система 21  
2ch Stereo (звуковая программа) 73  
3.1-канальная система 21  
4K Ultra HD 170  
5.1-канальная система 21  
5ch +FRONT+2ZONE (конфигурация колонок) 29  
5ch +FRONT+2ZONE  
(Назн.мощн.ус., меню Настройка) 125  
7.1-канальная система 20  
7ch +1ZONE (конфигурация колонок) 30  
7ch +1ZONE (Назн.мощн.ус., меню Настройка) 124  
7ch +2ZONE (конфигурация колонок) 31  
7ch +2ZONE (Назн.мощн.ус., меню Настройка) 124  
7ch +FP+RP (конфигурация колонок) 28  
7ch +FP+RP (Назн.мощн.ус., меню Настройка) 124  
7ch +FRONT+1ZONE (конфигурация колонок) 29  
7ch +FRONT+1ZONE  
(Назн.мощн.ус., меню Настройка) 125  
7ch BI-AMP (конфигурация колонок) 26  
7ch BI-AMP (Назн.мощн.ус., меню Настройка) 125  
7ch BI-AMP +1ZONE (конфигурация колонок) 26  
7ch BI-AMP +1ZONE  
(Назн.мощн.ус., меню Настройка) 125  
7ch BI-AMP +FP+RP (конфигурация колонок) 27  
7ch BI-AMP +FP+RP  
(Назн.мощн.ус., меню Настройка) 125  
9.2+2-канальная система 19  
9.2-канальная система 19, 20  
9ch +1ZONE (конфигурация колонок) 30  
9ch +1ZONE (Назн.мощн.ус., меню Настройка) 124  
9ch +FRONT (конфигурация колонок) 28  
9ch +FRONT (Назн.мощн.ус., меню Настройка) 124  
9ch +RP (конфигурация колонок) 27  
9ch +RP (Назн.мощн.ус., меню Настройка) 124  
9ch Stereo (звуковая программа) 73

## А

A.DRC (Громкость YPAO, меню Опция) 108

A.Sel (Настройки ввода, меню Опция) 110  
Access denied (сообщение об ошибке) 161  
Access error (сообщение об ошибке) 161  
Action Game (звуковая программа) 72  
Adaptive DRC (Громкость YPAO, меню Опция) 108  
Adaptive DSP Level (Звук, меню Настройка) 130  
Adventure (звуковая программа) 71  
AirPlay 95  
Album (HD Radio™) 78  
ARC (Audio Return Channel) 169  
ARC (HDMI Контроль, меню Настройка) 133  
Artist/Song (HD Radio™) 78  
Audio Decoder (информация на передней панели) 106  
Audio Return Channel (ARC) 169  
AutoPowerStdby (ЭКО, меню Настройка) 141

## С

Category (HD Radio™) 78  
Cellar Club (звуковая программа) 73  
Chamber (звуковая программа) 72  
Check SP Wires (сообщение об ошибке) 161  
Church in Freiburg (звуковая программа) 72  
Church in Royaumont (звуковая программа) 72  
CINEMA DSP 8, 71  
CINEMA DSP 3D 8, 71  
CINEMA DSP HD<sup>3</sup> 8, 71  
CLASSICAL (подкатегория звуковых программ) 72  
Clock Time (Radio Data System) 80  
Compressed Music Enhancer 75

## Д

DC OUT (Функция, меню Настройка) 140  
Decoder Off (информация на передней панели) 106  
DHCP (IP адрес, меню Настройка) 134  
Dialog (меню Опция) 109  
Dialog Lift (Диалог, меню Опция) 109  
Dialog Lvl (Диалог, меню Опция) 109  
Dialogue Lift (Диалог, меню Опция) 109  
Digital Media Controller (DMC) 113  
Direct Stream Digital (DSD) 162  
DLNA 89  
DMC (Digital Media Controller) 113  
Dolby Digital EX (Расширенное окр. звуч.) 130  
Dolby Pro Logic (декодер окружающего звучания) 74

Dolby Pro Logic II (декодер окружающего звучания) 74  
Dolby Pro Logic IIx  
(декодер окружающего звучания) 74  
Dolby Pro Logic IIx Movie (Расширенное окр. звуч.) 130  
Dolby Pro Logic IIx Music (Расширенное окр. звуч.) 130  
Drama (звуковая программа) 71  
DSD (Direct Stream Digital) 162  
DSP Program  
(информация на дисплее передней панели) 106  
DTS Neo:6 (декодер окружающего звучания) 74  
DTS-ES (Расширенное окр. звуч.) 130

## Е

ENHANCER (режим звучания) 75  
ENTERTAINMENT  
(подкатегория звуковых программ) 72  
EX/ES (Расширенное окр. звуч., меню Настройка) 130

## F

FIRM UPDATE (меню ADVANCED SETUP) 147

## H

Hall in Amsterdam (звуковая программа) 72  
Hall in Munich (звуковая программа) 72  
Hall in Vienna (звуковая программа) 72  
HDMI (меню Настройка) 132  
HDMI OUT1 (Аудио Выход, меню Настройка) 133  
HDMI OUT2 (Аудио Выход, меню Настройка) 133  
HDMI Контроль (HDMI, меню Настройка) 132  
HDMI-монитор (меню Информация) 143  
HiRes Mode (Music Enhancer, меню Опция) 109  
HTC Connect 165

## I

In.Trim (Настройки ввода, меню Опция) 110  
INITIALIZE (меню ADVANCED SETUP) 147  
Internal Error (сообщение об ошибке) 161  
IP адрес (Сеть, меню Информация) 143  
IP адрес (Сеть, меню Настройка) 134

## L

LFE (Low Frequency Effects) 163  
LIVE/CLUB (подкатегория звуковых программ) 73  
Low Frequency Effects (LFE) 163

## **M**

- MAC адрес (Сеть, меню Информация) 143
- MAC-адрес
  - (Фильтр MAC-адреса, меню Настройка) 135
- MHL Overloaded (сообщение об ошибке) 161
- MONITOR CHECK (меню ADVANCED SETUP) 146
- Mono Movie (звуковая программа) 71
- MOVIE (категория звуковых программ) 71
- MOVIE THEATER
  - (подкатегория звуковых программ) 71
- MUSIC (категория звуковых программ) 72
- Music Enhancer (меню Опция) 109
- Music Video (звуковая программа) 72

## **N**

- NAS (Network Attached Storage) 43
- Network Attached Storage (NAS) 43
- No content (сообщение об ошибке) 161
- No device (сообщение об ошибке) 161
- NTSC (TV FORMAT, меню ADVANCED SETUP) 146

## **P**

- PAL (TV FORMAT, меню ADVANCED SETUP) 146
- PIN-код (Беспроводное, меню Настройка) 64
- Please wait (сообщение об ошибке) 161
- Program Service (Radio Data System) 80
- Program Type (Radio Data System) 80
- Pure Direct 75
- PURE DIRECT (режим звучания) 75

## **R**

- Radio Text (Radio Data System) 80
- Recital/Opera (звуковая программа) 72
- RECOV./BACKUP (меню ADVANCED SETUP) 147
- RemID Mismatch (сообщение об ошибке) 161
- REMOTE CON AMP (меню ADVANCED SETUP) 145
- Remote Off (сообщение об ошибке) 161
- REMOTE SENSOR (меню ADVANCED SETUP) 145
- Roleplaying Game (звуковая программа) 72

## **S**

- SBR → SBL (Сообщение об ошибке YPAO) 57
- Sci-Fi (звуковая программа) 71
- SILENT CINEMA 73
- SPEAKER IMP. (меню ADVANCED SETUP) 145
- Spectacle (звуковая программа) 71
- Sports (звуковая программа) 72

- SSID (Сеть, меню Информация) 143
- Standard (звуковая программа) 71
- Station Info (HD Radio™) 78
- STEREO (подкатегория звуковых программ) 73
- STRAIGHT (режим звучания) 74
- SUR.DECODE (режим звучания) 74
- SW.Trim (Сабвуфер/Басы, меню Опция) 109

## **T**

- The Bottom Line (звуковая программа) 73
- The Roxy Theatre (звуковая программа) 73
- TP (Traffic Program) 81
- TUNER FRQ STEP (меню ADVANCED SETUP) 146
- TV FORMAT (меню ADVANCED SETUP) 146

## **U**

- Unable to play (сообщение об ошибке) 161
- USB Overloaded (сообщение об ошибке) 161

## **V**

- V.M (Обработка видео, меню Опция) 110
- V.Out (Настройки ввода, меню Опция) 110
- VERSION (меню ADVANCED SETUP) 147
- Version error (сообщение об ошибке) 161
- Video Adjust (Обработка видео, меню Опция) 110
- Video Process. (меню Опция) 110
- Village Vanguard (звуковая программа) 73
- Virtual CINEMA DSP 73
- Virtual CINEMA FRONT 73
- Virtual Presence Speaker (VPS) 20, 21
- VPS (Virtual Presence Speaker) 20, 21
- VPS (Звук, меню Настройка) 130

## **W**

- Warehouse Loft (звуковая программа) 73
- Wireless Direct (Сетевое подкл., меню Настройка) 65
- Wireless Direct (Сетевое подкл., меню Настройка) 134
- WPS 164

## **Y**

- Yamaha Parametric room Acoustic Optimizer (YPAO) 47
- YPAO (Yamaha Parametric room Acoustic Optimizer) 47
- YPAO Vol. (Громкость YPAO, меню Опция) 108

## **Z**

- Zone Переименов.
  - (Установ. Zone2, меню Настройка) 137

- Zone Переименов.
  - (Установ. Zone3, меню Настройка) 137
- Zone Переименов.
  - (Установ. Zone4, меню Настройка) 137
- Zone Переименов.
  - (Установ. основн. Zone, меню Настройка) 136

## **A**

- Авто предуст. (FM-радио) 82
- Авто предуст. (HD Radio™) 80
- Авто режим ожид. (ЭКО, меню Настройка) 141
- Автоматическая настройка
  - (Колонка, меню Настройка) 47
- Автоматическая оптимизация настроек колонок 47
- Автоматическая предустановка (FM-радио) 82
- Автоматическая предустановка (HD Radio™) 80
- Аудио выбор (Настройки ввода, меню Опция) 110
- Аудио Выход (HDMI, меню Настройка) 133
- Аудио Выход
  - (Назнач. HDMI OUT2, меню Настройка) 138
- Аудиовход ТВ (HDMI Контроль, меню Настройка) 132
- Аудиосигналы высокой четкости 170

## **Б**

- Базовая конфигурация колонок 19
- Банановый штекер 23
- Басы (Регулировка тона, меню Опция) 108
- Безопасность (Сеть, меню Информация) 143
- Беспроводное (Сетевое подкл., меню Настройка) 60
- Беспроводное (Сетевое подкл., меню Настройка) 134
- Битовый поток 170
- Битрейт (Сигнал аудио, меню Информация) 143
- Блокировка памяти (Функция, меню Настройка) 140
- Большое раст. (Предупреждение YPAO) 58

## **В**

- В режим ожидания (HDMI, меню Настройка) 133
- Веб-управление 103
- Версия встроен. ПО (Система, меню Информация) 144
- Взаимоблок. громкости (меню Вход) 113
- Вид декодера (меню Вход) 113
- Видео (меню Настройка) 131
- Видеовыход (Настройки ввода, меню Опция) 110
- Видеорежим (Видео, меню Настройка) 131
- Видеорежим (Обработка видео, меню Опция) 110
- Включение задержки
  - (Синхр.изобр.и речи, меню Настройка) 129
- Внешний усилитель мощности 33

Внутр.ошибка (Сообщение об ошибке YPAO) 57  
 Воспроизведение музыки в нескольких комнатах 97  
 Воспроизведение содержимого iPod 83  
 Воспроизведение содержимого iPod (AirPlay) 95  
 Воспроизведение содержимого iTunes (AirPlay) 95  
 Воспроизведение содержимого NAS 90  
 Воспроизведение содержимого запоминающего устройства USB 86  
 Воспроизведение содержимого ПК 90  
 Восстановление настроек по умолчанию 147  
 Время реверберации (меню Звуковая программа) 118  
 Вход (Сигнал аудио, меню Информация) 143  
 Выбор Автомат./Ручной (Синхр.изобр.и речи, меню Настройка) 129  
 Выбор выхода HDMI 67  
 Выбор звуковой программы (HD Radio™) 78  
 Выбор предустановленных станций (FM/AM-радио) 77  
 Выбор режима звучания 70  
 Выбор языка меню 46  
 Выборка (Сигнал аудио, меню Информация) 143  
 Выделение контура (Видеорежим, меню Настройка) 132  
 Высокие частоты (Регулировка тона, меню Опция) 108  
 Высота (Результат измерения YPAO) 56  
 Высотный баланс (меню Звуковая программа) 118  
 Выход (Сигнал аудио, меню Информация) 143

**Г**

Громкость (Установ. Zone2, меню Настройка) 136  
 Громкость (Установ. Zone3, меню Настройка) 136  
 Громкость YPAO (Громкость YPAO, меню Опция) 108  
 Громкость YPAO (меню Опция) 108  
 Громкость диалога (Диалог, меню Опция) 109

**Д**

Дверца передней панели (передняя панель) 11  
 Декодер окружающего звучания 74  
 Детал. Настр. (Загрузить, меню Сцена) 115  
 Диалог (меню Опция) 109  
 Диалог (Сигнал аудио, меню Информация) 143  
 Диммер (центр. дисплей) (Настройка дисплея, меню Настройка) 139  
 Динамический диапазон (Звук, меню Настройка) 129  
 Дисплей передней панели (названия компонентов и их функции) 13  
 Дистанция (Колонка, меню Настройка) 127  
 Дистанция (Результат измерения YPAO) 56

Дистанционный ID (Система, меню Информация) 144

**Ж**

Жизненность (меню Звуковая программа) 118  
 Жизненность звук. поля присутствия (меню Звуковая программа) 118  
 Жизненность, тыл. звук. поля. (меню Звуковая программа) 118

**З**

Загрузить (меню Сцена) 115  
 Задержка реверберации (меню Звуковая программа) 118  
 Задняя панель (названия компонентов и их функции) 14  
 Закладка вкл. (интернет-радио, меню Опция) 94  
 Закладка выкл. (интернет-радио, меню Опция) 94  
 Зарядка iPod 83  
 Звук (меню Настройка) 129  
 Звуковая программа 71, 72

**И**

Идентификатор SSID 164  
 Измерение углов и высоты (YPAO) 50, 54  
 Индикатор (названия компонентов и их функции) 13  
 информационные сообщения (Настройка дисплея, меню Настройка) 139  
 Информация на дисплее передней панели 106  
 Информация о Radio Data System 80  
 Информация о дорожном движении (Radio Data System) 81  
 Информация о сети 143  
 Информация о сигнале 143  
 Информация об HD Radio™ 78

**К**

Канал (Сигнал аудио, меню Информация) 143  
 Ключ безоп. (Сеть, меню Информация) 143  
 Кнопка WPS (Беспроводное, меню Настройка) 62  
 Колонки (меню Настройка) 124  
 Контраст (Видеорежим, меню Настройка) 132  
 Контроль DMC (меню Вход) 113  
 Конфигурация (Колонка, меню Настройка) 125  
 Конфигурация кнопки WPS 61  
 Конфигурация колонок вручную 124

**Л**

Лев. / Прав. баланс (меню Звуковая программа) 118

**М**

Максимальная громкость (Звук, меню Настройка) 129  
 Максимальная громкость (Установ. Zone2, меню Настройка) 136  
 Максимальная громкость (Установ. Zone3, меню Настройка) 136  
 Маска подсети (IP адрес, меню Настройка) 134  
 Маска подсети (Сеть, меню Информация) 143  
 Масштаб (Видеорежим, меню Настройка) 131  
 Меню ADVANCED SETUP 144  
 Меню Вход 112  
 Меню Звуковая программа 116  
 Меню Информация 142  
 Меню Настройка 120  
 Меню Опция 107  
 Меню Сцена 114  
 Микрофон YPAO 47  
 Многозональный выход 167  
 Многопозиционное измерение (YPAO) 53  
 Мобильное устройство, поддерживающее стандарт MHL 41  
 Моно (Установ. Zone2, меню Настройка) 137  
 Моно (Установ. Zone3, меню Настройка) 137  
 Мульти Zone (меню Информация) 144  
 Мульти Zone (меню Настройка) 136

**Н**

Название сети (Сеть, меню Информация) 143  
 Название сети (Сеть, меню Настройка) 135  
 Назн.мощн.ус. (Колонка, меню Настройка) 124  
 Назнач. HDMI OUT2 (Мульти Zone, меню Настройка) 138  
 Назнач. выход монитора (Мульти Zone, меню Настройка) 137  
 Назначение входа (Функция, меню Настройка) 138  
 Назначение гнезда входного сигнала 138  
 Настр. коп. дан. (Колонка, меню Настройка) 124  
 Настр. располож. (Колонка, меню Настройка) 124  
 Настройка (Видеорежим, меню Настройка) 131  
 Настройка (Синхр.изобр.и речи, меню Настройка) 129  
 Настройка FM/AM-радио 76  
 Настройка HD Radio™ 78  
 Настройка Radio Data System 80  
 Настройка видео (Обработка видео, меню Опция) 110  
 Настройка дисплея (Функция, меню Настройка) 139  
 Настройка идентификационного кода ДУ 145

Настройка сенсора ДУ 145  
 Настройка совместного использования носителей 89  
 Настройка сопротивления колонок 22, 145  
 Настройка сцены 69  
 Настройка типа видеосигнала 146  
 Настройка шага частоты 76, 146  
 Настройки ввода (меню Опция) 110  
 Насыщенность (Видеорежим, меню Настройка) 132  
 Наушники 73  
 Начальная громкость (Звук, меню Настройка) 130  
 Начальная громкость  
 (Установ. Zone2, меню Настройка) 136  
 Начальная громкость  
 (Установ. Zone3, меню Настройка) 136  
 Начальная задержка (меню Звуковая программа) 117  
 Начальная задержка тыл  
 (меню Звуковая программа) 117  
 Начальная задержка ц.тыл. каналов.  
 (меню Звуковая программа) 117  
 Несколько зон 97  
 Нет микроф. (Сообщение об ошибке YPAO) 57  
 Нет сигнала (Сообщение об ошибке YPAO) 57  
 Нет т.през.кол. (Сообщение об ошибке YPAO) 57  
 Нет тыл.кол. (Сообщение об ошибке YPAO) 57  
 Нет ф.през.кол. (Сообщение об ошибке YPAO) 57  
 Нет фронт.к. (Сообщение об ошибке YPAO) 57

## О

Обновление встроенного ПО 147  
 Обои (Настройка дисплея, меню Настройка) 139  
 Обработка видео (меню Опция) 110  
 Образ центра (меню Звуковая программа) 119  
 Однопозиционное измерение (YPAO) 50  
 Основная операция воспроизведения 67  
 Остановите (Сообщение об ошибке YPAO) 57  
 Отключение звука 67  
 Отображение информации  
 (дисплей передней панели) 13  
 Очистить предустановка (FM/AM-радио) 82  
 Очистить предустановка (HD Radio™) 80  
 Ошибка уровн. (Предупреждение YPAO) 58  
 Ошибка фазы (Предупреждение YPAO) 58

## П

Панорама (меню Звуковая программа) 119  
 Парам. Эквал. (Колонка, меню Настройка) 128

Передача настроек Wi-Fi (iOS)  
 (Беспроводное, меню Настройка) 60  
 Передняя панель  
 (названия компонентов и их функции) 11  
 Переимен. сцены Zone  
 (Установ. Zone2, меню Настройка) 137  
 Переимен. сцены Zone  
 (Установ. Zone3, меню Настройка) 137  
 Переимен. сцены Zone  
 (Установ. Zone4, меню Настройка) 137  
 Переименов./Выбрать значок (меню Вход) 113  
 Переименов./Выбрать значок (меню Сцена) 115  
 Переименовать  
 (название источника входного сигнала) 113  
 Переименовать (название сети) 135  
 Переименовать (название сцены) 115  
 Переключение информации  
 (дисплей передней панели) 106  
 Переключение напряжения 45  
 Перемешать (iPod, меню Опция) 85  
 Перемешать  
 (запоминающее устройство USB, меню Опция) 88  
 Перемешать (ПК/NAS, меню Опция) 91  
 Площадь звук. поля присутствия  
 (меню Звуковая программа) 118  
 Площадь помещения (меню Звуковая программа) 118  
 Площадь. тыл. звук. поля.  
 (меню Звуковая программа) 118  
 Повторение (iPod, меню Опция) 85  
 Повторение  
 (запоминающее устройство USB, меню Опция) 88  
 Повторение (ПК/NAS, меню Опция) 91  
 Подключ. (Результат измерения YPAO) 56  
 Подставка для микрофона 50, 54  
 Поиск кодов пульта ДУ 148, 149  
 Поиск точки доступа  
 (Беспроводное, меню Настройка) 63  
 Предупреждение YPAO 58  
 Предустановка станций (FM/AM-радио) 77  
 Проверка версии встроенного ПО 147  
 Проверка экрана 146  
 Провод заземления 40  
 Проводное (Сетевое подкл., меню Настройка) 134  
 Проводное/Беспроводное  
 (Сеть, меню Информация) 143  
 Программа дор. Движения (FM-радио, меню Опция) 81  
 Прослушивание AM-радио 76

Прослушивание FM-радио 76  
 Прослушивание интернет-радио 92  
 Простое воспроизведение (iPod) 85  
 Процедура обновления встроенного ПО (USB) 147  
 Процедура обновления встроенного ПО (сеть) 147  
 Прямое декодирование 74  
 Прямой (меню Звуковая программа) 118  
 Пульт ДУ (названия компонентов и их функции) 16

## Р

Размер (меню Звуковая программа) 119  
 Размер (Результат измерения YPAO) 56  
 Разрешение (Видеорежим, меню Настройка) 131  
 Расположение (Колонка, меню Настройка) 127  
 Расположение колонок 19  
 Расширенная конфигурация колонок 24  
 Расширенное окр. звуч. (Звук, меню Настройка) 130  
 Реверс (Подключ., результат измерения YPAO) 56  
 Регистрация кода пульта ДУ  
 (воспроизводящее устройство) 149  
 Регистрация кода пульта ДУ (телевизор) 148  
 Регулировка тона (меню Опция) 108  
 Режим CINEMA DSP 3D (Звук, меню Настройка) 130  
 Режим Eco (ЭКО, меню Настройка) 141  
 Режим FM (меню Опция) 111  
 Режим Hi-Res (Music Enhancer, меню Опция) 109  
 Режим Pure Direct (Звук, меню Настройка) 130  
 Режим аудио (меню Опция) 111  
 Режим вечеринки 102  
 Режим вечеринки (Мульти Zone, меню Настройка) 138  
 Режим моно (меню Звуковая программа) 118  
 Режим монофонического приема (FM-радио) 76  
 Режим питания (DC OUT, меню Настройка) 140  
 Режим стереофонического приема (FM-радио) 76  
 Режим триггера  
 (Триггер. Выход, меню Настройка) 139  
 Результат измерения (YPAO) 55  
 Ручная настройка (Колонка, меню Настройка) 124  
 Ручная предустановка (FM/AM-радио) 77

## С

Сабвуфер 1 (Колонка, меню Настройка) 126  
 Сабвуфер 2 (Колонка, меню Настройка) 126  
 Сабвуфер/Басы (меню Опция) 109  
 Сброс (меню Сцена) 116  
 Сброс (пульт ДУ) 150  
 Сверхниз. част. (Сабвуфер/Басы, меню Опция) 109

Связанное воспроизведение для функции SCENE 69  
 Сервер DNS (IP адрес, меню Настройка) 134  
 Сервер DNS (Сеть, меню Информация) 143  
 Сетевое подкл. (Сеть, меню Информация) 143  
 Сетевое подкл. (Сеть, меню Настройка) 134  
 Сеть (меню Информация) 143  
 Сеть (меню Настройка) 134  
 Сеть режим ожидания (Сеть, меню Настройка) 134  
 Сигнал аудио (меню Информация) 143  
 Сигнал видео (меню Информация) 143  
 Синхр.изобр.и речи (Звук, меню Настройка) 129  
 Синхрон. в режим ожидания  
 (HDMI Контроль, меню Настройка) 133  
 Синхронизация 163  
 Система (меню Информация) 144  
 Системный ID (Система, меню Информация) 144  
 Совместимость сигнала HDMI 170  
 Создание резервной копии и восстановление  
 настроек 147  
 Сообщение об ошибке (дисплей передней панели) 161  
 Сообщение об ошибке YPAO 57  
 Сопrotивление колонок 18  
 Сопрот-ие колонки (Система, меню Информация) 144  
 Сохранить (меню Сцена) 114  
 Схема передачи видеосигнала 166

**Т**

Таймер сна 16  
 Таймер сна (Zone2/Zone3/Zone4) 102  
 ТВ-формат (Система, меню Информация) 144  
 Тест сигнал (Колонка, меню Настройка) 128  
 Технология Wi-Fi 164  
 Тип декодера (меню Звуковая программа) 117  
 Триггер. Выход1 (Функция, меню Настройка) 139  
 Триггер. Выход2 (Функция, меню Настройка) 139  
 Тыл присут. (Колонка, меню Настройка) 126  
 Тылы (Колонка, меню Настройка) 125  
 Тылы контр. (Сообщение об ошибке YPAO) 57

**У**

Угол (Результат измерения YPAO) 56  
 Улучшение детализации  
 (Видеорежим, меню Настройка) 131  
 Упр. устр-вом (Загрузить, меню Сцена) 115  
 Управление внешними устройствами (пульт ДУ) 148  
 Управление воспроизводящим устройством  
 (пульт ДУ) 149

Управление питанием 141  
 Управление телевизором (пульт ДУ) 148  
 Уровень (Колонка, меню Настройка) 128  
 Уровень (меню Звуковая программа) 118  
 Уровень (Результат измерения YPAO) 56  
 Уровень DSP (меню Звуковая программа) 117  
 Уровень входа (Настройки ввода, меню Опция) 110  
 Уровень нормализации диалогов 143  
 Уровень реверберации  
 (меню Звуковая программа) 118  
 Уровень сабвуфера  
 (Сабвуфер/Басы, меню Опция) 109  
 Усилитель (Аудио Выход, меню Настройка) 133  
 Установ. Zone2 (Мульти Zone, меню Настройка) 136  
 Установ. Zone3 (Мульти Zone, меню Настройка) 136  
 Установ. Zone4 (Мульти Zone, меню Настройка) 137  
 Установ. основн. Zone  
 (Мульти Zone, меню Настройка) 136  
 Установка вручную  
 (Беспроводное, меню Настройка) 63  
 Установка переходной частоты (сабвуфер) 47

## Ф

Фактор Q 128  
 Фильтр (Фильтр MAC-адреса, меню Настройка) 135  
 Фильтр MAC-адреса (Сеть, меню Настройка) 135  
 Формат (Сигнал аудио, меню Информация) 143  
 Формат аудиофайлов  
 (запоминающее устройство USB) 165  
 Формат аудиофайлов (ПК/NAS) 165  
 Фронт (Колонка, меню Настройка) 125  
 Фронт присут. (Колонка, меню Настройка) 126  
 Фронт. / Тыл. баланс (меню Звуковая программа) 118  
 Фронтальная 5.1-канальная система 21  
 Функция (меню Настройка) 138  
 Функция SCENE 68  
 Функция триггера 45

## Ц

Целевая Zone (Триггер. Выход, меню Настройка) 140  
 Центр (Колонка, меню Настройка) 125  
 Центр. тылы (Колонка, меню Настройка) 126

## Ч

Частота (FM/AM-радио) 76

## Ш

Шаг частоты тюнера  
 (Система, меню Информация) 144  
 Ширина центра (меню Звуковая программа) 119  
 Шлюз по умол. (IP адрес, меню Настройка) 134  
 Шлюз по умол. (Сеть, меню Информация) 143  
 Шумно (Сообщение об ошибке YPAO) 57

## Э

ЭКО (меню Настройка) 141  
 Эффект звукового поля 71

## Я

Язык (меню Настройка) 142  
 Яркость (Видеорежим, меню Настройка) 132  
 Яркость дисплея передней панели 139



YAMAHA CORPORATION

© 2014 Yamaha Corporation YG260A0/RU