



YSP-4300

[YSP-CU4300 + NS-WSW160]

YSP-3300

[YSP-CU3300 + NS-WSW160]

Digital Sound Projector™

Инструкция по эксплуатации

**Русская версия для
Европы, Азии, Африки,
Океании и Латинской Америки**

Использование данного изделия

Перед использованием изделия обязательно изучите меры предосторожности, приведенные в брошюре “Сведения о безопасности и дополнительные сведения” (отдельная брошюра).

Аудио- и видеоустройство

Подготовка

Подключения/базовые
настройки

Воспроизведение

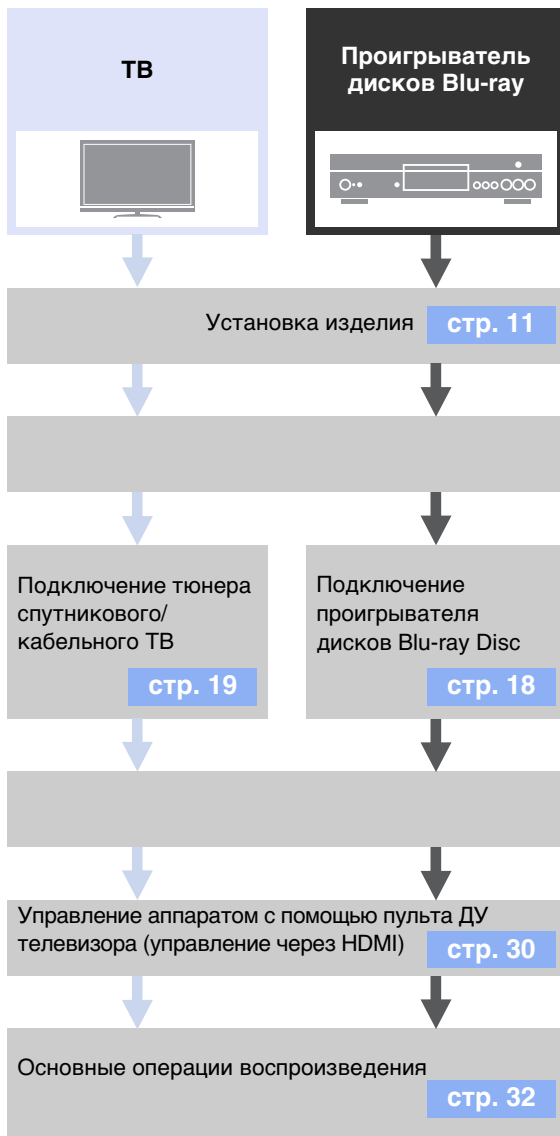

Различные функции

Функция управления через интерфейс HDMI (соединение)

стр. 30

Функция повторителя пульта ДУ телевизора

стр. 12

UniVolume

стр. 40

IntelliBeam

стр. 23

Системная память

стр. 28

Функция Eco

стр. 41

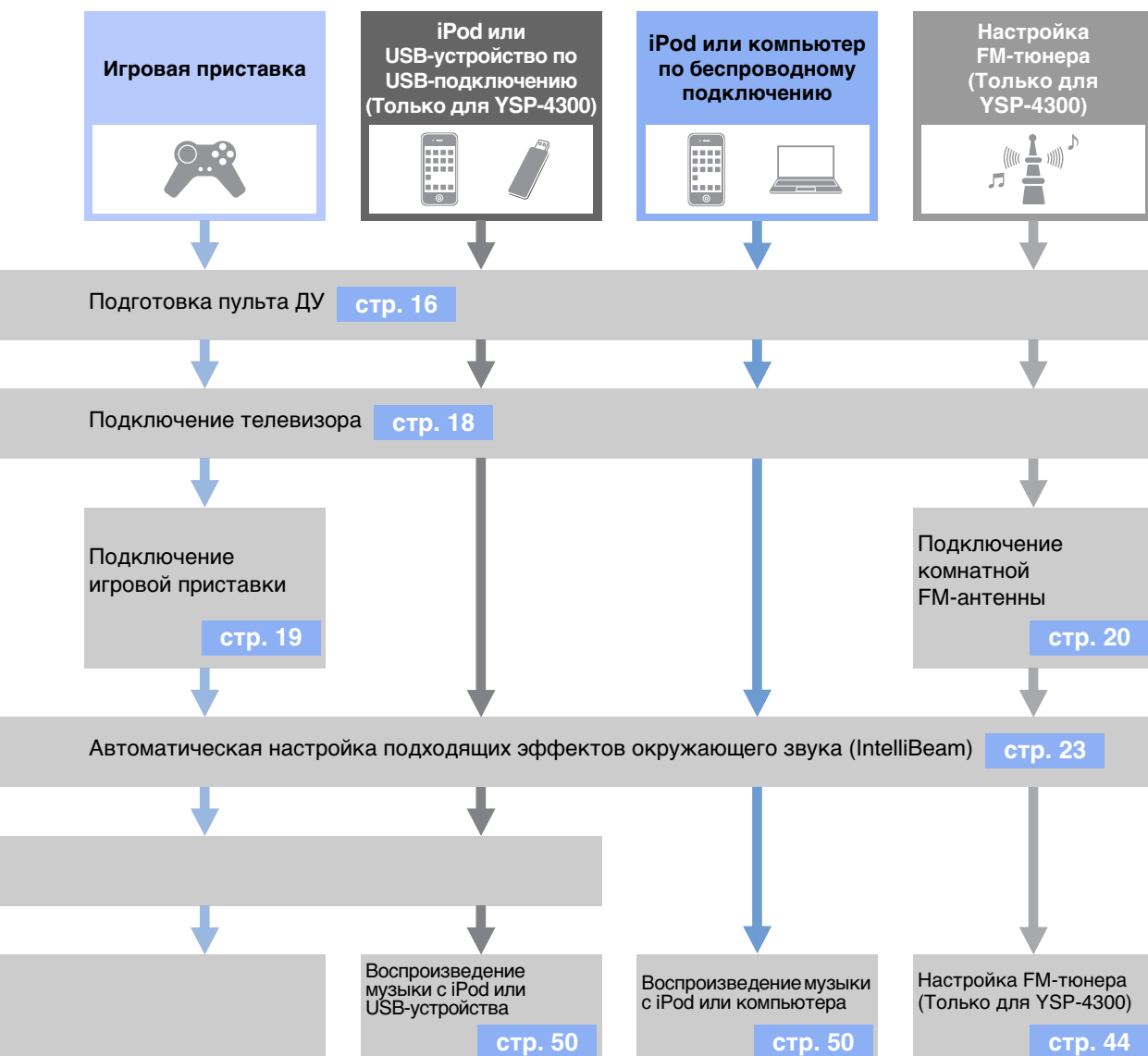

CINEMA DSP **стр. 34**

Целевой режим воспроизведения **стр. 39**

Воспроизведение музыки с iPod или USB-устройства по USB-подключению (только YSP-4300) **стр. 50**

Compressed Music Enhancer **стр. 33**

Беспроводное воспроизведение для iPod или компьютера **стр. 50**

FM-тюнер (только для YSP-4300) **стр. 44**

Содержание

ПОДГОТОВКА

Органы управления и функции 5

Передняя панель центрального устройства (спереди, сверху)	5
Задняя панель центрального устройства (сзади)	6
Задняя панель сабвуфера (сзади)	7
Дисплей передней панели	8
Пульт ДУ	9

Установка 11

Рекомендуемая установка	11
Условия, затрудняющие достижения объемного звука	11
Наслаждайтесь эффектами объемного звука в любых условиях (My Surround)	12
Если пульт ДУ телевизора работает неправильно после установки центрального устройства (функция повторителя пульта ДУ телевизора)	12
Если центральное устройство нельзя установить на подставку телевизора (увеличение высоты центрального устройства)	12
Расположение сабвуфера на боку	13
Установка изделия	14
Подготовка пульта ДУ	16
Установка батареек	16
Дальность действия	16

Подключения 17

Подключение телевизора и проигрывателя дисков Blu-ray	18
Подключение игровой приставки или тюнера спутникового/кабельного ТВ	19
Подключение FM-антенны (только YSP-4300)	20
Беспроводное подключение сабвуфера	20

Исходные настройки 21

Установка беспроводного подключения	21
Коды группы	21
Отображение меню на экране телевизора	21
Выбор языка для отображения меню	22
Автоматическая настройка подходящих эффектов окружающего звука (IntelliBeam)	23
Установка микрофона IntelliBeam	23
Использование функции АВТО НАСТРОЙКА (IntelliBeam)	24
Сохранение настроек аппарата в системную память	28
Управление изделием с помощью пульта ДУ телевизора (управление через HDMI)	30

ВОСПРОИЗВЕДЕНИЕ

Функции воспроизведения 32

Основные операции воспроизведения	32
Настройка звука в соответствии с личными предпочтениями	33
Переключение между режимом объемного звучания, стереофоническим режимом и режимом целевого воспроизведения	33
Воспроизведение форматов с цифровым сжатием (MP3, WMA и т.д.) с улучшенным звуком (Compressed Music Enhancer)	33
Регулировка уровня громкости каждого канала	33
Воспроизведение реалистичного окружающего звука (CINEMA DSP)	34
Изменения типа вывода аудио для воспроизведения с окружающим звучанием	36
Настройка декодера окружающего звучания	38
Воспроизведение звука для указанного расположения (режим целевого воспроизведения)	39
Использование полезных функций	40
Автоматическая регулировка уровня громкости (UniVolume)	40
Экономия электроэнергии с функцией Eco	41

На дисплее передней панели отображается сведения о переключении	41
Настройки для каждого источника входного сигнала (меню параметров)	42
Настройка тюнера FM-диапазона (только YSP-4300)	44
Настройка на желаемую FM-станцию (настройка частоты)	44
Прием слабого сигнала	45
Сохранение FM-станций и настройка (предустановка)	45
Отображение информации системы радиоданных (только модель для Европы)	48
Воспроизведение сохраненной на iPod или компьютере музыки по беспроводному подключению	50
Воспроизведение сохраненной на iPod или USB-устройстве музыки по USB-подключению (только YSP-4300)	50
Подключение iPod	50
Управление iPod на экране телевизора	51
Использование iPod для управления	54
Зарядка iPod	55
Подключение USB-устройства	56
Управление USB-устройством на экране телевизора	57

УСТАНОВКИ

Меню установок 60

Настройка меню установок	60
Список меню установок	61
Установки ЛУЧ	62
ГОРИЗОНТАЛЬНЫЙ УГОЛ	62
ОБЩАЯ ДЛИНА ЛУЧА	62
ФОКУСНОЕ РАССТОЯНИЕ	62
СМЕЩЕНИЕ ФРОНТ-КАНАЛОВ	63
КАНАЛА	63
Установки ЗВУК	64
УРОВЕНЬ ЗВУКА	64
Adaptive DRC	64
Динамический Диапазон	65
Dolby PLiX ПАРАМЕТРЫ	65
Настройка HDMI	65
HDMI УПРАВЛЕНИЕ	65
HDMI АУДИО ВЫХОД	65
ВХОД ТЕЛЕВИЗОРА	65
Установки AirWired	66
iPod Соединение	66
Группа ID	66
Установки ДИСПЛЕЙ	67
ЯРКОСТЬ	67
ЯЗЫК ЭКРАННОГО МЕНЮ	67
ЕДИНИЦЫ ИЗМЕРЕНИЯ РАССТОЯНИЯ	67
Установки ИНФОРМАЦИЯ	67
АУДИО	67
ВИДЕО	67
СИСТЕМА	67

Расширенная настройка 68

ПОИСК И УСТРАНЕНИЕ НЕИСПРАВНОСТЕЙ

Поиск и устранение неисправностей 70

Неисправности общего характера	70
FM-тюнер (только для YSP-4300)	72
USB-устройство (только для YSP-4300)	72
Пульт ДУ	72

Сообщения 73

iPod (при подключении к гнезду USB)/USB-устройство (только для YSP-4300)	73
--	----

ПРИЛОЖЕНИЕ

Глоссарий 74

Технические характеристики	76
Доступная информация о сигналах	78
Индекс	79

О данном руководстве

- В этом руководстве операции, которые выполняются с помощью кнопок передней панели или пульта ДУ, объясняются на примере кнопок пульта ДУ.
- В этом руководстве iPod, iPhone и iPad вместе называются “iPod”.
-  означает совет для облегчения работы.
- В примечаниях содержится важная информация и инструкции по управлению.
- В данном руководстве центральное устройство YSP-CU4300 используется для иллюстрации. При необходимости для YSP-CU4300 и YSP-CU3300 предоставляются иллюстрации.

Органы управления и функции

Передняя панель центрального устройства (спереди, сверху)

YSP-CU4300

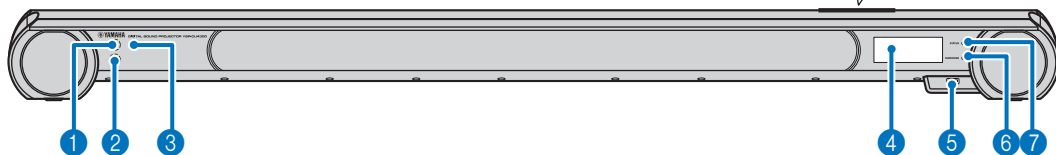

YSP-CU3300

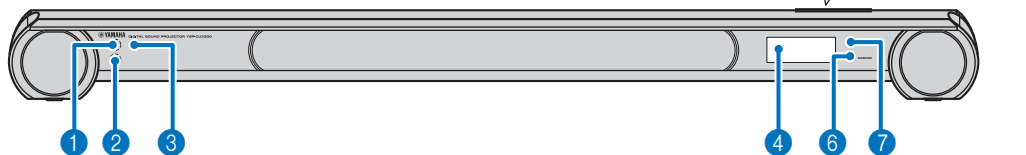

- 1 Сенсор дистанционного управления**
Принимает инфракрасные сигналы от пульта ДУ (см. стр. 9).
- 2 Датчик пульта ДУ телевизора**
Получает инфракрасные сигналы от пульта ДУ телевизора, если функция повторителя пульта ДУ телевизора включена (см. стр. 12).
- 3 Беспроводной модуль**
Принимает и отправляет беспроводные сигналы. Не ставьте металлические объекты перед беспроводным модулем, так как они могут влиять на прием и передачу беспроводных сигналов.
- 4 Дисплей передней панели**
Отображает информацию о текущем состоянии изделия (см. стр. 8).
- 5 Гнездо USB (только для YSP-4300)**
Позволяет подключить USB-устройство (см. стр. 50, 56).
- 6 Индикатор SURROUND**
Загорается в соответствии с входным сигналом.

- 7 Индикатор STATUS**
Загорается при включении питания или гаснет в режиме ожидания.
- 8 Кнопка INPUT**
Выбор компонента воспроизведения (см. стр. 32).
- 9 Кнопка VOLUME (+/-)**
Изменение громкости изделия (см. стр. 32).
- 10 Кнопка ϕ**
Включение изделия или его установка в режим ожидания.

! Примечание

В режиме ожидания изделие потребляет незначительное количество электроэнергии для поиска сигналов HDMI или приема инфракрасных сигналов от пульта ДУ.

Отображаемый цвет	Входной сигнал
Синий	Следующие форматы аудиосигналов окружающего звучания: Dolby TrueHD, Dolby Digital Plus, DTS-HD Master Audio, DTS-HD High Resolution, многоканальный линейный PCM
Оранжевый	Аудиосигнал окружающего звучания, отличный от вышеуказанных
Выкл	Сtereo/mono аудиосигнал или сигнал отсутствует

Задняя панель центрального устройства (сзади)

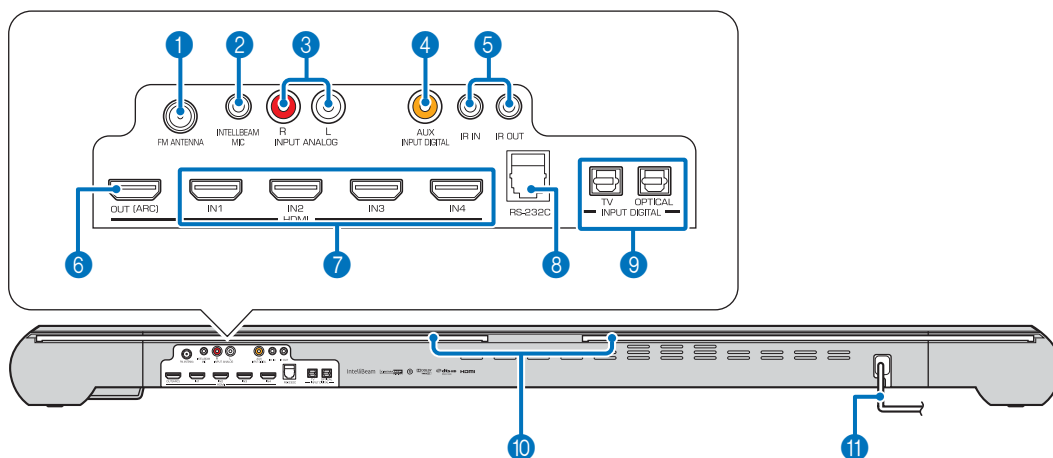

1 Гнездо FM ANTENNA SP-4300 (только для)

Подключите FM-антенну (☞стр. 20).

2 Гнездо INTELLIBEAM MIC

Используется для подключения поставляемого микрофона IntelliBeam (☞стр. 24).

3 Гнезда INPUT ANALOG L/R

Служит для подключения аналогового кабеля к внешним компонентам (☞стр. 19).

4 Гнездо AUX INPUT DIGITAL

Служит для подключения коаксиального цифрового аудиокабеля к внешним компонентам (☞стр. 19).

5 Гнезда IR IN¹⁾/OUT

Разъемы вывода управления, предназначенные только для коммерческих целей.

6 Гнездо HDMI OUT (ARC)

Для подключения HDMI-совместимого телевизора и монитора (☞стр. 18).

7 Гнезда HDMI IN

Для подключения проигрывателя дисков Blu-ray, тюнера спутникового и кабельного телевидения и игровой приставки, совместимых с HDMI (☞стр. 18, 19).

8 Терминал RS-232C

Это разъем вывода управления, предназначенный только для коммерческих целей.

9 Гнезда INPUT DIGITAL ТВ/ОПТИЧЕСКИЕ

Служат для подключения оптического кабеля к внешним компонентам (☞стр. 18, 19).

10 Повторитель пульта ДУ телевизора

Получает сигналы от пульта ДУ телевизора через переднюю панель центрального устройства и передает эти сигналы в телевизор, если центральное устройство заграждает датчик пульта ДУ телевизора (☞стр. 12).

11 Кабель питания

Для подсоединения к розетке переменного тока (☞стр. 18).



1) Только модели для Европы и Китая

Задняя панель сабвуфера (сзади)

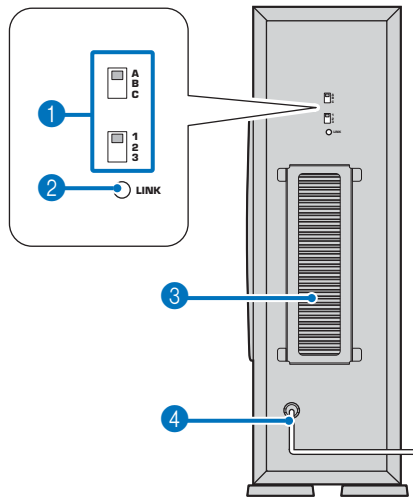

1 Переключатели идентификатора группы

Когда сабвуфер присоединен к центральному устройству по беспроводной связи, звук выводится с сабвуфера (AirWired). Для беспроводного подключения используйте один код группы для центрального устройства и YIT-W12TX (стр. 20).

2 Индикатор LINK

Отображает статус беспроводного соединения (стр. 21).

3 Радиатор

Рассеивает тепло, полученное внутри сабвуфера. Не накрывайте радиатор.

4 Кабель питания

Для подсоединения к розетке переменного тока (стр. 20).

Дисплей передней панели ¹⁾

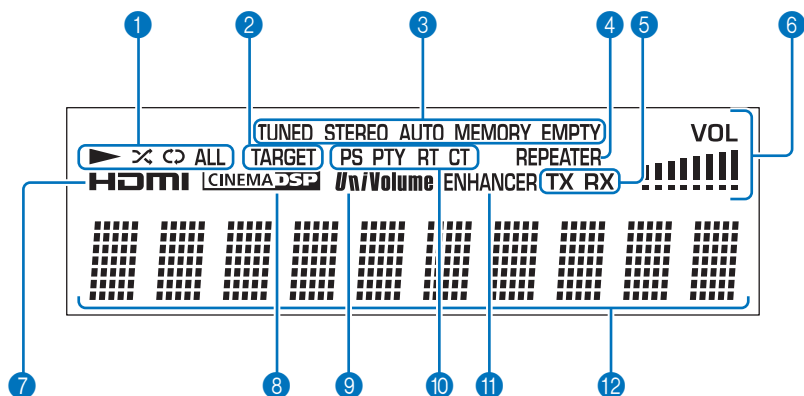

1 Индикаторы воспроизведения (только YSP-4300)

Загорается при воспроизведении музыки, сохраненной на iPod или USB-устройстве, подключенных к гнезду USB (см. стр. 50, 56).

2 Индикатор TARGET

Загорается при включении режима целевого воспроизведения (см. стр. 39).

3 Индикаторы тюнера (только для YSP-4300)

Загорается при настройке изделия на FM-радиостанцию (см. стр. 44).

4 Индикатор REPEATER

Загорается, если функция повторителя пульта ДУ телевизора включена (см. стр. 10).

5 Индикаторы беспроводного соединения

TX Загорается после установки подключения к сабвуферу (см. стр. 20).

RX Загорается после установки подключения к YIT-W12TX. Дополнительные сведения о безопасности и дополнительные сведения” (отдельная брошюра).

6 Индикатор VOL

Указывает текущий уровень громкости (см. стр. 32).

7 Индикатор HDMI

Загорается при входе сигналов HDMI.

8 Индикатор CINEMA DSP

Высвечивается при выборе программы звукового поля (см. стр. 34).

9 Индикатор UNIVOLUME

Загорается при включении функции UniVolume (см. стр. 40).

10 Индикаторы системы радиоданных (только модель для Европы)

Загорается в соответствии с текущим состоянием системы радиоданных (см. стр. 48).

11 Индикатор ENHANCER

Загорается при включении функции Compressed Music Enhancer (см. стр. 33).

12 Многофункциональный дисплей

Отображается информация о входном источнике и окружающем звучании устройства воспроизведения (см. стр. 41). Отображение настроек и информации в алфавитно-цифровом представлении.

1)

Учтите, что дисплей передней панели отключается, если функция Eco включена, и остается выключенным, пока не будет выполнена какая-либо операция.

Пульт ДУ

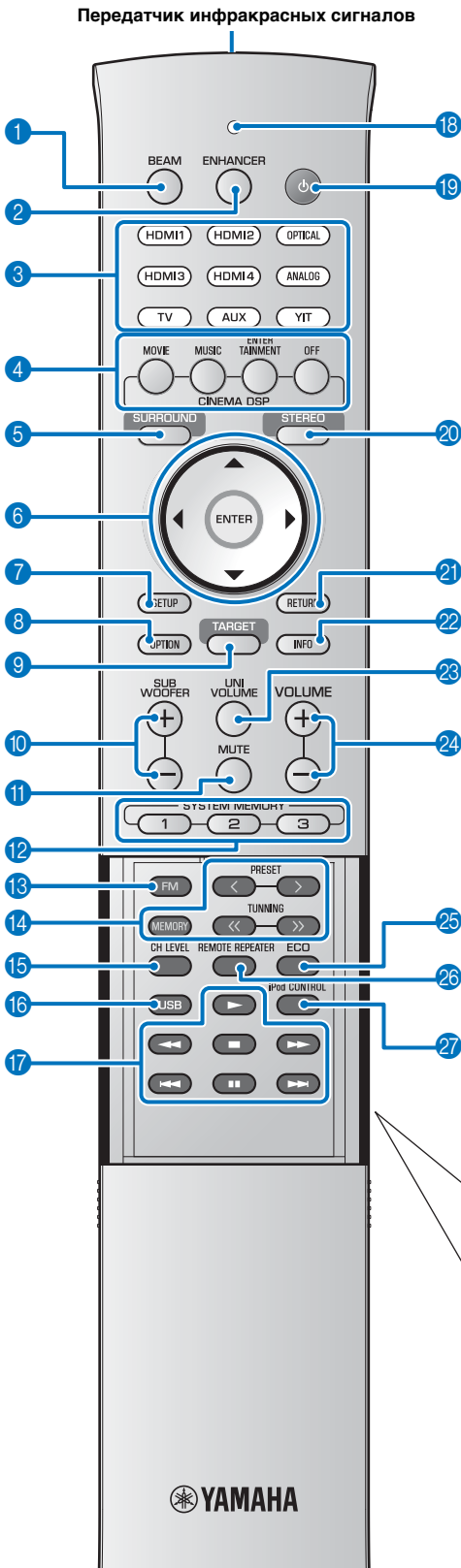

- 1 **Кнопка ЛУЧ**
Изменение метода вывода звуковых лучей (стр. 37).
- 2 **Кнопка ENHANCER**
Включение и выключение функции Compressed Music Enhancer (стр. 33).
- 3 **Кнопки выбора входа**
Выбор компонента воспроизведения (стр. 32).
- 4 **Кнопки программ CINEMA DSP**
При воспроизведении в режиме окружающего звука выберите программы CINEMA DSP (стр. 34).
- 5 **Кнопка SURROUND**
Переключение на режим окружающего звучания (стр. 34).
- 6 **Кнопки ▲/▼/◀/▶, кнопка ENTER**
Изменение настроек (стр. 60).
- 7 **Кнопка УСТАНОВК**
Отображение меню установок (стр. 60).
- 8 **Кнопка OPTION**
Отображение меню параметров для каждого источника входа (стр. 42).
- 9 **Кнопка TARGET**
Переключение на режим целевого воспроизведения (стр. 39).
- 10 **Кнопка САБВУФЕР (+/-)**
Регулировка уровня громкости сабвуфера.

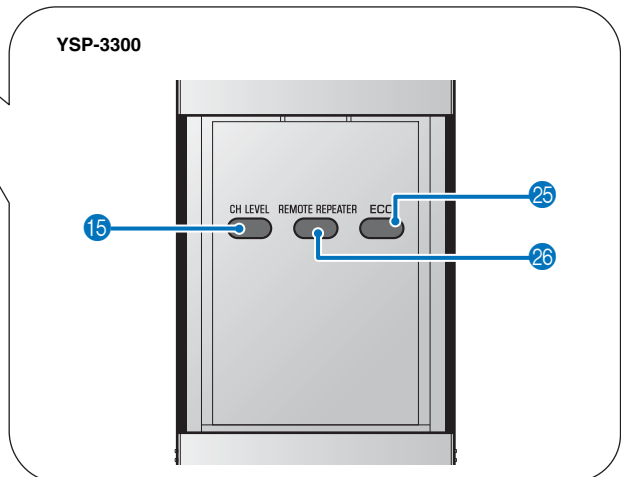

- 11 Кнопка MUTE**
Приглушение звука (☞стр. 32).
- 12 Кнопки SYSTEM MEMORY**
Сохраняет измерения IntelliBeam, громкость динамиков и другие настройки (☞стр. 28).
- 13 Кнопка FM (только для YSP-4300)**
Выбор FM-радио в качестве входного источника изделия.
- 14 Кнопки управления тюнером (только для YSP-4300)**
Нажмите для выбора или сохранения FM-станции (☞стр. 44).
- 15 Кнопка CH LEVEL**
Настройка баланса громкости во время воспроизведения (☞стр. 33).
- 16 Кнопка USB (только для YSP-4300)**
Выбор USB в качестве входного источника изделия (☞стр. 50).
- 17 Кнопки управления воспроизведением (только для YSP-4300)**
Воспроизведение сохраненной на iPod или USB-устройстве музыки по USB-подключению (☞стр. 50).
- 18 Индикатор передачи**
Загорается при управлении с помощью пульта ДУ этого изделия.
- 19 Кнопка **
Включение изделия или его установка в режим ожидания (☞стр. 32).
- 20 Кнопка STEREO**
Переключение на стереофоническое воспроизведение (☞стр. 33).
- 21 Кнопка RETURN**
Возврат к предыдущему экрану меню.
- 22 Кнопка INFO**
Переключение отображения информации на передней панели следующим образом.
- Input: Имя входа
 - ЛУЧ: Настройка режима вывода звуковых лучей (стереофонический режим, стереофонический со звуковыми лучами, целевой режим воспроизведения, режим воспроизведения объемного звука)
 - Decoder: выбранный декодер звукового сигнала
 - Cinema DSP: Программа звукового поля CINEMA DSP (только в режиме воспроизведения с окружающим звучанием)
- Отображаемая информация зависит от выбранного источника входного сигнала (☞стр. 41, 53, 55, 58). Эта кнопка также используется для выбора режима отображения системы радиоданных (только модель для Европы) (☞стр. 48).
- 23 Кнопка UNIVOLUME**
Включение или выключение функции UniVolume (☞стр. 40).
- 24 Кнопка VOLUME (+/-)**
Изменение громкости изделия (☞стр. 32).
- 25 Кнопка ECO**
Включение или выключение функции Eco (☞стр. 41).
- 26 Кнопка REMOTE REPEATER**
Включение и выключение функции повторителя пульта ДУ телевизора (☞стр. 12).
- 27 Кнопка iPod CONTROL (только для YSP-4300)**
Нажмите кнопку iPod, чтобы показать экран воспроизведения или просмотра на экране телевизора (☞стр. 53).

Режим демонстрации

Данное устройство выводит звуковые лучи, смикшированные в 1 канал и перемещающиеся по горизонтали вправо и влево. С помощью этой функции можно проверить, как данное изделие выводит звуковой луч.

Активация режима демонстрации:

1 Нажмите кнопку **TARGET** на пульте ДУ.

2 Нажмите кнопку **CINEMA DSP OFF**.

На дисплее передней панели отображается сообщение “AUTO DEMO” при запуске режима демонстрации.

Нажмите кнопку **CINEMA DSP OFF** еще раз, чтобы выйти из режима демонстрации. Дисплей вернется в целевой режим воспроизведения.

Установка

Для достижения желаемого эффекта окружающего звучания устанавливайте изделие в местах, где отсутствуют такие объекты как мебель, которые могут стать преградой на пути звуковых волн, называемых в этом руководстве звуковыми лучами (см. стр. 14). В зависимости от места установки изделия сначала может быть легче подключить внешние устройства, такие как телевизор. См. “Подключения” (см. стр. 17).

Примечания

- Необходимо оставить достаточно места вокруг изделия для рассеивания тепла.
 - Минимум 5 см над изделием и сзади него и 1 см по бокам от центрального устройства
 - Минимум 20 см над сабвуфером, сзади и сбоку от него
- Не накрывайте радиатор сабвуфера сзади.
- Изделие должно устанавливаться в местах, где оно не сможет упасть из-за вибрации, например, от землетрясения, и в местах, недоступных детям.
- При использовании телевизора с электронно-лучевой трубкой (ЭЛТ) не устанавливайте изделие прямо над телевизором.
- Если изображение на телевизионном экране становится нечетким или искаженным, рекомендуется отодвинуть изделие дальше от телевизора.

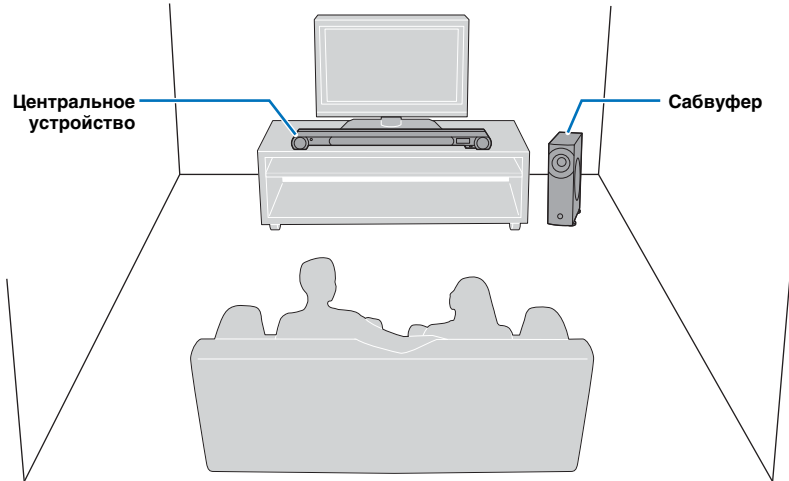

Некоторые датчики телевизоров, например датчики движения или передатчики сигнала для 3D-очков, находятся спереди. Установка центрального устройства может помешать работе датчиков или передатчиков сигналов. Установите центральное устройство подальше от телевизора.

Рекомендуемая установка

Центральное устройство

- Устанавливайте центральное устройство на равном расстоянии от левой и правой стены.
- Поместите центральное устройство на подставке для телевизора перед ним. Используйте функцию повторите пульта ДУ телевизора, если центральное устройство стоит перед датчиком пульта ДУ на телевизоре (см. стр. 12). Увеличьте высоту центрального устройства, если подставка телевизора слишком высока для установки центрального устройства (см. стр. 12).
- Место слушателя (диван и т.д.) должно быть расположено перед центральным устройством.
- Расстояние между местом слушателя и центральным устройством должно быть больше 1,8 м.
- Это устройство можно установить на стене с помощью Настенный кронштейн SPM-K20 (продается отдельно). См. Руководство по установке SPM-K20 и сведения о SPM-K20 для YSP-CU4300/YSP-CU3300.

Сабвуфер

- Для предотвращения отражения звука от стен слегка наклоните сабвуфер вперед к центру комнаты.
- При установке сабвуфера на стойке убедитесь, что стойка может выдержать сабвуфер и что вокруг него имеется достаточно места для рассеивания тепла.
- Центральное устройство и сабвуфер взаимодействуют по беспроводной связи. Работа сабвуфера может быть затронута, если он размещен на металлической стойке или если между сабвуфером и центральным устройством есть металлическая плата.
- Сабвуфер также можно установить на боку (см. стр. 13).

Условия, затрудняющие достижения объемного звука

Данное изделие создает окружающий звук путем отражения направленных звуковых лучей от стен в комнате для прослушивания. Создаваемые изделием эффекты окружающего звука могут быть недостаточны, если оно установлено в перечисленных далее помещениях.

- Комнаты со стенами, не позволяющими должным образом отразить звуковые лучи
- Комнаты со звукопоглощающими стенами
- Комнаты с размерами, выходящими за указанные ниже пределы: Ш (3 – 7 м) x В (2 – 3,5 м) x Г (3 – 7 м)
- Комнаты, в которых расстояние между положением слушателя и изделием составляет менее 1,8 м
- Комнаты, в которых объекты, например мебель,

- могут стать препятствием на пути звуковых лучей
- Комнаты, в которых место слушателя находится близко к стенам
- Комнаты, в которых место слушателя находится не перед изделием

Наслаждайтесь эффектами объемного звука в любых условиях (My Surround)

Функция My Surround создает богатый эффект объемного звучания в комнатах с неоптимальными условиями (стр. 11). Дополнительные сведения см. в “Изменения типа вывода аудио для воспроизведения с окружающим звучанием” (стр. 36, 37).

Если пульт ДУ телевизора работает неправильно после установки центрального устройства (функция повторителя пульта ДУ телевизора)

Телевизор может не реагировать на команды пульта ДУ, если центральное устройство стоит перед датчиком пульта ДУ на телевизоре. В этом случае нажмите кнопку **REMOTE REPEATER** на пульте ДУ данного изделия и удерживайте ее более 3 секунд, чтобы включить функцию повторителя пульта ДУ телевизора. Загорится индикатор REPEATER на дисплее передней панели.

Когда пульт ДУ телевизора направлен на датчик пульта ДУ центрального устройства, повторитель пульта ДУ

телевизора сзади этого изделия передает сигналы с пульта ДУ телевизора на телевизор.

Сигналы с пульта ДУ телевизора могут передавать на телевизор, если изделие находится в режиме ожидания.

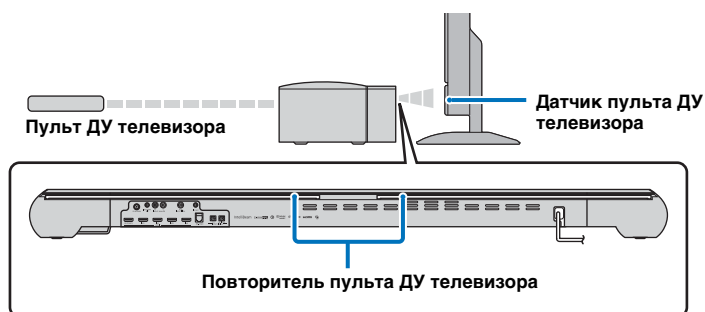

! Примечание

Эту функцию можно использовать, если пульт ДУ телевизора применяет инфракрасные сигналы.

Если центральное устройство нельзя установить на подставку телевизора (увеличение высоты центрального устройства).

В большинстве случаев центральное устройство можно установить на подставке для телевизора. Поставляемые распорки можно присоединить, чтобы увеличить высоту изделия. Присоедините левую и правую распорку к изделию.

Выверните выступы на верхней поверхности распорки с отверстиями для крепления на нижней поверхности центрального устройства и надежно установите распорку.

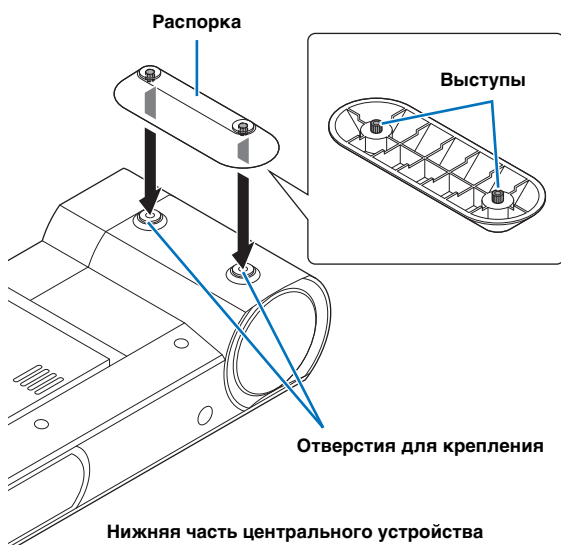

Удаление распорок

Потяните распорки прямо вверх.

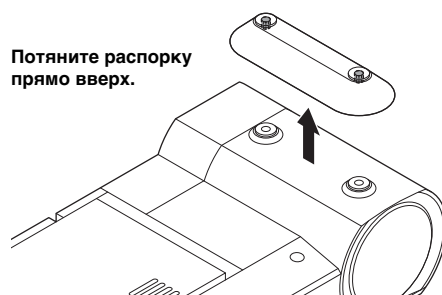

Расположение сабвуфера на боку

Сабвуфер можно положить на бок при установке на стойке.

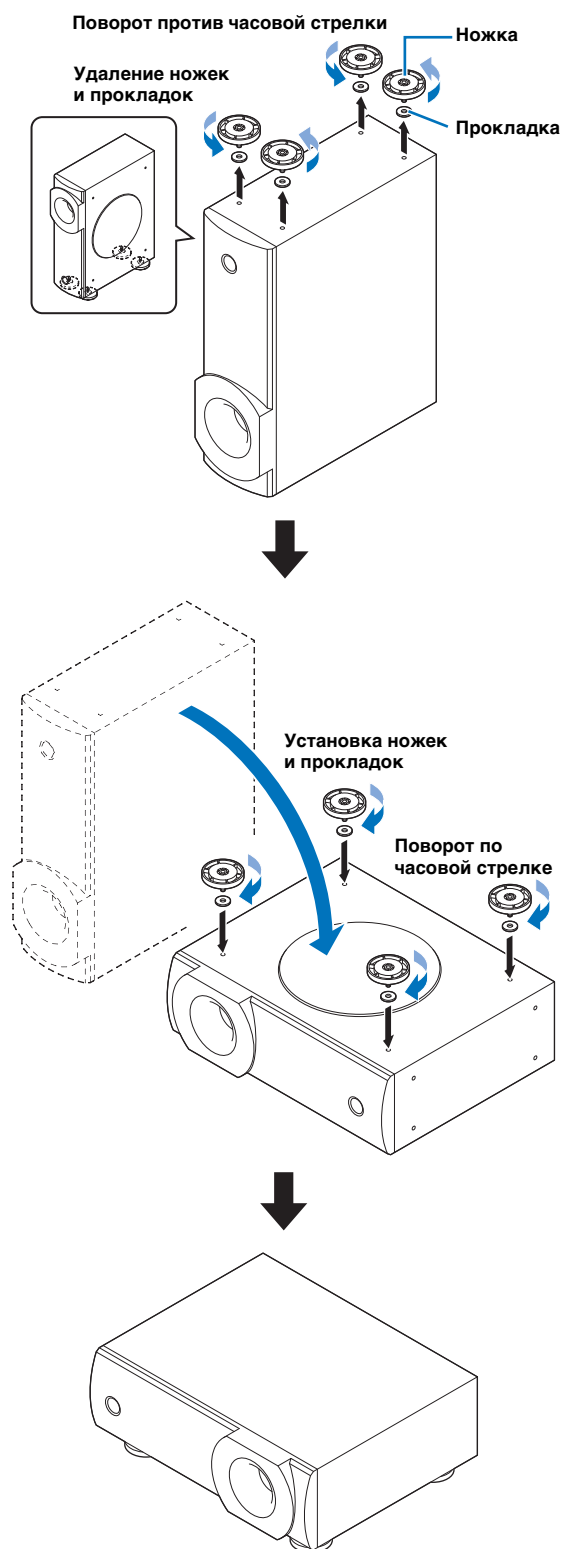

Установка изделия

Данное изделие выводит звуковые лучи, как показано на рисунке ниже. Производите установку изделия в местах, где отсутствуют такие объекты как мебель, которые препятствовали бы распространению звуковых лучей.

В противном случае не удастся добиться создания эффектов окружающего звука.

Это изделие можно устанавливать параллельно стене или в углу.

Параллельная установка

Установите изделие точно по центру стены, на равном расстоянии от левого и правого углов.

Угловая установка

Установите аппарат под углом от 40° до 50° к смежным стенам.

Параллельная установка
(с 5Beam)

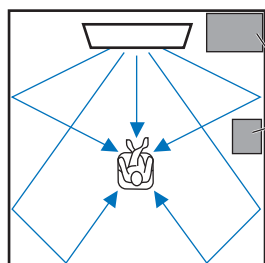

Предметы,
такие как
мебель

Угловая установка
(с Stereo+3Beam)

от 40° до 50°

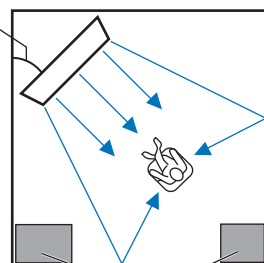

Предметы, такие как мебель

Параллельная установка

Установите изделие как можно ближе к центру стены.

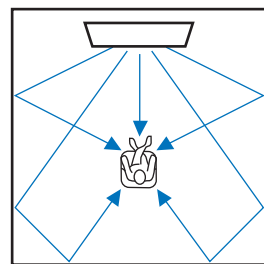
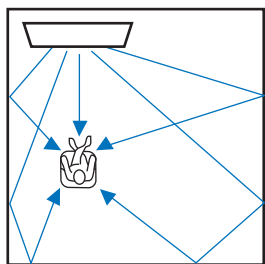

Идеальные условия установки

Устанавливайте это изделие по возможности прямо перед местом слушателя.

Расстояние между местом слушателя и изделием должно быть больше 1,8 м.

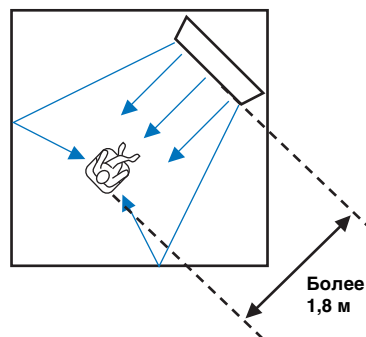
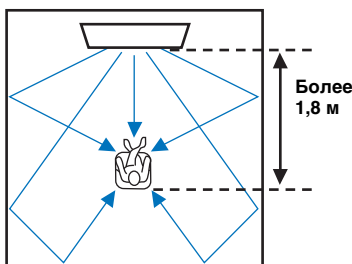
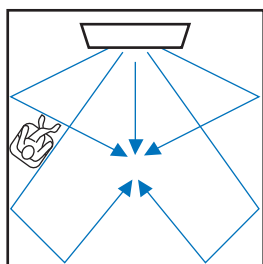

Установка в неправильной комнате

Установите аппарат таким образом, чтобы звуковые лучи могли отражаться от стен.

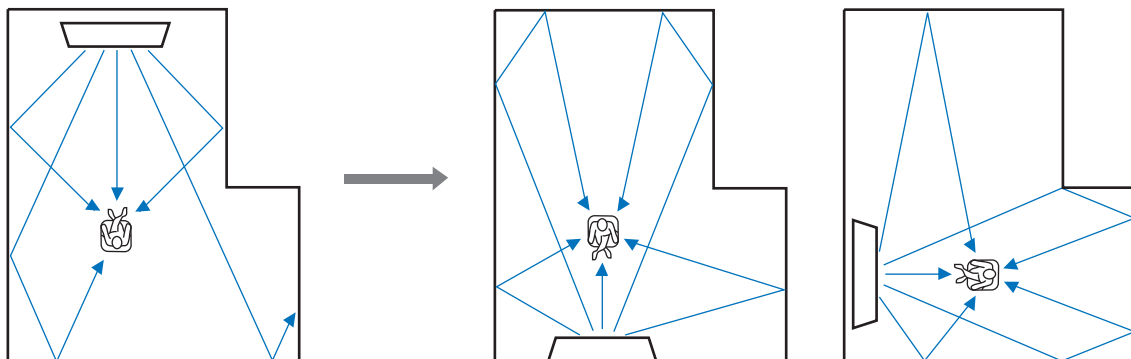
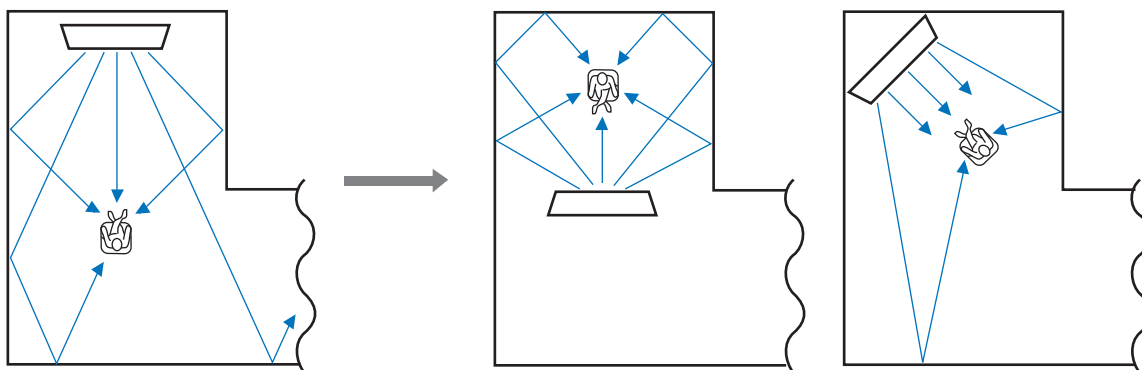
Комнаты неправильной формы с глухими стенами по всей площади**Комнаты неправильной формы с выходом в коридор с одной стороны****Пример установки аппарата в гостиной**

- Так как звуковые лучи обычно обходят столы, они не являются препятствиями. А шкаф, установленный возле стены, отражает звук.
- В случае комнаты, показанной на рисунке справа, настройка позиции правого канала после АВТО НАСТРОЙКА (стр. 23) позволяет добиться более оптимального эффекта объемного звучания (стр. 63).
- Так как шторы поглощают звук, характеристики с открытыми и закрытыми шторами отличаются. Использование функции сохранения настроек позволяет сохранить лучшие настройки для каждого типа комнаты (стр. 28).

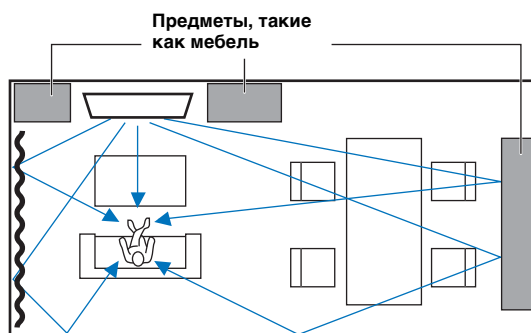

Подготовка пульта ДУ

Перед установкой батареек или использованием пульта ДУ обязательно прочтите меры предосторожности при работе с пультом ДУ и обращении с батарейками в брошюре “Сведения о безопасности и дополнительные сведения” (отдельная брошюра).

Установка батареек

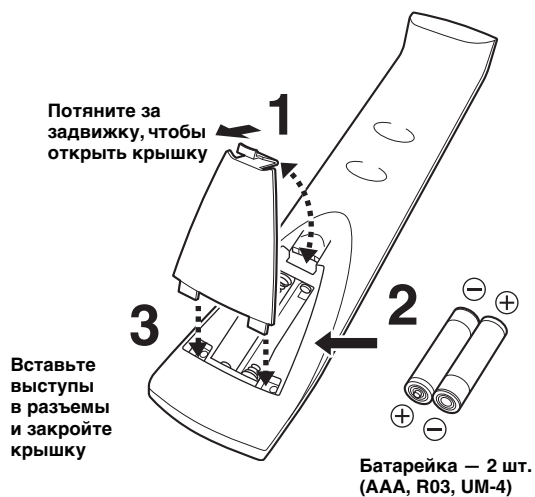

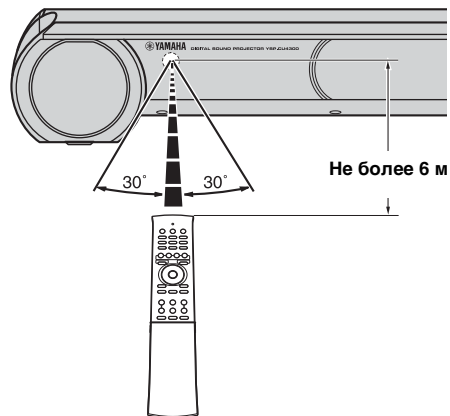

Дальность действия



Подключения

Когда подключены внешние устройства, такие как телевизор, проигрыватель Blu-ray или игровая консоль, аудио- и видеосигналы передаются так, как показано ниже.

-  Аудиоподключение
-  Видеоподключение
-  Аудио- и видеоподключение

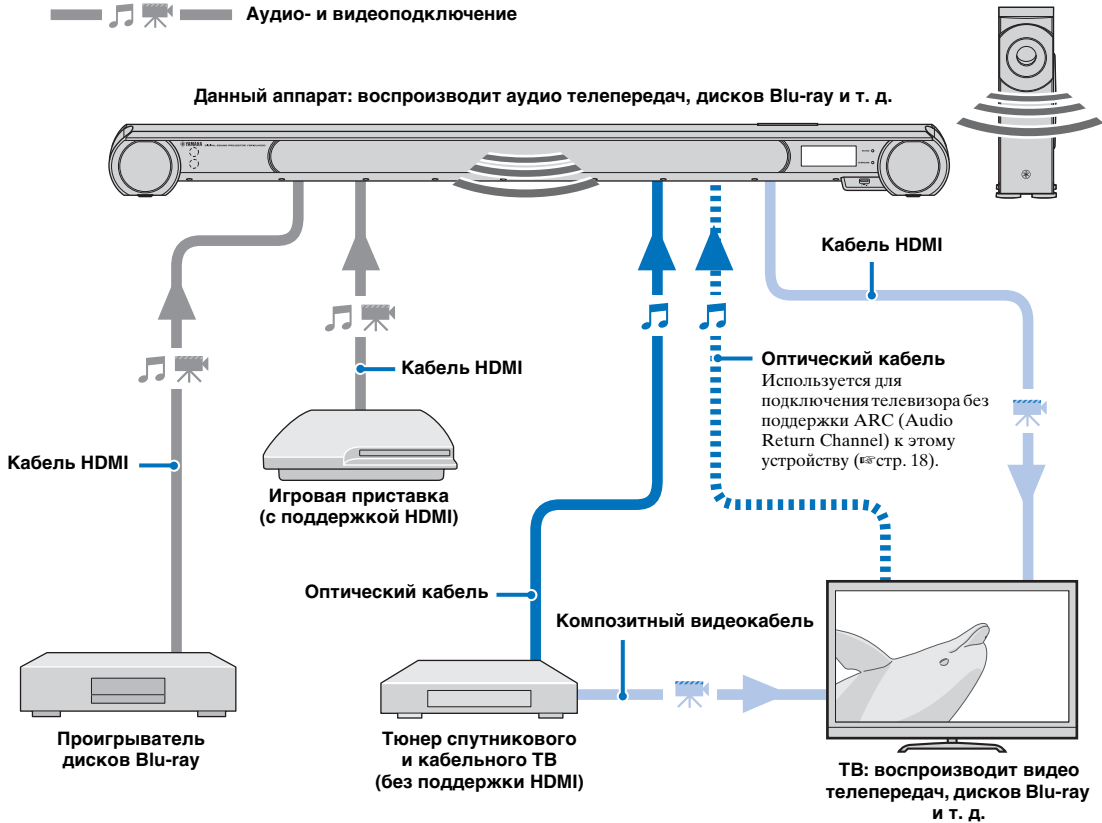

- Не подключайте кабель питания, пока не завершены все подключения.
- Не прилагайте излишних усилий при включении штекера кабеля. Это может привести к повреждению штекера кабеля или разъема.

Подключение телевизора и проигрывателя дисков Blu-ray

Для выполнения подключения с помощью кабелей следуйте указаниям ниже.

1 Кабель HDMI (дополнительно)

Используется для передачи цифровых аудио- и видеосигналов с проигрывателя дисков Blu-ray на данное изделие.

2 Кабель HDMI (дополнительно)

Цифровые видеосигналы с проигрывателя Blu-ray отображаются на телевизоре.

3 Оптический кабель (поставляется)

Воспроизведение цифровых аудиосигналов телевизора с помощью данного изделия.

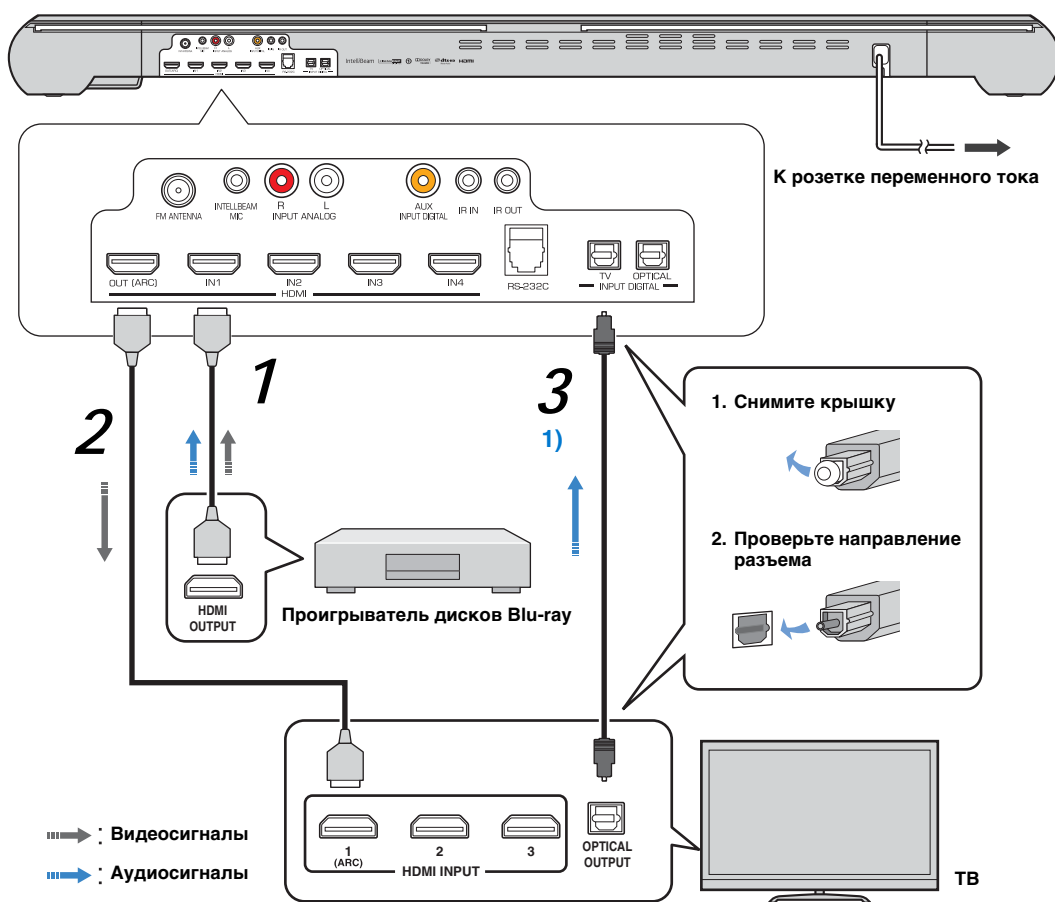

1) Телевизор с поддержкой Audio return channel (ARC)

Телевизор с поддержкой Audio return channel (ARC)

- Подключите кабель HDMI к разъему с поддержкой Audio Return Channel (разъем, обозначенный аббревиатурой ARC) на телевизоре. В этом случае нет необходимости подключать оптический кабель.
- Активируйте функцию управления через интерфейс HDMI данного изделия, чтобы включить канал ARC (см. стр. 65).

Что такое audio return channel (ARC)?

Функция, передающая цифровые выходные аудиосигналы с телевизора на данное изделие через кабель HDMI. Благодаря использованию этой функции не требуется подключать телевизор к данному изделию с помощью оптического кабеля.

Подключение игровой приставки или тюнера спутникового/кабельного ТВ

Внешнее устройство (пример)	Соединительный кабель	
С поддержкой HDMI	1 Тюнер спутникового/кабельного ТВ	Кабель HDMI (дополнительно)
	2 Игровая приставка	Кабель HDMI (дополнительно)
	3 Игровая приставка	Кабель HDMI (дополнительно)
Без поддержки HDMI	4 Тюнер спутникового/кабельного ТВ	Оптический кабель (поставляется) Композитный видеокабель (продается отдельно)
	5 Игровая приставка	Стереокабель RCA (дополнительно) Композитный видеокабель (продается отдельно)

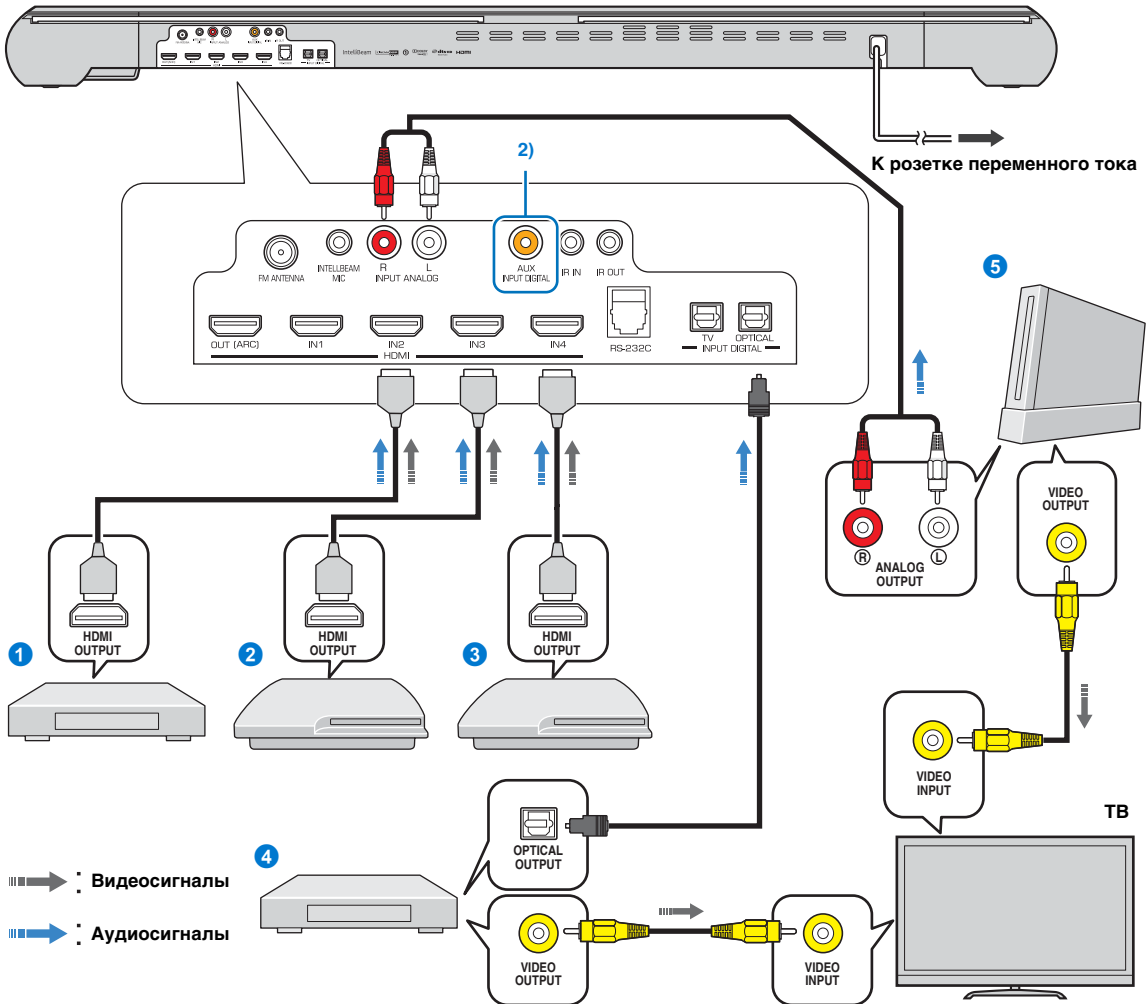

2)

Для подключения устройства с выходным гнездом AUX подключите это гнездо к разъему AUX INPUT DIGITAL с помощью отдельно продаваемого коаксиального цифрового аудиокабеля.

Подключение FM-антенны (только YSP-4300)

Подключите прилагаемую FM-антенну к гнезду FM ANTENNA.

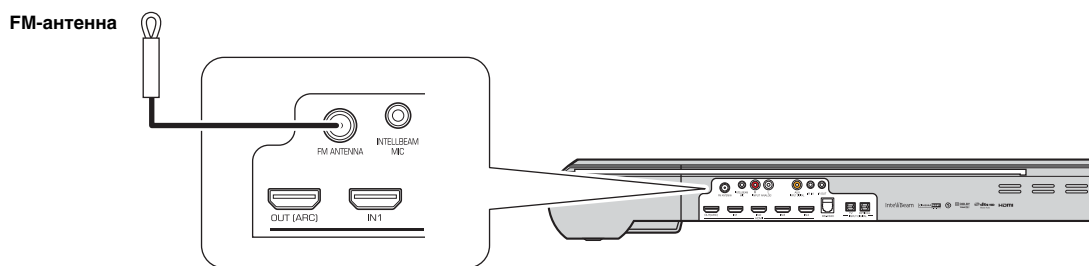

Беспроводное подключение сабвуфера

Чтобы подключить прилагаемый сабвуфер (NS-WSW160) к центральному устройству по беспроводной связи (AirWired), сабвуферу и центральному устройству должен быть назначен одинаковый код группы. Код группы для обоих компонентов по умолчанию — A1, что позволяет использовать беспроводную связь, просто подключив кабель питания сабвуфера к электрической розетке. При использовании передатчика (YIT-W12TX)¹⁾ сабвуферу и центральному устройству должен быть назначен одинаковый код группы. Код группы по умолчанию YIT-W12TX — A1. Индикатор LINK загорается, когда сабвуфер включен и присоединен к центральному устройству по беспроводной связи.

Когда центральное устройство переходит в режим ожидания, сабвуфер и индикатор LINK выключаются.

Совет

Дополнительные сведения см. на стр. 21.

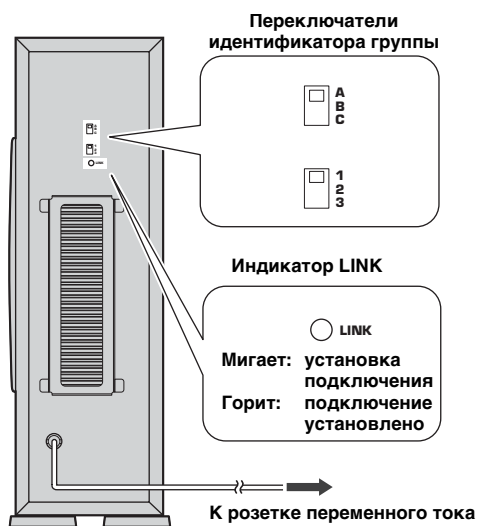

1)

Дополнительные сведения о YIT-W12TX см. в брошюре “Сведения о безопасности и дополнительные сведения” (отдельная брошюра).

Исходные настройки

Установка беспроводного подключения

Собственная технология AirWired корпорации Yamaha позволяет организовать беспроводное соединение центрального устройства и сабвуфера. Беспроводное подключение позволяет установить сабвуфер, не волнуясь о кабелях. Если используется передатчик (YIT-W12TX), можно выполнить беспроводное подключение iPod или компьютера для воспроизведения музыки, хранимой на этих устройствах, через этот аппарат. Дополнительные сведения о YIT-W12TX см. в брошюре “Сведения о безопасности и дополнительные сведения” (отдельная брошюра).

При воспроизведении содержимого с телевизора или проигрывателя Blu-ray центральное устройство передает аудиосигналы, полученные сабвуфером. Если YIT-W12TX используется для воспроизведения композиций, хранимых на iPod или компьютере, YIT-W12TX передает аудиосигналы, полученные сабвуфером.

Всем компонентам нужно назначить одинаковый код группы. По умолчанию центральному устройству, сабвуферу и YIT-W12TX назначается код группы A1. Код группы не нужно менять.

Коды группы

Центральному устройству, сабвуферу и YIT-W12TX можно назначить код группы из следующих трех наборов: A1–A3, B1–B3, C1–C3.

Используйте набор C1–C3 при воспроизведении сохраненной на компьютере музыки через YIT-W12TX. Дополнительные сведения о YIT-W12TX см. в брошюре “Сведения о безопасности и дополнительные сведения” (отдельная брошюра).

В остальных случаях для обеспечения стабильного беспроводного подключения, выберите код группы из наборов A1–A3, B1–B3 или C1–C3.

Чтобы предотвратить беспроводное подключение другой звуковой системы AirWired Yamaha или устройства, установленного рядом с этим устройством или YIT-W12TX, назначьте другой код группы этому аппарату и YIT-W12TX.

Изменение кода группы

Центральное устройство

Измените код группы в “GROUP ID” в меню установок (см. стр. 66).

Сабвуфер

Используйте переключатели кода группы сзади сабвуфера, чтобы изменить его код группы (см. стр. 20).

YIT-W12TX

Используйте переключатели кода группы сбоку YIT-W12TX, чтобы изменить код группы. Дополнительные сведения о YIT-W12TX см. в брошюре “Сведения о безопасности и дополнительные сведения” (отдельная брошюра).

Отображение меню на экране телевизора

Можно управлять этим аппаратом, отображая его меню на экране телевизора. Используйте кнопку переключения источников входного сигнала на пульте ДУ телевизора для выбора этого аппарата. Если этот аппарат и телевизор соединены, как показано ниже, выберите “HDMI 1”.

Пульт ДУ телевизора (пример)

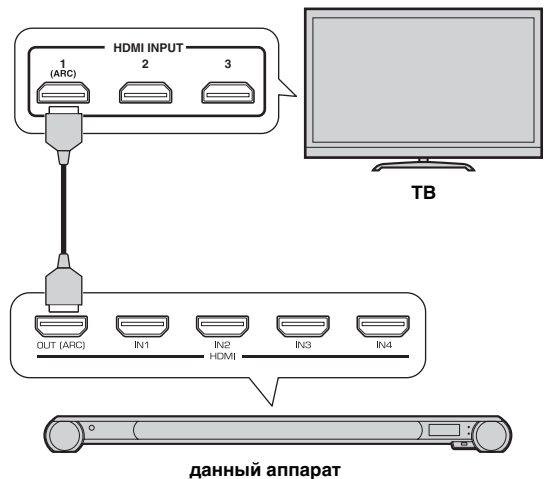
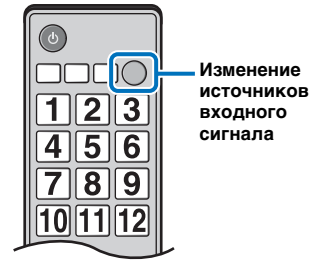

Отображение меню

меню установок отображается на экране телевизора после нажатия кнопки УСТАНОВК. Если телевизор получает сигналы HDMI, меню накладывается на видео. Нажмите кнопку УСТАНОВК еще раз, чтобы выйти из меню установок.

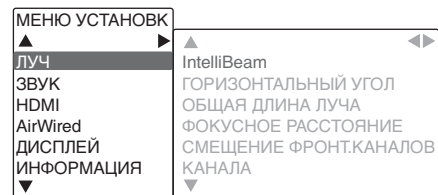

Примечание

меню установок (см. стр. 60) отображается только на экране телевизора. Его нельзя отобразить на дисплее передней панели.

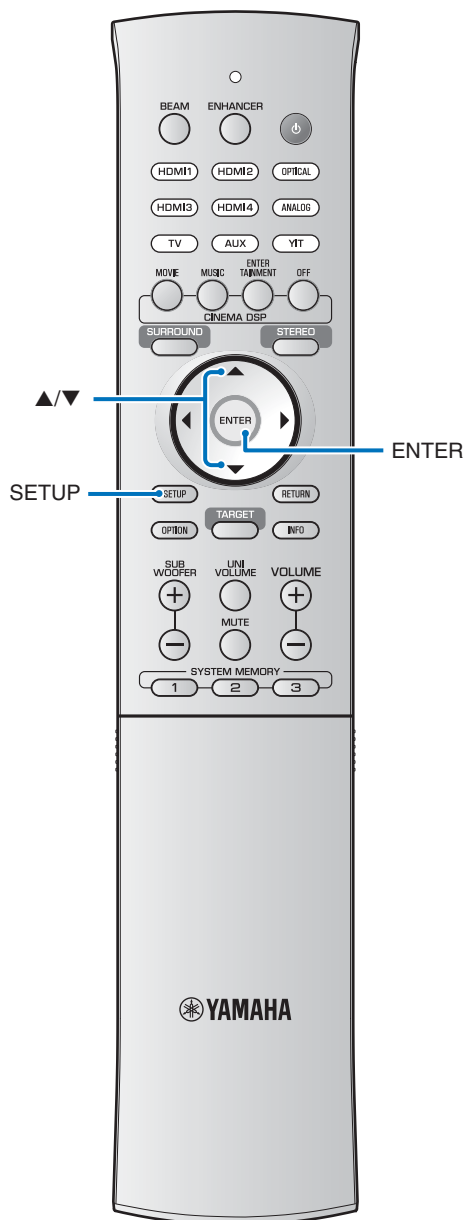

Выбор языка для отображения меню

- 1 Включите изделие и телевизор.
- 2 Настройте на телевизоре вход для отображения видео с этого устройства (см. стр. 21).
- 3 Нажмите и удерживайте кнопку **УСТАНОВК** до появления на экране телевизора меню OSD LANGUAGE.¹⁾



- 4 С помощью кнопок ▲/▼ выберите нужный язык.

Выбираемый элемент: 日本語, ENGLISH, DEUTSCH, FRANÇAIS, ESPAÑOL, ITALIANO, NEDERLANDS, РУССКИЙ, SVENSKA
Исходная установка: ENGLISH

- 5 Для выхода из меню установок нажмите кнопку **УСТАНОВК**.

1)

Если экран не отображается

Убедитесь, что выполнены следующие пункты.

- Входное гнездо HDMI телевизора и выходное гнездо HDMI OUT (ARC) изделия соединены.
- В качестве входа телевизора выбрано гнездо "HDMI 1 (пример)".

Автоматическая настройка подходящих эффектов окружающего звука (IntelliBeam)

Из-за отличия размеров и форм комнаты, расположения этого аппарата и образа жизни пользователей настройки каждого канала необходимо изменять для обеспечения оптимального прослушивания.

Это устройство оснащено функцией IntelliBeam, которая автоматически настраивает параметры для каждого канала. IntelliBeam предоставляет две возможности: оптимизация лучей и оптимизация звука.

Оптимизация лучей.

Данная функция используется для оптимизации угла лучей таким образом, чтобы он наилучшим образом соответствовал условиям прослушивания.

Оптимизация звука.

Данная функция используется для оптимизации задержки, громкости и качества лучей, чтобы данные параметры наилучшим образом соответствовали условиям прослушивания.

Данное изделие выполняет эти две автоматические оптимизации с помощью прилагаемого микрофона IntelliBeam.²⁾

Примечания

- Процедура АВТО НАСТРОЙКА, возможно, не будет завершена успешно, если изделие установлено в одной из комнат, описанных в разделе Условия, затрудняющие достижения объемного звука на стр. 11. С помощью функции My Surround можно наслаждаться насыщенным объемным звуком в любых типах комнат. Дополнительные сведения см. в “Изменения типа вывода аудио для воспроизведения с окружающим звучанием” (см. стр. 36, 37).
- Не подключайте микрофон IntelliBeam через удлинительный кабель; в противном случае оптимизация звука будет выполнена неточно.
- После завершения процедуры АВТО НАСТРОЙКА обязательно отключите микрофон IntelliBeam.
- Микрофон IntelliBeam чувствителен к теплу.
 - Не допускайте попадания прямых солнечных лучей на микрофон IntelliBeam.
 - Не ставьте микрофон IntelliBeam на поверхность данного изделия.

Установка микрофона IntelliBeam

Установите микрофон IntelliBeam в обычное место слушателя.

- Для установки микрофона IntelliBeam на высоте ушей слушателя воспользуйтесь поставляемой картонной микрофонной стойкой или штативом.
- Установите микрофон IntelliBeam так, чтобы он был параллельно полу.

Сборка поставляемой картонной микрофонной стойки

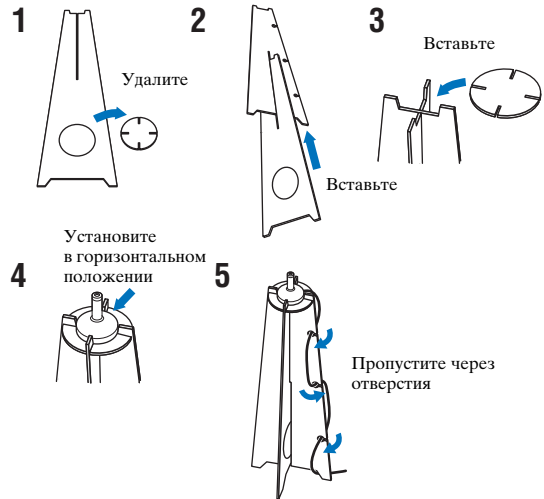

Убедитесь, что между микрофоном IntelliBeam и стенами отсутствуют предметы, поскольку они препятствуют распространению звуковых лучей. Однако любые объекты, соприкасающиеся со стенами, будут считаться выступающими частями стен.

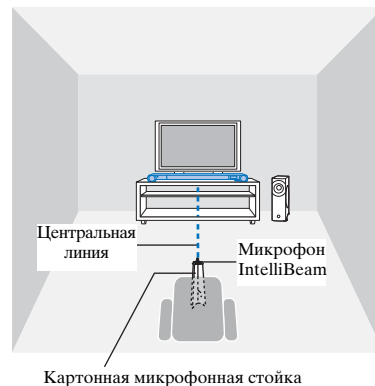
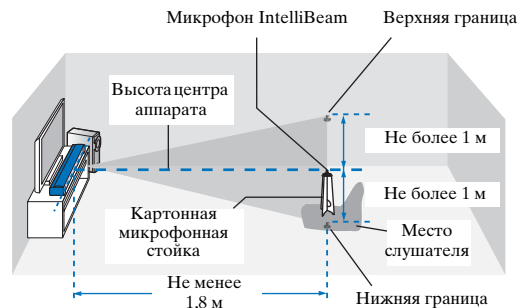

2)

- При подключении микрофона “IntelliBeam” автоматически отображается экран BEAM+SOUND OPTIMIZE. В меню установок можно отдельно выбрать “BEAM OPTIMIZE ONLY” или “SOUND OPTIMIZE ONLY” (см. стр. 26).

- В памяти данного аппарата можно хранить до трех наборов автоматических настроек (см. стр. 28). Для каждой комнаты можно настроить свои данные и затем удобно изменять их.

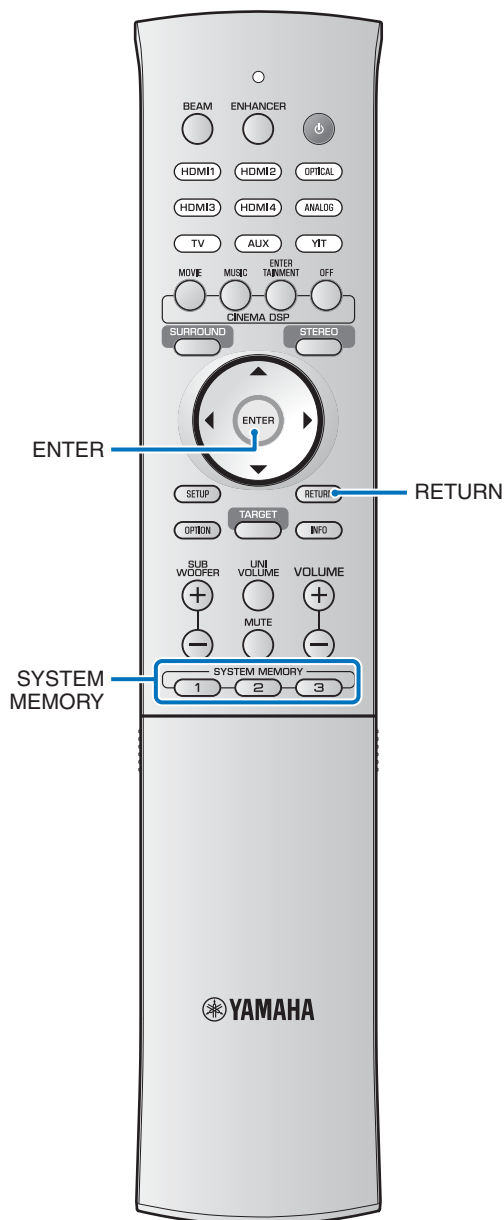

Использование функции АВТО НАСТРОЙКА (IntelliBeam)

! Примечания

- Помните, что громкие тестовые тональные сигналы во время процедуры АВТО НАСТРОЙКА являются нормальным явлением. Убедитесь, что во время выполнения процедуры АВТО НАСТРОЙКА в комнате для прослушивания нет детей.
- При наличии занавесок в комнате для прослушивания рекомендуется выполнить описанную ниже процедуру.
 - 1 Откройте занавески для улучшения отражения звука.
 - 2 Запустите “BEAM OPTIMIZE ONLY” (☞ стр. 26).
 - 3 Закройте занавески.
 - 4 Запустите “SOUND OPTIMIZE ONLY” (☞ стр. 26).
- Обеспечьте максимальную тишину в комнате для прослушивания. Для обеспечения точных измерений выключите кондиционер и другие устройства, создающие шум.

1 Включите изделие и телевизор.

2 Настройте на телевизоре вход для отображения видео с этого устройства (☞ стр. 21).

3 Подключите поставляемый микрофон IntelliBeam к гнезду INTELLIBEAM MIC на задней панели.

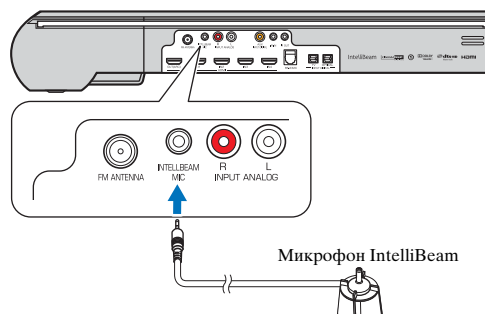

Экран, показанный ниже, отображается после подключения микрофона IntelliBeam к аппарату.¹⁾

АВТО НАСТРОЙКА
(ПОДГОТОВКА И КОНТРОЛЬ)
Пож-та подключите микрофон.
Пож-та установите микрофон на
расстоянии не менее 1.8м от
устрой-ва в точке прослушивания
и на высоте прослушивания.
Измерения продлятся 3 мин.
Нажмите [ENTER] и наблюдайте
пожалуйста тишину в комнате.
[ENTER]:Старт [RETURN]:Отмена

Примечание

Следуйте указаниям ниже и выйдите из комнаты. Если вы останетесь в комнате, вы можете мешать лучу или же микрофон может записать любой создаваемый вами шум, что может привести к неправильной настройке.

4 Нажмите кнопку **ENTER**, чтобы запустить процедуру АВТО НАСТРОЙКА, а затем выйдите из комнаты в течение 10 секунд.²⁾

Во время процедуры АВТО НАСТРОЙКА экран автоматически изменяется.

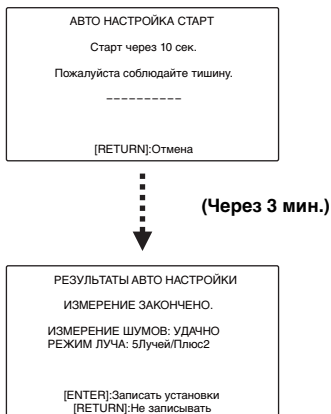

По завершению процедуры АВТО НАСТРОЙКА раздастся звук колокольчиков.³⁾

1) ☀️

Пункт BEAM+SOUND OPTIMIZE выбирается автоматически. Если выполняется отдельно процедура BEAM OPTIMIZE ONLY или только SOUND OPTIMIZE ONLY, см. пункт “АВТО НАСТРОЙКА с помощью меню установок” (стр. 26).

2) ☀️

- Не входите в комнату до завершения процедуры АВТО НАСТРОЙКА. Если вы останетесь в комнате после начала процедуры АВТО НАСТРОЙКА, вы можете мешать лучу или же микрофон может записать любой создаваемый вами шум, что может привести к неправильной настройке.
- Выполнение процедуры АВТО НАСТРОЙКА занимает около 3 минут.
- Для отмены процедуры АВТО НАСТРОЙКА после ее запуска нажмите кнопку **RETURN**.

5 Нажмите кнопку **ENTER** для подтверждения результатов.⁴⁾

Результаты измерения будут применены к устройству.

АВТО НАСТРОЙКА ЗАВЕРШЕНА
Пожалуйста, отключите
микрофон от звукового проектора.
Нажмите [SYSTEM MEMORY],
чтобы сохранить настройки в памяти

- Результаты измерений хранятся во внутренней памяти аппарата до следующего запуска процедуры АВТО НАСТРОЙКА или установки настроек вручную.
- Можно сохранить несколько результатов измерений, нажав кнопку **SYSTEM MEMORY** (стр. 28).

6 Снимите микрофон IntelliBeam.

Экран “AUTO SETUP COMPLETE” закроется.⁵⁾ Храните микрофон IntelliBeam в безопасном месте.

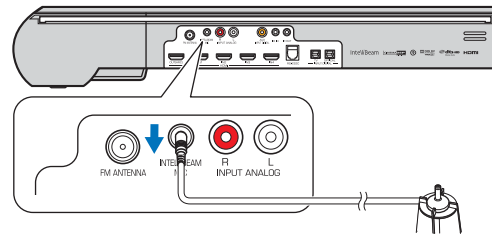

3) ☀️

При возникновении ошибки будет слышен сигнал ошибки и появится сообщение об ошибке. Для получения дополнительной информации о сообщениях об ошибках см. пункт “При отображении сообщения об ошибке” (стр. 27).

- Если отображается сообщение “ENVIRONMENT CHECK:Failure”, возможно, измерения были неточными. Сведения об устранении этой ошибки см. в разделе “ERROR-E1” в “Сообщения об ошибке” (стр. 27). Нажмите кнопку **RETURN** и повторите измерения.
- В зависимости от среды комнаты для прослушивания, углы лучей фронтальных правого и левого каналов и лучей правого каналов окружающего звучания могут быть установлены одинаковыми, даже если в качестве результата отображается “РЕЖИМ ЛУЧА: 5Лучей”.

4) ☀️

Если вы не хотите применить результаты, нажмите кнопку **RETURN**.

5) ☀️

Если процедура АВТО НАСТРОЙКА выполняется из меню установок, появится экран выбора меню установок.

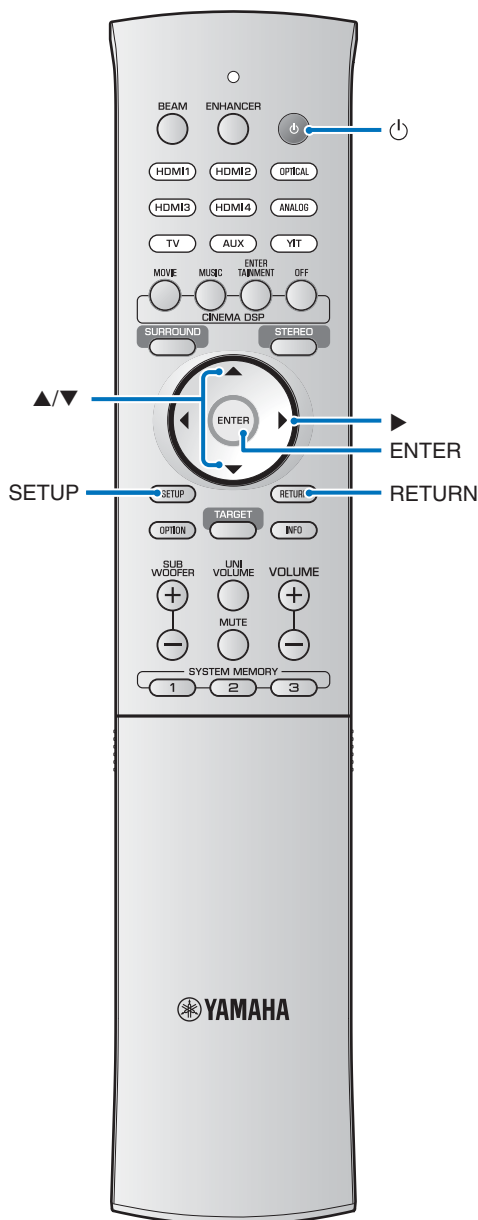

АВТО НАСТРОЙКА с помощью меню установок

1 Установите микрофон IntelliBeam в обычное место слушателя и нажмите кнопку **УСТАНОВК**.

Инструкции по установке микрофона IntelliBeam см. в “Установка микрофона IntelliBeam” (стр. 23).

2 С помощью кнопок ▲/▼ выберите “BEAM” и нажмите кнопку ►.¹⁾

3 С помощью кнопок ▲/▼ выберите “IntelliBeam” и нажмите кнопку ►.¹⁾

4 С помощью кнопок ▲/▼ выберите один из перечисленных ниже элементов и нажмите кнопку ►.¹⁾

Выберите элемент.

“BEAM+SOUND OPTIMIZE”

(Оптимизация лучей и оптимизация звука)

Если настройки выполняются в первый раз, выберите данную функцию оптимизации. Этот тип настройки занимает примерно 3 минуты.

“BEAM OPTIMIZE ONLY”

(Только оптимизация лучей)

Используется для оптимизации угла лучей таким образом, чтобы он наилучшим образом соответствовал среде прослушивания. Этот тип настройки занимает примерно 1 минуту.

“SOUND OPTIMIZE ONLY”

(Только оптимизация звука)

Используется для оптимизации задержки лучей, громкости и качества, для наилучшей настройки параметров в соответствии со средой прослушивания. Этот тип настройки занимает примерно 2 минуты.

Перед запуском процедуры “SOUND OPTIMIZE ONLY” необходимо оптимизировать угол лучей с помощью процедуры “BEAM OPTIMIZE ONLY”. Выберите этот тип оптимизации в следующих случаях:

- при открытии или закрытии занавесок в комнате для прослушивания перед использованием аппарата
- при ручной настройке угла лучей.

5 Подключите микрофон IntelliBeam к данному изделию после отображения экрана “AUTO SETUP (PREPARATION & CHECK)”.

Для получения дополнительной информации о подключении микрофона IntelliBeam см. раздел “Использование функции АВТО НАСТРОЙКА (IntelliBeam)” (стр. 24).

6 Выполните шаги 4, 5 и 6 в разделе “Использование функции АВТО НАСТРОЙКА (IntelliBeam)” для настройки параметров, а затем снимите микрофон.

1) -

Кнопка **ENTER** выполняет ту же функцию, что и ►.

При отображении сообщения об ошибке

При появлении на экране телевизора сообщения об ошибке см. “Сообщения об ошибке” ниже, чтобы определить причину и устранить проблему. Следуйте указаниям ниже для повторения измерений.

[ERROR E-1]

Нажмите кнопку **ENTER**, чтобы запустить процедуру АВТО НАСТРОЙКА еще раз. Чтобы продолжить измерение, нажмите кнопку ►.

[ERROR E-7]

Нажмите кнопку \downarrow , чтобы переключить данное изделие в режим ожидания, а затем запустите процедуру АВТО НАСТРОЙКА еще раз после включения изделия.

[ERROR E-9]

- 1 Убедитесь, что установлено беспроводное соединение между сабвуфером и центральным устройством (см. стр. 20).
- 2 Нажмите кнопку **RETURN**. Отображается меню “IntelliBeam”.
- 3 Выберите “BEAM+SOUND OPTIMIZE”, “BEAM OPTIMIZE ONLY” или “SOUND OPTIMIZE ONLY” и нажмите кнопку ►.¹⁾
- 4 Выполните шаги 4, 5 и 6, чтобы повторить измерения (см. стр. 25).

[ERROR E-2] – [ERROR E-6]

- 1 Нажмите кнопку **RETURN**. Отображается меню “IntelliBeam”.
- 2 Выберите “BEAM+SOUND OPTIMIZE”, “BEAM OPTIMIZE ONLY” или “SOUND OPTIMIZE ONLY” и нажмите кнопку ►.¹⁾
- 3 Выполните шаги 4, 5 и 6, чтобы повторить измерения (см. стр. 25).

Сообщения об ошибке

ОШИБКА E-1. Пожалуйста протестируйте в более тихих условиях.	
Причина	Способ устранения
В комнате для прослушивания слишком шумно.	Обеспечьте максимальную тишину в комнате для прослушивания. Возможно, нужно выбрать определенное время дня, когда на улице не слишком шумно.

ОШИБКА E-2. Микрофон не обнаружен. Пожалуйста подключите микрофон и повторите.	
Причина	Способ устранения
Микрофон IntelliBeam отсоединен.	Подключите микрофон IntelliBeam к гнезду INTELLIBEAM MIC на задней панели этого аппарата и начните измерения еще раз.

ОШИБКА E-3. Определена некорректная операция. Пожалуйста, повторите.	
Причина	Способ устранения
Другие операции выполнялись на этом аппарате.	Повторите измерения. Во время измерений не выполняйте никаких других операций.

ОШИБКА E-4. Проверьте положение микрофона. Микрофон должен быть установлен перед проектором. Пожалуйста, повторите.	
Причина	Способ устранения
Микрофон IntelliBeam расположен не перед изделием.	Расположите микрофон IntelliBeam перед аппаратом и начните измерения еще раз.

ОШИБКА E-5. Проверьте положение микрофона. Микрофон должен быть установлен на расстоянии не менее 1,8 м от проектора. Повторите попытку.	
Причина	Способ устранения
Микрофон IntelliBeam расположен не на соответствующем расстоянии от изделия.	Расположите микрофон IntelliBeam перед аппаратом на расстоянии более 1,8 м и начните измерения еще раз.

ОШИБКА E-6. Уровень громкости ниже ожидаемого. Пожалуйста, проверьте позицию и подключение микрофона и повторите.	
Причина	Способ устранения
Микрофон IntelliBeam не может уловить звук, воспроизводимый аппаратом.	Расположите микрофон IntelliBeam правильно, проверьте подключение и начните измерения еще раз.

ОШИБКА E-7. Неизвестная системная ошибка. Выключите изделие и повторите процедуру.	
Причина	Способ устранения
Произошла внутренняя ошибка.	Нажмите кнопку \downarrow , чтобы переключить данное изделие в режим ожидания, а затем запустите процедуру АВТО НАСТРОЙКА еще раз после включения изделия.

ОШИБКА E-9. Проверьте подключение сабвуфера.	
Причина	Способ устранения
Отсутствует беспроводное подключение к сабвуферу.	Убедитесь, что установлено беспроводное соединение между сабвуфером и центральным устройством (см. стр. 20) и повторите измерения.

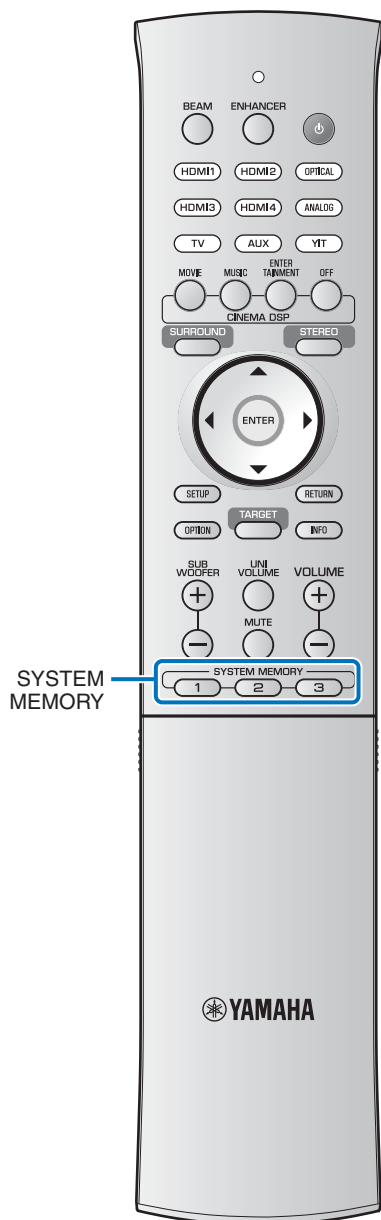

Сохранение настроек аппарата в системную память

Три набора настроек можно сохранить в память аппарата, чтобы быстро загружать настройки, оптимизированные для различных слушателей или комнат. В примерах ниже показано, как сохранить результаты измерения IntelliBeam и настройки, такие как параметры объемного звука, в системную память или как загрузить предварительно заданные настройки.

Следующие могут быть сохранены в системной памяти.

- Воспроизведение в режиме объемного звучания (стр. 33), стереофонический режим (стр. 33) или режим целевого воспроизведения (стр. 33) (Метод вывода звуковых лучей (стр. 36) для воспроизведения с окружающим звучанием также можно сохранить.)
- Результаты измерения IntelliBeam (стр. 23) (Если параметры “HORIZONTAL ANGLE”, “BEAM TRAVEL LENGTH”, “FOCAL LENGTH” и “IMAGE LOCATION” настроены в меню установок (стр. 60), они применяются к измерениям IntelliBeam АВТО НАСТРОЙКА.)
- Объемный звук: CINEMA DSP (стр. 34), декодер окружающего звучания (стр. 38)
- Уровень каналов (стр. 33, 64)
- Регулировка тона (стр. 43)

Пример 1 Сохранение измерений IntelliBeam для различных окружений в системную память

Если материалы, поглощающие звук, такие как занавески, мешают звуковым лучам, их эффективность уменьшается. Выполните измерения с открытыми и закрытыми занавесками. Сохраните оба набора настроек в системную память 1 и 2, а затем загрузите нужные настройки.

Пример 2 Сохранение часто используемых настроек в системную память

- SYSTEM MEMORY 1:** настройка окружающего звучания
- SYSTEM MEMORY 2:** режим целевого воспроизведения, в котором звуковые лучи направляются на кухню
- SYSTEM MEMORY 3:** режим целевого воспроизведения, в котором звуковые лучи направляются на гостиную

Пример 3 Сохранение предпочитаемых настроек слушателя в системную память

- SYSTEM MEMORY 1:** настройки для папы
- SYSTEM MEMORY 2:** настройки для мамы
- SYSTEM MEMORY 3:** настройки для вечеринок

Сохранение настроек аппарата в системную память

1 Удерживайте клавишу **SYSTEM MEMORY 1, 2** или **3**, пока не появится сообщение “M1 Save?”, “M2 Save?” или “M3 Save?” соответственно.

2 Нажмите ту же кнопку **SYSTEM MEMORY** еще раз.¹⁾

После нажатия кнопки **SYSTEM MEMORY 1** появится сообщение “M1 Saving” и настройки будут сохранены.

Загрузка настроек

1 Нажмите кнопку **SYSTEM MEMORY 1, 2** или **3** в соответствии с настройками, которые нужно загрузить.

Если нажата кнопка **SYSTEM MEMORY 1**, будет показано сообщение “M1 Load?”.

2 Нажмите ту же кнопку **SYSTEM MEMORY** еще раз.

После нажатия кнопки **SYSTEM MEMORY 1** появится сообщение “M1 Loading” и настройки будут загружены.

1) 

- Если настройки системы уже хранятся в памяти под выбранным номером, аппарат перезапишет старые настройки.
- Функцию памяти не удастся выбрать, если для параметра “MEMORY PROTECT” выбрано значение “ON” в дополнительном меню установок (☞ стр. 68).

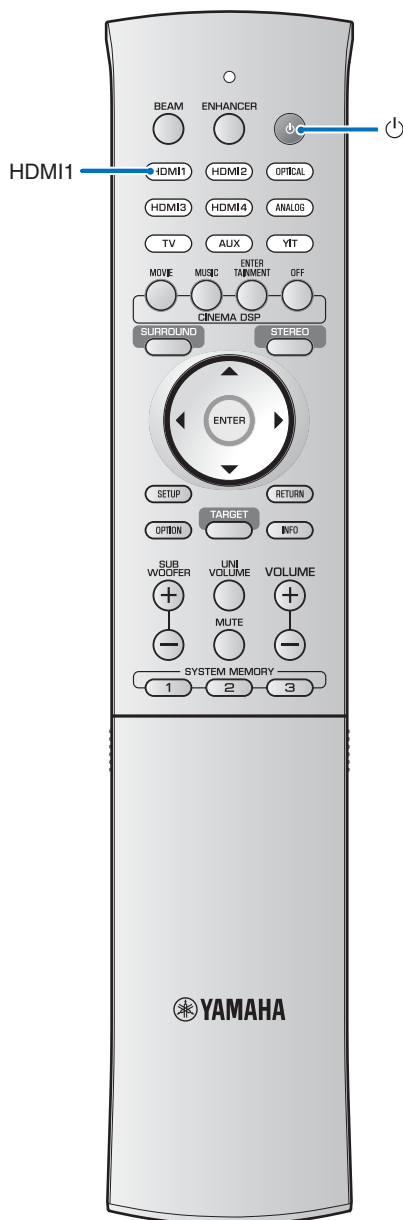

Управление изделием с помощью пульта ДУ телевизора (управление через HDMI)

Что означает управление через интерфейс HDMI?

Этим аппаратом можно управлять с помощью пульта ДУ телевизора, если он поддерживает функцию управления через интерфейс HDMI и подключен к аппарату с помощью HDMI-кабеля (например, REGZA Link, кроме некоторых телевизоров). Поддерживаются следующие 6 функций.¹⁾

Пульт ДУ телевизора (пример)

- 1. Включение/выключение**
Телевизор и аппарат включаются и выключаются одновременно.
- 2. Изменение источников входного сигнала**
 - Источник входного сигнала этого устройства изменяется при изменении источника входного сигнала телевизора. Источник входного сигнала для данного изделия также переключается при выборе проигрывателя дисков Blu-ray в качестве источника в меню телевизора.
 - Источник входного сигнала можно изменить, если аппарат находится в режиме ожидания.
- 3. Регулировка уровня громкости**
Громкость этого аппарата можно изменять, если для параметра "HDMI AUDIO OUT" (*стр. 65) задано значение "AMP" (по умолчанию).
- 4. Измените устройство для вывода аудио (телевизор или этот аппарат)**
- 5. Сквозной сигнал HDMI**
Входные сигналы HDMI выводятся через гнездо HDMI OUT (ARC). Видео- и аудиосодержимое из HDMI-источника выводится с телевизора, если аппарат находится в режиме ожидания.
- 6. Функция ARC**
Аудiosигналы, выводимые с гнезда HDMI (ARC) телевизора, можно подавать на этот аппарат.

Сначала попробуйте выполнить операции, описанные выше, с помощью пульта ДУ телевизора. Если вы можете выполнить эти операции, вы можете продолжать управлять этим изделием с помощью пульта ДУ телевизора. Если выполнить эти операции не получается, настройте параметры управления по интерфейсу HDMI (*стр. 31).

На некоторых телевизорах можно управлять следующими дополнительными функциями.

- включение и выключение функции UniVolume;
- перемещение в меню установок на экране телевизора;
- работа на экране просмотра/воспроизведения для iPod или USB-устройства, подключенного к гнезду USB (только для YSP-4300)

1)

- Даже если телевизор поддерживает функцию управления через интерфейс HDMI, отдельные функции могут быть недоступны. Подробная информация приведена в руководстве, поставляемом с телевизором.

- Если для подключения данного изделия к устройству с поддержкой HDMI, например проигрывателю дисков Blu-ray, используется интерфейс HDMI, то для управления подключенным устройством можно использовать функцию управления через интерфейс HDMI. Подробная информация приведена в руководстве, поставляемом с каждым устройством.
- Рекомендуется использовать устройства (телевизор, проигрыватель дисков Blu-ray и т.д.) одного производителя.

Настройка функции управления через интерфейс HDMI

1 Включите все компоненты, подключенные к изделию с помощью кабеля HDMI.

2 Включите функцию управления через интерфейс HDMI всех компонентов, подключенных к изделию с помощью кабеля HDMI.

Для данного изделия установите для параметра “HDMI CONTROL” значение “ON” (стр. 65).²⁾

Для внешних компонентов подробная информация приведена в руководстве, поставляемом с каждым компонентом.³⁾

3 Выключите и повторно включите телевизор.

Регистрация компонентов, совместимых с HDMI, в телевизоре⁴⁾

1 Выберите данный аппарат в качестве источника входного сигнала для телевизора.

2 Включите внешние компоненты, например проигрыватель дисков Blu-ray, подключенные к аппарату с помощью HDMI-кабеля.

3 Переключите источник входного сигнала для данного изделия на проигрыватель дисков Blu-ray и проверьте, правильно ли выводится изображение.

Если проигрыватель дисков Blu-ray подключен к гнезду HDMI IN1, нажмите кнопку HDMI1.

Название источника входного сигнала

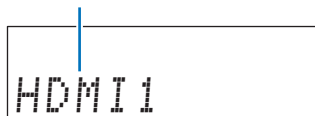

4 Убедитесь, что функция управления через интерфейс HDMI работает (включите данное изделие или настройте уровень громкости с помощью пульта ДУ телевизора).

2)

- Настройка по умолчанию: OFF.
- Если для параметра “HDMI CONTROL” установлено значение “ON”
Если включена функция Eiso (стр. 41), это устройство переходит в режим ожидания, если телевизор выбран для вывода аудио с помощью пульта ДУ телевизора.

Если функция управления через интерфейс HDMI не работает

Убедитесь, что все компоненты правильно подключены к этому устройству и все настройки заданы, как описано ниже.

- Телевизор подключен к гнезду HDMI OUT (ARC) данного изделия.
- В меню установок для параметра HDMI CONTROL (стр. 65) установлено значение ON.
- С помощью функции управления по HDMI включается телевизор. (Проверьте также относящиеся к этому функции, такие как управление питанием и приоритет динамиков.)

Если функция управления через интерфейс HDMI не работает даже после проверки указанных выше пунктов:

- Выключите, а затем снова включите данное изделие и телевизор.
- Отключите кабель питания от изделия и внешних компонентов, подключенных к нему с помощью HDMI-кабеля. Подключите кабель снова через 30 секунд.
- После выбора источника OPTICAL, ANALOG, AUX, YIT или USB измените источник входного сигнала для телевизора и этого аппарата на компоненты, подключенные по HDMI-кабелю.

Изменение способа подключения и подключенных компонентов

Если изменяется подключение компонентов и гнезд, выполните сброс изделия с помощью следующих действий.

1 Отключите функцию управления через интерфейс HDMI телевизора и проигрывателя Blu-ray, отключите все подключенные компоненты, а затем измените подключения.

2 Выполните шаги 1 – 3 раздела “Настройка функции управления через интерфейс HDMI”.

3)

Пример настроек телевизора

- В меню установок телевизора выберите “Настройка соединения” → “Настройка управления через интерфейс HDMI”, а затем установите для параметра “Функция управления через интерфейс HDMI” значение “Вкл”.
- Для таких параметров, как “Приоритет динамиков”, необходимо установить значение “AV-усилитель”.

4)

Для некоторых HDMI-совместимых компонентов регистрация в телевизоре не требуется, если включена функция управления по интерфейсу HDMI.

Функции воспроизведения

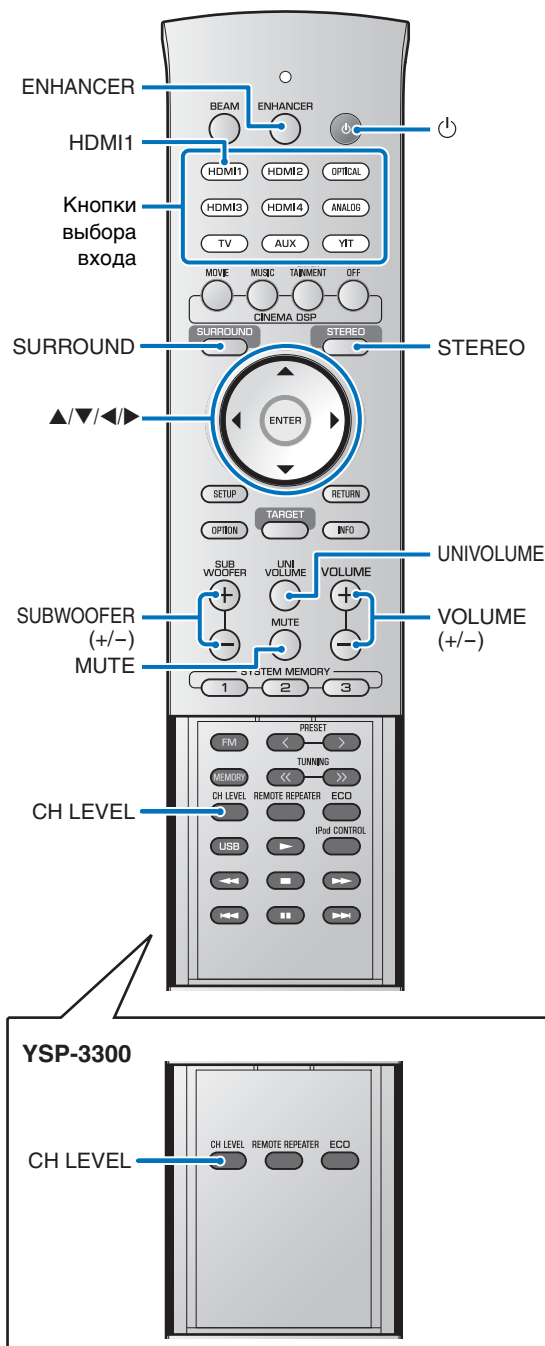

Основные операции воспроизведения

- 1 Нажмите кнопку , чтобы включить данное изделие.
- 2 Включите компоненты (телевизор, проигрыватель дисков Blu-ray, игровая приставка и т.п.), подключенные к изделию.
- 3 Выберите компонент, нажав кнопку выбора входа, соответствующую подключению внешних компонентов.

Нажмите кнопку **HDMI1** для воспроизведения аудио или видео с проигрывателя Blu-ray, подключенного к гнезду HDMI IN1.

Название источника входного сигнала



- 4 Запустите воспроизведение с компонента, выбранного в шаге 3.
- 5 С помощью кнопки **VOLUME (+/-)** отрегулируйте громкость. С помощью кнопки **SUBWOOFER (+/-)** отрегулируйте громкость сабвуфера.¹⁾

- Если звук выводится как с динамиков телевизора, так и с данного изделия, отключите звук телевизора.
- Когда звук с телевизора выводится на вход HDMI IN, уровень громкости не изменяется даже при нажатии кнопки **VOLUME (+/-)** или **MUTE**.
- Чтобы приглушить звук, нажмите кнопку **MUTE**. Когда активирована функция отключения звука, на дисплее передней панели мигает индикатор VOL. Включить звук можно, снова нажав кнопку **MUTE** или **VOLUME (+/-)**.

- 6 Можно выбрать режим объемного звучания, стерео или режим целевого воспроизведения и настроить звучание в соответствии с собственными предпочтениями (стр. 33).

Нажмите кнопку , чтобы переключить аппарат в режим ожидания.

1)

- Громкость сабвуфера настраивается отдельно от общей громкости.
- Ночью рекомендуется понижать громкость сабвуфера.

Настройка звука в соответствии с личными предпочтениями

Это устройство поддерживает следующие возможности для настройки звука в соответствии с личными предпочтениями

- Переключение между режимом объемного звучания, стереофоническим режимом и режимом целевого воспроизведения
- Compressed Music Enhancer
- Регулировка уровня громкости каждого канала
- CINEMA DSP
- Изменения метода вывода аудио с объемным звучанием
- Декодер объемного звука

Переключение между режимом объемного звучания, стереофоническим режимом и режимом целевого воспроизведения

Режим стереофонического воспроизведения

Нажмите кнопку **STEREO**, чтобы переключиться в стереофонический режим воспроизведения.

Нажмите кнопку **STEREO** для переключения между стандартным стереофоническим режимом воспроизведения и режимом лучей.

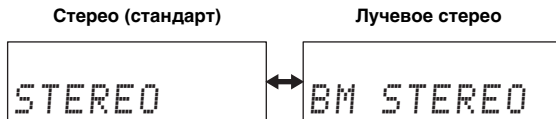

Если выбрана “STEREO”, передние каналы являются основными источниками для вывода стереозвуча. Если выбрано “BM STEREO”, правый и левый каналы выводятся как звуковые лучи через фронтальный правый и фронтальный левый каналы. Это расширяет область вывода звука.

Режим воспроизведения объемного звучания

Нажмите кнопку **SURROUND**, чтобы переключиться в режим воспроизведения объемного звучания.

Объемный звук выводится как звуковые лучи. Инструкции по переключению между методами вывода звуковых лучей см. в 36.

2)

- По умолчанию для этой функции установлено значение “ON”, если входным источником является YIT или USB (YSP-4300). Для других входных источников задано значение “OFF”.
- Функция Compressed Music Enhancer не работает, если источник подает один из следующих типов цифрового аудиосигнала:
 - Dolby TrueHD, DTS-HD Master Audio и т.д.;
 - Сигнал с частотой вывода более 48 кГц.

3)

См. “УРОВЕНЬ ЗВУКА” (стр. 64) при регулировке громкости каждого канала с использованием тестовых звуков.

Режим целевого воспроизведения

Нажмите кнопку **TARGET**, чтобы переключиться в режим целевого воспроизведения.

Режим целевого воспроизведения фокусирует звук всех каналов в виде лучей из одного канала для достижения оптимальных характеристик звучания для определенного слушателя. Дополнительные сведения см. на стр. 39.

Воспроизведение форматов с цифровым сжатием (MP3, WMA и т.д.) с улучшенным звуком (Compressed Music Enhancer)

Воспроизведение форматов с цифровым сжатием, например MP3 и WMA с динамическим усилением низких и высоких частот.

Нажмите кнопку **ENHANCER**, чтобы включить функцию Compressed Music Enhancer.²⁾

Нажмите кнопку еще раз, чтобы выключить эту функцию.

Регулировка уровня громкости каждого канала

Громкость каждого канала можно настроить при воспроизведении для балансировки выводимого аудио.³⁾

1 Нажмите кнопку **CH LEVEL** для выбора регулируемого канала среди следующих.

- FL: Фронтальный левый динамик
- FR: Фронтальный правый динамик
- C: Центр
- SL: Левый динамик окружающего звучания
- SR: Правый динамик окружающего звучания
- SW: Сабвуфер

При выборе функции My Surround (MY SUR.) (стр. 37):
C: Центр
SL/SR: Правый/левый окружающего звучания
SW: Сабвуфер

2 С помощью кнопки **▲/▼** отрегулируйте громкость.⁴⁾

Диапазон настройки: от -20 до +20

4)

Пример баланса громкости

- Если плохо слышны голоса: выберите C (центральный) и увеличьте уровень.
Если звук кажется не объемным: выберите SL (левый канал окружающего звучания) и SR (правый канал окружающего звучания), чтобы увеличить громкость.
- Громкость сабвуфера также можно настроить, используя кнопки **SUBWOOFER (+/-)**.

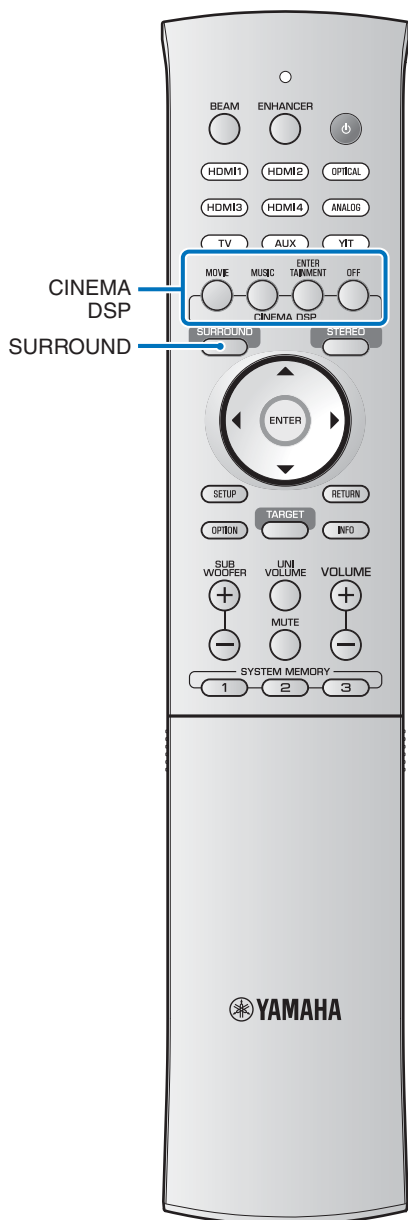

Воспроизведение реалистичного окружающего звука (CINEMA DSP)

Воспроизведение окружающего звука с помощью эксклюзивной технологии CINEMA DSP компании Yamaha.¹⁾

1 Нажмите кнопку **SURROUND**, чтобы переключиться в режим объемного звучания.

2 С помощью кнопок **CINEMA DSP (MOVIE, MUSIC и ENTERTAINMENT)** выберите нужную программу.²⁾³⁾

На дисплее передней панели появится название категории CINEMA DSP и высветится индикатор CINEMA DSP (☼стр. 8).

1) ☼

CINEMA DSP

Данный аппарат оборудован чипом CINEMA DSP (цифровая обработка звукового поля) компании Yamaha, содержащим несколько программ звукового поля, которые используются для улучшения звучания. Большинство программ CINEMA DSP являются точной цифровой копией существующих акустических пространств знаменитых концертных залов, мест проведения музыкальных представлений и кинотеатров.

2) ☼

Программы CINEMA DSP недоступны в следующих случаях.

- Воспроизводятся аудиосигналы с частотой дискретизации более 48 кГц.
- При использовании функции My Surround (☼стр. 37).
- При воспроизведении в стереофоническом режиме.
- При воспроизведении в целевом режиме (☼стр. 39).

3) ☼

Данное изделие автоматически сохраняет настройки, назначенные для каждого источника входа. При выборе другого входа изделие автоматически загружает последние настройки для выбранного входа.

Опции CINEMA DSP

MOVIE (используйте MOVIE для выбора)
<p>Sci-Fi Эта программа четко воспроизводит диалоги и специальные звуковые эффекты современных фантастических кинофильмов и позволяет почувствовать обширное кинематографическое пространство.</p>
<p>Приключенческий жанр Эта программа воспроизводит захватывающий атмосферу современных фильмов жанра экшн и позволяет почувствовать динамику и волнение стремительных сцен.</p>
<p>Представление Эта программа воспроизводит широкую и величественную среду и придает дополнительные ощущения при просмотре захватывающих сцен с сильным визуальным воздействием.</p>
MUSIC (используйте MUSIC для выбора)
<p>Концерт Эта программа воспроизводит богатый эффект окружающего звучания большого круглого концертного зала с сильным ощущением присутствия и выделением расширения звучания, что позволяет почувствовать себя сидящим близко от центра сцены.</p>
<p>Джаз-клуб Эта программа воссоздает акустическую среду в "The Bottom Line", знаменитом джаз-клубе Нью-Йорка, и позволяет почувствовать себя сидящим прямо перед сценой.</p>
<p>Музыкальное видео Эта программа воспроизводит живую атмосферу и позволяет почувствовать себя на настоящем джаз-или рок-концерте.</p>

ENTERTAINMENT (используйте ENTERTAINMENT для выбора)
<p>Спорт Эта программа воспроизводит энергичную атмосферу прямой спортивной трансляции с сужением голоса комментатора в центре и расширением общей атмосферы стадиона, что позволяет почувствовать себя на самом стадионе или на поле.</p>
<p>Talk Show Эта программа воспроизводит возбуждение ток-шоу в прямом эфире. Она усиливает ощущение окружающего веселья, но поддерживает уровень громкости разговора на комфортном уровне.</p>
<p>Драма Эта программа формирует реверберации, характерные для широкого круга жанров кинофильмов: от серьезных драм до мюзиклов и комедий, и предлагает оптимальные ощущения трехмерного звука благодаря мягкому, но отчетливому воспроизведению эффектов, тонов и фоновой музыки на фоне четких слов.</p>
<p>Игра Эта программа подходит для ролевых и приключенческих игр. Она использует эффекты звукового поля для кинофильмов, чтобы добиться ощущения глубины и трехмерного пространства во время игры и одновременно создает киноэффекты окружающего звучания в киносценах игр.</p>
DSP Off (нажмите кнопку OFF)
<p>Установите для CINEMA DSP значение Off (Выкл).</p>

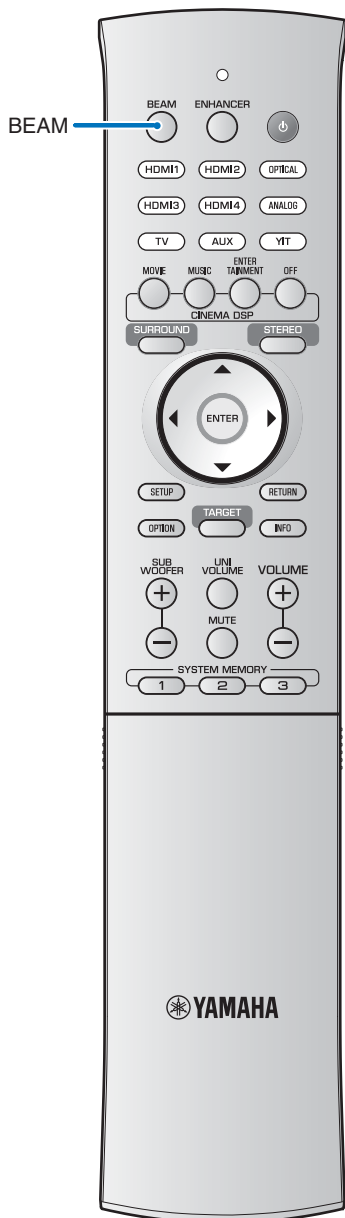

Изменения типа вывода аудио для воспроизведения с окружающим звучанием

Укажите метод вывода аудио для воспроизведения с окружающим звучанием.

Нажмите кнопку ЛУЧ, чтобы переключить метод вывода звуковых лучей.

С 5.1-канальным (или 2-канальным) входом
Звуковые лучи выводятся в 5.1-канальном режиме. Выберите 5BEAM (5Лучей), ST+3BEAM (Стерео+3Луча), 3BEAM (3Луча) или MY SUR. (Мое окружение).

С 7.1-канальным (или 6.1-канальным) входом
Звуковые лучи выводятся в 7.1-канальном режиме. Выберите 5BEAM+2 (5Лучей/Плюс2), ST+3BEAM+2 (Ст+3Луча/Плюс2), 3BEAM (3Луча) или MY SUR. (Мое окружение).

Советы

- Настройка вывода звуковых лучей по умолчанию — AUTO. С настройкой по умолчанию звук выводится по соответствующему числу каналов в соответствии с входным сигналом, как указано выше.
С 2-/5.1-канальным входом: 5.1-канальный вывод
С 6.1-/7.1-канальным входом: 7.1-канальный вывод
- Метод вывода звука можно зафиксировать как 5.1- или 7.1-канальный в меню установок “CHANNEL OUT” (стр. 63).

Опции и характеристики вывода звуковых лучей

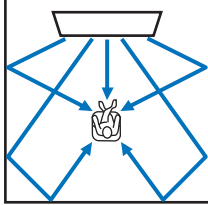
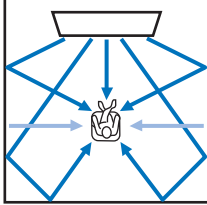
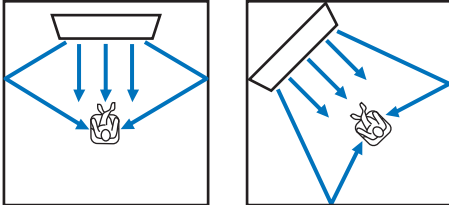
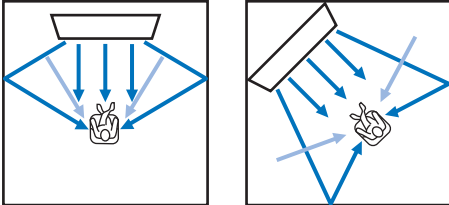
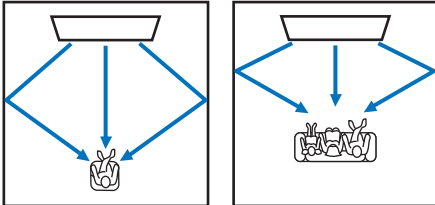
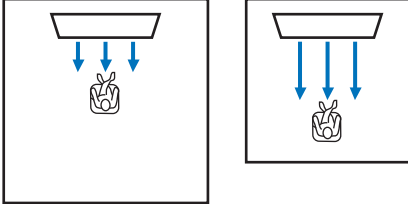
Объективный/ возможный сценарий	Число каналов	
	Режимы лучей для "5.1ch"	Режимы лучей для "7.1ch"
Для восприятия эффектов окружающего звука в фильме и т.д. в полной мере	<p>5BEAM (5 лучей)</p>  <p>Вывод звуковых лучей через фронтальный правый, фронтальный левый, центральный каналы, правый и левый каналы окружающего звучания.</p>	<p>5BEAM+2 (5 лучей плюс 2)</p>  <p>Вывод звуковых лучей через фронтальный правый, фронтальный левый, центральный каналы, правый и левый тыловые каналы окружающего звучания. Сигналы левого канала окружающего звучания микшируются с фронтальным левым каналом и левым тыловым каналом окружающего звучания. Сигнал левого канала объемного звучания (→) формируется на основе фронтального левого и тылового левого канала объемного звучания выводятся как звуковые лучи. Это справедливо и для правых каналов.</p>
Просмотр записей трансляций	<p>ST+3BEAM (стерео + 3 луча)</p>  <p>Вывод обычного звука через фронтальный левый и правый каналы и звуковых лучей через центральный канал и правый и левый каналы окружающего звучания.</p>	<p>ST+3BEAM+2 (стерео + 3 луча плюс 2)</p>  <p>Вывод обычного звука через фронтальный левый и правый каналы и звуковых лучей через центральный канал и правый и левый тыловые каналы окружающего звучания. Сигналы левого канала окружающего звучания микшируются с фронтальным левым каналом и левым тыловым каналом окружающего звучания. Сигнал левого канала объемного звучания (→) формируется на основе фронтального левого и тылового левого канала объемного звучания выводятся как звуковые лучи. Это справедливо и для правых каналов.</p>
Для группы, смотрящей фильма, или при просмотре фильма рядом с задней стеной.	<p>3BEAM (3 Луча)</p> <p>Вывод звуковых лучей через фронтальный правый и левый каналы и центральный канал. Другие сигналы каналов микшируются в фронтальные правый и левый каналы.</p>	
Для небольшого помещения или если эффекты окружающего звука плохо воспроизводятся из-за условий в комнате.	<p>MY SUR. (My Surround)</p> <p>Для получения полного эффекта от функции My Surround слушатель должен находится перед изделием. Даже если эффекты объемного звучания не воспроизводятся должным образом при включении других параметров, эффекты можно задействовать с помощью этого режима.</p>	

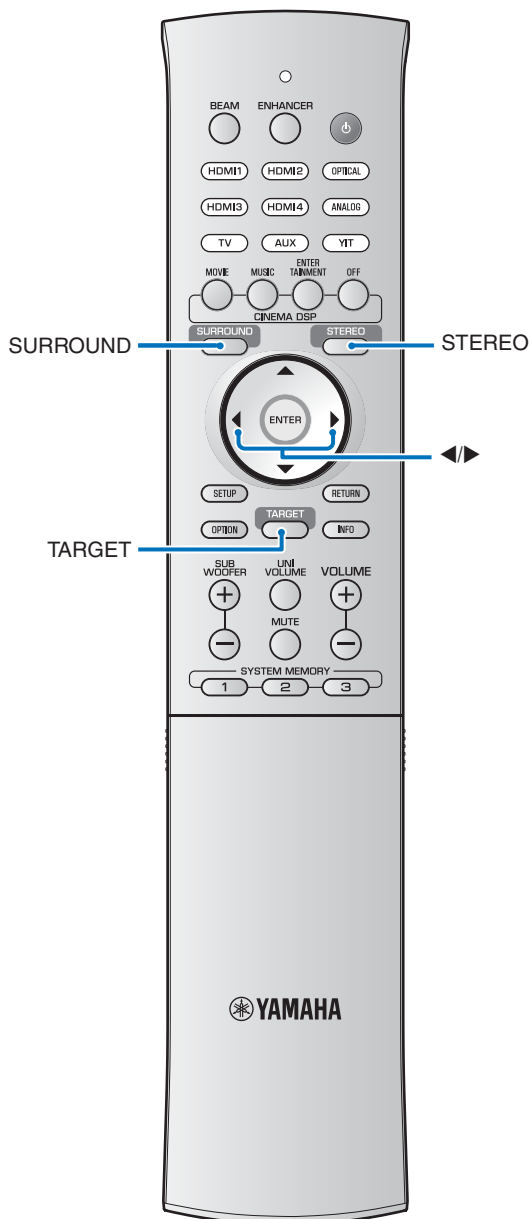

Настройка декодера окружающего звучания

Когда данный аппарат воспроизводит 2-канальные или 5.1-канальные источники в режиме окружающего звука, декодер окружающего звучания позволяет использовать 7.1-канальный режим.¹⁾ Вы можете прослушивать различные эффекты окружающего звучания путем переключения режима окружающего звучания.²⁾ Чтобы включить декодер окружающего звучания, нажмите кнопку **SURROUND** для выбора “DSP Off”.

Выберите нужный декодер в меню установок → “SOUND” → “MATRIX DECODER”.

Инструкции по доступу к меню установок см. в “Настройка меню установок” в “Меню установок” (стр. 60).

Доступные декодеры и рекомендуемые источники 2-канальный → 5-канальный

Декодер		Рекомендуемый источник
PLII (Dolby Pro Logic II)	Фильм Музыка Игра	Кинофильмы Музыка Игры
Neo:6 (DTS Neo:6)	Кинотеатр Музыка	Кинофильмы Музыка

2-канальный → 7-канальный

Декодер		Рекомендуемый источник
PLIIX (Dolby Pro Logic IIX)	Фильм Музыка ³⁾ Игра	Кинофильмы Музыка Игры
Neo:6 (DTS Neo:6)	Кинотеатр Музыка	Кинофильмы Музыка

1)

Воспроизведение 5.1-канальных источников с помощью декодера окружающего звучания

Если для параметра “Ch Out” (вывод каналов) установлено значение “7.1ch”, данное изделие выполняет преобразование источников 5.1-канального звука, а затем воспроизводит их в режиме 7.1-канального объемного звука (стр. 36). В зависимости от входных сигналов автоматически выбирается один из перечисленных ниже декодеров.

5.1-канальный входной источник	Декодер
PCM, Dolby Digital, Dolby Digital Surround EX, Dolby TrueHD, Dolby Digital Plus	Dolby Pro Logic IIX Movie/Music
DTS Digital, DTS-ES matrix, DTS-HD Master Audio, DTS-HD High Resolution Audio	DTS ES matrix
DTS-ES discrete	DTS-ES discrete

2)

- Доступные декодеры варьируются в зависимости от выбранного параметра вывода звуковых лучей (стр. 37).
- Декодеры отключаются в режиме стереофонического воспроизведения (стр. 33), My Surround (стр. 36, 37) или режиме целевого воспроизведения (стр. 39).

3)

Параметры Dolby Pro Logic IIX Music (Center Width, Panorama и Dimension) можно настроить в меню установок (стр. 65).

Воспроизведение звука для указанного расположения (режим целевого воспроизведения)

Режим целевого воспроизведения выводит звуковые лучи из одного канала для достижения оптимальных характеристик звучания в определенной позиции. См. рисунки ниже.

Ограничение звука в ближайшей области

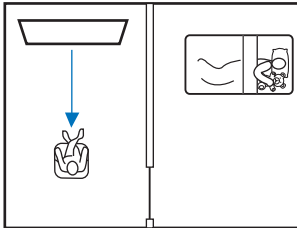

Четкое звучание на расстоянии

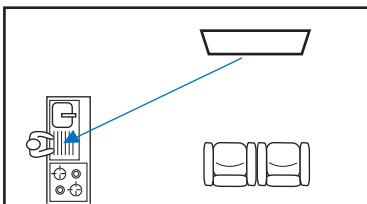

Угол луча можно настроить во время воспроизведения видео.

1 Нажмите кнопку **TARGET**.

2 С помощью кнопок ◀/▶ настройте угол лучей.

- Угол влево увеличивается при каждом нажатии кнопки ◀, а угол вправо увеличивается при каждом нажатии кнопки ▶. Для каждого направления доступен максимальный угол 90°.
- При воспроизведении содержимого, хранимого на iPod или USB-устройстве, подключенном к разъему USB, нажмите кнопку ◀/▶, когда отображается "TARGET" (только для YSP-4300).

Угол луча — 16° влево



Отключение режима целевого воспроизведения

Нажмите кнопку **SURROUND** или **STEREO**, чтобы выключить режим целевого воспроизведения.

Совет

Декодеры окружающего звучания и CINEMA DSP отключены в режиме целевого воспроизведения.

Использование полезных функций

Автоматическая регулировка уровня громкости (UniVolume)

Эта функция автоматически компенсирует большие отличия громкости для более комфортного прослушивания в следующих ситуациях.

- При переключении канала
- При смене телевизионной программы на рекламу
- При завершении одной программы и начале другой

Нажмите кнопку UNIVOLUME, чтобы включить функцию UniVolume.¹⁾

Нажмите кнопку еще раз, чтобы выключить эту функцию.

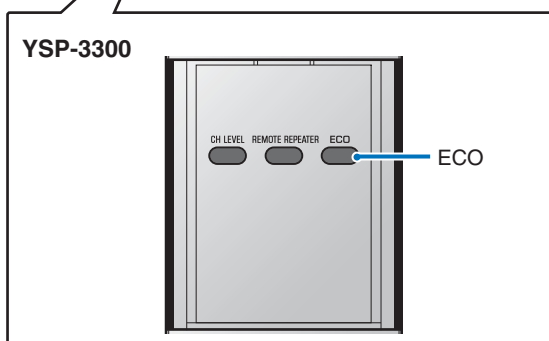
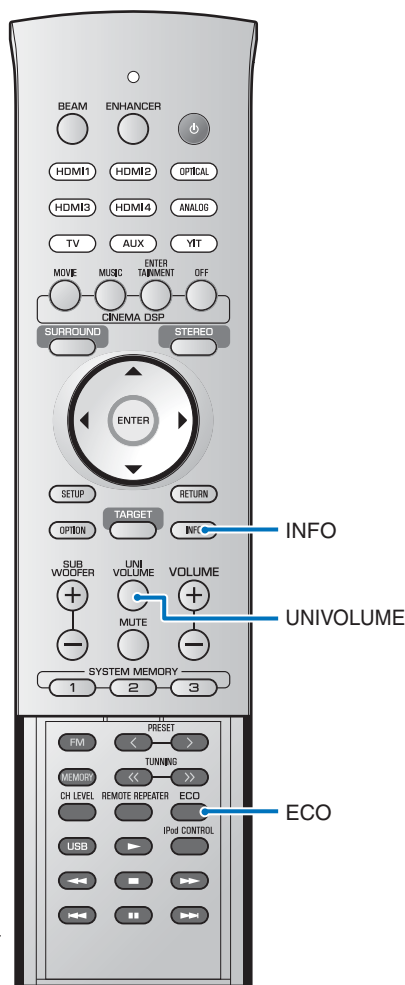

1)

- Настройка по умолчанию: OFF.
- При воспроизведении музыки функцию UniVolume рекомендуется выключать.

Экономия электроэнергии с функцией Есо

Если функция Есо включена, этот аппарат автоматически перейдет в режим ожидания в следующих случаях.

- В течение 3 часов с устройством не выполняются никакие операции²⁾
- В течение 30 минут не принимается входной сигнал
- Воспроизведение содержимого, хранимого на iPod, подключенном к YIT-W12TX, останавливается на 2 минуты
- iPod, к которому подключен YIT-W12TX, выключен.
- iPod, к которому подключен YIT-W12TX, переходит в спящий режим.
- Устройство YIT-W12TX отключается от iPod.
- Устройство YIT-W12TX отключается от компьютера.

Нажмите кнопку ECO.

Отображается “ECO ON” и дисплей передней панели выключается.



Яркость индикаторов STATUS и SURROUND становится минимальной.

Советы

При включенной функции Есо применяются следующие ограничения.

- Это устройство не включается при воспроизведении содержимого, хранимого на iPod, к которому подключено устройство YIT-W12TX. Дополнительные сведения о YIT-W12TX см. в брошюре “Сведения о безопасности и дополнительные сведения” (отдельная брошюра).
- Если это устройство настроено для вывода аудио с телевизора с помощью функции управления через интерфейс HDMI (см. стр. 31), устройство переходит в режим ожидания.

Отключение функции Есо

Нажмите кнопку ECO.

На дисплее передней панели отображается “ECO OFF”.

На дисплее передней панели отображается сведения о переключении.

Отображается информация о входном источнике и окружающем звучании.

Нажмите кнопку INFO.

Изменения отображаются при каждом нажатии кнопки INFO. Отображается определенная информация в зависимости от входного источника.

Источник входного сигнала: HDMI1– 4, YIT, TV, OPTICAL, ANALOG, FM³⁾

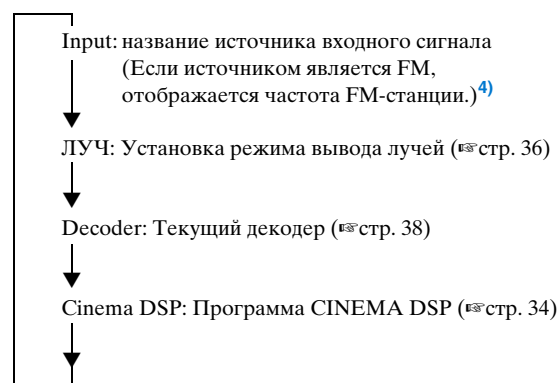

На стр. 55 и 58 см. инструкции по переключению дисплея, когда источником входного сигнала является USB.³⁾

2)

Аппарат переходит в режим ожидания через 12 часов после выполнения последней операции, даже если для функции Есо было задано значение “OFF”.

3)

Только для YSP-4300

4)

Для европейской модели на стр. 48 см. инструкции по переключению дисплея, когда источником входного сигнала является FM.

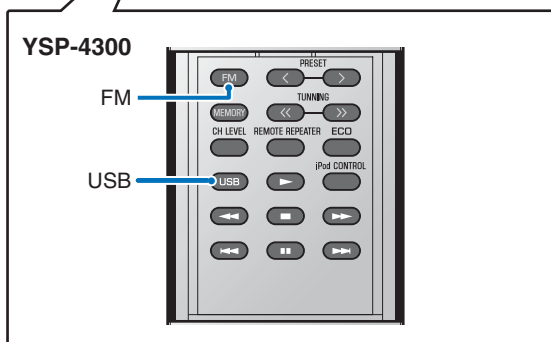
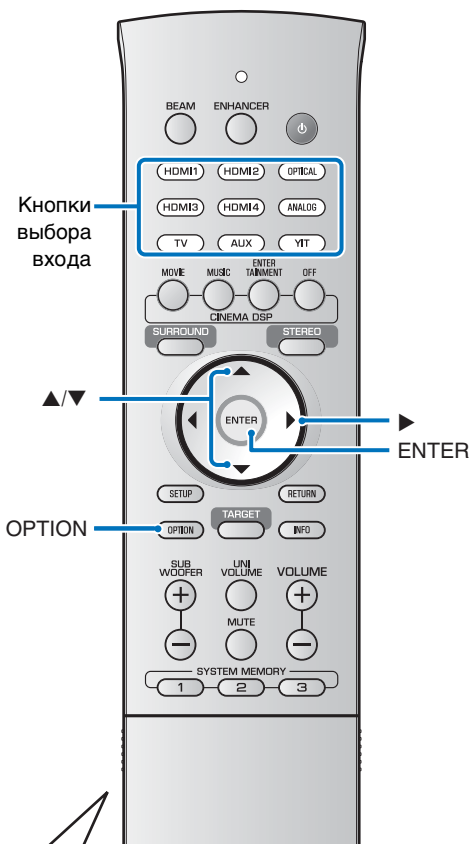

Настройки для каждого источника входного сигнала (меню параметров)

Параметры можно задать для каждого источника входного сигнала (HDMI1–4, TV, OPTICAL, AUX, ANALOG, YIT, FM¹⁾, USB¹⁾). Настраиваемые пункты отличаются в зависимости от выбранного источника.

1 Нажмите кнопку выбора входного источника сигнала для выбора источника, настройки которого нужно изменить.

2 Нажмите кнопку **OPTION**.

На дисплее передней панели меню настроек (оно не отображается на экране телевизора).



3 Выберите элементы с помощью кнопок ▲/▼, а затем нажмите кнопку ►.²⁾

4 Измените значение настройки с помощью кнопок ▲/▼.

5 Для выхода из меню параметров нажмите кнопку **OPTION**.



1) Только для YSP-4300



2) Кнопка **ENTER** выполняет ту же функцию, что и ►.

Пункты меню параметров

Для каждого источника входного сигнала предусмотрены перечисленные ниже пункты меню.

Источник входного сигнала	Пункты меню
HDMI1-4	TREBLE, BASS, VOLUME TRIM, AUDIO DELAY, AUDIO ASSIGN
TV	TREBLE, BASS, VOLUME TRIM, AUDIO DELAY
OPTICAL	
AUX	
ANALOG	
YIT	TREBLE, BASS, VOLUME TRIM
FM (Только для YSP-4300)	TREBLE, BASS, VOLUME TRIM, AUTO PRESET ³⁾ , CLEAR PRESET ³⁾ , FM MODE ³⁾
USB (Только для YSP-4300)	TREBLE, BASS, VOLUME TRIM, REPEAT ⁴⁾ , SHUFFLE ⁴⁾

Пункты меню параметров перечислены ниже. Данные настройки применяются к выбранному в текущий момент источнику входного сигнала. Установки по умолчанию обозначены символом “*”.

■ Регулировка тона (TREBLE, BASS)

Измените уровень высокочастотного или низкочастотного звучания.

Диапазон настройки: от -12 до +12 (по умолчанию: 0)

■ Регулировка уровня входного сигнала каждого гнезда (VOLUME TRIM)

Регулировка уровня входного сигнала каждого гнезда производится для компенсации различий между громкостью различных входных устройств.

Диапазон настройки: от -12 до +12 (по умолчанию: 0)

■ Управление задержкой звучания (AUDIO DELAY)

Изображения на телевизорах иногда не синхронизированы со звуком. Можно использовать эту функцию для задержки вывода звукового сигнала для синхронизации с видеоизображением.

Диапазон настройки:

HDMI1-4: AUTO*, 0 ms - 500 ms

TV, OPTICAL, AUX, ANALOG: от 0 ms* до 500 ms

При выборе “AUTO” регулировка времени выхода осуществляется автоматически. Этот параметр доступен, только если телевизор, подключенный по кабелю HDMI, поддерживает функции автоматического регулирования задержки звука.

■ Назначение HDMI-аудио другому входному разъему (AUDIO ASSIGN)

Если в качестве источника входного сигнала выбрано HDMI1-4, звук может поступать от OPTICAL или AUX (цифрового коаксиальный разъем), а не с разъема HDMI.

Выбираемый элемент: HDMI*, OPTICAL, AUX

💡 Совет

Хотя AUX INPUT DIGITAL (коаксиальный) является параметром AUX по умолчанию, источник звука зависит от настроек, заданных для “TV INPUT” (см. стр. 65) в меню установок.

Для “TV INPUT” задано значение “OPTICAL” (по умолчанию)

Если выбрано значение “AUX”, источником звука является гнездо AUX INPUT DIGITAL (коаксиальный).

Для “TV INPUT” выбрано значение “COAXIAL”

Если выбрано значение “AUX”, источником звука является гнездо INPUT DIGITAL TB (оптический кабель).

3) 📻

См. “Настройка тюнера FM-диапазона (только YSP-4300)” (см. стр. 44).

4) 📻

- См. “Подключение USB-устройства” (см. стр. 56).
- Функции REPEAT и SHUFFLE в меню параметров можно использовать, если устройство iPod подключено к данному аппарату с помощью USB-кабеля, поставляемого с iPod (см. стр. 53).
- Функцию REPEAT можно использовать, если USB-устройство подключено к данному аппарату (см. стр. 59).

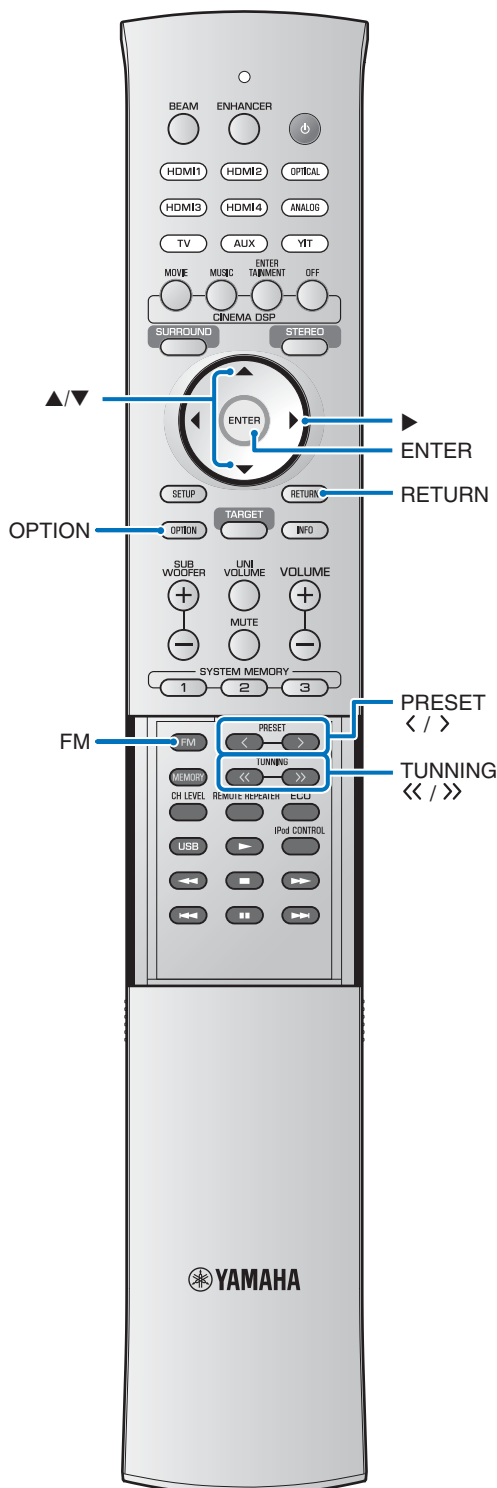

Настройка тюнера FM-диапазона (только YSP-4300)

FM-тюнер данного аппарата обеспечивает два описанные ниже режима настройки.

Режим настройки частоты

На нужную FM-станцию можно настроиться, выполнив поиск частоты.

Режим предустановки

Можно зарегистрировать до 40 станций и назначить им номер. Выберите номер предустановки, чтобы переключиться на соответствующую станцию.

Совет

Для наилучшего приема настройте FM-антенну, подключенную к аппарату.

Настройка на желаемую FM-станцию (настройка частоты)

1 Нажмите кнопку FM.

2 Нажмите кнопку TUNING <</>, чтобы указать частоту.

В случае нажатия и удержания кнопки в течение более 1 секунды

Тюнер автоматически ищет активные станции. Отпустите кнопку, как только начнется поиск.

В случае нажатия и отпускания кнопки

При каждом нажатии кнопки, частота уменьшается или повышается на 0,05 МГц.

Индикатор TUNED загорается при приеме сигнала станции.

Индикатор STEREO также загорается, если сигнал содержит стереосигнал.

Прием слабого сигнала

Если сигнал приема слабый, что усложняет прослушивание, может помочь переход со стереофонического режима в моно.

1 Нажмите кнопку **OPTION**.

Появится меню параметров (☞ стр. 42).

2 С помощью кнопок ▲/▼ выберите "FM MODE" и нажмите кнопку ►.¹⁾



3 С помощью кнопок ▲/▼ выберите "MONO".



4 Для выхода из меню нажмите кнопку **OPTION**.

Сохранение FM-станций и настройка (предустановка)

Данный аппарат позволяет автоматически или вручную сохранить до 40 FM-станций.

Автоматическое сохранение станций

Тюнер автоматически обнаруживает FM-станции с сильными сигналами и сохраняет их.²⁾

1 Нажмите кнопку **FM**.

2 Нажмите кнопку **OPTION**.

Появится меню параметров (☞ стр. 42).

3 С помощью кнопок ▲/▼ выберите "AUTO PRESET" и нажмите кнопку ►.¹⁾³⁾

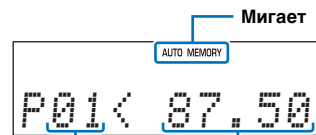

Номер предустановки

Частота

- Нажмите кнопку **ENTER**, чтобы начать сохранение FM радиостанций, или подождите 5 секунд до начала автоматического сохранения.
- На экране отображается "Complete" после завершения сохранения.
- Нажмите кнопку **ENTER** для повторного поиска станций.

4 Для выхода из меню параметров нажмите кнопку **OPTION**.

1) ☞

Кнопка **ENTER** выполняет ту же функцию, что и ►.

2) ☞

В моделях для Европы вещательные станции, использующие протокол Radio Data System, автоматически сохраняются первыми. Если после первоначальной регистрации остаются свободные номера предустановок, в них будут сохраняться станции без поддержки протокола Radio Data System.

3) ☞

- Можно выбрать начальный номер предустановки с помощью кнопок ▲/▼ или **PRESET** </> после нажатия ► на шаге 3.
- Чтобы отменить сохранение, нажмите кнопку **RETURN**.

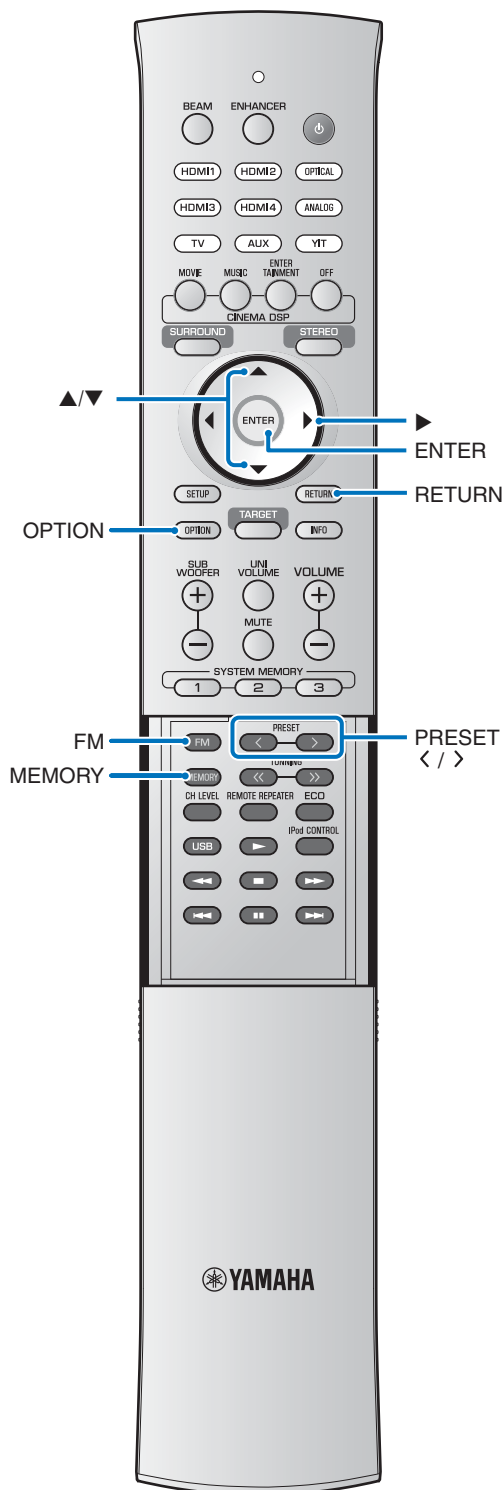

Сохранение станций вручную

FM-станции можно сохранить вручную.

1 Настройтесь на нужную FM-радиостанцию (стр. 44).

2 Нажмите кнопку **MEMORY**.

Отображается номер предустановки, под которым будет сохранена выбранная станция.



Номер предустановки

Перейдите к шагу 4 для сохранения выбранной станции с показанным номером предустановки.

3 Нажмите кнопку **PRESET </>**, чтобы выбрать номер предустановки, под которым будет сохранена станция.



После выбора номера, под которым нет сохраненных станций, индикатор EMPTY начинает мигать.

4 Нажмите кнопку **MEMORY**.

После завершения сохранения дисплей передней панели вернется к первоначальному состоянию.

Советы

- Удерживая кнопку **MEMORY** на шаге 2 более 2 секунд, можно пропустить последующие шаги и автоматически сохранить выбранную станцию под свободным номером предустановки (после последнего сохраненного номера).
- Для отмены сохранения нажмите кнопку **RETURN** на шаге 3 или не выполняйте с аппаратом никаких операций в течение около 30 секунд.

Вызов предустановленной станции

Предустановленные станции можно вызвать.

1 Нажмите кнопку **FM**.

2 Нажмите кнопку **PRESET** /<>, чтобы выбрать требуемый номер предустановки.

Советы

- Номера предустановки, под которыми не сохранены станции, пропускаются.
- Если сохраненные станции отсутствуют, появится сообщение “No Presets”.

Удаление предустановленных радиостанций

Можно очистить сохраненные предустановленные станции.

1 Нажмите кнопку **FM**.

2 Нажмите кнопку **OPTION**.

Появится меню параметров (см. стр. 42).

3 С помощью кнопок **▲/▼** выберите “CLEAR PRESET” и нажмите кнопку **▶**.¹⁾

Отображается предустановленная станция.

001: 87.50

Совет

Чтобы отменить очистку, нажмите кнопку **RETURN**.

4 С помощью кнопок **PRESET** </>²⁾ выберите предустановленную станцию, а затем нажмите кнопку **ENTER**.

- Предустановленная станция будет удалена и будет показан следующий номер предустановки. Для удаления нескольких предустановленных станций повторите шаг 4.
- Если сохраненные станции отсутствуют или все они были удалены, появится сообщение “No Presets”.

5 Для выхода из меню параметров нажмите кнопку **OPTION**.

1)

Кнопка **ENTER** выполняет ту же функцию, что и **▶**.

2)

Кнопка **▲/▼** выполняет ту же функцию, что и **PRESET** </>.

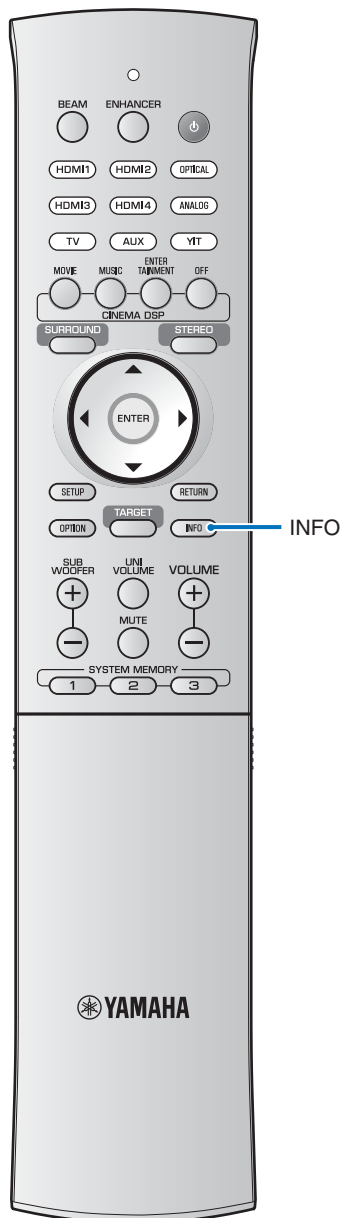

Отображение информации системы радиоданных (только модель для Европы)

Система радиоданных — это система передачи информации, используемая FM-радиостанциями. Аппарат позволяет отображать четыре типа информации системы радиоданных: PS (наименование программы),PTY (тип программы), RT (радиотекст) и CT (текущее время). Индикаторы PS, PTY, RT и/или CT загораются на дисплее передней панели в соответствии с полученной информацией системы радиоданных.

! Примечания

- Режимы отображения системы радиоданных можно выбирать только при наличии соответствующих индикаторов системы радиоданных на дисплее передней панели. Для завершения приема всей информации системы радиоданных от радиостанции аппарату может потребоваться некоторое время.
- При слабом принимаемом сигнале аппарат, возможно, не сможет использовать информацию системы радиоданных. В частности, режим “RT” содержит большое количество информации и может быть недоступен даже при доступности других режимов отображения системы радиоданных.
- При плохих условиях приема произведите ручную настройку на нужную радиостанцию (*стр. 44).
- Если сигнал ослаблен вследствие внешних помех во время приема аппаратом информации системы радиоданных, прием может внезапно прерваться и на дисплее передней панели появится сообщение “... Wait”.
- Если прием прерывается в режиме “CT”, на дисплее передней панели появляется сообщение “CT Wait”.

1 Настройтесь на желаемую радиостанцию, транслирующую систему радиоданных.

Для настройки на радиостанции, транслирующие систему радиоданных, рекомендуется использовать автоматическую предустановку (☞стр. 45).

! Примечание

Если станция системы радиоданных транслирует данные о наименовании программы (PS), данные PS отображаются вместо частоты станции на дисплее передней панели.

2 Несколько раз нажмите кнопку **INFO**, чтобы выбрать нужный режим отображения системы радиоданных.

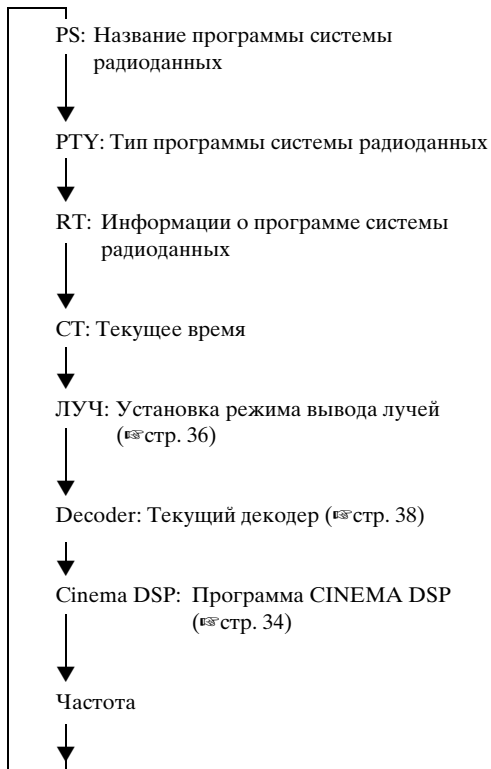

! Примечание

В режиме “RT” аппарат может пролистывать отображение, состоящее из не более чем 64 буквенно-цифровых символов, включая символ умляут. Неподдерживаемые символы заменяются символом “_” (подчеркивание).

В режиме “PTY” типы программ отображаются следующим образом.

Тип программы	Описание
News	Новости
Affairs	Текущие актуальные вопросы
Info	Информация
Sport	Спорт
Educate	Образование
Drama	Драма
Culture	Культура
Наука	Наука
Varied	Разное
Pop_M	Поп-музыка
Rock_M	Рок-музыка
Easy_M	Легкая музыка
Light_M	Легкая классическая музыка
Classics	Серьезная классическая музыка
Other_M	Другие виды музыки
Weather	Погода
Finance	Финансы
Children	Детские программы
Social	Социальные вопросы
Religion	Религиозная тематика
Phone_In	Вх. наушников
Travel	Путешествия
Leisure	Отдых
Jazz	Джаз
Country	Кантри
Nation_M	Национальная музыка
Oldies	Ретро
Folk_M	Фолк-музыка
Document	Документ
TEST	Тест оповещения
Alarm !	Оповещение

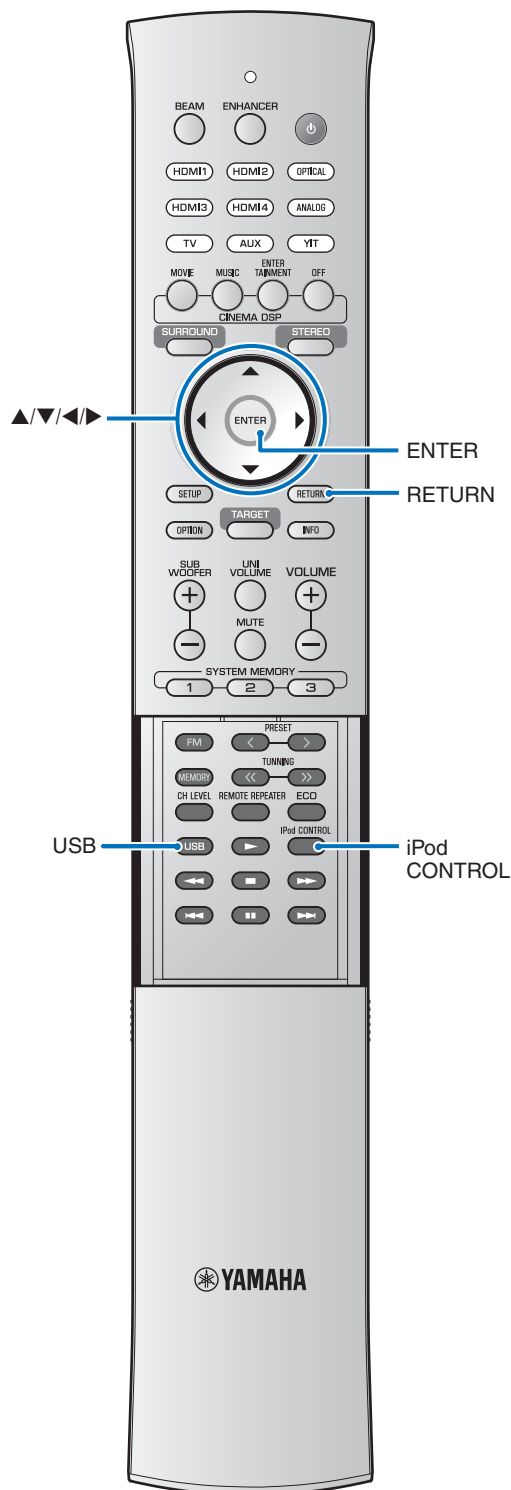

Воспроизведение сохраненной на iPod или компьютере музыки по беспроводному подключению

Можно установить беспроводное соединения между этим аппаратом и передатчиком (YIT-W12TX) для воспроизведения музыки, хранимой на iPod или на компьютере, через это устройство.

Дополнительные сведения о YIT-W12TX см. в брошюре “Сведения о безопасности и дополнительные сведения” (отдельная брошюра).

Воспроизведение сохраненной на iPod или USB-устройстве музыки по USB-подключению (только YSP-4300)

Подключите iPod или другое USB-устройство (см. стр. 56) к этому аппарату с помощью разъема USB для воспроизведения музыки, хранимой на iPod или USB-устройстве.

Подключение iPod

Подключите iPod к этому аппарату с помощью USB-кабеля, поставляемого с iPod.

Следующие операции поддерживаются, если iPod подключен к данному аппарату с помощью USB-кабеля, поставляемого с iPod.

- Пульт ДУ этого аппарата можно использовать для управления iPod.
- Список содержимого, хранимого в iPod, и сведения о воспроизведении музыки можно отображать на экране телевизора.

1 Подключите USB-кабель, поставляемый с iPod к iPod.

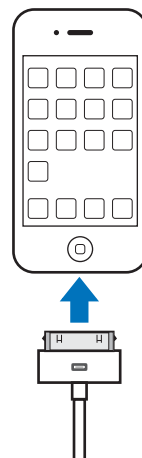

2 Подключите USB-кабель к гнезду USB на передней панели устройства.

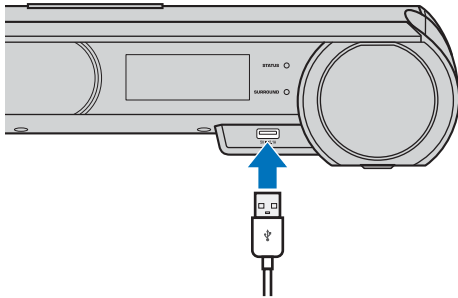

Отображается сообщение “Plugged”.



3 Нажмите кнопку **USB**, чтобы переключить источник входного сигнала на USB.

4 Выберите содержимое на iPod и начните воспроизведение.¹⁾

- Нажмите кнопку **iPod CONTROL** для управления iPod с помощью элементов управления на экране телевизора.
- При управлении iPod с помощью интерфейса этого устройства (см. стр. 54) выключите экран телевизора, нажав кнопку **iPod CONTROL**.

Управление iPod на экране телевизора

Если устройство iPod подключено к данному аппарату с помощью USB-кабеля, поставляемого с iPod, им можно управлять на экране телевизора.

- См. в “Отображение меню на экране телевизора” (см. стр. 21) инструкции по отображению экрана управления iPod на экране телевизора.
- Работой iPod нельзя управлять на экране телевизора, если устройство iPod подключено к данному аппарату по беспроводной связи с помощью YIT-W12TX. Используйте функции iPod для управления iPod.

1 Нажмите кнопку **USB**, чтобы переключить источник входного сигнала на USB.

Экран, подобный показанному ниже, отображается при выборе USB в качестве источника входного сигнала. Если этот экран не отображается, нажмите кнопку **iPod CONTROL**.

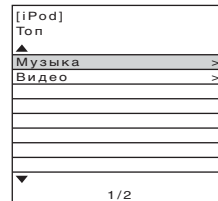

Если на экране телевизора показано сообщение “No device”²⁾, проверьте подключение iPod и USB.

2 С помощью кнопок **▲/▼/◀/▶** выберите содержимое и нажмите кнопку **ENTER**, чтобы применить выделение.

После выбора песни начинается воспроизведение и показывается экран воспроизведения.



Советы

- Нажмите **◀**³⁾, чтобы вернуться в предыдущее меню.
- Используйте пульт ДУ этого аппарата для приостановки воспроизведения или пропуска песен (см. стр. 54).

1)

Воспроизведение видео на экране iPod.

2)

На дисплее передней панели отображается “No Device”.

3)

Кнопка **RETURN** выполняет ту же функцию, что и **◀**.

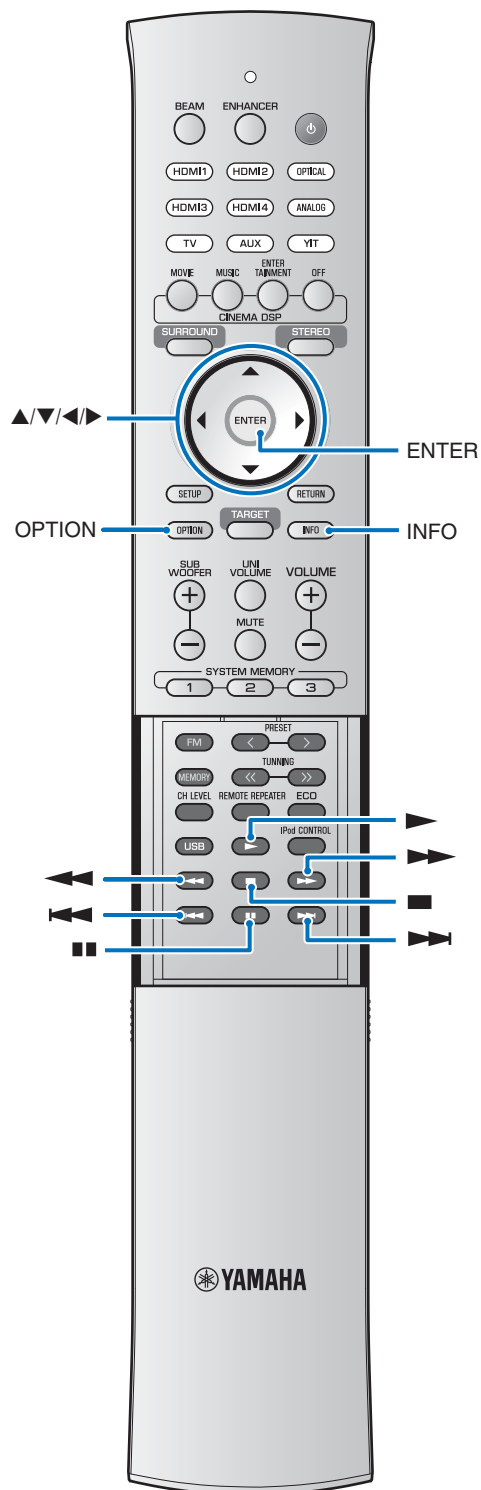

Экран просмотра

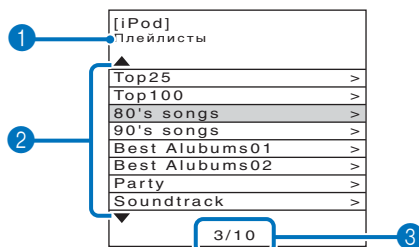

- 1 **Имя списка**
- 2 **Список содержимого**
С помощью кнопок ▲/▼ выберите содержимое. Нажмите кнопку ► для отображения списка песен. Выберите песню и нажмите кнопку ENTER для начала воспроизведения.
- 3 **Номер содержимого/всего**
Нажмите кнопки ▲/▼/◀/▶ для выполнения следующих операций.

Предыдущая страница	Удерживайте кнопку ▲ для отображения предыдущей страницы.
Следующая страница	Удерживайте кнопку ▼ для отображения следующей страницы.
Экран воспроизведения	Выберите текущую песню и нажмите кнопку ► для отображения экрана воспроизведения.

Экран воспроизведения

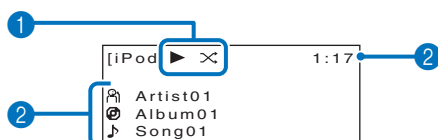

- 1 **Значок воспроизведения**
Отображаются настройки SHUFFLE и REPEAT (стр. 53), а также состояние воспроизведения (воспроизведения/пауза/быстрая перемотка вперед/назад).
- 2 **Информация о музыке**
Отображается имя исполнителя, название альбома и песни, а также время воспроизведения.

Отображение информации о текущей песне

Информация о текущей песне может отображаться на дисплее передней панели.

Нажмите кнопку **INFO**.

Показанная информация изменяется при каждом нажатии кнопки **INFO**.

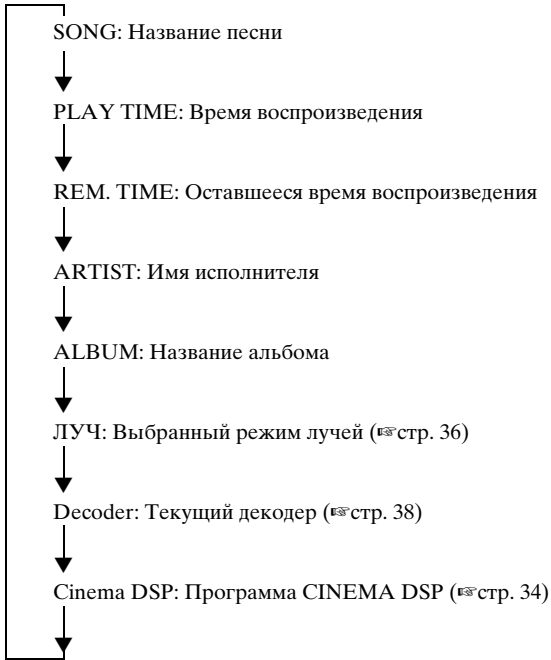

Если музыка не воспроизводится, информация на экране просмотра отображается в следующем порядке: текущее имя содержимого, ЛУЧ, Decoder, Cinema DSP, текущее имя содержимого.

Использование пульта ДУ

Пульт ДУ этого аппарата можно использовать для управления iPod.

Кнопки	Описание
	Воспроизведение выбранной песни.
	Приостановка воспроизведения.
	Остановка воспроизведения.
	Удерживайте для перемотки текущей песни назад.
	Удерживайте для перемотки текущей песни вперед.
	Переход к началу текущей песни (или предыдущей песни).
	Переход к следующей песне.

Использование функций SHUFFLE и REPEAT

Настройки SHUFFLE и REPEAT можно указать в меню параметров. Меню параметров отображается только на дисплее передней панели.

1 Выберите источник входного сигнала **USB** и нажмите кнопку **OPTION**.

2 С помощью кнопок **▲/▼** выберите “REPEAT” или “SHUFFLE”.



3 Нажмите кнопку **▶.1)**



4 С помощью кнопок **▲/▼** выберите параметр.



	Параметр	Описание
SHUFFLE	OFF	Отключить воспроизведение в случайном порядке.
	SONGS	Воспроизведение песен со всех альбомов в случайном порядке. Значок воспроизведения в случайном порядке отображается на экране воспроизведения (*стр. 52).
	ALBUMS	Воспроизведение альбомов в случайном порядке. Значок воспроизведения в случайном порядке отображается на экране воспроизведения (*стр. 52).
REPEAT	OFF	Отключить функцию повтора.
	ONE (одна песня)	Повторить текущую песню. Значок повтора (одна песня) отображается на экране воспроизведения (*стр. 52).
	ALL	Повтор всех песен в альбоме. Значок повтора (все) отображается на экране воспроизведения (*стр. 52).

5 Для выхода из меню параметров нажмите кнопку **OPTION**.



Кнопка **ENTER** выполняет ту же функцию, что и **▶**.

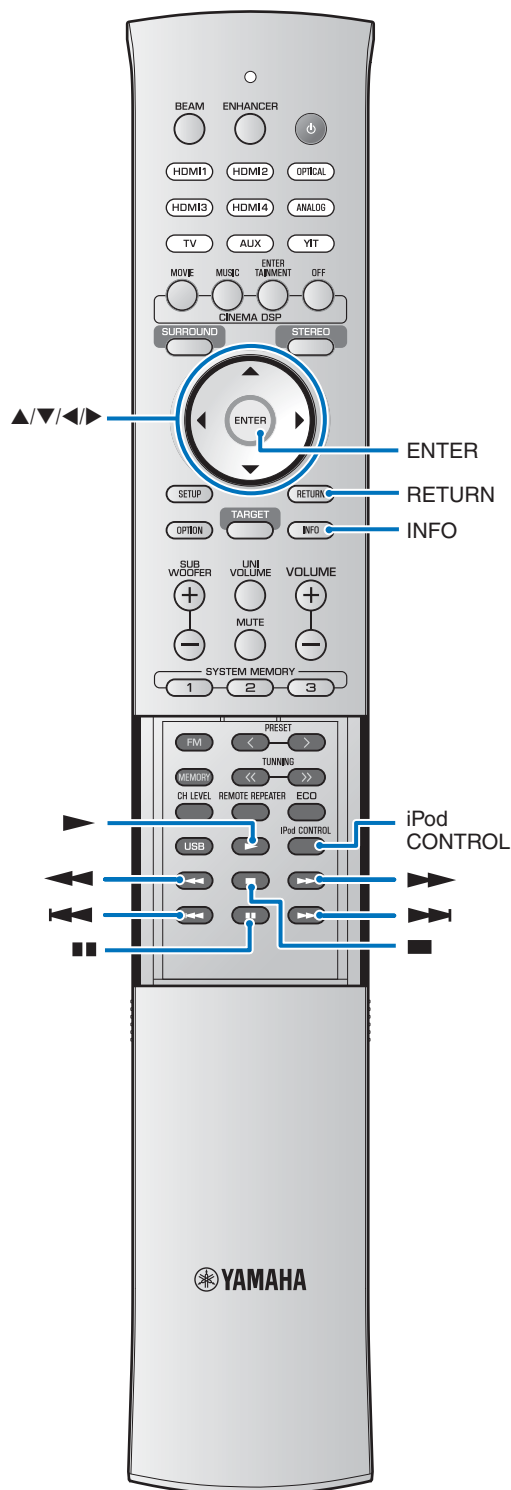

Использование iPod для управления

Воспроизведением можно управлять напрямую с iPod.

1 Нажмите кнопку **iPod CONTROL**.

Экран телевизора становится пустым и работой устройства можно управлять непосредственно с iPod.

Нажмите кнопку **iPod CONTROL** еще раз, чтобы показать экран просмотра еще раз.

2 Выберите содержимое на iPod и нажмите кнопку воспроизведения iPod.

В документации, предоставленной с iPod, см. инструкции по управлению iPod.

Использование пульта ДУ

Пульт ДУ этого аппарата можно использовать для управления iPod.

Кнопки	Описание
	Воспроизведение или приостановка выбранной песни.
	Остановка воспроизведения.
	Удерживайте для перемотки текущей песни назад.
	Удерживайте для перемотки текущей песни вперед.
	Переход к началу текущей песни (или предыдущей песни).
	Переход к следующей песне.

На дисплее передней панели отображается сведения о переключении.

Отображается информация о входном источнике и окружающем звучании.

Нажмите кнопку **INFO**.

Изменения отображаются при каждом нажатии кнопки **INFO**.

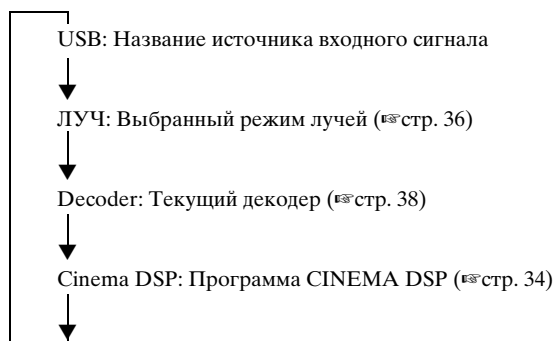

Зарядка iPod

iPod можно заряжать следующим образом.¹⁾

Подключите iPod к этому аппарату с помощью USB-кабеля, поставляемого с iPod.

Подключите iPod к этому устройству, если оно включено.²⁾ Зарядка продолжается после перехода устройства в режим ожидания.

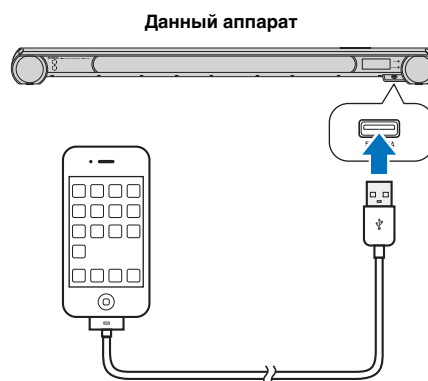

1)

iPod также можно заряжать, если устройство YIT-W12TX, подключенное к iPod, подключено к компьютеру по USB-кабелю или YIT-W12TX. Дополнительные сведения о YIT-W12TX см. в брошюре “Сведения о безопасности и дополнительные сведения” (отдельная брошюра).

2)

Устройство iPod не может заряжаться, если оно подключено к данному аппарату в режиме ожидания.

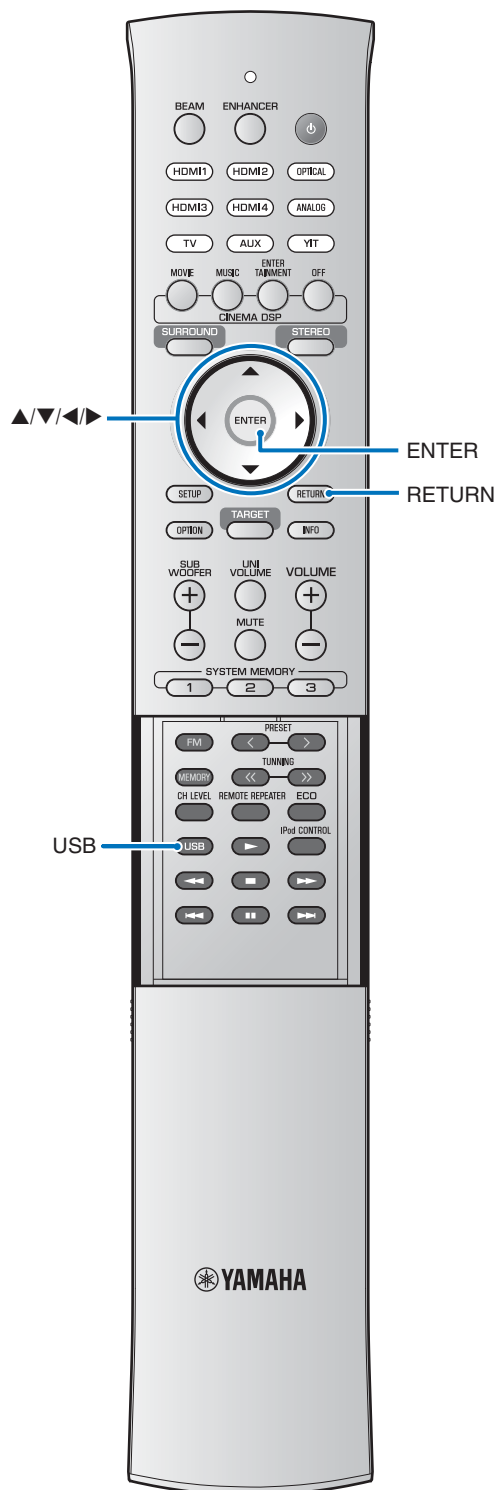

Подключение USB-устройства

Аудиофайлы (WAV, MP3, WMA, MPEG-4 AAC), хранимые на устройстве, можно воспроизвести, подключив устройство к данному аппарату.

Этот аппарат поддерживает частоты дискретизации до 48 кГц при воспроизведении содержимого с USB-устройства.

Этот аппарат поддерживает USB-устройства хранения с файловой системой FAT16 или FAT32 (кроме жестких дисков USB). Дополнительные сведения см. в документации, предоставленной с USB-устройством.

При воспроизведении с USB-устройства доступны следующие операции.

- Используйте пульт ДУ этого аппарата для управления воспроизведением музыки с помощью этого аппарата.
- Отображение списка содержимого, хранимого на USB-устройстве, или сведений о воспроизведении музыки на экране телевизора.

Подключите USB-устройство к гнезду USB на передней панели устройства.

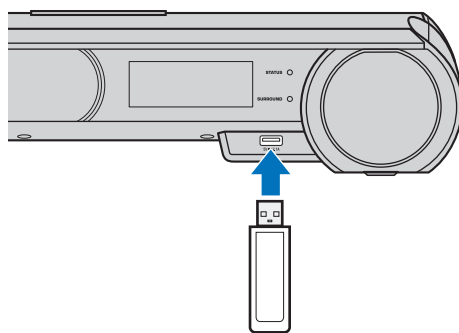

Отображается сообщение “Plugged”.

Plugged

! Примечания

- Обратите внимание на правильность подключения USB-устройства.
- На загрузку этим аппаратом данных с USB-устройства может уйти какое-то время, если на устройстве хранится большой объем данных. Во время загрузки данных на дисплее передней панели и на экране телевизора отображается сообщение “Loading...”.

Управление USB-устройством на экране телевизора

Используйте элементы управления на экране телевизора для выбора и воспроизведения содержимого, хранимого на USB-устройстве.

См. в “Отображение меню на экране телевизора” (стр. 21) инструкции по отображению экрана управления USB-устройством на экране телевизора.

1 Нажмите кнопку **USB**, чтобы переключить источник входного сигнала на USB.

Экран, подобный показанному ниже, отображается при выборе USB в качестве источника входного сигнала.

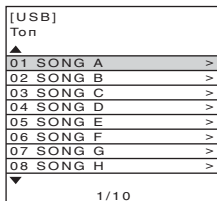

Если на экране телевизора показано сообщение “No device”, проверьте подключение USB.

2 С помощью кнопок **▲/▼/◀▶** выберите папку (каталог) или песню и нажмите кнопку **ENTER**, чтобы применить выделение.

После выбора песни начинается воспроизведение и показывается экран воспроизведения.



Советы

- Нажмите **◀** (1), чтобы вернуться в предыдущее меню.
- Используйте пульт ДУ этого аппарата для приостановки воспроизведения или пропуска песен (стр. 59).
- Аудиофайлы, не поддерживаемые данным аппаратом, не отображаются.



Кнопка **RETURN** выполняет ту же функцию, что и **◀**.

Экран просмотра

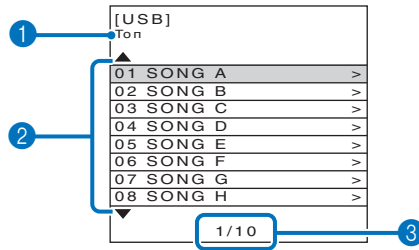

1 Имя списка

2 Список песен

Отображается список песен и папок на USB-устройстве (до 15 буквенно-цифровых символов для каждого названия).

С помощью кнопок **▲/▼** выберите песню и нажмите кнопку **ENTER**, чтобы начать воспроизведение.

3 Номер содержимого/всего

Нажмите кнопки **▲/▼/◀▶** для выполнения следующих операций.

Предыдущая страница	Удерживайте кнопку ▲ для отображения предыдущей страницы.
Следующая страница	Удерживайте кнопку ▼ для отображения следующей страницы.
Экран воспроизведения	Выберите текущее содержимое песню и нажмите кнопку ▶ для отображения экрана воспроизведения.

Экран воспроизведения

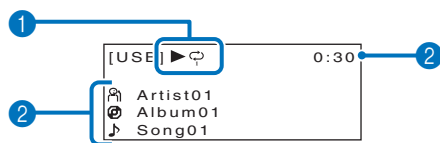

1 Значок воспроизведения

Отображаются настройки **REPEAT** (стр. 59), а также состояние воспроизведения (воспроизведения/пауза/быстрая перемотка вперед/назад).

2 Информация о музыке

Отображается имя исполнителя, название альбома и песни, а также время воспроизведения.

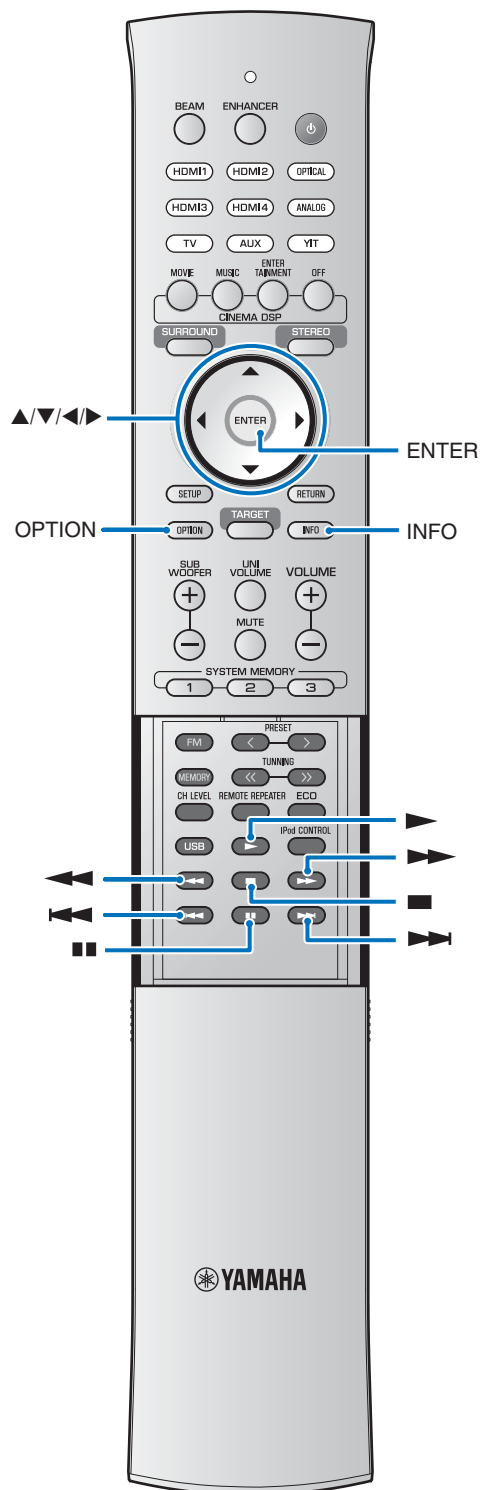

Отображение информации о текущей песне

Информация о текущей песне может отображаться на дисплее передней панели.¹⁾

Нажмите кнопку **INFO**.

Показанная информация изменяется при каждом нажатии кнопки **INFO**.

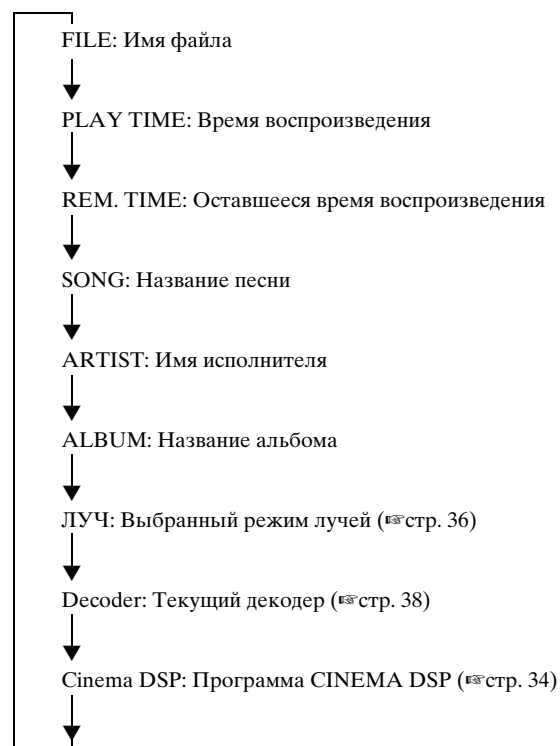

Если музыка не воспроизводится, информация на экране просмотра отображается в следующем порядке: текущее имя содержимого, ЛУЧ, Decoder, Cinema DSP, текущее имя содержимого.

1)

Отображаются только буквенно-цифровых символы.
Вместо неподдерживаемых символов отображается символ “_”.

Использование пульта ДУ

Пульт ДУ этого аппарата можно использовать для управления воспроизведением и выбором песен на USB-устройстве.

Кнопки	Описание
	Воспроизведение выбранной песни.
	Приостановка воспроизведения.
	Остановка воспроизведения.
	Удерживайте для перемотки текущей песни назад.
	Удерживайте для перемотки текущей песни вперед.
	Переход к началу текущей песни (или предыдущей песни).
	Переход к следующей песне.

Использование функции REPEAT feature

Используйте функцию REPEAT в меню параметров, чтобы указать, повторяется ли музыка, хранящаяся на USB-устройстве при воспроизведении, или нет. Меню параметров отображается только на дисплее передней панели.

1 Выберите источник входного сигнала USB и нажмите кнопку **OPTION**.

2 С помощью кнопок ▲/▼ выберите "REPEAT".

REPEAT

3 Нажмите кнопку ►.²⁾

OFF

4 С помощью кнопок ▲/▼ выберите параметр.

ONE

Параметр	Описание	
REPEAT	OFF	Отключить функцию повтора.
	ONE (одна песня)	Повторить текущую песню. Значок повтора (одна песня) отображается на экране воспроизведения (*стр. 57).
	FOLDER	Повтор всех песен в текущей папке. Значок повтора отображается на экране воспроизведения (*стр. 57).
	ALL	Повтор всех песен на USB-устройстве. Значок повтора (все) отображается на экране воспроизведения (*стр. 57).
	RANDOM	Воспроизведение песен в случайном порядке. Значок повтора и воспроизведения в случайном порядке отображается на экране воспроизведения (*стр. 57).

5 Для выхода из меню параметров нажмите кнопку **OPTION**.



Кнопка **ENTER** выполняет ту же функцию, что и ►.

Меню установок

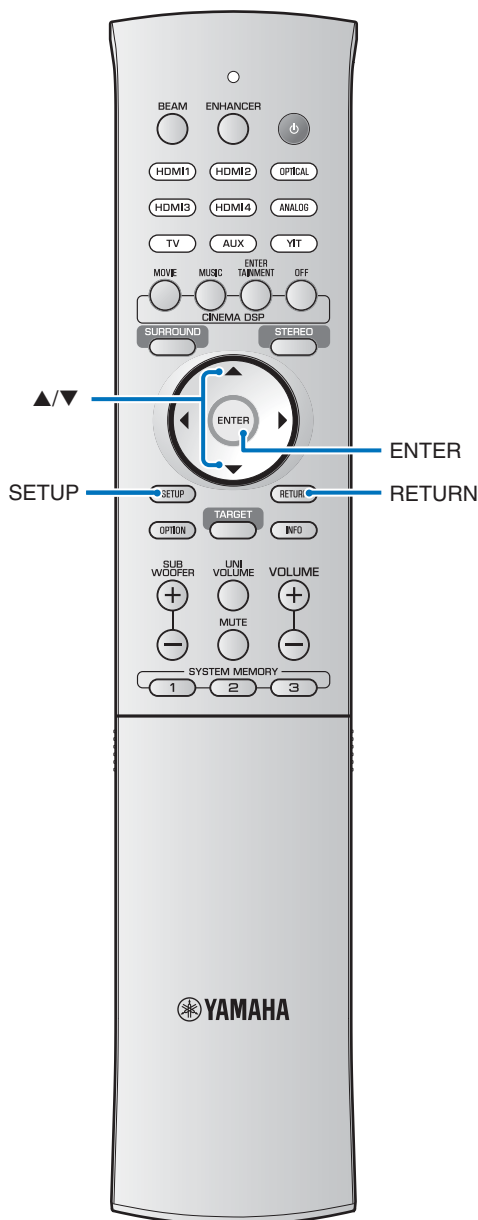

В меню установок можно задать различные настройки этого изделия. Среди доступных параметров: метод вывода звуковых лучей для оптимального эффекта объемного звучания, регулировка громкости динамиков и настройки HDMI.

- Меню установок отображается и контролируется на экране телевизора (оно не может отображаться на дисплее передней панели). См. в "Отображение меню на экране телевизора" (стр. 21) инструкции по отображению меню установок на экране телевизора.

Настройка меню установок

1 Нажмите кнопку SETUP.¹⁾

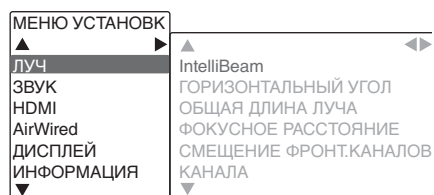

2 С помощью кнопок ▲/▼ выберите меню и нажмите кнопку ►.²⁾

Повторите эти шаги для отображения требуемого меню.

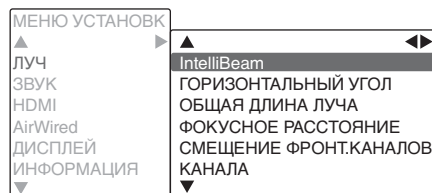

3 С помощью кнопок ▲/▼ изменяйте значение настройки каждого меню.³⁾

4 Нажмите кнопку SETUP еще раз, чтобы выйти из меню настройки.

Нажмите ◀⁴⁾, чтобы вернуться в предыдущее меню.

1) ! Примечание

Удерживайте кнопку **SETUP** для отображения "ЯЗЫК ЭКРАННОГО МЕНЮ" на экране (стр. 22, 67).

2) ☀

Кнопка **ENTER** выполняет ту же функцию, что и ►.

3) ☀

Установки по умолчанию обозначены символом "☀".

4) ☀

Кнопка **RETURN** выполняет ту же функцию, что и ◀.

Список меню установок

Категория	Меню	Подменю	Описание	Стр.
ЛУЧ	IntelliBeam	ЛУЧИ+ЗВУК оптимизация	Автоматическая оптимизация настроек лучей и звука.	стр. 26
		только ЛУЧИ	Автоматическая оптимизация настроек лучей.	стр. 26
		только ЗВУК	Автоматическая оптимизация настроек звука.	стр. 26
	ГОРИЗОНТАЛЬНЫЙ УГОЛ	Фронт L, Фронт R, Центр, Тыл L, Тыл R	Настройка горизонтального угла звуковых лучей.	стр. 62
	ОБЩАЯ ДЛИНА ЛУЧА	Фронт L, Фронт R, Центр, Тыл L, Тыл R, Сабвуфер	Настройка длины звуковых лучей.	стр. 62
	ФОКУСНОЕ РАССТОЯНИЕ	Фронт L, Фронт R, Центр, Тыл L, Тыл R	Настройка фокусного расстояния звуковых лучей.	стр. 62
	СМЕЩЕНИЕ ФРОНТ.КАНАЛОВ КАНАЛА	Регулировка, ВКЛ, Вправо	Настройка расположения звучания фронтальных правого и левого каналов.	стр. 63
ЗВУК	УРОВЕНЬ ЗВУКА	Фронт L, Фронт R, Центр, Тыл L, Тыл R, Сабвуфер	Регулировка уровня громкости каждого канала.	стр. 64
	Adaptive DRC	_____	Выберите, изменяется ли динамический диапазон в зависимости от уровня громкости данного устройства.	стр. 64
	Динамический Диапазон	_____	Укажите динамический диапазон.	стр. 65
	MATRIX ДЕКОДЕР	_____	Укажите декодер объемного звука.	стр. 38
	Dolby PLIIx ПАРАМЕТРЫ	Ширина центра, панорама, измерение	Укажите параметры Dolby Pro Logic IIx Music.	стр. 65
HDMI	HDMI УПРАВЛЕНИЕ	_____	Включение и выключение управления по интерфейсу HDMI.	стр. 65
	HDMI АУДИО ВЫХОД	_____	Укажите, воспроизводится ли HDMI-аудио на этом изделии или на телевизоре.	стр. 65
	ВХОД ТЕЛЕВИЗОРА	_____	Выберите в качестве входного гнезда телевизора оптический цифровой или коаксиальный цифровой вход (AUX).	стр. 65
AirWired	iPod Соединение	_____	Включите или отключите связь этого устройства с iPod, чтобы определить, можно ли использовать iPod для включения этого изделия или перехода в спящий режим с беспроводной связью этого изделия и YIT-W12TX.	стр. 66
	Группа ID	_____	Задайте идентификатор группы аппарата.	стр. 66
ДИСПЛЕЙ	ЯРКОСТЬ	_____	Настройте яркость передней панели.	стр. 67
	ЯЗЫК ЭКРАННОГО МЕНЮ	_____	Изменяет язык, используемый в меню на экране телевизора.	стр. 67
	ЕДИНИЦЫ ИЗМЕРЕНИЯ РАССТОЯНИЯ	_____	Укажите единицы измерения длины и расстояний в меню.	стр. 67
ИНФОРМАЦИЯ	АУДИО	_____	Отображение информации о входном аудиосигнале.	стр. 67
	ВИДЕО	_____	Отображение информации о входном видеосигнале.	стр. 67
	СИСТЕМА	_____	Отображение версии встроенного программного обеспечения устройства.	стр. 67

Установки ЛУЧ

Если используется параметр "AUTO SETUP" в меню "IntelliBeam" (стр. 24), рекомендуется применить автоматические настройки лучей для этого изделия. Однако настройки "ГОРИЗОНТАЛЬНЫЙ УГОЛ", "ОБЩАЯ ДЛИНА ЛУЧА", "ФОКУСНОЕ РАССТОЯНИЕ" (кроме "Центр") и "СМЕЩЕНИЕ ФРОНТ.КАНАЛОВ" можно в дальнейшем изменить вручную.

Настройки объемного звука также можно изменить в меню "ЛУЧ".

ГОРИЗОНТАЛЬНЫЙ УГОЛ

Установите горизонтальный угол звуковых лучей для каждого канала, используя тестовые тоны. Изменяйте параметр в направлении L (влево) для перемещения направления вывода влево и изменяйте параметр в направлении R (вправо) для перемещения направления вправо.

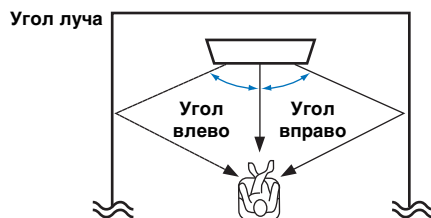

Подменю¹⁾: Фронт L, Фронт R, Центр, Тыл L, Тыл R
Диапазон установки: от L90° до R90°

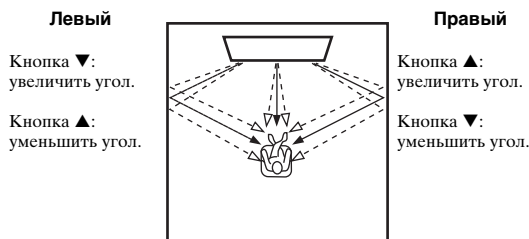

ОБЩАЯ ДЛИНА ЛУЧА²⁾

Укажите расстояние, которое звуковые лучи проходят для каждого канала. Расстояние измеряется от этого изделия до места слушателя и включает в себя отражение от стены. Настраивается задержка звука, при этом звук от каждого канала достигает позиции слушателя одновременно.

Подменю¹⁾: Фронт L, Фронт R, Центр, Тыл L, Тыл R
Диапазон установки: от 0.3 m до 24.0 m (от 1.0 ft до 80.0 ft)

Подменю: Сабвуфер

Диапазон установки: от 0.3 m до 15.0 m (по умолчанию: 2.5 m) (от 1.0 ft до 50.0 ft (по умолчанию: 8.5 ft))

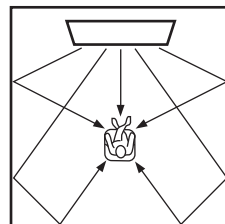

ФОКУСНОЕ РАССТОЯНИЕ³⁾

Расширьте оптимальную зону слушателя (зона наилучшего восприятия).

На рисунке ниже показано, как звук от всех каналов концентрируется в фокусной точке, а затем расширяется из нее. Применяйте отрицательные (-) значения, чтобы расширить зона наилучшего восприятия, или положительные (+) значения, чтобы сузить ее.

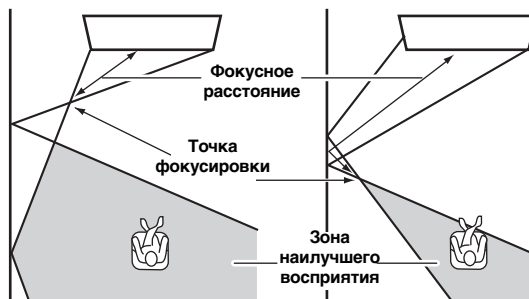

Рекомендуется использовать настройку по умолчанию (-0.5 m) для "Центр".

Подменю¹⁾: Фронт L, Фронт R, Тыл L, Тыл R
Диапазон установки: от -1.0 m до +13,0 m

Подменю: Центр

Диапазон установки: от -1.0 m до +13,0 m (по умолчанию: -0.5 m)

1)

Каналы, которые нельзя настроить, отображаются серым цветом, при установке настроек, как показано в "Изменения типа вывода аудио для воспроизведения с окружающим звучанием" (стр. 36).

2) **Примечание**

Изменяйте этот параметр, только если изменялся параметр ГОРИЗОНТАЛЬНЫЙ УГОЛ.

3)

Процедура "AUTO SETUP" (стр. 24) автоматически активирует диапазон для оптимального прослушивания (зона наилучшего восприятия), который шире этого изделия.

Пример

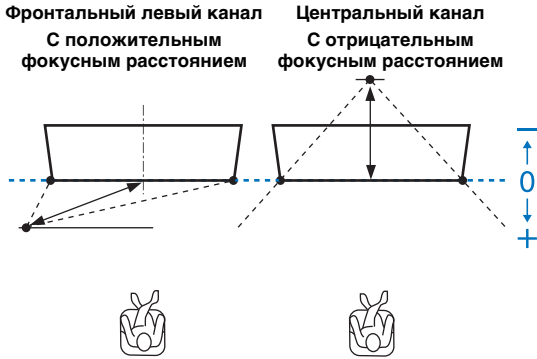

СМЕЩЕНИЕ ФРОНТ.КАНАЛОВ

Сначала настройте громкость каждого канала, если звук, исходящий из фронтальных левой и правой колонок, кажется неестественным (см.стр. 33, 64). Если это не решает проблему, отрегулируйте смещение фронтального левого и правого канала. Используется для настройки направления, с которого слышится звук фронтальных левого и правого каналов таким образом, что каждый звук был слышен ближе к центральному каналу. Этот параметр используется для перенаправления аудиосигналов, если звук, исходящий из фронтальных левой и правой колонок, кажется неестественным. Этот параметр можно настроить, только если параметры “5Beam/Plus2”, “5Beam” или “3Beam” выбраны в “Изменения типа вывода аудио для воспроизведения с окружающим звучанием” (см.стр. 36).

Подменю: Регулировка

Выберите “ON”, чтобы отрегулировать направление звука.

Выбираемый элемент: OFF*, ON

1 Отрегулируйте смещение фронтального левого канала (ВКЛ).

Чем выше процент, тем громче воспроизведение центрального канала.
Диапазон установки: от 0%* до 95%

Левый канал звучит неестественно

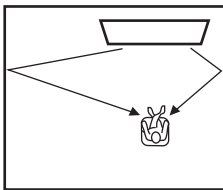

С настройкой фронтального левого канала

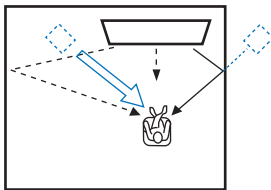

2 Отрегулируйте смещение фронтального правого канала (Вправо).

Чем выше процент, тем громче воспроизведение центрального канала.
Диапазон установки: от 0%* до 95%

Правый канал звучит неестественно

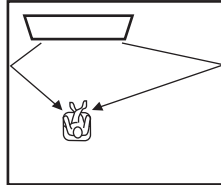

С настройкой фронтального правого канала

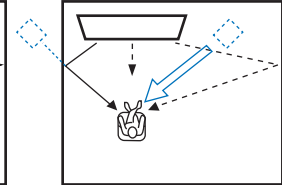

КАНАЛА

Подменю: 5.1ch, 7.1ch, AUTO*

Укажите метод вывода звуковых лучей (5.1ch, 7.1ch, AUTO).

Если выбран параметр “AUTO” звуковые лучи выводятся по соответствующему числу каналов в соответствии с входным сигналом, как указано далее.

- С 2-/5.1-канальным входом: 5.1-канальный вывод
- С 6.1-/7.1-канальным входом: 7.1-канальный вывод

Доступные методы вывода звуковых лучей варьируются в зависимости от выбранного значения “КАНАЛА” (см.стр. 36).

ПОДГОТОВКА

ВОСПРОИЗВЕДЕНИЕ

УСТАНОВКИ

ПОИСК И УСТРАНЕНИЕ НЕИСПРАВНОСТЕЙ

ПРИЛОЖЕНИЕ

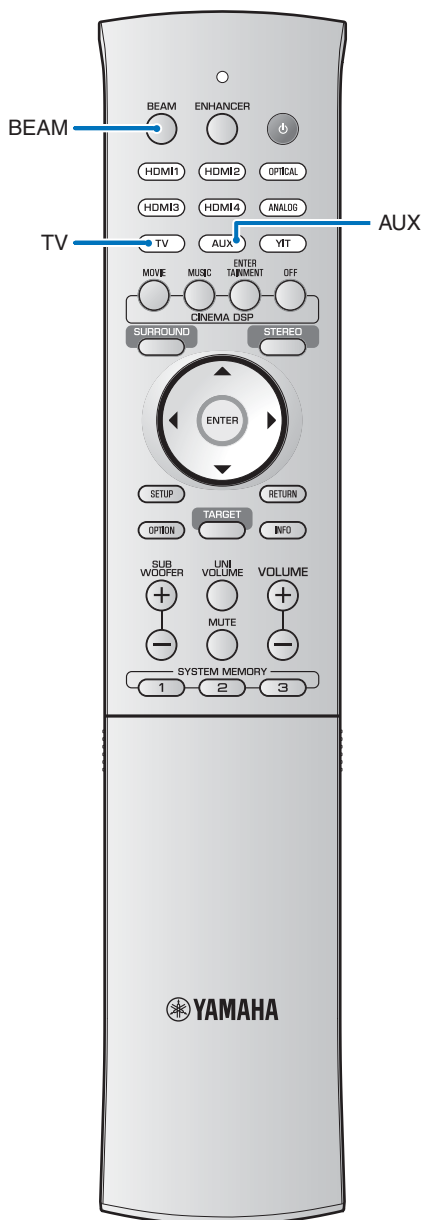

Установки ЗВУК

УРОВЕНЬ ЗВУКА

Измените уровень громкости каждого канала для балансировки выходных уровней. Используйте тестовые звуки каждого канала для настройки оптимального баланса громкости.¹⁾

Подменю: Фронт L, Фронт R, Центр, Тыл L, Тыл R, Сабвуфер

Диапазон настройки: от -20 до +20

Adaptive DRC²⁾

Измените громкость и динамический диапазон данного устройства³⁾ для обеспечения оптимального баланса. Если выбрано значение “ON”, динамический диапазон регулируется следующим образом для оптимального прослушивания на низкой громкости, например ночью.

Если уровень громкости низкий: динамический диапазон сужается. Громкие звуки воспроизводятся тише, а тихие звуки, которые плохо слышны, воспроизводятся громче.

Если уровень громкости высокий: динамический диапазон расширяется. От тихого звука до громкого звука сигналы источника воспроизводятся без изменения громкости.



Выбираемый элемент: ON*, OFF

“ON”: Автоматическая регулировка динамического диапазона.

“OFF”: Динамический диапазон не будет регулироваться автоматически.

1)

Если в качестве метода вывода звуковых лучей выбран “MY SUR.” (My Surround) с помощью кнопки **BEAM** можно настроить следующие элементы.

Подменю: Центр, Surround L/R, Сабвуфер

2)

- Если установлено значение ON, для параметра Динамический Диапазон автоматически устанавливается значение Max.
- Данная настройка недоступна, если функция UniVolume включена.

Динамический Диапазон³⁾

Регулировка динамического диапазона этого устройства.

Выбираемые элементы: Max*, Standard, Min/Auto

Max: Вывод звука без регулировки динамического диапазона входных сигналов.⁴⁾

Standard: Динамический диапазон, рекомендуемый для домашнего использования.

Min/Auto:

Min: Устанавливает уровень динамического диапазона, оптимальный для прослушивания на малой громкости.

Auto: Устанавливает уровень динамического диапазона в соответствии с данными, полученными из входного сигнала.

Dolby PLIIx ПАРАМЕТРЫ

Регулировка параметров декодера окружающего звучания Dolby Pro Logic IIx Music

Подменю: Ширина центра

Чем больше значение, тем шире звук слева и справа. Меньшие значения ограничивают звук к центру.

Диапазон настройки: от 0 до 7 (по умолчанию: 3)

Подменю: панорама

Если выбрано "ON", правый и левый фронтальные каналы выводятся слева и справа для достижения объемного, панорамного эффекта.

Выбираемый элемент: OFF*, ON

Подменю: измерение

Этот параметр регулирует разницу уровней между фронтальным каналом и каналом объемного звука.

Чем больше значение, тем выше громкость фронтального канала. Чем меньше значение, тем выше громкость канала объемного звука.

Диапазон настройки: от -3 до +3 (по умолчанию: 0)

Настройка HDMI

Используется для установки параметров, связанных с сигналами HDMI и функцией управления через интерфейс HDMI.

HDMI УПРАВЛЕНИЕ

Включение и выключение управления по интерфейсу HDMI (стр. 30).

Выбираемый элемент: OFF*, ON

"OFF": Отключение функции управления. Мощность, потребляемая изделием в режиме ожидания, снизится.

"ON": Включение функции управления.

HDMI АУДИО ВЫХОД

Используется для выбора компонента для воспроизведения аудиосигналов HDMI. Эта настройка доступна, только когда для параметра "HDMI УПРАВЛЕНИЕ" установлено значение "OFF".⁵⁾

Выбираемый элемент: AMP*, TV

"AMP": Воспроизведение входного аудиосигнала.

"TV": Воспроизведение аудио с телевизора, подключенного к гнезду HDMI OUT (ARC).

ВХОД ТЕЛЕВИЗОРА

Если ваш телевизор не поддерживает ARC (или функция ARC была отключена), звук телевизора подается на гнездо INPUT DIGITAL TV (OPTICAL) (по умолчанию). Источник входного сигнала этого изделия можно изменить на гнездо AUX INPUT DIGITAL (COAXIAL).⁶⁾

Выбираемый элемент: OPTICAL*, COAXIAL

3)

Динамический диапазон описывает разницу между минимальным и максимальным значением.

4)

Для Adaptive DRC автоматически устанавливается значение OFF, если выбраны параметры, отличные от Max.

5)

Видеосигналы HDMI, поступающие через одно из гнезд HDMI IN изделия, всегда выводятся через гнездо HDMI OUT (ARC).

6)

Если в качестве источника входного сигнала этого изделия выбрано "COAXIAL", звук поступает с устройства (телевизора), подключенного к гнезду AUX INPUT DIGITAL этого изделия, если нажата кнопка **TV**. Звук поступает с устройства, подключенного к гнезду INPUT DIGITAL TV этого изделия, если нажата кнопка **AUX**.

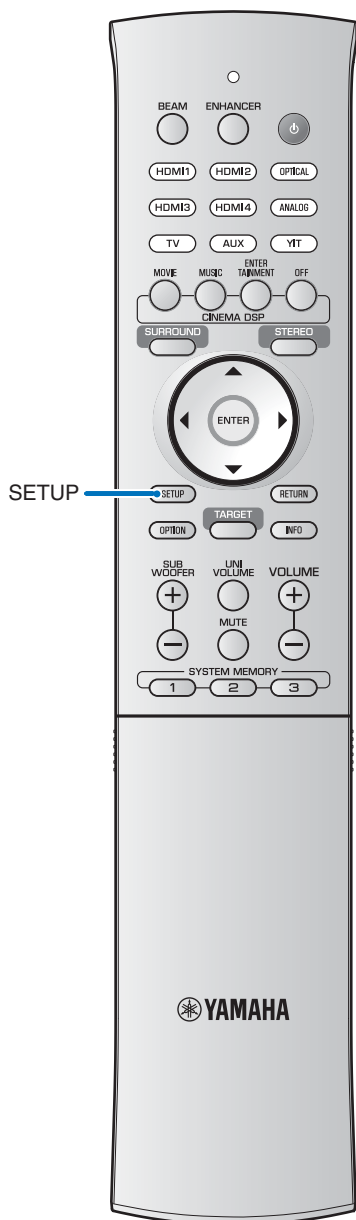

Установки AirWired

Настройте функцию беспроводной связи с использованием собственной технологии AirWired корпорации Yamaha.

iPod Соединение

Если для этой функции выбрано значение “ON”, данный аппарат включается, когда содержимое, хранимое на устройстве iPod, подключенном к этому изделию с помощью YIT-W12TX начинает воспроизведение. Дополнительные сведения см. в разделе “Воспроизведение музыки с iPod” брошюры “Сведения о безопасности и дополнительные сведения” (отдельная брошюра).

Выбираемый элемент: OFF, ON*

Группа ID

Назначьте центральному устройству другой код группы.

Выбираемый элемент: от [A1]* до [A2], от [B1] до [B3], от [C1] до [C3]

Установки ДИСПЛЕЙ

ЯРКОСТЬ

Изменение яркости дисплея передней панели.
Чем меньше значение, тем темнее дисплей.
Если функция Eco включена, указанная яркость применяется в течение нескольких секунд.

Выбираемый элемент: -4 - -1, 0* (самый яркий)

ЯЗЫК ЭКРАННОГО МЕНЮ ¹⁾

Используется для выбора языка, используемого в меню на экране телевизора.

Выбираемый элемент: 日本語 (японский), ENGLISH*, DEUTSCH (немецкий), FRANÇAIS (французский), ESPACOL (испанский), ITALIANO (итальянский), NEDERLANDS (голландский), РУССКИЙ (русский), SVENSKA (шведский)

“日本語”: Меню отображаются на японском языке.

“ENGLISH”: Меню отображаются на английском языке.

“DEUTSCH”: Меню отображаются на немецком языке.

“FRANÇAIS”: Меню отображаются на французском языке.

“ESPACOL”: Меню отображаются на испанском языке.

“ITALIANO”: Меню отображаются на итальянском языке.

“NEDERLANDS”: Меню отображаются на голландском языке.

“РУССКИЙ”: Меню отображаются на русском языке.

“SVENSKA”: Меню отображаются на шведском языке.

ЕДИНИЦЫ ИЗМЕРЕНИЯ РАССТОЯНИЯ

Используется для переключения отображаемой единицы измерения.

Выбираемый элемент: METERS*, FEET

Если единицы измерения изменяются с “METERS” на “FEET” или наоборот, изменение не будет отражено в текущих настройках. Настройте параметры еще раз, чтобы применить изменения единиц измерения.

Установки ИНФОРМАЦИЯ

Отображение информации о аудио- и видеосигналах, поступающих на аппарат.

АУДИО

Отображаются следующие сведения о текущем входном аудиосигнале.

Формат	Формат цифрового аудиосигнала
Число каналов	Количество каналов во входном сигнале (передний/окружающего звука/LFE (низкочастотные звуковые эффекты)). Пример: “3/2/0.1” означает, что сигнал содержит 3 фронтальных канала, 2 канала объемного звука и LFE. Если сигнал содержит каналы помимо фронтального, объемного и LFE, может отображаться общее число каналов. Пример: “5.1ch”.
Частота дискретизации	Частота дискретизации цифрового входного сигнала
Битрейт ²⁾	Скорость передачи входного сигнала в битах в секунду

ВИДЕО

Отображаются следующие сведения о текущем входном видеосигнале.

Тип	HDMI или DVI
Разрешение	Разрешение видеосигнала

СИСТЕМА

Отображение версии встроенного программного обеспечения, установленного в этом аппарате.

1)

- Удерживайте кнопку **SETUP** для отображения “ЯЗЫК ЭКРАННОГО МЕНЮ” на экране телевизора.
- Эти настройки могут изменить автоматически при использовании телевизора, который поддерживает функцию управления по интерфейсу HDMI.
- Язык можно выбрать только для меню на экране телевизора. На дисплее передней панели отображаются только буквенно-цифровые символы.

2)

Битрейт аудио может не отображаться для некоторых входных сигналов.

Расширенная настройка

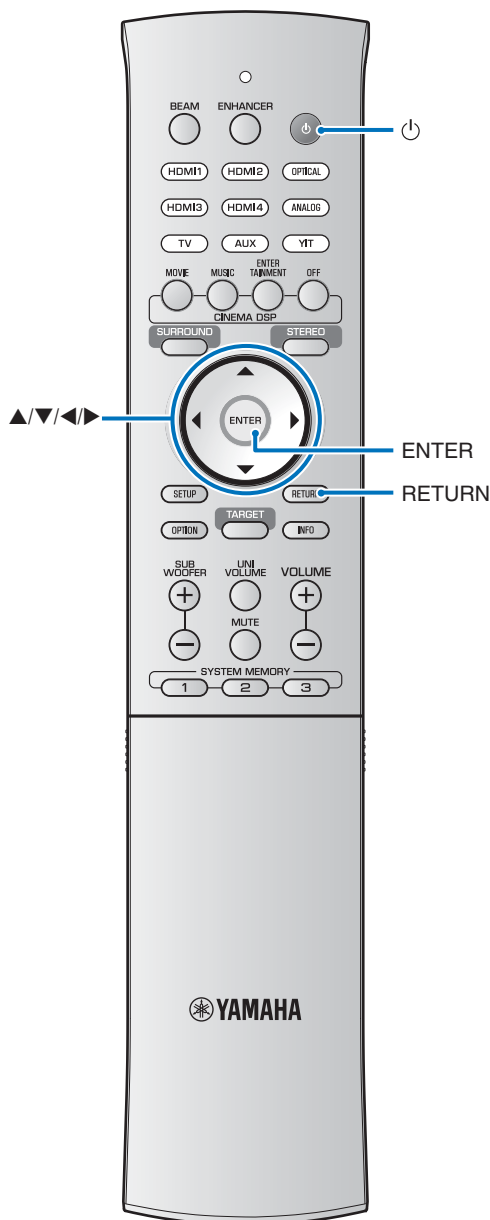

Расширенная настройка позволяет более точно настроить работу этого изделия. Например, можно указать максимальную громкость и отключить кнопку INPUT на верхней панели. Для нормальной работы изменения не требуются.

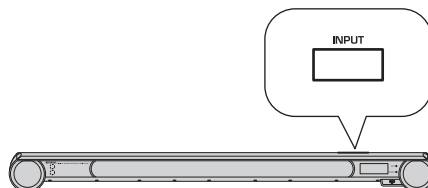

1 Нажмите кнопку , чтобы переключить аппарат в режим ожидания.

2 Удерживая кнопку **INPUT** на верхней панели, нажмите кнопку  на пульте ДУ, чтобы включить питание.



На дисплее передней панели появится сообщение "ADVANCED". Меню расширенной установки не отображается на экране телевизора после нажатия кнопки.

3 Отпустите кнопку **INPUT** на верхней панели.

4 С помощью кнопок / выберите требуемое меню на передней панели, а затем нажмите кнопку . ¹⁾²⁾

5 С помощью кнопок / измените параметр. ³⁾

6 Нажмите кнопку , чтобы переключить аппарат в режим ожидания.

Новая настройка вступит в силу при следующем включении питания аппарата после нажатия кнопки .



Кнопка **ENTER** выполняет ту же функцию, что и .



Нажмите кнопку  или **RETURN**, чтобы вернуться в предыдущее меню.



Установки по умолчанию обозначены символом "****".

Меню	Описание	Выбираемый элемент/ диапазон настройки
TURN ON VOLUME	Установка уровня громкости при включении.	OFF* (не установлено), от 1 до 70
MAX VOLUME	Установка максимального уровня громкости.	От 1 до 99, MAX* (Максимум)
INPUT LOCK	Включение/отключение кнопки INPUT на передней панели.	ON (отключено), OFF* (Включено)
PANEL LOCK	Включение/отключение кнопок на передней панели.	ON (Отключено), OFF* (Включено)
R.INPUT POWER	Включение/отключение питания с помощью кнопок выбора входов на пульте ДУ, если изделие находится в режиме ожидания.	ON (Включение питания), OFF* (Отключение питания)
AC ON STANDBY	Выбор, будет ли изделие переходить в предыдущее состояние при включении питания после временного отключения.	ON* (Установка режима ожидания), OFF (Восстановление состояния, которое предшествовало отключению питания)
MEMORY PROTECT	Защита системной памяти 1/2/3 (*стр. 28).	ON (защита включена), OFF* (защита отключена)
YRB FL ⁴⁾	Используйте YRB-100 отражающую пластину для фронтального левого канала.	YES (отражающая пластина используется), NO* (отражающая пластина не используется)
YRB FR ⁴⁾	Используйте YRB-100 отражающую пластину для фронтального правого канала.	YES (отражающая пластина используется), NO* (отражающая пластина не используется)
YRB SL ⁴⁾	Используйте YRB-100 отражающую пластину для левого канала объемного звука.	YES (отражающая пластина используется), NO* (отражающая пластина не используется)
YRB SR ⁴⁾	Используйте YRB-100 отражающую пластину для правого канала объемного звука.	YES (отражающая пластина используется), NO* (отражающая пластина не используется)
FW UPDATE	Подтверждение версии встроенного программного обеспечения/обновление встроенного программного обеспечения	02.00.04* (отображение версии встроенного программного обеспечения) ⁵⁾ , START OK? (Встроенное программное обеспечение обновлено)
INITIALIZE ⁶⁾	Восстановление для всех параметров значений по умолчанию.	OK (Восстановление для всех параметров значений по умолчанию), CANCEL* (значения по умолчанию параметров не восстанавливаются)

4) 

Если выбрано меню настроек YRB, на экране отображаются инструкции по установке отражающей пластины. В документации, предоставленной с YRB-100, см. инструкции по установке YRB-100.

5) 

“02.00.04” — это пример отображения версии встроенного программного обеспечения в меню расширенной настройки.

6) 

Если изделие не реагирует на выполнение операций, проблему может решить восстановление настроек по умолчанию.

Поиск и устранение неисправностей

Если во время эксплуатации данного аппарата у вас возникла одна из следующих неисправностей, воспользуйтесь таблицей ниже для ее устранения. В случае если неисправность не указана в таблице или неисправность не удалось устранить, следуя указаниям таблицы, переведите аппарат в режим ожидания, отсоедините кабель питания и обратитесь к ближайшему авторизованному дилеру или в сервис-центр.

Неисправности общего характера

Неисправность	Причина	Способ устранения	Смотрите стр.
Аппарат работает неправильно.	Завис внутренний микрокомпьютер из-за сильного электрического напряжения от внешних источников (например, молния и сильное статическое электричество) или из-за низкого напряжения электропитания.	Отсоедините силовой кабель переменного тока от сети и снова подсоедините его через 30 секунд.	–
	Если оба индикатора TX и RX мигают, возникла проблема с беспроводной связью этого аппарата.	Отключите кабели питания центрального устройства и сабвуфера и обратитесь к ближайшему авторизованному дилеру Yamaha или в сервисный центр.	–
Изделие не включается при нажатии кнопки  или переходит в режим ожидания сразу после включения питания.	Силовой кабель переменного тока ненадежно подключен к сети переменного тока.	Надежно подключите силовой кабель переменного тока к сети переменного тока.	18
	Завис внутренний микрокомпьютер из-за сильного электрического напряжения от внешних источников (например, молния и сильное статическое электричество) или из-за низкого напряжения электропитания.	Отсоедините силовой кабель переменного тока от сети и снова подсоедините его через 30 секунд.	–
Аппарат внезапно переходит на режим ожидания.	Поднялась температура внутри корпуса и была задействована схема защиты от перегрева.	Подождите около 1 часа, чтобы устройство остыло, включите его после того, как обеспечите достаточно места для вентиляции, при этом не накрывайте устройство тканью.	11
	Функция Eco активирована.	Включите питание и повторно начните воспроизведение источника.	41
	Прошло какое-то время после отключения беспроводной связи, когда для параметра “iPod INTERLOCK” задано значение “ON” во время использования YIT-W12TX.	Возобновите беспроводное подключение или обнаружьте звук iPod, затем включите изделие.	–
Отсутствует звук.	Неправильное подключение входных или выходных кабелей.	Правильно подключите кабель.	18, 19
	Не выбран соответствующий источник.	Выберите требуемый источник входного сигнала с помощью кнопок выбора входа.	32
	Низкий уровень громкости.	Увеличьте уровень громкости.	32
	Звук приглушен.	Нажмите кнопку MUTE или VOLUME (+/-) для возобновления вывода звука и регулировки уровня громкости.	32
	Входной сигнал не удается воспроизвести с помощью данного изделия.	Воспроизведите источник, сигналы которого можно воспроизвести на аппарате. Измените системные настройки компонента-источника.	78
	Для параметра “HDMI AUDIO OUT” установлено значение “TV”.	Установите значение “AMP”.	65
	Для параметра “HDMI CONTROL” установлено значение “OFF”.	При подключении телевизора с поддержкой ARC (Audio Return Channel) и данного изделия только с помощью кабеля HDMI установите для параметра HDMI CONTROL значение ON.	65
		Чтобы использовать это изделие с параметром “HDMI CONTROL”, для которого задано значение “OFF”, подключите оптический кабель к аудиовыходу телевизора и оптическому гнезду INPUT DIGITAL TV этого изделия.	19
Звук от телевизора, управляемого по HDMI, настроен для вывода через встроенные динамики телевизора.	Используйте настройки HDMI для вывода звука через любое устройство, кроме встроенных динамиков телевизора.	–	
Звук канала кабельного телевидения может содержать шумы.	Источники воспроизводит звук с эффектом окружающего звучания.	Не включайте эффект окружающего звучания на данном изделии.	–

Неисправность	Причина	Способ устранения	Смотрите стр.
Звук отсутствует или слишком тихий звук от одного канала.	Выходной уровень канал приглушен.	Увеличьте выходной уровень канала.	33, 64
	Неправильная настройка лучей.	Измените настройки лучей.	36
	Источник воспроизводится в стереофоническом режиме.	Переключение на воспроизведение окружающего звука.	34
	Для некоторых методов вывода аудиосигналов звуковые лучи не выводятся для отдельных каналов.	Выберите метод вывода звуковых лучей.	36
Непостоянные эффекты окружающего звучания.	При цифровом подключении данного изделия с компонентом воспроизведения и телевизором настройка выхода компонента воспроизведения и телевизора не будет действительной.	Для проверки настроек смотрите руководство пользователя, поставляемое с компонентом.	-
	Компонент воспроизведения задан для постоянного вывода с 2 каналов (PCM и т. д.).	Измените настройки вывода аудио компонента воспроизведения.	-
	Комната для прослушивания имеет неправильную форму или положение изделия или слушателя находится не в центре между правой и левой стеной комнаты.	Измените положение изделие или положение прослушивания.	14
	На пути звукового луча нет стены.	Попробуйте установить на пути звукового луча гладкий предмет, например, доску.	-
	Положение слушателя находится не перед изделием при выборе функции My Surround.	Произведите прослушивание перед изделием.	37
Отсутствует звук от сабвуфера.	Отсутствует беспроводное подключение к сабвуферу.	Проверьте, горит ли индикатор LINK сзади сабвуфера. Если индикатор не горит, убедитесь, что сабвуферу, центральному устройству и YPT-W12TX назначен один код группы.	20 21
	Низкий уровень громкости сабвуфера.	Увеличьте громкость сабвуфера с помощью кнопки SUBWOOFER +.	32
	Рядом имеется устройство, использующее частоту 2,4 ГГц (например, микроволновая печь, беспроводной телефон ли устройство Wi-Fi).	При использовании беспроводного маршрутизатора измените беспроводной канал на самый высокий. Смотрите предоставляемую с беспроводным маршрутизатором документацию. Укажите другой код группы.	- 21
		Воспроизведите содержимое с источника входного сигнала с улучшенной поддержкой низких частот, чтобы проверить, будет ли громкость по-прежнему низкой.	-
Низкий уровень громкости низких (басовых) частот сабвуфера.		Переместите сабвуфер.	11
Изображение не отображается на экране телевизора.	Кабель HDMI подключен ненадежно.	Правильно подключите кабель HDMI.	18, 19
Не отображается экран меню данного изделия.	Кнопка iPod CONTROL была нажата во время использования iPod с источником входного сигнала USB.	Нажмите кнопку iPod CONTROL еще раз, чтобы показать экран воспроизведения или просмотра на телевизоре.	51
	Переключение входа телевизора установлено неверно.	В качестве входного источника телевизора выберите данное изделие.	21
Цифровое или высокочастотное оборудование создает помехи.	Изделие установлено слишком близко к цифровому или высокочастотному оборудованию.	Установите это оборудование на достаточное расстояние от изделия.	-
Функция управления через интерфейс HDMI работает неправильно.	Для параметра "HDMI CONTROL" установлено значение "OFF".	Установите для параметра "HDMI CONTROL" значение "ON".	65
	функция управления через интерфейс HDMI включена в телевизоре.	Для проверки настроек смотрите руководство пользователя, поставляемое с телевизором.	-
	Число подключенных компонентов HDMI превышает предельное значение.	Отключите некоторые компоненты HDMI.	-
Функция управления задержкой звука не эффективна, даже если для параметра "AUDIO DELAY" задано значение "AUTO".	Телевизор не поддерживает функцию автоматической регулировки задержки звука.	Измените задержку звука вручную с помощью параметра "AUDIO DELAY" в меню опций.	43
После нажатия кнопки на дисплее передней панели появляется надпись "Disable".	Кнопка не может применяться в имеющихся условиях.		-

FM-тюнер (только для YSP-4300)

Неисправность	Причина	Способ устранения	Смотрите стр.
Во время стереофонического приема FM-радиостанции слышен шум.	Это может быть вызвано особенностями самих стереофонических FM-трансляций, когда передающая антенна находится очень далеко или при слабом сигнале, поступающем от антенны.	Проверьте подключения антенны.	20
		Старайтесь пользоваться высококачественной направленной FM-антенной.	–
		Переключитесь в монорежим.	45
Искажение звучания, невозможно добиться лучшего приема даже с использованием хорошей FM-антенны.	Многолучевая интерференция.	Отрегулируйте расположение антенны для исключения многолучевой интерференции.	–
Невозможно настроиться на желаемую радиостанцию в режиме автоматической настройки.	Это может быть вызвано особенностями самих стереофонических FM-трансляций, когда передающая антенна находится очень далеко или при слабом сигнале, поступающем от антенны.	Используйте высококачественную направленную FM-антенну.	–
		Попробуйте настроиться вручную.	44
Невозможно настроиться на ранее предустановленные радиостанции.	Аппарат был отключен в течение продолжительного времени.	Снова выполните предустановку радиостанций.	45

USB-устройство (только для YSP-4300)

Неисправность	Причина	Способ устранения	Смотрите стр.
USB-устройство не распознано.	USB-устройство неправильно подключено к гнезду USB этого аппарата.	Выключите это изделие и заново подключите USB-устройство.	56
		Используйте USB-устройство с файловой системой FAT16 или FAT32 (кроме жестких дисков USB).	–
Папки и файлы, хранимые на USB-устройстве, не отображаются.	USB-устройство использует файловую структуру, которую это изделие не может распознать.	Этот аппарат может распознать иерархию папок до 8 слоев и до 65000 файлов на слой. Измените структуру папок на USB-устройстве в соответствии с этими требованиями.	–
		Данные на USB-устройстве зашифрованы.	Используйте USB-устройство, не поддерживающее шифрование.

Пульт ДУ

Неисправность	Причина	Способ устранения	Смотрите стр.
Пульт ДУ не работает и/или работает неправильно.	Неправильное расстояние или угол.	Пульт ДУ работает при максимальном расстоянии 6 м и угле отклонения от оси фронтальной панели не более 30 градусов.	16
	Прямое попадание солнечных лучей или освещения (от инверторной флуоресцентной лампы и т.д.) на сенсор ДУ аппарата.	Измените месторасположение аппарата.	–
	Слабое напряжение батареек.	Замените все батарейки.	16
Не удается управлять телевизором с помощью функции повторителя пульта ДУ телевизора.	Функция повторителя пульта ДУ телевизора отключена.	Включите функцию повторителя пульта ДУ телевизора.	12
	Пульт ДУ не использует инфракрасные сигналы (это изделие может не поддерживать некоторые инфракрасные пульты ДУ).	Не удается использовать функцию повторителя пульта ДУ телевизора. Переместите центральное устройство так, чтобы оно не блокировало датчик пульта ДУ на телевизоре, и используйте пульт ДУ телевизора для управления телевизором.	–
	Центральное устройство и телевизор расположены слишком близко или слишком далеко друг от друга.	Переместите центральное устройство, чтобы изменить расстояние между повторителем и телевизором (датчик пульта ДУ). При необходимости присоедините или снимите распорки центрального устройства.	12
	Кабель питания центрального устройства не подключен.	Подключите кабель питания.	18
	Между центральным устройством и телевизором находится какой-то объект, например кабель питания.	Удалите препятствие.	–

Сообщения

iPod (при подключении к гнезду USB)/USB-устройство (только для YSP-4300)

Сообщение	Описание	Способ устранения	Смотрите стр.
Unknown iPod	Используемое устройство iPod не поддерживается данным изделием.	Подключите к данному изделию поддерживаемое устройство iPod.	77
Comm.Err	Не удается получить доступ к USB-устройству. Не удается получить доступ к iPod.	Переведите изделие в режим ожидания и заново подключите USB-устройство. Если сообщение все так же отображается, переместите аудиофайлы, хранимые на USB-устройстве, на другое USB-устройство. Выключите и повторно включите iPod.	56 –
No Content	Выбранная папка на USB-устройстве не содержит файлы, поддерживаемые этим изделием.	Выберите папку с файлами, которые поддерживаются этими изделиями.	56
File Corrupted	Не удается воспроизвести песни на USB-устройстве. Не удается воспроизвести песни на iPod.	Убедитесь, что файлы поддерживаются данным изделием. Если файл не воспроизводится на других устройствах, он может быть поврежден. Убедитесь, что файлы поддерживаются данным изделием. Если файл не воспроизводится на iPod, файл или память iPod могут быть повреждены.	56 –
No Device	USB-устройство или iPod не подключены к этому изделию.	Убедитесь, что USB-устройство или iPod правильно подключены к этому изделию.	50, 56
	Проблема с USB-устройством или iPod не позволяют этому изделию распознать соединение.	Подключите другое USB-устройство или iPod к этому изделию.	–
Loading...	Это изделие выполняет задачу, например загружает файлы и содержимое с USB-устройства или iPod. Для этого требуется определенное время. Сообщение исчезнет после завершения задачи.		–
Unplugged	USB-устройство или iPod отключены от этого изделия. Сообщение исчезнет приблизительно через 3 секунды.		–

Глоссарий

Deep Color

Deep Color – это тип видеосигнала, который можно передавать с помощью гнезд HDMI данного изделия. Deep Color означает использование различной глубины цвета на дисплеях по сравнению с глубиной в 24 бита в предыдущих версиях технических характеристик HDMI. Дополнительная битовая глубина позволяет телевизорам высокой четкости и другим дисплеям отображать не миллионы, а миллиарды цветов, а также устранять цветовые полосы на экране и обеспечивать плавные тональные переходы и тонкие градации цветов. Увеличенная контрастность позволяет отобразить гораздо больше оттенков серого в переходе от черного цвета к белому. Кроме того, Deep Color увеличивает число возможных цветов в пределах границ, определяемых цветовым пространством RGB или YCbCr.

Dolby Digital

Цифровая система объемного звучания, разработанная компанией Dolby Laboratories, предоставляет полностью независимое многоканальное звучание. Dolby Digital позволяет воспроизводить пять полнодиапазонных аудиоканалов с 3 фронтальными каналами (левый, центральный и правый) и 2 стереофоническими каналами объемного звучания. Использование 2-канального стереофонического режима для динамиков объемного звучания позволяет более аккуратно воспроизводить движущиеся звуковые эффекты и среду объемного звучания по сравнению с Dolby Surround.

Dolby Digital Plus

Dolby Digital Plus – это передовая аудиотехнология, разработанная для программ и носителей высокой четкости, включая телевизионные трансляции высокой четкости и Blu-ray Disc. Выбранная в качестве стандарта для Blu-ray Disc, эта технология позволяет воспроизводить многоканальный звук с дискретными каналами. Поддерживая битовые потоки до 6,0 Мбит/с, система Dolby Digital Plus может одновременно нести до 7.1 дискретных аудиоканалов. Поддерживаемая интерфейсом HDMI версии 1.3 и разработанная для записывающих устройств оптических дисков и аудио- и видеоресиверов/усилителей будущего, технология Dolby Digital Plus остается полностью совместимой с существующими многоканальными аудиосистемами, содержащими Dolby Digital.

Dolby Pro Logic IIx

Dolby Pro Logic IIx – это новая технология, поддерживающая дискретное многоканальное воспроизведение от 2-канальных и многоканальных источников. Технология предусматривает три режима: “Режим Music” для музыкальных источников, “Режим Movie” для кинофильмов (только для 2-канальных источников) и “Режим Game” для игровых источников.

Dolby TrueHD

Dolby TrueHD – это передовая аудиотехнология, разработанная для носителей на основе дисков высокой четкости, включая Blu-ray Disc. Выбранная в качестве аудиостандарта для Blu-ray Disc, данная технология обеспечивает звучание, которое в точности соответствует студийной записи, позволяя насладиться домашним кинотеатром высокой четкости. Поддерживая битовые потоки до 18,0 Мбит/с, Dolby TrueHD может одновременно нести до 8 дискретных каналов звука 24 бит/96 кГц. Dolby TrueHD остается полностью совместимой с существующими многоканальными аудиосистемами и сохраняет функции метаданных формата Dolby Digital, позволяя нормализовать диалоги и управлять динамическим диапазоном.

DTS

Цифровая система объемного звучания, разработанная DTS, Inc., воспроизводит 5.1-канальное звучание. Данная система может обеспечить эффекты реального звучания от изобилия аудиоинформации.

DTS-HD High Resolution Audio

DTS-HD High Resolution Audio – аудиотехнология с высоким разрешением, разработанная для носителей на основе дисков высокой четкости, включая Blu-ray Disc. Выбранная в качестве аудиостандарта для Blu-ray Disc, данная технология позволяет получать звук, практически неотличимый от исходного, позволяя насладиться домашним кинотеатром высокой четкости. Поддерживая битовые потоки до 6,0 Мбит/с для Blu-ray Disc, система DTS-HD High Resolution Audio может одновременно нести до 7.1 дискретных звуковых каналов 24 бит/96 кГц.

DTS-HD Master Audio

Формат аудио высокого качества без потерь, созданный для оптических дисков, таких как Blu-ray. Он является аудиостандартом для дисков Blu-ray. Поддерживая битовые потоки до 24,5 Мбит/с для Blu-ray Disc, система DTS-HD High Master Audio может одновременно нести до 7.1 дискретных звуковых каналов 24 бит/96 кГц.

HDMI

HDMI (High-Definition Multimedia Interface) – промышленно-поддерживаемый полностью цифровой аудио/видео интерфейс для передачи сигналов без сжатия. При использовании в сочетании с HDCP (High-bandwidth Digital Content Protection) интерфейс HDMI обеспечивает надежный аудио/видеоинтерфейс, соответствующий требованиям по безопасности поставщиков контента и операторов систем.

PCM (Pulse Code Modulation)

Линейный PCM – это формат сигнала, позволяющий преобразовывать аналоговые аудиосигналы в цифровой формат, и записывать и передавать их без сжатия.

Данный метод используется для аудиозаписи на CD-дисках и DVD-дисках. Система PCM использует технологию отбора размера аналогового сигнала на очень короткую единицу времени. Известный как модуляция импульсного кода, аналоговый сигнал кодируется в виде импульсов и затем модулируется для записи.

x.v.Color

x.v.Color – это тип видеосигнала, который можно передавать с помощью гнезд HDMI данного изделия. Это расширенное цветовое пространство по сравнению с sRGB, позволяющее получать недоступные ранее цвета. Обладая совместимостью с цветовой гаммой стандартов sRGB, стандарт x.v.Color расширяет цветовое пространство, позволяя тем самым получать более яркие и естественные изображения. Этот стандарт особенно эффективен для фотографий и компьютерной графики.

Звуковой луч

Цифровой звуковой проектор оснащен несколькими компактными лучевыми динамиками, установленными в несколько рядов. Оптимизированные аудиосигналы воспроизводятся как звук от каждого динамика для точной фокусировки звука. Эти сфокусированные звуки называются звуковыми лучами.

Канал

Канал – это тип аудиосигнала, отделенный от других на основе диапазона и других характеристик.

Например, 7.1-канальный

- Фронтальные динамики, левый (канал 1), правый (канал 1)
- Центральный динамик (1 канал)
- Динамики объемного звучания, левый (1 канал), правый (1 канал)
- Тыловые динамики объемного звучания, левый (канал 1), правый (канал 1)
- Сабвуфер (1 канал x 0,1* = 0,1 канала)

* В отличие от полной 1-канальной дорожки, это дополнительный компонент, предназначенный для усиления низкочастотного звучания.

Цифровой звуковой проектор

Фронтальная акустическая система объемного звука – это революционное устройство, обеспечивающее по-настоящему объемное звучание. Цифровой звуковой проектор синтезирует до пяти каналов звуковых лучей и выводит фронтальный, центральный и объемный сигналы через центральное устройство. Отражая фронтальные и тыловые лучи от стен, данная система создает настоящий окружающий звук. Можно реализовать и 7-канальное воспроизведение, совмещая фронтальный сигнал и сигнал объемного звука.

Это изделие использует сабвуфер для дополнительного канала 0.1. Для традиционной системы требуется семь динамиков (два фронтальных, центральный, два динамика объемного звука, два тыловых два динамика объемного звука и сабвуфер) помимо усилителя для 7.1-канального воспроизведения.

Традиционная 7.1-канальная система



Данное изделие создает окружающий звук путем отражения направленных звуковых лучей от стен в комнате для прослушивания.

Звуковой образ этой системы

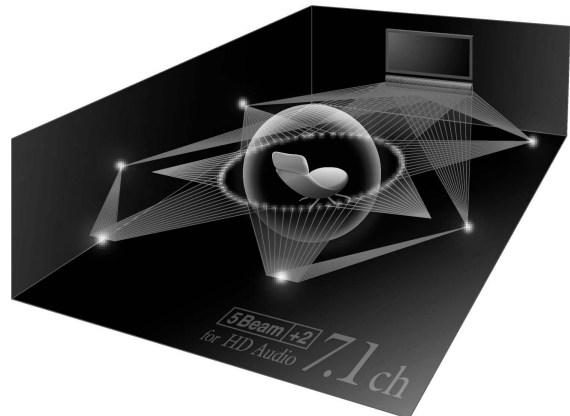

Частота дискретизации

Частота взятия отсчетов при дискретизации (оцифровывание аналоговых сигналов) в секунду. В принципе, чем выше скорость дискретизации, тем более широкий диапазон частот можно воспроизвести, а при увеличении квантованного битрейта улучшается передача звука.

Технические характеристики

YSP-CU4300

Раздел усилителя

- Номинальная выходная мощность
НЧ-динамик (100 Гц, 1% гармонич. искаж., 4 Ω) 124 Вт
ВЧ-динамик (1 кГц, 1% гармонич. искаж., 4 Ω) 37,4 Вт
- Максимальная эффективная выходная мощность
НЧ-динамик (100 Гц, 10% гармонич. искаж., 4 Ω) 150 Вт
ВЧ-динамик (1 кГц, 10% гармонич. искаж., 4 Ω) 44 Вт

Динамики

- Тип колонок Акустическая подвеска, немагнитный тип защиты
- Динамики
ВЧ-динамик Конический 2,8 см Ч 22
НЧ-динамик Конический 6,5 см Ч 2
- Сопротивление 4 Ω (НЧ-динамик, ВЧ-динамик)

Входное гнездо

- Аудиовход
Оптический 2 (TV, OPTICAL)
Коаксиальный 1 (AUX)
Аналоговый 1 пара
- Вход HDMI 4 (HDMI IN 1 к 4)

Выходное гнездо

- Выход HDMI (ARC) 1

Другое гнездо

- INTELLIBEAM 1
- USB 1
- RS-232C 1 (управление системой)
- Вход ИК (только модели для США, Канады, Европы, России и Китая) 1 (управление системой)
- Выход ИК 1 (управление системой)

Секция FM

- Диапазон настройки [модели для США и Канады] от 87,5 до 107,9 МГц
[другие модели] от 87,50 до 108,00 МГц

Беспроводная связь

- Частота 2,4 ГГц
- Диапазон передачи Приблиз. 20 м (без помех)

Общая часть

- Питание [модели для США и Канады] 120 В перем. тока, 60 Гц
[модель для Тайваня (Китай)] 110—120 В перем. тока, 50/60 Гц
[модель для Китая] 220 В перем. тока, 50 Гц
[другие модели] 220—240 В перем. тока, 50/60 Гц
- Энергопотребление 60 Ватт
- Потребление электроэнергии в режиме ожидания
Управление по HDMI выкл., совместная работа с iPod вкл Менее 2,0 Вт
Управление по HDMI выкл., совместная работа с iPod выкл Менее 0,5 Вт
- Размеры (Ш x В x Г)
Без предоставленных распорок 1102 Ч 86 Ч 161 мм
С предоставленными распорками 1102 Ч 99,5 Ч 161 мм
- Вес 6,9 кг

YSP-CU4300 + NS-WSW160

- Частотный диапазон 30 Гц – 22 кГц (-10 дБ, стереофоническое воспроизведение)
- Частота кроссовера 160 Гц (стереофоническое воспроизведение)
160 Гц, 500 Гц (режим воспроизведения объемного звучания)

Спецификации NS-WSW160 см. в инструкции по эксплуатации NS-WSW160.

YSP-CU3300

Раздел усилителя

- Номинальная выходная мощность
НЧ-динамик (100 Гц, 1% гармонич. искаж., 6 Ω) 90 Вт
ВЧ-динамик (1 кГц, 1% гармонич. искаж., 4 Ω) 27,2 Вт
- Максимальная эффективная выходная мощность
НЧ-динамик (100 Гц, 10% гармонич. искаж., 6 Ω) 100 Вт
ВЧ-динамик (1 кГц, 10% гармонич. искаж., 4 Ω) 32 Вт

Динамики

- Тип колонок Акустическая подвеска, немагнитный тип защиты
- Динамики
ВЧ-динамик Конический 2,8 см Ч 16
НЧ-динамик Конический 6,5 см Ч 2
- Сопротивление 6 Ω (НЧ-динамик), 4 Ω (ВЧ-динамик)

Входное гнездо

- Аудиовход
Оптический 2 (TV, OPTICAL)
Коаксиальный 1 (AUX)
Аналоговый 1 пара
- Вход HDMI 4 (HDMI IN 1 к 4)

Выходное гнездо

- Выход HDMI (ARC) 1

Другое гнездо

- INTELLIBEAM 1
- RS-232C 1 (управление системой)
- Вход ИК (только модели для США, Канады, Европы, России и Китая) 1 (управление системой)
- Выход ИК 1 (управление системой)

Беспроводная связь

- Частота 2,4 ГГц
- Диапазон передачи Приблиз. 20 м (без помех)

Общая часть

- Питание [модели для США и Канады] 120 В перем. тока, 60 Гц
[модель для Тайваня (Китай)] 110—120 В перем. тока, 50/60 Гц
[модель для Китая] 220 В перем. тока, 50 Гц
[другие модели] 220—240 В перем. тока, 50/60 Гц
- Энергопотребление 40 Ватт
- Потребление электроэнергии в режиме ожидания
Управление по HDMI выкл., совместная работа с iPod вкл Менее 2,0 Вт
Управление по HDMI выкл., совместная работа с iPod выкл Менее 0,5 Вт
- Размеры (Ш x В x Г)
Без предоставленных распорок 1002 Ч 86 Ч 161 мм
С предоставленными распорками 1002 Ч 99,5 Ч 161 мм
- Вес 6,3 кг

YSP-CU3300 + NS-WSW160

- Частотный диапазон 30 Гц – 22 кГц (-10 дБ, стереофоническое воспроизведение)
- Частота кроссовера 160 Гц (стереофоническое воспроизведение)
160 Гц, 500 Гц (режим воспроизведения объемного звучания)

Спецификации NS-WSW160 см. в инструкции по эксплуатации NS-WSW160.

* Технические характеристики могут изменяться без уведомления.

Поддерживаемое USB-устройство (YSP-CU4300)

iPod/iPhone/iPad (по состоянию на июнь 2012 г.)

- iPod touch (1, 2, 3 и 4 поколение)
- iPod nano (3, 4, 5 и 6 поколение)
- iPhone 4S, iPhone 4, iPhone 3GS, iPhone 3G, iPhone
- iPad (3 поколение), iPad 2, iPad



Логотип “AirWired” и “AirWired” являются торговыми марками Yamaha Corporation.



Логотип “IntelliBeam” и “IntelliBeam” являются товарными знаками Yamaha Corporation.



Логотип “CINEMA DSP” и “Cinema DSP” являются зарегистрированными товарными знаками Yamaha Corporation.



“UniVolume” является товарным знаком Yamaha Corporation.



Произведено по лицензии Dolby Laboratories. Название Dolby, Pro Logic, Surround EX и символ с двойной буквой D являются торговыми марками компании Dolby Laboratories.



Произведено по лицензии по Патентам США №: 5,956,674; 5,974,380; 6,226,616; 6,487,535; 7,212,872; 7,333,929; 7,392,195; 7,272,567 и другим выпущенным и рассматриваемым патентам США и мировым патентам. DTS, DTS-HD и символ являются зарегистрированными товарными знаками DTS, Inc. Изделие содержит программное обеспечение. © DTS, Inc. Все права защищены.

Память USB

- USB-устройства хранения (FAT16/FAT32)
- Поддерживаемые форматы аудиоданных
 - WAV (от 8 до 48 кГц, 16-разрядный)
 - MP3 (от 8 до 48 кГц, от 5 до 320 Кбит/с)
 - WMA (от 8 до 48 кГц, от 5 до 384 Кбит/с)
 - MPEG4-AAC (от 8 до 48 кГц, от 8 до 320 Кбит/с)

HDMI

“HDMI”, логотип HDMI и “High-Definition Multimedia Interface” являются товарными знаками или зарегистрированными товарными знаками HDMI Licensing LLC.



“x.v.Color” является товарным знаком Sony Corporation.



Изготовлено по лицензии компании Cambridge Mechatronics Ltd. Заявки на мировые патенты поданы.

Логотип “Digital Sound Projector™” являются товарными знаками компании Cambridge Mechatronics Ltd.



“Made for iPod”, “Made for iPhone” и “Made for iPad” означают, что электронное устройство было специально разработано для подключения к iPod, iPhone или iPad и было сертифицировано разработчиком на соответствие стандартам производительности компании Apple.

Компания Apple не несет ответственности за работу этого устройства или его соответствие стандартам безопасности и регулятивным нормам.

Учтите, что использование этого устройства с iPod, iPhone или iPad может повлиять на работу беспроводной сети.

iPad, iPhone, iPod, iPod nano, iPod touch и Macintosh являются товарными знаками Apple Inc., зарегистрированными в США и других странах.

Windows™

Windows является товарным знаком Microsoft Corporation в США и других странах.

Windows XP, Windows Vista, Windows 7, Windows Media Audio и Windows Media Player являются зарегистрированными товарными знаками или товарными знаками Microsoft Corporation в США и других странах.

Доступная информация о сигналах

Совместимость сигналов HDMI

Аудиосигналы, которые может принимать изделие

Типы аудиосигналов	Форматы аудиосигналов	Совместимые носители
2ch Linear PCM	2-канальный, 32—192 кГц, 16/20/24 бит	Компакт-диск, диск DVD-Video, диск DVD-Audio и т.д.
Multi-ch Linear PCM	8-канальный, 32—192 кГц, 16/20/24 бит	Диски DVD-Audio, Blu-ray, HD DVD и т.д.
Поток битов (SD Audio)	Dolby Digital, Dolby Digital Surround EX, DTS, DTS-ES	Диск DVD-Video и т.д.
Поток битов (HD Audio)	Dolby TrueHD, Dolby Digital Plus, DTS-HD Master Audio, DTS-HD High Resolution Audio	Blu-ray disc, HD DVD



- См. прилагаемые руководства по эксплуатации компонента источника ввода и проведите настройку в соответствии с указаниями.
- При воспроизведении диска DVD-Audio CPPM с защитой от копирования видео- и аудиосигналы могут не воспроизводиться в зависимости от типа проигрывателя дисков DVD.
- Данный аппарат не совместим с оборудованием HDMI и DVI, которое не поддерживает интерфейс HDCP. Для получения информации о совместимости HDCP см. прилагаемые руководства по эксплуатации компонентов HDMI или DVI.
- Для декодирования аудиосигналов bitstream на данном изделии настройте компонент источника ввода таким образом, чтобы аудиосигналы bitstream выводились напрямую с компонента (не осуществляйте декодирование сигналов bitstream с помощью компонента). Для получения дополнительной информации см. прилагаемые руководства по эксплуатации.

Воспроизводимые видеосигналы¹⁾

– Данное изделие совместимо с видеосигналами следующего разрешения:

- 480i/60 Гц
- 576i/50 Гц
- 480p/60 Гц
- 576p/50 Гц
- 720p/60 Гц, 50 Гц
- 1080i/60 Гц, 50 Гц
- 1080p/60 Гц, 50 Гц, 24 Гц

- Deep Color
- x.v.Color
- Видеосигнал 3D
- С поддержкой 4K2K

Цифровой аудиосигнал (оптический/коаксиальный)

Типы аудиосигналов	Форматы аудиосигналов	Совместимые носители
2ch Linear PCM	2-канальный, 32—96 кГц, 16/20/24 бит	Компакт-диск, диск DVD-Video, диск DVD-Audio и т.д.
Bitstream	Dolby Digital, Dolby Digital Surround EX, DTS, DTS-ES	Диск DVD-Video и т.д.



Разрешение передаваемого видеосигнала зависит от характеристик телевизора, подключенного к этому изделию.

Индекс

Цифры

2-канальный.....	38
3BEAM (3 луча)	37
5.1-канальный.....	37, 38
5BEAM (5 лучей)	37
5BEAM+2 (5 лучей плюс 2)	37
7.1-канальный.....	37

A

Adaptive DRC	64
AirWired	21, 66
ARC	18

C

CINEMA DSP	34
Compressed Music Enhancer	33

D

Deep Color.....	74
Dolby Digital	38, 74
Dolby Digital Plus	38, 74
Dolby PLIIx PARAMETER.....	65
Dolby Pro Logic II.....	38
Dolby Pro Logic IIx.....	74
Dolby Pro Logic IIx Music.....	65
Dolby TrueHD.....	33, 74
DTS.....	74
DTS-HD High Resolution Audio	74
DTS-HD Master Audio.....	33, 74

F

FM-антенна.....	20
FM-РЕЖИМ.....	45

H

HDMI.....	74
-----------	----

M

MP3.....	33
MY SUR. (My Surround).....	36, 37

P

PCM (импульсно-кодовая модуляция).....	75
--	----

S

ST+3BEAM (стерео + 3 луча)	37
ST+3BEAM+2 (стерео + 3 луча плюс 2)	37

U

UniVolume.....	40
----------------	----

W

WMA	33
-----------	----

X

x.v.Color.....	75
----------------	----

A

Авто настройка (IntelliBeam)	23
АВТО ПРЕДУСТАНОВКА.....	45
Аудиовход телевизора	65
АУДИОВЫХОД HDMI	65

Б

БАС.....	43
Беспроводное подключение	20, 21
Беспроводной модуль	5

В

В СЛУЧАЙНОМ ПОРЯДКЕ.....	53
Воспроизведение iPod с (USB-подключение)	50
Воспроизведение iPod с (беспроводное подключение).....	50
Воспроизведение в случайном порядке (iPod).....	53
Воспроизведение с USB-устройства	56
Воспроизведение с компьютера	50
Встроенное программное обеспечение этого аппарата.....	67, 69
Вывод каналов	36, 38
Вызов предустановленной станции.....	47
Выравнивание громкости	43
ВЫСОКИЕ	43

Г		Клавиша CONTROL iPod..... 54	
Гнездо INTELLIBEAM MIC..... 6		Коаксиальный цифровой аудиокабель 19	
Гнездо USB 5		Код группы 21, 66	
ГОРИЗОНТАЛЬНЫЙ УГОЛ..... 62	Л		
Громкость 32	Лучевое стерео 33		
Громкость сабвуфера 32	М		
Д		Меню параметров 42	
Декодер окружающего звучания 38	Меню расширенной настройки 68	Меню установок..... 60	
ДИНАМИЧЕСКИЙ ДИАПАЗОН 65	Метод вывода звукового луча 36	Микрофон IntelliBeam 23	
Дисплей передней панели..... 8	Музыка..... 35		
Е		Н	
ЕД. ИЗМ. РАССТОЯНИЯ..... 67	Назначение HDMI-аудио 43	НАЗНАЧЕНИЕ АУДИО 43	
З		Настройка FM-тюнера..... 44	Настройка частоты..... 44
ЗАДЕРЖКА ЗВУЧАНИЯ 43	Назначение HDMI-аудио 43	НАЗНАЧЕНИЕ АУДИО 43	
Задняя панель (сабвуфер) 7	Настройка FM-тюнера..... 44	Настройка частоты..... 44	
Задняя панель (центральное устройство)..... 6	О		
Зарядка iPod 55	ОБЩАЯ ДЛИНА ЛУЧА 62	Окружающий звук 34	
Звуковой луч 75	Окружающий звук 34	Оптимизация звука 23	
Зона наилучшего восприятия 62	Оптимизация лучей 23	ОПТИМИЗАЦИЯ ЛУЧИ+ЗВУК 26	
И		Оптический кабель 18	ОЧИСТКА ПРЕДУСТАНОВКИ 47
Игровая приставка..... 19	ОПТИМИЗАЦИЯ ЛУЧИ+ЗВУК 26	Оптический кабель 18	
Индикатор CINEMA DSP 8	ОПТИМИЗАЦИЯ ЛУЧИ+ЗВУК 26	ОЧИСТКА ПРЕДУСТАНОВКИ 47	
Индикатор ENHANCER..... 8	Оптический кабель 18		
Индикатор LINK..... 7	ОЧИСТКА ПРЕДУСТАНОВКИ 47	П	
Индикатор REPEATER 8		Передатчик (YIT-W12TX)..... 50	
Индикатор RX..... 8	П		Передняя панель 5
Индикатор STATUS 5	Передатчик (YIT-W12TX)..... 50	Передняя панель 5	Переключатели идентификатора группы 7
Индикатор TARGET..... 8	Передняя панель 5	Переключатели идентификатора группы 7	ПОВТОР 53, 59
Индикатор TX 8	Переключатели идентификатора группы 7	ПОВТОР 53, 59	Повторное воспроизведение (iPod)..... 53
Индикатор VOL 8, 32	ПОВТОР 53, 59	Повторное воспроизведение (USB-устройство)..... 59	Предустановка..... 45
Индикаторы воспроизведения..... 8	Повторное воспроизведение (iPod)..... 53	Предустановка..... 45	Проигрыватель дисков Blu-ray 18
Индикаторы системы радиоданных..... 8	Повторное воспроизведение (USB-устройство)..... 59	Проигрыватель дисков Blu-ray 18	Пульт ДУ 9
Индикаторы тюнера 8	Предустановка..... 45	Пульт ДУ 9	
Информация о аудиосигналах 67	Проигрыватель дисков Blu-ray 18		
Информация о видеосигналах 67	Пульт ДУ 9	Р	
К		Развлекательный жанр 35	
Кабель HDMI 18	Развлекательный жанр 35	Распорки 12	
Кабель питания 6, 7, 18	Распорки 12	РАСПИРЕННАЯ..... 68	
Канал..... 75	РАСПИРЕННАЯ..... 68	Регистрация HDMI-компонентов в телевизоре 31	
Картонная микрофонная стойка 23	Регистрация HDMI-компонентов в телевизоре 31		

Регулировка времени выхода (изображения и звука)	43
Регулировка выходного уровня канала	64
Регулировка тона	43
Регулировка яркости (дисплей передней панели)	67
Режим воспроизведения объемного звучания	33
Режим стереофонического воспроизведения	33
Режим целевого воспроизведения	33, 39

С

Сведения системы радиоданных	48
Сенсор дистанционного управления	5
Сигнал ошибки	25
Системная память	28
Слабый сигнал	45
СМЕЩЕНИЕ ФРОНТ КАНАЛОВ	63
СОВМЕСТНАЯ РАБОТА С iPod	66
Сообщение об ошибке	25
Сохранение станций	46
Стереокабель RCA	19

Т

ТВ	18, 21, 30
Тестовый звук	64
Тип вывода аудио	36
Тип программы	49
ТОЛЬКО ЗВУК	26
ТОЛЬКО ЛУЧИ	26
Тюнер спутникового/кабельного ТВ	19

У

УПРАВЛЕНИЕ С ПОМОЩЬЮ HDMI	65
Установка изделия	11

Ф

Фильм	35
ФОКУСНОЕ РАССТОЯНИЕ	62
ФОРМАТ	63
Функция Eso	41
Функция повторителя пульта ДУ телевизора	12
Функция управления через интерфейс HDMI	30

Ц

Цифровой звуковой проектор	75
----------------------------------	----

Ч

Частота выборки	33
Частота дискретизации	34, 56, 67, 75

Э

Экран воспроизведения	52, 57
Экран меню	21
Экран просмотра	52, 57

Я

Язык интерфейса меню	22
ЯЗЫК МЕНЮ	67

