



Portable Grand™

DGX-500

DGX-300

**Руководство
пользователя**



SPECIAL MESSAGE SECTION

This product utilizes batteries or an external power supply (adapter). DO NOT connect this product to any power supply or adapter other than one described in the manual, on the name plate, or specifically recommended by Yamaha.

This product should be used only with the components supplied or; a cart, rack, or stand that is recommended by Yamaha. If a cart, etc., is used, please observe all safety markings and instructions that accompany the accessory product.

SPECIFICATIONS SUBJECT TO CHANGE:

The information contained in this manual is believed to be correct at the time of printing. However, Yamaha reserves the right to change or modify any of the specifications without notice or obligation to update existing units.

This product, either alone or in combination with an amplifier and headphones or speaker/s, may be capable of producing sound levels that could cause permanent hearing loss. DO NOT operate for long periods of time at a high volume level or at a level that is uncomfortable. If you experience any hearing loss or ringing in the ears, you should consult an audiologist.

IMPORTANT: The louder the sound, the shorter the time period before damage occurs.

NOTICE:

Service charges incurred due to a lack of knowledge relating to how a function or effect works (when the unit is operating as designed) are not covered by the manufacturer's warranty, and are therefore the owners responsibility. Please study this manual carefully and consult your dealer before requesting service.

ENVIRONMENTAL ISSUES:

Yamaha strives to produce products that are both user safe and environmentally friendly. We sincerely believe that our products and the production methods used to produce them, meet these goals. In keeping with both the letter and the spirit of the law, we want you to be aware of the following:

Battery Notice:

This product MAY contain a small non-rechargeable battery which (if applicable) is soldered in place. The average life span of this type of battery is approximately five years. When replacement becomes

necessary, contact a qualified service representative to perform the replacement.

This product may also use "household" type batteries. Some of these may be rechargeable. Make sure that the battery being charged is a rechargeable type and that the charger is intended for the battery being charged.

When installing batteries, do not mix batteries with new, or with batteries of a different type. Batteries MUST be installed correctly. Mismatches or incorrect installation may result in overheating and battery case rupture.

Warning:

Do not attempt to disassemble, or incinerate any battery. Keep all batteries away from children. Dispose of used batteries promptly and as regulated by the laws in your area. Note: Check with any retailer of household type batteries in your area for battery disposal information.

Disposal Notice:

Should this product become damaged beyond repair, or for some reason its useful life is considered to be at an end, please observe all local, state, and federal regulations that relate to the disposal of products that contain lead, batteries, plastics, etc. If your dealer is unable to assist you, please contact Yamaha directly.

NAME PLATE LOCATION:

The name plate is located on the bottom of the product. The model number, serial number, power requirements, etc., are located on this plate. You should record the model number, serial number, and the date of purchase in the spaces provided below and retain this manual as a permanent record of your purchase.

Model

Serial No.

Purchase Date

PLEASE KEEP THIS MANUAL

FCC INFORMATION (U.S.A.)

1. IMPORTANT NOTICE: DO NOT MODIFY THIS UNIT!

This product, when installed as indicated in the instructions contained in this manual, meets FCC requirements. Modifications not expressly approved by Yamaha may void your authority, granted by the FCC, to use the product.

2. IMPORTANT:

When connecting this product to accessories and/or another product use only high quality shielded cables. Cable/s supplied with this product MUST be used. Follow all installation instructions. Failure to follow instructions could void your FCC authorization to use this product in the USA.

3. NOTE:

This product has been tested and found to comply with the requirements listed in FCC Regulations, Part 15 for Class "B" digital devices. Compliance with these requirements provides a reasonable level of assurance that your use of this product in a residential environment will not result in harmful interference with other electronic devices. This equipment generates/uses radio frequencies and, if not installed and used according to the instructions found in the users manual, may cause interference harmful to the operation of other electronic devices. Compliance with FCC regulations does not

guarantee that interference will not occur in all installations. If this product is found to be the source of interference, which can be determined by turning the unit "OFF" and "ON", please try to eliminate the problem by using one of the following measures:

Relocate either this product or the device that is being affected by the interference.

Utilize power outlets that are on different branch (circuit breaker or fuse) circuits or install AC line filter/s.

In the case of radio or TV interference, relocate/reorient the antenna. If the antenna lead-in is 300 ohm ribbon lead, change the lead-in to coaxial type cable.

If these corrective measures do not produce satisfactory results, please contact the local retailer authorized to distribute this type of product. If you can not locate the appropriate retailer, please contact Yamaha Corporation of America, Electronic Service Division, 6600 Orangethorpe Ave, Buena Park, CA90620

The above statements apply ONLY to those products distributed by Yamaha Corporation of America or its subsidiaries.

* This applies only to products distributed by YAMAHA CORPORATION OF AMERICA.

(class B)

OBSERVERA!

Apparaten kopplas inte ur växelströmskällan (nätet) så länge som den är ansluten till vägguttaget, även om själva apparaten har stängts av.

ADVASEL: Netspændingen til dette apparat er IKKE afbrudt, så længe netledningen sidder i en stikkontakt, som er tændt — også selv om der er slukket på apparatets afbryder.

VAROITUS: Laitteen toisiopiiriin kytketty käyttökytkin ei irroita koko laitetta verkosta.

(standby)

Entsorgung leerer Batterien (nur innerhalb Deutschlands)

Leisten Sie einen Beitrag zum Umweltschutz. Verbrauchte Batterien oder Akkumulatoren dürfen nicht in den Hausmüll. Sie können bei einer Sammelstelle für Altbatterien bzw. Sondermüll abgegeben werden. Informieren Sie sich bei Ihrer Kommune.

(battery)

МЕРЫ БЕЗОПАСНОСТИ

ВНИМАТЕЛЬНО ПРОЧИТАЙТЕ ПЕРЕД ЭКСПЛУАТАЦИЕЙ

* Сохраните это руководство, чтобы можно было обратиться к нему в дальнейшем.

ПРЕДУПРЕЖДЕНИЕ

Во избежание серьезных травм и даже смерти от удара электрическим током, короткого замыкания, повреждения оборудования, пожара и других опасностей, всегда соблюдайте основные меры безопасности, перечисленные далее.

Источник питания/адаптер переменного тока

- Используйте только напряжение, соответствующее инструменту. Нужное напряжение указано на инструменте.
- Используйте только адаптер PA-5D или PA-5C (или равноценный, рекомендованный корпорацией Yamaha). Другие адаптеры могут повредить инструмент или вызвать его перегрев.
- Проверьте вилку подключения к сети, удалите с нее грязь и пыль.
- Шнур адаптера не должен находиться рядом с источниками тепла (нагревателями, радиаторами и др.). Не допускайте также чрезмерного сгибания и повреждения шнура, не ставьте на него тяжелые предметы и держите его там, где на него нельзя наступить, задеть ногой или что-нибудь по нему перекатить.

Не открывать

- Не открывайте инструмент, не разбирайте и не модифицируйте его компоненты. В инструменте нет частей, требующих обслуживания. В случае неисправности немедленно прекратите эксплуатацию и обратитесь за помощью к квалифицированным специалистам центра технического обслуживания корпорации Yamaha.

Бережь от воды

- Берегите инструмент от дождя, не используйте его рядом с водой, в условиях сырости и повышенной влажности; не ставьте на него емкости с жидкостью, которая может разлиться и попасть внутрь.
- Никогда не вставляйте и не вынимайте вилку мокрыми руками.

Бережь от огня

- Не ставьте на инструмент горящие предметы, например свечи. Горящий предмет может упасть и вызвать пожар.

При внештатных ситуациях

- В случае износа и повреждения шнура или вилки адаптера, а также при пропадании звука, при появлении необычного запаха и дыма немедленно отключите электропитание, выньте вилку адаптера из розетки и обратитесь за помощью к специалистам центра технического обслуживания корпорации Yamaha.

ВНИМАНИЕ!

Во избежание нанесения серьезных травм себе и окружающим, а также повреждения инструмента и другого имущества всегда соблюдайте следующие основные меры безопасности.

Источник питания/адаптер переменного тока

- При отключении вилки от инструмента или от электророзетки беритесь за вилку, а не за кабель.
- Когда инструмент не используется, а также во время грозы, отключайте адаптер переменного тока.
- Не подключайте инструмент к одной электрической розетке с другими устройствами (например, через тройник). Это может привести к снижению качества звука или перегреву розетки.

Батарея

- Всегда проверяйте, что батареи вставлены правильно в соответствии с полярностью. Несоблюдение этого правила может привести к перегреву, пожару или протеканию батарей.
- Всегда заменяйте сразу все батареи. Не используйте новые батареи вместе со старыми. Не используйте батареи разных типов, например щелочные батареи вместе с марганцевыми, батареи разных производителей, так как это может привести к перегреву, пожару или протеканию батарей.
- Не держите батареи близко к огню.
- Не перезаряжайте батареи, не предназначенные для перезарядки.
- Если батареи разрядились или инструмент долго не будет использоваться, выньте их из инструмента, чтобы они не протекли.

- Не давайте батареи детям.
- Если батареи протекли, избегайте контакта с вытекшей жидкостью. При попадании этой жидкости в глаза, рот или на кожу, немедленно промойте их водой и обратитесь к врачу. Жидкость из батарей — это едкое вещество, вызывающее потерю зрения или химические ожоги.

Место установки

- Во избежание деформации панели и повреждения внутренних компонентов берегите инструмент от чрезмерной пыли и сильной вибрации и не используйте его при очень высокой или низкой температуре (например, на солнце, рядом с нагревателем или в машине в дневное время).
- Не используйте инструмент в непосредственной близости от телевизора, радиоприемника, стереооборудования, мобильного телефона и других электроприборов. В противном случае в инструменте, телевизоре или радиоприемнике может возникнуть шум.
- Во избежание случайного падения инструмента не оставляйте его в неустойчивом положении.
- Переносите инструмент, только отсоединив адаптер и другие кабели.
- Используйте только подставку, специально предназначенную для инструмента. Для крепления стойки или подставки используйте только винты, поставляемые в комплекте. В противном случае возможно повреждение внутренних компонентов и падение инструмента.

Подключение

- Перед подключением инструмента к другим электронным компонентам отключите их питание. Перед включением или отключением электронных компонентов установите минимальный уровень громкости. Убедитесь также в том, что на всех компонентах установлен минимальный уровень громкости, и во время игры на инструменте постепенно увеличьте громкость до нужной.

Обслуживание

- Для чистки инструмента пользуйтесь мягкой сухой тканью. Никогда не используйте пятновыводители, растворители, жидкие очистители или чистящие салфетки с пропиткой.

Меры безопасности при эксплуатации

- Не вставляйте пальцы или руки в отверстия на инструменте.
- Никогда не засовывайте и не роняйте бумагу, металлические и прочие предметы в отверстия на панели и клавиатуре. Если это произошло, немедленно выключите питание и отсоедините инструмент от электросети. Затем обратитесь за помощью к специалистам центра технического обслуживания корпорации Yamaha.
- Не кладите на инструмент предметы из винила, пластмассы или резины: это может вызвать выцветание панели или клавиатуры.

Корпорация Yamaha не несет ответственности за повреждения, вызванные неправильной эксплуатацией или модификацией инструмента, а также за потерянные или испорченные данные.

Всегда выключайте инструмент после окончания работы.

При использовании адаптера переменного тока, даже если выключатель питания находится в состоянии STANDBY, инструмент продолжает потреблять минимум электроэнергии. Если инструмент не используется длительное время, отключите адаптер переменного тока от розетки.

Утилизируйте использованные батареи в соответствии с правилами, принятыми в вашем регионе.

- Иллюстрации и рисунки ЖК-экранов приведены в руководстве пользователя только в качестве примеров. У вас они могут быть другими.
- Если не указано иное, на рисунках изображены панель управления, клавиатура и ЖК-дисплей пианино DGX-500.

● В этом синтезаторе содержатся три следующие демонстрационные песни (или композиции):

Название композиции: Just The Way You Are
Композитор: Джоэл 0273671
Владелец авторских прав: EMI MUSIC PUBLISHING LTD

Название композиции: Ribbon In The Sky
Композитор: Уандер 0404386
Владелец авторских прав: Black Bull Music / Jobete Music Co Ltd

Название композиции: Look Of Love
Композитор: Дэвид Бакара 0093316
Владелец авторских прав: Screen Gems - EMI Music Ltd

ВНИМАНИЕ! : Все права защищены. Несанкционированное копирование, публичное воспроизведение и трансляция этих трех демонстрационных песен строго запрещены.

● УВЕДОМЛЕНИЕ ОБ АВТОРСКИХ ПРАВАХ

В этом продукте объединены и использованы компьютерные программы и содержимое, авторские права на которые принадлежат корпорации Yamaha или получены ею по лицензии от других фирм. К таким материалам, защищенным авторскими правами, относятся без ограничения все компьютерное ПО, файлы стилей, файлы MIDI, данные WAVE и звукозаписи. Любое несанкционированное использование таких программ и содержимого, выходящее за рамки личного использования, запрещено соответствующими законами. Любое нарушение авторских прав преследуется по закону.

НЕ СОЗДАВАЙТЕ, НЕ РАСПРОСТРАНЯЙТЕ И НЕ ИСПОЛЬЗУЙТЕ НЕЗАКОННЫЕ КОПИИ.

● Товарные знаки

- Apple и Macintosh являются товарными знаками корпорации Apple Computer Inc., зарегистрированными в США и других странах.
- Windows является зарегистрированным товарным знаком корпорации Microsoft®.

Все остальные товарные знаки являются собственностью соответствующих владельцев.

- Не облакачивайтесь на инструмент, не ставьте на него тяжелые предметы и не прикладывайте слишком большой силы при пользовании кнопками, выключателями и разъемами.
- Не следует долго работать с высоким или некомфортным уровнем громкости: это может привести к потере слуха. При потере слуха или звоне в ушах обратитесь к врачу.

Сохранение данных

Сохранение и резервное копирование данных

Для инструментов с оперативной памятью, в которых для сохранения данных используются галетные сухие батареи или адаптер переменного тока.

- Если электропитание отключено, но инструмент подсоединен к адаптеру переменного тока или в нем установлены батареи, все внутренние данные сохраняются. Если вынуть батареи или отключить адаптер, все данные будут утеряны. Сохраняйте важные данные на дискетах или внешних носителях, например, на устройстве хранения данных Yamaha MDF3 MIDI. Чтобы предотвратить потерю данных, при замене батарей не отключайте адаптер переменного тока.

Резервное копирование на дискету

- Чтобы данные не пропали из-за повреждения носителя, рекомендуется сохранять наиболее важные данные на двух дискетах.

Поздравляем с покупкой синтезатора Yamaha DGX-500/300 Portable Grand™ !

Вы стали владельцем портативного синтезатора, объединившего самые передовые технологии, великолепный звук и простоту использования. Необыкновенные возможности также делают его чрезвычайно выразительным и многоплановым инструментом.

Чтобы полностью использовать преимущества нового синтезатора DGX-500/300, внимательно прочитайте это руководство пользователя.

Основные возможности

Синтезатор DGX-500/300 сложен и в тоже время прост в использовании.

■ МУЗЫКАЛЬНАЯ БАЗА ДАННЫХ стр. 53

В синтезатор DGX-500/300 встроена современная и простая в использовании музыкальная база данных с автоматическим выбором стиля, тембра и набора эффектов. Это может быть очень полезно, если вы знаете в каком музыкальном жанре хотите играть, но не знаете, какие выбрать настройки. Просто выберите жанр, об остальном позаботится синтезатор DGX-500/300!

■ Дисковод стр. 73

Синтезатор DGX-500/300 снабжен дисководом для сохранения и загрузки собственных песен пользователя и для загрузки файлов стилей. Синтезатор DGX-500/300 совместим с различными форматами дискет, что позволяет воспроизводить песни с имеющихся в продаже дискет GM, DOC и Clavinova Disklavier Piano Soft. Его также можно использовать для сохранения и воспроизведения данных стандарта SMF (Standard MIDI File) формата 0, что позволяет использовать данные песни на секвенсоре или при помощи соответствующего программного обеспечения.



■ Мощная система динамиков

Встроенная система стереоусилителя и динамиков со специальной функцией усиления низких частот обеспечивает очень мощный звук высокого качества, давая возможность прослушать полный динамический диапазон оригинальных тембров синтезатора DGX-500/300.

■ Стандарт GM System Level 1

Стандарт «GM System Level 1» — это дополнение к MIDI-стандарту. Благодаря этому дополнению любые GM-совместимые музыкальные данные могут быть точно воспроизведены любым GM-совместимым генератором тона независимо от фирмы-изготовителя. Маркировка GM ставится на все программное обеспечение и оборудование, поддерживающее стандарт GM System Level.



■ Формат XGlite

«XGlite» — это упрощенная версия формата высококачественных тон-генераторов XG корпорации Yamaha. Естественно, при помощи тон-генератора XGlite можно воспроизвести любую песню в формате XG. Однако имейте в виду, что из-за сокращенного набора контрольных параметров и эффектов некоторые песни могут воспроизводиться не так, как оригинал.



Другие замечательные возможности:

- Современный набор обучающих средств **Yamaha Education Suite** позволяет легко освоить инструмент. Он включает функцию обучения **Lesson**, которая помогает разучивать песню по частям, функцию **Grade**, которая оценивает ваши практические занятия и уровень исполнения, и словарную функцию **Dictionary**, помогающую исполнять аккорды.
- Функция **Instant Portable Grand**, автоматически настраивающая DGX-500/300 для оптимальной игры в тембре фортепьяно. В нее входит настоящий тембр стереосэмплированного фортепьяно Stereo Sampled Piano.
- **619** очень **реалистичных и динамичных тембров**, использующих цифровые записи настоящих музыкальных инструментов.
- Особый режим **разделения тембров Split**, когда в разных частях клавиатуры можно играть двумя разными тембрами.
- 12 разных наборов тембров ударных **Drum Kit**, в которых каждой клавише соответствует свой звук барабана или ударного инструмента.
- Высококачественные эффекты **Reverb (реверберация)**, **DSP и Harmony (гармония)**, которые улучшают звучание тембров и качество вашего исполнения.
- **135 стилей автоаккомпанемента**, каждый из которых состоит из вступления (Intro), двух основных частей (Main A и B), и концовки (Ending). Функция Auto Fill динамически заполняет переходы от одной части к другой.
- Надежные и простые в использовании средства **записи песен**, позволяющие записывать и воспроизводить целых пять ваших собственных песен.
- Функция **Registration Memory** дает возможность сохранить все настройки панели синтезатора DGX-500/300 и быстро вызвать их с помощью одной кнопки.
- Функция **One Touch Setting (настройка в одно касание)** автоматически вызывает тембр, соответствующий выбранному стилю или песне.
- Функции **Touch Response (чувствительность к силе нажатия)** и **Dynamic Filter (динамический фильтр)**, которые дают возможность точно контролировать тембры. В соответствии с силой нажатия на клавишу, эти функции автоматически изменяют громкость и тон — совсем как на настоящем музыкальном инструменте!

Оглавление

Панель управления и разъемы	8	Выбор и проигрывание песен	57
Настройка	10	• Выбор и проигрывание песен.....	57
• Требования к электропитанию.....	10	• Функция A-B Repeat.....	58
• Включение питания.....	11	• Изменение тембра мелодии.....	59
• Гнезда для принадлежностей.....	11	• Изменение темпа.....	60
		• Регулировка громкости песни.....	61
Обзор	12	Запись песен	62
Шаг 1 Тембры	12	• Запись песен пользователя.....	62
Шаг 2 Песни	14	• Удаление песни.....	65
Шаг 3 Музыкальная база данных	16	• Очистка дорожки.....	66
Шаг 4 Упражнения	18	Разучивание песни	67
		• Использование функции обучения Lesson.....	67
Обозначения на дисплее	20	• Выбор учебной дорожки.....	69
Функция Portable Grand	22	• Урок 1 – Ритм.....	69
• Игра в режиме Portable Grand.....	22	• Урок 2 – Правильные ноты.....	70
• Использование метронома.....	22	• Урок 3 – Минус 1.....	70
Игра в выбранном тембре	24	• Урок 4 – Игра обеими руками.....	71
• Игра в выбранном тембре.....	24	• Функция оценки (Grade).....	72
• Функция Dual Voice.....	26	Операции с дискетой	73
Настройки для тембров.....	27	• Воспроизведение песен с дискет.....	75
• Split Voice.....	28	• Сохранение.....	76
• Быстрая загрузка настроек.....	28	Сохранение файлов в формате SMF, 0.....	78
• Функции Transpose и Tuning.....	29	• Загрузка.....	79
• Параметр PITCH BEND RANGE.....	31	• Utility – функция Delete.....	80
• Функция Touch и параметр Touch Sensitivity.....	32	• Utility – форматирование новой дискеты.....	81
Эффекты	33	• Utility – переформатирование дискеты.....	82
• Эффект Reverb.....	33	Функции MIDI	83
• Эффект DSP.....	34	• Что такое MIDI.....	83
• Эффекты Harmony.....	35	• Подключение к персональному компьютеру.....	85
Выбор и воспроизведение стилей	38	• Локальное управление.....	86
• Выбор стиля.....	38	• Посылка начальной конфигурации.....	87
• Воспроизведение стилей.....	39	• Внешняя синхронизация.....	88
• Функция Sync Stop.....	43	Устранение неполадок	89
• Изменение темпа.....	44	Сохранение и инициализация данных	90
• Части аккомпанемента (Main A/B и вставки).....	45	Список тембров	91
• Настройка громкости аккомпанемента.....	46	Список стилей	98
• Автоаккомпанемент – Multi Fingering.....	47	Список музыкальных баз данных	99
• Установка параметра Split Point.....	49	Список наборов ударных	100
• Словарная функция (Dictionary).....	50	Таблица реализации MIDI	102
Использование музыкальной базы данных	53	Картограмма эффектов	104
• Данные в музыкальной базе данных.....	54	Сборка подставки (DGX-500)	105
Регистрационная память	55	Технические характеристики	108
• Наборы параметров в регистрационной памяти... 55		Предметный указатель	109
• Сохранение данных в регистрационной памяти ... 55			
• Использование набора параметров из регистрационной памяти.....	56		



Панель управления и разъемы

■ Передняя панель

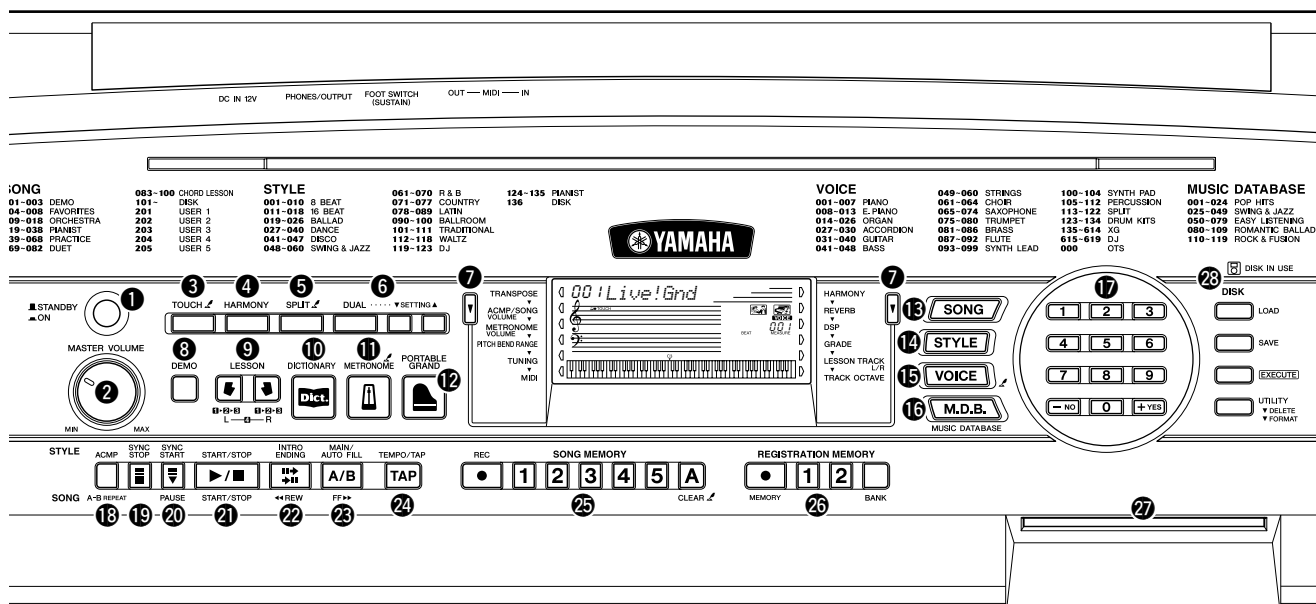

1 Выключатель питания [STANDBY/ON]

2 Диск управления громкостью [MASTER VOLUME]
Задаёт общую громкость синтезатора DGX-500/300.

3 Кнопка [TOUCH]
Включение и выключение функции Touch (стр. 32).
Удерживая эту кнопку можно регулировать чувствительность к силе нажатия (стр. 32).

4 Кнопка [HARMONY]
Включение и выключение эффекта Harmony (стр. 35).

5 Кнопка [SPLIT]
Быстрый вызов тембра, выбранного последним в режиме Split (стр. 28).

6 Кнопки [DUAL] и [SETTING ▲/▼]
Кнопка [DUAL] используется для включения и выключения режима наложения тембров. Кнопки [SETTING ▲/▼] используются для установки параметров, связанных с тембрами Main (основной тембр) и Dual (второй тембр в режиме наложения) (стр. 26).

7 Общие кнопки (левая и правая)
С помощью двух этих кнопок, расположенных с каждой стороны ЖК-дисплея, можно вызывать различные функции, настройки и операции DGX-500/300, в том числе эффекты, транспонирование, настройку частоты и MIDI (стр. 20).

8 Кнопка [DEMO]
Проигрывание демонстрационных песен (стр. 14).

9 Кнопки LESSON: [L] (левая) и [R] (правая)
Вызов упражнений для соответствующей руки (левой или правой) для выбранной песни (стр. 68).

10 Кнопка [DICTIONARY]
Вызов функции Dictionary (стр. 50).

11 Кнопка [METRONOME]
Включение и выключение метронома (стр. 22).
С помощью этой кнопки можно менять частоту сигнала метронома.

12 Кнопка [PORTABLE GRAND]
Быстрый вызов тембра рояля Grand Piano (стр. 12).

13 Кнопка [SONG]
Включение режима выбора песни (стр. 57).

14 Кнопка [STYLE]
Выбор стиля (стр. 38).

15 Кнопка [VOICE]
Используется для выбора тембров (стр. 24). Нажатие этой кнопки вызывает функцию Melody Voice Change (Изменение тембра мелодии) (стр. 59).

16 Кнопка [M.D.B.] (MUSIC DATABASE)
Вызов оптимальных настроек панели для выбранного музыкального жанра (стр. 53).

17 Цифровая клавиатура, кнопки [+YES] и [-NO]
Используются для выбора песен, тембров, стилей и музыкальной базы данных (стр. 25). Также используются для изменения некоторых настроек и ответа на определенные запросы дисплея.

18 Кнопка [ACMP] / [A-B REPEAT]
Включает и выключает автоаккомпанемента в режиме STYLE (стр. 39). Также задает точку разделения клавиатуры для автоаккомпанемента. В режиме Song эта кнопка вызывает функцию A-B Repeat (стр. 58).

19 Кнопка [SYNC STOP]

Включение и выключение функции Sync Stop (стр. 43).

20 Кнопка [SYNC START] / [PAUSE]

Включение и выключение функции Sync Start (стр. 40). В режиме SONG используется для паузы в воспроизведении (стр. 59).

21 Кнопка [START/STOP]

В режиме STYLE запускает и останавливает стиль (стр. 39). В режиме SONG она запускает и останавливает воспроизведение (стр. 58).

22 Кнопка [INTRO ENDING] / [◀◀REW]

В режиме STYLE управляет функциями Intro и Ending (стр. 39). В режиме SONG используется для отмотки назад или перемещения точки воспроизведения песни к началу.

23 Кнопка [MAIN/AUTO FILL] / [FF▶▶]

В режиме STYLE используется для изменения части автоаккомпанемента и управления функцией Auto Fill (стр. 45). В режиме SONG используется для «быстрой отмотки вперед» или перемещения точки воспроизведения песни к концу.

24 Кнопка [TEMPO/TAP]

Используется для вызова настройки Темпо, позволяя выбрать темп с помощью диска, цифровой клавиатуры или кнопок [+]/[-] (стр. 22). Также позволяет задать темп и автоматически запустить в этом темпе выбранную песню или стиль (стр. 40).

25 Кнопки [SONG MEMORY]

Эти кнопки ([REC], [1] - [5], [A]) используются для записи песен, позволяя записывать до 6 различных дорожек песни, в том числе специальную дорожку аккомпанемента (стр. 63). Они также служат для стирания записей со всех или некоторых дорожек песни пользователя (стр. 65, 66).

26 Кнопки REGISTRATION MEMORY

Используются для выбора и записи установок памяти (Registration Memory) (стр. 55).

27 Дисковод

Для загрузки и сохранения данных с помощью дискет (стр. 73).

28 Кнопки управления дисководом

Используются для управления дисководом

29 Диск управления высотой звука [PITCH BEND]

Используется для повышения или понижения высоты звука во время игры.

Диапазон высоты звука для диска также можно менять (стр. 31).

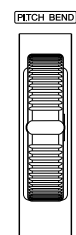

■ Задняя панель

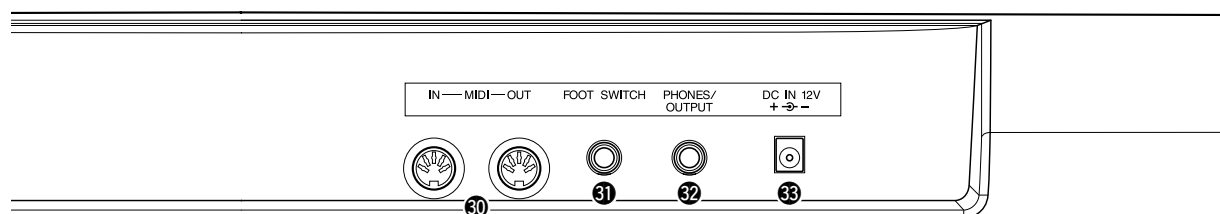

30 Разъемы MIDI IN, OUT

Служат для подключения к другим инструментам и MIDI-устройствам (стр. 84).

31 Гнездо FOOTSWITCH

Для подключения ножной педали Footswitch, аналогичной правой педали фортепьяно (стр. 11).

32 Гнездо PHONES/OUTPUT

Для подключения стереонаушников или внешних усилителей и динамиков (стр. 11).

33 Гнездо DC IN 12V

Для подключения адаптера переменного тока PA-5D или PA-5C AC (стр. 10).



Настройка

Этот раздел содержит информацию о настройке синтезатора DGX-500/300 для проигрывания. Перед использованием инструмента внимательно прочитайте этот раздел.

Требования к электропитанию

Хотя синтезатор DGX-500/300 может работать от адаптера переменного тока и батарей, корпорация Yamaha рекомендует использовать адаптер переменного тока. Он безопаснее батарей с экологической точки зрения и гораздо экономичнее.

⚠ ВНИМАНИЕ!

- *Никогда не отключайте питание (то есть не удаляйте батареи и не отключайте адаптер переменного тока от сети) во время операций записи на синтезаторе DGX-500/300! Это может привести к потере данных.*

■ Адаптер переменного тока

- ① Установите выключатель синтезатора [STANDBY/ON] в положение STANDBY.
- ② Подключите адаптер переменного тока (PA-5D, PA-5C или другой, рекомендуемый Yamaha) к разъему питания синтезатора.
- ③ Подключите адаптер к электросети.

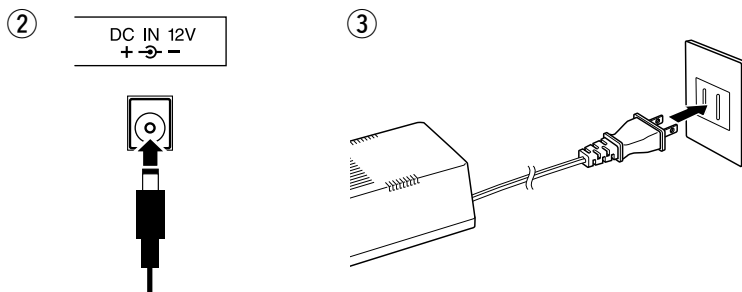

⚠ ПРЕДУПРЕЖДЕНИЕ

- *Для питания инструмента от электросети используйте ТОЛЬКО адаптер переменного тока Yamaha PA-5D или PA-5C (или другой, рекомендованный корпорацией Yamaha). Использование других адаптеров может нанести непоправимый вред адаптеру и синтезатору.*
- *Отключайте адаптер переменного тока от электросети, если DGX-500/300 не используется, а также во время грозы.*

■ Батареи

Для питания DGX-500/300 требуется шесть батарей 1,5 В размера D, R20P (LR20) или аналогичные. Рекомендуются щелочные батареи. Если батареи пора менять, возможно снижение громкости, искажение звука и т. п. В этом случае выключите питание и замените батареи следующим образом:

- ① Откройте крышку отсека для батарей, расположенную на нижней панели инструмента.
- ② Соблюдая полярность, вставьте шесть новых батарей, как показано на рисунке.
- ③ Закройте и защелкните крышку отсека.

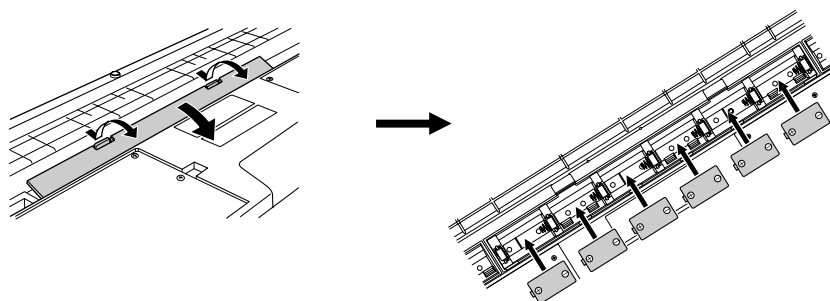

⚠ ВНИМАНИЕ!

- *Если батареи разряжены, замените весь набор из шести батарей. НИКОГДА НЕ используйте старые батареи вместе с новыми.*
- *Не используйте одновременно разные типы батарей (т. е. щелочные и марганцевые).*
- *Если инструмент долго не будет использоваться, выньте батареи, чтобы избежать возможной протечки.*

Включение питания

Если подключен адаптер переменного тока или установлены батареи, просто нажмите выключатель так, чтобы он зафиксировался в позиции ON. Выключайте инструмент, если он не используется. (Нажмите выключатель еще раз, чтобы кнопка выскочила.)



⚠ ВНИМАНИЕ!

- Даже если выключатель питания находится в положении **STANDBY**, инструмент продолжает потреблять электроэнергию в минимальном количестве. Если синтезатор DGX-500/300 долго не используется, отключите адаптер переменного тока от сети.

Гнезда для принадлежностей

■ Наушники

Если вы не хотите, чтобы вас кто-нибудь слушал, или чтобы не мешать окружающим, подключите стереонаушники к гнезду PHONES/OUTPUT на задней панели. При этом звук из встроенных динамиков автоматически отключается.

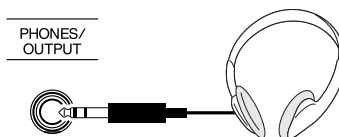

■ Подключение усилителя или стереосистемы

Хотя в синтезаторе DGX-500/300 есть система встроенных динамиков, к нему также можно подключать внешний усилитель или колонки. Выключите DGX-500/300 и внешние устройства, затем соедините стереозвуковым кабелем гнездо LINE IN или AUX IN внешнего устройства с гнездом PHONES/OUTPUT на задней панели синтезатора.

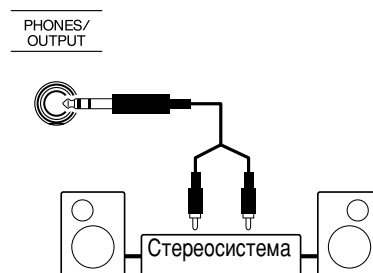

⚠ ВНИМАНИЕ!

- Чтобы не повредить динамики, перед их подключением установите минимальную громкость на внешних устройствах. Несоблюдение этого правила может привести к поражению электрическим током или повреждению оборудования. Установите на всех устройствах минимальную громкость и постепенно увеличивайте ее до необходимого уровня во время игры на инструменте.

■ Педаль Footswitch

Для продления звучания тембров можно использовать дополнительную педаль (Yamaha FC4 или FC5). Она работает так же, как и правая педаль на обычном фортепиано. Чтобы продлить звук, нажмите и держите педаль, когда играете.

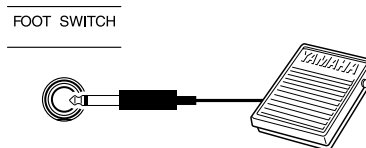

ПРИМЕЧАНИЕ

- Необходимо подключить педаль к гнезду FOOT SWITCH до включения питания синтезатора.
- Не нажимайте на педаль во время включения питания. Это изменяет принятую полярность педали, что приводит к обратному действию ее функций.

■ MIDI-разъемы

У синтезатора DGX-500/300 есть также MIDI-разъемы, которые позволяют подключать к нему другие MIDI-инструменты и устройства. (Дополнительная информация содержится на стр. 84.)

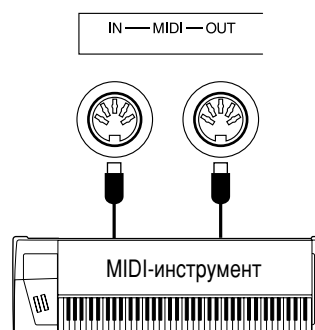

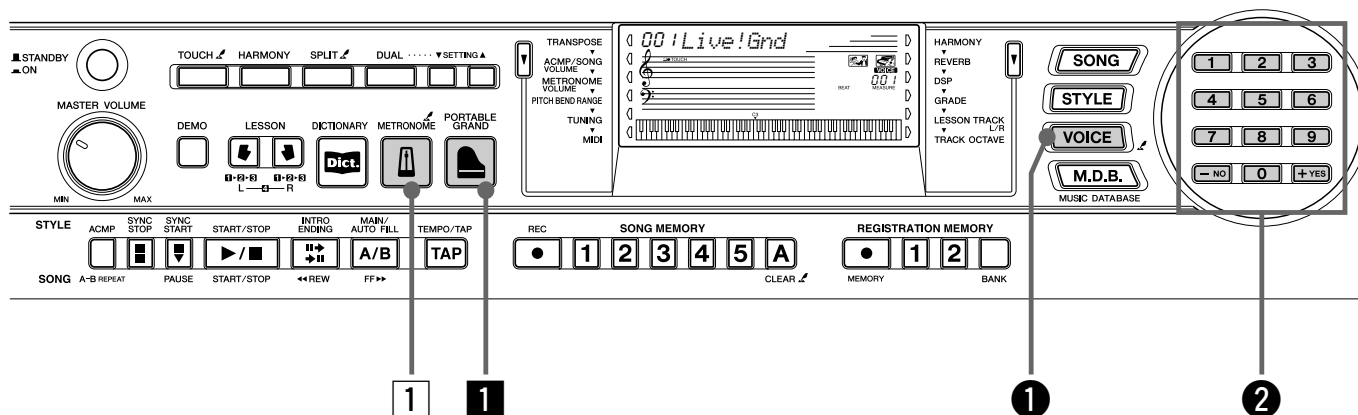

Игра в тембре Piano

Кнопка [PORTABLE GRAND] автоматически переводит DGX-500/300 в режим фортепиано.

1 Нажмите кнопку [PORTABLE GRAND].

PORTABLE GRAND



00 | Live! Gnd

2 Играйте на клавишах.



Хотите узнать больше? См. стр. 22.

Игра с включенным метрономом

1 Нажмите кнопку [METRONOME].

METRONOME



Хотите узнать больше? См. стр. 22.

Выбор других тембров

DGX-500/300 имеет 619 реалистичных тембров различных инструментов. Попробуйте некоторые из них прямо сейчас.

1 Нажмите кнопку [VOICE].



00 Live!Grand



2 Выберите тембр.

1 2 3

4 5 6

7 8 9

- NO 0 + YES

002 GrandPno

3 Играйте на клавиатуре.



Хотите узнать больше? См. стр. 24.

Список тембров

Номер	Название тембра
PIANO	
001	Live! Grand
002	Grand Piano
003	Bright Piano
004	Honky-tonk Piano
005	MIDI Grand Piano
006	CP 80
007	Harpsichord
E.PIANO	
008	Galaxy EP
009	Funky Electric Piano
010	DX Modern Elec. Piano
011	Hyper Tines
012	Venus Electric Piano
013	Clavi
ORGAN	
014	Cool! Organ
015	Jazz Organ 1
016	Jazz Organ 2
017	Click Organ
018	Bright Organ
019	Rock Organ
020	Purple Organ
021	16'+2' Organ
022	16'+4' Organ
023	Theater Organ
024	Church Organ
025	Chapel Organ
026	Reed Organ
ACCORDION	
027	Traditional Accordion
028	Musette Accordion
029	Bandoneon
030	Harmonica
GUITAR	
031	Classical Guitar
032	Folk Guitar
033	12Strings Guitar
034	Jazz Guitar

Номер	Название тембра
035	Octave Guitar
036	Clean Guitar
037	60's Clean Guitar
038	Muted Guitar
039	Overdriven Guitar
040	Distortion Guitar
BASS	
041	Acoustic Bass
042	Finger Bass
043	Pick Bass
044	Fretless Bass
045	Slap Bass
046	Synth Bass
047	Hi-Q Bass
048	Dance Bass
STRINGS	
049	String Ensemble
050	Chamber Strings
051	Synth Strings
052	Slow Strings
053	Tremolo Strings
054	Pizzicato Strings
055	Orchestra Hit
056	Violin
057	Cello
058	Contrabass
059	Banjo
060	Harp
CHOIR	
061	Choir
062	Vocal Ensemble
063	Vox Humana
064	Air Choir
SAXOPHONE	
065	Soprano Sax
066	Alto Sax
067	Sweet Tenor
068	Breathy Tenor
069	Tenor Sax

Номер	Название тембра
070	Baritone Sax
071	Oboe
072	English Horn
073	Bassoon
074	Clarinet
TRUMPET	
075	Trumpet
076	Muted Trumpet
077	Trombone
078	Trombone Section
079	French Horn
080	Tuba
BRASS	
081	Brass Section
082	Big Band Brass
083	Mellow Horns
084	Synth Brass
085	Jump Brass
086	Techno Brass
FLUTE	
087	Sweet Flute
088	Flute
089	Piccolo
090	Pan Flute
091	Recorder
092	Ocarina
SYNTH LEAD	
093	Square Lead
094	Sawtooth Lead
095	Voice Lead
096	Star Dust
097	Brightness
098	Analogon
099	Fargo
SYNTH PAD	
100	Fantasia
101	Bell Pad
102	Xenon Pad
103	Equinox

Номер	Название тембра
104	Dark Moon
PERCUSSION	
105	Vibraphone
106	Marimba
107	Xylophone
108	Steel Drums
109	Celesta
110	Tubular Bells
111	Timpani
112	Music Box
SPLIT	
113	Acoustic Bass/Live! Grand
114	Finger Bass /Grand Piano
115	Fretless Bass/DX Modern Elec. Piano
116	Acoustic Bass/Vibraphone
117	Fretless Bass/Brass Section
118	Analogon/Sawtooth Lead
119	Slap Bass/Clavi
120	Classical Guitar/Sweet Flute
121	String Ensemble/Live! Grand
122	Vox Humana/Choir
DRUM KITS	
123	Standard Kit 1
124	Standard Kit 2
125	Room Kit
126	Rock Kit
127	Electronic Kit
128	Analog Kit
129	Dance Kit
130	Jazz Kit
131	Brush Kit
132	Symphony Kit
133	SFX Kit 1
134	SFX Kit 2

* Список содержит только часть тембров.

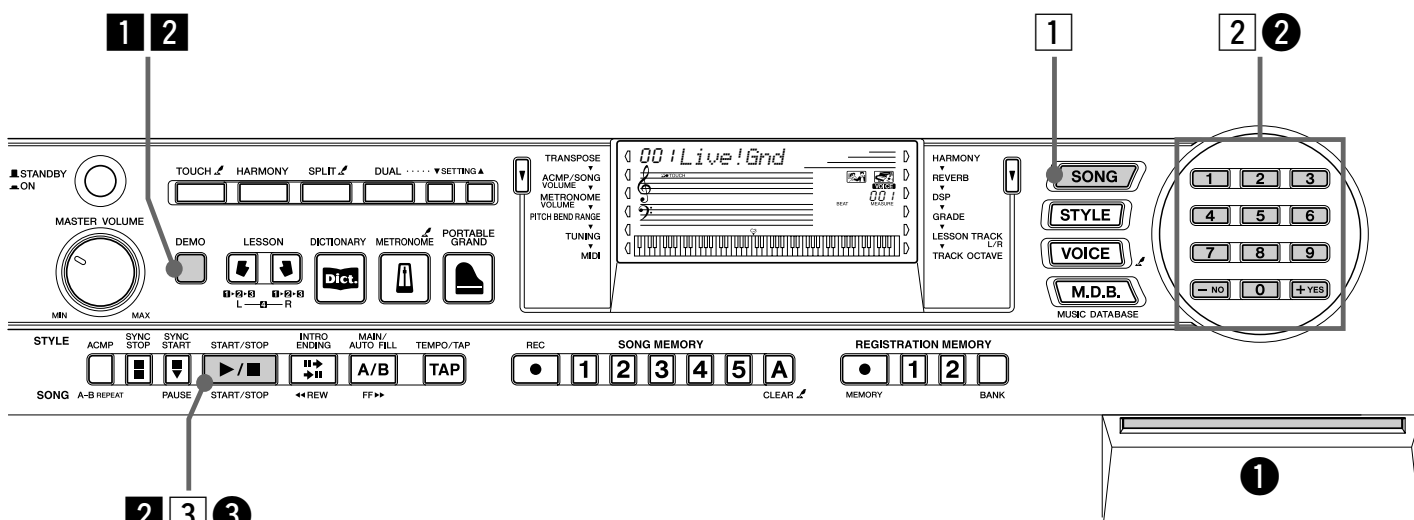

Воспроизведение песен

В синтезатор DGX-500/300 включено 100 песен, в том числе три демонстрационных, специально созданных для демонстрации всего спектра динамических звуков этого инструмента. Можно также попробовать сыграть эти песни в учебных целях.

Воспроизведение демонстрационных песен

Давайте проиграем демонстрационные песни, повторяя номера 001-003.

- 1 Начните воспроизведение демонстрационной песни.



Можно проигрывать и песни других категорий. Во время проигрывания просто выберите номер нужной песни.

- 2 Остановите демонстрационную песню.

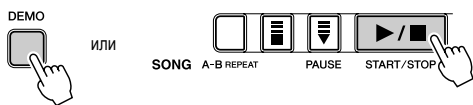

ПРИМЕЧАНИЕ

- В синтезаторе DGX-500/300 есть также функция отмены воспроизведения демонстрационных песен Demo Cancel. Для включения функции Demo Cancel нажмите кнопку [DEMO] и одновременно включите питание. Чтобы вернуться к демонстрации песен (Demo), выключите и снова включите питание.

Воспроизведение одной песни

Разумеется, песни синтезатора DGX-500/300 (001-205) можно выбирать и воспроизводить по одной.

- 1 Нажмите кнопку [SONG].

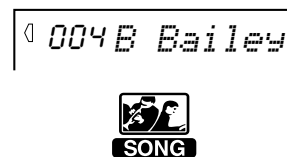

- 2 Выберите песню.

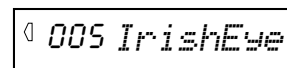
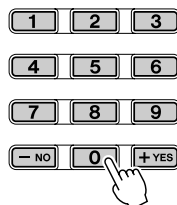

- 3 Запустите (и остановите) песню.

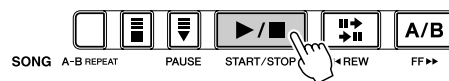

Хотите узнать больше? См. стр. 57.

Воспроизведение песни с дискеты

С помощью функции Disk Song можно проигрывать песни с дискеты, включенной в комплект, или других дискет.

1 Вставьте дискету.

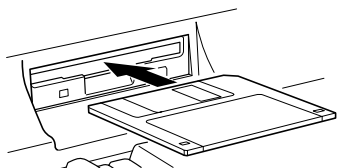

2 Выберите нужную песню.

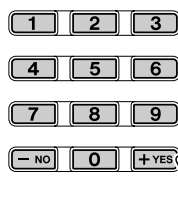

10 | Filename

3 Для начала или остановки проигрывания нажмите кнопку [START/STOP].

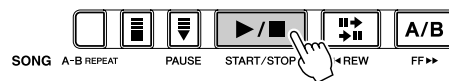

Хотите узнать больше? См. стр. 75.

● Список песен

Номер	Название песни
DEMO	
001	The Look Of Love (DGX-500)
	Ribbon In The Sky (DGX-300)
002	Just The Way You Are
003	Ribbon In The Sky (DGX-500)
	The Look Of Love (DGX-300)
FAVORITES	
004	Bill Bailey (Won't You Please Come Home)
005	When Irish Eyes Are Smiling
060	Down By The Riverside
007	America The Beautiful
008	When The Saints Go Marchin' In
ORCHESTRA	
009	Frühlingsstimmen
010	Danse Des Mirlitons From "The Nutcracker"
011	"Orphée Aux Enfers" Overture
012	Slavonic Dances No.10
013	La Primavera (From Le Quattro Stagioni)
014	Méditation De Thais
015	Guillaume Tell
016	Campdown Races
017	Frühlingslied
018	Ungarische Tänze Nr.5
PIANIST	
019	Dolly's Dreaming And Awakening
020	La Candeur
021	Arabesque
022	Pastorale
023	Petite Réunion
024	Innocence

Номер	Название песни
025	Progrès
026	Tarentelle
027	La Chevaleresque
028	Etude Op.10-3 "Chanson De L'adieu"
029	Marcia Alla Turca
030	Turkish March
031	Valse Op.64-1 "Peiti Chien"
032	Menuett
033	Nocturne Op.9-2
034	Moments Musicaux Op.94-3
035	The Entertainer
036	Prelude (Wohltemperierte Klavier 1-1)
037	La Violette
038	Für Elise
PRACTICE	
039	Little Brown Jug
040	Loch Lomond
041	Oh! Susanna
042	Greensleeves
043	Aura Lee
044	Londonderry Air
045	Ring De Banjo
046	Wenn Ich Ein Vöglein Wär?
047	Die Lorelei
048	Funiculi-Funicula
049	Turkey In The Straw
050	Old Folks At Home
051	Silent Night
052	Jingle Bells
053	Muss I Denn
054	Liebesträume Nr.3
055	Jesu, Joy Of Man's Desiring
056	Symphonie Nr.9
057	Song Of The Pearl Fisher

Номер	Название песни
058	Gavotte
059	String Quartet No.17 2nd Mov. "Serenade"
060	Menuett
061	Canon
062	The Danube Waves
063	From "The Magic Flute"
064	Piano Sonata Op.27-2 "Mondschein"
065	"The Surprise" Symphony
066	To A Wild Rose
067	Air de Toréador "Carmen"
068	O Mio Babbino Caro (From "Gianni Schicchi")
DUET	
069	Row Row Row Your Boat
070	On Top Of Old Smoky
071	We Wish You A Merry Christmas
072	Scarborough Fair
073	Im Mai
074	O Christmas Tree
075	Mary Had A Little Lamb
076	Ten Little Indians
077	Pop Goes The Weasel
078	Twinkle Twinkle Little Star
079	Close Your Hands, Open Your Hands
080	The Cuckoo
081	O Du Lieber Augustin
082	London Bridge
CHORD LESSON	
083	Twinkle Twinkle Little Star
084	The Cuckoo
085	London Bridge
086	American Patrol
087	Beautiful Dreamer
088	Battle Hymn Of The Republic
089	Home Sweet Home

Номер	Название песни
090	Valse Des Fleurs (From "The Nutcracker")
091	Aloha Oe
092	I've Been Working On The Railroad
093	My Darling Clementine
094	Auld Lang Syne
095	Grandfather's Clock
096	Amazing Grace
097	My Bonnie
098	Yankee Doodle
099	Joy To The World
100	Ave Maria

* Песни #004 - #100 см. в книге песен (Song Book), включенной в комплект.

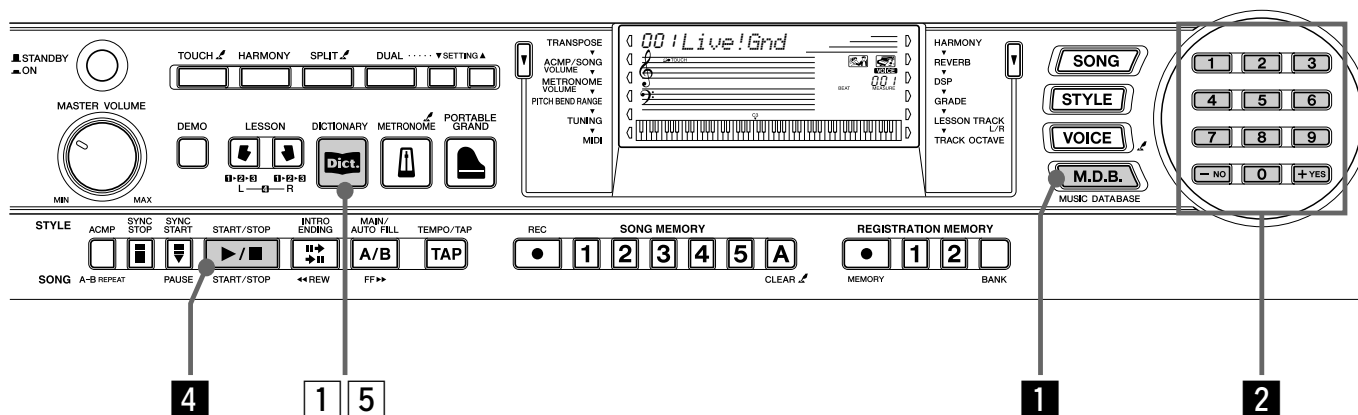

Музыкальная база данных

Эта функция позволяет быстро перенастроить синтезатор DGX-500/300 для игры в различных музыкальных стилях. Если вы хотите играть в определенном жанре, но не знаете, какие настройки задать, выберите жанр из музыкальной базы данных, и DGX-500/300 сам задаст все нужные настройки!

ПРИМЕЧАНИЕ

- Дополнительную информацию об исполнении аккордов при автоаккомпанементе см. в разделе «Автоаккомпанемент – Multi Fingering», на стр. 47, и «Как посмотреть аккорды в словаре» на следующей странице.



Левая рука + Правая рука
Автоаккомпанемент **Мелодия**
 (например, бас + гитара + барабаны)

1 Нажмите кнопку [M.D.B.] (MUSIC DATABASE).



2 Выберите музыкальную базу данных.
 Содержание музыкальной базы данных (стр. 99).

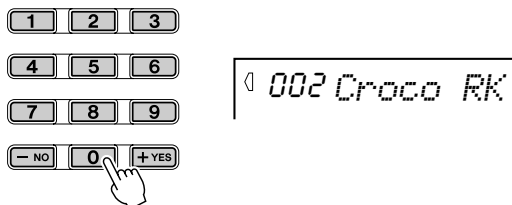

3 Сыграйте аккорд левой рукой.
 Нужный стиль установится, как только вы начнете играть. Дополнительную информацию об аккордах см. в разделе «Как посмотреть аккорды в словаре» на следующей странице.



4 Остановка стиля.

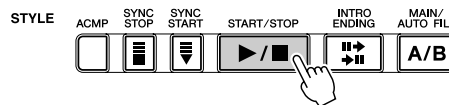

Хотите узнать больше? См. стр. 53.

Как посмотреть аккорды в словаре

Удобная словарная функция (Dictionary) обучает игре аккордами, показывая отдельные ноты. Ниже показано, как играть аккорд GM7.



Как играть аккорд

Пример:

GM7

Основной тон Тип аккорда

- 1 Нажмите кнопку [DICTIONARY].

DICTIONARY

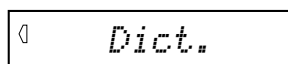

- 2 Укажите основной тон аккорда (в этом случае «Соль»).

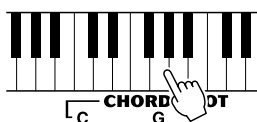

G

- 3 Укажите тип аккорда (в этом случае M7).

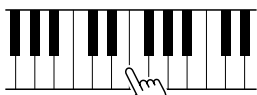

G M7

- 4 Проиграйте ноты аккорда, как показано на дисплее. Если аккорд сыгран правильно, его название мигает.

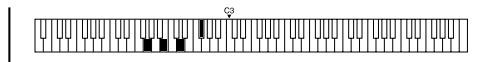

G M7

- 5 Для выхода из словарной функции нажмите кнопку [DICTIONARY] еще раз.

DICTIONARY



Хотите узнать больше? См. стр. 50.

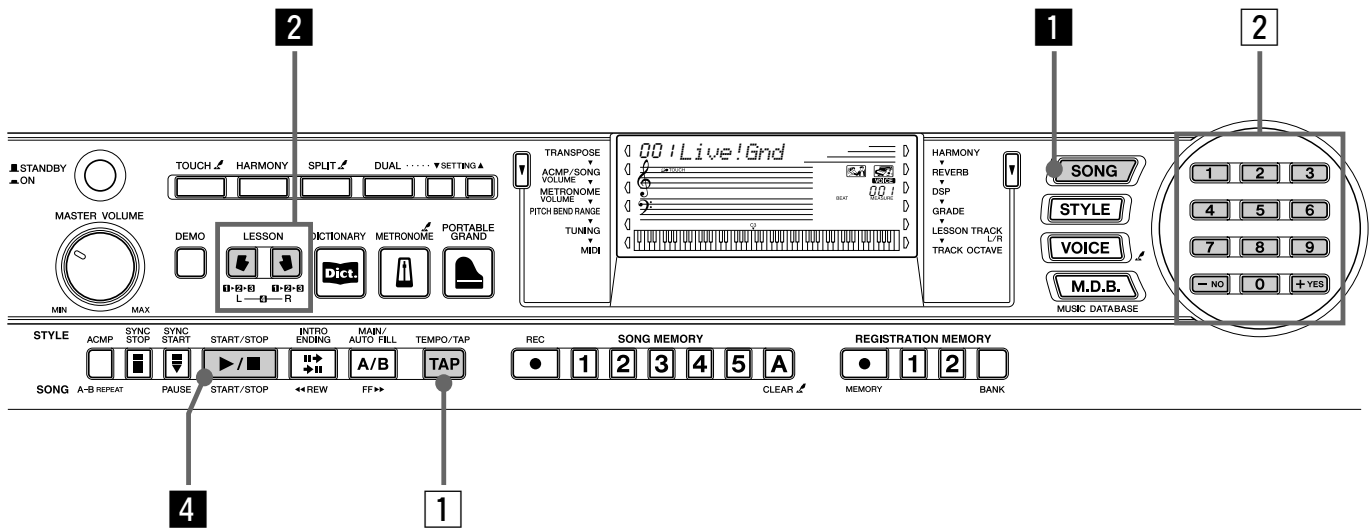

Функция обучения Lesson

Песни 001 – 100 предназначены для обучения с помощью функции Lesson. Функция Lesson делает обучение игре на инструменте простым и интересным. Партии левой и правой руки для каждой песни можно проигрывать отдельно. Нажмите соответствующую клавишу: [L] (левая) или [R] (правая). Шаги, описанные далее, относятся к обеим рукам.

- Урок 1 — Ритм** На этом уроке вы узнаете только вовремя брать ноты (неважно, какие, но в нужном ритме).
- Урок 2 — Правильные ноты** На этом этапе обучения синтезатор DGX-500/300 продолжает воспроизведение песни только после того, как вы правильно сыграете все нужные ноты.
- Урок 3 — Минус 1** На этом этапе одна из партий песни заглушена, что позволяет разучивать эту партию самостоятельно.
- Урок 4 — Игра обеими руками** . . . Это упражнение похоже на «Минус 1», но здесь уже заглушены партии как левой, так и правой руки, что позволяет учиться играть обеими руками одновременно.

1 Выберите одну из учебных песен.
Указания по выбору песен см. на стр. 67.



2 Выберите партию, над которой хотите поработать (левой или правой руки), и этап обучения.
Если вы хотите поработать над партией правой руки, нажмите кнопку [R]. Для партии левой руки нажмите кнопку [L].

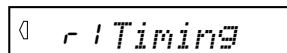
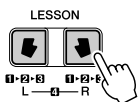

3 Начните игру в режиме Lesson.

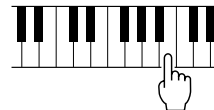

4 Когда закончите, выйдите из режима Lesson.



ПРИМЕЧАНИЕ

• Из этого режима можно также выйти, нажимая повторно кнопку [L] или [R] до тех, пока на дисплее не появится название песни.

ПРИМЕЧАНИЕ

• Каждое нажатие кнопки [L] или [R] позволяет перейти к следующему из этапов 1 - 3. Нажатие двух кнопок одновременно вызывает этап 4 (игру обеими руками).

Урок 1 – Ритм

На этом этапе вы учитесь вовремя брать ноты. На первом этапе неважно, какую именно ноту вы играете. Синтезатор DGX-500/300 проверяет ваше следование ритму.

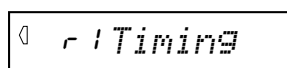
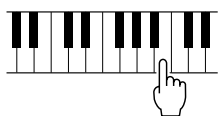

Хотите узнать больше? См. стр. 69.

Урок 2 – Правильные ноты

На этом этапе вы учитесь правильно играть ноты по мере их появления на дисплее. Аккомпанемент приостанавливается и возобновляется только тогда, когда вы будете играть правильные ноты.

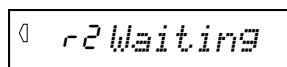
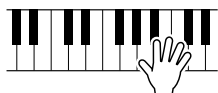

Хотите узнать больше? См. стр. 70.

Урок 3 – Минус 1

На этом этапе одна из партий заглушена, и вы учитесь ее играть в нужном ритме.

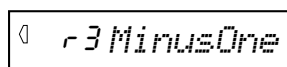
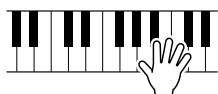

Хотите узнать больше? См. стр. 70.

Урок 4 – Игра обеими руками

Четвертый этап обучения похож на третий, но здесь уже заглушены партии обеих рук, что позволяет разучивать их в нужном ритме.

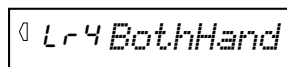

Хотите узнать больше? См. стр. 71.

Оценка (Grade)

Синтезатор DGX-500/300 имеет встроенную функцию оценки, которая следит за вашими успехами в разучивании песен и, как настоящий преподаватель, сообщает, насколько хорошо вы выполнили каждое упражнение. В зависимости от достигнутых успехов возможны четыре оценки: ОК, Good (Хорошо), Very Good (Очень хорошо) и Excellent (Отлично).

Хотите узнать больше? См. стр. 72.

Изменение темпа

Можно менять темп своей игры и играть трудные места медленнее, постепенно увеличивая темп до нормального.

1 Нажмите кнопку [ТЕМПО/ТАР].



2 С помощью цифровой клавиатуры выберите нужный темп.

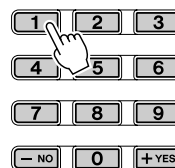

ПРИМЕЧАНИЕ

- В синтезаторе DGX-500/300 имеется удобная функция Tap Tempo, которая «отбивает» новый темп в реальном времени (стр. 40).



Обозначения на дисплее

Синтезатор DGX-500/300 оснащен большим многофункциональным дисплеем, на котором отображаются все важные настройки инструмента. В этом разделе кратко объясняются различные пиктограммы и обозначения на дисплее.

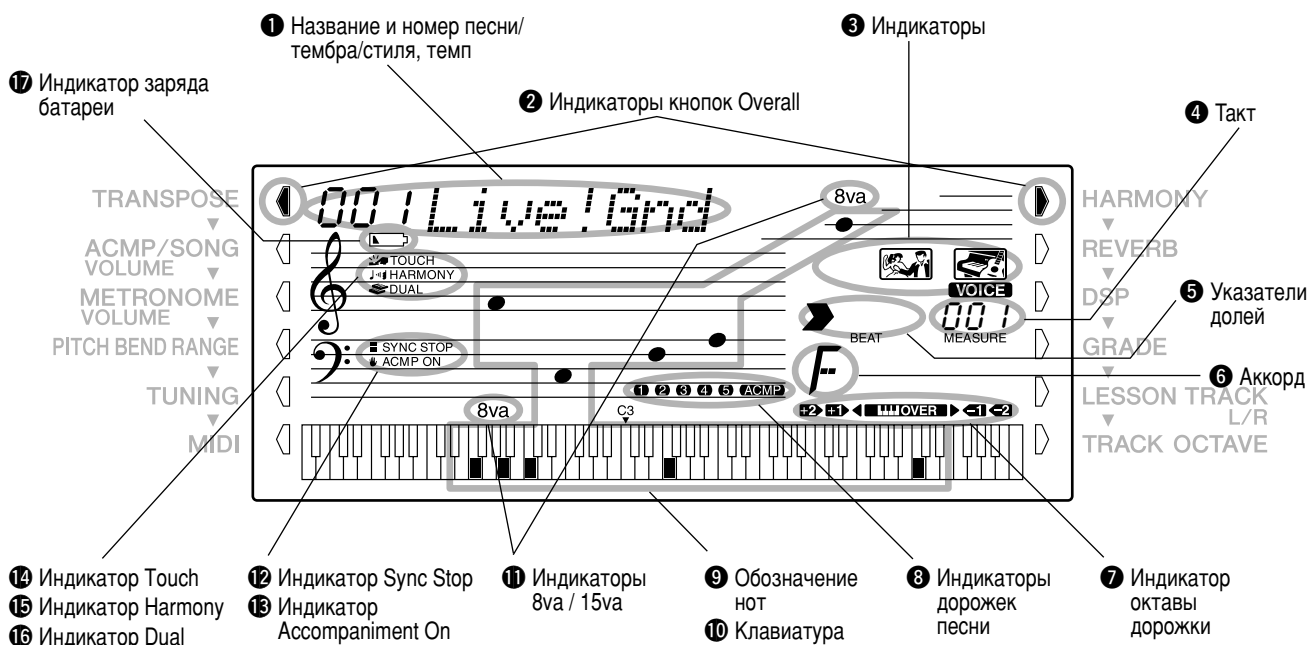



1 Название и номер песни/тембра/стиля, темп
 В этой части экрана указываются название и номер выбранной песни, тембра или стиля. Кроме того, здесь отображаются название и текущее значение общих функций (функций Overall) и их параметров, а также другие важные сообщения. В режиме Темпо указывается темп.

2 Индикаторы Overall
 Кнопки Overall (с каждой стороны дисплея) позволяют вызвать режим Function и задать параметры DGX-500/300. Текущая установка помечена сплошным прямоугольником рядом с ее названием на панели.

3 Индикаторы
 Отражают рабочее состояние DGX-500/300:

 С помощью цифровой клавиатуры выбираются номера **тембров**. Для начала воспроизведения **песни** нажмите [START/STOP].

 С помощью цифровой клавиатуры выбираются номера **тембров**. Для начала воспроизведения **стиля** нажмите [START/STOP].

 С помощью цифровой клавиатуры выбираются номера **песен**. Для начала воспроизведения **песни** нажмите [START/STOP].

 С помощью цифровой клавиатуры выбираются номера **стилей**. Для начала воспроизведения **стиля** нажмите [START/STOP].

4 Такт

При воспроизведении песни или стиля отображается текущий номер такта.

5 Указатели долей

Эти индикаторы (одна большая стрелка и три маленьких) последовательно мигают в соответствии с выбранной песней или стилем. Большая стрелка показывает первую долю такта.

6 Аккорд

При воспроизведении песни (с аккордами) показывает основной тон и тип аккорда. Если включены режимы стиля и автоаккомпанемента, отображаются также аккорды, воспроизводимые на клавиатуре в области аккомпанемента.

7 Индикатор октавы дорожки

При проигрывании песни с дискеты может возникнуть ситуация, когда та или иная нота выходит за пределы диапазона клавиатуры A-1 – C7 (DGX-500) и E0 – G6 (DGX-300). Тогда загорается индикатор «OVER», и на дисплее появляется «◀» или «▶».

Если для дорожки задано повышение или понижение звука на целое количество октав, во время проигрывания песни с дискеты на дисплее появляются цифры +2, +1, -1 или -2.

8 Индикаторы дорожек песни

Показывают состояние дорожек при записи и воспроизведении песни (стр. 63).

9 Отображение нот / 10 Клавиатура

Эти две области дисплея удобно отображают ноты. При воспроизведении песни в них последовательно отображаются ноты мелодии и аккордов. Во время самостоятельной игры на клавиатуре на дисплее отображаются проигрываемые ноты.

ПРИМЕЧАНИЕ

- Для некоторых аккордов на дисплее могут отображаться не все ноты. Это происходит из-за нехватки места на дисплее.

11 Индикаторы 8va / 15va

Ноты, выходящие за пределы отображаемой области, обозначаются с помощью указателей октав («8va» или «15va»).

12 Индикатор Sync Stop

Появляется, если включена функция Sync Stop (стр. 43).

13 Индикатор Accompaniment On

Появляется, если включена функция автоаккомпанемента (стр. 39).

14 Индикатор Touch

Появляется, если включена функция Touch (стр. 32).

15 Индикатор Harmony

Появляется, если включен эффект Harmony (стр. 35).

16 Индикатор Dual

Появляется, если включена функция Dual (стр. 26).

17 Индикатор заряда батареи

Появляется, если заряд батареи слишком низок для нормальной работы (стр. 10).

Пюпитр

Вставьте нижний край пюпитра в щель на верхней панели синтезатора DGX-500/300.

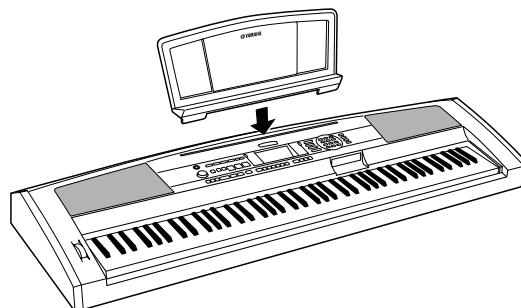



Функция Portable Grand

Эта удобная функция позволяет мгновенно вызвать тембр рояля.

Игра в режиме Portable Grand

Нажмите кнопку [PORTABLE GRAND]



Будет автоматически выбран тембр стереосэмплированного фортепиано (Stereo Sampled Piano) — «Live! Grand».

Использование метронома

1 Вызовите настройку Tempo.

Нажмите кнопку [TEMPO/TAP].



Текущее значение параметра Tempo

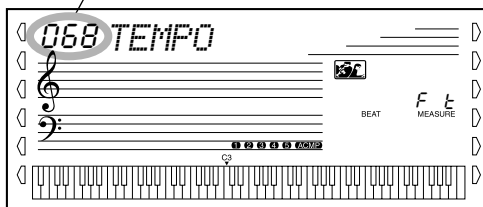

2 Измените значение.

Задайте нужные значения параметра Tempo с помощью диска или цифровой клавиатуры или увеличьте/уменьшите значение с помощью кнопок [+]/[-].

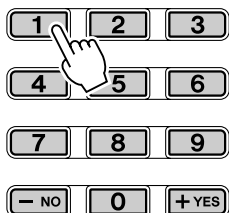

3 Включите метроном.

Нажмите кнопку [METRONOME].



Чтобы отключить метроном, нажмите кнопку [METRONOME] еще раз.

Настройка частоты сигнала метронома

Частоту сигнала (сигнатуру) метронома можно настроить на разные размеры, основанные на четвертях.

ПРИМЕЧАНИЕ

- Сигнатура автоматически меняется при выборе стиля или песни.

Держите кнопку [METRONOME], пока на дисплее не появится надпись «TIME SIG». Затем на цифровой клавиатуре нажмите кнопку, соответствующую нужной частоте сигнала (см. табл.).

Номер	Частота сигнала
01	1/4 - Проигрываются только первые (сильные) доли
02	2/4
03	3/4
04	4/4
:	:
15	15/4
0	Сильные доли не проигрываются (только слабые)

Номер текущей доли



Настройка громкости метронома

Громкость метронома на DGX-500/300 можно настроить независимо от громкости звука. Диапазон громкости: 000 - 127.

1 Вызовите настройку громкости метронома.

Нажмите левую кнопку Overall и держите, пока на дисплее не появится надпись «MTR VOL».

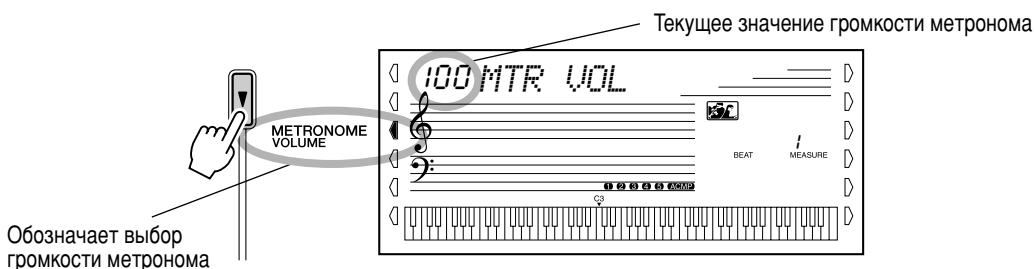

Обозначает выбор громкости метронома

2 Измените значение.

Введите нужную громкость на цифровой клавиатуре или увеличьте или уменьшите громкость с помощью кнопок [+]/[-].

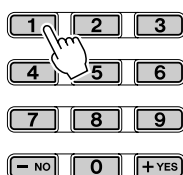

Восстановление громкости метронома по умолчанию

Для восстановления значения громкости метронома, используемого по умолчанию (100), нажмите одновременно кнопки [+]/[-] в режиме Metronome Volume меню Overall.



Игра в выбранном тембре

В DGX-500/300 есть 619 тембров (звучаний инструментов). Все они были созданы при помощи сложной системы тон-генератора AWM (Advanced Wave Memory) корпорации Yamaha. Сюда входят 480 тембров стандарта XG, тембры в режиме разделения (Split), тембры DJ и ударные. DGX-500/300 имеет также функцию Dual Voice, которая позволяет соединять два тембра и создавать двухголосие во время игры на клавиатуре.

Тембры разделены на категории в зависимости от вида инструмента. Для удобства названия тембров указаны на панели. Полный список тембров см. на стр. 91.

Функция **Split Voice** (#113 - #122) позволяет назначить два различных тембра для противоположных областей клавиатуры и проигрывать, например, один тембр (бас) левой рукой, а другой (фортепиано) – правой.

Специальный набор тембров **DJ Voices** (#615 - #619) предназначен для воспроизведения современных динамичных музыкальных стилей (стр. 97).

В режиме Voice можно пользоваться спецэффектами, обогащающими звучание тембра. В частности, это Reverb и Harmony, а также раздел DSP (обработка цифровым сигнальным процессором), обеспечивающий такие эффекты, как тремоло, эхо, задержка, выравнивание и вау-эффект (стр. 34).

Есть также параметр Touch Sensitivity (стр. 32), определяющий звучание тембра в зависимости от силы нажатия на клавиши.

В синтезатор DGX-500/300 включены тембры ударных **Drum Kit**, #123 - #134, которые можно подключать при игре на клавиатуре. (См. список тембров ударных на стр. 100.)

При задании тембра автоматически вызываются подходящие эффекты DSP (стр. 36) и Harmony (стр. 37).

Игра в выбранном тембре

1 Нажмите кнопку [VOICE].

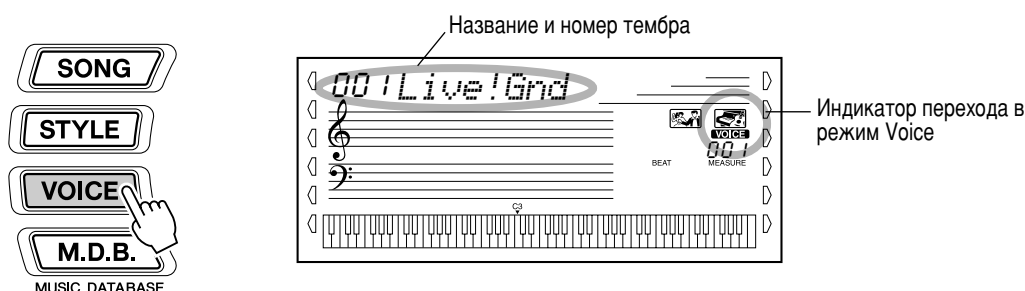

2 Выберите нужный номер тембра.

Используйте цифровую клавиатуру. Категории тембров и их номера показаны на панели. Полный список тембров см. на стр. 91.

VOICE

001~007 PIANO
008~013 E. PIANO
014~026 ORGAN
027~030 ACCORDION
031~040 GUITAR
041~048 BASS

049~060 STRINGS
061~064 CHOIR
065~074 SAXOPHONE
075~080 TRUMPET
081~086 BRASS
087~092 FLUTE
093~099 SYNTH LEAD

100~104 SYNTH PAD
105~112 PERCUSSION
113~122 SPLIT
123~134 DRUM KITS
135~614 XG
615~619 DJ
000 OTS

Тембр можно выбрать двумя способами: 1) ввести номер тембра на цифровой клавиатуре или 2) использовать кнопки [+] / [-] для перемещения по списку вверх или вниз.

■ Использование цифровой клавиатуры

Введите номер тембра из списка на панели. Например, чтобы выбрать тембр #109, нажмите на цифровой клавиатуре кнопки «1», «0» и «9». Для тембров, номер которых начинается с нулей (например, #042 или #006), начальные нули можно опустить. В этом случае до появления индикатора пройдет некоторое время.

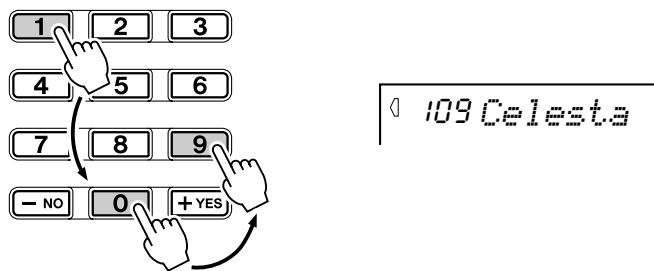

■ Кнопки [+] / [-]:

Для выбора следующего тембра нажмите кнопку [+], а для выбора предыдущего – кнопку [-]. Для быстрого перемещения вверх или вниз по списку тембров нажмите и держите одну из этих кнопок.

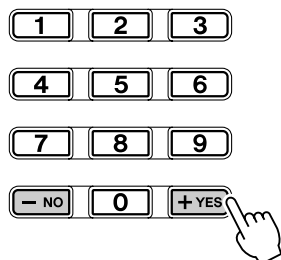

ПРИМЕЧАНИЕ

- Каждый тембр автоматически вызывается с наиболее подходящей настройкой диапазона октав. То есть среднее «до» на одной и той же клавише может звучать выше в одном тембре и ниже в другом.

3 Игра в выбранном тембре

Так как в фоновом режиме действует режим STYLE или SONG (как показано на рисунке дисплея), для проигрывания, соответственно, стилей или песен в режиме Voice достаточно нажать кнопку [START/STOP]. Воспроизводится последний выбранный стиль или песня.

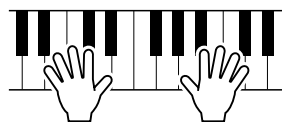

Игра в выбранном тембре

Список тембров Drum Kit (тембры 123 -134)

С помощью 12 тембров набора Drum Kit можно проигрывать на клавиатуре звуки различных барабанов и ударных.

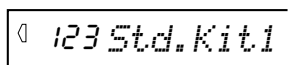

Номер	Название набора	Текст на дисплее
123	Standard Kit 1	Std.Kit1
124	Standard Kit 2	Std.Kit2
125	Room Kit	Room Kit
126	Rock Kit	Rock Kit
127	Electronic Kit	Elct.Kit
128	Analog Kit	AnlogKit
129	Dance Kit	DanceKit
130	Jazz Kit	Jazz Kit
131	Brush Kit	BrushKit
132	Symphony Kit	SymphKit
133	SFX Kit 1	SFX Kit1
134	SFX Kit 2	SFX Kit2

● Например, если выбран тембр 123 из «Standard Kit 1»

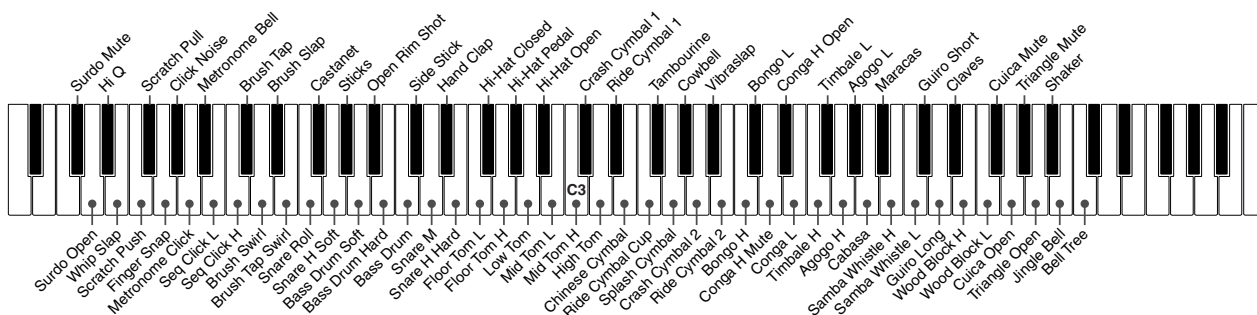

Функция Dual Voice

Функция Dual Voice позволяет сочетать два различных тембра — один основной, который выбирается как обычно, и другой, о котором говорится в этой главе. Для этих тембров можно также независимо задавать разные параметры, например, громкость, октаву, панораму, реверберацию, эффект Chorus и настройки DSP. Это позволяет создать оптимальное сочетание тембров и улучшить их совместное звучание.

- 1 Включите функцию Dual Voice.
Нажмите кнопку [DUAL]

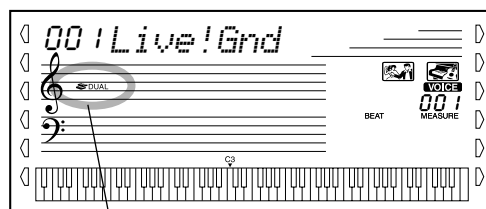
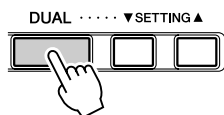

Функция Dual Voice включена

2 Выберите один из параметров для основного и дополнительного тембров.

Нажимайте кнопку [SETTING ▲] или [SETTING ▼] до тех пор, пока на дисплее не появится название соответствующего параметра.

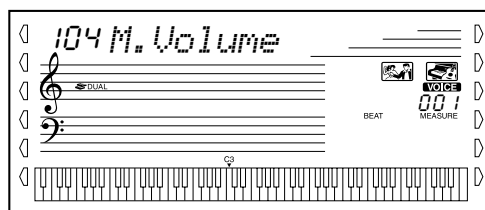
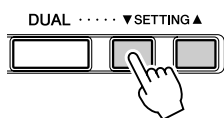

3 Задайте значение параметра.

Воспользуйтесь цифровой клавиатурой или кнопками [+]/[-]. (См. список параметров ниже).

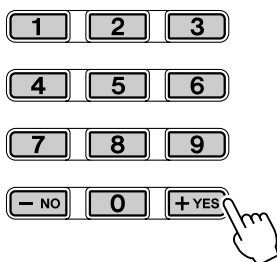

ПРИМЕЧАНИЕ

- Функция Dual Voice не работает в режиме обучения Lesson.

Настройки для тембров

Эти параметры включают в себя все возможные настройки для основного и дополнительного тембров. Они позволяют изменять звучание каждого из тембров отдельно.

- Main Volume
- Dual DSP Level
- Main DSP Level
- Dual Reverb Level
- Main Reverb Level
- Dual Octave
- Dual Voice
- Dual Volume

● Параметры

Название параметра	Название на дисплее	Диапазон/настройки	
Main Voice Volume	M. Volume	0 – 127	Определяет громкость основного тембра и позволяет получить оптимальное сочетание со вторым тембром.
Dual Voice DSP	D. DspLv1	0 – 127	Определяет, какая часть сигнала второго тембра будет использована в эффекте DSP. Чем выше значение, тем громче эффект DSP для второго тембра.
Main Voice DSP	M. DspLv1	0 – 127	Определяет, какая часть сигнала основного тембра используется в эффекте DSP. Чем больше значение, тем громче эффект DSP для основного тембра.
Dual Voice Reverb	D. RevLv1	0 – 127	Определяет, какая часть сигнала второго тембра будет использована в эффекте реверберации. Чем больше значение, тем громче эффект реверберации для второго тембра.
Main Voice Reverb	M. RevLv1	0 – 127	Этот параметр определяет, какая часть сигнала главного тембра будет использована в эффекте реверберации. Чем больше значение, тем громче эффект реверберации для основного тембра.
Dual Voice Octave	D. Octave	-2 – 2 (Октавы)	Задаёт октаву для второго тембра.
Dual Voice Select	D. Voice name	1 – 619	Выбор второго тембра.
Dual Voice Volume	D. Volume	0 – 127	Задаёт громкость второго тембра и позволяет получить оптимальное сочетание с основным тембром.

Игра в выбранном тембре

Split Voice

Функция разделения тембров Split Voice позволяет назначить два разных тембра для отдельных областей клавиатуры. Например, левой рукой можно играть тембр басового инструмента, а правой – фортепиано.



1 Вызов нижнего тембра

Нажмите кнопку [SPLIT].

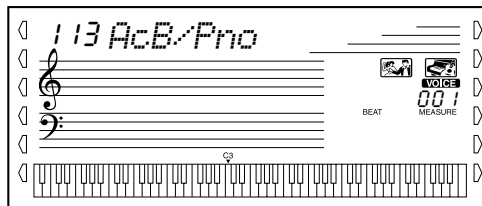

ПРИМЕЧАНИЕ

- Точка разделения клавиатуры для тембров та же самая, что и для аккомпанемента (стр. 49).

Быстрый вызов последнего выбранного нижнего тембра.

Быстрая загрузка настроек

Фактически, этот особый «тембр» позволяет автоматически задавать подходящий тембр при выборе стиля. Выбирается тембр, наиболее соответствующий вызванному стилю или песне.

1 Выберите тембр #000 (One Touch Setting).

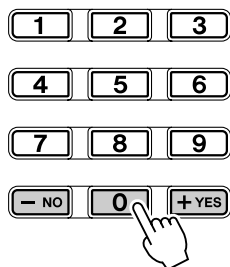

Режим One Touch Setting можно также выбрать, нажав одновременно кнопки [+]/[-].

Функции Transpose и Tuning

При помощи функций Transpose и Tuning также можно отрегулировать высоту тембра и транспонировать звук всего синтезатора DGX-500/300.

■ Функция Transpose

Функция Transpose определяет тональность как основного тембра, так и басов и аккордов автоаккомпанемента выбранного стиля. Она также определяет высоту мелодии. Это позволяет легко подстроить высоту звучания синтезатора DGX-500/300 под другие инструменты или исполнителей, а также играть в разных тональностях, не меняя аппликатуры. Настройки функции Transpose можно регулировать в пределах ± 12 полутонов (± 1 октава).

ПРИМЕЧАНИЕ

- Функция Transpose не влияет на тембры DJ (#615 – #619) и тембры Drum Kit (#123 – #134).

1 Выберите функцию Transpose.

Нажимайте левую кнопку Overall до тех пор, пока на дисплее не появится «TRANSPOS».

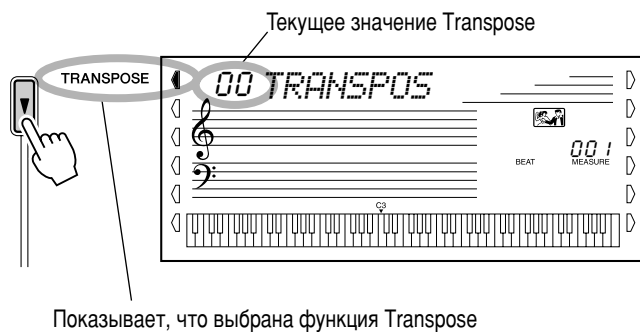

2 Измените значение.

Задайте нужное значение Transpose (-12 – +12) на цифровой клавиатуре. Чтобы понизить высоту звука, введите на цифровой клавиатуре соответствующее значение при нажатой кнопке [-]. Чтобы повысить или понизить высоту звука, можно также пользоваться кнопками [+] / [-]. Если нажать и держать одну из этих кнопок, значение будет повышаться или понижаться.

Восстановление значения Transpose по умолчанию

Если настройка Transpose была изменена, для восстановления стандартного значения 00 достаточно одновременно нажать кнопки [+] / [-] (когда выбрана функция Transpose).

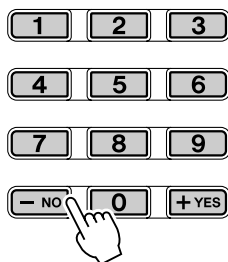

Игра в выбранном тембре

■ Функция Tuning

Функция Tuning задает высоту звука как для основного тембра, так и для басов и аккордов автоаккомпанемента. Она также определяет высоту звучания мелодии. Это позволяет точно подстраиваться под другие инструменты. Настройки функции Tuning можно регулировать в диапазоне ± 100 (± 1 полутон).

1 Выберите функцию Tuning.

Нажимайте левую кнопку Overall до тех пор, пока на дисплее не появится «TUNING».

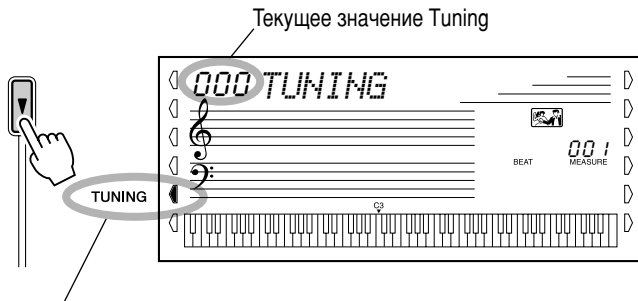

Показывает, что выбрана функция Transpose

ПРИМЕЧАНИЕ

- Параметры функции Tuning не влияют на тембры группы ударных (#123 – #134).

2 Измените значение.

Задайте нужное значение параметра Tuning (-100 – +100) на цифровой клавиатуре. Чтобы понизить высоту звука, введите на цифровой клавиатуре соответствующее значение при нажатой кнопке [-]. Повысить или понизить высоту звука можно также с помощью кнопок [+] / [-]. Если нажать и держать одну из этих кнопок, значение будет повышаться или понижаться.

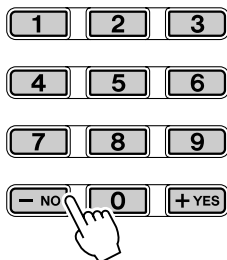

Восстановление значения Tuning по умолчанию

Если настройка Tuning была изменена, для восстановления стандартного значения 00 достаточно одновременно нажать кнопки [+] / [-] (когда выбрана функция Tuning).

Параметр PITCH BEND RANGE

Синтезатор DGX-500/300 оснащен колесным регулятором [PITCH BEND], который позволяет изменять высоту звучания тембров во время игры. Параметр Pitch Bend Range определяет, насколько повышается или понижается высота тона, когда используется регулятор [PITCH BEND].

При минимальном значении этого параметра поворот регулятора [PITCH BEND] вверх или вниз меняет высоту звука максимум на 1 полутона (полшага в каждом направлении). При максимальном значении параметра (12) высота звука меняется в пределах \pm одной октавы (12 полутонов). Регулятор [PITCH BEND] влияет на тембры, используемые в правой части клавиатуры. (На автоаккомпанемент он не влияет.)

1 Выберите параметр Pitch Bend Range.

Нажимайте левую кнопку Overall до тех пор, пока на дисплее не появится «PB RANGE».

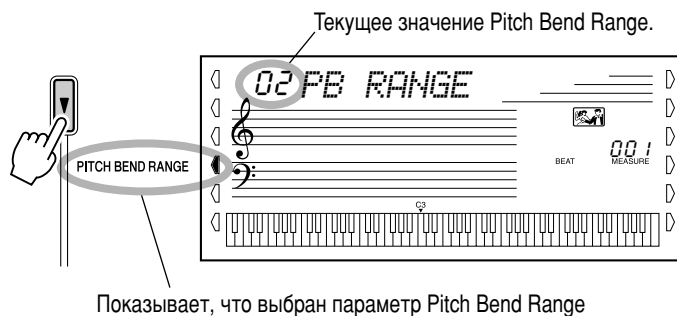

2 Задайте параметр Pitch Bend Range.

Для установки нужного диапазона воспользуйтесь цифровой клавиатурой или кнопками [+]/[-]. 1 - 12 (полутонов).

3 Изменяйте высоту звука регулятором [PITCH BEND] во время игры на клавиатуре.

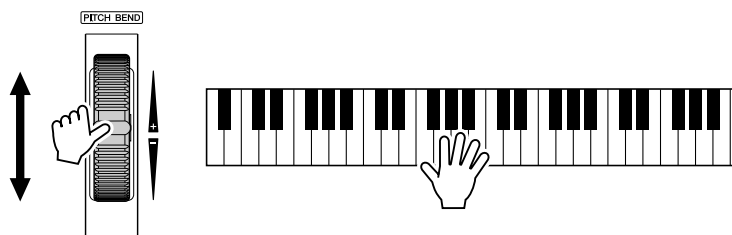

Функция Touch и параметр Touch Sensitivity

Функция Touch позволяет динамично и точно управлять тембрами. Установив этот параметр, вы можете сами регулировать громкость звука, меняя силу нажатия клавиш.

По необходимости включайте или выключайте функцию Touch кнопкой [TOUCH].

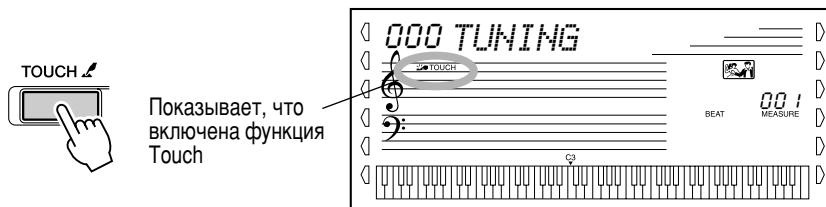

Параметр Touch Sensitivity (чувствительность к силе нажатия клавиш) определяет, как синтезатор DGX-500/300 реагирует на силу нажатия клавиш, что дает возможность настроить клавиатуру под собственную манеру игры.

1 Выберите параметр Touch Sensitivity.

Нажмите и держите кнопку [TOUCH], пока на дисплее не появятся нужная установка Touch Sensitivity и ее название.

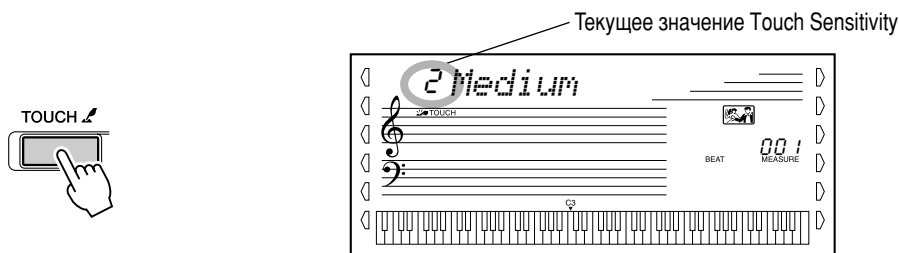

2 Измените значение.

С помощью цифровой клавиатуры или кнопок [+]/[-] задайте нужное значение параметра: 1, 2 или 3 (см. объяснение далее).

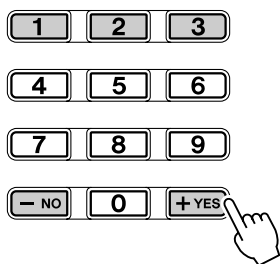

● Значения параметра (чувствительности к силе нажатия):

1 (Низкая)	Ограничивает реакцию на силу нажатия и воспроизводит относительно небольшой динамический диапазон независимо от силы нажатия на клавиши.
2 (Средняя)	Позволяет играть в пределах обычного динамического диапазона (от тихого до громкого).
3 (Высокая)	Для проигрывания очень тихих пассажей. Дает немного больше контроля над диапазоном громкости тихих звуков.

Если функция Touch отключена, громкость постоянна (и соответствует скорости 80).

Восстановление значения параметра Touch Sensitivity по умолчанию

По умолчанию чувствительность к силе нажатия равна 2 (средняя). Для восстановления значения по умолчанию нажмите одновременно кнопки [+]/[-], когда выбран параметр Touch Sensitivity.



Эффекты

Синтезатор DGX-500/300 имеет большой набор эффектов, которые можно использовать для улучшения звука тембров. В синтезаторе DGX-500/300 есть три отдельных группы эффектов (Reverb, DSP и Harmony), и в каждой из них есть, что выбрать.

Эффект Reverb

Эффект Reverb (Реверберация) воспроизводит естественное отражение звука, возникающее при игре на инструменте в комнате или концертном зале. Всего доступно восемь типов реверберации, имитирующей различное окружение.

1 Выберите функцию Reverb.



ПРИМЕЧАНИЕ

- При управлении синтезатором DGX-500/300 с устройства MIDI доступны двенадцать дополнительных типов реверберации (стр. 104).

2 Если требуется, задайте тип реверберации.

Для установки нужного типа реверберации воспользуйтесь цифровой клавиатурой или кнопками [+]/[-]. (Список типов реверберации см. на стр. 36). Для отключения эффекта реверберации выберите Reverb Type #9.

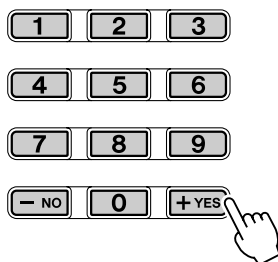

ПРИМЕЧАНИЕ

- У каждого стиля в синтезаторе DGX-500/300 есть свой собственный параметр реверберации.
- Можно также определить уровень реверберации (стр. 26).

Восстановление типа реверберации по умолчанию

Если параметр реверберации изменялся, для восстановления стандартного значения достаточно одновременно нажать кнопки [+]/[-] (когда выбран Reverb).

Эффект DSP

В разделе DSP (цифровой обработки сигналов) представлены искажающие и хоровые эффекты, а также множество других полезных и динамических эффектов для улучшения и изменения звучания тембров. К этим многочисленным эффектам относятся: обратная реверберация, фазер, вращающийся динамик, тремоло, эхо, задержка, искажение, выравнивание и вау-эффект. Всего доступны тридцать восемь типов эффектов DSP.

1 Выберите функцию DSP.

Нажимайте правую кнопку Overall до тех пор, пока сплошной прямоугольник не окажется рядом с указателем DSP.

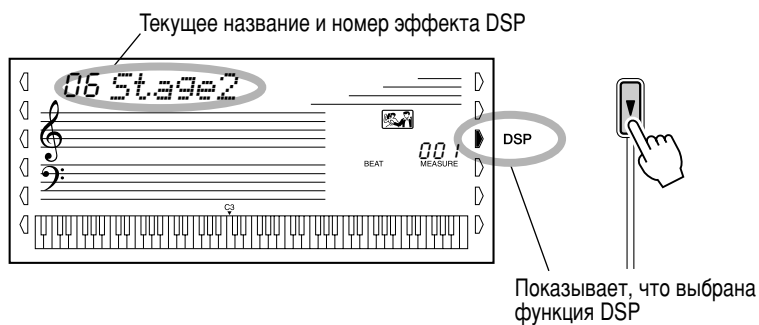

2 Если требуется, задайте DSP.

Для выбора нужного эффекта DSP воспользуйтесь цифровой клавиатурой или кнопками [+]/[-]. (Список типов DSP см. на стр. 36). Для отключения эффекта DSP выберите тип DSP #39.

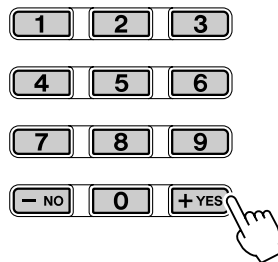

ПРИМЕЧАНИЕ

- У каждого тембра синтезатора DGX-500/300 есть свой собственный параметр DSP.
- При управлении синтезатором DGX-500/300 с устройства MIDI доступен еще пятьдесят один дополнительный эффект DSP (стр. 104).
- Вы можете также определить уровень DSP (стр. 26).

Восстановление эффекта DSP по умолчанию

Если параметр типа DSP менялся, для восстановления стандартного значения достаточно одновременно нажать кнопки [+]/[-] (когда выбран DSP).

Эффекты Harmony

Группа Harmony включает разнообразные эффекты, улучшающие исполнение, когда используются разные стили автоаккомпанемента. Всего доступно двадцать шесть типов эффектов Harmony.

Эффекты Tremolo (тремоло), Trill (трель) и Echo (эхо) можно использовать даже при выключенном автоаккомпанементе.

Есть пять различных типов эффектов Harmony, которые автоматически создают гармоничные партии (для нот, проигрываемых в правой части клавиатуры), которые соответствовали бы аккордам автоаккомпанемента.

- 1 Включите эффект Harmony.**
Нажмите кнопку [HARMONY].



- 2 Выберите функцию Harmony.**

Нажимайте правую кнопку Overall, пока сплошной прямоугольник не укажет рядом с HARMONY.



Показывает, что эффект Harmony включен

Показывает, что выбрана функция Harmony

ВАЖНО!

- Для первых пяти типов эффектов Harmony (Duet, Trio, Block, Country и Octave) необходимо играть аккорды на клавиатуре в области аккомпанемента.
- Скорость эффектов Trill, Tremolo и Echo зависит от параметра Tempo (стр. 37).

ПРИМЕЧАНИЕ

- У каждого тембра DGX-500/300 есть свой собственный параметр Harmony.

- 3 Если требуется, установите тип Harmony.**

Для установки нужного типа Harmony воспользуйтесь цифровой клавиатурой или кнопками [+]/[-]. (Список типов эффектов Harmony см. на стр. 37.)

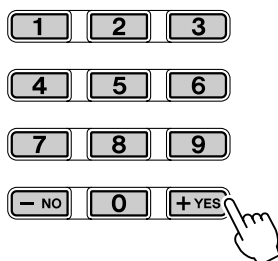

Восстановление типа Harmony по умолчанию

Если тип эффекта Harmony менялся, для восстановления стандартного значения достаточно одновременно нажать кнопки [+]/[-] в режиме Harmony.

■ Типы эффектов

● Типы реверберации

Номер	Тип реверберации	Название на дисплее	Описание
1	Hall 1	Hall1	Реверберация концертного зала.
2	Hall 2	Hall1	
3	Room 1	Room1	Реверберация маленькой студии.
4	Room 2	Room2	
5	Stage 1	Stage1	Реверберация для сольных инструментов.
6	Stage 2	Stage2	
7	Plate 1	Plate1	Имитатор реверберации стальной пластины.
8	Plate 2	Plate2	
9	Выкл.	Выкл.	Никакого эффекта.

● Типы DSP

Номер	Тип DSP	Название на дисплее	Описание
1	Hall 1	Hall1	Реверберация концертного зала.
2	Hall 2	Hall2	
3	Room 1	Room1	Реверберация маленькой студии.
4	Room 2	Room2	
5	Stage 1	Stage1	Реверберация для сольных инструментов.
6	Stage 2	Stage2	
7	Plate 1	Plate1	Имитатор реверберации стальной пластины.
8	Plate 2	Plate2	
9	Early Reflection 1	ER1	Только ранние отражения.
10	Early Reflection 2	ER2	
11	Gate Reverb	Gate1	Эффект стробруемой реверберации, при котором реверберация быстро прерывается для специальных эффектов.
12	Reverse Gate	Gate2	Сходен с эффектом Gate Reverb, но с обратным увеличением.
13	Chorus 1	Chorus1	Традиционный полифонический эффект с насыщенным теплым звуком.
14	Chorus 2	Chorus2	
15	Flanger 1	Flanger1	Четкая трехфазовая модуляция с немного металлическим звуком.
16	Flanger 2	Flanger2	
17	Symphonic	Symphony	Чрезвычайно насыщенный и глубокий полифонический звук.
18	Phaser	Phaser	Четкая металлическая модуляция с периодической сменой фазы.
19	Rotary Speaker 1	Rotary1	Имитатор вращающегося динамика.
20	Rotary Speaker 2	Rotary2	
21	Tremolo 1	Tremolo1	Богатый эффект Tremolo с модуляцией как по громкости, так и по высоте.
22	Tremolo 2	Tremolo2	
23	Guitar Tremolo	Guitar Tremolo	Имитатор тремоло электрогитары.
24	Auto Pan	AutoPan	Несколько эффектов панорамного звучания, которые автоматически меняют позицию звука (левая, правая, фронтальная, задняя).
25	Auto Wah	AutoWah	Повторение фильтра распространения вау-эффекта.
26	Delay Left - Center - Right	DelayLCR	Три независимых задержки для левой, центральной и правой областей стереопанорамы.
27	Delay Left - Right	DelayLR	
28	Echo	Echo	Задержка стерео с независимыми параметрами уровня обратной связи для каждого канала.
29	Cross Delay	CrossDly	Сложный эффект, который посылает задержанные повторы, «прыгающие» между левым и правым каналами.
30	Karaoke	Karaoke	Глубокий, четкий эффект эхо.
31	Distortion Hard	D Hard	Жесткий теплый дисторшн.
32	Distortion Soft	D Soft	Мягкий теплый дисторшн.
33	Overdrive	Overdrv	Естественный дисторшн, как в усилителе.
34	Amp Simulation	AmpSimu	Характерный звук гитарного усилителя/динамика.
35	EQ Disco	EQ Disco	Эффект эквалайзера, который повышает и высокие, и низкие частоты, что типично для большинства музыкальных произведений в стиле диско.
36	EQ Telephone	EQ Tel	Эффект эквалайзера, который срезает как высокие, так и низкие частоты для имитации звуков в телефонной трубке.
37	3Band EQ	3BandEQ	Эквалайзер с тремя отдельными полосами частот.
38	2Band EQ	2BandEQ	Эквалайзер с двумя отдельными полосами частот.
39	Без эффекта.	Выкл.	Без эффекта.

● Типы эффектов Harmony

Номер	Тип Harmony	Название на дисплее	Описание
1	Duet	Duet	Типы Harmony 1 – 5 основаны на высоких тонах и добавляют к однопольсной мелодии, проигрываемой правой рукой, гармонии из одной, двух или трех нот. Эти типы звучат только в случае, если аккорды проигрываются в области автоаккомпанемента на клавиатуре.
2	Trio	Trio	
3	Block	Block	
4	Country	Country	
5	Octave	Octave	
6	Trill 1/4 note	Tril1/4	<p>Эффекты 6 – 26 основаны на ритме и добавляют украшения или повторы с задержкой в соответствии с автоаккомпанементом. Эти типы звучат независимо от того, включен автоаккомпанемент или нет; однако реальная скорость эффекта зависит от параметра Темпо (стр. 44). Значения отдельных нот в каждом типе позволяют точно синхронизировать эффект с ритмом. Также доступны параметры Triplet (триоль): 1/6 = триоли четвертей, 1/12 = триоли восьмых, 1/24 = триоли шестнадцатых.</p> <ul style="list-style-type: none"> • Эффекты Trill (6 – 12) создают двухнотные трели (с переменной нот), если нажаты две ноты. • Эффекты Tremolo (13 – 19) повторяют все нажатые ноты (не более четырех). • Эффекты Echo (20 – 26) создают задержанные повторы каждой проигрываемой ноты.
7	Trill 1/6 note	Tril1/6	
8	Trill 1/8 note	Tril1/8	
9	Trill 1/12 note	Tril1/12	
10	Trill 1/16 note	Tril1/16	
11	Trill 1/24 note	Tril1/24	
12	Trill 1/32 note	Tril1/32	
13	Tremolo 1/4 note	Trem1/4	
14	Tremolo 1/6 note	Trem1/6	
15	Tremolo 1/8 note	Trem1/8	
16	Tremolo 1/12 note	Trem1/12	
17	Tremolo 1/16 note	Trem1/16	
18	Tremolo 1/24 note	Trem1/24	
19	Tremolo 1/32 note	Trem1/32	
20	Echo 1/4 note	Echo1/4	
21	Echo 1/6 note	Echo1/6	
22	Echo 1/8 note	Echo1/8	
23	Echo 1/12 note	Echo1/12	
24	Echo 1/16 note	Echo1/16	
25	Echo 1/24 note	Echo1/24	
26	Echo 1/32 note	Echo1/32	



Выбор и воспроизведение стилей

В синтезаторе DGX-500/300 есть готовые стили (динамические сочетания ритма и аккомпанемента) и тембры для нескольких популярных музыкальных направлений.

Доступно 135 различных стилей в нескольких категориях. Каждый стиль состоит из четырех частей, или секций: вступления (Intro), двух основных частей (Main A и Main B) и концовки (Ending), — что позволяет вызывать разные части аккомпанемента во время исполнения.

Функции стиля, встроенные в ритмы, инструментально обогащают исполнение. При этом исполнитель управляет аккомпанементом, проигрывая соответствующие аккорды. Фактически, функция автоаккомпанемента делит клавиатуру на две части: верхнюю для мелодии, а нижнюю (по умолчанию клавиши F#2 и ниже, т. е. фа диез малой октавы и ниже) для автоаккомпанемента.

Модель DGX-500/300 включает также удобную словарную функцию Dictionary (стр. 50). Словарь содержит готовую «энциклопедию аккордов», которая научит играть любой аккорд, отображая соответствующие ноты на дисплее.

Синтезатор DGX-500/300 позволяет также пользоваться дополнительными стилями с дискеты или стилями из коммерческих стилевых файлов, что расширяет возможности автоаккомпанемента. Стилиевой файл загружается отдельно как стиль номер 136 и воспроизводится точно так же, как встроенные стили.

Выбор стиля

1 Нажмите кнопку [STYLE].



2 Выбор номера стиля.

Воспользуйтесь цифровой клавиатурой. Основные категории стилей с номерами указаны на панели слева. Полный список стилей приведен на стр. 98.

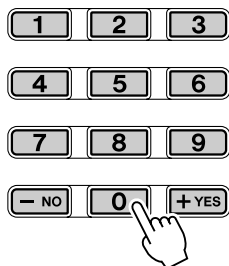

STYLE

001~010 8 BEAT	061~070 R & B	124~135 PIANIST
011~018 16 BEAT	071~077 COUNTRY	136 DISK
019~026 BALLAD	078~089 LATIN	
027~040 DANCE	090~100 BALLROOM	
041~047 DISCO	101~111 TRADITIONAL	
048~060 SWING & JAZZ	112~118 WALTZ	
	119~123 DJ	

Номера стилей можно выбирать точно так же, как и номера тембров (стр. 25). Номер стиля можно ввести на цифровой клавиатуре или выбрать, перемещаясь по списку стилей с помощью кнопок [+]/[-].

Воспроизведение стилей

Для управления стилем используются следующие кнопки панели управления.

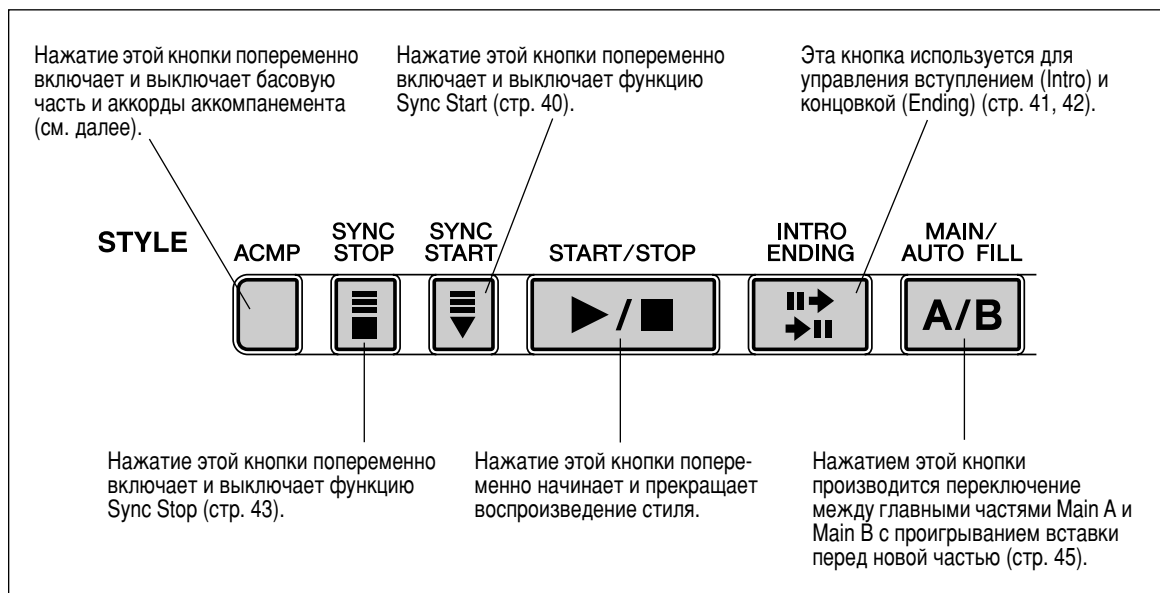

1 Включите автоаккомпанемент.

Для включения автоаккомпанемента нажмите кнопку [ACMP].

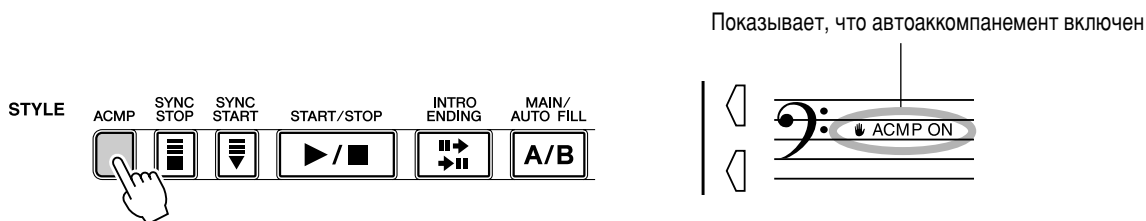

2 Включите стиль.

Сделать это можно одним из следующих способов.

■ Нажать кнопку [START/STOP]

Ритм начинает воспроизводиться немедленно без басов и аккордов. Проигрывается главная часть, выбранная на данный момент (Main A или Main B).

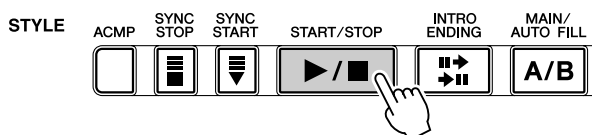

Выбор и воспроизведение стилей

Прежде чем нажимать кнопку [START/STOP], можно выбрать главную часть с помощью соответствующей кнопки [MAIN A/B]. (Дисплей в течение короткого времени показывает выбранную часть: MAIN A или MAIN B.)

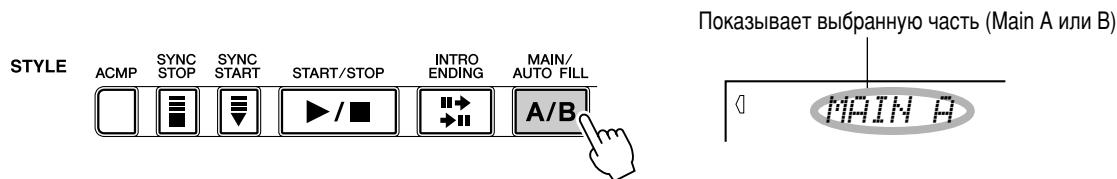

■ Использование функции Tap Tempo

Эта полезная функция синхронного запуска позволяет задать темп стиля и автоматически начать воспроизведение стиля в заданном темпе.

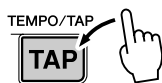

Просто нажмите кнопку [ТЕМПО/ТАР] четыре раза (или три раза для стиля с размером 3/4), и воспроизведение стиля автоматически начнется в заданном темпе. Изменить темп можно и во время исполнения в заданном стиле. Для этого достаточно дважды нажать кнопку [ТЕМПО/ТАР] в нужном темпе.

■ Использование функции Sync Start

Синтезатор DGX-500/300 имеет также функцию Sync Start, которая дает возможность включить стиль просто нажатием клавиши на клавиатуре. Для синхронного запуска сначала нажмите кнопку [SYNC START] (все индикаторы долей мигают, что означает готовность к режиму Sync Start), а затем любую клавишу на клавиатуре. (Если включен автоаккомпанемент, нажмите на клавишу или сыграйте аккорд на клавиатуре автоаккомпанемента.)

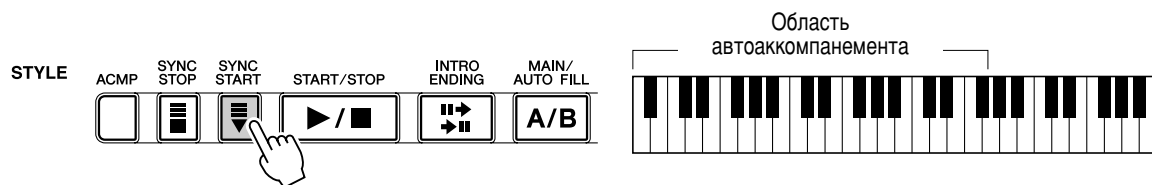

Запуск со вступления (Intro)

У каждого стиля есть свое собственное вступление из двух или четырех тактов. Когда эти вступления используются с функцией автоаккомпанемента, многие из них содержат специальные изменения аккордов и прочие украшения.

Как начать со вступления:

- 1) Нажмите кнопку [MAIN/AUTO FILL] для выбора главной части (A или B), которая должна следовать за вступлением.

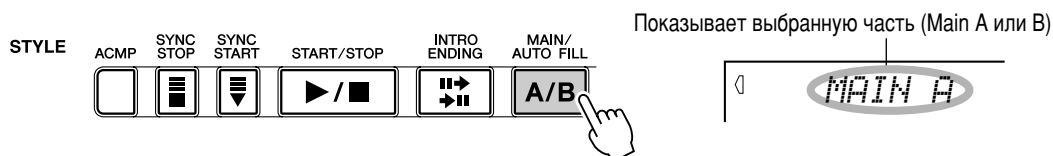

- 2) Нажмите кнопку [INTRO ENDING].

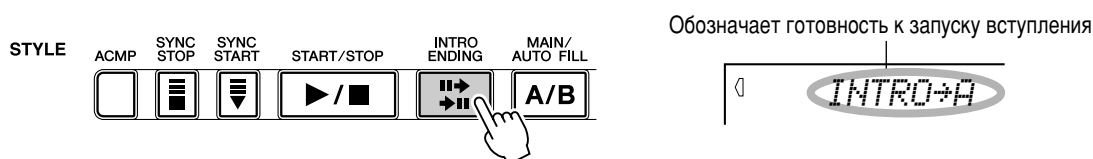

Для проигрывания вступления нажмите кнопку [START/STOP].

Использование функции Sync Start для вступления

Функцию Sync Start можно применять и к вступлению выбранного стиля.

Чтобы использовать функцию Sync Start для вступления:

- 1) Нажмите кнопку [MAIN/AUTO FILL] для выбора главной части (A или B), которая должна следовать за вступлением.

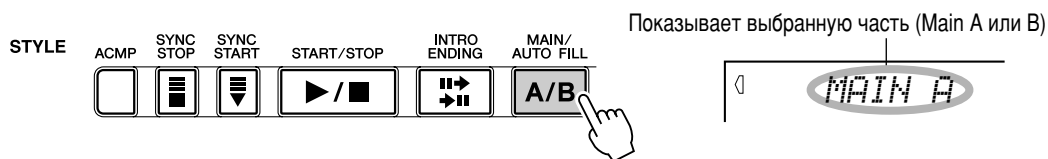

- 2) Нажмите кнопку [INTRO ENDING].

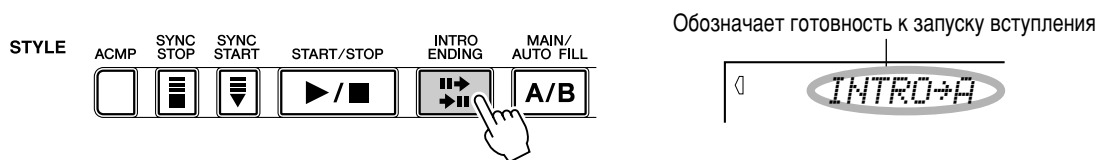

- 3) Нажмите кнопку [SYNC START] для включения функции синхронного запуска, а затем включите вступление, нажав любую клавишу на клавиатуре. (Если включен автоаккомпанемент, нажмите на клавишу или сыграйте аккорд на клавиатуре автоаккомпанемента.)

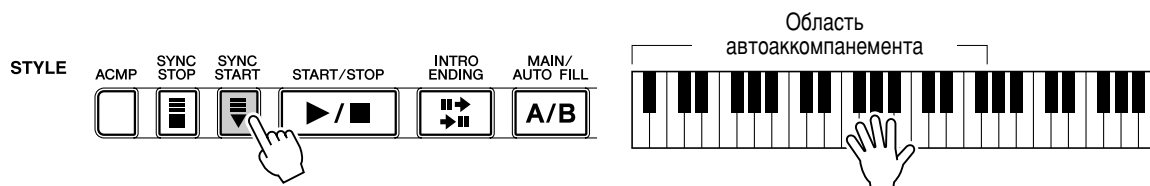

3 Измените аккорды с помощью функции автоаккомпанемента.

Попробуйте сыграть несколько последовательных аккордов левой рукой, обращая внимание на то, как меняются басовая часть и аккорды аккомпанемента с каждым сыгранным вами аккордом. (Более подробную информацию по использованию функции автоаккомпанемента см. на стр 47.)

К СВЕДЕНИЮ

- Для включения и выключения басовой части и аккордов аккомпанемента во время игры можно также использовать кнопку [АСМР], что дает возможность создавать ритмичные динамические паузы во время исполнения.
- С помощью функции Sync Stop можно создавать похожие, но еще более динамичные паузы. Если включена функция Sync Stop (стр. 43), можно управлять паузами в ритме и аккомпанемента, просто нажимая и отпуская клавиши. Аккомпанемент продолжается, пока вы держите аккорд во время игры. Когда вы отпускаете аккорд, аккомпанемент прекращается. С помощью этой функции можно также создавать разнообразные ритмические эффекты («заикания»), ударов по струнам и акцентов, играя аккорды стаккато.

ПРИМЕЧАНИЕ

- Аккорды, исполняемые на клавиатуре автоаккомпанемента, обнаруживаются и воспроизводятся даже после того, как прекращается воспроизведение стиля. Фактически, клавиатура делится на две части: клавиатуру с басовой частью и аккордами для левой руки и с мелодией для правой. Тембр для последней выбирается обычным способом.

4 Остановите стиль.

Сделать это можно тремя способами:

■ Нажать кнопку [START/STOP]

Стиль выключится немедленно.

■ Использовать концовку (Ending)

Нажмите кнопку [INTRO ENDING]. Стиль выключается по окончании концовки.

■ Нажать кнопку [SYNC START]

Стиль выключается немедленно, но при этом автоматически включается функция Sync Start, что дает возможность возобновить воспроизведение стиля нажатием аккорда или клавиши на клавиатуре автоаккомпанемента.

ПРИМЕЧАНИЕ

- Для постепенного замедления темпа во время исполнения концовки (ритарданто) дважды быстро нажмите кнопку [INTRO ENDING].

Функция Sync Stop

С помощью этой удобной функции можно прекратить (или приостановить) воспроизведение стиля, просто убрав руку с клавиатуры автоаккомпанемента. Если вновь сыграть аккорд, воспроизведение стиля возобновится. Это идеальное средство для создания динамических пауз во время исполнения. Например, можно на короткое время отключить ритм и аккомпанемент во время мелодической паузы или соло правой рукой.

1 Нажмите кнопку [ACMP].

Автоаккомпанемент включится.

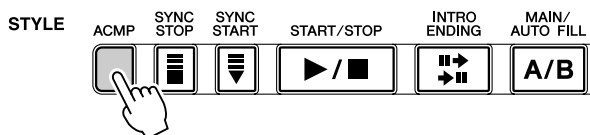

Показывает, что автоаккомпанемент включен

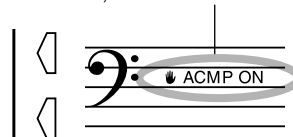

2 Нажмите кнопку [SYNC STOP].

Если включить Sync Stop до запуска стиля, автоматически включается и функция Sync Start, т. е. стиль начинает воспроизводиться в момент нажатия на клавишу.

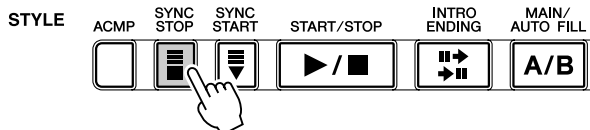

Показывает, что включена функция Sync Stop

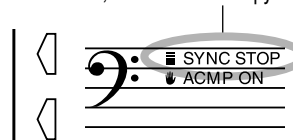

3 Возьмите аккорд на клавиатуре автоаккомпанемента.

Стиль включится сразу, как только вы сыграете аккорд.

4 Чтобы выключить стиль, уберите руку с клавиатуры.



5 Чтобы запустить стиль вновь, нажмите аккорд.

Для выключения функции Sync Stop нажмите кнопку [SYNC STOP] еще раз. Для полного выключения стиля нажмите кнопку [START/STOP].

Изменение темпа

Темп воспроизведения стиля можно регулировать в диапазоне 32 – 280 ударов в минуту.

- 1 Вызовите параметр Темпо.**
Нажмите кнопку [ТЕМПО/TAP].

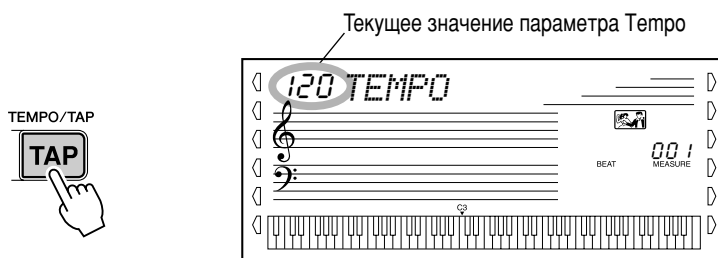

- 2 Измените значение.**

Задайте нужное значение параметра Темпо с помощью цифровой клавиатуры или используйте кнопки [+]/[-] для увеличения или уменьшения значения.

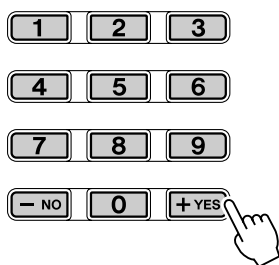

ПРИМЕЧАНИЕ

- Когда воспроизведение стиля прекращается и выбирается другой стиль, устанавливается темп, используемый по умолчанию для вновь выбранного стиля. Если стиль меняется во время игры, сохраняется последний заданный темп. (Это дает возможность сохранять темп даже при смене стилей.)

Восстановление значения параметра Темпо по умолчанию

Для каждой песни и стиля существует стандартное значение параметра Темпо. Если темп был изменен, для восстановления стандартного значения достаточно одновременно нажать клавиши [+]/[-], когда выбран параметр Темпо.

К СВЕДЕНИЮ

- Новый темп можно также отбить в реальном времени с помощью удобной функции Тар Темпо (стр. 40).

Части аккомпанемента (Main A/B и вставки)

Во время проигрывания стиля можно вносить изменения в ритм/аккомпанемент с помощью кнопки [MAIN/AUTO FILL]. Нажатие на эту кнопку вызывает переключение с одной главной части на другую. При этом для плавного перехода к новой главной части автоматически проигрывается вставка. Если, например, в данный момент проигрывается главная часть А, нажатие этой кнопки вызовет автоматическое проигрывание вставки, а затем последует главная часть В (см. рисунок ниже).

Главную часть А или В можно также выбрать, нажав перед запуском стиля кнопку [MAIN/AUTO FILL].

ПРИМЕЧАНИЕ

- Звуки ритма и вставки недоступны, если выбран один из фортепьянных стилей (номера 124 – 135).

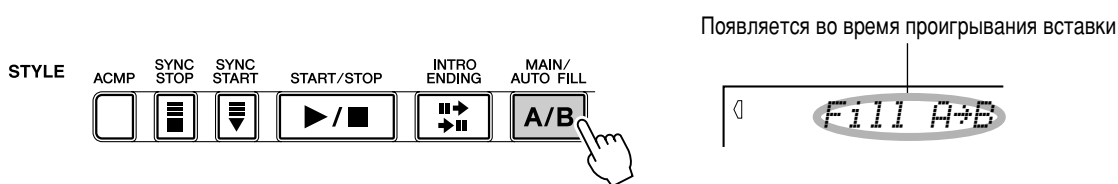

Вставки

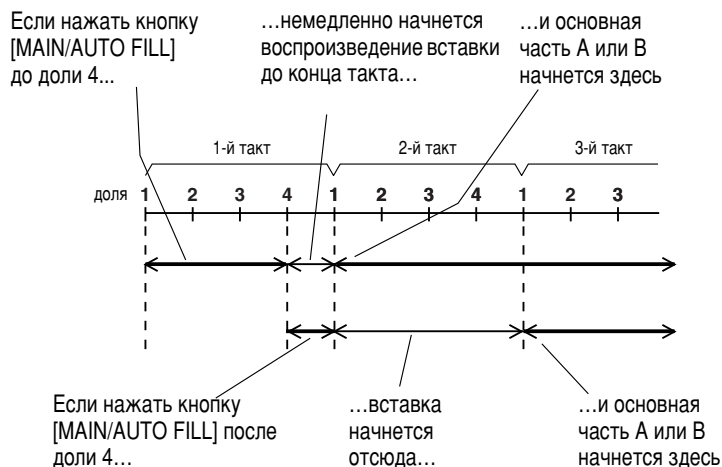

Настройка громкости аккомпанемента

Громкость воспроизведения стиля можно настраивать. Эта регулировка влияет только на громкость аккомпанемента. Громкость регулируется в диапазоне 000 - 127.

1 Выберите функцию Accompaniment Volume (Громкость аккомпанемента).

Нажимайте левую кнопку Overall до тех пор, пока на дисплее не появится ACMP VOL.



Показывает, что выбран режим настройки громкости

2 Измените значение.

Установите нужное значение громкости аккомпанемента (000 - 127) на цифровой клавиатуре. Для увеличения или уменьшения громкости можно также пользоваться кнопками [+]/[-]. Если держать одну из кнопок, значение постепенно повышается или понижается.

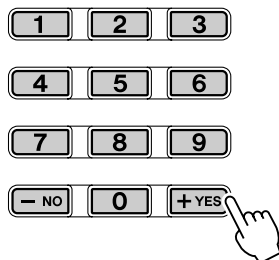

ПРИМЕЧАНИЕ

- Громкость аккомпанемента можно изменить только в режиме Style.

Восстановление стандартной громкости аккомпанемента



Если громкость аккомпанемента была изменена, для восстановления стандартного значения 100 достаточно одновременно нажать кнопки [+]/[-] в режиме настройки громкости аккомпанемента.

Автоаккомпанемент – Multi Fingering

Если задана функция автоаккомпанемента (стр. 39), она автоматически генерирует басы и аккорды сопровождения во время исполнения, используя методы игры аккордами (Multi Fingering). Исполнитель может менять аккорды аккомпанемента, нажимая клавиши на клавиатуре автоаккомпанемента и используя метод Single Finger или Fingered. Методом Single Finger легко играть аккорды одним, двумя или тремя пальцами (см. ниже аккорды, проигрываемые методом Single Finger). При методе Fingered традиционно проигрываются все ноты аккорда. Каким бы методом вы ни пользовались, синтезатор DGX-500/300 распознает нужный аккорд и автоматически генерирует аккомпанемент.

■ Аккорды, воспроизводимые методом Single Finger

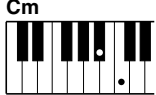
Методом Single Finger можно воспроизводить мажорное трезвучие, минорное трезвучие, септаккорд и малый септаккорд. На рисунке показано, как играть эти четыре аккорда. (Клавиша С используется здесь для примера; для остальных клавиш действуют те же правила. Например, B^b7 проигрывается как B^b и A.)

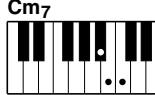
			
<p>Мажорное трезвучие: нажмите клавишу основного тона аккорда.</p>	<p>Минорное трезвучие: одновременно нажмите клавишу основного тона и ближайшую черную клавишу слева от нее.</p>	<p>Септаккорд: одновременно нажмите клавишу основного тона и ближайшую белую клавишу слева от нее.</p>	<p>Малый септаккорд: одновременно нажмите клавишу основного тона с ближайшими белой и черной клавишами слева от нее.</p>

■ Аккорды, воспроизводимые методом Fingered

Ниже показаны виды аккордов, распознаваемых в режиме Fingered. В качестве примера используется клавиша С (до).

● Примеры аккордов с основным тоном С (до)

* Ноты, указанные в скобках, необязательны; аккорды распознаются и без них.

Выбор и воспроизведение стилей

Название аккорда/[Сокращение]	Прямое изложение	Аккорд (C)	Дисплей
Мажорное трезвучие [M]	1 - 3 - 5	C	C
Нонаккорд [(9)]	1 - 2 - 3 - 5	C(9)	C(9)
Секстаккорд [6]	1 - (3) - 5 - 6	C6	C6
Секстаккорд с добавленной ноной [6(9)]	1 - 2 - 3 - (5) - 6	C6(9)	C6(9)
Большой мажорный септаккорд [M7]	1 - 3 - (5) - 7 - или 1 - (3) - 5 - 7	CM7	CM7
Большой мажорный септаккорд с ноной [M7(9)]	1 - 2 - 3 - (5) - 7	CM7(9)	CM7(9)
Большой мажорный септаккорд с увеличенной ундецимой [M7(#11)]	1 - (2) - 3 - #4 - 5 - 7 или 1 - 2 - 3 - #4 - (5) - 7	CM7(#11)	CM7(#11)
Пониженная квинта [(b5)]	1 - 3 - b5	C(b5)	Cb5
Большой мажорный септаккорд с пониженной квинтой [M7b5]	1 - 3 - b5 - 7	CM7b5	CM7b5
Задержанная кварта [sus4]	1 - 4 - 5	Csus4	Csus4
Увеличенное трезвучие [aug]	1 - 3 - #5	Caug	Caug
Увеличенный большой мажорный септаккорд [M7aug]	1 - (3) - #5 - 7	CM7aug	CM7aug
Минорное трезвучие [m]	1 - b3 - 5	Cm	Cm
Минорный нонаккорд [(9)]	1 - 2 - b3 - 5	Cm(9)	Cm(9)
Минорный секстаккорд [m6]	1 - b3 - 5 - 6	Cm6	Cm6
Минорный септаккорд [m7]	1 - b3 - (5) - b7	Cm7	Cm7
Минорный септаккорд с ноной [m7(9)]	1 - 2 - b3 - (5) - b7	Cm7(9)	Cm7(9)
Минорный септаккорд с добавленной ундецимой [m7(11)]	1 - (2) - b3 - (-4) - b7	Cm7(11)	Cm7(11)
Большой минорный септаккорд [mM7]	1 - b3 - (5) - 7	CmM7	CmM7
Большой минорный септаккорд с ноной [m7(9)]	1 - 2 - b3 - (5) - 7	CmM7(9)	CmM7(9)
Минорный септаккорд с пониженной квинтой [m7b5]	1 - b3 - b5 - b7	Cm7b5	Cm7b5
Большой минорный септаккорд с пониженной квинтой [mM7b5]	1 - b3 - b5 - 7	CmM7b5	CmM7b5
Уменьшенное трезвучие [dim]	1 - b3 - b5	Cdim	Cdim
Уменьшенный септаккорд [dim7]	1 - b3 - b5 - 6	Cdim7	Cdim7
Септаккорд [7]	1 - 3 - (5) - b7 или 1 - (3) - 5 - b7	C7	C7
Септаккорд с пониженной ноной [7(b9)]	1 - b2 - 3 - (5) - b7	C7(b9)	C7(b9)
Септаккорд с пониженной терцдецимой [7(b13)]	1 - 3 - 5 - b6 - b7	C7(b13)	C7(b13)
Септаккорд с ноной [7(9)]	1 - 2 - 3 - (5) - b7	C7(9)	C7(9)
Септаккорд с повышенной ундецимой [7(#11)]	1 - (2) - 3 - #4 - 5 - b7 или 1 - 2 - 3 - #4 - (5) - b7	C7(#11)	C7(#11)
Септаккорд с терцдецимой [7(13)]	1 - 3 - (5) - 6 - b7	C7(13)	C7(13)
Септаккорд с повышенной ноной [7(#9)]	1 - #2 - 3 - (5) - b7	C7(#9)	C7(#9)
Септаккорд с пониженной квинтой [7b5]	1 - 3 - b5 - b7	C7b5	C7b5
Увеличенный септаккорд [7aug]	1 - 3 - #5 - b7	C7aug	C7aug
Септаккорд с задержанной квартой [7sus4]	1 - 4 - (5) - b7	C7sus4	C7sus4
Один плюс два плюс пять [1+2+5]	1 - 2 - 5	C1+2+5	C

ПРИМЕЧАНИЕ

- Ноты, указанные в скобках, можно опустить.
- Нажатие двух одинаковых клавиш основного тона в соседних октавах генерирует аккомпанемент, основанный только на тонике.
- Чистая квинта (1 + 5) генерирует аккомпанемент на основе только тоники и квинты, которые могут использоваться как с мажорными, так и с минорными аккордами.
- Клавиши, нажимаемые для проигрывания аккордов, показаны в основном изложении, но возможны и обращения со следующими исключениями:
m7, m7b5, 6, m6, sus4, aug, dim7, 7b5, 6(9), 1+2+5.
- Обращение аккордов 7sus4 и m7(11) не распознается, если ноты, показанные в скобках, опущены.
- Иногда автоаккомпанемент не меняется, если близкие по звучанию аккорды проигрываются один за другим (например, некоторые минорные трезвучия, за которыми следует малый септаккорд).
- Нажатие двух клавиш генерирует аккорд на основе предыдущего аккорда.

Установка параметра Split Point

Параметр Split Point (Точка разделения) задает клавишу самой высокой ноты для области автоаккомпанемента. К области автоаккомпанемента относятся все ноты в левой части клавиатуры до клавиши разделения включительно.

ПРИМЕЧАНИЕ

- Эта настройка также влияет на точку разделения клавиатуры в режиме разделения тембров.



1 Выберите функцию управления точкой разделения клавиатуры (Split Point).

Нажмите и не отпускайте кнопку [SPLIT], пока на дисплее не появится S_POINT.

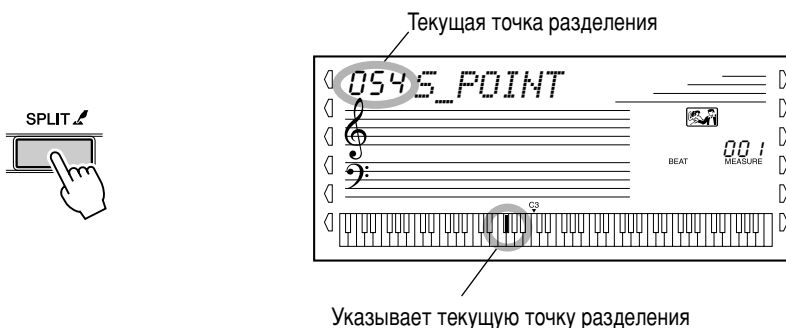

2 Измените значение.

Для установки нужной величины воспользуйтесь цифровой клавиатурой или кнопками [+]/[-] : 0 (C-2) - 127 (G8).

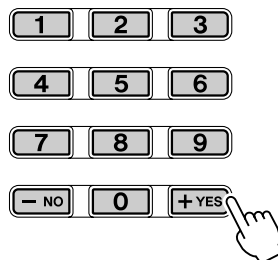

Возвращение к стандартной точке разделения

Если точка разделения была изменена, для восстановления стандартного значения 54 (F#2) достаточно одновременно нажать кнопки [+]/[-] в режиме выбора точки разделения.

Для входа из функции Split Point достаточно перейти к другой операции или функции.

Словарная функция (Dictionary)

Фактически, словарная функция — это встроенная книга аккордов, которая позволяет видеть ноты аккорда. Это очень удобно, если вы знаете название определенного аккорда и хотите быстро научиться его играть.

ВАЖНО!

- При нажатии кнопки [DICTIONARY] автоматически включается автоаккомпанемент.

1 Нажмите кнопку [DICTIONARY].

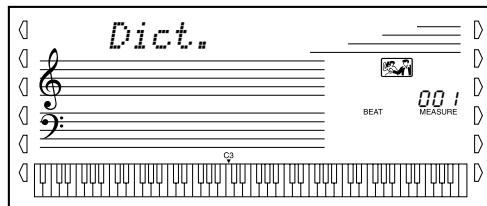

2 Укажите основной тон аккорда.

Нажмите клавишу, соответствующую нужному основному тону (как показано на панели).

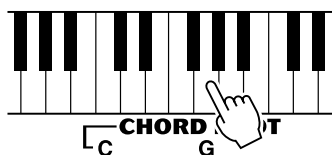

Если нажать эту клавишу, основным тоном аккорда будет G (соль)

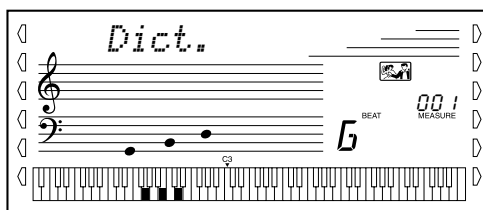

3 Укажите тип аккорда (мажорное трезвучие, минорное трезвучие, септаккорд и т. д.).

Нажмите клавишу, соответствующую нужному типу аккорда (как показано на панели).

ПРИМЕЧАНИЕ

- Для некоторых аккордов в обозначении на дисплее могут отображаться не все ноты. Это объясняется ограничениями дисплея.
- Можно также показать обращение аккорда с помощью кнопки [+]/[-].

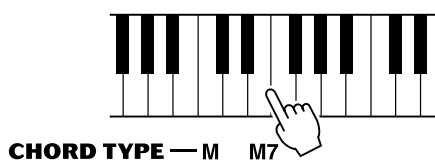

Нажатием этой клавиши выбирается мажорный септаккорд (M7)

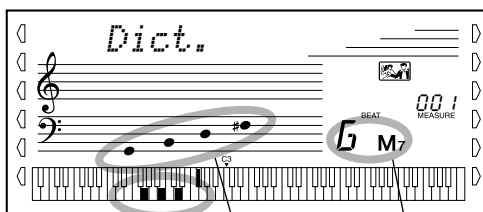

Название аккорда (основной тон и тип)

Нотная запись аккорда

Ноты аккорда на клавиатуре

4 Проиграйте аккорд.

Сыграйте аккорд (как показано на дисплее) в области автоаккомпанемента на клавиатуре. Если вы нажали и держите правильные клавиши, аккорд будет мигать. (Распознаются и обращения аккордов.)

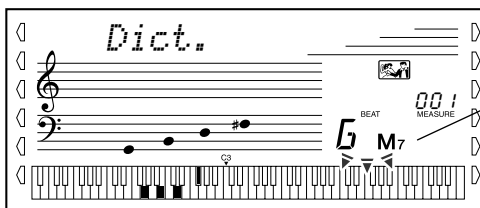

Указывает ноты, которые нужно сыграть. Мигает, когда нажаты правильные клавиши.

Для выхода из словарной функции нажмите еще раз кнопку [DICTIONARY].

.....Что такое аккорд.....

Ответ. Аккорд — это одновременное воспроизведение трех или более нот. (Если одновременно проигрываются две ноты, это называется интервалом; интервал — расстояние между двумя нотами). Такая комбинация нот называется также созвучием. В зависимости от интервалов между тремя или более нотами аккорд может звучать красиво, менее красиво или просто неблагозвучно.

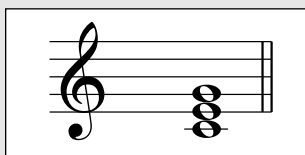

Аккорд из трех звуков, показанный слева, дает приятный гармоничный звук. Это трезвучие является одним из основных и самых распространенных аккордов в музыке большинства направлений.

Нижней нотой в этом трезвучии является нота основного тона, или тоника. Это самая важная нота в аккорде, так как на ней основана гармония аккорда, которая определяет его тональность, и от этой ноты зависит, как мы слышим другие ноты аккорда.

Вторая нота аккорда на четыре полутона выше первой, а третья — на три полутона выше второй. Не меняя основной тон, но перемещая вторую и третью ноты аккорда на полтона вверх или вниз (диез или бемоль), можно создать четыре разных аккорда.

<p>Мажорное трезвучие (например, C)</p>	<p>Минорное трезвучие (например, Cm)</p>	<p>Увеличенное трезвучие (например, Caug)</p>	<p>Уменьшенное трезвучие (например, Cdim)</p>
--	---	--	--

Можно изменить и изложение аккорда — например, поменять порядок нот (так называемое обращение аккордов) или играть одни и те же ноты в разных октавах, не меняя основы самого аккорда.

Примеры обращений аккордов для клавиши C (До).



Таким образом можно создавать очень благозвучные интервалы и аккорды. Интервалы и аккорды являются одними из самых важных элементов в музыке. С помощью аккордов разных типов можно создать множество эмоций и чувств.

..... Запись названий аккордов

Научиться читать и записывать аккорды несложно, и это чрезвычайно ценный навык. Часто для записи аккордов используется своего рода стенография, которая позволяет мгновенно распознавать аккорды (и проигрывать их в том изложении, которое вы предпочитаете). Как только вы освоите основы гармонии, использовать стенографию для записи аккордов песни будет очень легко.

Сначала необходимо указать ноту основного тона аккорда заглавной буквой. Диезы или бемоли указываются справа от основного тона. Тип аккорда также указывается справа. Ниже даны примеры для клавиши С.

<p>Мажорное трезвучие</p> <p>C</p>	<p>Минорное трезвучие</p> <p>Cm</p>	<p>Увеличенное трезвучие</p> <p>Caug</p>	<p>Уменьшенное трезвучие</p> <p>Cdim</p>
---	--	---	---

Для простых мажорных трезвучий тип не указывается.

Важное замечание. Аккорды состоят из нот, помещенных одна над другой, и в названии аккорда эти ноты обозначаются числом. Это число показывает расстояние данной ноты от ноты основного тона. (См. схему клавиатуры ниже.) Например, минорный секстаккорд включает 6-ю ступень гаммы, мажорный септаккорд — 7-ю ступень гаммы и т. д.

Интервалы гаммы

Чтобы лучше понять интервалы и номера, используемые для их представления в названии аккорда, изучите схему для гаммы до-мажор.

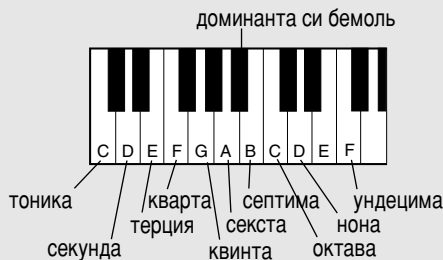

Другие аккорды

<p>Csus4</p> <p>Квинта Кварта</p>	<p>C7</p> <p>Доминанта Мажорное трезвучие</p>	<p>Cm7</p> <p>Доминанта Минорное трезвучие</p>	<p>CM7</p> <p>Септима Мажорное трезвучие</p>
<p>Cm7b5</p> <p>Доминанта Уменьшенное трезвучие</p>	<p>Cm6</p> <p>Минорное Секста трезвучие</p>	<p>C(9)</p> <p>Нона</p>	<p>Cdim7</p> <p>Уменьшенный септаккорд (дубль бемоль) Уменьшенное трезвучие</p> <p>* Bb = A</p>



Использование музыкальной базы данных

Если вы хотите играть музыку определенного направления, но не знаете, какие установки стиля и голоса для этого подойдут, просто выберите нужное направление в музыкальной базе данных. DGX-500/300 автоматически настроит панель управления, и вы сможете играть в этом музыкальном стиле!

1 Нажмите кнопку [M.D.B.] (MUSIC DATABASE).
На дисплее появится меню MUSIC DATABASE.

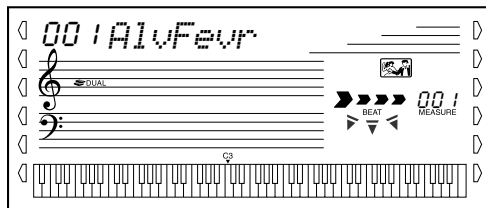
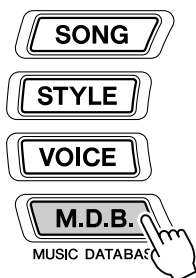

ПРИМЕЧАНИЕ

- Нажмите кнопку [M.D.B.] (MUSIC DATABASE) для автоматического перехода в режим STYLE, включите автоаккомпанемент (AUTO ACCOMPANIMENT) и синхронный запуск (SYNCHRONIZED START). Подробную информацию см. на стр. 40.

2 Выберите музыкальную базу данных.

На цифровой клавиатуре выберите музыкальную базу данных или используйте для этого кнопки [+]/[-].

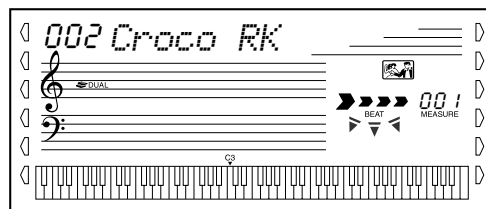
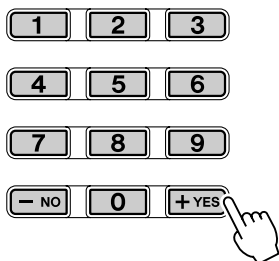

Синтезатор DGX-500/300 имеет в базе данных 208 различных настроек панели, разделенных на 12 категорий.

В этом примере мы выберем #208 «Xmas Walz» и сыграем песню «Silent Night». (Нотная запись приведена на следующей стр.)

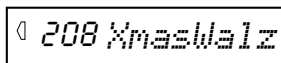

3 Играйте аккорды левой рукой, а мелодию – правой.

Как только вы берете аккорд левой рукой, начинается воспроизведение стиля. Информацию об аккордах см. в разделе «Использование автоаккомпанемента» на стр. 47.

ПРИМЕЧАНИЕ

- Подробную информацию об автоаккомпанементах см. на стр. 38 – 49.



Регистрационная память

Регистрационная память — это гибкая и удобная функция, которая позволяет быстро перенастроить синтезатор DGX-500/300 с помощью одной кнопки. Для этого достаточно сохранить установки панели, которыми вы обычно пользуетесь, в регистрационной памяти в качестве готового набора параметров (всего таких наборов может быть 16).

Наборы параметров в регистрационной памяти

Синтезатор DGX-500/300 имеет 8 банков регистрационной памяти, каждый из которых может содержать два пользовательских набора параметров (всего 16). Каждый набор в регистрационной памяти включает следующие параметры:

- *Voice number* (Номер тембра)
- *Tempo* (Темп)
- *Transpose* (Транспонирование)
- *Reverb Type* (Тип реверберации)
- *DSP Type* (Тип эффекта DSP)
- *Harmony On/Off* и *Harmony Type* (тип и состояние функции *Harmony* – вкл./выкл.)
- *Split Point* (Точка разделения клавиатуры)
- *Style number* (Номер стиля) и его параметры: *Accompaniment On/Off* (Включен или выключен аккомпанемент) и *Split Point* (Точка разделения)
- *Pitch Bend Range* (Диапазон изменения высоты звука во время игры)

Сохранение данных в регистрационной памяти

1 Установите на DGX-500/300 все необходимые параметры.

Практически все эти настройки можно сохранить с помощью кнопки регистрационной памяти (Registration Memory).

2 Выберите банк данных.

Нажмите кнопку [BANK], а затем нужный номер банка (1 - 8).

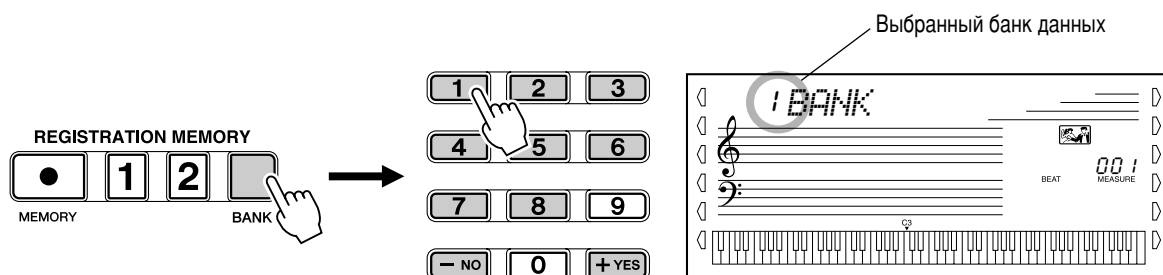

3 Сохраните настройки в одном из двух наборов – 1 или 2.

Нажмите соответствующую кнопку REGISTRATION MEMORY [1] или [2] при нажатой кнопке [MEMORY].

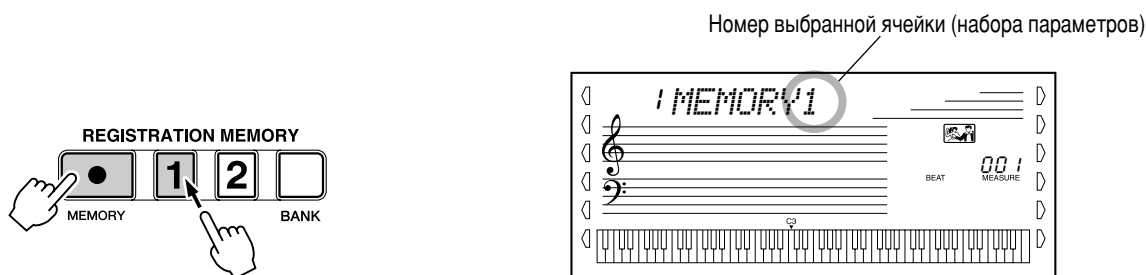

Использование набора параметров из регистрационной памяти

1 Выберите банк регистрационной памяти.

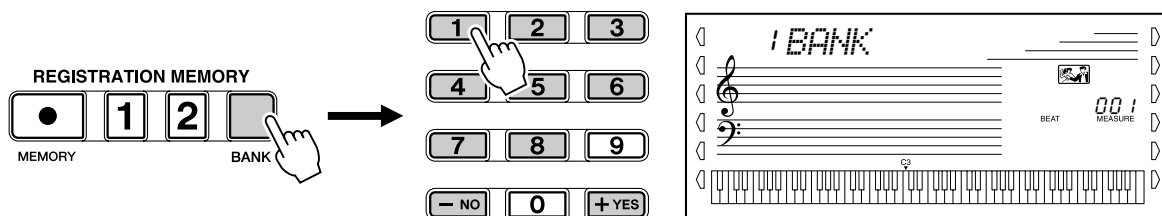

2 Нажмите кнопку Registration Memory [1] или [2] для выбора нужного набора параметров.

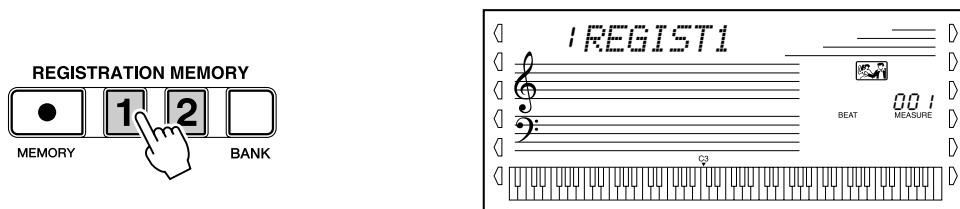



Выбор и проигрывание песен

В синтезаторе DGX-500/300 есть библиотека из 105 песен. Она включает 100 песен, которые показывают богатое и динамическое звучание инструмента. 100 песен могут использоваться с функцией обучения Lesson (стр. 67), которая делает разучивание песен простым и занимательным. Три песни библиотеки — это специальные демонстрационные песни, которые можно автоматически проиграть, нажав кнопку [DEMO]. Кроме того, есть пять специальных песен пользователя (User) для ваших собственных записей.

Песни пользователя сначала «пустые» и не могут быть проиграны, пока не записаны. Инструкции по записи собственных песен см. на стр. 62.

Можно также проигрывать песни с дискет (стр. 73).

● Дисплей воспроизведения песен

Показывает, какие дорожки воспроизводятся в данный момент. (Во время исполнения их можно попеременно заглушать и проигрывать, нажимая соответствующие кнопки SONG MEMORY.)

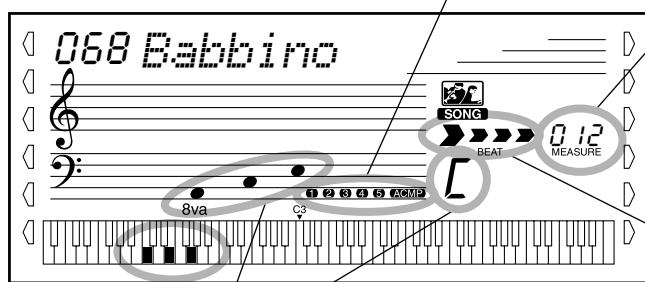

На дисплее отображаются ноты и название текущего аккорда.

Номер текущего такта

* Если выбрана песня со «свободным» (free) темпом, на дисплее появляются буквы «F t». Некоторые песни написаны или аранжированы в «свободном» темпе. Это означает, что темп и/или размер могут меняться внутри одного произведения. При воспроизведении такой песни такты, доли и тайминг на дисплее не отображаются.

Отображение долей на дисплее

Стрелки на дисплее долей мигают в соответствии с ритмом песни или стиля. Первая стрелка указывает первую долю такта, остальные мигают последовательно.



Первая доля такта Вторая доля Третья доля Четвертая доля

Выбор и проигрывание песен

1 Нажмите кнопку [SONG].



Название и номер песни

Показывает, что выбран режим песни (Song)

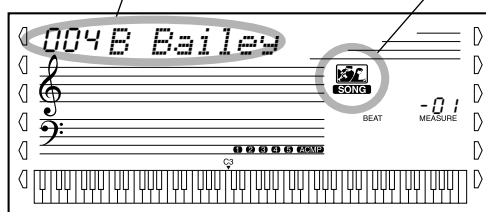

2 Выберите номер песни.

Воспользуйтесь цифровой клавиатурой.

Номер песни можно прямо ввести на цифровой клавиатуре или выбрать из списка с помощью кнопок [+]/[-].

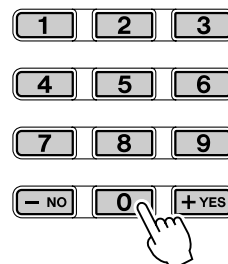

Выбор и проигрывание песен

3 Включите выбранную песню.

Нажмите кнопку [START/STOP]. При воспроизведении песни на дисплее отображаются номера тактов и аккорды.

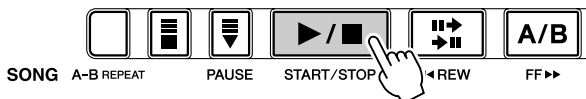

ПРИМЕЧАНИЕ

- Одновременно с воспроизведением песни можно играть на клавиатуре в тембре, выбранном на данный момент, и даже в другом тембре. Просто вызовите режим Voice во время воспроизведения песни и выберите нужный тембр (стр. 24).

4 Остановка песни.

Нажмите кнопку [START/STOP]. Если воспроизведение было начато с помощью кнопки [START/STOP], выбранная песня остановится автоматически.

Функция A-B Repeat

Удобная функция повторения A-B Repeat является идеальным помощником для упражнений и обучения. Она позволяет задать фразу песни (между точками A и B) и повторять ее, пока вы играете или разучиваете песню.

1 Установите точку A (начальную) во время воспроизведения.

Во время воспроизведения нажмите кнопку [A-B REPEAT] один раз в начальной точке повторяемой фразы.

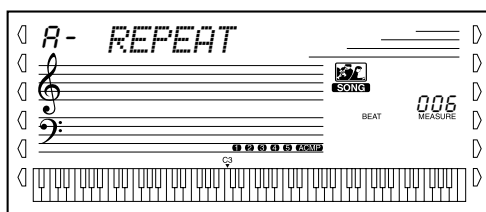
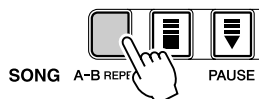

ПРИМЕЧАНИЕ

- Точки A и B можно задать не в любом месте такта, а только в начале (доля 1).
- Чтобы установить точку A в начале песни, нажмите кнопку [A-B REPEAT] перед запуском воспроизведения.

2 Установите точку B (конечную).

Во время воспроизведения нажмите кнопку [A-B REPEAT] еще раз в конечной точке повторяемой фразы. Выбранная фраза повторяется, пока не будет остановлена.

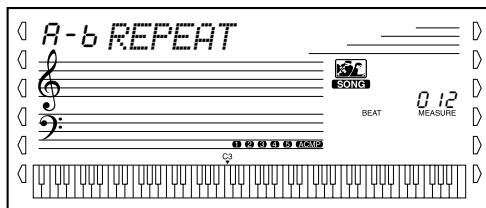
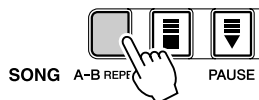

К СВЕДЕНИЮ

- Если вы разучиваете особенно трудную часть, можно снизить темп (Темпо). Темп можно также замедлить для установки точек A и B. Это поможет точно задать точки.
- Функцию A-B Repeat можно также установить, когда песня остановлена. Просто выберите нужные такты с помощью кнопки [REW ◀◀] и [FF ▶▶], нажав кнопку [A-B REPEAT] для каждой точки, и начните воспроизведение.

3 Приостанавливайте или прекращайте воспроизведение, когда хотите.

Используйте кнопку [PAUSE] или [START/STOP]. Прекращение воспроизведения не отменяет установленных точек A/B и функции A-B Repeat.

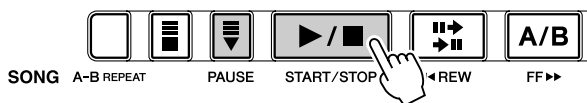

4 Выключите функцию A-B Repeat.

Нажмите кнопку [A-B REPEAT].

Изменение тембра мелодии

Синтезатор DGX-500/300 позволяет проигрывать мелодию на клавиатуре одновременно с воспроизведением каждой из песен. Играть можно в исходном тембре мелодии или выбрать тембр по своему усмотрению. Функция Melody Voice Change позволяет заменить исходный тембр, используемый для мелодии песни, другим тембром, выбранным вами из списка тембров на панели. Если, например, на панели выбран тембр фортепиано, а мелодия песни проигрывается в тембре флейты, с помощью функции Melody Voice Change можно заменить тембр флейты тембром фортепиано.

1 Выберите песню.

Нажмите кнопку [SONG] и выберите песню с помощью цифровой клавиатуры или кнопок [+]/[-].

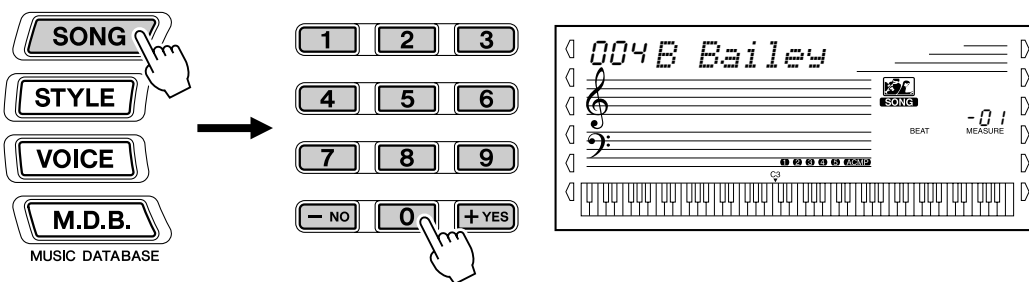

2 Выберите тембр.

Нажмите кнопку [VOICE] и выберите тембр с помощью цифровой клавиатуры или кнопок [+]/[-].

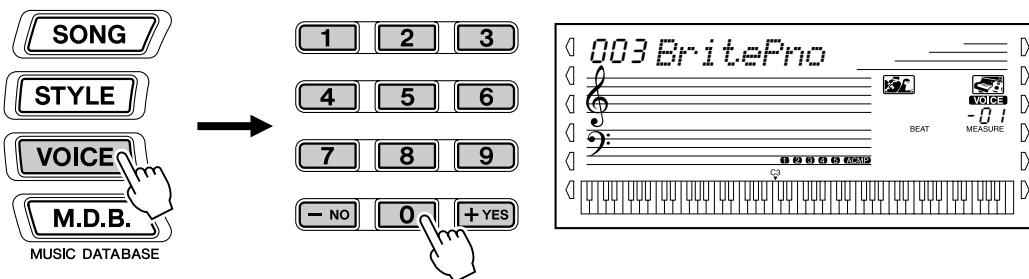

Выбор и проигрывание песен

3 Нажмите и держите кнопку [VOICE] не менее секунды.

На дисплее появляется сообщение MELODY VOICE CHANGE, означающее, что исходный тембр мелодии песни заменен тембром, выбранным на панели.

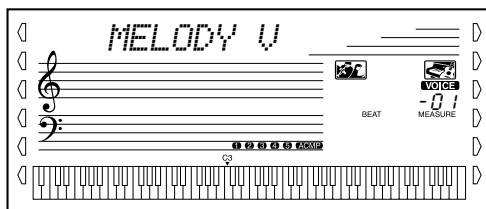

Изменение темпа

Темп воспроизведения песни можно регулировать в диапазоне 32 – 280 ударов в минуту.

1 Вызовите параметр Темпо.

Нажмите кнопку [ТЕМПО/ТАР].



2 Измените значение.

Задайте нужное значение параметра Темпо на цифровой клавиатуре или с помощью кнопок [+]/[-].

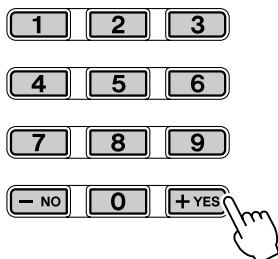

Кроме того, стандартный темп песни восстанавливается при выборе другой песни.

Восстановление значения параметра Темпо по умолчанию

Для каждой песни существует стандартное значение параметра Темпо (значение по умолчанию). Если темп был изменен, для восстановления стандартного значения достаточно одновременно нажать клавиши [+]/[-] (когда выбран параметр Темпо).

К СВЕДЕНИЮ

- Новый темп можно также задать в реальном времени с помощью функции Tap Tempo (стр. 40).

Регулировка громкости песни

Громкость, с которой проигрывается песня, можно настраивать. Этот элемент управления влияет только на громкость песен. Громкость регулируется в диапазоне 000 - 127.

1 Выберите функцию Song Volume (Громкость песни).

Нажимайте левую кнопку Overall до тех пор, пока на дисплее не появится SONG VOL.



2 Измените значение.

Задайте нужное значение параметра (000 - 127) на цифровой клавиатуре. Увеличить и уменьшить громкость можно также с помощью кнопок [+]/[-]. Для этого следует нажать и держать одну из этих кнопок.

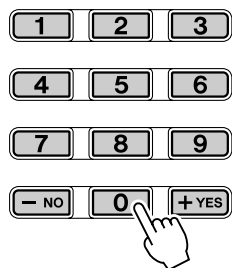

ПРИМЕЧАНИЕ

- Громкость песен можно изменить только в режиме Song. (Если активен режим Style, эта функция становится функцией Accompaniment Volume.)

Восстановление исходной громкости песни

Если громкость песни была изменена, для восстановления стандартного значения 100 достаточно одновременно нажать кнопки [+]/[-] (когда выбрана функция Song Volume).



Запись песен

Синтезатор DGX-500/300 имеет мощные и простые в использовании средства записи песен, которые позволяют записывать собственную игру на независимых дорожках и создавать законченные и полностью оркестрованные композиции. Максимальное количество дорожек – 6, включая дорожку для аккомпанемента. Можно записать и сохранить до пяти песен пользователя.

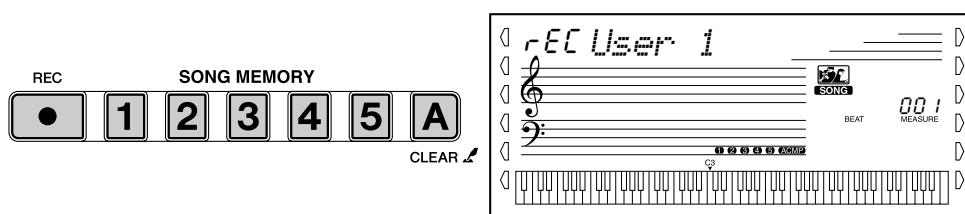

ПРИМЕЧАНИЕ

Объем памяти песен

- Максимальное число нот: примерно 10 000 (когда записываются только дорожки мелодии)
- Максимальное число аккордов: примерно 5 500 (когда записывается только дорожка аккомпанемента)

Запись песен на синтезаторе DGX-500/300 подобна записи на магнитофоне. Все, что вы играете на клавиатуре, записывается в реальном времени. Во время записи последующих частей на другие дорожки можно слышать ранее записанные части.

Запись песен пользователя

Данные, которые можно записать на обычные дорожки (мелодии):

- Note on/off
- Velocity
- Voice Number
- Reverb Type*
- Chorus Type*
- Тип DSP*
- Sustain
- Данные Pitch Bend
- Tempo*, Time Signature* (если на дорожке аккомпанемента таких данных нет)

Данные, которые можно записать на дорожку аккомпанемента:

- Номер Style*
- Chord changes and timing (Данные о смене аккордов и тайминге)
- Переключение частей (Intro, Main A/B и т. д.)
- Reverb Type*
- Тип DSP*
- Accompaniment Volume*
- Tempo, Time Signature*

* Эти настройки могут быть записаны только один раз в начале песни. Другие настройки можно изменять в середине песни.

1 Установка нужных настроек синтезатора

Перед началом записи необходимо задать настройки для песни, например, стиль, темп и тембр (стр. 38, 44 и 24).

Если нужно, сделайте и другие настройки. Выше приведен список настроек, которые можно записать для песни.

Метроном

Если необходимо, можно использовать метроном вместо стиля. Это позволяет держать ритм даже при записи без стиля. Для этого нажмите кнопку [METRONOME] перед началом записи (см. шаг 4 ниже). Когда песня будет полностью записана, просто поиграйте ее с выключенным метрономом (стр. 22).

2 Выбор номера пользовательской песни для записи

Выберите песню с помощью цифровой клавиатуры: 201 - 205. Если песня не выбрана вручную, синтезатор DGX-500/300 автоматически выбирает первый пустой доступный номер песни.

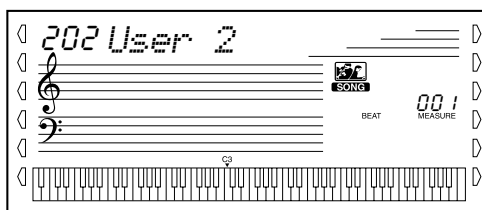
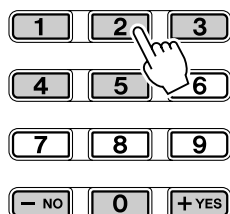

ПРИМЕЧАНИЕ

- Пользователь может выбирать номера песен так же, как и номера тембров (см. стр. 25). Номер песни можно ввести на цифровой клавиатуре или выбрать из списка с помощью кнопок [+]/[-].

3 Выбор номера дорожки для записи

При нажатой кнопке [REC] нажмите соответствующую кнопку SONG MEMORY.

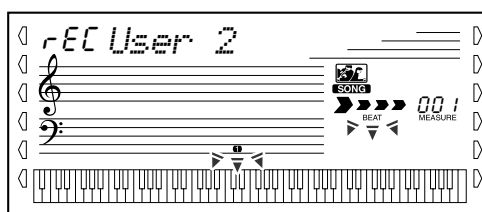

ВНИМАНИЕ!

- Имейте в виду, что все операции записи заменяют прежние данные. Другими словами, во время записи на дорожку, на которой уже есть данные, все прежние данные на дорожке стираются и заменяются новыми.

● Приглушение дорожек во время воспроизведения

Пока включена запись, можно выборочно приглушать разные дорожки. Это полезно, если во время записи желательно слышать только определенные дорожки. Приглушать дорожку можно и «на ходу» во время воспроизведения. Чтобы приглушить дорожку, нажимайте соответствующую кнопку SONG MEMORY до тех пор, пока на дисплее не погаснет номер соответствующей дорожки.

Когда воспроизведение остановлено, каждое нажатие кнопки SONG MEMORY переводит на очередную настройку в следующем цикле:



■ Запись дорожки аккомпанемента

Для записи данных аккомпанемента есть специальная дорожка аккомпанемента. Они автоматически записываются на дорожку аккомпанемента (дорожка A). Выбор дорожки аккомпанемента автоматически включает аккомпанемент.



ПРИМЕЧАНИЕ

- Если аккомпанемент был включен до входа в режим записи (Record), дорожка аккомпанемента выбирается автоматически.

Запись песен

■ Запись дорожки мелодии (1 - 5)

Для записи вашей собственной игры есть пять независимых дорожек. Обычно вы записываете их после записи дорожки аккомпанемента. Можно также одновременно записывать дорожку аккомпанемента и одну из дорожек мелодии.

4 Начало записи

Когда маркеры долей и номер дорожки начинают мигать, можно начать запись, просто играя на клавиатуре или нажав кнопку [START/STOP].

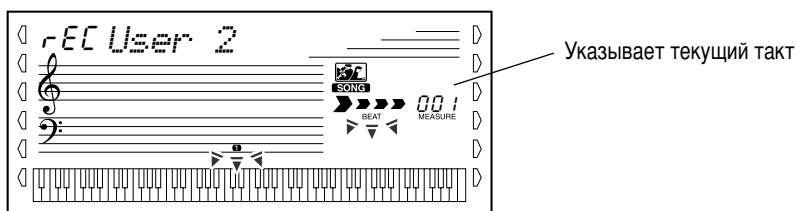

Если вы хотите отрепетировать партию перед записью, нажмите кнопку [SYNC START], чтобы выключить Sync Start. После репетиции нажмите кнопку [SYNC START] еще раз, чтобы вернуться в прежнее состояние.

■ Запись дорожки аккомпанемента

Когда Sync Start включен, возьмите первый аккорд песни в области автоаккомпанемента. Аккомпанемент начинается автоматически, и вы можете продолжить запись, играя одновременно другие аккорды.

5 Остановка записи

Закончив исполнение, нажмите кнопку [START/STOP] или [REC].

6 Запись на другие дорожки

Просто повторите шаги 3 - 5. При нажатии кнопки SONG MEMORY для нужной дорожки номер дорожки на дисплее должен мигать.

7 Прослушивание новой записи

Чтобы прослушать песню с начала, просто нажмите еще раз кнопку [START/STOP]. Следующее нажатие этой кнопки остановит воспроизведение.

Удаление песни

Операция удаления песни Song Clear полностью удаляет все данные выбранной песни пользователя со всех дорожек. Используйте эту операцию только в случае, если действительно хотите удалить всю песню и записать новую. Чтобы удалить одну дорожку песни, не трогая другие, используйте операцию Track Clear (стр. 66).

1 Выберите песню.

Нажмите кнопку [SONG], а затем с помощью цифровой клавиатуры или кнопок [+]/[-] выберите песню (201 - 205).

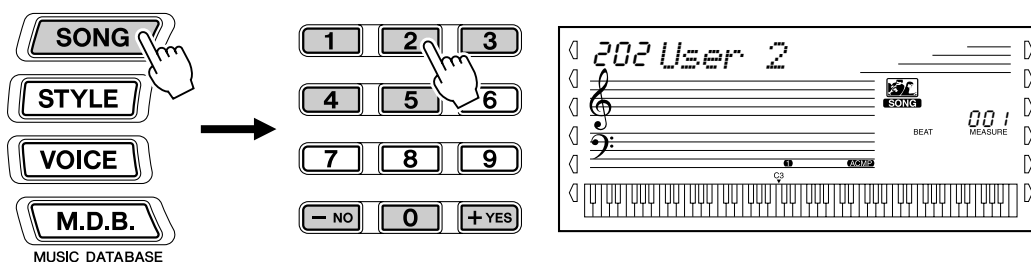

2 При нажатой кнопке [A] нажмите кнопку SONG MEMORY [1].

Все индикаторы дорожек мигают. Это означает, что все дорожки должны быть удалены.

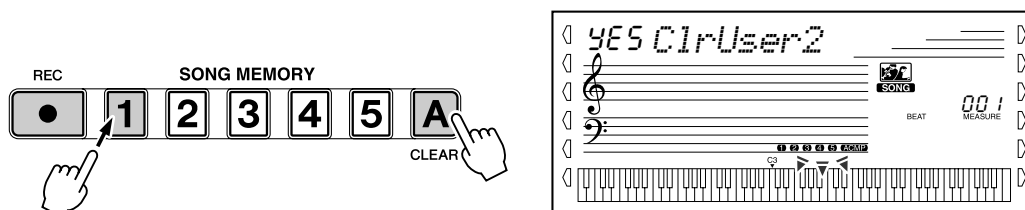

3 Нажмите кнопку [+]/YES].

4 В ответ на вопрос «Sure?» (Уверены?) нажмите кнопку [+]/YES] или [-]/NO].

Нажатие кнопки [+]/YES] начинает операцию Song Clear.
Нажатие кнопки [-]/NO] отменяет операцию.

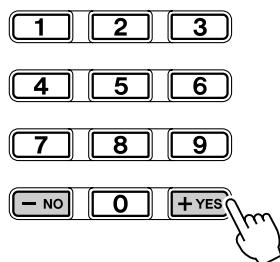

Очистка дорожки

Операция Track Clear полностью удаляет все данные с указанной дорожки для выбранной песни пользователя, не затрагивая другие дорожки.

Используйте это операцию только в том случае, если действительно хотите очистить дорожку и записать новую. Чтобы удалить все данные для песни, используйте функцию Song Clear (стр. 65).

1 Выберите песню.

Нажмите кнопку [SONG], а затем с помощью цифровой клавиатуры или кнопок [+]/[-] выберите песню (201 - 205).

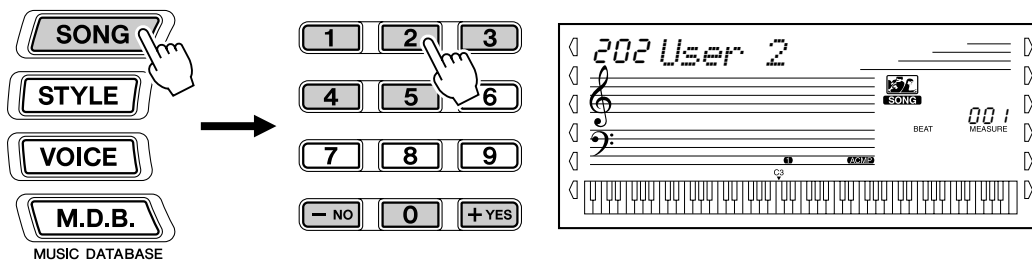

2 Нажмите и держите кнопку, соответствующую удаляемой дорожке.

Нажмите соответствующую кнопку SONG MEMORY ([1] - [5], [A]) и держите, по крайней мере, секунду.

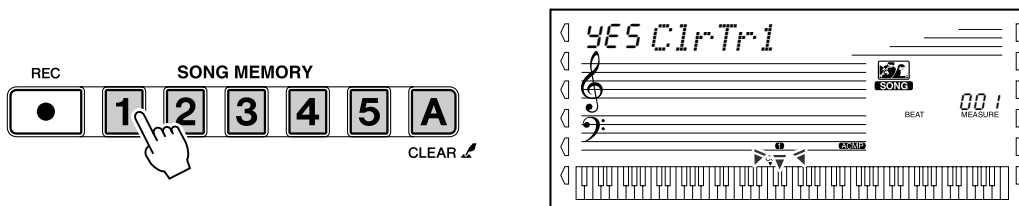

3 Нажмите кнопку [+ / YES].

4 В ответ на вопрос «Sure?» (Уверены?) нажмите кнопку [+ / YES] или [- / NO].

Нажатие кнопки [+ / YES] начинает операцию Track Clear.

Нажатие кнопки [- / NO] отменяет операцию.

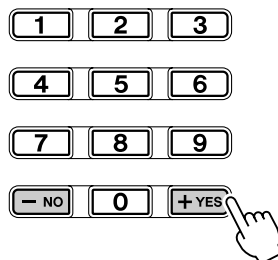



Разучивание песни

Функция обучения Lesson — это необычайно занимательный и простой способ обучения чтению нот и игре на инструменте. В общей сложности для обучения используется 100 специально подготовленных песен (001 – 100). Во время упражнений для каждой песни можно отдельно разучить партию левой и правой руки и только затем перейти к игре обеими руками. Как сказано ниже, практические занятия состоят из четырех уроков. Уроки 1-3 содержат упражнения как для правой, так и для левой руки. Для выбора нужной части практического занятия нажмите клавишу [L] (левая рука) или [R] (правая рука).

Конечно, функцию Lesson можно использовать и с данными песен, загруженными с дискеты.

■ Урок 1 – Ритм

На этом уроке вы узнаете только вовремя брать ноты: можно нажимать любые клавиши, но необходимо играть в нужном ритме.

■ Урок 2 – Правильные ноты

На этом этапе обучения синтезатор DGX-500/300 продолжает воспроизведение песни только после того, как вы взяли правильные ноты.

■ Урок 3 – Минус 1

На этом уроке песня воспроизводится с одной приглушенной партией, и вы можете играть и разучивать эту партию сами, соблюдая нужный ритм и темп.

■ Урок 4 – Игра обеими руками

Это упражнение похоже на предыдущее («минус 1»), но здесь уже приглушены партии как левой, так и правой руки, и вы можете играть и упражняться обеими руками одновременно.

Использование функции обучения Lesson

1 Выберите одну из учебных песен.

Нажмите кнопку [SONG] и выберите нужную песню с помощью цифровой клавиатуры или кнопок [+]/[-].

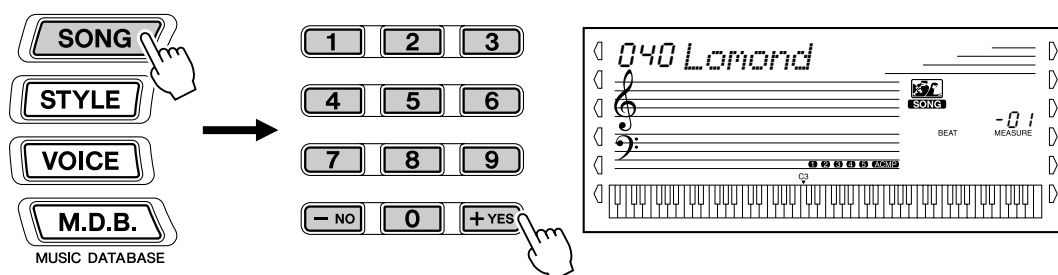

Песни делятся на несколько категорий или музыкальных жанров. Всего имеется 100 песен.

2 Выберите партию, над которой хотите поработать (для левой или правой руки), и урок.

Для разучивания партии правой руки нажмите кнопку [R]. Для левой руки нажмите кнопку [L]. При многократном нажатии любой из этих кнопок уроки циклически повторяются в следующей последовательности: Урок 1 → Урок 2 → Урок 3 → Выключение → Урок 1, и т. д. Выбранный урок обозначается на дисплее.

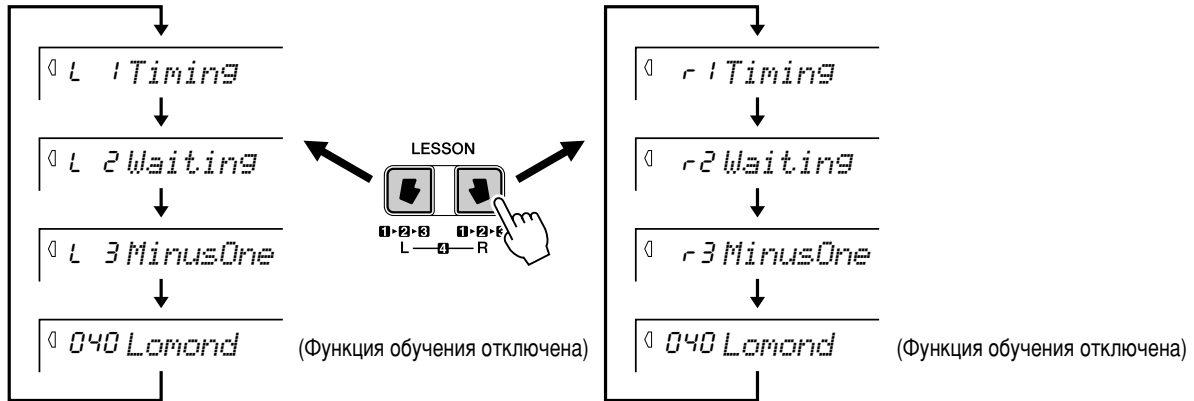

Чтобы выбрать урок 4, следует нажать кнопки [L] и [R] одновременно.

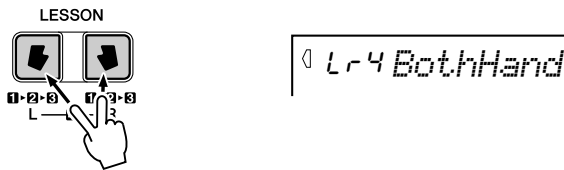

3 Начните урок.

Урок и воспроизведение песни начинаются автоматически (после затакта), как только вы выбираете урок. Если включена функция Grade (Оценка), по окончании урока на экране появляется ваша «оценка» (см. стр. 72). После короткой паузы функция обучения автоматически возобновляется.

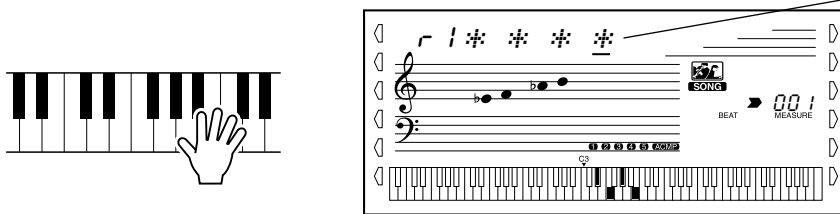

Звездочки обозначают время, когда вы должны играть ноты. Линия звездочек обозначает один полный такт. Шестнадцатые обозначаются чередованием знаков звездочки и диеза. (Песни, исполняемые в свободном темпе, такой индикацией не сопровождаются.)

4 Для прекращения упражнений нажмите кнопку [START/STOP].



При нажатии кнопки [START/STOP] синтезатор автоматически выходит из режима обучения.

Выбор учебной дорожки

Эта функция позволяет выбрать номер дорожки песни, загруженной с дискеты (только SMF, формат 0). (Операции с дискетой см. на стр. 73.)

- 1** Когда воспроизведение песни закончится, нажмите правую кнопку Overall для выбора учебной дорожки (LESSON TRACK L или R). LESSON TRACK R (правая дорожка) появляется после TRACK L.

ПРИМЕЧАНИЕ

- Если требуется, для учебной дорожки можно изменить настройку октавы (см. стр. 76).

- 2** Задайте номер дорожки.

Для выбора номера дорожки используйте кнопки [0] - [9] или кнопки [+]/[-] на цифровой клавиатуре.

Урок 1 – Ритм

На этом уроке вы узнаете только вовремя брать ноты: можно нажимать любые клавиши, но необходимо играть в нужном ритме. Выберите ноту, которую будете играть. Для левой руки используйте ноту на клавиатуре автоаккомпанемента или сами играйте соответствующую ноту левой рукой; правой рукой играйте ноту после клавиши F#2. Сосредоточьтесь на том, чтобы играть каждую ноту вовремя в соответствии с аккомпанементом.

ПРИМЕЧАНИЕ

- Если вы не успеваете за ритмом, мелодия не звучит.

- 1** Выберите одну из учебных песен.

- 2** Выберите урок 1.

Нажимайте кнопку [L] или [R] до тех пор, пока не появится урок 1.

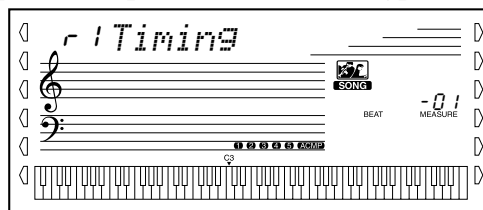
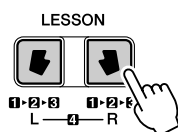

- 3** Играйте мелодию или аккорд одновременно с звучанием песни.

Песня начинается автоматически по вступительному счетчику (затакту), и на дисплее появляются соответствующие ноты. Во время урока 1 просто повторяйте одну и ту же ноту, успевая за музыкой.

Для упражнений в аккордах и игре левой рукой синтезатор предлагает два типа песен: 1) песни с обычными аккордами для левой руки; 2) песни, в которых левая рука играет арпеджио или мелодические фигуры вместе с правой.

В первом случае вы играете аккорды левой рукой в области автоаккомпанемента.



Урок 2 – Правильные ноты

Во время этого урока синтезатор DGX-500/300 продолжает воспроизведение песни только после того, как вы правильно возьмете нужные ноты. Это позволяет упражняться в чтении нот в удобном для вас темпе. Ноты, которые следует играть, отображаются на дисплее одна за другой по мере того, как вы правильно их берете.

1 Выберите одну из учебных песен.

2 Выберите урок 2.

Нажимайте кнопку [L] или [R] до тех пор, пока не появится урок 2.

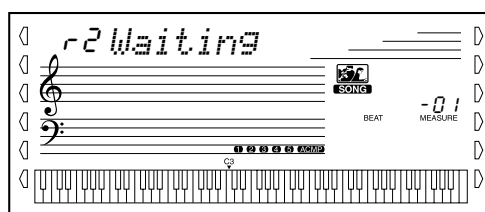
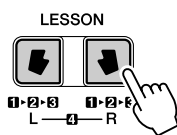

3 Играть мелодию или аккорд одновременно с звучанием песни.

Песня начинается автоматически по вступительному счетчику (затакту), и на дисплее появляются соответствующие ноты. Во время урока 2 играйте правильные ноты в удобном для себя темпе до тех пор, пока не будете успевать за ритмом песни.

Урок 3 – Минус 1

Этот урок дает возможность разучить одну из партий песни в нужном темпе. Синтезатор воспроизводит аккомпанемент песни без одной партии (левой или правой руки), предоставляя возможность играть и разучивать эту партию. Ноты, которые вы должны играть, постоянно отображаются на дисплее по мере воспроизведения песни.

1 Выберите одну из учебных песен.

2 Выберите урок 3.

Нажимайте кнопку [L] или [R] до тех пор, пока не появится урок 3.

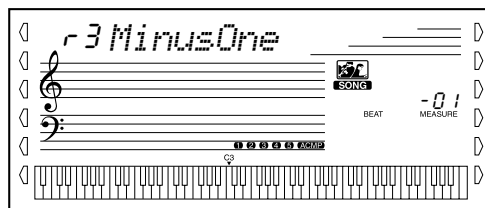
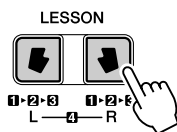

3 Играть соответствующую партию.

Песня начинается автоматически по вступительному счетчику (затакту), и на дисплее появляются соответствующие ноты. Во время урока 3 внимательно слушайте воспроизводимую партию и сами играйте недостающую.

Урок 4 – Игра обеими руками

Как и урок 3, это упражнения по принципу «минус 1», но здесь уже заглушены партии как левой, так и правой руки, и вы можете играть и упражняться обеими руками одновременно. Приступайте к этому уроку только после того, как освоите отдельно партию каждой руки в трех предыдущих уроках. Упражняйтесь обеими руками до тех пор, пока не будете успевать за ритмом и обозначениями на экране.

1 Выберите одну из учебных песен.

2 Выберите урок 4.

Чтобы на дисплее появился урок 4, нажмите одновременно кнопки [L] и [R].

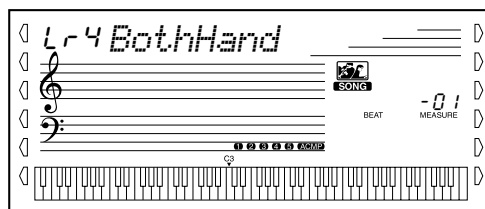
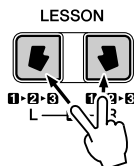

3 Играть партии и левой, и правой руки.

Песня начинается автоматически по вступительному счетчику (затакту), и на дисплее появляются соответствующие ноты. В уроке 4 заглушены партии как правой, так и левой руки, и вы можете сами играть всю песню.

Функция оценки (Grade)

Функция обучения имеет встроенную функцию оценки (Grade), которая следит за вашими успехами в разучивании песен и, как настоящий преподаватель, сообщает, насколько хорошо вы сделали каждое упражнение. В зависимости от достигнутых успехов возможны четыре оценки: OK, Good (Хорошо), Very Good (Очень хорошо) и Excellent (Отлично).

on Excellen

1 Выберите функцию Grade.

Нажимайте правую кнопку Overall до тех пор, пока на дисплее не появится GRADE.

ПРИМЕЧАНИЕ

- По умолчанию функция Grade включена.

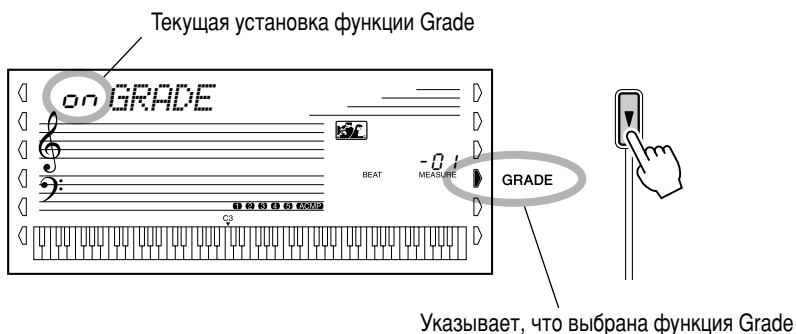

2 Включите или выключите функцию Grade по желанию.

Для включения и выключения функции используйте кнопки [+]/[-].

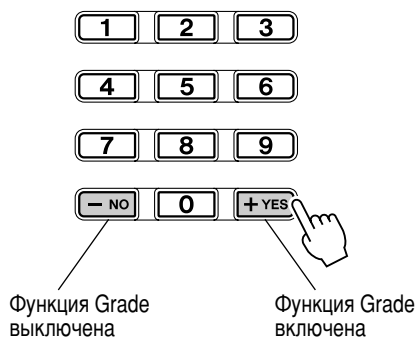



Операции с дискетой

Синтезатор DGX-500/300 имеет встроенный дисковод. С помощью этого устройства можно записывать и воспроизводить свои собственные песни, а также сохранять и загружать важные данные синтезатора DGX-500/300.

Боле того, поскольку синтезатор DGX-500/300 совместим с разными форматами дискет, можно проигрывать мелодии, записанные на дискетах форматов GM (General MIDI), DOC (Disk Orchestra Collection) и Clavinova Disklavier Piano Soft. Можно также сохранить и прослушать стандартный MIDI-файл (SMF), формат 0.

Синтезатор DGX-500/300 позволяет также пользоваться дополнительными стилями с дискеты или стилями из коммерческих стилевых файлов, что расширяет возможности автоаккомпанемента. Стилиевой файл загружается отдельно как стиль номер 136 и воспроизводится точно так же, как и встроенные стили. Когда данные стилевого файла загружены, можно сохранять их вместе с песнями пользователя.

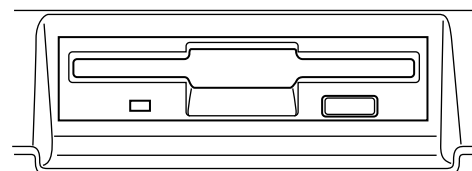
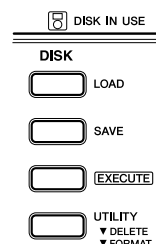

■ Данные, которые можно сохранять или загружать на синтезаторе DGX-500/300

Тип данных	Расширение	Сохранение	Загрузка
Песни пользователя	.USR	0	0
Файл стиля	.STY	-	0

ВАЖНО!

- Во время операций с дискетой (кнопки LOAD, SAVE или UTILITY) никакие другие операции с панели выполняться не могут. Игра на клавиатуре не генерирует никакого звука.

■ Коммерческие музыкальные записи (приобретаемые отдельно)

Синтезатор DGX-500/300 совместим с дискетами следующих марок:



Вы можете проигрывать песни с этих дисков, пользуясь тембрами, определенными в стандарте GM (см. стр. 75).

Стандарт GM System Level 1 – это дополнение к стандарту MIDI, обеспечивающее точное воспроизведение всех GM-совместимых музыкальных данных любым GM-совместимым тон-генератором независимо от изготовителя. На все программные и аппаратные продукты, поддерживающие GM System Level 1, ставится значок GM. К таким продуктам относится и синтезатор DGX-500/300.



XGlite – это упрощенная версия формата высококачественных тон-генераторов XG корпорации Yamaha. Естественно, при помощи тон-генератора XGlite можно воспроизвести любую песню в формате XG. Однако имейте в виду, что из-за сокращенного набора контрольных параметров и эффектов некоторые песни могут воспроизводиться не так, как оригинал.



Вы можете проигрывать песни с этих дисков, пользуясь тембрами, определенными в формате Yamaha DOC (см. стр. 75).

Формат тембров DOC обеспечивает совместимость данных с различными инструментами Yamaha и MIDI-устройствами, включая инструменты серии Clavinova.



Вы можете загружать и воспроизводить стили, записанные на этих дисках (стр. 79).

Style File Format (SFF) – это формат файла стилей, разработанный корпорацией Yamaha. Уникальная система преобразования позволяет создать качественный автоаккомпанемент аккордами разных типов. Данные SFF, считываемые с дополнительных дисков стилия SFF, используются внутри самого синтезатора.

ПРИМЕЧАНИЕ

- Песни пользователя (User Songs) и данные "стиля номер 136" с дискеты (Disk Style) сохраняются и загружаются на синтезаторе DGX-500/300 как один файл.
- Для надежного хранения данных пользуйтесь только дискетами, отформатированными на DGX-500/300 (см. стр. 81).
- Три буквы, следующие за точкой после имени файла, называются расширением файла. Расширение указывает тип файла.

Использование дисковода (Floppy Disk Drive, FDD) и дискеты (Floppy Disk)

Обращайтесь бережно с дискетами и дисководом. Выполняйте все указанные меры предосторожности.

■ Совместимые типы дискет

Можно использовать дискеты 3,5" 2DD и 2HD.

■ Вставка и извлечение дискет

- Чтобы вставить дискету в дисковод, сделайте следующее:
 - Держите дискету наклейкой вверх, а шторкой вперед по направлению к щели дисковода. Осторожно вставьте дискету в щель и мягко толкните вперед – послышится щелчок, и выскочит кнопка дисковода.

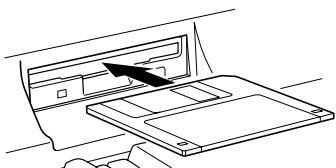

ПРИМЕЧАНИЕ

- При включении синтезатора DGX-500/300 под щель дисковода загорается светодиодный индикатор. Это означает, что дисковод готов к работе.

- Чтобы вынуть дискету, сделайте следующее:
 - Прежде чем вынимать дискету, убедитесь в том, что дисковод остановился. Мягко нажмите кнопку дисковода до упора, и дискета выскочит автоматически. Когда дискета полностью освободится, осторожно выньте ее.

Этот индикатор загорается во время чтения с дискеты или записи на нее (запись, воспроизведение, форматирование и т. д.).

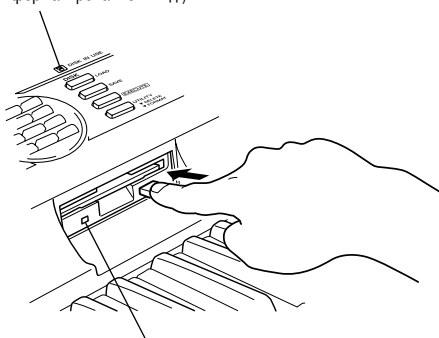

Этот индикатор горит всегда, когда включено питание, независимо от операций с дискетой

- Если нажать кнопку извлечения дискеты слишком быстро или не до конца, дискета может выйти неправильно. Кнопка дисковода может застрять на полпути, дискета выйдет из дисковода только на несколько миллиметров. Если это случится, не пытайтесь вытащить дискету. Применение силы может привести к повреждению дисковода или самой дискеты. Чтобы вытащить дискету, попробуйте нажать кнопку еще раз или вставьте дискету обратно в дисковод и повторите процедуру извлечения.

- Никогда не пытайтесь вынуть дискету или выключить питание во время записи, чтения и воспроизведения (когда горит индикатор DISK IN USE). Это может привести к повреждению дискеты, а иногда и дисковода.
- Прежде чем отключать питание, убедитесь в том, что в дисководе не осталось дискеты. Дискета, находящаяся в дисководе длительное время, может покрыться пылью и грязью, а это может вызвать ошибки при чтении или записи.

■ Очистка магнитной головки дисковода

- Головку дисковода необходимо регулярно чистить. Инструмент оснащен магнитной головкой высокой точности, на которой после длительного использования собирается слой магнитных частиц с дискет, что может со временем привести к ошибкам при чтении и записи данных.
- Чтобы поддерживать дисковод в рабочем состоянии, корпорация Yamaha рекомендует раз в месяц пользоваться имеющейся в продаже специальной дискетой для сухой чистки головок. Выяснить, есть ли в продаже такие дискеты, можно у местного представителя корпорации Yamaha.
- Никогда не вставляйте в дисковод ничего, кроме дискет. Посторонние предметы могут повредить дисковод или дискету.

■ Сведения о дискетах

- При работе с дискетами соблюдайте следующие правила:
 - Не ставьте на дискеты тяжелые предметы, не сгибайте их и не применяйте силу. Когда дискеты не используются, храните их в защитных футлярах.
 - Не подвергайте дискеты воздействию прямого солнечного света, высоких или низких температур и избыточной влажности. Избегайте попадания на них пыли и жидкости.
 - Не следует открывать шторку дискеты и прикасаться к внутренним частям гибкого диска.
 - Не оставляйте дискеты в тех местах, где они могут подвергнуться воздействию магнитных полей телевизоров, динамиков, электромоторов и тому подобных устройств. Магнитные поля могут вызвать частичную или полную потерю данных и сделать дискету непригодной для использования.
 - Никогда не используйте дискеты с деформированной шторкой или внешним покрытием.
 - Не наклеивайте на дискету ничего, кроме специальных наклеек. Прикрепляйте наклейки в специально предназначенном для этого месте.
- Защита данных (защелка для защиты от записи).
 - Чтобы защитить важные данные от случайного стирания, переместите защелку в положение защиты (чтобы отверстие было открыто).

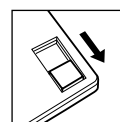
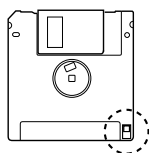

Защита включена (отверстие открыто, и запись невозможна)

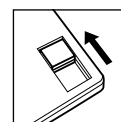

Защита выключена (отверстие закрыто, и запись разрешена)

Воспроизведение песен с дискет

Эта функция позволяет проигрывать коммерческие записи с дискет в форматах GM (General MIDI), Yamaha DOC (Disk Orchestra Collection) и Clavinova Disklavier Piano Soft. Она также позволяет проигрывать мелодии со стандартных MIDI-файлов (SMF), формат 0.

1 Вставьте дискету в дисковод

Как только диск вставлен, синтезатор DGX-500/300 автоматически переключается в режим песни (Song).

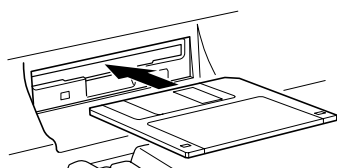

Название и номер песни

2 Выберите номер песни

Воспользуйтесь цифровой клавиатурой или кнопками [+]/[-]. Песни на дискете имеют номера 101-199.

3 Запустите выбранную песню

Нажмите кнопку [START/STOP].

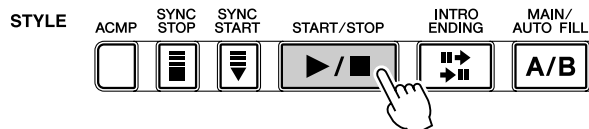

ПРИМЕЧАНИЕ

- Песни на некоторых коммерческих дискетах имеют фиксированную установку темпа. Такие песни называются «записями со свободным темпом» (free-tempo software). При проигрывании таких песен на синтезаторе DGX-500/300 указатель такта на дисплее показывает «F t», а индикатор долей не мигает. Кроме того, номер такта на дисплее не соответствует реальному текущему номеру такта при проигрывании. Это число дает лишь общее представление о том, какая часть песни сыграна.
- Некоторые песни на дискете, включенной в комплект синтезатора, также относятся к «записям со свободным темпом».

4 Если вы хотите перейти на другую песню, повторите шаг 2.

5 Остановите песню.

Нажмите кнопку [START/STOP].
Дополнительные сведения см. на стр. 57.

Изменение параметра октавы для дорожки песни на дискете

Если при проигрывании песни, записанной на дискете, какие-нибудь ноты выходят за пределы диапазона синтезатора A-1 – C7 (DGX-500), E0 – G6 (DGX-300), загорается сообщение “OVER” и на дисплее появляются знаки «◀» или «▶». В этом случае можно увеличить или уменьшить значение параметра Octave для соответствующей дорожки.



1 Выберите функцию Track Octave.

Нажмите правую кнопку Overall до тех пор, пока на дисплее не появится OCTAVE

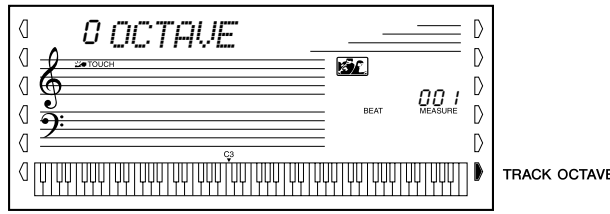

2 Измените параметр Track Octave.

Чтобы задать положительное значение параметра, нажмите кнопку с цифрой 0, 1 или 2.
Чтобы задать отрицательное значение, нажмите кнопку 1 или 2 при нажатой кнопке [-].

ПРИМЕЧАНИЕ

- Изменить параметр Track Octave можно только после остановки песни.

Сохранение

Песни пользователя (#201 - #205) можно сохранять на дискете.

1 Вставьте в дисковод отформатированную дискету.

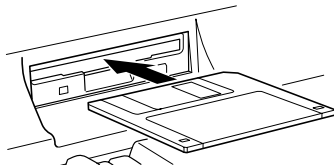

2 Нажмите кнопку [SAVE].

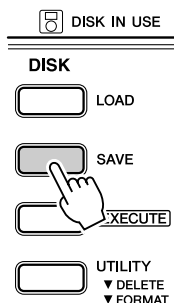

Новое имя файла

ПРИМЕЧАНИЕ

- Если вы нажали кнопку [SAVE], а в дисковом нет дискеты, в верхней части дисплея появляется сообщение «No disk» (Нет диска) и все операции с дискетой запрещаются.
- Если дискета защищена от записи (стр. 74) или диск специально защищен от копирования, появляется сообщение «Protect». В этом случае сохранение невозможно.

Если вы хотите перезаписать данные уже существующего файла, выберите этот файл с помощью кнопок [+]/[-].

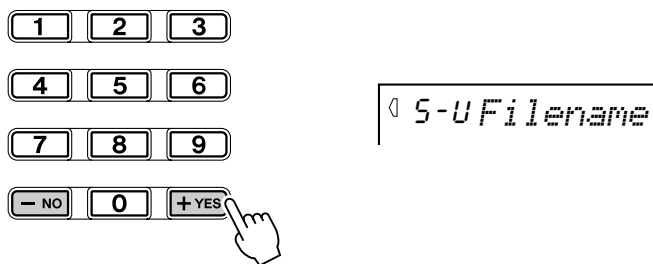

Для выхода из экрана Save нажмите несколько раз кнопку [UTILITY].

3 Если нужно, измените имя файла.

При сохранении синтезатор DGX-500/300 создает имя файла автоматически (например, UF_00nnn). Если вы хотите назвать файл по-другому, это можно сделать с клавиатуры.

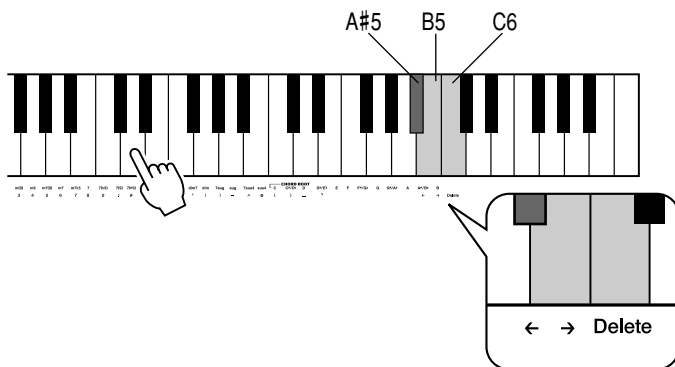

Название файла может включать до 8 знаков. Каждая клавиша на клавиатуре соответствует знаку, указанному под ней (изменить расширение, которое следует за точкой в названия файла, невозможно). Клавиши A#5 и B5 перемещают курсор назад и вперед в имени файла. С помощью этих клавиш можно поставить курсор в любую позицию, где требуется ввести или изменить символ. Клавиша Delete (C6) уничтожает символ в позиции курсора.

Для выхода из экрана Save нажмите несколько раз кнопку [UTILITY].

4 Нажмите кнопку [EXECUTE].

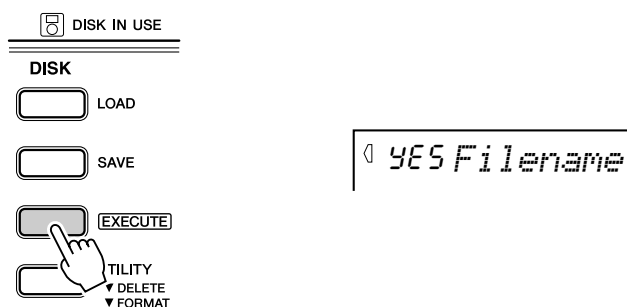

Для выхода из экрана Save нажмите несколько раз кнопку [UTILITY].

ПРИМЕЧАНИЕ

- Даже если вы выбрали файл, где уже были сохранены данные, потому что хотите перезаписать его, а затем переименовали файл, новые данные будут сохранены в другом файле, а старые останутся без изменения.

ПРИМЕЧАНИЕ

- Если вы выбрали файл с уже сохраненными данными, на верхней строке дисплея появится сообщение «YES Over Wr?» (Перезаписать?).

5 Выполните операцию сохранения (Save).

Нажмите кнопку [+] («YES»), и начнется операция сохранения данных. Отменить начатую операцию сохранения невозможно. Во время операции сохранения верхняя строка дисплея показывает «Saving».

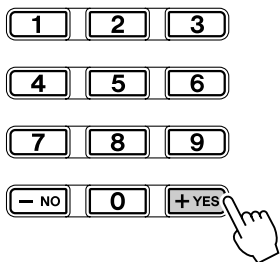

5-U Saving

Если вы не хотите сохранять файл, нажмите вместо кнопки [+] («YES») кнопку [-] («NO»). Для выхода из экрана Save нажмите несколько раз кнопку [UTILITY].

Когда операция заканчивается, на дисплее на короткое время появляется следующее:

Complete

ПРИМЕЧАНИЕ

- Если на дискете не хватает места, появляется сообщение «DiskFull» и данные не будут сохранены. В этом случае можно удалить с дискеты все ненужные файлы (см. стр. 80) или взять новую дискету и повторить операцию сохранения данных.
- Если во время сохранения данных происходит ошибка записи, появляется сообщение «Error». Если во время повторной операции сохранения ошибка повторяется, возможно, что-то не в порядке с дискетой. Вставьте другую дискету в дисковод и попробуйте еще раз.

ВНИМАНИЕ!

- Никогда не вынимайте дискету и не отключайте питание во время сохранения файла (когда горит лампочка DISK IN USE).

Сохранение файлов в формате SMF, 0

Синтезатор DGX-500/300 позволяет сохранять песни в SMF (Standard MIDI File), формат 0. Для этого:

2-1 В шаге 2 вышеописанной операции сохранения нажмите кнопку [SAVE] дважды, чтобы перейти в режим SMF Save.



to SMF?

2-2 Нажмите кнопку [EXECUTE].



5-S User1

2-3 Если нужно, выберите песню для сохранения с помощью кнопок [+]/[-].

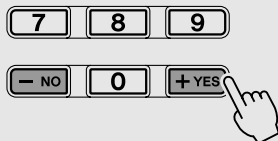

2-4 Нажмите кнопку [EXECUTE].



Затем перейдите к шагу 3 операции сохранения.

Загрузка

Сохранив свои собственные данные на дискете, можно снова загрузить их в синтезатор DGX-500/300. Можно также загрузить данные стиля с дискеты, включенной в комплект, или с дискет Yamaha Style File, имеющихся в продаже.

1 Вставьте дискету в дисковод.

2 Нажмите кнопку [LOAD].

Чтобы выйти из режима загрузки, нажмите кнопку [LOAD] еще раз.

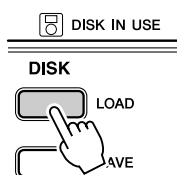

L-U Filename

Это относится к файлу пользователя. Для файла стиля отображаются буквы «L-S».

ПРИМЕЧАНИЕ

- Если вы нажали кнопку [LOAD], а в дисководе нет дискеты, в верхней части дисплея появляется сообщение «No disk» (Нет диска) и все операции с дискетой запрещаются.

3 Выберите файл для загрузки.

Воспользуйтесь кнопками [+]/[-].

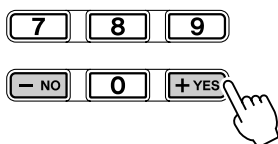

L-U Filename

ПРИМЕЧАНИЕ

- Если на дискете нет файла, на дисплее появится сообщение «No file». Это значит, что загрузка невозможна.

4 Нажмите кнопку [EXECUTE].



YES Sure?

ПРИМЕЧАНИЕ

- При загрузке данных с дискеты в синтезатор DGX-500/300 данные в памяти DGX-500/300 будут заменены данными с дискеты. Перед началом этой операции сохраните важные данные на дискете.

5 Выполните операцию загрузки (Load).

Нажмите кнопку [+] («YES»), и начнется операция загрузки данных. Отменить начатую операцию невозможно. Во время операции загрузки верхняя строка дисплея показывает «Loading».

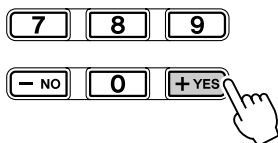

L-U Loading

ВНИМАНИЕ!

- Никогда не вынимайте дискету и не отключайте питание во время сохранения файла (когда горит индикатор DISK IN USE).

Когда операция заканчивается, на дисплее на короткое время появляется следующее:

Complete

Если вы не хотите загружать файл, нажмите вместо кнопки [+] («YES») кнопку [-] («NO»).
Чтобы перейти от LOAD к другой функции, нажмите кнопку [LOAD].

Utility – функция Delete

Эта функция позволяет удалять отдельные файлы пользователя, сохраненные на дискете.

1 Вставьте дискету в дисковод.

2 Нажмите кнопку [UTILITY].

В верхней части дисплея появится название файла.

Для выхода из экрана UTILITY нажмите кнопку [UTILITY] дважды.

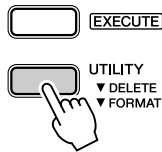

3 Выберите файл для удаления.

Воспользуйтесь кнопками [+]/[-].

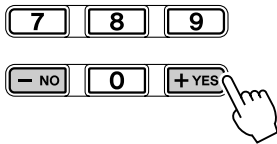

4 Нажмите кнопку [EXECUTE].



5 Выполните операцию удаления.

Нажмите кнопку [+] («YES») и начнется операция удаления данных. Когда эта операция началась, ее уже нельзя отменить.

Во время операции удаления в верхней строчке дисплея будет гореть надпись «Deleting».

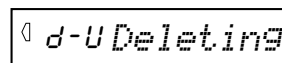
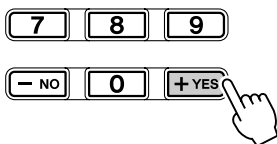

После завершения операции на дисплее появится следующая надпись.

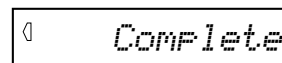

Если вы не хотите удалять файл, вместо кнопки [+] («YES») нажмите кнопку [-] («NO»).

Чтобы перейти от UTILITY к другой функции, нажмите кнопку [UTILITY] дважды.

ПРИМЕЧАНИЕ

- Если вы нажали кнопку [UTILITY], а в дисководе нет дискеты, в верхней части дисплея появляется сообщение «No disk» (Нет диска) и все операции с дискетой запрещаются.
- Если дискета защищена от записи (стр. 74) или диск специально защищен от копирования, появляется сообщение «Protect» и выполнение функции Utility невозможно.
- Файлы SMF обозначаются символами «d-s».

ВАЖНО!

- Удалять можно только файлы, которые были созданы на синтезаторе DGX-500/300 и сохранены как файлы (песни пользователя и т. д.). Если вы нажали кнопку [UTILITY], а на дискете нет файлов, которые можно удалить, вместо надписи DELETE появится надпись FORMAT.

ВНИМАНИЕ!

- Во время удаления файла (горит индикатор DISK IN USE), никогда не вынимайте дискету и не отключайте питание.

Utility – форматирование новой дискеты

1 Вставьте неотформатированную дискету в дисковод.

Вверху дисплея появится сообщение «Format?».

Чтобы выйти из режима форматирования, нажмите кнопку [UTILITY].

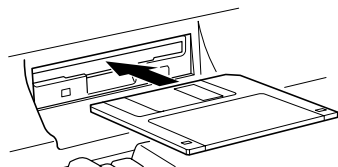

```
◁ CUE Format?
```

ПРИМЕЧАНИЕ

- Если вы вставили в дисковод неотформатированную дискету, на которой защелка защиты от записи стоит в положении ON, появится сообщение «Protect». Выньте дискету, передвиньте защелку в положение OFF и снова вставьте дискету в дисковод.

2 Нажмите кнопку [EXECUTE].



```
◁ YES Sure?
```

ВНИМАНИЕ!

- Если вставить в дисковод дискету, которую синтезатор DGX-500/300 не может прочесть, она будет восприниматься как неотформатированная дискета. Будьте осторожны: не сотрите важные данные случайным форматированием дискеты.

3 Выполните операцию форматирования (Format).

Нажмите кнопку [+] («YES») и начнется операция форматирования.

Когда эта операция началась, ее уже нельзя отменить.

Во время форматирования вверху дисплея появится сообщение «Formatin».

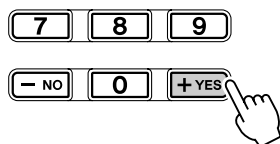

```
◁ 072 Formatin
```

ВНИМАНИЕ!

- Во время форматирования (горит индикатор DISK IN USE), никогда не вынимайте дискету и не отключайте питание.

После завершения операции на дисплее появится следующая надпись.

```
◁ Complete
```

Если вы не хотите форматировать дискету, вместо кнопки [+] («YES») нажмите кнопку [-] («NO»).

Чтобы перейти к другой функции, нажмите кнопку [UTILITY].

Utility – переформатирование дискеты

Эта операция полезна, если нужно быстро стереть ненужные файлы с дискеты. Будьте внимательны: эта операция автоматически стирает все данные с дискеты.

1 Вставьте дискету в дисковод.

2 Нажмите кнопку [UTILITY].

При этом вызывается операция форматирования (стр. 80). Вверху дисплея появится название файла. Если на дискете нет файлов, которые можно удалить, то при нажатии кнопки [UTILITY] вместо надписи DELETE появится надпись FORMAT. В этом случае шаг 2 не нужен.

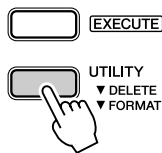

U L-U Filename

Эта надпись относится к файлу пользователя

ПРИМЕЧАНИЕ

- Если вы нажали кнопку [UTILITY], а в дисководе нет дискеты, в верхней части дисплея появляется сообщение «No disk» (Нет диска) и все операции с дискетой запрещаются.

3 Нажмите кнопку [UTILITY] еще раз.

Таким образом вызывается операция форматирования. В верхней части дисплея появится вопрос «Format?» (Форматировать?).

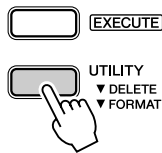

CUE Format?

ПРИМЕЧАНИЕ

- Если дискета защищена от записи (стр. 74) или диск специально защищен от копирования, появляется сообщение «Protect». В этом случае выполнение функции Utility невозможно.

4 Нажмите кнопку [EXECUTE].



YES Sure?

5 Выполните операцию форматирования (Format).

Нажмите кнопку [+] («YES»), и начнется операция форматирования. Отменить начатую операцию невозможно. Во время форматирования верхняя строка дисплея показывает «Formatin».

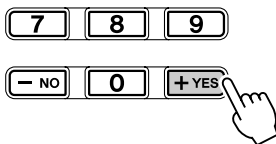

072 Formatin

ВНИМАНИЕ!

- **Никогда не вынимайте дискету и не отключайте питание во время форматирования (когда горит лампочка DISK IN USE).**
- Если на дискете уже есть данные, будьте внимательны и не форматируйте дискету. При форматировании дискеты все записанные данные теряются.

Когда операция заканчивается, на дисплее на короткое время появляется следующее:

Complete

Если вы не хотите форматировать дискету, нажмите вместо кнопки [+] («YES») кнопку [-] («NO»). Для выхода из операции нажмите кнопку [UTILITY].



Функции MIDI

Синтезатор DGX-500/300 – это MIDI-совместимое устройство с разъемами MIDI IN и MIDI OUT и различными функциями управления для MIDI-интерфейса. Использование функций MIDI расширяет музыкальные возможности. Этот раздел показывает, что такое MIDI-интерфейс, его возможности и использование на синтезаторе DGX-500/300.

Что такое MIDI

Конечно, вы слышали термины «акустический инструмент» и «цифровой инструмент». В современном мире существует два основных вида инструментов. Типичными акустическими инструментами являются обычное пианино и классическая гитара. Принцип игры на них легко понять. На пианино вы нажимаете клавишу, а молоточек внутри удаляет по струне и воспроизводит ноту. На гитаре вы прямо касаетесь струны, и при этом звучит нота. А как воспроизводятся ноты на цифровом инструменте?

Игра на акустическом инструменте

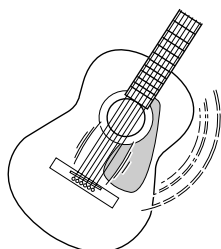

Вы дергаете струну, корпус гитары резонирует, и получается звук

Игра на цифровом инструменте

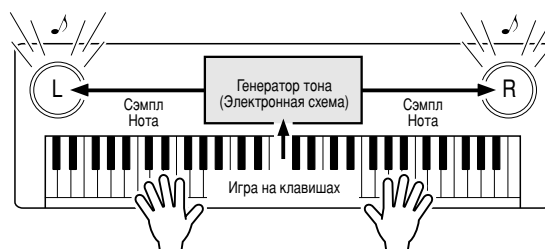

На основе информации, поступившей с клавиатуры во время исполнения, образец звука (сэмпл), который хранится в генераторе тона, воспроизводится через динамики

Как показано на картинке, записанный заранее сэмпл, который хранится в генераторе тона (электронная схема), воспроизводится на основе информации, поступившей с клавиатуры. Так что же это за информация с клавиатуры, на основе которой генерируется звук?

Предположим, что вы играете на клавиатуре четвертную ноту С (до), используя звук рояля. В отличие от акустического инструмента, где звук производится вследствие резонирования, электронный инструмент получает информацию с клавиатуры о том, какая клавиша и когда нажата, с каким тембром, насколько сильно и когда была отпущена. Затем каждый вид информации преобразуется в числовую величину и посылается в генератор тона. На основе этих чисел генератор тона воспроизводит хранящийся в нем сэмпл.

● Пример информации с клавиатуры

Voice number (номер тембра)	01 (рояль) Grand
Note number (номер ноты)	60 (C3)
Note on (клавиша нажата) и note off (клавиша отпущена)	Сигнал синхронизации, выраженный числом (четвертная нота)
Velocity (сила нажатия)	20 (сильное нажатие)

Стандарт GM System Level 1

Это дополнение к MIDI-стандарту, благодаря которому любые GM-совместимые музыкальные данные могут быть точно воспроизведены любым GM-совместимым генератором тона независимо от фирмы-изготовителя. На все программные и аппаратные продукты, поддерживающие стандарт GM System Level 1, ставится значок GM. К таким продуктам относится и синтезатор DGX-500/300.



Функции MIDI

MIDI означает Musical Instrument Digital Interface (Цифровой интерфейс для музыкальных инструментов). Этот интерфейс дает возможность музыкальным инструментам осуществлять связь друг с другом путем посылки и приема сообщений Note, Control Change, Program Change, а также других видов MIDI-сообщений или данных.

Синтезатор DGX-500/300 может управлять MIDI-устройством путем передачи данных, связанных со звуками, и различных управляющих данных. С другой стороны, синтезатор может работать под управлением входящих MIDI-сообщений, которые автоматически определяют режим работы генератора тона, задают MIDI-каналы, тембры и эффекты, меняют значения параметров и, конечно, воспроизводят тембры, заданные для разных партий.

MIDI-сообщения можно разделить на две группы: сообщения каналов (Channel) и системные сообщения (System). Ниже описаны типы MIDI-сообщений, принимаемых и передаваемых синтезатором DGX-500/300.

● Сообщения каналов

Синтезатор DGX-500/300 — это электронный инструмент, который может работать с 16-ю каналами. Обычно это приравнивают к одновременной игре на 16 инструментах. Сообщения каналов передают такую информацию, как Note ON/OFF (Вкл./Выкл. звука) и Program Change (Изменение программы) для каждого из 16 каналов.

Имя сообщения	Режим работы DGX-500/300 /Настройки на панели
Note ON/OFF	Эти сообщения генерируются во время игры на клавиатуре. Каждое сообщение включает номер ноты, соответствующей нажатой клавише, а также значение скорости (velocity), соответствующее силе нажатия клавиши.
Program Change	Номер тембра (и, если требуется, параметры MSB/LSB, определяющие банк памяти).
Control Change	Эти сообщения используются для изменения характеристик звука (модуляции, громкости, панорамы и т. п.).

● Системные сообщения

Эти данные используются всей MIDI-системой. К системным сообщениям относятся сообщения Exclusive, в которых передаются данные для инструментов конкретной фирмы, и сообщения Realtime (реального времени), управляющие работой MIDI-устройства.

Имя сообщения	Режим работы DGX-500/300 /Настройки на панели
Сообщение для устройства конкретной фирмы (Exclusive)	Параметры Reverb, Chorus, DSP и т. п.
Сообщения реального времени (Realtime)	Операция запуска/остановки.

Сообщения, передаваемые и принимаемые синтезатором DGX-500/300, показаны в таблице реализации интерфейса MIDI на стр. 102.

MIDI-разъемы

Для обмена MIDI-данными между несколькими устройствами каждое из этих устройств должно быть подключено с помощью кабеля.

MIDI-разъемы находятся на задней панели.

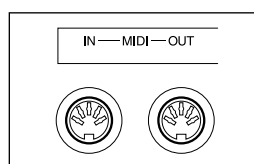

MIDI IN	Вход, на который поступают MIDI-данные с другого MIDI-устройства.
MIDI OUT	Выход для передачи информации с клавиатуры DGX-500/300 на другое MIDI-устройство в виде MIDI-данных.

ПРИМЕЧАНИЕ

- Для подключения MIDI-устройств необходимо использовать специальные MIDI-кабели (продаваемые отдельно). Приобрести их можно в музыкальных магазинах и т. д.
- Длина MIDI-кабеля не должна превышать 15 метров. Кабели большей длины могут ловить помехи, что является причиной ошибок в данных.

Подключение к персональному компьютеру

Подключив MIDI-разъемы синтезатора к компьютеру, вы получаете доступ к чрезвычайно разнообразному музыкальному программному обеспечению.

Используя MIDI-интерфейс компьютера, соедините MIDI-разъемы компьютера и синтезатора DGX-500/300.

При соединении с MIDI-устройствами используйте только специальные MIDI-кабели.

- Соедините MIDI-разъемы DGX-500/300 и персонального компьютера.

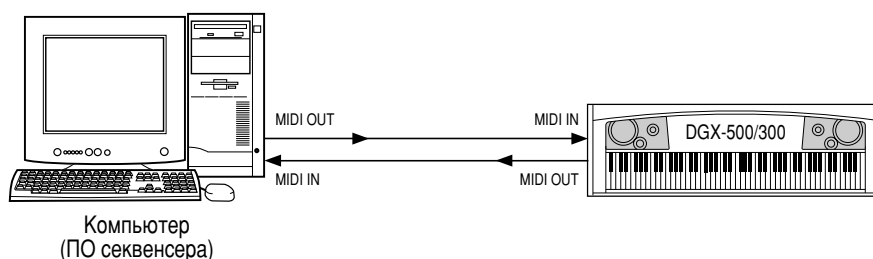

- Если нужно использовать MIDI-интерфейс на Макинтоше, соедините разъем RS-422 на компьютере (используемый для модема или принтера) с MIDI-интерфейсом, как показано на рисунке ниже.

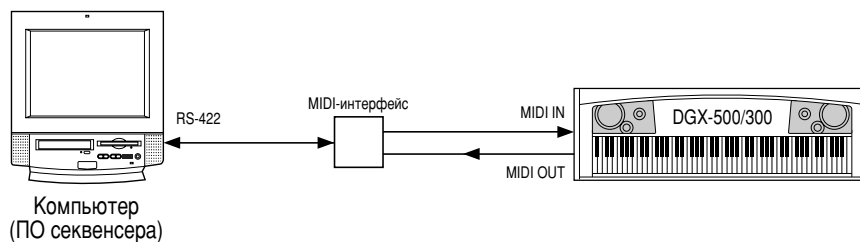

ПРИМЕЧАНИЕ

- Если вы используете компьютер Макинтош, установите в прикладном ПО значение параметра синхронизации для MIDI-интерфейса, соответствующее настройке используемого MIDI-интерфейса. Более подробную информацию см. в руководстве по используемому ПО.

ПРИМЕЧАНИЕ

- Система обозначения данных для MIDI-канала 1
- Синтезатор DGX-500/300 имеет специальную функцию, которая дает возможность видеть MIDI-данные на дисплее (только для канала 1).

- Для подключения к компьютеру через шину USB используйте интерфейс Yamaha UX16 USB/MIDI. Соедините разъем UX16 синтезатора с компьютером стандартным кабелем USB, а затем установите необходимые MIDI-соединения между DGX-500/300 и UX16.

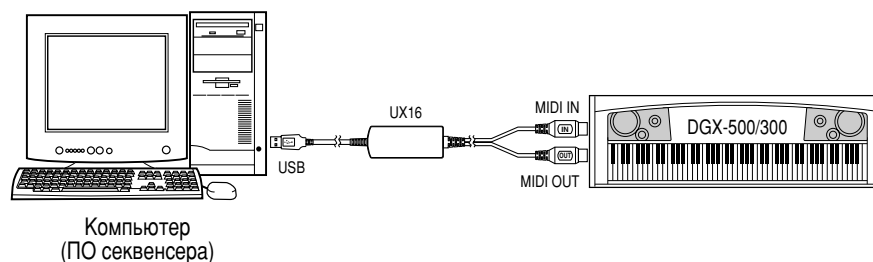

Локальное управление

Эта функция дает возможность управлять тембрами синтезатора DGX-500/300 с клавиатуры. Это удобно при записи нот в MIDI-секвенсер. Если секвенсер используется для воспроизведения тембров DGX-500/300, эту функцию надо отключить (Off), чтобы не получать двойных нот — и с клавиатуры, и с секвенсера. Но если играет сам синтезатор DGX-500/300, эта функция обычно включается (On).

1 Выберите MIDI-операцию.

Нажимайте левую кнопку Overall до тех пор, пока на дисплее не появится MIDI.

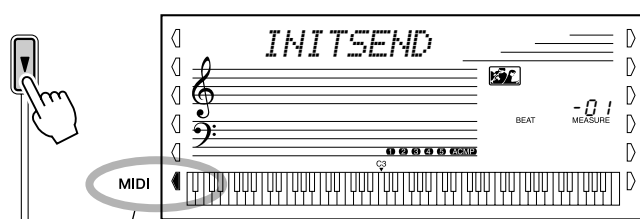

Показывает, что выбрана функция MIDI

2 Выберите параметр управления Local Control.

Для выбора операции 1, Local Control, нажмите кнопку «1» на цифровой клавиатуре.

Если на шаге 1 на дисплее появится надпись LOCAL вместо INITSEND, шаг 2 не нужен.

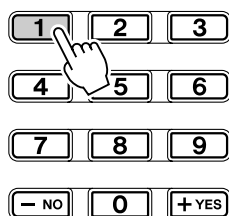

3 Нажмите кнопку [+] или [-].

Включите или выключите функцию Local Control по желанию.

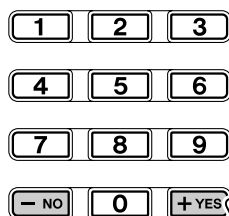

⚠ ВНИМАНИЕ!

- Если функция локального управления отключена (Local OFF), DGX-500/300 не генерирует никакого звука.

Посылка начальной конфигурации

Функция Initial Setup Send чаще всего применяется при записи в секвенсер тех песен, которые будут воспроизводиться на синтезаторе. Фактически, эта функция делает мгновенный снимок параметров синтезатора и посылает эти данные в секвенсер. Записав этот мгновенный снимок в начале песни (перед данными фактического исполнения), можно затем мгновенно восстановить необходимые параметры на синтезаторе. Если в песне есть пауза, можно сделать это и в середине — например, полностью изменить параметры для следующей части.

■ Посылка начальных установочных данных (Initial Setup)

1 Сначала установите секвенсер на запись.

В зависимости от оборудования и ПО процедура может быть разной.

Перед началом песни следует оставлять не менее двух тактов «молчания» (без данных исполнения). Данные Initial Setup будут записаны на это место.

2 Выберите MIDI-операцию.

Нажмите левую кнопку Overall, если нужно — несколько раз, пока на дисплее не появится MIDI.

3 Выберите операцию Initial Setup Send.

Для выбора операции 2, Initial Setup Send, нажмите кнопку «2» на цифровой клавиатуре.

Если на шаге 2 на дисплее появится надпись INITSEND вместо LOCAL, шаг 3 не нужен.

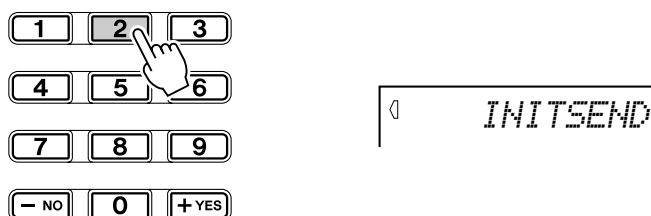

4 Нажмите кнопку [START/STOP].

Начните операцию Initial Setup Send.

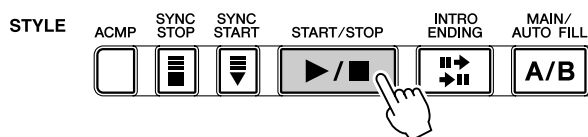

5 Начните запись на секвенсере, затем пошлите данные Initial Setup.

Начните запись на секвенсере обычным способом, а затем, с минимально возможной задержкой, нажмите кнопку [+] для действительного начала передачи данных.

Когда операция завершится, на дисплее появляется надпись «End».



6 Остановите запись на секвенсере.

Запись на секвенсере прекращается обычным способом. Данные исполнения должны быть записаны по крайней мере через один такт после данных Initial Setup.

ПРИМЕЧАНИЕ

- После выполнения операции Initial Setup Send панель DGX-500/300 автоматически возвращается в прежнее состояние.

Внешняя синхронизация

Если этот параметр имеет значение OFF, стиль и функции исполнения песни определяются внутренней синхронизацией DGX-500/300, если ON — данными MIDI-синхронизации с внешнего секвенсера или компьютера. Внешнюю синхронизацию следует включать, если воспроизведение стиля или песни должно запускаться по сигналам с внешнего устройства (например, ритм-машины или секвенсера). По умолчанию внешняя синхронизация отключена.

1 Нажмите кнопку [ТЕМПО].

2 Подсоедините к инструменту внешний источник синхронизации (External Clock).

Нажимайте кнопку [+], пока не появится значение «280», а затем нажмите эту кнопку еще раз для выбора ECL (External Clock) на дисплее.

Для возврата к источнику внутренней синхронизации выберите значение Темпо между 32 и 280.

ВНИМАНИЕ!

- Если параметр External Clock установлен в значение ON, воспроизведение стиля и песни начинается только после получения сигнала внешней синхронизации.

Отмена приема младшего бита (MIDI LSB Receive Cancel)

Задайте прием или отмену приема младшего бита (LSB) функции BANK SELECT.

Нажмите и держите самую левую клавишу на клавиатуре и в это время включите питание.

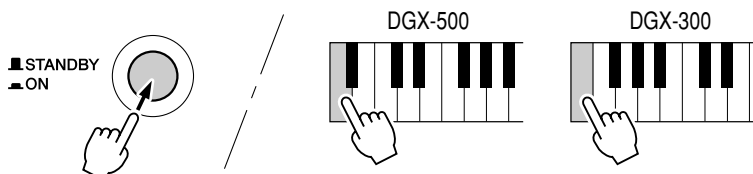

Для восстановления обычного состояния параметра MIDI LSB Receive Cancel включите питание еще раз обычным способом.



Устранение неполадок

Проблема	Возможные причины и способы устранения
При включении или выключении синтезатора DGX-500/300 какое-то время слышатся щелчки.	Так и должно быть – это показывает, что синтезатор подключен к источнику питания.
Если кто-то рядом говорит по мобильному телефону, в синтезаторе возникает шум.	Использование мобильного телефона в непосредственной близости от синтезатора может вызывать помехи. Чтобы избежать этого, отключайте мобильный телефон или используйте его на значительном расстоянии от синтезатора DGX-500/300.
Отсутствует звук даже при нажатии клавиш на клавиатуре или воспроизведении песни.	Убедитесь, что к выходному разъему PHONES/OUTPUT на задней панели ничего не подключено. Если к этому разъему подключены наушники, звук не воспроизводится.
	Проверьте, не отключена ли функция Local (стр. 86).
Нет звука при нажатии клавиш в правой части клавиатуры.	Если включена функция словаря аккордов Dictionary (стр. 50), клавиши в правой части клавиатуры используются только для ввода основного тона и типа аккорда.
Звучание тембров или ритмов кажется необычным или странным.	Разрядились батареи. Замените батареи (стр. 10).
Не воспроизводится песня или стиль.	Проверьте, не включена ли функция External Clock (стр. 88).
Автоаккомпанемент не включается даже при нажатии кнопки [ACMP].	Перед использованием автоаккомпанемента необходимо включить режим Style. Нажмите кнопку [STYLE], чтобы включить работу со стилем.
Аккомпанемент звучит плохо.	Убедитесь, что громкость аккомпанемента Accompaniment Volume (стр. 46) установлена на достаточный уровень. Убедитесь, что правильно задан параметр Split Point (стр. 49).
При воспроизведении одного из фортепианных стилей (номера 124 - 135) не слышен ритм.	Все в порядке. В фортепианных стилях нет барабанов или басов – только фортепианный аккомпанемент. Аккомпанемент этого стиля можно услышать только в том случае, если аккомпанемент включен (значение ON) и игра идет на клавишах в области автоаккомпанемента.
Звуки некоторых тембров не слышны или кажется, что звук прерывается.	Синтезатор DGX-500/300 – это полифоническая система, допускающая одновременное звучание до 32 звуков. Если во время воспроизведения стиля или песни используется функция Dual Voice или Split Voice, возможно выпадение («похищение») некоторых нот и звуков из песни или аккомпанемента.
При использовании синтезатора DGX-500/300 вместе с секвенсером слышится странный «неровный» или «двойной» звук. Звучание может также напоминать наложение звуков разного тембра, даже если функция Dual Voice отключена.	При использовании аккомпанемента на секвенсере задайте функции MIDI Echo (или другой аналогичной функции) значение off (выключено). Более подробные сведения см. в руководстве пользователя устройства или программного обеспечения.)
Нажатие на педальный переключатель (для продления звучания) приводит к противоположному результату. Например, при нажатии на педаль звук пропадает, а при отпускании – продлевается.	Перепутана полярность контактов педального переключателя. Перед включением питания убедитесь, что педальный переключатель правильно подсоединен к гнезду FOOT SWITCH. Не нажимайте на педаль во время включения питания.
Звучание тембра различается для разных нот.	Тон-генератор AWM использует разные образцы звучания инструмента для разных клавиш; поэтому действительное звучание тембра может различаться для разных нот.



Сохранение и инициализация данных

■ Сохранение данных

За исключением данных, приведенных ниже, все панельные настройки синтезатора DGX-500/300 при включении питания принимают свои первоначальные значения. Данные, приведенные ниже, сохраняются в памяти, пока подключен адаптер переменного тока или установлены батареи.

- Данные песен пользователя (User Song Data)
- Громкость песни (Song Volume)
- Данные регистрационной памяти (Registration Memory Data)
- Номер банка регистрационной памяти (Registration Memory Bank Number)
- Громкость метронома (Metronome Volume)
- Состояние функции Touch (Touch On/Off)
- Функция Tuning
- Состояние функции Grade (Grade On/Off)

■ Инициализация данных

Чтобы сбросить все параметры и восстановить их заводские настройки, включите питание при нажатой самой правой клавише на клавиатуре. На дисплее на некоторое время появится сообщение «CLr Backup».

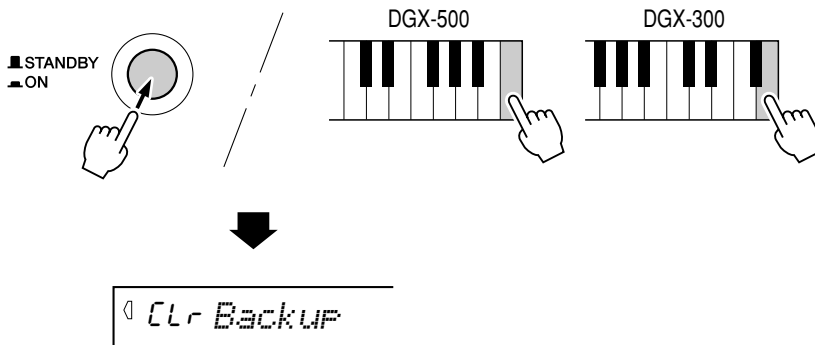

⚠ ВНИМАНИЕ!

- Во время инициализации данных вся регистрационная память, все данные песен пользователя и другие установки, перечисленные выше, будут стерты и/или изменены.
- Обычно с помощью сброса данных можно восстановить нормальную работу синтезатора DGX-500/300, если по какой-то причине он завис или начинает работать неправильно.



Список тембров

■ Максимальная полифония

Максимальная полифония синтезатора DGX-500/300 – 32 ноты. Это значит, что независимо от используемых функций синтезатор может одновременно проигрывать до 32-х нот. Некоторые ноты используются автоаккомпанементом, то есть, если он включен, общее количество нот, доступных для игры на клавиатуре, сокращается. То же самое происходит при использовании функций Split и Song.

ПРИМЕЧАНИЕ

- В список тембров включены номера изменения программ MIDI для каждого тембра. Используйте эти номера, если вы через MIDI-интерфейс играете на синтезаторе DGX-500/300 с другого устройства.
- Если нажата правая педаль, некоторые тембры могут звучать непрерывно или сильно продлеваться после того, как клавиша была отпущена.

● Список тембров

Номер тембра	Банк данных		MIDI Program Change#	Название тембра
	MSB	LSB		
PIANO				
001	000	113	000	Live! Grand
002	000	112	000	Grand Piano
003	000	112	001	Bright Piano
004	000	112	003	Honky-tonk Piano
005	000	112	002	MIDI Grand Piano
006	000	113	002	CP 80
007	000	112	006	Harpsichord
E. PIANO				
008	000	114	004	Galaxy EP
009	000	112	004	Funky Electric Piano
010	000	112	005	DX Modern Elec. Piano
011	000	113	005	Hyper Tines
012	000	114	005	Venus Electric Piano
013	000	112	007	Clavi
ORGAN				
014	000	118	018	Cool! Organ
015	000	112	016	Jazz Organ 1
016	000	113	016	Jazz Organ 2
017	000	112	017	Click Organ
018	000	116	016	Bright Organ
019	000	112	018	Rock Organ
020	000	114	018	Purple Organ
021	000	118	016	16'+2' Organ
022	000	119	016	16'+4' Organ
023	000	114	016	Theater Organ
024	000	112	019	Church Organ
025	000	113	019	Chapel Organ
026	000	112	020	Reed Organ
ACCORDION				
027	000	113	021	Traditional Accordion
028	000	112	021	Musette Accordion
029	000	113	023	Bandoneon
030	000	112	022	Harmonica
GUITAR				
031	000	112	024	Classical Guitar
032	000	112	025	Folk Guitar
033	000	113	025	12Strings Guitar
034	000	112	026	Jazz Guitar
035	000	113	026	Octave Guitar
036	000	112	027	Clean Guitar
037	000	117	027	60's Clean Guitar
038	000	112	028	Muted Guitar
039	000	112	029	Overdriven Guitar
040	000	112	030	Distortion Guitar
BASS				
041	000	112	032	Acoustic Bass
042	000	112	033	Finger Bass

Номер тембра	Банк данных		MIDI Program Change#	Название тембра
	MSB	LSB		
043	000	112	034	Pick Bass
044	000	112	035	Fretless Bass
045	000	112	036	Slap Bass
046	000	112	038	Synth Bass
047	000	113	038	Hi-Q Bass
048	000	113	039	Dance Bass
STRINGS				
049	000	112	048	String Ensemble
050	000	112	049	Chamber Strings
051	000	112	050	Synth Strings
052	000	113	049	Slow Strings
053	000	112	044	Tremolo Strings
054	000	112	045	Pizzicato Strings
055	000	112	055	Orchestra Hit
056	000	112	040	Violin
057	000	112	042	Cello
058	000	112	043	Contrabass
059	000	112	105	Banjo
060	000	112	046	Harp
CHOIR				
061	000	112	052	Choir
062	000	113	052	Vocal Ensemble
063	000	112	053	Vox Humana
064	000	112	054	Air Choir
SAXOPHONE				
065	000	112	064	Soprano Sax
066	000	112	065	Alto Sax
067	000	117	066	Sweet Tenor
068	000	114	066	Breathy Tenor
069	000	112	066	Tenor Sax
070	000	112	067	Baritone Sax
071	000	112	068	Oboe
072	000	112	069	English Horn
073	000	112	070	Bassoon
074	000	112	071	Clarinet
TRUMPET				
075	000	112	056	Trumpet
076	000	112	059	Muted Trumpet
077	000	112	057	Trombone
078	000	113	057	Trombone Section
079	000	112	060	French Horn
080	000	112	058	Tuba
BRASS				
081	000	112	061	Brass Section
082	000	113	061	Big Band Brass
083	000	119	061	Mellow Horns
084	000	112	062	Synth Brass
085	000	113	062	Jump Brass

Список тембров

Номер тембра	Банк данных		MIDI Program Change#	Название тембра
	MSB	LSB		
086	000	114	062	Techno Brass
FLUTE				
087	000	114	073	Sweet Flute
088	000	112	073	Flute
089	000	112	072	Piccolo
090	000	112	075	Pan Flute
091	000	112	074	Recorder
092	000	112	079	Ocarina
SYNTH LEAD				
093	000	112	080	Square Lead
094	000	112	081	Sawtooth Lead
095	000	112	085	Voice Lead
096	000	112	098	Star Dust
097	000	112	100	Brightness
098	000	115	081	Analogon
099	000	119	081	Fargo
SYNTH PAD				
100	000	112	088	Fantasia
101	000	113	100	Bell Pad
102	000	112	091	Xenon Pad
103	000	112	094	Equinox
104	000	113	089	Dark Moon
PERCUSSION				
105	000	112	011	Vibraphone
106	000	112	012	Marimba
107	000	112	013	Xylophone
108	000	112	114	Steel Drums
109	000	112	08	Celesta
110	000	112	014	Tubular Bells
111	000	112	047	Timpani
112	000	112	010	Music Box
SPLIT				
113	000	112	000	Acoustic Bass/Live! Grand
114	000	112	001	Finger Bass /Grand Piano
115	000	112	005	Fretless Bass/DX Modern Elec. Piano
116	000	112	011	Acoustic Bass/ Vibraphone
117	000	113	061	Fretless Bass/Brass Section
118	000	112	082	Analogon/Sawtooth Lead
119	000	112	007	Slap Bass/Clavi
120	000	112	073	Classical Guitar/Sweet Flute
121	000	112	000	String Ensemble/Live! Grand
122	000	112	052	Vox Humana/Choir
DRUM KITS				
123	127	000	000	Standard Kit 1
124	127	000	001	Standard Kit 2
125	127	000	008	Room Kit
126	127	000	016	Rock Kit
127	127	000	024	Electronic Kit
128	127	000	025	Analog Kit
129	127	000	027	Dance Kit
130	127	000	032	Jazz Kit
131	127	000	040	Brush Kit
132	127	000	048	Symphony Kit
133	126	000	000	SFX Kit 1
134	126	000	001	SFX Kit 2

● Список тембров в стандарте XG

Номер тембра	Банк данных		MIDI Program Change#	Название тембра
	MSB	LSB		
PIANO				
135	000	000	000	Grand Piano
136	000	001	000	Grand Piano KSP
137	000	018	000	Mellow Grand Piano
138	000	040	000	Piano Strings
139	000	041	000	Dream
140	000	000	001	Bright Piano
141	000	001	001	Bright Piano KSP
142	000	000	002	Electric Grand Piano
143	000	001	002	Electric Grand Piano KSP
144	000	032	002	Detuned CP80
145	000	040	002	Layered CP 1
146	000	041	002	Layered CP 2
147	000	000	003	Honky-tonk Piano
148	000	001	003	Honky-tonk Piano KSP
149	000	000	004	Electric Piano 1
150	000	001	004	Electric Piano 1 KSP
151	000	018	004	Mellow Electric Piano 1
152	000	032	004	Chorus Electric Piano 1
153	000	040	004	Hard Electric Piano
154	000	045	004	Velocity Crossfade Electric Piano 1
155	000	064	004	60's Electric Piano 1
156	000	000	005	Electric Piano 2
157	000	001	005	Electric Piano 2 KSP
158	000	032	005	Chorus Electric Piano 2
159	000	033	005	DX Electric Piano Hard
160	000	034	005	DX Legend
161	000	040	005	DX Phase Electric Piano
162	000	041	005	DX + Analog Electric Piano
163	000	042	005	DX Koto Electric Piano
164	000	045	005	Velocity Crossfade Electric Piano 2
165	000	000	006	Harpsichord
166	000	001	006	Harpsichord KSP
167	000	025	006	Harpsichord 2
168	000	035	006	Harpsichord 3
169	000	000	007	Clavi
170	000	001	007	Clavi KSP
171	000	027	007	Clavi Wah
172	000	064	007	Pulse Clavi
173	000	065	007	Pierce Clavi
CHROMATIC				
174	000	000	008	Celesta
175	000	000	009	Glockenspiel
176	000	000	010	Music Box
177	000	064	010	Orgel
178	000	000	011	Vibraphone
179	000	001	011	Vibraphone KSP
180	000	045	011	Hard Vibraphone
181	000	000	012	Marimba
182	000	001	012	Marimba KSP
183	000	064	012	Sine Marimba
184	000	097	012	Balimba
185	000	098	012	Log Drums
186	000	000	013	Xylophone
187	000	000	014	Tubular Bells

Номер тембра	Банк данных		MIDI Program Change#	Название тембра
	MSB	LSB		
188	000	096	014	Church Bells
189	000	097	014	Carillon
190	000	000	015	Dulcimer
191	000	035	015	Dulcimer 2
192	000	096	015	Cimbalom
193	000	097	015	Santur
ORGAN				
194	000	000	016	DrawOrg
195	000	032	016	Detuned DrawOrg
196	000	033	016	60's DrawOrg 1
197	000	034	016	60's DrawOrg 2
198	000	035	016	70's DrawOrg 1
199	000	036	016	DrawOrg 2
200	000	037	016	60's DrawOrg 3
201	000	038	016	Even Bar
202	000	040	016	16+2"2/3
203	000	064	016	Organ Bass
204	000	065	016	70's DrawOrg 2
205	000	066	016	Cheezy Organ
206	000	067	016	DrawOrg 3
207	000	000	017	Percussive Organ
208	000	024	017	70's Percussive Organ
209	000	032	017	Detuned Percussive Organ
210	000	033	017	Light Organ
211	000	037	017	Percussive Organ 2
212	000	000	018	Rock Organ
213	000	064	018	Rotary Organ
214	000	065	018	Slow Rotary
215	000	066	018	Fast Rotary
216	000	000	019	Church Organ
217	000	032	019	Church Organ 3
218	000	035	019	Church Organ 2
219	000	040	019	Notre Dame
220	000	064	019	Organ Flute
221	000	065	019	Tremolo Organ Flute
222	000	000	020	Reed Organ
223	000	040	020	Puff Organ
224	000	000	021	Accordion
225	000	032	021	Accord It
226	000	000	022	Hamonica
227	000	032	022	Harmonica 2
228	000	000	023	Tango Accordion
229	000	064	023	Tango Accordion 2
GUITAR				
230	000	000	024	Nylon Guitar
231	000	016	024	Nylon Guitar 2
232	000	025	024	Nylon Guitar 3
233	000	043	024	Velocity Guitar Harmonics
234	000	096	024	Ukulele
235	000	000	025	Steel Guitar
236	000	016	025	Steel Guitar 2
237	000	035	025	12-string Guitar
238	000	040	025	Nylon & Steel Guitar
239	000	041	025	Steel Guitar with Body Sound
240	000	096	025	Mandolin
241	000	000	026	Jazz Guitar

Номер тембра	Банк данных		MIDI Program Change#	Название тембра
	MSB	LSB		
242	000	018	026	Mellow Guitar
243	000	032	026	Jazz Amp
244	000	000	027	Clean Guitar
245	000	032	027	Chorus Guitar
246	000	000	028	Muted Guitar
247	000	040	028	Funk Guitar 1
248	000	041	028	Muted Steel Guitar
249	000	043	028	Funk Guitar 2
250	000	045	028	Jazz Man
251	000	000	029	Overdriven Guitar
252	000	043	029	Guitar Pinch
253	000	000	030	Distortion Guitar
254	000	040	030	Feedback Guitar
255	000	041	030	Feedback Guitar 2
256	000	000	031	Guitar Harmonics
257	000	065	031	Guitar Feedback
258	000	066	031	Guitar Harmonics 2
BASS				
259	000	000	032	Acoustic Bass
260	000	040	032	Jazz Rhythm
261	000	045	032	Velocity Crossfade Upright Bass
262	000	000	033	Finger Bass
263	000	018	033	Finger Dark
264	000	027	033	Flange Bass
265	000	040	033	Bass & Distorted Electric Guitar
266	000	043	033	Finger Slap Bass
267	000	045	033	Finger Bass 2
268	000	065	033	Modulated Bass
269	000	000	034	Pick Bass
270	000	028	034	Muted Pick Bass
271	000	000	035	Fretless Bass
272	000	032	035	Fretless Bass 2
273	000	033	035	Fretless Bass 3
274	000	034	035	Fretless Bass 4
275	000	096	035	Synth Fretless
276	000	097	035	Smooth Fretless
277	000	000	036	Slap Bass 1
278	000	027	036	Resonant Slap
279	000	032	036	Punch Thumb Bass
280	000	000	037	Slap Bass 2
281	000	043	037	Velocity Switch Slap
282	000	000	038	Synth Bass 1
283	000	018	038	Synth Bass 1 Dark
284	000	020	038	Fast Resonant Bass
285	000	024	038	Acid Bass
286	000	035	038	Clavi Bass
287	000	040	038	Techno Synth Bass
288	000	064	038	Orbiter
289	000	065	038	Square Bass
290	000	066	038	Rubber Bass
291	000	096	038	Hammer
292	000	000	039	Synth Bass 2
293	000	006	039	Mellow Synth Bass
294	000	012	039	Sequenced Bass
295	000	018	039	Click Synth Bass
296	000	019	039	Synth Bass 2 Dark

Список тембров

Номер тембра	Банк данных		MIDI Program Change#	Название тембра
	MSB	LSB		
297	000	032	039	Smooth Synth Bass
298	000	040	039	Modular Synth Bass
299	000	041	039	DX Bass
300	000	064	039	X Wire Bass
STRING				
301	000	000	040	Violin
302	000	008	040	Slow Violin
303	000	000	041	Viola
304	000	000	042	Cello
305	000	000	043	Contrabass
306	000	000	044	Tremolo Strings
307	000	008	044	Slow Tremolo Strings
308	000	040	044	Suspense Strings
309	000	000	045	Pizzicato Strings
310	000	000	046	Orchestral Harp
311	000	040	046	Yang Chin
312	000	000	047	Timpani
ENSEMBLE				
313	000	000	048	Strings 1
314	000	003	048	Stereo Strings
315	000	008	048	Slow Strings
316	000	024	048	Arco Strings
317	000	035	048	60's Strings
318	000	040	048	Orchestra
319	000	041	048	Orchestra 2
320	000	042	048	Tremolo Orchestra
321	000	045	048	Velocity Strings
322	000	000	049	Strings 2
323	000	003	049	Stereo Slow Strings
324	000	008	049	Legato Strings
325	000	040	049	Warm Strings
326	000	041	049	Kingdom
327	000	064	049	70's Strings
328	000	65	049	String Ensemble 3
329	000	000	050	Synth Strings 1
330	000	027	050	Resonant Strings
331	000	064	050	Synth Strings 4
332	000	065	050	Synth Strings 5
333	000	000	051	Synth Strings 2
334	000	000	052	Choir Aahs
335	000	003	052	Stereo Choir
336	000	016	052	Choir Aahs 2
337	000	032	052	Mellow Choir
338	000	040	052	Choir Strings
339	000	000	053	Voice Oohs
340	000	000	054	Synth Voice
341	000	040	054	Synth Voice 2
342	000	041	054	Choral
343	000	064	054	Analog Voice
344	000	000	055	Orchestra Hit
345	000	035	055	Orchestra Hit 2
346	000	064	055	Impact
BRASS				
347	000	000	056	Trumpet
348	000	016	056	Trumpet 2
349	000	017	056	Bright Trumpet
350	000	032	056	Warm Trumpet
351	000	000	057	Trombone
352	000	018	057	Trombone 2

Номер тембра	Банк данных		MIDI Program Change#	Название тембра
	MSB	LSB		
353	000	000	058	Tuba
354	000	016	058	Tuba 2
355	000	000	059	Muted Trumpet
356	000	000	060	French Horn
357	000	006	060	French Horn Solo
358	000	032	060	French Horn 2
359	000	037	060	Horn Orchestra
360	000	000	061	Brass Section
361	000	035	061	Trumpet & Trombone Section
362	000	040	061	Brass Section 2
363	000	041	061	High Brass
364	000	042	061	Mellow Brass
365	000	000	062	Synth Brass 1
366	000	012	062	Quack Brass
367	000	020	062	Resonant Synth Brass
368	000	024	062	Poly Brass
369	000	027	062	Synth Brass 3
370	000	032	062	Jump Brass
371	000	045	062	Analog Velocity Brass 1
372	000	064	062	Analog Brass 1
373	000	000	063	Synth Brass 2
374	000	018	063	Soft Brass
375	000	040	063	Synth Brass 4
376	000	041	063	Choir Brass
377	000	045	063	Analog Velocity Brass 2
378	000	064	063	Analog Brass 2
REED				
379	000	000	064	Soprano Sax
380	000	000	065	Alto Sax
381	000	040	065	Sax Section
382	000	043	065	Hyper Alto Sax
383	000	000	066	Tenor Sax
384	000	040	066	Breathy Tenor Sax
385	000	041	066	Soft Tenor Sax
386	000	064	066	Tenor Sax 2
387	000	000	067	Baritone Sax
388	000	000	068	Oboe
389	000	000	069	English Horn
390	000	000	070	Bassoon
391	000	000	071	Clarinet
PIPE				
392	000	000	072	Piccolo
393	000	000	073	Flute
394	000	000	074	Recorder
395	000	000	075	Pan Flute
396	000	000	076	Blown Bottle
397	000	000	077	Shakuhachi
398	000	000	078	Whistle
399	000	000	079	Ocarina
SYNTH LEAD				
400	000	000	080	Square Lead
401	000	006	080	Square Lead 2
402	000	008	080	LM Square
403	000	018	080	Hollow
404	000	019	080	Shroud
405	000	064	080	Mellow
406	000	065	080	Solo Sine
407	000	066	080	Sine Lead

Номер тембра	Банк данных		MIDI Program Change#	Название тембра
	MSB	LSB		
408	000	000	081	Sawtooth Lead
409	000	006	081	Sawtooth Lead 2
410	000	008	081	Thick Sawtooth
411	000	018	081	Dynamic Sawtooth
412	000	019	081	Digital Sawtooth
413	000	020	081	Big Lead
414	000	024	081	Heavy Synth
415	000	025	081	Waspy Synth
416	000	040	081	Pulse Sawtooth
417	000	041	081	Dr. Lead
418	000	045	081	Velocity Lead
419	000	096	081	Sequenced Analog
420	000	000	082	Calliope Lead
421	000	065	082	Pure Pad
422	000	000	083	Chiff Lead
423	000	064	083	Rubby
424	000	000	084	Charang Lead
425	000	064	084	Distorted Lead
426	000	065	084	Wire Lead
427	000	000	085	Voice Lead
428	000	024	085	Synth Aahs
429	000	064	085	Vox Lead
430	000	000	086	Fifths Lead
431	000	035	086	Big Five
432	000	000	087	Bass & Lead
433	000	016	087	Big & Low
434	000	064	087	Fat & Perky
435	000	065	087	Soft Whirl
SYNTH PAD				
436	000	000	088	New Age Pad
437	000	064	088	Fantasy
438	000	000	089	Warm Pad
439	000	016	089	Thick Pad
440	000	017	089	Soft Pad
441	000	018	089	Sine Pad
442	000	064	089	Horn Pad
443	000	065	089	Rotary Strings
444	000	000	090	Poly Synth Pad
445	000	064	090	Poly Pad 80
446	000	065	090	Click Pad
447	000	066	090	Analog Pad
448	000	067	090	Square Pad
449	000	000	091	Choir Pad
450	000	064	091	Heaven
451	000	066	091	Itopia
452	000	067	091	CC Pad
453	000	000	092	Bowed Pad
454	000	064	092	Glacier
455	000	065	092	Glass Pad
456	000	000	093	Metallic Pad
457	000	064	093	Tine Pad
458	000	065	093	Pan Pad
459	000	000	094	Halo Pad
460	000	000	095	Sweep Pad
461	000	020	095	Shwimmer
462	000	027	095	Converge
463	000	064	095	Polar Pad
464	000	066	095	Celestial
SYNTH EFFECTS				

Номер тембра	Банк данных		MIDI Program Change#	Название тембра
	MSB	LSB		
465	000	000	096	Rain
466	000	045	096	Clavi Pad
467	000	064	096	Harmo Rain
468	000	065	096	African Wind
469	000	066	096	Carib
470	000	000	097	Sound Track
471	000	027	097	Prologue
472	000	064	097	Ancestral
473	000	000	098	Crystal
474	000	012	098	Synth Drum Comp
475	000	014	098	Popcorn
476	000	018	098	Tiny Bells
477	000	035	098	Round Glockenspiel
478	000	040	098	Glockenspiel Chimes
479	000	041	098	Clear Bells
480	000	042	098	Chorus Bells
481	000	064	098	Synth Mallet
482	000	065	098	Soft Crystal
483	000	066	098	Loud Glockenspiel
484	000	067	098	Christmas Bells
485	000	068	098	Vibraphone Bells
486	000	069	098	Digital Bells
487	000	070	098	Air Bells
488	000	071	098	Bell Harp
489	000	072	098	Gamelimba
490	000	000	099	Atmosphere
491	000	018	099	Warm Atmosphere
492	000	019	099	Hollow Release
493	000	040	099	Nylon Electric Piano
494	000	064	099	Nylon Harp
495	000	065	099	Harp Vox
496	000	066	099	Atmosphere Pad
497	000	067	099	Planet
498	000	000	100	Brightness
499	000	064	100	Fantasy Bells
500	000	096	100	Smokey
501	000	000	101	Goblins
502	000	064	101	Goblins Synth
503	000	065	101	Creeper
504	000	066	101	Ring Pad
505	000	067	101	Ritual
506	000	068	101	To Heaven
507	000	070	101	Night
508	000	071	101	Glisten
509	000	096	101	Bell Choir
510	000	000	102	Echoes
511	000	008	102	Echoes 2
512	000	014	102	Echo Pan
513	000	064	102	Echo Bells
514	000	065	102	Big Pan
515	000	066	102	Synth Piano
516	000	067	102	Creation
517	000	068	102	Star Dust
518	000	069	102	Resonant & Panning
519	000	000	103	Sci-Fi
520	000	064	103	Starz
WORLD				
521	000	000	104	Sitar
522	000	032	104	Detuned Sitar

Список тембров

Номер тембра	Банк данных		MIDI Program Change#	Название тембра
	MSB	LSB		
523	000	035	104	Sitar 2
524	000	096	104	Tambra
525	000	097	104	Tamboura
526	000	000	105	Banjo
527	000	028	105	Muted Banjo
528	000	096	105	Rabab
529	000	097	105	Gopichant
530	000	098	105	Oud
531	000	000	106	Shamisen
532	000	000	107	Koto
533	000	096	107	Taisho-kin
534	000	097	107	Kanoon
535	000	000	108	Kalimba
536	000	000	109	Bagpipe
537	000	000	110	Fiddle
538	000	000	111	Shanai
539	000	064	111	Shanai 2
540	000	096	111	Pungi
541	000	097	111	Hichiriki
PERCUSSIVE				
542	000	000	112	Tinkle Bell
543	000	096	112	Bonang
544	000	097	112	Altair
545	000	098	112	Gamelan Gongs
546	000	099	112	Stereo Gamelan Gongs
547	000	100	112	Rama Cymbal
548	000	101	112	Asian Bells
549	000	000	113	Agogo
550	000	000	114	Steel Drums
551	000	097	114	Glass Percussion
552	000	098	114	Thai Bells
553	000	000	115	Woodblock
554	000	096	115	Castanets
555	000	000	116	Taiko Drum
556	000	096	116	Gran Cassa
557	000	000	117	Melodic Tom
558	000	064	117	Melodic Tom 2
559	000	065	117	Real Tom
560	000	066	117	Rock Tom
561	000	000	118	Synth Drum
562	000	064	118	Analog Tom
563	000	065	118	Electronic Percussion
564	000	000	119	Reverse Cymbal
SOUND EFFECTS				
565	000	000	120	Fret Noise
566	000	000	121	Breath Noise
567	000	000	122	Seashore
568	000	000	123	Bird Tweet
569	000	000	124	Telephone Ring
570	000	000	125	Helicopter
571	000	000	126	Applause
572	000	000	127	Gunshot
573	064	000	000	Cutting Noise
574	064	000	001	Cutting Noise 2
575	064	000	003	String Slap
576	064	000	016	Flute Key Click
577	064	000	032	Shower
578	064	000	033	Thunder
579	064	000	034	Wind
580	064	000	035	Stream

Номер тембра	Банк данных		MIDI Program Change#	Название тембра
	MSB	LSB		
581	064	000	036	Bubble
582	064	000	037	Feed
583	064	000	048	Dog
584	064	000	049	Horse
585	064	000	050	Bird Tweet 2
586	064	000	054	Ghost
587	064	000	055	Maou
588	064	000	064	Phone Call
589	064	000	065	Door Squeak
590	064	000	066	Door Slam
591	064	000	067	Scratch Cut
592	064	000	068	Scratch Split
593	064	000	069	Wind Chime
594	064	000	070	Telephone Ring 2
595	064	000	080	Car Engine Ignition
596	064	000	081	Car Tires Squeal
597	064	000	082	Car Passing
598	064	000	083	Car Crash
599	064	000	084	Siren
600	064	000	085	Train
601	064	000	086	Jet Plane
602	064	000	087	Starship
603	064	000	088	Burst
604	064	000	089	Roller Coaster
605	064	000	090	Submarine
606	064	000	096	Laugh
607	064	000	097	Scream
608	064	000	098	Punch
609	064	000	099	Heartbeat
610	064	000	100	Footsteps
611	064	000	112	Machine Gun
612	064	000	113	Laser Gun
613	064	000	114	Explosion
614	064	000	115	Firework

● Список тембров DJ

Номер тембра	Банк данных		MIDI Program Change#	Название тембра
	MSB	LSB		
DJ				
615	000	123	118	DJ Set 1
616	000	123	119	DJ Set 2
617	000	123	120	DJ Set 3
618	000	123	121	DJ Set 4
619	000	123	122	DJ Set 5

● Список тембров DJ

Номер тембра		615	616	617	618	619
MSB/LSB/PC		0/123/118	0/123/119	0/123/120	0/123/121	0/123/122
Номер ноты	Нота	DJ Set 1	DJ Set 2	DJ Set 3	DJ Set 4	DJ Set 5
036	C 1	BD Analog H	Bass Drum Soft	BD Analog H	BD Analog H	BD Analog H
037	C# 1	Analog Side Stick	Side Stick	Analog Side Stick	Analog Side Stick	Analog Side Stick
038	D 1	Analog Snare 1	Snare M	Analog Snare 1	Analog Snare 1	Analog Snare 1
039	D# 1	Hand Clap	Hand Clap	Hand Clap	Hand Clap	Hand Clap
040	E 1	Analog Snare 2	Snare H Hard	Analog Snare 2	Analog Snare 2	Analog Snare 2
041	F 1	Analog Tom 1	Floor Tom L	Analog Tom 1	Analog Tom 1	Analog Tom 1
042	F# 1	Analog HH Closed 1	Hi-Hat Closed	Analog HH Closed 1	Analog HH Closed 1	Analog HH Closed 1
043	G 1	Analog Tom 2	Floor Tom H	Analog Tom 2	Analog Tom 2	Analog Tom 2
044	G# 1	Analog HH Closed 2	Hi-Hat Pedal	Analog HH Closed 2	Analog HH Closed 2	Analog HH Closed 2
045	A 1	Analog Tom 3	Low Tom	Analog Tom 3	Analog Tom 3	Analog Tom 3
046	A# 1	Analog HH Open	Hi-Hat Open	Analog HH Open	Analog HH Open	Analog HH Open
047	B 1	Analog Tom 4	Mid Tom L	Analog Tom 4	Analog Tom 4	Analog Tom 4
048	C 2	Analog Tom 5	Mid Tom H	Analog Tom 5	Analog Tom 5	Analog Tom 5
049	C# 2	Analog Cymbal	Crash Cymbal 1	Analog Cymbal	Analog Cymbal	Analog Cymbal
050	D 2	Analog Tom 6	High Tom	Analog Tom 6	Analog Tom 6	Analog Tom 6
051	D# 2	Ride Cymbal 1	Ride Cymbal 1	Ride Cymbal 1	Ride Cymbal 1	Ride Cymbal 1
052	E 2	Chinese Cymbal	Chinese Cymbal	Chinese Cymbal	Chinese Cymbal	Chinese Cymbal
053	F 2	Ride Cymbal Cup	Ride Cymbal Cup	Ride Cymbal Cup	Ride Cymbal Cup	Ride Cymbal Cup
054	F# 2	Tambourine	Tambourine	Tambourine	Tambourine	Tambourine
055	G 2					
056	G# 2					
057	A 2					
058	A# 2					
059	B 2					
060	C 3					
061	C# 3					
062	D 3					
063	D# 3	Ohh2	FX01	ORCH	signal	Go
064	E 3					
065	F 3					
066	F# 3					
067	G 3					
068	G# 3					
069	A 3					
070	A# 3					
071	B 3					
072	C 4					
073	C# 4					
074	D 4					
075	D# 4					
076	E 4					
077	F 4	FX02	Onemoretime	Onemoretime	Uhh-Hit	Huea
078	F# 4					
079	G 4					
080	G# 4					
081	A 4					
082	A# 4					
083	B 4					
084	C 5	Joo	Go	GetUp	Huihu	GetUp
085	C# 5	Reverse	Ohh2	signal	Joo	Reverse
086	D 5	Huihu	Heau	Joo	ComeOn	Joo
087	D# 5	FXTBrs	FX02	FXTBrs	Onemoretime	FX01
088	E 5	Huea	Huihu	Go	Go	Ohh1
089	F 5	GetUp	GetUp	Huihu	GetUp	Ohh2
090	F# 5	Ohh1	Reverse	FX01	Huea	Onemoretime
091	G 5	Go	signal	ComeOn	Ohh2	ComeOn
092	G# 5	Scratch 1	Scratch 1	Scratch 1	Scratch 1	Scratch 1
093	A 5	Scratch 2	Scratch 2	Scratch 2	Scratch 2	Scratch 2
094	A# 5	Scratch 3	Scratch 3	Scratch 3	Scratch 3	Scratch 3
095	B 5	Scratch 4	Scratch 4	Scratch 4	Scratch 4	Scratch 4
096	C 6	Scratch 5	Scratch 5	Scratch 5	Scratch 5	Scratch 5



Список стилей

Серийный номер	Название стиля
8 BEAT	
001	8BeatModern
002	60'sGtrPop
003	8BeatAdria
004	60's8Beat
005	8Beat
006	OffBeat
007	60'sRock
008	HardRock
009	RockShuffle
010	8BeatRock
16 BEAT	
011	16Beat
012	PopShuffle1
013	PopShuffle2
014	GuitarPop
015	16BtUptempo
016	KoolShuffle
017	JazzRock
018	HipHopLight
BALLAD	
019	PianoBallad
020	LoveSong
021	6/8ModernEP
022	6/8SlowRock
023	OrganBallad
024	PopBallad
025	16BeatBallad1
026	16BeatBallad2
DANCE	
027	EuroTrance
028	Ibiza
029	HouseMusik
030	SwingHouse
031	TechnoPolis
032	Clubdance
033	ClubLatin
034	Garage1
035	Garage2
036	TechnoParty
037	UKPop
038	HipHopGroove
039	HipShuffle
040	HipHopPop
DISCO	
041	70'sDisco1
042	70'sDisco2
043	LatinDisco
044	DiscoPhilly
045	SaturdayNight
046	DiscoChocolate

Серийный номер	Название стиля
047	DiscoHands
SWING & JAZZ	
048	BigBandFast
049	BigBandMid
050	BigBandBallad
051	BigBandShfl
052	JazzClub
053	Swing1
054	Swing2
055	Five/Four
056	JazzBallad
057	Dixieland
058	Ragtime
059	AfroCuban
060	Charleston
R & B	
061	Soul
062	DetroitPop1
063	60'sRock&Roll
064	6/8Soul
065	CrocoTwist
066	Rock&Roll
067	DetroitPop2
068	BoogieWoogie
069	ComboBoogie
070	6/8Blues
COUNTRY	
071	Country8Beat
072	CountryPop
073	CountrySwing
074	Country2/4
075	CowboyBoogie
076	CountryShuffle
077	Bluegrass
LATIN	
078	BrazilianSamba
079	BossaNova
080	PopBossa
081	Tijuana
082	DiscoLatin
083	Mambo
084	Salsa
085	Beguine
086	GypsyRumba
087	RmbFlamenca
088	Rumbalsland
089	Reggae
BALLROOM	
090	VienneseWaltz
091	EnglishWaltz
092	Slowfox

Серийный номер	Название стиля
093	Foxtrot
094	Quickstep
095	Tango
096	Pasodoble
097	Samba
098	ChaChaCha
099	Rumba
100	Jive
TRADITIONAL	
101	USMarch
102	6/8March
103	GermanMarch
104	PolkaPop
105	OberPolka
106	Tarantella
107	Showtune
108	ChristmasSwing
109	ChristmasWaltz
110	ScottishReel
111	Hawaiian
WALTZ	
112	GuitarSerenade
113	SwingWaltz
114	JazzWaltz1
115	JazzWaltz2
116	CountryWaltz
117	OberWalzer
118	Musette
DJ	
119	DJ-HipHop
120	DJ-DanceSwing
121	DJ-House
122	DJ-GarageHouse
123	DJ-PopR&B
PIANIST	
124	Stride
125	PianoSwing
126	PianoRag
127	Arpeggio
128	Musical
129	Habanera
130	SlowRock
131	8BeatPianoBallad
132	PianoMarch
133	6/8PianoMarch
134	PianoWaltz
135	PianoBeguine



Список музыкальных баз данных

Номер базы данных	Название базы данных
POP HITS	
001	AlvFever
002	Croco Rk
003	DayPdise
004	EasySday
005	GoMyWay
006	HowDeep!
007	HurryLuv
008	I'm Torn
009	Imagine
010	ISurvive
011	JustCall
012	JustWay
013	NikitTrp
014	ProudGtr
015	SailingSx
016	Sept.Pop
017	SultanSw
018	SweetLrd
019	ThnkMsic
020	TitanicH
021	WatchGrl
022	WhatALoo
023	WhitePle
024	YestDGtr
SWING & JAZZ	
025	Alex Rag
026	Blue Set
027	DayOfW&R
028	HighMoon
029	MistySax
030	MoonLit
031	New York
032	PanthrSw
033	PatrolBr
034	PatrolSx
035	PetiteCl
036	RedRoses
037	SaintMch
038	SatinWd
039	SaxMood
040	SF Heart
041	ShearJz
042	Showbiz
043	SplnkyTb
044	SunnySde
045	TstHoney
046	TwoFoot5
047	WhatsNew
048	Wild Cat
049	WondrLnd
EASY LISTENING	
050	BlackFst
051	CaliBlue
052	CiaoCpri
053	Close2U
054	DAmorStr
055	DolanesM
056	ElCondor
057	Entrtain
058	Frippers
059	LuckySax
060	LuvStory
061	MyPrince
062	OSoleMio
063	PalomaGt
064	PuppetBr
065	Raindrop
066	RedMouln
067	R'ticGtr
068	Schiwago
069	ShadowGt
070	SingRain
071	SmallWld

Номер базы данных	Название базы данных
072	SpkSoft
073	SpnishEy
074	StrangeN
075	TieRibbn
076	TimeGoes
077	WhteXmas
078	WishStar
079	WondrWld
ROMANTIC BALLADS	
080	AdelineB
081	ArgenCry
082	BeautBdy
083	Bl Bayou
084	CatMemry
085	CavaSolo
086	E Weiss
087	ElvGhett
088	Feeling
089	Fly Away
090	Fnl Date
091	GreenSlv
092	GtCncert
093	HrdToSay
094	LonlyPan
095	MBoxDnce
096	Mn Rivr
097	Norw.Flt
098	OnMyMnd
099	OverRbow
100	Red Lady
101	ReleseMe
102	SavingLv
103	Shore Cl
104	SierraMd
105	SilverMn
106	SmokyEye
107	SndOfSil
108	TblWater
109	WhisprSx
ROCK & FUSION	
110	DavAgain
111	JumpRock
112	OyComCha
113	PickUpPc
114	RdRiverR
115	SatsfyGt
116	Sheriff
117	SmokeWtr
118	TwistAgn
119	VenusPop
RHYTHM & BLUES	
120	AmazingG
121	BoogiePf
122	Clock Rk
123	CU later
124	HappyDay
125	JohnnyB
126	MercyBrs
127	RisingSn
128	S Preems
129	SuperStv
130	Yeh Orgn
HIP HOP HOUSE	
131	2 of US
132	B Leave
133	Back St
134	FunkyTwn
135	KillSoft
136	MiamiTrn
137	Nine PM
138	SharpRap
139	SingBack
140	StrandD

Номер базы данных	Название базы данных
LATIN NIGHTS	
141	BambaBrs
142	BambaFit
143	BeHappy!
144	CopaLola
145	DayNight
146	Ipanema
147	MarinaAc
148	MuchoTrb
149	SmoothLt
150	SunOfLif
151	Sunshine
152	Tico Org
153	TrbWave
COUNTRY & WESTERN	
154	BlownWnd
155	Bonanza
156	BoxerGtr
157	CntryRds
158	GreenGrs
159	Jambala
160	LondonSt
161	LooseEL
162	TopWorld
163	YlwRose
DISCO & PARTY	
164	AlhHwail
165	Babylon
166	Barbados
167	BirdySyn
168	FestaMex
169	HandsPty
170	LuvTheme
171	ModrnTlk
172	NxtALice
173	PalomaFl
174	PubPiano
175	Tijuana
176	Why MCA?
BALLROOM	
177	BrazilBr
178	CherryBr
179	CherryOr
180	DanubeWv
181	MantoStr
182	SandmnFx
183	SundyNvr
184	TangoPiz
185	Tea4Two
186	TulipWtz
187	YesSirQk
TRADITIONAL	
188	AlpenTri
189	Balalaik
190	Ceildh
191	CielPari
192	Cl Polka
193	Comrades
194	Funiculi
195	HappyPlk
196	Herzlin
197	HornPipe
198	JinglBel
199	Kufstein
200	MexiHat
201	MickyFlt
202	NavyAway
203	RlBarrel
204	SnowWtz
205	StarMrch
206	WashPost
207	WdCuttrs
208	XmasWalz



Список наборов ударных

- Серый фон «» показывает, что звук барабана такой же, как в наборе ударных «Standard Kit 1».
- Каждый перкуSSIONный тембр использует одну ноту.
- MIDI-данные о ноте и ее номере в действительности на одну октаву ниже номера и ноты, указанных на клавиатуре. Например, в наборе ударных «123: Standard Kit 1» параметр «Seq Click H» (номер 36 и нота C1) соответствует номеру 24 и ноте C0.
- Key Off: Клавиши с пометкой «O» прекращают звучать сразу после того, как их отпустить.
- Тембры с одинаковым номером дублирующей клавиши (*1 ... 4) нельзя проигрывать одновременно. (Они разработаны для попеременного применения.)

		Номер тембра MSB/LSB/PC				123	124	125	126	127	128		
						127/000/000	127/000/001	127/000/008	127/000/16	127/000/24	127/000/25		
		Keyboard		MIDI		Key Off	Alternate assign	Standard Kit 1	Standard Kit 2	Room Kit	Rock Kit	Electronic Kit	Analog Kit
		Note#	Note	Note#	Note								
D0	C#0	25	C# 0	13	C# -1		3	Surdo Mute					
	D#0	26	D 0	14	D -1		3	Surdo Open					
E0		27	D# 0	15	D# -1			Hi Q					
F0		28	E 0	16	E -1			Whip Slap					
G0	F#0	29	F 0	17	F -1		4	Scratch Push					
A0	G#0	30	F# 0	18	F# -1		4	Scratch Pull					
B0	A#0	31	G 0	19	G -1			Finger Snap					
C1	C#1	32	G# 0	20	G# -1			Click Noise					
D1	D#1	33	A 0	21	A -1			Metronome Click					
E1		34	A# 0	22	A# -1			Metronome Bell					
F1	F#1	35	B 0	23	B -1			Seq Click L					
G1	G#1	36	C 1	24	C 0			Seq Click H					
A1	A#1	37	C# 1	25	C# 0			Brush Tap					
B1		38	D 1	26	D 0	O		Brush Swirl					
C2	C#2	39	D# 1	27	D# 0			Brush Slap					
D2	D#2	40	E 1	28	E 0	O		Brush Tap Swirl				Reverse Cymbal	Reverse Cymbal
E2	E#2	41	F 1	29	F 0	O		Snare Roll					
F2	F#2	42	F# 1	30	F# 0			Castanet				Hi Q 2	Hi Q 2
G2	G#2	43	G 1	31	G 0			Snare H Soft	Snare H Soft 2		SD Rock H	Snare L	SD Rock H
A2	A#2	44	G# 1	32	G# 0			Sticks					
B2		45	A 1	33	A 0			Bass Drum Soft				Bass Drum H	Bass Drum H
C3	C#3	46	A# 1	34	A# 0			Open Rim Shot	Open Rim Shot 2				
D3	D#3	47	B 1	35	B 0			Bass Drum Hard			Bass Drum H	BD Rock	BD Analog L
E3	E#3	48	C 2	36	C 1			Bass Drum	Bass Drum 2		BD Rock	BD Gate	BD Analog H
F3	F#3	49	C# 2	37	C# 1			Side Stick				Analog Side Stick	Analog Snare 1
G3	G#3	50	D 2	38	D 1			Snare M	Snare M 2	SD Room L	SD Rock L	SD Rock L	
A3	A#3	51	D# 2	39	D# 1			Hand Clap					
B3	B#3	52	E 2	40	E 1			Snare H Hard	Snare H Hard 2	SD Room H	SD Rock Rim	SD Rock H	Analog Snare 2
C4	C#4	53	F 2	41	F 1			Floor Tom L		Room Tom 1	Rock Tom 1	E Tom 1	Analog Tom 1
D4	D#4	54	F# 2	42	F# 1	1		Hi-Hat Closed					Analog HH Closed 1
E4	E#4	55	G 2	43	G 1			Floor Tom H		Room Tom 2	Rock Tom 2	E Tom 2	Analog Tom 2
F4	F#4	56	G# 2	44	G# 1	1		Hi-Hat Pedal					Analog HH Closed 2
G4	G#4	57	A 2	45	A 1			Low Tom		Room Tom 3	Rock Tom 3	E Tom 3	Analog Tom 3
A4	A#4	58	A# 2	46	A# 1	1		Hi-Hat Open					Analog HH Open
B4	B#4	59	B 2	47	B 1			Mid Tom L		Room Tom 4	Rock Tom 4	E Tom 4	Analog Tom 4
C5	C#5	60	C 3	48	C 2			Mid Tom H		Room Tom 5	Rock Tom 5	E Tom 5	Analog Tom 5
D5	D#5	61	C# 3	49	C# 2			Crash Cymbal 1					Analog Cymbal
E5	E#5	62	D 3	50	D 2			High Tom		Room Tom 6	Rock Tom 6	E Tom 6	Analog Tom 6
F5	F#5	63	D# 3	51	D# 2			Ride Cymbal 1					
G5	G#5	64	E 3	52	E 2			Chinese Cymbal					
A5	A#5	65	F 3	53	F 2			Ride Cymbal Cup					Analog Cowbell
B5	B#5	66	F# 3	54	F# 2			Tambourine					
C6	C#6	67	G 3	55	G 2			Splash Cymbal					
D6	D#6	68	G# 3	56	G# 2			Cowbell					
E6	E#6	69	A 3	57	A 2			Crash Cymbal 2					
F6	F#6	70	A# 3	58	A# 2			VibraSlap					
G6	G#6	71	B 3	59	B 2			Ride Cymbal 2					
A6	A#6	72	C 4	60	C 3			Bongo H					
B6	B#6	73	C# 4	61	C# 3			Bongo L					
C7	C#7	74	D 4	62	D 3			Conga H Mute					Analog Conga H
D7	D#7	75	D# 4	63	D# 3			Conga H Open					Analog Conga M
E7	E#7	76	E 4	64	E 3			Conga L					Analog Conga L
F7	F#7	77	F 4	65	F 3			Timbale H					
G7	G#7	78	F# 4	66	F# 3			Timbale L					
A7	A#7	79	G 4	67	G 3			Agogo H					
B7	B#7	80	G# 4	68	G# 3			Agogo L					
C8	C#8	81	A 4	69	A 3			Cabasa					
D8	D#8	82	A# 4	70	A# 3			Maracas					Analog Maracas
E8	E#8	83	B 4	71	B 3	O		Samba Whistle H					
F8	F#8	84	C 5	72	C 4	O		Samba Whistle L					
G8	G#8	85	C# 5	73	C# 4			Guiro Short					
A8	A#8	86	D 5	74	D 4	O		Guiro Long					
B8	B#8	87	D# 5	75	D# 4			Claves					Analog Claves
C9	C#9	88	E 5	76	E 4			Wood Block H					
D9	D#9	89	F 5	77	F 4			Wood Block L					
E9	E#9	90	F# 5	78	F# 4			Cuica Mute				Scratch Push	Scratch Push
F9	F#9	91	G 5	79	G 4			Cuica Open				Scratch Pull	Scratch Pull
G9	G#9	92	G# 5	80	G# 4		2	Triangle Mute					
A9	A#9	93	A 5	81	A 4		2	Triangle Open					
B9	B#9	94	A# 5	82	A# 4			Shaker					
C10	C#10	95	B 5	83	B 4			Jingle Bell					
D10	D#10	96	C 6	84	C 5			Bell Tree					
E10	E#10	97	C# 6	85	C# 5								
F10	F#10	98	D 6	86	D 5								
G10	G#10	99	D# 6	87	D# 5								
A10	A#10	100	E 6	88	E 5								
B10	B#10	101	F 6	89	F 5								
C11	C#11	102	F# 6	90	F# 5								
D11	D#11	103	G 6	91	G 5								

Список наборов ударных

		Voice No.				123	129	130	131	132	133	134		
		MSB/LSB/PC				127/000/000	127/000/27	127/000/32	127/000/40	127/000/48	126/000/000	126/000/001		
		Keyboard		MIDI		Key Off	Alternate assign	Standard Kit 1	Dance Kit	Jazz Kit	Brush Kit	Symphony Kit	SFX Kit 1	SFX Kit 2
		Note#	Note	Note#	Note									
D0	C#0	25	C# 0	13	C# -1		3	Surdo Mute						
	D#0	26	D 0	14	D -1		3	Surdo Open						
E0		27	D# 0	15	D# -1			Hi Q						
F0		28	E 0	16	E -1			Whip Slap						
G0	F#0	29	F 0	17	F -1		4	Scratch Push						
	G#0	30	F# 0	18	F# -1		4	Scratch Pull						
A0		31	G 0	19	G -1			Finger Snap						
B0	A#0	32	G# 0	20	G# -1			Click Noise						
C1		33	A 0	21	A -1			Metronome Click						
D1	C#1	34	A# 0	22	A# -1			Metronome Bell						
E1	D#1	35	B 0	23	B -1			Seq Click L						
F1		36	C 1	24	C 0			Seq Click H						
G1	G#1	37	C# 1	25	C# 0			Brush Tap						
A1	A#1	38	D 1	26	D 0	O		Brush Swirl						
B1		39	D# 1	27	D# 0			Brush Slap						
C2	C#2	40	E 1	28	E 0	O		Brush Tap Swirl	Reverse Cymbal					
D2	D#2	41	F 1	29	F 0	O		Snare Roll						
E2		42	F# 1	30	F# 0			Castanet	Hi Q 2					
F2	F#2	43	G 1	31	G 0			Snare H Soft	AnSD Snappy	SD Jazz H Light	Brush Slap L			
G2	G#2	44	G# 1	32	G# 0			Sticks						
A2	A#2	45	A 1	33	A 0			Bass Drum Soft	AnBD Dance-1			Bass Drum L		
B2		46	A# 1	34	A# 0			Open Rim Shot	AnSD OpenRim					
C3	C#3	47	B 1	35	B 0			Bass Drum Hard	AnBD Dance-2			Gran Cassa		
D3	D#3	48	C 2	36	C 1			Bass Drum	AnBD Dance-3	BD Jazz	BD Jazz	Gran Cassa Mute	Cutting Noise	Phone Call
E3		49	C# 2	37	C# 1			Side Stick	Analog Side Stick				Cutting Noise 2	Door Squeak
F3	F#3	50	D 2	38	D 1			Snare M	AnSD Q	SD Jazz L	Brush Slap	Marching Sn M		Door Slam
G3	G#3	51	D# 2	39	D# 1			Hand Clap					String Slap	Scratch Cut
A3	A#3	52	E 2	40	E 1			Snare H Hard	AnSD Ana+Acoustic	SD Jazz M	Brush Tap	Marching Sn H		Scratch
B3		53	F 2	41	F 1			Floor Tom L	Analog Tom 1	Jazz Tom 1	Brush Tom 1	Jazz Tom 1		Wind Chime
C4	C#4	54	F# 2	42	F# 1	1		Hi-Hat Closed	Analog HH Closed 3					Telephone Ring 2
D4	D#4	55	G 2	43	G 1			Floor Tom H	Analog Tom 2	Jazz Tom 2	Brush Tom 2	Jazz Tom 2		
E4		56	G# 2	44	G# 1	1		Hi-Hat Pedal	Analog HH Closed 4					
F4	F#4	57	A 2	45	A 1			Low Tom	Analog Tom 3	Jazz Tom 3	Brush Tom 3	Jazz Tom 3		
G4	G#4	58	A# 2	46	A# 1	1		Hi-Hat Open	Analog HH Open 2					
A4	A#4	59	B 2	47	B 1			Mid Tom L	Analog Tom 4	Jazz Tom 4	Brush Tom 4	Jazz Tom 4		
B4		60	C 3	48	C 2			Mid Tom H	Analog Tom 5	Jazz Tom 5	Brush Tom 5	Jazz Tom 5		
C5	C#5	61	C# 3	49	C# 2			Crash Cymbal 1	Analog Cymbal				Hand Cym. L	
D5	D#5	62	D 3	50	D 2			High Tom	Analog Tom 6	Jazz Tom 6	Brush Tom 6	Jazz Tom 6		
E5		63	D# 3	51	D# 2			Ride Cymbal 1					Hand Cym.Short L	
F5	F#5	64	E 3	52	E 2			Chinese Cymbal					Flute Key Click	Car Engine Ignition
G5	G#5	65	F 3	53	F 2			Ride Cymbal Cup						Car Tires Squeal
A5	A#5	66	F# 3	54	F# 2			Tambourine						Car Passing
B5		67	G 3	55	G 2			Splash Cymbal						Car Crash
C6	C#6	68	G# 3	56	G# 2			Cowbell	Analog Cowbell					Siren
D6	D#6	69	A 3	57	A 2			Crash Cymbal 2				Hand Cym. H		Train
E6		70	A# 3	58	A# 2			Vibraslap						Jet Plane
F6	F#6	71	B 3	59	B 2			Ride Cymbal 2				Hand Cym.Short H		Starship
G6	G#6	72	C 4	60	C 3			Bongo H						Burst
A6	A#6	73	C# 4	61	C# 3			Bongo L						Roller Coaster
B6		74	D 4	62	D 3			Conga H Mute	Analog Conga H					Submarine
C7	C#7	75	D# 4	63	D# 3			Conga H Open	Analog Conga M					
D7	D#7	76	E 4	64	E 3			Conga L	Analog Conga L					
E7		77	F 4	65	F 3			Timbale H						
F7	F#7	78	F# 4	66	F# 3			Timbale L						
G7	G#7	79	G 4	67	G 3			Agogo H						
A7	A#7	80	G# 4	68	G# 3			Agogo L					Shower	Laugh
B7		81	A 4	69	A 3			Cabasa					Thunder	Scream
C8	C#8	82	A# 4	70	A# 3			Maracas	Analog Maracas				Wind	Punch
D8	D#8	83	B 4	71	B 3	O		Samba Whistle H					Stream	Heartbeat
E8		84	C 5	72	C 4	O		Samba Whistle L					Bubble	FootSteps
F8	F#8	85	C# 5	73	C# 4			Guiro Short					Feed	
G8	G#8	86	D 5	74	D 4	O		Guiro Long						
A8	A#8	87	D# 5	75	D# 4			Claves	Analog Claves					
B8		88	E 5	76	E 4			Wood Block H						
C9	C#9	89	F 5	77	F 4			Wood Block L						
D9	D#9	90	F# 5	78	F# 4			Cuica Mute	Scratch Push					
E9		91	G 5	79	G 4			Cuica Open	Scratch Pull					
F9	F#9	92	G# 5	80	G# 4		2	Triangle Mute						
G9	G#9	93	A 5	81	A 4		2	Triangle Open						
A9	A#9	94	A# 5	82	A# 4			Shaker						
B9		95	B 5	83	B 4			Jingle Bell						
C10	C#10	96	C 6	84	C 5			Bell Tree					Dog	Machine Gun
D10	D#10	97	C# 6	85	C# 5								Horse	Laser Gun
E10		98	D 6	86	D 5								Bird Tweet 2	Explosion
F10	F#10	99	D# 6	87	D# 5									Firework
G10	G#10	100	E 6	88	E 5									
A10	A#10	101	F 6	89	F 5									
B10		102	F# 6	90	F# 5								Ghost	
C11	C#11	103	G 6	91	G 5								Maou	

ПРИМЕЧАНИЕ

- *1 По умолчанию (настройки производителя) синтезатор DGX-500/300 обычно работает как 16-канальный многотембровый тон-генератор, и входящие данные не воздействуют на тембры и настройки панели. Однако сообщения MIDI-интерфейса, приведенные ниже, влияют на тембры панели, автоаккомпанемент и песни.
- MIDI Master Tuning
 - Сообщения системы об изменении типа реверберации, эффекта Chorus и эффекта DSP.
- *2 Сообщения для этих номеров изменения управления не могут передаваться с самого синтезатора DGX-500/300. Однако они могут быть переданы при автоаккомпанементе, воспроизведении песни или при использовании эффекта Harmony.
- *3 Сообщения об устройствах конкретной фирмы
- <GM System ON> F0H, 7EH, 7FH, 09H, 01H, F7H
- Это сообщение автоматически восстанавливает все стандартные настройки инструмента, кроме настройки MIDI Master Tuning.
- <MIDI Master Volume> F0H, 7FH, 7FH, 04H, 01H, 02H, mm, F7H
- Это сообщение позволяет одновременно изменять громкость всех каналов (сообщение об устройстве фирмы Universal System).
 - Значения «mm» используются для параметра MIDI Master Tuning. (Значения для «ll» игнорируются.)
- <MIDI Master Tuning> F0H, 43H, 1nH, 27H, 30H, 00H, 00H, mm, ll, cc, F7H
- Это сообщение одновременно меняет настройки всех каналов.
 - Значения «mm» и «ll» используются для параметра MIDI Master Tuning.
 - По умолчанию для параметров «mm» и «ll» установлены значения 08H и 00H соответственно. Для параметров «n» и «cc» можно использовать любые значения.
- <Reverb Type> F0H, 43H, 1nH, 4CH, 02H, 01H, 00H, mmH, llH, F7H
- mm : тип реверберации, самый старший разряд
 - ll : тип реверберации, самый младший разряд
- Подробности см. в картеграмме эффектов (стр. 104).
- <Chorus Type> F0H, 43H, 1nH, 4CH, 02H, 01H, 20H, mmH, llH, F7H
- mm : тип эффекта Chorus, самый старший разряд
 - ll : тип эффекта Chorus, самый младший разряд
- Подробности см. в картеграмме эффектов (стр. 104).
- <DSP Type> F0H, 43H, 1nH, 4CH, 02H, 01H, 40H, mmH, llH, F7H
- mm : тип эффекта DSP, самый старший разряд
 - ll : тип эффекта DSP, самый младший разряд
- Подробности см. в картеграмме эффектов (стр. 104).
- <DRY Level> F0H, 43H, 1nH, 4CH, 08H, 0mH, 11H, llH, F7H
- ll : уровень сухого сигнала
 - 0m : номер канала
- *4 При запуске аккомпанемента передается сообщение FAH. При остановке аккомпанемента передается сообщение FCH. Если для синхронизации выбрано значение External, распознаются и сообщения FAH (включение аккомпанемента) и сообщения FCH (остановка аккомпанемента).
- *5 Local ON/OFF
- <Local ON> Bn, 7A, 7F
- <Local OFF> Bn, 7A, 00
- Значение для «n» игнорируется.

Таблица реализации MIDI

■ Картограмма эффектов

- * Если в TYPE LSB полученного сообщения нет типа эффекта, LSB будет приведен к типу 0 (TYPE 0).
- * Номера в скобках перед названием типа эффекта соответствуют номерам на дисплее.
- * Используя внешний секвенсор, способный редактировать и передавать системные сообщения и изменения параметров, можно выбирать типы эффектов Reverb, Chorus и DSP, которые нельзя выбрать на панели синтезатора DGX-500/300. Если один из эффектов выбран при помощи внешнего секвенсера, на дисплее появится знак «-».

● REVERB

TYPE MSB	TYPE LSB								
	00	01	02	08	16	17	18	19	20
000	No Effect								
001	(1)Hall1					(2)Hall2			
002	Room					(3)Room1		(4)Room2	
003	Stage				(5)Stage1	(6)Stage2			
004	Plate				(7)Plate1	(8)Plate2			
005...127	No Effect								

● CHORUS

TYPE MSB	TYPE LSB								
	00	01	02	08	16	17	18	19	20
000...064	No Effect								
065	Chorus		Chorus2						
066	Celeste					Chorus1			
067	Flanger			Flanger1		Flanger2			
068...127	No Effect								

● DSP

TYPE MSB	TYPE LSB								
	00	01	02	08	16	17	18	19	20
000	No Effect								
001	(1)Hall1					(2)Hall2			
002	Room					(3)Room1		(4)Room2	
003	Stage				(5)Stage1	(6)Stage2			
004	Plate				(7)Plate1	(8)Plate2			
005	Delay L,C,R				(26)Delay L,C,R				
006	(27)Delay L,R								
007	(28)Echo								
008	(29)Cross Delay								
009	(9)Early Reflection1	(10)Early Reflection2							
010	(11)Gate Reverb								
011	(12)Reverse Gate								
012...019	No Effect								
020	(30)Karaoke								
021...064	No Effect								
065	Chorus		(14)Chorus2						
066	Celeste					(13)Chorus1			
067	Flanger			(15)Flanger1		(16)Flanger2			
068	Symphonic				(17)Symphonic				
069	Rotary Speaker				(19)Rotary Speaker1				
070	Tremolo				(21)Tremolo1				
071	Auto Pan				(24)Auto Pan		(20)Rotary Speaker2	(22)Tremolo2	(23)Guitar Tremolo
072	(18)Phaser								
073	Distortion								
074	(33)Overdrive								
075	(34)Amp Simulation				(31)Distortion Hard	(32)Distortion Soft			
076	(37)3Band EQ				(35)EQ Disco	(36)EQ Telephone			
077	(38)2Band EQ								
078	Auto Wah				(25)Auto Wah				
079...127	No Effect								

Сборка подставки (DGX-500)

⚠ ВНИМАНИЕ!

- Не перепутайте компоненты и устанавливайте их в правильном направлении. Выполняйте сборку согласно следующей инструкции.
- Для сборки требуется не менее двух человек.
- Необходимо использовать винты указанного размера. Использование неправильных винтов может повредить инструмент.
- После завершения сборки каждой части затяните винты.
- Для разборки инструмента выполните инструкцию в обратном порядке.

Приготовьте крестовую отвертку.

Будут использованы детали, показанные на рисунке «Детали сборки». Отберите необходимые детали в соответствии с инструкцией.

■ Детали сборки (только DGX-500)

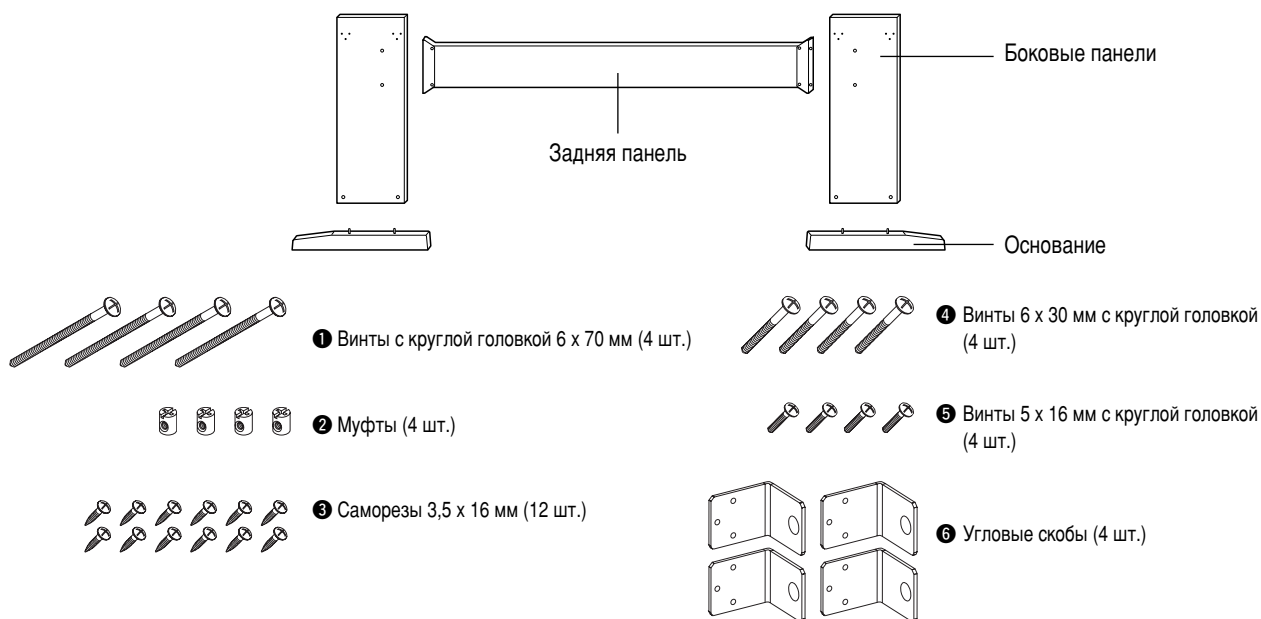

1

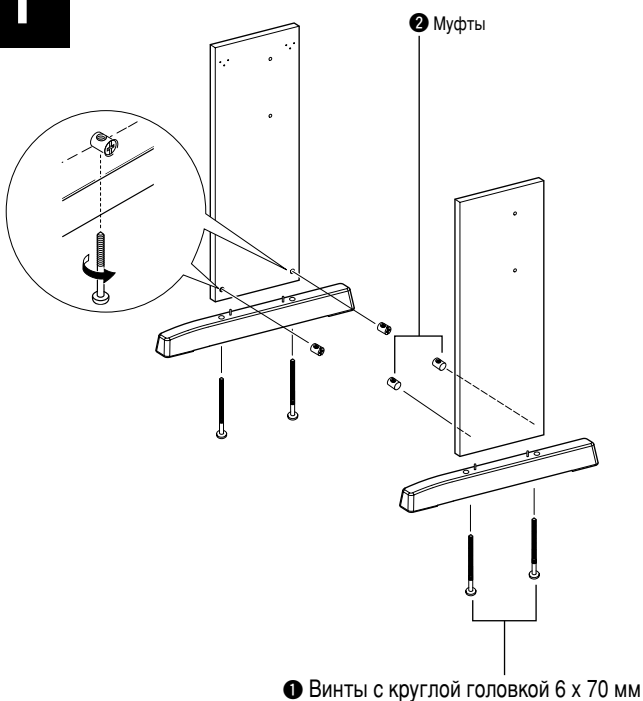

1 Прикрепите основания.

Убедившись, что панели правильно расположены (отверстиями внутрь), вставьте муфты **2** в отверстия, как показано на рисунке. Муфты вставлены правильно, если на них видна отметка «+».

Прикрепите основания к задней части боковых панелей с помощью винтов с круглой головкой 6 x 70 мм **1**.

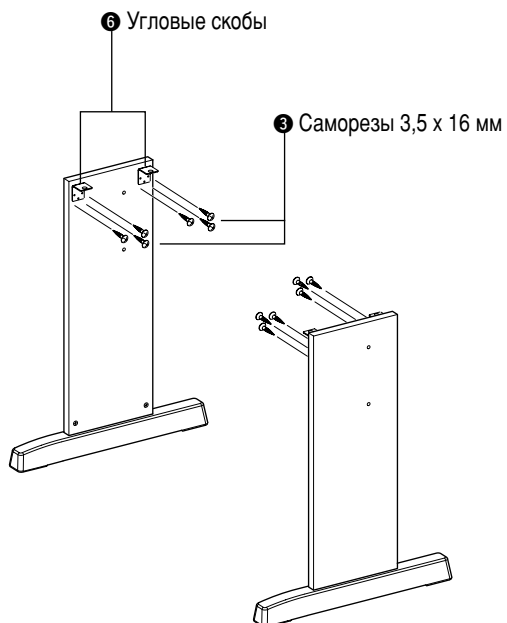
2**2** Прикрепите угловые скобы.

Прикрепите угловые скобы 6 к боковым панелям с помощью саморезов 3,5 x 16 мм 3.

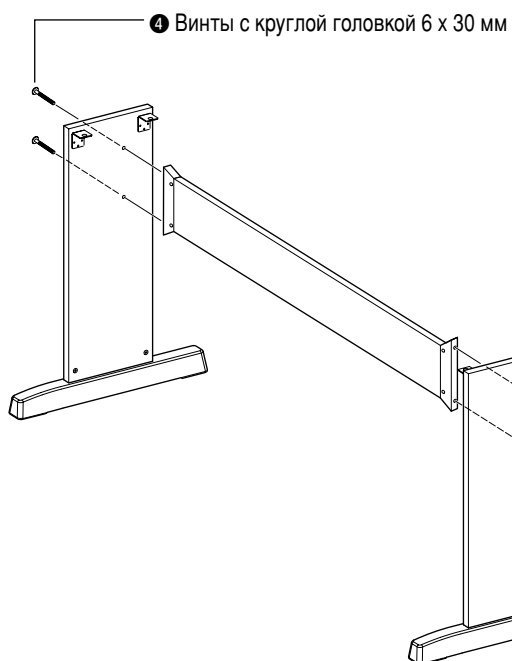
3**3** Прикрепите заднюю панель

Прикрепите заднюю панель с помощью винтов с круглой головкой 6 x 30 мм 4.

⚠ ВНИМАНИЕ!

- Не уроните заднюю панель и не притрагивайтесь к острым металлическим деталям.

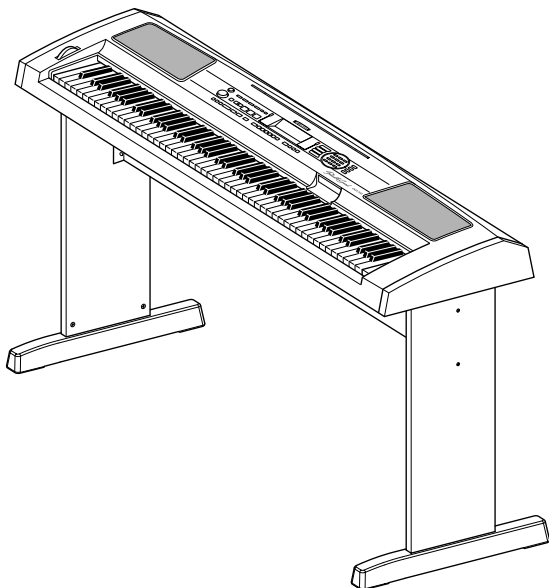
4**4 Поставьте клавиатуру на подставку**

Аккуратно поместите клавиатуру на боковые панели.

Медленно подвигайте клавиатуру и совместите отверстия на ее нижней панели с отверстиями на угловых скобах.

⚠ ВНИМАНИЕ!

- Не уроните клавиатуру и не зажмите пальцы между клавиатурой и боковыми частями.

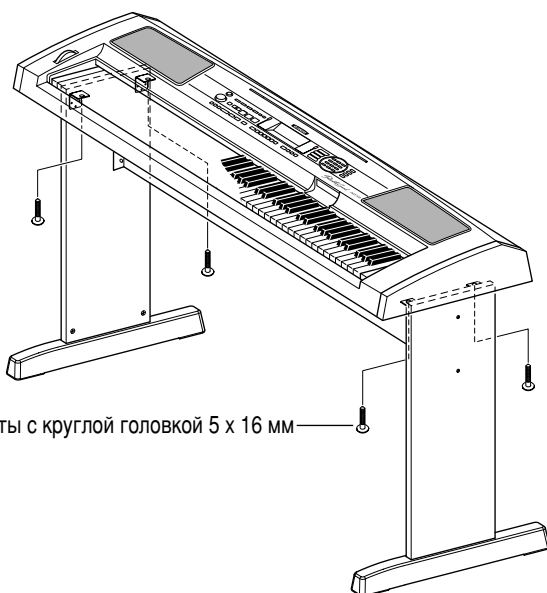
5

5 Винты с круглой головкой 5 x 16 мм

5 Установите клавиатуру на подставку.

Прикрепите угловые скобы к клавиатуре с помощью винтов с круглой головкой 5 x 16 мм 5.

■ Проверьте правильность сборки

После того, как вы собрали подставку, проверьте следующее:

- Не осталось ли «лишних» деталей?
 - Если остались, прочтите еще раз инструкцию по сборке и исправьте ошибки.
- Не мешает ли инструмент открывать двери и перемещать предметы?
 - Если мешает, передвиньте инструмент в более подходящее место.
- Нет ли дребезжания, когда вы играете на инструменте или перемещаете его?
 - Если есть, затяните все винты.
- Если клавиатура скрипит или покачивается во время игры, внимательно перечитайте инструкцию по сборке, рассмотрите диаграммы и затяните все винты.



Технические характеристики

Клавиатура

- DGX-50088 клавиш стандартного размера (A-1 - C7), с функциями Touch Response и Dynamic Filter.
- DGX-30076 клавиш стандартного размера (E0 - G6), с функциями Touch Response и Dynamic Filter.

Дисплей

- Большой многофункциональный ЖК-дисплей (с подсветкой)

Установка

- STANDBY/ON
- MASTER VOLUME : MIN - MAX

Панель управления

- OVERALL (L, R), SONG, VOICE, STYLE, M.D.B., PORTABLE GRAND, SPLIT, METRONOME, [0]-[9], [(+)(YES), (-)(NO), DEMO, TOUCH, HARMONY, DUAL, DICTIONARY, L, R, TEMPO/TAP

Тембр

- 122 тембра на панели + 12 наборов ударных + 480 тембров стандарта XG + 5 тембров DJ
- Полифония: 32

Стиль

- 135 стилей + дискета
- Управление аккомпанементом:ACMP, SYNC STOP, SYNC START, START/STOP, INTRO ENDING, MAIN/AUTO FILL
- Аппликатура: Поддержка нескольких методов игры аккордами
- Громкость аккомпанеента

Музыкальная база данных

- 208

Набор обучающих средств (Yamaha Educational Suite)

- Словарная функция (Dictionary)
- Уроки 1-4

Настройка в одно касание

- Тембр (для каждого стиля или песни)

Кнопки Overall

- | | |
|---|---|
| <ul style="list-style-type: none"> • Транспонирование • Громкость аккомпанеента/ песни • Громкость метронома • Диапазон изменения высоты звука (PITCH BEND RANGE) • Tuning | <ul style="list-style-type: none"> • MIDI • Harmony • Reverb • DSP • Grade • Lesson Track L/R • Track Octave |
|---|---|

Эффекты

- Reverb : 8 типов
- DSP : 38 типов
- Harmony : 26 типов

Песни

- 100 песен + 5 песен пользователя
- Удаление песни (Song Clear), стирание дорожки (Track Clear)

Запись

- Песня
Песни пользователя: 5 песен
Запись дорожек: 1, 2, 3, 4, 5, Accompaniment

Дискета

- Воспроизведение песни
- Сохранение (Save)
- Загрузка (Load)

- Удаление (Delete)
- Форматирование (Format)

MIDI

- Initial Send
- Local on/off

Вспомогательные разъемы

- PHONES/OUTPUT, DC IN 12V, MIDI IN/OUT, FOOT SWITCH

Усилитель

- 6,0 Вт + 6,0 Вт

Динамики

- 12 см x 2 + 3 см x 2

Потребляемая мощность

- UL / CSA : 19 Вт
- CE : 18 Вт
- (с адаптерами PA-5D или PA-5C)

Источник питания

- Адаптер : Yamaha PA-5D или PA-5C
- Батареи : 6 батарей размера D, R20P (LR20) или равноценные

Габариты (ширина x длина x высота)

- DGX-5001,380 x 430 x 173 мм
(54-1/3" x 16-15/16" x 6-3/4")
- DGX-3001,178 x 410 x 168 мм
(46-3/8" x 16-1/8" x 6-5/8")

Вес

- DGX-50014 кг (30 фунтов и 14 унций)
подставка DGX-500.....7,6 кг (16 фунтов и 12 унций)
- DGX-30010 кг (22 фунта и 1 унция)

Принадлежности, входящие в поставку

- DGX-500Подставка
Педальный переключатель
Пюпитр
Дискета с данными
Руководство пользователя
Книга песен
- DGX-300Пюпитр
Дискета с данными
Руководство пользователя
Книга песен

Дополнительные принадлежности, поставляемые по желанию покупателя

- DGX-500
 - Наушники : HPE-150
 - Адаптер переменного тока : PA-5D, PA-5C
- DGX-300
 - Наушники : HPE-150
 - Адаптер переменного тока : PA-5D, PA-5C
 - Пedaли : FC4 / FC5
 - Подставка для клавиатуры : LG-100

* Технические характеристики и описания в данном руководстве пользователя предназначены только для информации. Корпорация Yamaha сохраняет за собой право изменять и модифицировать продукты и их технические характеристики без предварительного уведомления. Поскольку технические характеристики, оборудование и возможности могут отличаться в зависимости от страны, за дополнительной информацией обращайтесь в местное представительство корпорации Yamaha.



Предметный указатель

Символы

+/-, кнопки 25

D

DEMO, кнопка 14

Dictionary 50

DISK ORCHESTRA 73

DSP 34

Dual Voice DSP 27

Dual Voice Octave 27

Dual Voice Reverb 27

Dual Voice Select 27

Dual Voice Volume 27

F

Fingered, аккорды 47

Footswitch 11

G

GM System Level 1 83

Grade 72

H

Harmony 35

HARMONY, кнопка 35

I

Initial Setup Send 87

L

Lesson 67

M

M.D.B. 53

Main Voice DSP 27

Main Voice Reverb 27

Main Voice Volume 27

MIDI 83

MIDI LSB Receive Cancel 88

MIDI-разъемы 84

MIDI-каналы 84

Multi Fingering 47

MUSIC DATABASE 53

O

Overall, кнопки 20

P

PHONES/OUTPUT 9

Pitch Bend 31

Portable Grand 22

R

RECORD, кнопка 62

S

Song Clear 65

SONG MEMORY 63

STYLE FILE 73

SUSTAIN 11

Sync Start 40

Sync Stop 43

T

Tap 40

Tempo 60

Touch Sensitivity 32

TOUCH, кнопка 32

Track Octave 76

Transpose 29

Tuning 29

A

автоаккомпанемент 38

автоаккомпанемент, Split Point ... 49

адаптер переменного тока 10

аккомпанемент, включение 39

аккомпанемент, части 45

аккорды, Fingered 47

аккорды, описание 51

аккорды, Single Finger 47

Б

банк 55

батареи 10

быстрая загрузка настроек 28

В

введение 41

ввод темпа 40

внешняя синхронизация 88

вставка 45

высота звука 29

Г

гнезда для принадлежностей 11

громкость аккомпанемента 46

Д

демонстрационные песни 14

дисплей долей 57

дорожка аккомпанемента 63

дорожка песни 63

дорожка, приглушение 63

З

запись песен 62

И

изменение высоты звука 31

индикатор 20

индикаторы долей 57

инициализация 90

К

концовка 39

М

метроном 22

Н

названия аккордов 52

наушники 11

О

обзор 12

октава дорожки 76

оценка 72

П

педаль 11

песни пользователя 62

песни, выбор и игра 57

песня, громкость 61

песня, запись 62

песня, удаление 65

пюпитр 21

Р

разделение тембров 28

реверберация 33

регистрационная память 55

С

сборка подставки (DGX-500) 105

список тембров 91

список тембров DJ 97

стандарт XG, тембры 92

стили, выбор 38

сустейн 11

Т

таблица реализации MIDI 102

таблица тембров ударных 100

тембр, выбор и игра 24

тембры в стандарте XG 92

тембры, наборы ударных 100

темп песни 60

темп стиля 44

технические характеристики 108

тип аккорда 52

типы DSP 36

типы Harmony 37

типы реверберации 36

тоника 51

точка разделения клавиатуры 49

транспонирование 29

У

удаление песни 65

устранение неполадок 89

Ц

цифровая клавиатура 25

Ч

части аккомпанемента 45

частота сигнала метронома 23

чувствительность клавиш 32

Э

эффекты 33

Limited Warranty

90 DAYS LABOR

1 YEAR PARTS

Yamaha Corporation of America, hereafter referred to as Yamaha, warrants to the original consumer of a product included in the categories listed below, that the product will be free of defects in materials and/or workmanship for the periods indicated. This warranty is applicable to all models included in the following series of products:

PortableGrand™ SERIES OF ELECTRONIC KEYBOARDS

If during the first 90 days that immediately follows the purchase date, your new Yamaha product covered by this warranty is found to have a defect in material and/or workmanship, Yamaha and/or its authorized representative will repair such defect without charge for parts or labor.

If parts should be required after this 90 day period but within the one year period that immediately follows the purchase date, Yamaha will, subject to the terms of this warranty, supply these parts without charge. However, charges for labor, and/or any miscellaneous expenses incurred are the consumers responsibility. Yamaha reserves the right to utilize reconditioned parts in repairing these products and/or to use reconditioned units as warranty replacements.

THIS WARRANTY IS THE ONLY EXPRESS WARRANTY WHICH YAMAHA MAKES IN CONNECTION WITH THESE PRODUCTS. ANY IMPLIED WARRANTY APPLICABLE TO THE PRODUCT, INCLUDING THE WARRANTY OF MERCHANT ABILITY IS LIMITED TO THE DURATION OF THE EXPRESS WARRANTY. YAMAHA EXCLUDES AND SHALL NOT BE LIABLE IN ANY EVENT FOR INCIDENTAL OR CONSEQUENTIAL DAMAGES.

Some states do not allow limitations that relate to implied warranties and/or the exclusion of incidental or consequential damages. Therefore, these limitations and exclusions may not apply to you.

This warranty gives you specific legal rights. You may also have other rights which vary from state to state.

CONSUMERS RESPONSIBILITIES

If warranty service should be required, it is necessary that the consumer assume certain responsibilities:

1. Contact the Customer Service Department of the retailer selling the product, or any retail outlet authorized by Yamaha to sell the product for assistance. You may also contact Yamaha directly at the address provided below.
2. Deliver the unit to be serviced under warranty to: the retailer selling the product, an authorized service center, or to Yamaha with an explanation of the problem. Please be prepared to provide proof purchase date (sales receipt, credit card copy, etc.) when requesting service and/or parts under warranty.
3. Shipping and/or insurance costs are the consumers responsibility.* Units shipped for service should be packed securely.

*Repaired units will be returned PREPAID if warranty service is required within the first 90 days.

IMPORTANT: Do NOT ship anything to ANY location without prior authorization. A Return Authorization (RA) will be issued that has a tracking number assigned that will expedite the servicing of your unit and provide a tracking system if needed.

4. Your owners manual contains important safety and operating instructions. It is your responsibility to be aware of the contents of this manual and to follow all safety precautions.

EXCLUSIONS

This warranty does not apply to units whose trade name, trademark, and/or ID numbers have been altered, defaced, exchanged removed, or to failures and/or damages that may occur as a result of:

1. Neglect, abuse, abnormal strain, modification or exposure to extremes in temperature or humidity.
2. Improper repair or maintenance by any person who is not a service representative of a retail outlet authorized by Yamaha to sell the product, an authorized service center, or an authorized service representative of Yamaha.
3. This warranty is applicable only to units sold by retailers authorized by Yamaha to sell these products in the U.S.A., the District of Columbia, and Puerto Rico. This warranty is not applicable in other possessions or territories of the U.S.A. or in any other country.

Please record the model and serial number of the product you have purchased in the spaces provided below.

Model _____ Serial # _____ Sales Slip # _____

Purchased from _____ Date _____
(Retailer)

YAMAHA CORPORATION OF AMERICA
Electronic Service Division
6600 Orangethorpe Avenue
Buena Park, CA 90620

KEEP THIS DOCUMENT FOR YOUR RECORDS. DO NOT MAIL!

For details of products, please contact your nearest Yamaha or the authorized distributor listed below.

Pour plus de détails sur les produits, veuillez-vous adresser à Yamaha ou au distributeur le plus proche de vous figurant dans la liste suivante.

Die Einzelheiten zu Produkten sind bei Ihrer unten aufgeführten Niederlassung und bei Yamaha Vertragshändlern in den jeweiligen Bestimmungsländern erhältlich.

Подробнее об инструменте можно узнать у уполномоченного представителя корпорации Yamaha в вашем регионе.

NORTH AMERICA

CANADA

Yamaha Canada Music Ltd.
135 Milner Avenue, Scarborough, Ontario,
M1S 3R1, Canada
Tel: 416-298-1311

U.S.A.

Yamaha Corporation of America
6600 Orangethorpe Ave., Buena Park, Calif. 90620,
U.S.A.
Tel: 714-522-9011

CENTRAL & SOUTH AMERICA

MEXICO

**Yamaha de Mexico S.A. De C.V.,
Departamento de ventas**
Javier Rojo Gomez No.1149, Col. Gpe Del
Moral, Deleg. Iztapalapa, 09300 Mexico, D.F.
Tel: 686-00-33

BRAZIL

Yamaha Musical do Brasil LTDA.
Av. Rebouças 2636, São Paulo, Brasil
Tel: 011-853-1377

ARGENTINA

Yamaha de Panamá S.A. Sucursal de Argentina
Viamonte 1145 Piso2-B 1053,
Buenos Aires, Argentina
Tel: 1-4371-7021

PANAMA AND OTHER LATIN AMERICAN COUNTRIES/ CARIBBEAN COUNTRIES

Yamaha de Panamá S.A.
Torre Banco General, Piso 7, Urbanización Marbella,
Calle 47 y Aquilino de la Guardia,
Ciudad de Panamá, Panamá
Tel: 507-269-5311

EUROPE

THE UNITED KINGDOM

Yamaha-Kemble Music (U.K.) Ltd.
Sherbourne Drive, Tilbrook, Milton Keynes,
MK7 8BL, England
Tel: 01908-366700

IRELAND

Danfay Ltd.
61D, Sallynoggin Road, Dun Laoghaire, Co. Dublin
Tel: 01-2859177

GERMANY/SWITZERLAND

Yamaha Europa GmbH.
Siemensstraße 22-34, 25462 Rellingen,
F.R. of Germany
Tel: 04101-3030

AUSTRIA

Yamaha Music Austria
Schleiergasse 20, A-1100 Wien Austria
Tel: 01-60203900

THE NETHERLANDS

Yamaha Music Nederland
Kanaalweg 18G, 3526KL, Utrecht, The Netherlands
Tel: 030-2828411

BELGIUM

Yamaha Music Belgium
Keiberg Imperiastraat 8, 1930 Zaventem, Belgium
Tel: 02-7258220

FRANCE

**Yamaha Musique France,
Division Claviers**
BP 70-77312 Marne-la-Vallée Cedex 2, France
Tel: 01-64-61-4000

ITALY

Yamaha Musica Italia S.P.A.
Viale Italia 88, 20020 Lainate (Milano), Italy
Tel: 02-935-771

SPAIN/PORTUGAL

Yamaha-Hazen Electronica Musical, S.A.
Ctra. de la Coruna km. 17, 200, 28230
Las Rozas (Madrid) Spain
Tel: 91-201-0700

GREECE

Philippe Nakas S.A.
Navarinou Street 13, P.Code 10680, Athens, Greece
Tel: 01-364-7111

SWEDEN

Yamaha Scandinavia AB
J. A. Wettergrens Gata 1
Box 30053
S-400 43 Göteborg, Sweden
Tel: 031 89 34 00

DENMARK

YS Copenhagen Liaison Office
Generatorvej 8B
DK-2730 Herlev, Denmark
Tel: 44 92 49 00

FINLAND

F-Musiikki Oy
Kluuvikatu 6, P.O. Box 260,
SF-00101 Helsinki, Finland
Tel: 09 618511

NORWAY

Norsk filial av Yamaha Scandinavia AB
Grini Næringspark 1
N-1345 Østerås, Norway
Tel: 67 16 77 70

ICELAND

Skifan HF
Skeifan 17 P.O. Box 8120
IS-128 Reykjavik, Iceland
Tel: 525 5000

OTHER EUROPEAN COUNTRIES

Yamaha Europa GmbH.
Siemensstraße 22-34, 25462 Rellingen,
F.R. of Germany
Tel: 04101-3030

AFRICA

**Yamaha Corporation,
Asia-Pacific Music Marketing Group**
Nakazawa-cho 10-1, Hamamatsu, Japan 430-8650
Tel: 053-460-2312

MIDDLE EAST

TURKEY/CYPRUS

Yamaha Europa GmbH.
Siemensstraße 22-34, 25462 Rellingen,
F.R. of Germany
Tel: 04101-3030

OTHER COUNTRIES

Yamaha Music Gulf FZE
LB21-128 Jebel Ali Freezone
P.O.Box 17328, Dubai, U.A.E.
Tel: 971-4-881-5868

ASIA

HONG KONG

Tom Lee Music Co., Ltd.
11/F., Silvercord Tower 1, 30 Canton Road,
Tsimshatsui, Kowloon, Hong Kong
Tel: 2737-7688

INDONESIA

**PT. Yamaha Music Indonesia (Distributor)
PT. Nusantara**
Gedung Yamaha Music Center, Jalan Jend. Gatot
Subroto Kav. 4, Jakarta 12930, Indonesia
Tel: 21-520-2577

KOREA

Yamaha Music Korea Ltd.
Tong-Yang Securities Bldg. 16F 23-8 Yoido-dong,
Youngdungpo-ku, Seoul, Korea
Tel: 02-3770-0661

MALAYSIA

Yamaha Music Malaysia, Sdn., Bhd.
Lot 8, Jalan Perbandaran, 47301 Kelana Jaya,
Petaling Jaya, Selangor, Malaysia
Tel: 3-703-0900

PHILIPPINES

Yupangco Music Corporation
339 Gil J. Puyat Avenue, P.O. Box 885 MCPO,
Makati, Metro Manila, Philippines
Tel: 819-7551

SINGAPORE

Yamaha Music Asia Pte., Ltd.
11 Ubi Road #06-00, Meiban Industrial Building,
Singapore
Tel: 65-747-4374

TAIWAN

Yamaha KHS Music Co., Ltd.
10F, 150, Tun-Hwa Northroad,
Taipei, Taiwan, R.O.C.
Tel: 02-2713-8999

THAILAND

Siam Music Yamaha Co., Ltd.
121/60-61 RS Tower 17th Floor,
Ratchadaphisek RD., Dindaeng,
Bangkok 10320, Thailand
Tel: 02-641-2951

THE PEOPLE'S REPUBLIC OF CHINA AND OTHER ASIAN COUNTRIES

**Yamaha Corporation,
Asia-Pacific Music Marketing Group**
Nakazawa-cho 10-1, Hamamatsu, Japan 430-8650
Tel: 053-460-2317

OCEANIA

AUSTRALIA

Yamaha Music Australia Pty. Ltd.
Level 1, 99 Queensbridge Street, Southbank, Victo-
ria 3006, Australia
Tel: 3-9693-5111

NEW ZEALAND

Music Houses of N.Z. Ltd.
146/148 Captain Springs Road, Te Papapa,
Auckland, New Zealand
Tel: 9-634-0099

COUNTRIES AND TRUST TERRITORIES IN PACIFIC OCEAN

**Yamaha Corporation,
Asia-Pacific Music Marketing Group**
Nakazawa-cho 10-1, Hamamatsu, Japan 430-8650
Tel: 053-460-2312

HEAD OFFICE Yamaha Corporation, Pro Audio & Digital Musical Instrument Division
Nakazawa-cho 10-1, Hamamatsu, Japan 430-8650
Tel: 053-460-3273



Веб-сайт клуба любителей портативных синтезаторов
Yamaha PK CLUB (на английском языке):

<http://www.yamahaPKclub.com/>

Собрание руководств для продукции Yamaha:

<http://www2.yamaha.co.jp/manual/english/>