

CHIMES
YCH7118 YCH6118

CHIME STAND
YCHS7118 YCHS7106

取扱説明書

Owner's Manual

Benutzerhandbuch

Mode d'emploi

Manual de instrucciones

Manual do Proprietário

Руководство пользователя

使用说明书

使用説明書

사용설명서

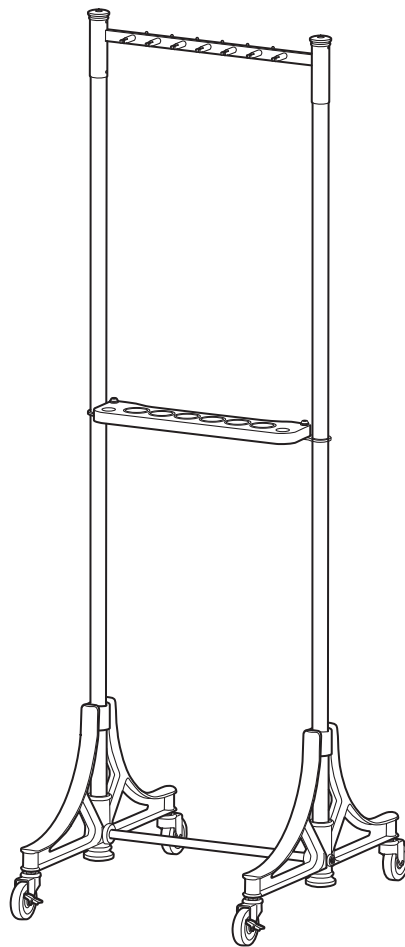

YCHS7106

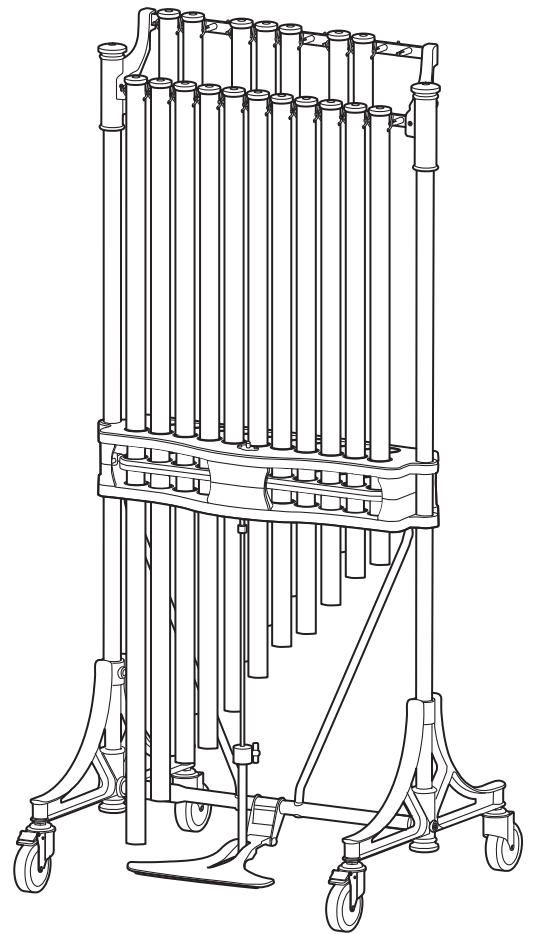

YCH7118

ПРАВИЛА ТЕХНИКИ БЕЗОПАСНОСТИ

ВНИМАТЕЛЬНО ПРОЧИТЕ ПЕРЕД ИСПОЛЬЗОВАНИЕМ

Храните это руководство в надежном и удобном месте, чтобы можно было обращаться к нему в дальнейшем.

ПРЕДУПРЕЖДЕНИЕ

Во избежание получения серьезных травм (вплоть до летального исхода) из-за падения или переворачивания оркестровых колоколов, неправильной сборки или падения компонентов неукоснительно соблюдайте основные меры предосторожности, приведенные ниже.

Перемещение инструмента

- Блокируйте ролики, когда не требуется перемещать или транспортировать оркестровые колокола.
- Привлекайте достаточное количество людей для перемещения или транспортировки оркестровых колоколов.
- Оркестровые колокола следует перемещать только по гладкой ровной поверхности, используя ролики. Перемещайте оркестровые колокола медленно, поддерживая инструмент за боковые рамы, как показано на рисунке. Не перемещайте оркестровые колокола по наклонной, неустойчивой или неровной поверхности.

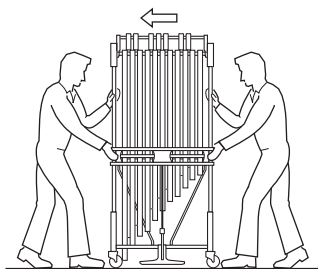

- Не переходите на бег при перемещении или транспортировке оркестровых колоколов. Вы можете потерять контроль над перемещаемыми колоколами, они могут удариться о препятствие или стену либо причинить серьезную травму.
- Не поднимайте оркестровые колокола с прикрепленными звуковыми трубками, не переносите колокола вверх или вниз по лестницам. Перемещайте колокола только в разобранном виде.
- Немедленно прекратите использование, если заметите любую из указанных ниже неисправностей в роликах.
 - Один из роликов перестает вращаться во время движения.
 - Ограничители работают неправильно.Из-за этого колокола могут сдвинуться или опрокинуться, что может привести к травме.

Обращение с инструментом

- Если с данным инструментом обращается маленький ребенок, убедитесь, что ребенка будет сопровождать руководитель или инструктор. В противном случае ребенок может получить травму.
- Перед каждой игрой проверяйте, не повреждены ли струны и надежно ли они закреплены. При необходимости замените поврежденные струны. Несоблюдение этих рекомендаций может привести к травме вследствие падения звуковых трубок.

ВНИМАНИЕ

Во избежание нанесения серьезных травм себе и окружающим, а также повреждения инструмента и другого имущества всегда соблюдайте основные меры предосторожности. Эти меры предосторожности включают в себя, в частности, следующее:

Перемещение инструмента

- При транспортировке оркестровых колоколов убедитесь, что все ролики разблокированы.

Сборка

- Для извлечения оркестровых колоколов из упаковки, их поднятия и размещения на стойке всегда привлекайте не менее двух человек. Несоблюдение этих рекомендаций может привести к травме вследствие повреждения или переворачивания колоколов.
- Соберите оркестровые колокола в правильной последовательности в соответствии с инструкциями по сборке в данном руководстве. Несоблюдение этих рекомендаций может привести к травме вследствие переворачивания оркестровых колоколов.
- Регулярно затягивайте винты или болты. Несоблюдение этих рекомендаций может привести к смещению оркестровых колоколов во время игры, возникновению шума и вероятной травме.
- Используйте только указанную стойку для колоколов. Несоблюдение этих рекомендаций может привести к травме вследствие падения звуковых трубок.
- Будьте внимательны с острыми краями или внутренними поверхностями трубок, которые могут травмировать ваши пальцы.

Обращение с инструментом

- Будьте осторожны со звуковыми трубками, не роняйте их. Особое внимание следует уделять при их транспортировке, прикреплении или снятии звуковых трубок, а также во время замены струн. Несоблюдение этого правила может привести к повреждению звуковых трубок и вероятной травме.
- Проявляйте осторожность при поворачивании молотков для колоколов. Неосторожное обращение с ними может привести к травмированию людей или повреждению окружающего имущества.

- Периодически проверяйте затяжку винтов и болтов. Используйте прилагаемый шестигранный ключ YCHS7106. Для моделей, отличных от YCHS7106, используйте собственный шестигранный ключ или обратитесь к квалифицированному обслуживающему персоналу Yamaha.
- Храните мелкие детали, например болты, в недоступном для маленьких детей месте. В противном случае ребенок может случайно проглотить их.
- В случае повреждения струн или тефлоновых трубок немедленно замените их. Проконсультируйтесь с дилером Yamaha относительно замен и ремонта.
- Не касайтесь непосредственно изношенной струны руками.

УВЕДОМЛЕНИЕ

- При транспортировке оркестровых колоколов снимите все звуковые трубки со стойки для колоколов. Рекомендуется завернуть снятые звуковые трубки в мягкую ткань и т.п., чтобы не поцарапать их при транспортировке.
- Во время игры или хранения инструмента установите все звуковые трубки. При установке только некоторых из них войлок демпфера может быстро или неравномерно изнашиваться.
- Установку или снятие звуковых трубок выполняйте в просторных помещениях, чтобы трубки не вступали в контакт с другими предметами.
- При транспортировке или перемещении инструмента не подвергайте его сильным ударам.
- Если на трубках появятся царапины или изгибы, высота и/или тональность звуковой трубки могут измениться. Старайтесь не допускать подобных ситуаций.
- Во время игры ударяйте по колпачку головки. Ни в коем случае не бейте молотком для колоколов непосредственно по звуковой трубке. Несоблюдение этого правила может привести к повреждению звуковой трубки.

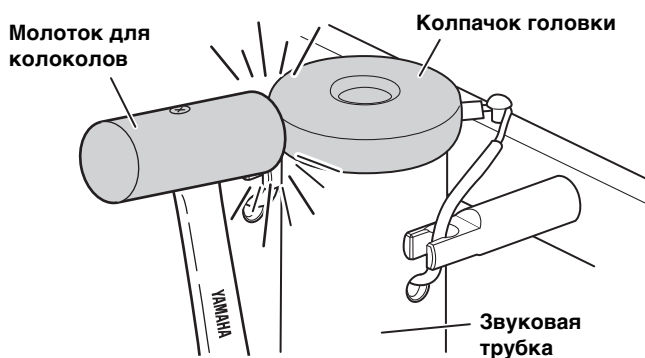

- Для игры на оркестровых колоколах не используйте какие-либо молотки, кроме молотков для колоколов. Это может привести к повреждению звуковой трубки.
- Не используйте молотки для колоколов в каких-либо иных целях, кроме игры на оркестровых колоколах.
- Всегда используйте оркестровые колокола на плоской горизонтальной поверхности. Колокола не будут функционировать должным образом на наклонной поверхности.

- Перед игрой на инструменте убедитесь, что струны для всех звуковых трубок надлежащим образом прикреплены к стойке. Несоблюдение этих рекомендаций может привести к травме вследствие падения звуковых трубок.
- Не вставляйте пальцы, руки или ноги в какие-либо зазоры в области роликов, механизмов регулирования высоты или активных элементов демпферов. Это может привести к травме вследствие сдавливания пальца, руки или ноги.

- Не опирайтесь на демпферную педаль всем телом и не кладите на нее тяжелые предметы. Это может привести к повреждению демпфера.
- Когда оркестровые колокола не используются для игры, прижмите демпфер к звуковым трубкам. Это предотвратит возникновение резонанса звуковых трубок от акустического звукового давления находящихся рядом инструментов.
- Не храните оркестровые колокола в условиях высоких температур или повышенной влажности.
- Для очистки инструмента используйте мягкую сухую ткань. Не используйте растворители или полирующие вещества.

ИНФОРМАЦИЯ

- Под воздействие воздуха звуковые трубки со временем могут обесцветиться, однако данный факт не влияет на качество звука.
- Используйте звуковую трубку и стойку для колоколов в правильном сочетании. При прикреплении звуковой трубки для YCH6118 к YCHS7118 невозможно уменьшить реверберацию демпферной педалью.
- Иллюстрации в данном руководстве приводятся исключительно в целях разъяснения инструкций и могут не полностью соответствовать реальной конструкции инструмента.
- Названия компаний и изделий, использованные в данном руководстве, являются товарными знаками или зарегистрированными товарными знаками соответствующих компаний.

Введение

Благодарим вас за приобретение оркестровых колоколов Yamaha серии YCH.

Набор YCH7118 состоит из стойки YCHS7118 и звуковых трубок YCHT7118.

Набор YCH6118 состоит из стойки YCHS6118 и звуковых трубок YCHT6118.

В названии изделия в этом руководстве используется название набора.

Принадлежности

- **Молоток для колоколов — 2 шт.** (включены в комплект поставки YCH7118 и YCH6118)
- **Пылезащитная крышка — 1 шт.** (включена в комплект поставки YCH7118 и YCH6118)
- **Болт — 4 шт.** (включены в комплект поставки YCHS7106)
- **Шестигранный ключ 5 мм — 1 шт.** (включен в комплект поставки YCHS7106)
- **Резиновая амортизирующая подкладка — 2 шт.** (включены в комплект поставки YCHS7106)
- **Руководство пользователя — 1 шт.** (данная книга)
- **Список представителей или уполномоченных дистрибьюторов — 1 шт.**

Наименования компонентов

YCH7118 YCH6118 YCHS7118

На рисунке показана модель YCH7118, однако эти сведения применимы ко всем моделям (если не указано иное).

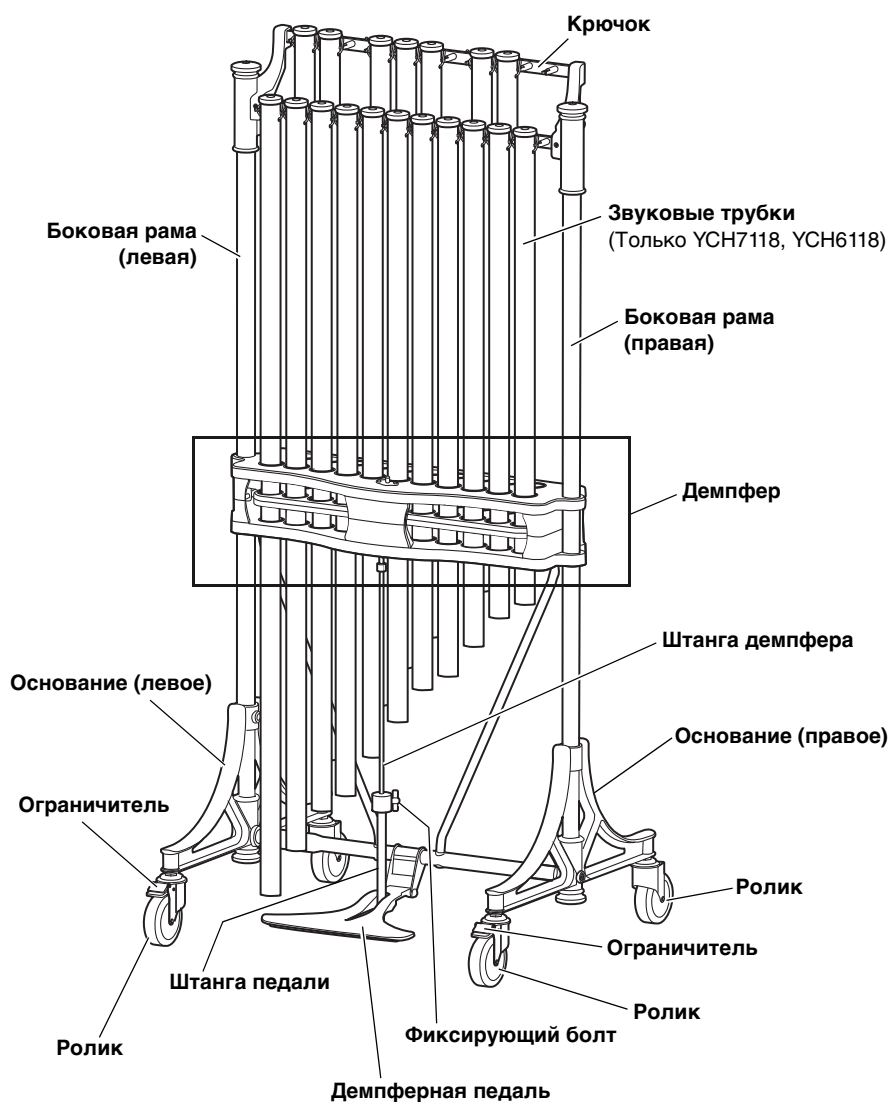

YCHS7106

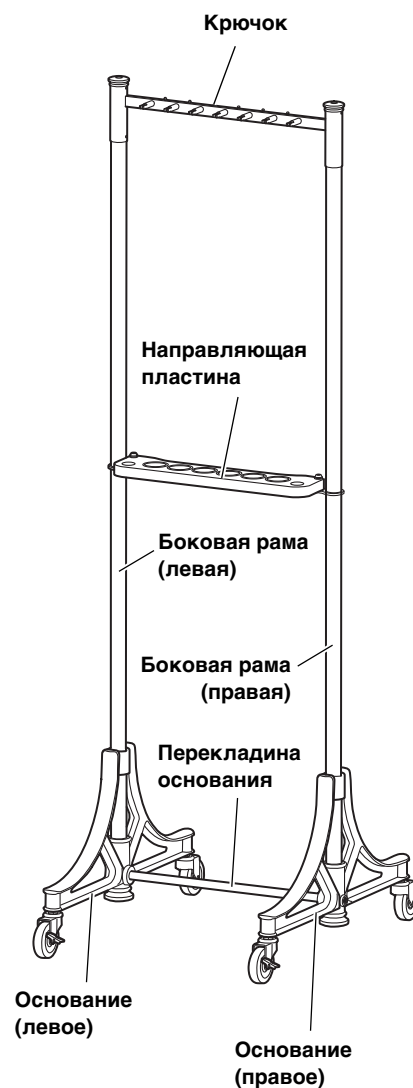

Процедура сборки

■ Сборка стойки: YCH7118, YCH6118, YCHS7118

YCH7118, YCH6118 и YCHS7118 упаковываются в собранном виде.



Для извлечения оркестровых колоколов из упаковки и их подъема всегда привлекайте не менее двух человек.

1. Извлеките стойку из упаковки и поставьте ее на плоскую горизонтальную поверхность.
2. Нажмите ногой на ограничители роликов, чтобы заблокировать ролики.

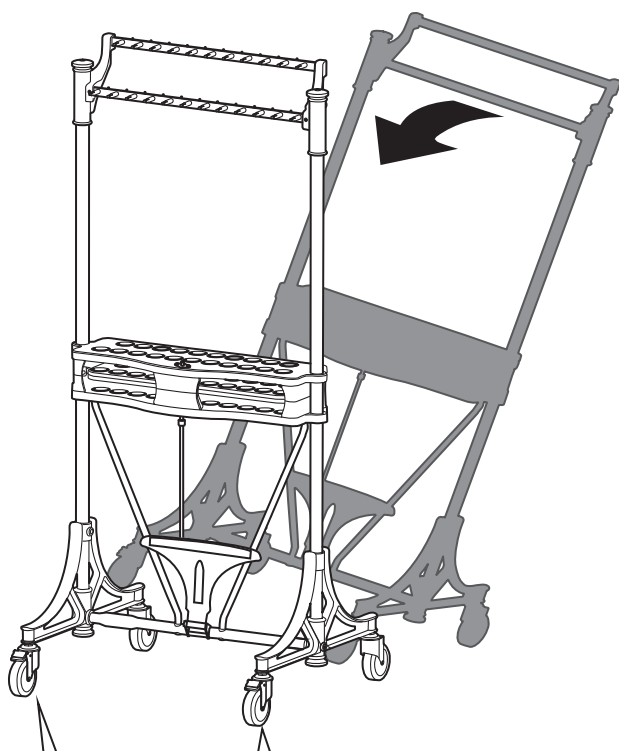

Этот ограничитель служит для блокировки и разблокировки роликов. (Нажмите для блокировки.)

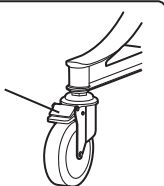

3. Опустите демпферную педаль.

Чтобы опустить демпферную педаль, ослабьте фиксирующий болт, опустите педаль, затем снова затяните фиксирующий болт.

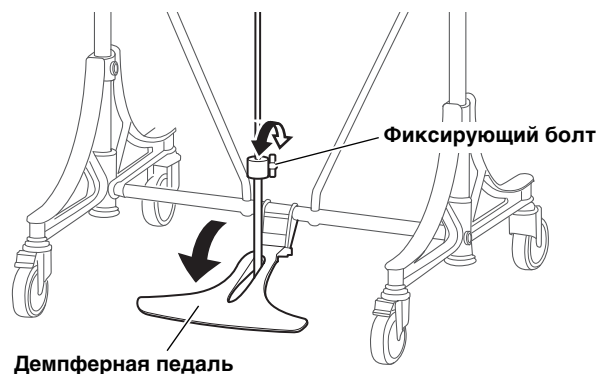

4. Отрегулируйте величину нажатия демпферной педали, следуя инструкциям в разделе «Регулировка демпферной педали (YCH7118, YCH6118, YCHS7118)» (стр. 8).

5. Отпустите демпфер.

Чтобы освободить демпфер, надавите на ограничитель демпфера, нажимая при этом демпферную педаль, затем снимите ногу с педали.

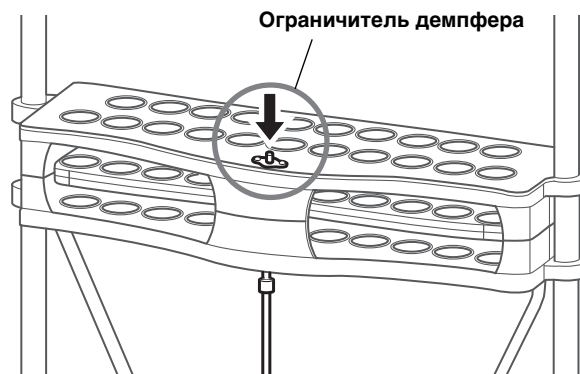

6. Установите звуковые трубки, следуя инструкциям по сборке в разделе «Прикрепление звуковых трубок» (стр. 7).

■ Сборка стойки: YCHS7106



В сборке оркестровых колоколов должны участвовать не менее двух человек.

1. Соедините левое и правое основания перекладиной основания.

Вставьте перекладину в отверстия в основаниях до упора, после чего зафиксируйте входящими в комплект поставки болтами, затянув их прилагаемым шестигранным ключом.

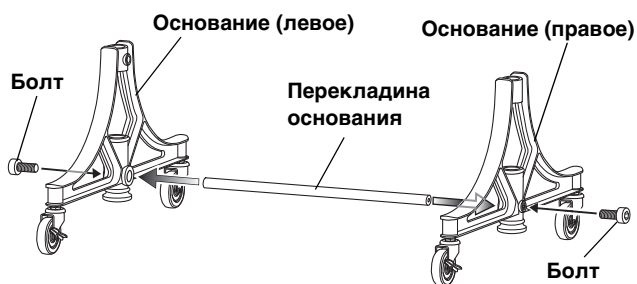

2. Заблокируйте ограничители левых и правых роликов.

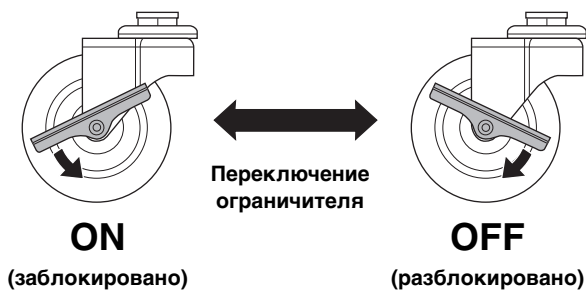

3. Вставьте боковые рамы в основания таким образом, чтобы крючок, направляющая пластина и ролики с ограничителями находились на стороне исполнителя.

Совместите отверстия для болтов на боковой раме с отверстиями для болтов на основаниях, затем временно зафиксируйте их входящими в комплект поставки болтами.

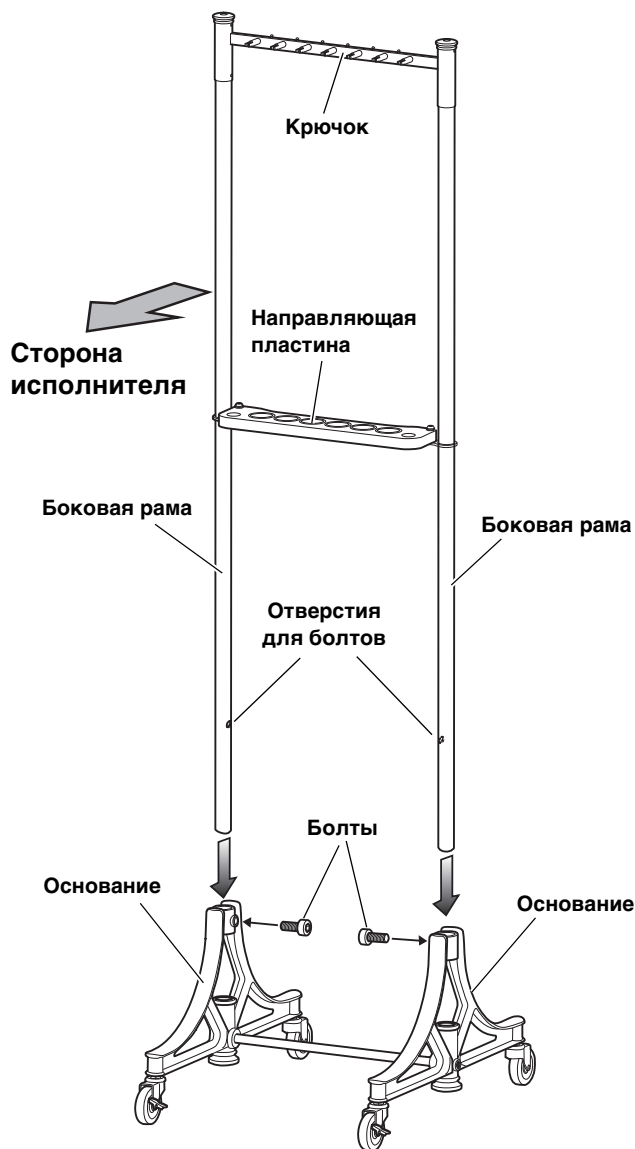

4. Затяните два болта, временно зафиксированные в пункте 3.

5. Прикрепите звуковые трубки к раме в соответствии с инструкциями в разделе «Прикрепление звуковых трубок» (стр. 7).

ПРИМЕЧАНИЕ

- При использовании звуковых трубок YCHT7149A или YCHT7150A# (изделие, производимое по заказу), звуковые трубки могут контактировать с перекладиной основания, например, во время транспортировки. В таких случаях прикрепите к перекладине основания прилагаемые резиновые амортизирующие подкладки для обеспечения амортизации.

■ Прикрепление звуковых трубок

Установите звуковые трубки, отпустив демпфер.

1. Положите звуковые трубки на устойчивую, плоскую, горизонтальную поверхность.

Для предотвращения повреждения трубок постелите на пол в месте размещения трубок мягкую ткань.

2. Удалите защитную пленку с поверхности звуковых трубок.

3. Поверните название ноты, которое имеется на каждой звуковой трубке, в сторону исполнителя. Вставьте струну в паз на штыре подвески с одной стороны звуковой трубки; затем застегните ее вокруг круглой заклепки, расположенной в верхней части подвески; а затем вставьте струну в паз на штыре подвески с другой стороны звуковой трубки.

Убедитесь, что струна надежно подвешена на круглой заклепке и обоих штырях подвески.

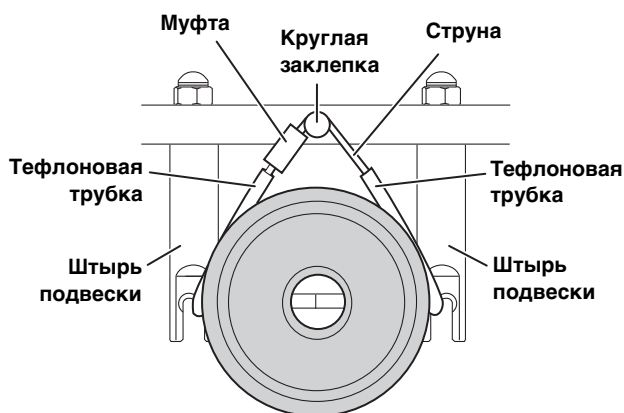
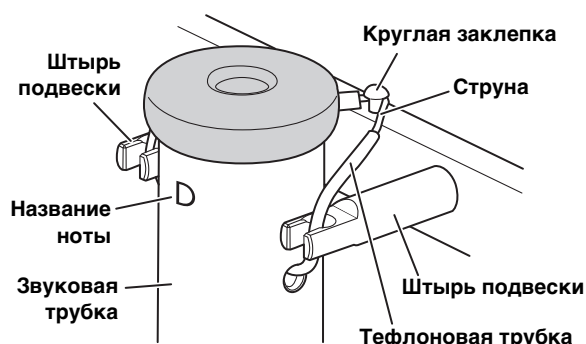

УВЕДОМЛЕНИЕ

- Отрегулируйте положение струны таким образом, чтобы часть, закрытая тефлоновой трубкой, была подвешена на штырях подвески, и чтобы муфта на струне не мешала ни круглой заклепке, ни звуковой трубке. (См. рекомендуемое положение на рисунке сверху.)

Для более простого и легкого подвешивания звуковых трубок на подвеске рекомендуется начинать подвешивание звуковых трубок для дополнительных звуков (C#53 – D#67), а затем подвешивать звуковые трубки для основных звуков (C52 – F69). Таким образом, звуковые трубки вероятно не будут мешать друг другу.

YCH7118, YCH6118, YCHS7118

Обычно рекомендуется размещать звуковые трубки, как показано ниже. Места, заполненные серым цветом, не используются.

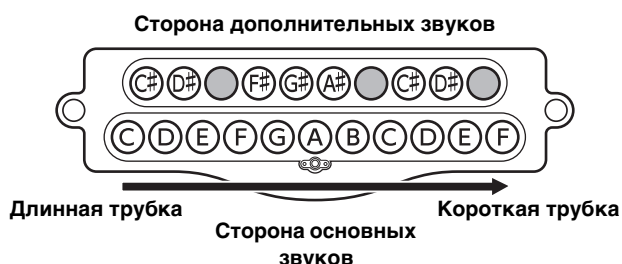

Для разборки инструмента выполните действия пунктов установки в обратном порядке.

Подготовка к игре

Играйте на оркестровых колоколах на плоской горизонтальной поверхности.

Для YCH7118, YCH6118 и YCHS7118, если некоторые звуковые трубки продолжают соприкасаться с войлоком демпфера даже тогда, когда демпфер высвобожден, установите оркестровые колокола на ровную горизонтальную поверхность.

Для YCHS7106 установите оркестровые колокола так, чтобы все звуковые трубки не соприкасались с направляющей пластиной.

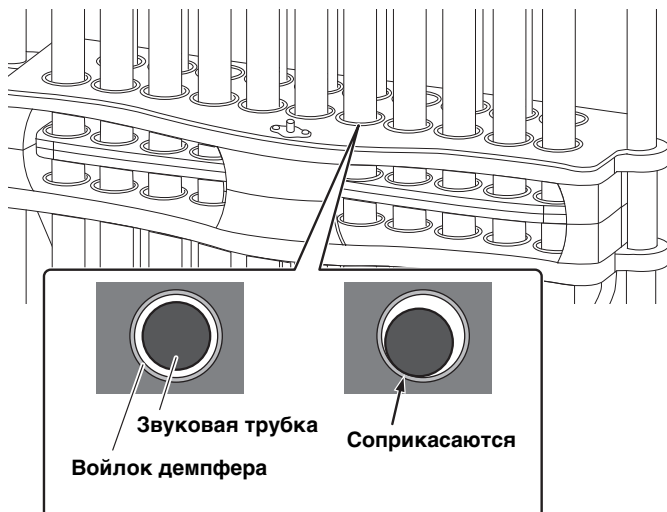

■ Регулировка демпферной педали (YCH7118, YCH6118, YCHS7118)

Покрытый войлоком демпфер удерживает звуковые трубки с целью сокращения реверберации звука колоколов. При нажатии на демпферную педаль демпфер высвобождается и раздаются звуки реверберации. После того, как вы перестанете нажимать демпферную педаль, демпфер начнет выполнять свою функцию и реверберация прекратится.

Положение демпферной педали можно отрегулировать, выполнив следующие действия.

1. Ослабьте фиксирующий болт.
2. Отрегулируйте положение демпферной педали.
3. Затяните фиксирующий болт, чтобы зафиксировать демпферную педаль.

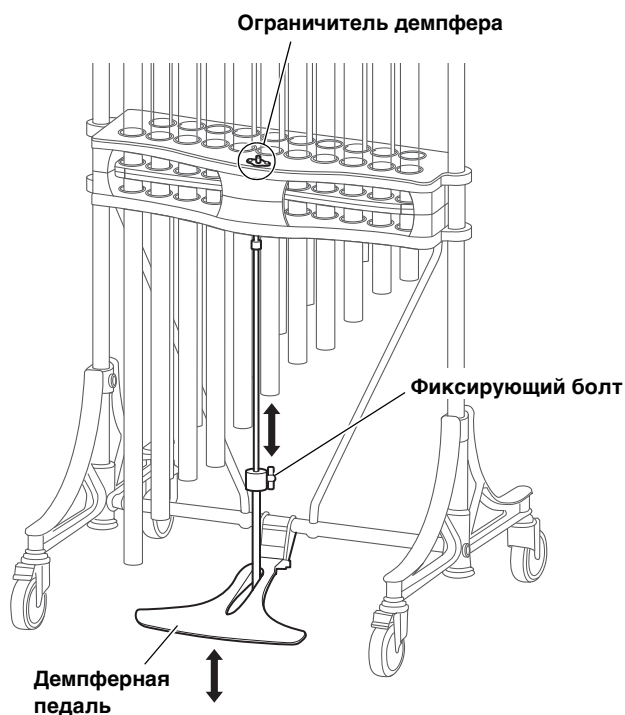

● Использование ограничителя демпфера

Можно оставить демпфер в высвобожденном положении, надавив на ограничитель демпфера во время нажатия демпферной педали. Для высвобождения ограничителя нажмите демпферную педаль еще раз.

ПРИМЕЧАНИЕ

- Если глубина нажатия педали недостаточна, ограничитель демпфера вдавить невозможно. В этом случае отрегулируйте положение демпферной педали, чтобы можно было полностью нажать педаль.

Поиск и устранение неисправностей

Демпфер не высвобождается

- Перестаньте нажимать демпферную педаль, надавливая при этом на ограничитель демпфера.
- Если глубина нажатия демпферной педали недостаточна, ограничитель демпфера вдавить невозможно. В этом случае отрегулируйте положение демпферной педали, чтобы можно было полностью нажать педаль.

Шум, плохой звук

- Поместите оркестровые колокола на плоскую горизонтальную поверхность.
- В случае повреждения струн замените их неповрежденными струнами. Проконсультируйтесь с дилером Yamaha относительно замен.

Реверберация звуковых трубок не прекращается.

- (Только YCH7118, YCH6118 и YCHS7118) Если войлок демпфера износился и истончился, проконсультируйтесь с дилером Yamaha.

Профилактическая смазка

Наносите небольшое количество смазки в указанные места не реже одного раза в год или по необходимости. Рекомендуется использовать разбрызгиваемую литиевую мыльную смазку.

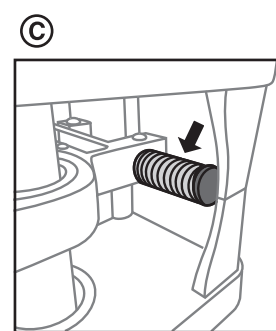
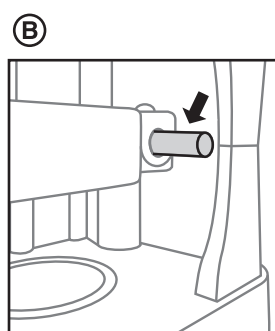
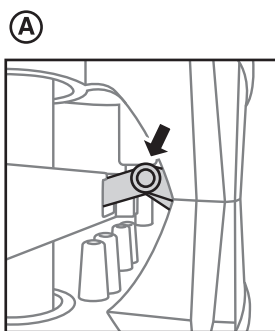
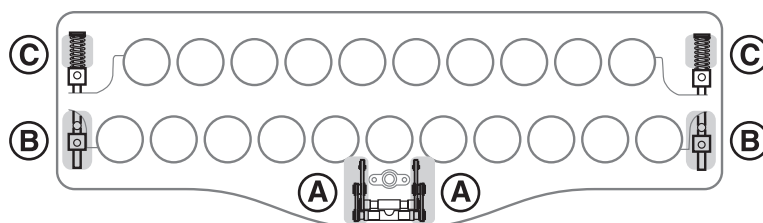
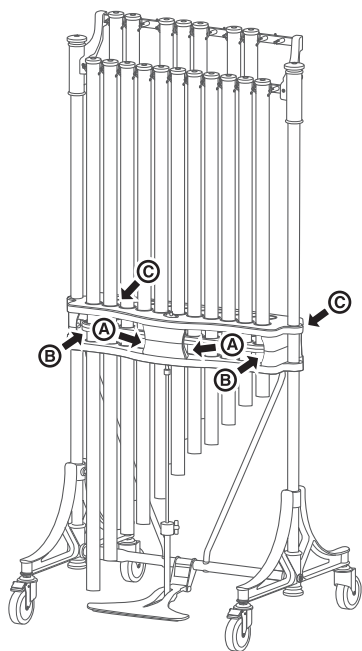

Технические характеристики

	YCH7118	YCH6118	YCHS7118	YCHS7106
Диапазон	C52-F69	C52-F69	–	–
Диаметр трубок (мм)	38,1	31,8	–	–
Размеры, (см) Ш × Г × В	80 × 71 × 177	80 × 71 × 166	80 × 71 × 176	56 × 68 × 181
Высота звука (Гц)	A=442	A=442	–	–
Демпфер	Есть	Есть	Есть	–
Масса, кг	84	63	31	16

* В содержании данного руководства приведены последние на момент публикации технические характеристики. Для получения последней версии руководства посетите веб-сайт Yamaha и загрузите файл с руководством. Так как технические характеристики, оборудование и отдельно продаваемые принадлежности могут различаться в разных странах, обратитесь за информацией к представителю корпорации Yamaha в своем регионе.

雅马哈乐器音响（中国）投资有限公司

上海市静安区新闻路1818号云和大厦2楼

客户服务热线：4000517700

公司网址：<http://www.yamaha.com.cn>

制造商：雅马哈株式会社

制造商地址：日本静冈县滨松市中央区中泽町10-1

进口商：雅马哈乐器音响（中国）投资有限公司

进口商地址：上海市静安区新闻路1818号云和大厦2楼

原产地：日本

©2019 Yamaha Corporation

Published 02/2024

2024年2月发行

IPTO-A0

VGW4580