



SPEAKER SYSTEM/SYSTÈME DE DIFFUSION/SISTEMA DE ALTAVOCES/
АКУСТИЧЕСКАЯ СИСТЕМА/音箱/スピーカーシステム

VXL1B-24

VXL1W-24

VXL1B-16

VXL1W-16

VXL1B-8

VXL1W-8

VXL1B-24-WR

VXL1W-24-WR

VXL1B-16-WR

VXL1W-16-WR

VXL1B-8-WR

VXL1W-8-WR

Installation Guide

EN

Installationshandbuch

DE

Manuel d'installation

FR

Guía de instalación

ES

Guia de instalação

PT

Guida all'installazione

IT

Руководство по установке

RU

安裝指南

ZH-CN

安裝指南

ZH-TW

설치설명서

KO

施工説明書

JA

English

Deutsch

Français

Español

Português

Italiano

Русский

简体中文

繁體中文

한국어

日本語

Содержание

Введение	62
ПРАВИЛА ТЕХНИКИ БЕЗОПАСНОСТИ	63
Входящие в комплект принадлежности	66
Дополнительные принадлежности.....	66
Установка динамика с использованием входящего в комплект кронштейна (кроме -WR [модель для использования вне помещений])	67
Установка крышки порта (кроме -WR [модель для использования вне помещений])	71

Введение

Благодарим вас за покупку продукта Yamaha.

Данный продукт является стационарной акустической системой, используемой для усиления звука и фоновой музыки в коммерческих средах и аналогичных условиях.

Данное Руководство по установке содержит инструкции по настройке системы для использования ответственным за установку лицом или специалистом по установке.

Перед установкой системы обязательно ознакомьтесь с данным руководством.

После прочтения храните данное руководство в надежном месте, чтобы позже к нему обращаться.

Сведения о руководстве пользователя

Руководство по установке (данный документ)

В данном руководстве изложены меры предосторожности, описаны элементы комплекта поставки и основные шаги для безопасной установки динамиков.

Специальный метод настройки системы представлен в цифровой версии руководства пользователя (HTML).

Руководство пользователя, цифровая версия (HTML)

Цифровая версия руководства пользователя содержит более подробную информацию по монтажу динамиков (включая дополнительные кронштейны), а также общие технические характеристики и размеры.

<https://manual.yamaha.com/pa/speakers/vxl1/>



Об обозначении

В данном руководстве модель для использования вне помещений обозначена как -WR.

Об этом продукте

Устройство VXL1 включает в себя следующие модели:

- VXL1(B/W)-24, VXL1(B/W)-24-WR с 24 динамиками
- VXL1(B/W)-16, VXL1(B/W)-16-WR с 16 динамиками
- VXL1(B/W)-8, VXL1(B/W)-8-WR с 8 динамиками

Модели -WR могут использоваться вне помещений. Однако их нельзя устанавливать в местах с нижеуказанными условиями, поскольку это может привести к неисправности.

- Места, которые могут подвергаться воздействию соли
- Места, которые могут подвергаться воздействию агрессивного газа
- Места, которые могут подвергаться чрезмерной вибрации, способствующей ослаблению винтов
- Места, которые могут подвергаться воздействию чрезвычайно высоких температур и влажности, в частности места, в которых легко образуется конденсат
- Места, которые могут подвергаться воздействию чрезвычайно низких или высоких температур, либо в которых температура окружающей среды выходит за пределы рекомендуемой рабочей температуры. Диапазон рабочих температур: от -10 до 50 °C
- Места, в которых ожидается скопление снега или падение утрамбованного снега

Мы не гарантируем отсутствие старения или неисправности этого продукта в условиях, отличных от вышеуказанных.

Чтобы обеспечить безопасное использование, регулярно проводите техническое обслуживание и осмотр.

ПРАВИЛА ТЕХНИКИ БЕЗОПАСНОСТИ

ВНИМАТЕЛЬНО ПРОЧИТЕ, ПРЕЖДЕ ЧЕМ ПРИСТУПАТЬ К ЭКСПЛУАТАЦИИ

Сохраните это руководство, чтобы можно было обращаться к нему в дальнейшем.

ПРЕДУПРЕЖДЕНИЕ

Во избежание получения серьезных травм вплоть до наступления смерти от удара электрическим током, а также во избежание короткого замыкания, повреждения оборудования, пожара и других инцидентов всегда соблюдайте основные правила техники безопасности, перечисленные далее. Они включают принятие следующих мер (не ограничиваясь ими):

Нештатные ситуации

- При возникновении любой из указанных ниже проблем немедленно отключите питание усилителя.
 - Появление необычного запаха или дыма.
 - В устройство попали посторонние предметы или вода.
 - Неожиданное прекращение звучания во время использования устройства.
 - Трещины или другие видимые повреждения на устройстве.

В таких случаях обратитесь к специалистам центра технического обслуживания корпорации Yamaha для обследования или ремонта устройства.

Не открывать

- В устройстве нет компонентов, которые должен обслуживать пользователь. Не разбирайте и не модифицируйте устройство (за исключением покраски).

Беречь от огня

- Не размещайте горячие предметы или открытый огонь рядом с устройством, поскольку это может привести к возгоранию.

Потеря слуха

- Перед подключением изделия к другим устройствам отключите их питание. Перед отключением или включением питания всех устройств убедитесь, что все заданные уровни громкости являются минимальными. Невыполнение этого требования может привести к потере слуха, поражению электрическим током или повреждению изделия.
- При включении аудиосистемы в сети переменного тока всегда включайте усилитель мощности **ПОСЛЕДНИМ**, чтобы избежать потери слуха и повреждения динамиков. При выключении питания усилитель мощности должен выключаться **ПЕРВЫМ** по той же причине.

Место установки

- Не используйте дополнительные кронштейны для других динамиков кроме указанных. Это может привести к несчастному случаю.

ВНИМАНИЕ

Во избежание нанесения серьезных травм себе и окружающим, всегда соблюдайте основные правила техники безопасности. Они включают принятие следующих мер (не ограничиваясь ими):

Размещение и подключение

- Избегайте размещения изделия в неустойчивом положении и в местах с сильной вибрацией, так как это может привести к его падению и стать причиной травм.

- Храните мелкие детали вдали от детей. Дети могут случайно проглотить их.
- Храните это устройство в недоступном для детей месте. Это устройство не пригодно для использования в местах, где возможно присутствие детей.
- Не ставьте на устройство емкости с жидкостями. Попадание внутрь устройства воды или других жидкостей может привести к неисправности.
- Не используйте это устройство в очень жарких или влажных местах, где легко образуется конденсат. Несоблюдение этого требования может привести к неисправности.
- Не устанавливайте данное устройство в суровых условиях, где требуются уровни защиты от пыли и влаги выше тех, которым соответствует данное устройство. Это может привести к неисправности.
- Не размещайте устройство в месте, где на него могут воздействовать коррозионные газы или соленый воздух. Это может привести к неисправности.
- Перед перемещением устройства отсоедините все кабели.
- Обязательно проконсультируйтесь с профессиональным установщиком, если для установки устройства требуется дополнительная сборка, и соблюдайте следующие меры предосторожности.
 - Следуйте инструкциям в руководстве по установке при выполнении кабельных соединений и при установке.
 - Выбирайте монтажное оборудование и место установки, способные выдержать вес устройства.
 - Избегайте мест установки, подверженных постоянной вибрации.
 - Используйте подходящие инструменты для установки устройства.
 - Используйте указанные монтажные кронштейны, болты и винты.

- Периодически проверяйте состояние устройства.
- Для подключения динамиков к разъемам на корпусе для динамиков используйте только кабели динамиков. Использование кабелей других типов может привести к пожару.

Правила безопасности при эксплуатации

- Не вешайте тяжелые предметы на данное устройство. Не прилагайте чрезмерные усилия к переключателям и разъемам во избежание травм.
- При выборе усилителя мощности, используемого с этим устройством, убедитесь, что выходная мощность усилителя ниже, чем нагрузочная способность по мощности данного устройства (См. Руководство пользователя, цифровую версию). Если выходная мощность превышает нагрузочную способность по мощности, может возникнуть неисправность или возгорание.
- Использование излишне мощных звуковых сигналов может привести к срезу в динамике или к следующим факторам:
 - обратная связь при использовании микрофона;
 - постоянный очень громкий звук от музыкального инструмента и других устройств;
 - постоянный слишком громкий искаженный звук;
 - шум, вызванный подключением/отсоединением кабеля при включенном усилителе.

Даже если выходная мощность не превышает нагрузочную способность по мощности устройства (программы), устройство может быть повреждено, может возникнуть неисправность или возгорание.

УВЕДОМЛЕНИЕ

Чтобы избежать возможности неисправности или повреждения продукта либо другого имущества, следуйте указаниям ниже.

Эксплуатация и уход

Не устанавливайте устройство в местах чрезмерного скопления пыли или вибрации, а также в местах, где оно может быть подвергнуто действию чрезвычайно низких или высоких температур, чтобы избежать возможности физического искажения панели, нестабильной работы или повреждения внутренних компонентов.

Обязательно соблюдайте номинальное сопротивление нагрузки усилителя (См. Руководство пользователя, цифровую версию), в частности при параллельном подключении динамиков с низким сопротивлением. Подключение сопротивления нагрузки за пределами номинального диапазона усилителя может повредить усилитель.

При использовании высокоимпедансного (ST-L1(B/W)a) подключения убедитесь, что аудиосигнал проходит через фильтр высоких частот 80 Гц или выше до его подачи на динамики.

Не прикасайтесь к блоку динамика, поскольку это может привести к неисправности.

Не ставьте виниловые, пластиковые или резиновые предметы на устройство, поскольку это может привести к изменению цвета панели.

При очистке устройства используйте сухую мягкую ткань. Не протирайте поверхности устройства гипохлоритом натрия, спиртом, бензолом, растворителями для красок, чистящими жидкостями или протирочной тканью, пропитанной

химическими веществами, поскольку это может привести к обесцвечиванию или изменению характеристик поверхности.

Защитная схема

Эта система динамиков имеет внутреннюю защитную схему, которая отключает динамик при подаче чрезмерного входного сигнала. Если из динамика не воспроизводится звук, немедленно уменьшите уровень громкости усилителя. (Звук автоматически вернется через несколько секунд.)

Не располагайте динамик лицевой стороной вниз.

Воздух, выходящий из портов фазоинверторов, является нормальным явлением, которое часто наблюдается при обработке динамиком программного материала с очень низкими частотами.

Информация

О данном руководстве

Иллюстрации, отображаемые в данном руководстве, используются только в целях обучения.

Названия компаний и продуктов в данном руководстве являются товарными знаками или зарегистрированными товарными знаками соответствующих компаний.

Сведения об утилизации

Этот продукт содержит пригодные для переработки компоненты.

При утилизации этого продукта свяжитесь с соответствующими местными властями.

Корпорация Yamaha не несет ответственности за ущерб, вызванный неправильной эксплуатацией или модификацией устройства.

Важное примечание: Информация об условиях Гарантии для Клиентов в Российской Федерации [Русский]
Для получения подробной информации об условиях Гарантии на продукцию Yamaha в России, условиях гарантийного обслуживания, пожалуйста, посетите веб-сайт по адресу ниже (на сайте доступен файл с условиями для скачивания и печати) или обратитесь в офис представительства Yamaha в России.

<https://ru.yamaha.com/ru/support/>

(63-M01 RU support 01)

Входящие в комплект принадлежности

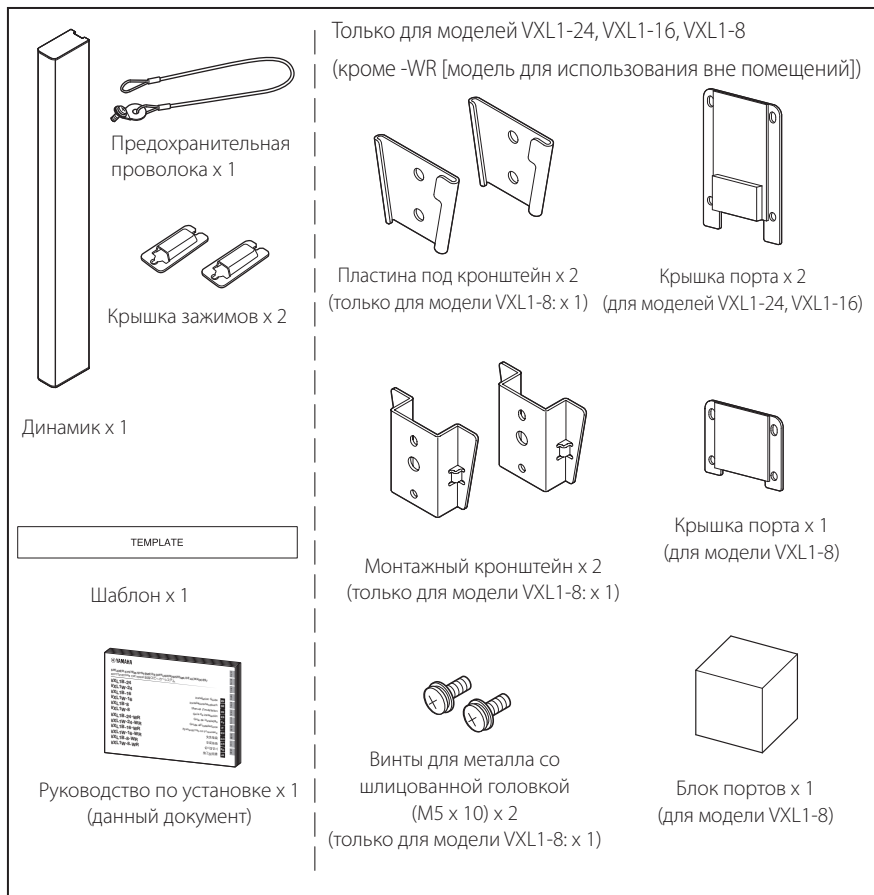

Дополнительные принадлежности

- Адаптер динамика ST-L1(B/W)a
- Настенный кронштейн WMB-L1(B/W)
- Вертикальная соединительная скоба VCB-L1B
- Вертикальная соединительная опорная скоба VCSB-L1(B/W)
- Горизонтальная соединительная скоба HCB-L1B
- Стойка и настенный кронштейн PWMB-L1(B/W)-WR

Установка динамика с использованием входящего в комплект кронштейна (кроме -WR [модель для использования вне помещений])

Для установки динамика на стене можно использовать монтажный кронштейн из комплекта поставки. Перед установкой убедитесь, что область установки может выдержать вес динамика. Не устанавливайте на гипсокартон.

УВЕДОМЛЕНИЕ

При установке динамиков убедитесь, что усилитель мощности выключен.

⚠ ВНИМАНИЕ

Не устанавливайте динамики горизонтально, они могут упасть.



Предустановка (подготовка кабелей)

Снимите изоляцию с кабелей, как показано на рисунке, и подключите кабели.

ПРИМЕЧАНИЕ

Не используйте припой для фиксации витых проводов, так как это может привести к поломке проводов.



1 Крепление пластины под кронштейн

- 1-1 Разместите входящий в комплект шаблон на стене, чтобы определить расположение отверстий под винты и кабели.
- 1-2 Сделайте отверстия в стене для кабелей и протяните кабели от усилителей через отверстия.
- 1-3 Установите пластину под кронштейн на стене. Расположите пластину узкой частью вниз (в направлении к полу).
Размер отверстий в пластине под кронштейн должен быть 5,3 мм.

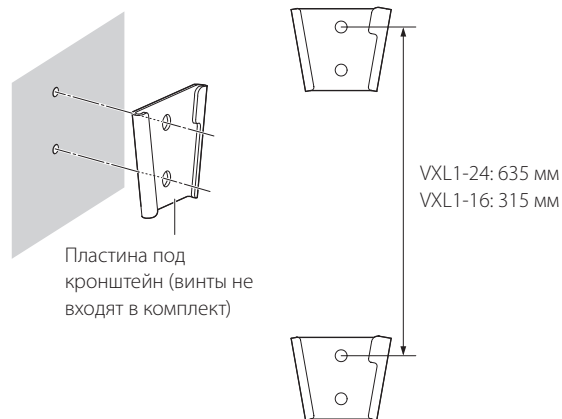

2 Установка монтажного кронштейна и предохранительной проволоки на динамиках

2-1 Установите монтажный кронштейн на динамике с помощью входящих в комплект винтов.

Расположите верхнюю и нижнюю часть монтажного кронштейна на уровне третьего отверстия, чтобы установить (см. рисунок ниже; только модель VXL1-8 имеет одно положение). Установите предохранительную проволоку в самое верхнее отверстие.

⚠ ВНИМАНИЕ

- Используйте предохранительную проволоку из комплекта поставки.
- Если предохранительная проволока из комплекта поставки недостаточно длинная, приобретите подходящую предохранительную проволоку с учетом веса динамика и условий установки.

Винтовое отверстие для установки предохранительной проволоки

VXL1-8

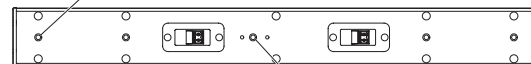

Винтовое отверстие для установки монтажного кронштейна

Винтовое отверстие для установки предохранительной проволоки

VXL1-16



Винтовое отверстие для установки предохранительной проволоки

Винтовое отверстие для установки монтажного кронштейна

VXL1-24

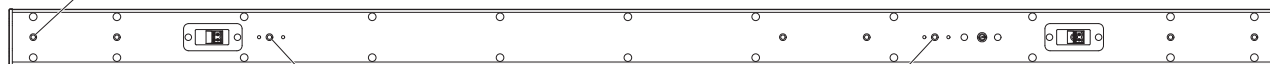

Верхняя сторона

Винтовое отверстие для установки монтажного кронштейна

Винтовое отверстие для установки монтажного кронштейна

Нижняя сторона

3 Настройка направленности (только для моделей VXL1-24 [-WR], VXL1-16 [-WR])

3-1 Настройте направленность с помощью плоской отвертки для регулировки вертикального обзора на задней стороне динамика.

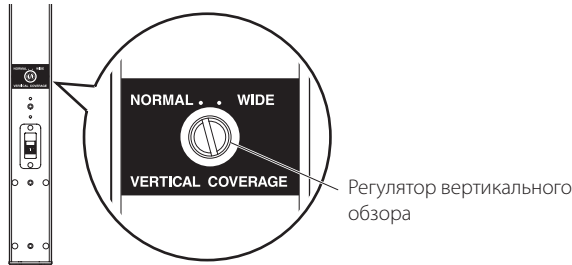

Если вы хотите расширить область обзора в направлении вниз, выберите для регулятора положение WIDE (Широкий).

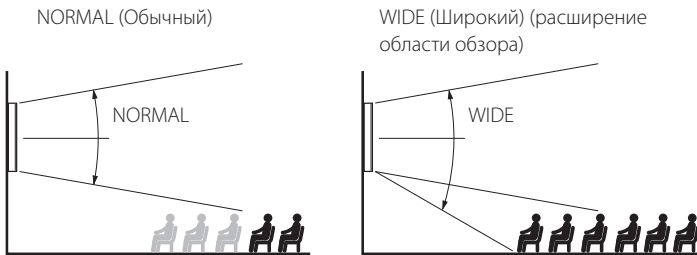

4 Подключение кабелей

4-1 Отключите вилку Euroblock от динамика.

ПРИМЕЧАНИЕ

Несмотря на наличие двух разных разъемов динамиков для верхнего и нижнего подключения, они одинаковые (подключены параллельно изнутри). Можно использовать любой из них.

4-2 Ослабив соединительные винты на вилке Euroblock с помощью плоской отвертки, вставьте кабель в каждый зажим и затяните винты. Потяните за кабели, чтобы убедиться, что их невозможно вытянуть.

ПРИМЕЧАНИЕ

При наружной установке пропустите кабели через входящую в комплект крышку зажимов, прежде чем вставить их в разъем.

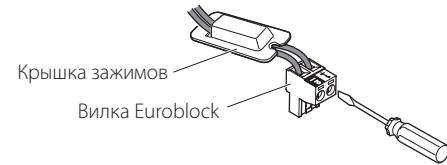

ПРИМЕЧАНИЕ

Используйте плоскую отвертку шириной 3 мм или меньше.

4-3 Прикрепите предохранительную проволоку к стене.

⚠ ВНИМАНИЕ

Прикрепите предохранительную проволоку выше динамика так, чтобы она не слишком провисала.

4-4 Вставьте подключенную вилку Euroblock обратно в розетку на основном устройстве.

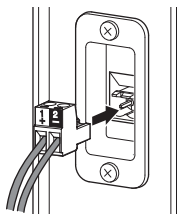

При наружной установке прикрепите входящую в комплект крышку зажимов.

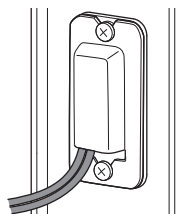

ПРИМЕЧАНИЕ

Примите соответствующие меры по обеспечению водонепроницаемости отверстий под крышками зажимов.

5 Установка основного динамика на стене

5-1 Соедините пластину под кронштейн и монтажный кронштейн, вставив его сверху вниз и обязательно до упора, пока обе детали не защелкнутся вместе.

УВЕДОМЛЕНИЕ

- Удерживайте среднюю часть динамика при установке.
- (Для моделей VXL1-24, VXL1-16) Убедитесь в том, что пластина под кронштейн и монтажный кронштейн зафиксированы между собой в двух местах, сверху и снизу.

При демонтаже возьмитесь за динамик и слегка надавите на него влево.

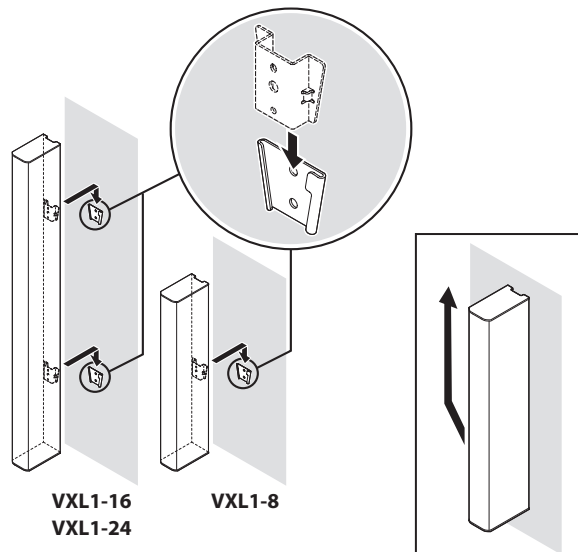

Установка крышки порта (кроме -WR [модель для использования вне помещений])

Если требуется уровень водонепроницаемости, аналогичный стандарту IP35, установите крышку порта, входящую в комплект поставки продукта. Модель -WR (модель для использования вне помещений) соответствует уровню защиты IP55 при использовании по назначению.

⚠ ВНИМАНИЕ

Используйте перчатки или другую защитную экипировку для снятия решетки, чтобы избежать порезов о края решетки.

- 1** Открутите четыре винта с верхней и нижней стороны динамика и снимите верхнюю и нижнюю панели.

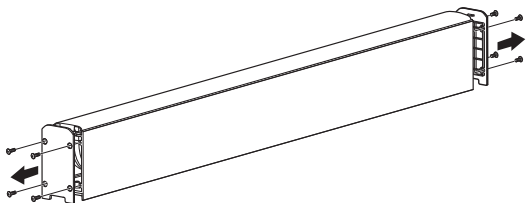

- 2** Аккуратно, чтобы не поцарапать решетку, снимите ее с динамика.

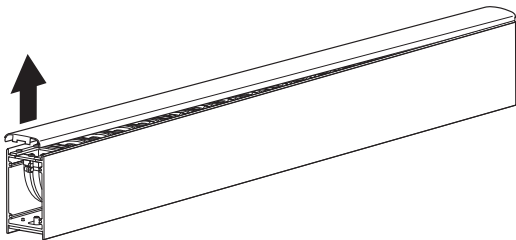

- 3** Открутите четыре винта на порте фазоинвертора.

Модель VXL1-24/VXL1-16 имеет два порта фазоинвертора (сверху и снизу).

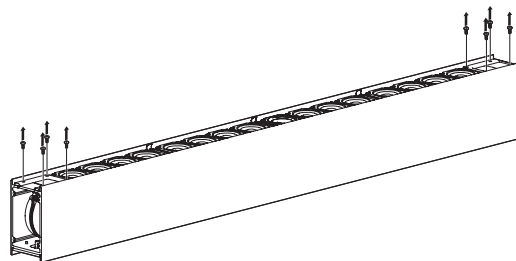

- 4** Совместите крышку с портом и зафиксируйте ее с помощью винтов, которые вы открутили.

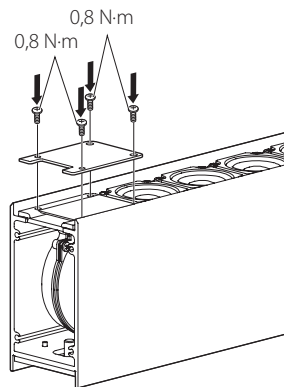

(Для модели VXL1-8) Вставьте блок портов в порт фазоинвертора, а затем совместите крышку с портом и зафиксируйте ее с помощью винтов, которые вы открутили.

ПРИМЕЧАНИЕ

Установите блок портов таким образом, чтобы он правильно встал в порт.

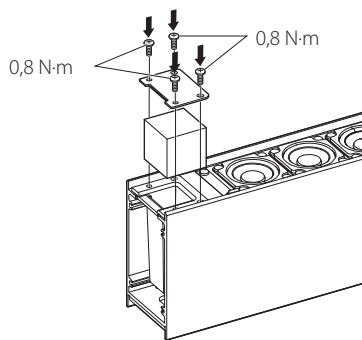

5 Установите решетку обратно на динамик.

Во время установки совместите края динамика с положением решетки, чтобы она встала на место.

6 Зафиксируйте верхнюю и нижнюю панели с помощью винтов, которые вы открутили.

Information for users on collection and disposal of old equipment:



This symbol on the products, packaging, and/or accompanying documents means that used electrical and electronic products should not be mixed with general household waste. For proper treatment, recovery and recycling of old products, please take them to applicable collection points, in accordance with your national legislation.

By disposing of these products correctly, you will help to save valuable resources and prevent any potential negative effects on human health and the environment which could otherwise arise from inappropriate waste handling.

For more information about collection and recycling of old products, please contact your local municipality, your waste disposal service or the point of sale where you purchased the items.

For business users in the European Union:

If you wish to discard electrical and electronic equipment, please contact your dealer or supplier for further information.

Information on Disposal in other Countries outside the European Union:

This symbol is only valid in the European Union. If you wish to discard these items, please contact your local authorities or dealer and ask for the correct method of disposal.

(58-M02 WEEE en 01)

Informations concernant la collecte et le traitement des déchets d'équipements électriques et électroniques



Le symbole sur les produits, l'emballage et/ou les documents joints signifie que les produits électriques ou électroniques usagés ne doivent pas être mélangés avec les déchets domestiques habituels. Pour un traitement, une récupération et un recyclage appropriés des déchets d'équipements électriques et électroniques, veuillez les déposer aux points de collecte prévus à cet effet, conformément à la réglementation nationale.

En vous débarrassant correctement des déchets d'équipements électriques et électroniques, vous contribuerez à la sauvegarde de précieuses ressources et à la prévention de potentiels effets négatifs sur la santé humaine qui pourraient advenir lors d'un traitement inapproprié des déchets.

Pour plus d'informations à propos de la collecte et du recyclage des déchets d'équipements électriques et électroniques, veuillez contacter votre municipalité, votre service de traitement des déchets ou le point de vente où vous avez acheté les produits.

Pour les professionnels dans l'Union européenne :

Si vous souhaitez vous débarrasser des déchets d'équipements électriques et électroniques, veuillez contacter votre vendeur ou fournisseur pour plus d'informations.

Informations sur la mise au rebut dans d'autres pays en dehors de l'Union européenne :

Ce symbole est seulement valable dans l'Union européenne. Si vous souhaitez vous débarrasser des déchets d'équipements électriques et électroniques, veuillez contacter les autorités locales ou votre fournisseur et demander la méthode de traitement appropriée.

(58-M02 WEEE fr 01)

Informationen zur Rückgabe von Elektro- und Elektronikgeräten, Lampen und Batterien, gültig für Deutschland



Elektro- und Elektronische Altgeräte beinhalten eine Vielzahl von wertvollen und wiederverwendbaren Rohstoffen und gehören im Falle einer Entsorgung nicht in die Restmülltonne, sondern Altgeräte sind getrennt zu sammeln und zu entsorgen. Besitzer von Altgeräten tragen damit zur sicheren Entsorgung bei und helfen, mögliche umwelt- oder gesundheitsschädlichen Folgen zu vermeiden.



Zerströmfrei entnehmbare Altbatterien und Altkumulatoren sowie Lampen, sind vor der Entsorgung zu entfernen und getrennt zu behandeln. Alte oder defekte Batterien und Akkus können überall dort, wo Batterien verkauft werden, kostenfrei zurückgegeben werden. Ebenso die kommunalen Wertstoffhöfe nehmen alte Batterien und Akkus zurück. Das Symbol mit der durchgestrichenen Mülltonne weist darauf hin, dass Batterien und/oder Akkus getrennt vom Hausmüll gesammelt und entsorgt werden müssen.



Cd

Wenn die Batterie oder der Akku mehr als die in der europäischen Batterie-Richtlinie spezifizierten Werte für Blei (Pb), Quecksilber (Hg) und/oder Kadmium (Cd) enthält, werden die chemischen Symbole für Blei (Pb), Quecksilber (Hg) und/oder Kadmium (Cd) unter dem Symbol mit der durchgestrichenen Mülltonne angezeigt.

Indem Sie Batterien separat sammeln, tragen Sie zur sicheren Entsorgung von Produkten und Batterien bei und helfen damit, mögliche umwelt- oder gesundheitsschädlichen Folgen zu vermeiden. Bringen Sie dazu alle Batterien und/oder Akkus zu Ihrem örtlichen Wertstoffhof oder einem Geschäft bzw. einer Einrichtung, wo diese Geräte zur umweltfreundlichen Entsorgung gesammelt werden.

Batterien und Akkus können bei unsachgemäßer Handhabung Risiken für Mensch und Umwelt bedeuten. Insbesondere bei Lithium handelt es sich um ein sehr reaktionsfreudiges und brennbares Metall, dass in Batterien oder Akkus bei unsachgemäßem Umgang Sicherheitsrisiken birgt, wie z. B. Kurzschlussgefahr, Hitzeentwicklung, Brand oder Austritt von umweltgefährdenden Stoffen. Lithium-Akkus müssen aus Sicherheitsgründen vor der Entsorgung gesichert werden. Kleben Sie die Anschlüsse mit Isolierband ab.

Hinweis zur Verpflichtung von Vertreibern zur unentgeltlichen Rücknahme von Altgeräten in Bezug auf Elektrogesetz §17 Absatz 1 und 2:

Rücknahmepflicht größerer Elektrofachmärkte (also Elektro-Fachgeschäfte, mit einer Verkaufsfläche für Elektro- und Elektronikgeräte von mindestens 400 m²).

Rücknahmepflicht für Lebensmitteläden mit einer Gesamtverkaufsfläche von mindestens 800 m², die mehrmals pro Jahr oder dauerhaft Elektro- und Elektronikgeräte anbieten und auf dem Markt bereitstellen.

Diese Händler müssen bei der Abgabe eines neuen Elektrogeräts an einen Endnutzer ein Altgerät der gleichen Art kostenfrei zurücknehmen (1:1-Rücknahme); dies gilt auch für Lieferungen an private Haushalte.

Diese Händler sind verpflichtet von Endnutzern bis zu drei kleine Altgeräte (keine äußere Abmessung größer als 25 cm) kostenfrei im Einzelhandelsgeschäft oder in unmittelbarer Nähe zu diesem zurückzunehmen, ohne dass dies an einen Neukauf geknüpft werden darf (0:1-Rücknahme).

Diese Rücknahmepflichten gelten auch für den Versandhandel, wobei die Pflicht zur 1:1-Rücknahme im privaten Haushalt nur für Wärmeüberträger (Kühl-/Gefriergeräte, Klimageräte u.a.), Bildschirmgeräte und Großgeräte gilt; für die 1:1-Rücknahme von Lampen, Kleingeräten und kleinen ITK-Geräten durch Endnutzer sowie die 0:1-Rücknahme müssen Versandhändler Rückgabemöglichkeiten in zumutbarer Entfernung zum Endverbraucher bereitstellen.

Als Hersteller informieren wir darüber, dass Altgeräte privater Haushalte (B2C Geräte) an einer dafür vorgesehenen Sammelstelle zurückgegeben werden können. Für Details wenden Sie sich an Ihre örtliche Behörden. Weiterführende Informationen finden Sie hier: <https://www.stiftung-ear.de/de/startseite> oder hier: <https://e-schrott-entsorgen.org/>. Achtung: Die Verantwortung für das Löschen von personenbezogenen Daten, die sich auf dem zu entsorgenden Gerät befinden, liegt beim Endnutzer!

Das Symbol mit der durchgestrichenen Mülltonne weist darauf hin, dass Produkte, deren Batterien/Akkumulatoren und/oder Verpackungen getrennt vom Hausmüll gesammelt und entsorgt werden müssen. Der schwarze Balken zeigt an, dass das Produkt nach dem 13. August 2005 auf den Markt gebracht wurde.

Die Sammel- und Recyclingquoten der Bundesrepublik Deutschland können auf der Seite des Bundesumweltministeriums eingesehen werden: <https://www.bmu.de/themen/wasser-ressourcen-abfall/kreislaufwirtschaft/statistiken/elektro-und-elektronikaltgeraete>.

(58-M02 WEEE de 02)

Información para usuarios sobre la recogida y eliminación de los equipos antiguos



Este símbolo en los productos, embalajes y documentos anexas significa que los productos eléctricos y electrónicos no deben mezclarse con los desperdicios domésticos normales. Para el tratamiento, recuperación y reciclaje apropiados de los productos antiguos, llévelos a puntos de reciclaje correspondientes, de acuerdo con la legislación nacional.

Al deshacerse de estos productos de forma correcta, ayudará a ahorrar recursos valiosos y a impedir los posibles efectos desfavorables en la salud humana y en el entorno que de otro modo se producirían si se tratan los desperdicios de modo inapropiado.

Para obtener más información acerca de la recogida y el reciclaje de los productos antiguos, póngase en contacto con las autoridades locales, con el servicio de eliminación de basuras o con el punto de venta donde adquirió los artículos.

Para los usuarios empresariales de la Unión Europea:

Si desea desechar equipos eléctricos y electrónicos, póngase en contacto con su vendedor o proveedor para obtener más información.

Información sobre la eliminación en otros países fuera de la Unión Europea:

Este símbolo solo es válido en la Unión Europea. Si desea desechar estos artículos, póngase en contacto con las autoridades locales o con el vendedor y pregúnteles el método correcto.

(58-M02 WEEE es 01)

Informazioni per gli utenti sulla raccolta e lo smaltimento di vecchia attrezzatura



Questi simboli sui prodotti, sull'imballaggio e/o sui documenti che li accompagnano, indicano che i prodotti elettrici ed elettronici non devono essere mischiati con i rifiuti generici.

Per il trattamento, il recupero e il riciclaggio appropriato di vecchi prodotti, si prega di portarli ai punti di raccolta designati, in accordo con la legislazione locale.

Smaltendo correttamente questi prodotti si potranno recuperare risorse preziose, oltre a prevenire potenziali effetti negativi sulla salute e l'ambiente che potrebbero sorgere a causa del trattamento improprio dei rifiuti.

Per ulteriori informazioni sulla raccolta e il riciclaggio di vecchi prodotti, si prega di contattare l'amministrazione comunale locale, il servizio di smaltimento dei rifiuti o il punto vendita dove sono stati acquistati gli articoli.

Per utenti imprenditori dell'Unione europea:

Se si desidera scartare attrezzatura elettrica ed elettronica, si prega di contattare il proprio rivenditore o il proprio fornitore per ulteriori informazioni.

Informazioni sullo smaltimento negli altri Paesi al di fuori dell'Unione europea:

Questi simboli sono validi solamente nell'Unione Europea: se si desidera scartare questi articoli, si prega di contattare le autorità locali o il rivenditore e richiedere informazioni sulla corretta modalità di smaltimento.

(58-M02 WEEE it 01)

Informações para os usuários relativas à coleta e à eliminação de equipamentos usados



Este símbolo, presente em produtos, embalagens e/ou incluído na documentação associada, indica que os produtos elétricos e eletrônicos usados não devem ser descartados juntamente com os resíduos domésticos em geral.

O procedimento correto consiste no tratamento, na recuperação e na reciclagem de produtos usados, que devem ser levados aos pontos de coleta adequados, em conformidade com a legislação nacional em vigor.

O descarte desses produtos de forma adequada permite poupar recursos valiosos e evitar potenciais efeitos prejudiciais para a saúde pública e para o ambiente, associados ao processamento incorreto dos resíduos.

Para obter mais informações relativas à coleta e à reciclagem de produtos usados, contate as autoridades locais, o serviço de descarte de resíduos ou o ponto de venda onde foram adquiridos os itens relevantes.

Informações para usuários empresariais na União Europeia:

Para descartar equipamentos elétricos e eletrônicos, contate o seu revendedor ou fornecedor para obter informações adicionais.

Informações relativas ao descarte em países não pertencentes à União Europeia:

Este símbolo é válido exclusivamente na União Europeia. Caso pretenda descartar esses tipos de itens, contate as autoridades locais ou o seu revendedor e informe-se sobre o procedimento correto de descarte.

(58-M02 WEEE pt-BR 01)

Important Notice: Guarantee Information for customers in European Economic Area (EEA) and Switzerland

<p>Important Notice: Guarantee Information for customers in EEA* and Switzerland</p> <p>For detailed guarantee information about this Yamaha product, and Pan-EEA* and Switzerland warranty service, please either visit the website address below (Printable file is available at our website) or contact the Yamaha representative office for your country. * EEA: European Economic Area</p>	English
<p>Wichtiger Hinweis: Garantie-Information für Kunden in der EWR* und der Schweiz</p> <p>Für nähere Garantie-Information über dieses Produkt von Yamaha, sowie über den Pan-EWR*- und Schweizer Garantieservice, besuchen Sie bitte entweder die folgende angegebene Internetadresse (eine druckfähige Version befindet sich auch auf unserer Webseite), oder wenden Sie sich an den für Ihr Land zuständigen Yamaha-Vertrieb, *EWR: Europäischer Wirtschaftsraum</p>	Deutsch
<p>Remarque importante: informations de garantie pour les clients de l'EEE et la Suisse</p> <p>Pour des informations plus détaillées sur la garantie de ce produit Yamaha et sur le service de garantie applicable dans l'ensemble de l'EEE ainsi qu'en Suisse, consultez notre site Web à l'adresse ci-dessous (le fichier imprimable est disponible sur notre site Web) ou contactez directement Yamaha dans votre pays de résidence. * EEE : Espace Economique Européen</p>	Français
<p>Belangrijke mededeling: Garantie-informatie voor klanten in de EER* en Zwitserland</p> <p>Voor gedetailleerde garantie-informatie over dit Yamaha-product en de garantieservice in heel de EER* en Zwitserland, gaat u naar de onderstaande website (u vindt een afdrukbaar bestand op onze website) of neemt u contact op met de vertegenwoordiging van Yamaha in uw land. * EER: Europese Economische Ruimte</p>	Nederlands
<p>Aviso importante: información sobre la garantía para los clientes del EEE* y Suiza</p> <p>Para una información detallada sobre este producto Yamaha y sobre el soporte de garantía en la zona EEE* y Suiza, visite la dirección web que se incluye más abajo (la versión del archivo para imprimir está disponible en nuestro sitio web) o póngase en contacto con el representante de Yamaha en su país. * EEE: Espacio Económico Europeo</p>	Español
<p>Aviso importante: informazioni sulla garanzia per i clienti residenti nell'EEA* e in Svizzera</p> <p>Per informazioni dettagliate sulla garanzia relativa a questo prodotto Yamaha e l'assistenza in garanzia nei paesi EEA* e in Svizzera, potete consultare il sito Web all'indirizzo riportato di seguito (è disponibile il file in formato stampabile) oppure contattare l'ufficio di rappresentanza locale della Yamaha. * EEA: Area Economica Europea</p>	Italiano
<p>Aviso importante: informações sobre as garantias para clientes da AEE* e da Suíça</p> <p>Para obter uma informação pormenorizada sobre este produto da Yamaha e sobre o serviço de garantia na AEE* e na Suíça, visite o site a seguir (o arquivo para impressão está disponível no nosso site) ou entre em contato com o escritório de representação da Yamaha no seu país. * AEE: Área Económica Europeia</p>	Português
<p>Σημαντική σημείωση: Πληροφορίες εγγύησης για τους πελάτες στον EOX* και Ελλάδα</p> <p>Για λεπτομερείς πληροφορίες εγγύησης σχετικά με το παρόν προϊόν της Yamaha και την κάλυψη εγγύησης σε όλες τις χώρες του EOX και την Ελλάδα, επισκεφτείτε την παρακάτω ηλεκτρονική διεύθυνση (επιτυχιώσιμη μορφή είναι διαθέσιμη στην ιστοσελίδα μας) ή απευθυνθείτε στην αντιπροσωπεία της Yamaha στη χώρα σας. * EOX: Ευρωπαϊκός Οικονομικός Χώρος</p>	Ελληνικά
<p>Viktigt: Garantierinformation för kunder i EES-området* och Schweiz</p> <p>För detaljerad information om denna Yamaha-produkt samt garantier och service i hela EES-området* och Schweiz kan du antingen besöka nedanstående webbadress (en utskriftsvärdig fil finns på webbplatsen) eller kontakta Yamahas officiella representant i ditt land. * EES: Europeiska Ekonomiska Samarbetsområdet</p>	Svenska
<p>Viktig merknad: Garantierinformasjon for kunder i EØS* og Sveits</p> <p>Detaljert garantierinformasjon om dette Yamaha-produktet og garantier og service for hele EØS-området* og Sveits kan fås enten ved å besøke nettstedene nedenfor (utskriftsversjon finnes på våre nettsider) eller kontakte kontakta Yamahas kontoret i landet der du bor. *EØS: Det europeiske økonomiske samarbeidsområdet</p>	Norsk
<p>Vigtigt oplysning: Garantioplysninger til kunder i EØO* og Schweiz</p> <p>De kan finde detaljerede garantioplysninger om dette Yamaha-produkt og den fælles garantiserviceordning for EØO* (og Schweiz) ved at besøge det websted, der er angivet nedenfor (der findes en fil, som kan udskrives, på vores websted), eller ved at kontakte Yamahas nationale repræsentationskontor i det land, hvor De bor. * EØO: Det Europæiske Økonomiske Område</p>	Dansk

<p>Tärkeä ilmoitus: Takuutiedot Euroopan talousalueen (ETA)* ja Sveitsin asiakkaille</p> <p>Tämän Yamahan-tuotteen sekä ETA-alueen ja Sveitsin takuuta koskevat yksityiskohtaiset tiedot saatte alla olevasta nettiosoitteesta. (Tulostettava tiedosto saatavissa sivustollamme.) Voitte myös ottaa yhteyttä paikalliseen Yamaha-edustajaan. *ETA: Euroopan talousalue</p>	Suomi
<p>Ważne: Warunki gwarancyjne obowiązujące w EOG* i Szwajcarii</p> <p>Aby dowiedzieć się więcej na temat warunków gwarancyjnych tego produktu firmy Yamaha i serwisu gwarancyjnego w całym EOG* i Szwajcarii, należy odwiedzić wskazaną poniżej stronę internetową (Plik gotowy do wydruku znajduje się na naszej stronie internetowej) lub skontaktować się z przedstawicielstwem firmy Yamaha w swoim kraju. * EOG — Europejski Obszar Gospodarczy</p>	Polski
<p>Důležité oznámení: Záruční informace pro zákazníky v EHS* a ve Švýcarsku</p> <p>Podrobné záruční informace o tomto produktu Yamaha a záručním servisu v celém EHS* a ve Švýcarsku naleznete na níže uvedené webové adrese (soubor k tisku je dostupný na našich webových stránkách) nebo se můžete obrátit na zástupce firmy Yamaha ve své zemi. * EHS: Evropský hospodářský prostor</p>	Česky
<p>Fontos figyelemzetés: Garancia-információk az EGT* területén és Svájcban élő vásárlók számára</p> <p>A jelen Yamaha termékre vonatkozó részletes garancia-információk, valamint az EGT*-re és Svájcra kiterjedő garanciális szolgáltatás tekintetében keressék fel webhelyünket az alábbi címeken (a webhelyen nyomtatható fájl is talál), vagy pedig lépjen kapcsolatba az országában működő Yamaha képviselői irodával. * EGT: Európai Gazdasági Térség</p>	Magyar
<p>Oluline märkus: Garantiteave Euroopa Majanduspiirkonna (EMP)* ja Šveitsi klientidele</p> <p>Täpsemate teabe saamiseks selle Yamaha toote garantii ning kogu Euroopa Majanduspiirkonna ja Šveitsi garantiteenitunde kohta, külastage palun veebisaiti alljärgneval aadressil (meie saidil on saadaval printitav fail) või pöörduge Teie regiooni Yamaha esinduse poole. * EMP: Euroopa Majanduspiirkond</p>	Eesti keel
<p>Svarīgs paziņojums: garantijas informācija klientiem EEZ* un Šveicē</p> <p>Lai saņemtu detalizētu garantijas informāciju par šo Yamaha produktu, kā arī garantijas apkalpošanu EEZ* un Šveicē, lūdzam apmeklējiet zemāk norādīto tīmekļa vietnes adresi (tīmekļa vietni ir pieejams drukājams fails) vai sazinieties ar jūsu valsti apkalpojošo Yamaha pārstāvniecību. * EEZ: Eiropas Ekonomikas zona</p>	Latviešu
<p>Dėmesio: informacija dėl garantijos pirkėjams EEE* ir Šveicarijoje</p> <p>Jei reikia išsamioms informacijos apie šį „Yamaha“ produktą ir jo techninę priežiūrą visoje EEE* ir Šveicarijoje, apsilankykite mūsų svetainėje norėdami sužinoti adresą (svetainėje yra spausdinamas failas) arba kreipkitės į „Yamaha“ atstovybę savo šalyje. *EEE – Europos ekonominė erdvė</p>	Lietuvių kalba
<p>Dôležité upozornenie: Informácie o záruke pre zákazníkov v EHP* a Švajčiarsku</p> <p>Podrobné informácie o záruke týkajúce sa tohto produktu od spoločnosti Yamaha a garančnom servise v EHP* a Švajčiarsku nájdete na webovej stránke uvedenej nižšie (na našej webovej stránke je k dispozícii súbor na tlač) alebo sa obráťte na zástupcu spoločnosti Yamaha vo svojej krajine. * EHP: Európsky hospodársky priestor</p>	Slovenčina
<p>Pomembno obvestilo: Informacije o garanciji za kupce v EGP* in Švici</p> <p>Za podrobneše informacije o tem Yamahinem izdelku ter garancijskem servisu v celotnem EGP in Švici, obiščite spletno mesto, ki je navedeno spodaj (natifajva datoteka je na voljo na našem spletnem mestu), ali se obrnite na Yamahinega predstavnika v svoji državi. * EGP: Evropski gospodarski prostor</p>	Slovenščina
<p>Важно съобщение: Информация за гаранцията за клиенти в ЕИП* и Швейцария</p> <p>За подробна информация за гаранцията за този продукт на Yamaha и гаранционното обслужване в паневропейската зона на ЕИП* и Швейцария или посетете посочения по-долу уеб сайт (на нашия уеб сайт има файл за печат), или се свържете с представителния офис на Yamaha във вашата страна. * ЕИП: Европейско икономическо пространство</p>	Български език
<p>Notificare importantă: Informații despre garanție pentru clienții din SEE* și Elveția</p> <p>Pentru informații detaliate privind acest produs Yamaha și serviciul de garanție Pan-SEE* și Elveția, vizitați site-ul la adresa de mai jos (fișierul imprimabil este disponibil pe site-ul nostru) sau contactați biroul reprezentanței Yamaha din țara dumneavoastră. * SEE: Spațiul Economic European</p>	Limba română
<p>Važna obavijest: Informacije o jamstvu za države EGP-a i Švicarsku</p> <p>Za detaljne informacije o jamstvu za ovaj Yamahin proizvod te jamstvenom servisu za cijeli EGP i Švicarsku, molimo Vas da posjetite web-stranicu navedenu u nastavku ili kontaktirate ovlaštenog Yamahinog dobavljača u svojoj zemlji. * EGP: Evropski gospodarski prostor</p>	Hrvatski

<https://europe.yamaha.com/warranty/>

MEMO

Yamaha Worldwide Representative Offices

English

For details on the product(s), contact your nearest Yamaha representative or the authorized distributor, found by accessing the 2D barcode below.

Deutsch

Wenden Sie sich für nähere Informationen zu Produkten an eine Yamaha-Vertretung oder einen autorisierten Händler in Ihrer Nähe. Diese finden Sie mithilfe des unten abgebildeten 2D-Strichcodes.

Français

Pour obtenir des informations sur le ou les produits, contactez votre représentant ou revendeur agréé Yamaha le plus proche. Vous le trouverez à l'aide du code-barres 2D ci-dessous.

Español

Para ver información detallada sobre el producto, contacte con su representante o distribuidor autorizado Yamaha más cercano. Lo encontrará escaneando el siguiente código de barras 2D.

Italiano

Per dettagli sui prodotti, contattare il rappresentante Yamaha o il distributore autorizzato più vicino, che è possibile trovare tramite il codice a barre 2D in basso.



https://manual.yamaha.com/pa/address_list/

Português

Para mais informações sobre o(s) produto(s), fale com seu representante da Yamaha mais próximo ou com o distribuidor autorizado acessando o código de barras 2D abaixo.

Русский

Чтобы узнать подробнее о продукте (продуктах), свяжитесь с ближайшим представителем или авторизованным дистрибьютором Yamaha, воспользовавшись двухмерным штрихкодом ниже.

简体中文

如需有关产品的详细信息，请联系距您最近的Yamaha代表或授权经销商，可通过访问下方的2D条形码找到这些代表或经销商的信息。

繁體中文

如需產品的詳細資訊，請聯絡與您距離最近的Yamaha銷售代表或授權經銷商，您可以掃描下方的二維條碼查看相關聯絡資料。

한국어

제품에 대한 자세한 정보는 아래 2D 바코드에 액세스하여 가까운 Yamaha 담당 판매점 또는 공식 대리점에 문의하십시오.

Head Office/Manufacturer: Yamaha Corporation 10-1, Nakazawa-cho, Chuo-ku, Hamamatsu, 430-8650, Japan

Importer (European Union): Yamaha Music Europe GmbH Siemensstrasse 22-34, 25462 Rellingen, Germany

Importer (United Kingdom): Yamaha Music Europe GmbH (UK) Sherbourne Drive, Tilbrook, Milton Keynes, MK7 8BL, United Kingdom

雅马哈乐器音响（中国）投资有限公司

上海市静安区新闻路1818号云和大厦2楼

客户服务热线：4000517700

公司网址：<https://www.yamaha.com.cn>

制造商：雅马哈株式会社

制造商地址：日本静冈县滨松市中央区中泽町10-1

进口商：雅马哈乐器音响（中国）投资有限公司

进口商地址：上海市静安区新闻路1818号云和大厦2楼

原产地：印度尼西亚

台灣山葉音樂股份有限公司

YAMAHA MUSIC & ELECTRONICS TAIWAN CO., LTD.

<https://tw.yamaha.com>

總公司: (02) 7741-8888 新北市板橋區遠東路1號2樓

客服專線: 0809-091388

原產地：印尼

Yamaha Pro Audio global website
<https://www.yamahaproaudio.com/>

Yamaha Downloads
<https://download.yamaha.com/>

© 2024 Yamaha Corporation
Published 04/2024
2024年4月发行
CREI-A0



VHE4900