



**Home Theater Package
(Subwoofer Integrated Receiver + Speaker)**

YHT-S300
(SR-300 + NS-B380)

Инструкция по эксплуатации

Русский

Предупреждение: Внимательно прочитайте это перед использованием аппарата.

- 1 Для обеспечения наилучшего результата, пожалуйста, внимательно прочитайте данную инструкцию. Храните ее в безопасном месте для будущих справок.
- 2 Данную аудиосистему следует устанавливать в хорошо проветриваемых, прохладных, сухих, чистых местах, не подверженных воздействию прямого солнечного света, вибрации, пыли, влаги, и/или холода, вдали от источников тепла. Для обеспечения надлежащей вентиляции оставьте свободное пространство не менее указанного.
Сверху: 5 см
Сзади: 5 см
По сторонам: 5 см
- 3 Во избежание шумов и помех, данный аппарат следует размещать на некотором расстоянии от других электрических приборов, двигателей или трансформаторов.
- 4 Во избежание накопления влаги внутри данного аппарата, что может вызвать электрошок, пожар, привести к поломке данного аппарата и/или представлять угрозу жизни, не следует размещать данный аппарат в среде, подверженной резким изменениям температуры с холодной на жаркую, или в среде с повышенной влажностью (например, в комнате с увлажнителем воздуха).
- 5 Не устанавливайте данный аппарат в местах, где есть риск падения других посторонних объектов на данный аппарат и/или где данный аппарат может подвергнуться попаданию капель брызг жидкостей. На крышке данного аппарата, не следует располагать:
 - другие компоненты, так как это может привести к поломке и/или обесцвечиванию поверхности данного аппарата.
 - горящие объекты (например, свечи), так как это может привести к пожару, поломке данного аппарата и/или представлять телесное повреждение.
 - емкости с жидкостями, так как при их падении жидкости могут вызвать поражение пользователя электрическим током и/или привести к поломке данного аппарата.
- 6 Во избежание прерывания охлаждения данного аппарата, не следует покрывать данный аппарат газетой, скатертью, занавеской и т.д. Повышение температуры внутри данного аппарата может привести к пожару, поломке данного аппарата и/или представлять телесное повреждение.
- 7 Пока все соединения не завершены, не следует подключать данный аппарат к розетке.
- 8 Не используйте данный аппарат, установив его верхней стороной вниз. Это может привести к перегреву и возможной поломке.
- 9 Не применяйте силу по отношению к переключателям, ручкам и/или проводам.
- 10 При отсоединении силового кабеля питания от розетки, вытягивайте его, удерживая за вилку; ни в коем случае не тяните кабель.
- 11 Не применяйте различные химические составы для очистки данного аппарата; это может привести к разрушению покрывающего слоя. Используйте чистую сухую ткань.
- 12 Используйте данный аппарат с соблюдением напряжения, указанном на данном аппарате. Использование данного аппарата при более высоком напряжении, превышающем указанное, является опасным, и может стать причиной пожара, поломки данного аппарата, и/или представлять телесное повреждение. Yamaha не несет ответственности за любую поломку или ущерб вследствие использования данного аппарата при напряжении, не соответствующем указанному напряжению.
- 13 Во избежание поломки от молнии, отключите силовую кабель питания от розетки во время электрической бури.
- 14 Не пробуйте модифицировать или починить данный аппарат. При необходимости свяжитесь с квалифицированным сервисный центром Yamaha. Корпус аппарата не должен открываться ни в коем случае.
- 15 Если вы не собираетесь использовать данный аппарат в течение продолжительного промежутка времени (например, во время отпуска), отключите силовую кабель переменного тока от розетки.
- 16 Перед тем как прийти к заключению о поломке данного аппарата, обязательно изучите раздел “Поиск и устранение неисправностей”, описывающий часто встречающиеся ошибки во время использования.
- 17 Перед перемещением данного аппарата, установите данный аппарат в режим ожидания нажатием кнопки , и отсоедините силовую кабель переменного тока от розетки.
- 18 При внезапном изменении окружающей температуры образовывается конденсация. Отсоедините силовую кабель питания от сети и не пользуйтесь аппаратом.
- 19 Данный аппарат следует устанавливать возле розетки переменного тока, куда можно свободно протянуть силовую кабель.
- 20 Батарейки не должны подвергаться нагреву от солнечных лучей, огня или похожих источников.
- 21 Владелец несет ответственность за размещение и надежную установку аппарата. Yamaha не несет ответственность за любые несчастные случаи, вызванные неправильным размещением или установкой колонок.

ПРЕДУПРЕЖДЕНИЕ
ВО ИЗБЕЖАНИЕ ПОЖАРА ИЛИ УДАРА
ЭЛЕКТРИЧЕСКИМ ТОКОМ, НЕ
ПОДВЕРГАЙТЕ ДАННЫЙ АППАРАТ
ВОЗДЕЙСТВИЯМ ДОЖДЯ ИЛИ ВЛАГИ.

Данный аппарат считается не отключенным от источника переменного тока все то время, пока он подключен к сети переменного тока, даже если данный аппарат был выключен через . В таком положении, данный аппарат потребляет очень малый объем электроэнергии.

Содержание

ВВЕДЕНИЕ

Начало работы	4
Прилагаемые компоненты	4
Органы управления и функции	5

ПОДГОТОВКА

Размещение	8
Размещение колонок	8
Подключение	10
Обзор	10
Подключение телевизора	11
Подключение проигрывателя дисков Blu-ray или компьютерной приставки	11

ОСНОВНОЕ УПРАВЛЕНИЕ

Основные операции воспроизведения	12
Использование режимов звучания	13
Режим объемного звучания	13
Стереорежим	13
UniVolume™	13
Прслушивание FM-трансляций	14
Основные операции настройки	14
Изменение предварительно настроенных FM-радиостанций	14
Использование дополнительного оборудования	16
Подключение док-станции	16
Использование iPod™	16
Использование компонентов Bluetooth™	17

ПОЛЕЗНЫЕ ОПЕРАЦИИ

Меню настройки	18
Обзор	18
Основные действия	18
Настройка баланса громкости во время воспроизведения	19
Настройка высоких и низких частот звучания (регулятор тембра)	19
Настройка задержки звука	19
Настройка аудиовыхода	19
Включение/выключение функции управления по HDMI™	19
Изменение яркости дисплея передней панели	20
Изменение настройки типа колонок	20
Настройка расстояния между колонками	20
Использование функции управления по HDMI™	21

ДОПОЛНИТЕЛЬНАЯ ИНФОРМАЦИЯ

Дополнительная информация	22
Поиск и устранение неисправностей	22
Глоссарий	25
Технические характеристики	27
Доступная информация о сигналах	28

■ Об этом руководстве

- В этом руководстве операции, которые выполняются с помощью кнопок передней панели или пульта ДУ, объясняются на примере кнопок пульта ДУ.
- Символ  обозначает совет по поводу операции. Примечания содержат важную информацию о безопасности и инструкции по эксплуатации.
- Это руководство отпечатано до производства аппарата. Конструкция и технические характеристики могут быть частично изменены в результате усовершенствований и т.д. В случае различий между руководством и аппаратом приоритет имеет аппарат.

ВВЕДЕНИЕ

Начало работы

Прилагаемые компоненты

Этот аппарат состоит из следующих компонентов. Перед выполнением подключений убедитесь в наличии всех из следующих компонентов.

■ Компоненты

Ресивер с встроенным сабвуфером (SR-300)

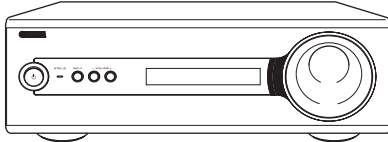

Колонки (NS-B380)

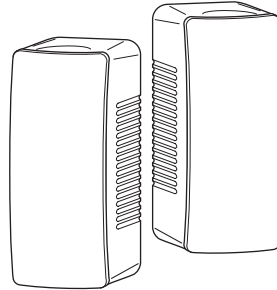

■ Аксессуары

Кабель колонки (3 м × 2)

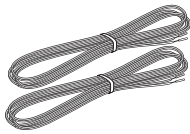

Пульт ДУ

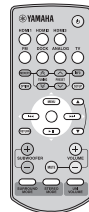

Комнатная FM-антенна



(Модель для Азии)



(Модели для Европы и России)

Стойка × 2
(для колонки)

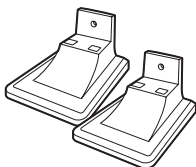

Батарейка × 2 (AAA, R03, UM4)

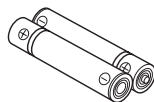

Саморез × 2
(для стойки)



Краткое
руководство



CD-ROM
(Инструкция по
эксплуатации)



■ Установка батареек

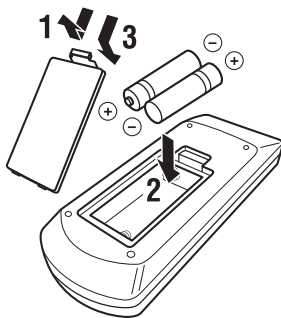

Примечания

- Если расстояние действия пульта ДУ значительно сокращается, немедленно замените батарейки двумя новыми.
- Не используйте старую батарейку вместе с новой.
- Не используйте различные типы батареек одновременно (например, щелочные и марганцево-цинковые). Они имеют разные характеристики даже в том случае, если похожи по форме.
- Если батарейки разрядились, немедленно извлеките их из пульта ДУ для предотвращения взрыва или утечки кислоты.
- Батарейки следует утилизировать в соответствии с местными нормами.
- Если батарейки начали протекать, немедленно утилизируйте их. Соблюдайте осторожность, чтобы кислота, вытекающая из батарейки, не попала на кожу или одежду. Перед установкой новых батареек тщательно протрите отделение для батареек.

Органы управления и функции

■ Передняя панель ресивера с встроенным сабвуфером

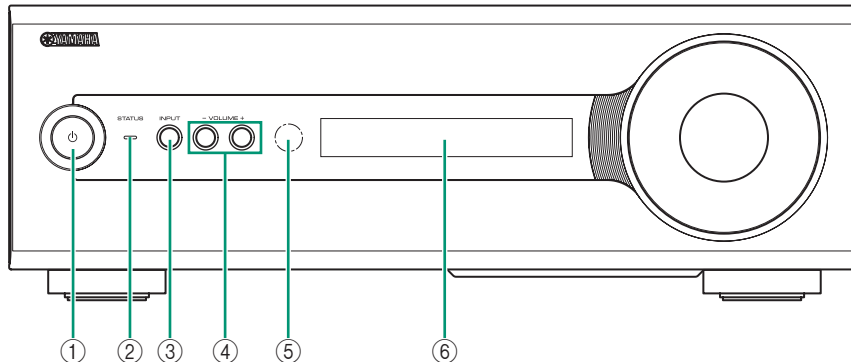

- ① **⏻**
Используется для включения системы или ее перевода в режим ожидания. (☞ стр. 12)
- Примечание**
При получении инфракрасного сигнала от пульта ДУ потребляется небольшое количество электроэнергии даже в том случае, если система находится в режиме ожидания.
- ② **Индикатор STATUS**
Загорается для отображения состояния системы. (☞ стр. 12)
- ③ **INPUT**
Служит для выбора источника ввода, который требуется прослушать. (☞ стр. 12)
- ④ **VOLUME +/-**
Служит для управления уровнем громкости системы. (☞ стр. 12)
- ⑤ **Датчик дистанционного управления**
Получает инфракрасные сигналы от пульта ДУ. (☞ стр. 7, 10)
- ⑥ **Дисплей передней панели**
Отображает информацию о рабочем состоянии системы. (☞ стр. 12)

■ Задняя панель ресивера с встроенным сабвуфером

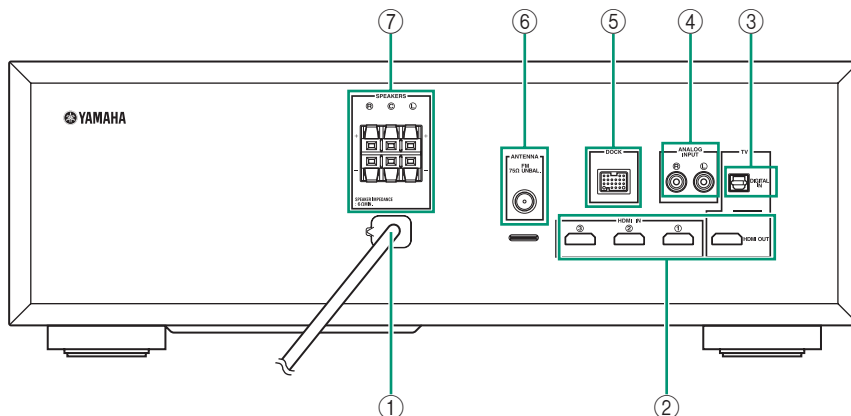

- ① **Кабель питания**
Для подсоединения к розетке переменного тока. (☞ стр. 10)
- ② **HDMI IN ① - ③/HDMI OUT**
- HDMI IN ① - ③ служат для подключения внешних компонентов, совместимых с HDMI. (☞ стр. 11)
 - HDMI OUT служит для подключения телевизора, совместимого с HDMI. (☞ стр. 11)
- ③ **Гнездо DIGITAL IN**
Служит для подключения цифрового кабеля к телевизору. (☞ стр. 11)
- ④ **Гнездо ANALOG INPUT**
Служит для подключения аналогового аудиокабеля к внешним компонентам. (☞ стр. 10)
- ⑤ **Разъем DOCK**
Служит для подключения универсальной док-станции Yamaha iPod (например, YDS-11, приобретается дополнительно) или беспроводного аудиоресивера Bluetooth (например, YBA-10, приобретается дополнительно). (☞ стр. 16)
- ⑥ **Разъем ANTENNA**
Служит для подключения FM-антенны. (☞ стр. 10)
- ⑦ **Разъем SPEAKERS**
Служит для подключения колонок. (☞ стр. 10)

■ Передняя панель дисплея ресивера с встроенным сабвуфером

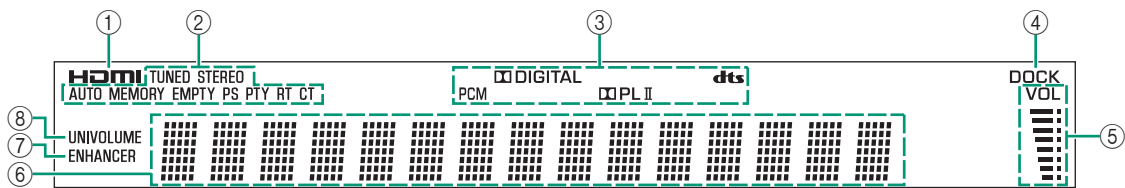

① Индикатор HDMI

Загорается при нормальном соединении, когда HDMI выбран в качестве источника ввода.

② Индикаторы тюнера

Индикатор TUNED

Загорается, когда система осуществляет прием сигнала от станции. (☞ стр. 14)

Индикатор STEREO

Загорается, когда система получает устойчивый стереосигнал от FM-радиостанции в режиме автоматической настройки. (☞ стр. 14)

Индикатор AUTO

Мигает при автоматической настройке станций системой. (☞ стр. 14)

Индикатор MEMORY

Мигает при сохранении системой станции. (☞ стр. 14, 15)

Индикатор EMPTY

Загорается, если номер предварительной настройки, который будет присвоен, свободен. (☞ стр. 15)

Индикатор PS/PTY/RT/CT (только для моделей Европы и России)

Загорается в зависимости от доступной информации системы радиоданных. (☞ стр. 15)

③ Индикаторы декодера

Когда активирован какой-либо из декодеров системы, загорается соответствующий индикатор.

④ Индикатор DOCK

- Загорается, когда система получает сигнал от iPod, установленного в универсальную док-станцию Yamaha iPod (например, YDS-11, приобретается дополнительно), которая подключена к разъему DOCK ресивера с встроенным сабвуфером. (☞ стр. 16)
- Загорается, когда беспроводной аудиоресивер Yamaha Bluetooth (например, YBA-10, приобретается дополнительно) подключен к компоненту Bluetooth. (☞ стр. 17)
- Мигает, когда выполняется согласование беспроводного аудиоресивера Yamaha Bluetooth (например, YBA-10, приобретается дополнительно) и компонента Bluetooth (☞ стр. 17), или когда беспроводной аудиоресивер Yamaha Bluetooth осуществляет поиск компонента Bluetooth. (☞ стр. 17)

⑤ Индикатор VOLUME

- Указывает текущий уровень громкости.
- Мигает, когда активирована функция отключения звука. (☞ стр. 12)

⑥ Многофункциональный дисплей

Отображает выбранный источник ввода, текущий режим звучания и другую информацию.

⑦ Индикатор ENHANCER

Загорается, когда активирована функция подавления шумов сжатой музыки. (☞ стр. 16)

⑧ Индикатор UNIVOLUME

Загорается при выборе режима UniVolume. (☞ стр. 13)

■ Пульт ДУ

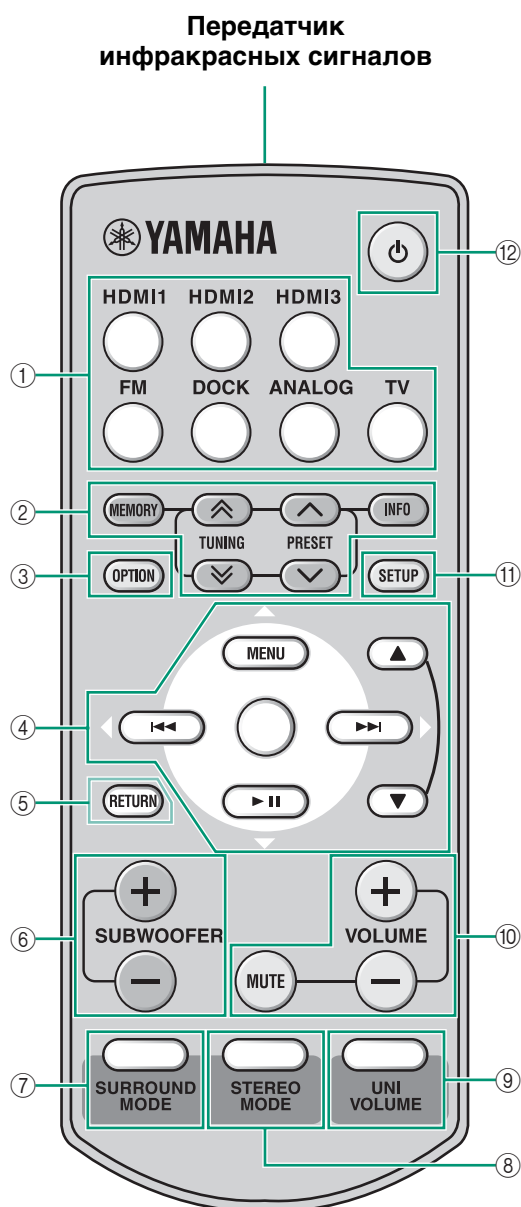

- ① **Кнопки ввода**
Выбор источника ввода, который требуется прослушать. (☞ стр. 12)
- ② **MEMORY, TUNING ↗/↘, PRESET ^/∨, INFO**
Управление FM-тюнером. (☞ стр. 14)
- ③ **OPTION**
Вход в меню OPTION при управлении функциями FM или использовании компонента Bluetooth. (☞ стр. 14, 17)
- ④ **△ (MENU) / ◀ (◀◀) / ▶ (▶▶) / ▽ (▶ II) / ○ (центральная)**
 - Изменение настроек.
 - Управление iPod. (☞ стр. 16)**▲ / ▼**: управление колесом управления iPod.
- ⑤ **RETURN**
Возврат к предыдущему меню или отмена предустановленной операции регистрации/согласования.
- ⑥ **SUBWOOFER (+/-)**
Регулировка баланса громкости сабвуфера. (☞ стр. 19)
- ⑦ **SURROUND MODE**
Выбор режимов объемного звучания. (☞ стр. 13)
- ⑧ **STEREO MODE**
Включение и выключение режима расширенного стерео. (☞ стр. 13)
- ⑨ **UNIVOLUME**
Включение и выключение режима UniVolume. (☞ стр. 13)
- ⑩ **VOLUME (+/-)/MUTE**
Управление уровнем громкости системы. (☞ стр. 12)
- ⑪ **SETUP**
Вход в меню настройки. (☞ стр. 18)
- ⑫ **⏻**
Включение системы или перевод ее в режим ожидания. (☞ стр. 12)

ПОДГОТОВКА

Размещение

Для обеспечения качественного звучания необходимо разместить эту систему в соответствующих местах и правильно установить ее компоненты. На следующих рисунках показаны примеры установки этой системы.

Пример 1. Размещение колонок на подставке

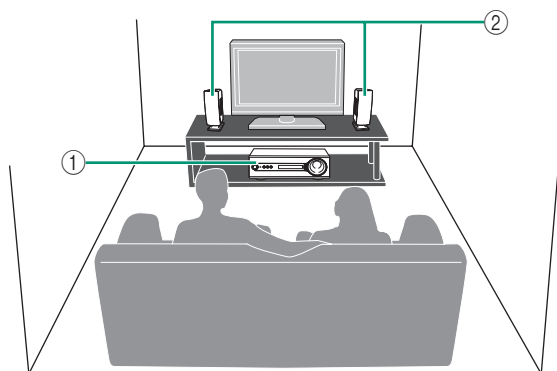

Пример 2. Крепление колонок на стене

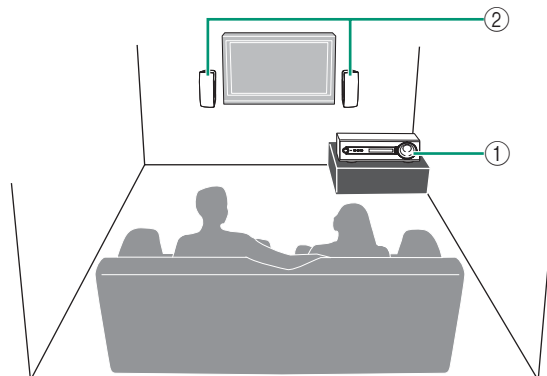

① **Ресивер с встроенным сабвуфером (SR-300)**

② **Колонки (NS-B380)**

Примечания

- Не устанавливайте эту систему на других компонентах, например на проигрывателе дисков Blu-ray, или под ними. Вибрация этой системы может вызвать сбои в работе других компонентов.
- Оставьте достаточное пространство для вентиляции с передней, задней и нижней стороны (к которой крепятся ножки) системы. Не устанавливайте систему на толстом ковре и т.п.
- При возникновении помех или искажений на экране телевизора с электронно-лучевой трубкой эту систему рекомендуется отодвинуть от телевизора.
- Звучание низкочастотных звуков, воспроизводимых ресивером с встроенным сабвуфером, зависит от положения слушателя и расположения сабвуфера. Чтобы добиться требуемого звучания, попробуйте изменить положение ресивера с встроенным сабвуфером.
- В зависимости от среды установки подключения к внешним компонентам можно выполнить до установки этой системы. Сначала рекомендуется временно разместить все компоненты, чтобы решить, какую процедуру выполнить в первую очередь.
- Настройте расстояние между колонками, чтобы усилить эффект объемного звучания. (☞ стр. 20)

Размещение колонок

Колонки можно разместить на подставке или прикрепить к стене. Выберите подходящий для конкретных условий метод установки.

■ Размещение колонок с помощью стоек

Колонки можно разместить как в вертикальном, так и в горизонтальном положении.

Размещение колонок в вертикальном положении

Установите колонку на стойку вертикально, а затем закрепите ее саморезом, как показано на рисунке ниже.

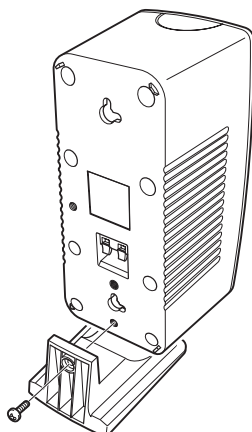

Размещение колонок в горизонтальном положении

Установите колонку на стойку горизонтально, а затем закрепите ее саморезом, как показано на рисунке ниже.

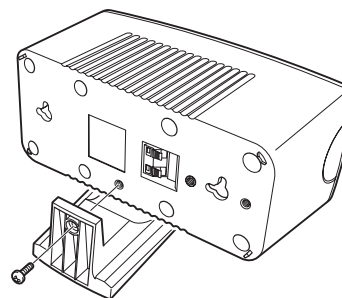

■ Крепление колонок на стену

Установка колонок с помощью пазов

Колонки можно закрепить на стене с помощью имеющихся в продаже саморезов (#8, диаметр: 7 – 9 мм).

При установке колонок на стену все установочные работы должны проводиться квалифицированным специалистом или дилером. Клиент не должен проводить эти работы самостоятельно. Неправильная или ненадлежащая установка может привести к падению колонок и травме.

- 1** При креплении колонок на стене сначала отсоедините стойки.
- 2** Вверните саморезы в стену, как показано на рисунке. Расстояние между саморезами: 150 мм с обеих сторон.
- 3** Повесьте колонки на саморезы, используя пазы на задней стороне колонок.

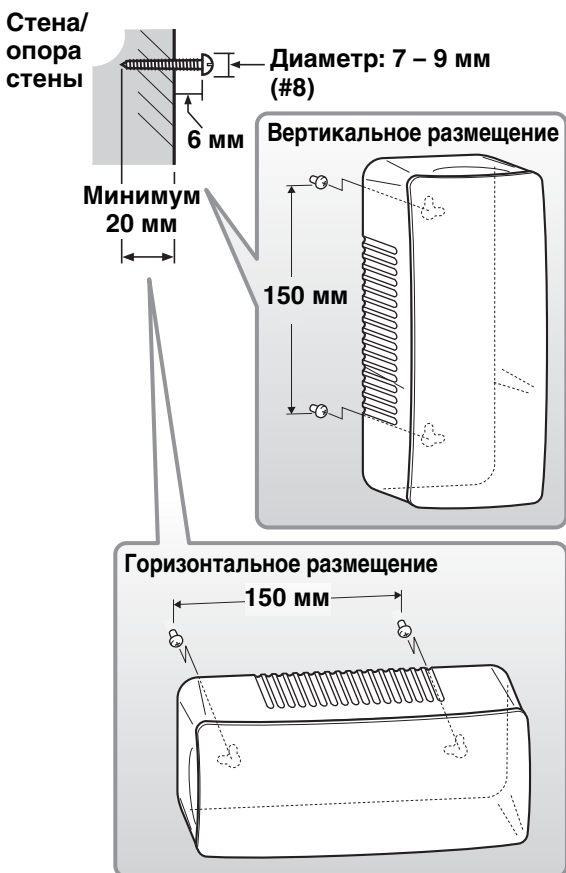

Примечания

- Не закрепляйте колонки на стене, сделанной из слабых материалов, например из штукатурки или фанеры. Это может привести к падению колонок.
- Используйте имеющиеся в продаже саморезы, которые могут выдержать вес установленной системы.
- Обязательно используйте указанные саморезы для крепления колонок. Использование других крепежей, кроме указанных саморезов, например более коротких саморезов, гвоздей или двусторонней клейкой ленты, может привести к падению колонок.
- При подключении колонок необходимо зафиксировать кабели колонки в тех местах, где они свободно свисают. Если вы нечаянно заденете провисающий кабель колонки ногой или рукой, колонки может упасть.
- После установки колонок убедитесь, что они установлены надежно. Компания Yamaha не несет никакой ответственности за любые несчастные случаи, вызванные ненадлежащей установкой.

Подключение

- Не подключайте кабель питания, пока не завершены все подключения.
- Не прилагайте излишних усилий при включении штекера кабеля. Это может привести к повреждению штекера кабеля или разъема.

Обзор

Для подключения ресивера с встроенным сабвуфером и внешних компонентов выполните следующие действия.

Снимите изоляцию с провода вращательными движениями.



Установите в разъемы с учетом полярности: положительный (+) к положительному (+), и отрицательный (-) к отрицательному (-).

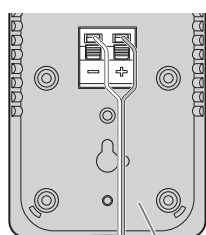
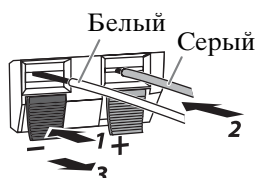

Передняя правая колонка

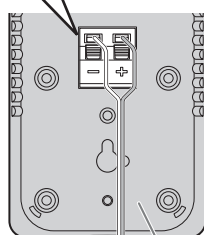

Передняя левая колонка

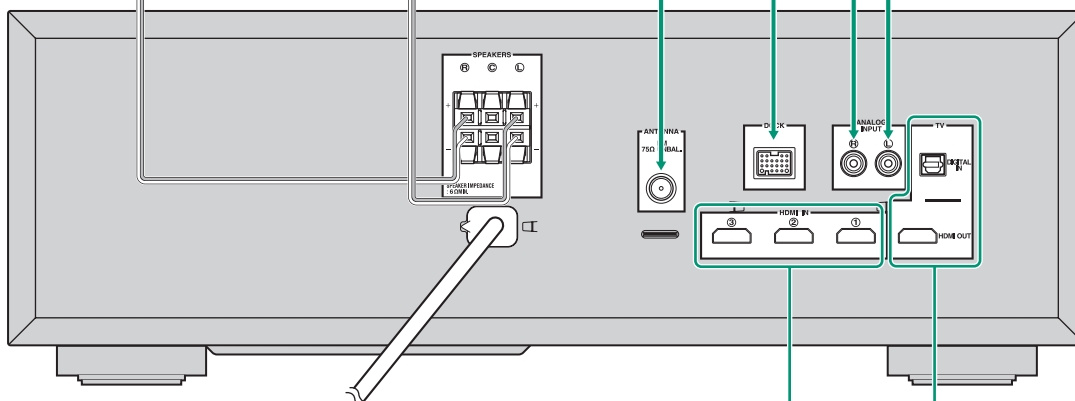

К розетке переменного тока



После завершения всех подключений подключите кабель питания ресивера с встроенным сабвуфером.

См. раздел “Подключение проигрывателя дисков Blu-ray или компьютерной приставки”. (стр. 11)

См. раздел “Подключение телевизора”. (стр. 11)

Комнатная FM-антенна (прилагается)



Если в вашем регионе слабый радиосигнал или требуется улучшить качество приема, рекомендуется использовать наружную антенну. Для получения дополнительной информации обратитесь к ближайшему авторизованному дилеру компании Yamaha или в сервисный центр.

См. раздел “Использование дополнительного оборудования”. (стр. 16)



Видеомагнитофон и т.д.



Подсоедините колонку в качестве центральной колонки системы к гнезду SPEAKERS © на ресивере с встроенным сабвуфером. (стр. 20)

Подключение телевизора

Если проигрыватель дисков DVD и т.п. подключен к одному из гнезд HDMI IN, подключите телевизор или видеомонитор (например проектор) к гнезду HDMI OUT на ресивере со встроенным сабвуфером.

Чтобы вывести звук телевизора через эту систему, можно выбрать оптический цифровой вход и подключить его к цифровому выходному гнезду.

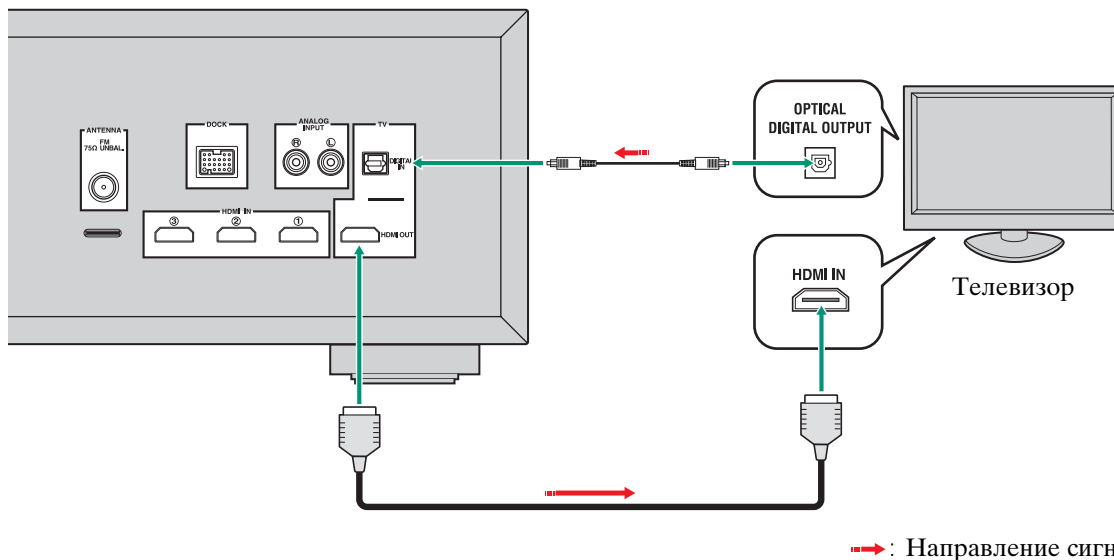

При аналоговом подключении необходимо подключить аудиокабель к аналоговому входному разъему.

Подключение проигрывателя дисков Blu-ray или компьютерной приставки

Можно подключить внешние компоненты с помощью выхода HDMI. Можно выбрать HDMI IN ①, ② или ③. Эти три гнезда выполняют одинаковые функции.

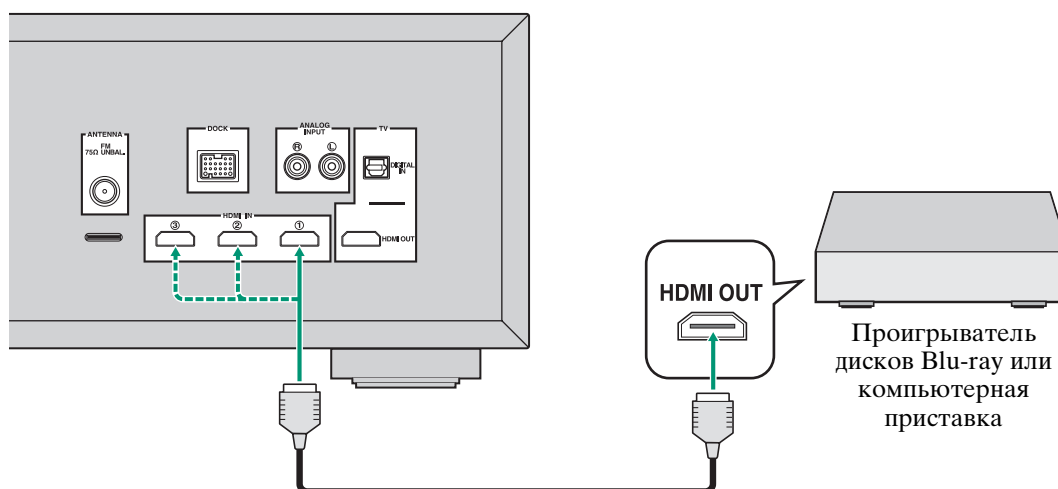

ОСНОВНОЕ УПРАВЛЕНИЕ

Основные операции воспроизведения

После завершения подключения всех кабелей и работы с пультом ДУ выполните следующую процедуру, чтобы начать основные операции воспроизведения.

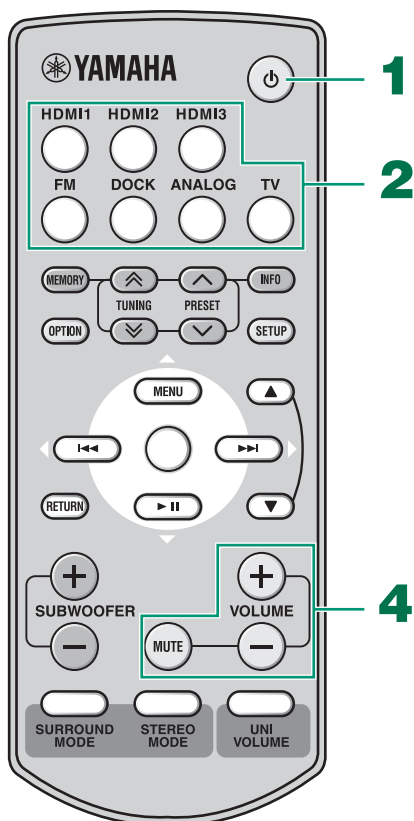

2 Нажмите одну из кнопок ввода для выбора источника ввода.

3 Начните воспроизведение на одном из выбранных внешних компонентов. Для получения информации о внешнем компоненте см. руководство по эксплуатации используемого устройства.

4 С помощью кнопок **VOLUME +/-** отрегулируйте уровень громкости.



Чтобы временно отключить звук, нажмите кнопку **MUTE**. Когда активирована функция отключения звука, мигает индикатор **VOLUME**. Включить звук можно, снова нажав кнопку **MUTE**, или с помощью кнопок **VOLUME +/-**.

Примечание

Когда звук со входа **HDMI** выводится через телевизора, уровень громкости не меняется при нажатии кнопок **VOLUME +/-**.

1 Нажмите кнопку **⏻**.

Эта система включится, и индикатор **STATUS** загорится зеленым.



Эта система имеет функцию автоматического перехода в режим ожидания, которая позволяет автоматически выключать систему, если она остается включенной в течение 24 часов без выполнения каких-либо действий.

Снова нажмите кнопку **⏻, чтобы перевести систему в режим ожидания.**

Если для функции “**HDMI CONTROL**” установлено значение “**ON**”, индикатор **STATUS** загорится красным. Если для параметра “**HDMI CONTROL**” установлено значение “**OFF**”, индикатор **STATUS** отключится. (☞ стр. 19)

■ Использование пульта ДУ

Используйте пульт ДУ на расстоянии 6 м от ресивера с встроенным сабвуфером и направляйте его на датчик дистанционного управления.

Примечания

- Будьте осторожны и не проливайте жидкость на пульт ДУ.
- Будьте осторожны и не роняйте пульт ДУ.
- Не оставляйте пульт ДУ в следующих местах:
 - жарких или влажных, например, возле обогревателя или в ванной;
 - очень холодных;
 - пыльных.

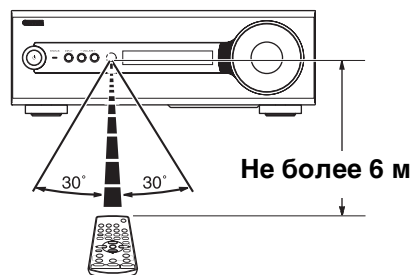

Использование режимов звучания

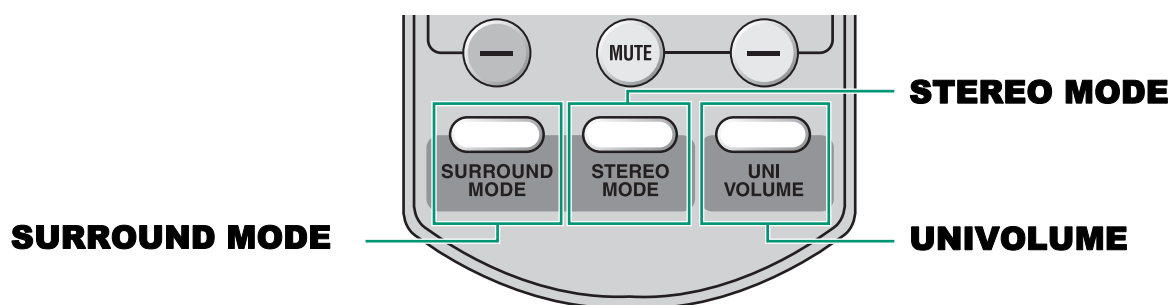

Режим объемного звучания

Благодаря эксклюзивной функции AIR SURROUND XTREME компании Yamaha можно получить реалистичные звуковые эффекты.

Для установки режима объемного звучания нажмите кнопку **SURROUND MODE**.

Нажимайте кнопку **SURROUND MODE**, пока желаемый режим не отобразится на дисплее передней панели.

Описания режима объемного звучания

MOVIE	Этот режим удобен при просмотре фильмов на таких носителях, как диск Blu-ray и т.д.
MUSIC	Этот режим удобен при прослушивании музыки с таких носителей, как диск Blu-ray и т.д.
SPORTS	Этот режим удобен при просмотре спортивных программ или телевизионных новостей.
GAME	Этот режим удобен для видеоигр.



Система автоматически сохраняет настройки, назначенные для каждого источника ввода. При выборе другого ввода система автоматически сохраняет последние настройки для выбранного ввода.

Стереорежим

Расширенное звучание обеспечивается для 2-канальных источников, например, для проигрывателя компакт-дисков.

Нажмите кнопку **STEREO MODE**, чтобы войти в режим расширенного стерео.

При каждом нажатии кнопки **STEREO MODE** функция попеременно включается (EXTENDED STEREO) и отключается (STEREO).

“STEREO”: воспроизведение звука без эффектов.

“EXTENDED STEREO”: воспроизведение более широкой стереобазы.



- Настройка по умолчанию: “EXTENDED STEREO”.
- Система сохраняет настройки, назначенные для каждого источника ввода.

UniVolume™

Если при просмотре телевизора возникает дискомфорт из-за разницы уровней громкости на различных каналах, телевизионных программах и рекламных роликах, воспользуйтесь данной функцией, чтобы поддерживать одинаковый уровень громкости.

Нажмите кнопку **UNIVOLUME**, чтобы включить или отключить данную функцию.

При включении UniVolume отображается индикатор UNIVOLUME, и уровень громкости телевизора нормализуется.



- Система сохраняет настройку, назначенную для каждого источника ввода.
- Если в качестве источника ввода выбран DOCK и включена функция UniVolume, функция подавления шумов сжатой музыки не работает (Индикатор ENHANCER исчезнет с дисплея).

Прослушивание FM-трансляций

Основные операции настройки

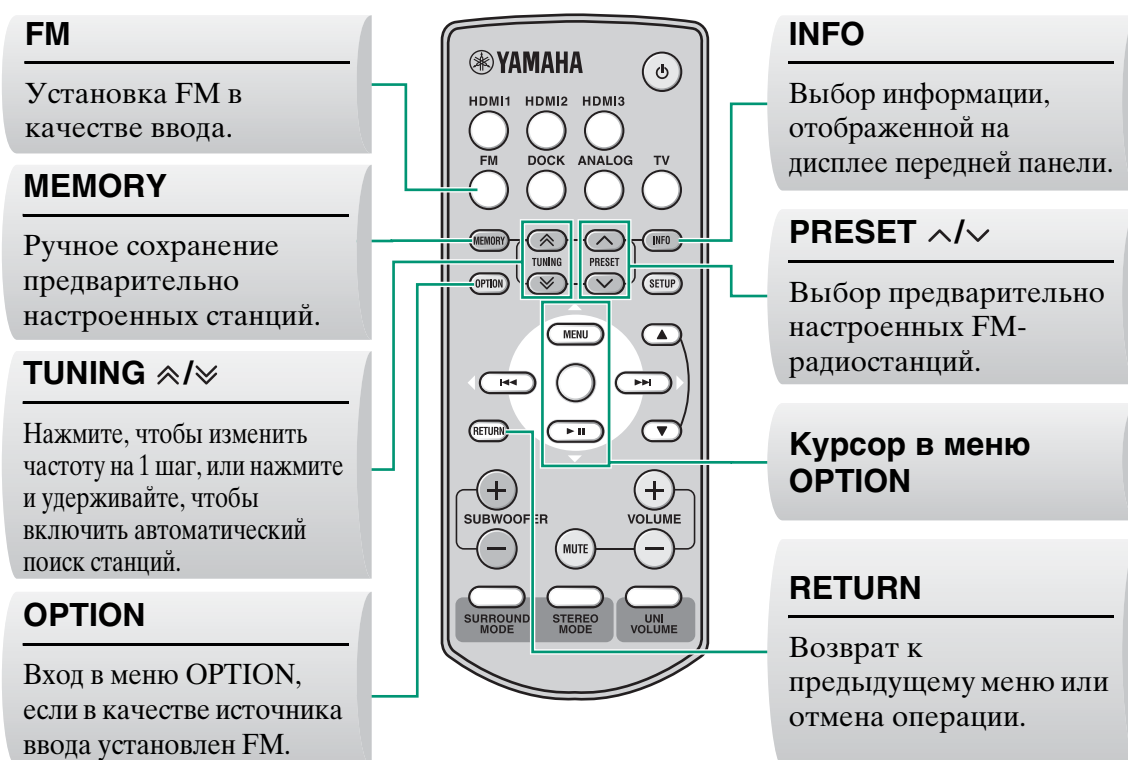

Изменение предварительно настроенных FM-радиостанций

■ Автоматическая предварительная настройка

Можно сохранить до 40 FM-радиостанций (от 01 до 40).

1 Нажмите кнопку **OPTION** для входа в меню **OPTION**.

Вначале на дисплее передней панели появится надпись “AUTO PRESET”.

2 Нажмите кнопку \bigcirc (центральная).



Нажимайте кнопку **PRESET \wedge/\vee** , чтобы выбрать номер предварительной настройки, который будет присвоен станции.

Спустя приблизительно 5 секунд начнется процедура автоматической настройки, начиная с наименьшей частоты в направлении возрастания частот. При сохранении частоты загорается индикатор TUNED.

По завершении автоматической предварительной настройки на дисплее передней панели в течение трех секунд отображается сообщение “Preset Complete”, а затем происходит возврат в меню **OPTION**.



Нажмите кнопку **RETURN** во время автоматического поиска, чтобы остановить автоматическую предварительную настройку.

Примечания

- При сохранении новой станции под тем же номером предварительной настройки любые имеющиеся под этим номером данные о станции удаляются.
- Если количество принимаемых станций не превышает 40, то функция автоматической предварительной настройки отключается после завершения поиска всех имеющихся станций.
- Можно сохранить станцию только с устойчивым сигналом. Если требуемая станция не сохранена или сохранена не под тем номером, выполните предварительную настройку на эту станцию вручную. (☞ стр. 15)

■ Ручная предварительная настройка станций

Используйте эту функцию для ручной предварительной настройки на требуемую станцию.

1 Настройтесь на радиостанцию, которую требуется сохранить.

2 Нажмите кнопку **MEMORY**.

На дисплее передней панели появится индикация “MANUAL PRESET”, за которой последует номер предварительной настройки, который будет присвоен станции.



Нажмите и удерживайте кнопку **MEMORY** более 2 секунд. Станции будет присвоен наименьший свободный номер предварительной настройки или номер, следующий после последнего занятого номера предварительной настройки.

3 Нажмите кнопку **PRESET** \wedge/\vee , чтобы выбрать номер предварительной настройки (от 01 до 40), который будет присвоен станции.

При выборе номера предварительной настройки, не присвоенного ни одной станции, на дисплее появится индикатор EMPTY. При выборе присвоенного номера предварительной настройки зарегистрированная частота будет отображаться справа от номера предварительной настройки.



Чтобы отменить присвоение, нажмите кнопку **RETURN** на пульте ДУ или не производите операций с тюнером в течение приблизительно 30 секунд.

4 Нажмите кнопку **MEMORY** еще раз, чтобы осуществить присвоение.

■ Очистка предустановленной станции

1 Нажмите кнопку **OPTION** для входа в меню **OPTION**.

2 Выберите на дисплее сообщение “CLEAR PRESET” с помощью кнопки курсора ∇ и нажмите кнопку \bigcirc (центральная).

На дисплее появится номер предварительной настройки и частота.



Можно отменить операцию и вернуться к меню **OPTION**, нажав кнопку **RETURN** на пульте ДУ.

3 Выберите с помощью кнопки курсора \triangle/∇ предустановленный номер зарегистрированной станции, который необходимо очистить, и нажмите кнопку \bigcirc (центральная).

Предустановленная станция, которой присвоен выбранный номер предварительной настройки, будет очищена. Чтобы очистить несколько присвоенных номеров предварительной настройки, повторите шаги выше.

Для завершения операции нажмите кнопку **OPTION**.

■ Использование режима монофонического приема

Если сигнал выбранной FM-радиостанции очень слабый, для улучшения качества сигнала установите режим приема “MONO”.

1 Нажмите кнопку **OPTION** для входа в меню **OPTION**.

2 Выберите на дисплее сообщение “STEREO/MONO” с помощью кнопки курсора ∇ и нажмите кнопку \bigcirc (центральная).

3 С помощью кнопки курсора \triangle/∇ выберите “MONO” для переключения на монофонический режим приема.

■ Переключение информационного дисплея

При каждом нажатии кнопки **INFO** информационный дисплей изменяется следующим образом:

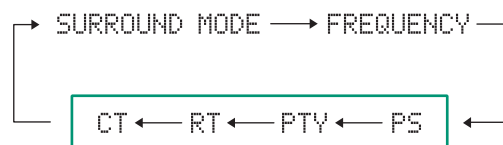

Только модели для Европы и России

Тип информации

- **SURROUND MODE**
Используется для отображения режима объемного звучания или режима стерео.
- **FREQUENCY**
Отображение частоты и номера предварительной настройки.
- **PROGRAM SERVICE (PS)**
Отображение принимаемой в настоящий момент программы системы радиоданных.
- **PROGRAM TYPE (PTY)**
Отображение типа принимаемой в настоящий момент программы системы радиоданных.
- **RADIO TEXT (RT)**
Отображение информации о принимаемой в настоящий момент программе системы радиоданных.
- **CLOCK TIME (CT)**
Отображение текущего времени.

Использование дополнительного оборудования

Эта система оборудована разъемом DOCK, который позволяет подключать универсальную док-станцию Yamaha iPod (например, YDS-11, приобретается дополнительно) и беспроводной аудиоресивер Yamaha Bluetooth (например, YBA-10, приобретается дополнительно) для воспроизведения музыкального содержимого, хранящегося на компоненте Bluetooth (например, на переносном музыкальном проигрывателе или компьютере, оснащенный передатчиком Bluetooth и т.д.). Подключите это оборудование к разьему DOCK ресивера со встроенным сабвуфером с помощью специального кабеля.



Если DOCK установлен в качестве источника ввода, функция подавления шумов сжатой музыки включается автоматически и улучшает качество воспроизведения, восстанавливая утраченные в сжатом музыкальном формате, например MP3, гармоники.

Подключение док-станции

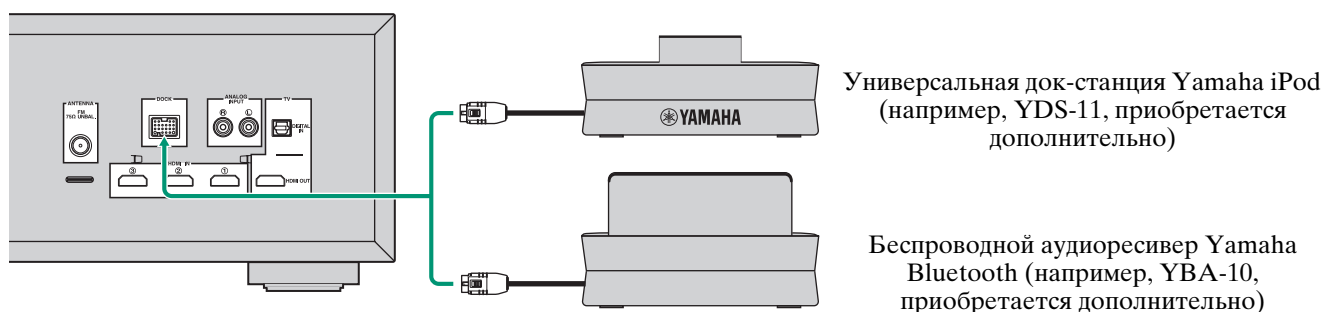

Универсальная док-станция Yamaha iPod (например, YDS-11, приобретается дополнительно)

Беспроводной аудиоресивер Yamaha Bluetooth (например, YBA-10, приобретается дополнительно)

Подключите любой из компонентов.

Использование iPod™

После установки iPod в универсальную док-станцию Yamaha iPod, подключенную к разьему DOCK ресивера с встроенным сабвуфером, можно начать воспроизведение iPod.

Поддерживаемые типы iPod

iPod (Click and Wheel, включая iPod classic)
iPod nano
iPod mini
iPod touch

Функция зарядки батареи

Эта система позволяет заряжать батарею iPod, установленного в универсальную док-станцию Yamaha iPod, подключенную к разьему DOCK ресивера с встроенным сабвуфером, даже когда система выключена. На дисплее передней панели появится сообщение “Charging”.

Примечания

- Для некоторых моделей или версий программного обеспечения iPod могут быть недоступны определенные функции.
- Полный список сообщений о состоянии, которые отображаются на дисплее передней панели, см. в пункте “iPod” раздела “Поиск и устранение неисправностей” (стр. 24).
- Перед установкой или извлечением iPod обязательно снижайте уровень громкости до минимума.
- Для воспроизведения с iPod выберите DOCK в качестве источника ввода.
- Для получения дополнительной информации см. руководство по эксплуатации универсальной док-станции Yamaha iPod.

Использование компонентов Bluetooth™

■ Согласование

О “Согласовании”

Перед первым использованием компонента Bluetooth с беспроводным аудиоресивером Yamaha Bluetooth, подключенным к системе, а также при удалении зарегистрированных данных согласования необходимо выполнить процедуру согласования. “Согласованием” называется операция регистрации компонента Bluetooth для Bluetooth-связи.



Для обеспечения безопасности операция согласования ограничена 8 минутами. Перед началом этой процедуры внимательно прочитайте и запомните все инструкции.

Примечание

Для получения дополнительной информации см. руководство по эксплуатации беспроводного аудиоресивера Yamaha Bluetooth.

- 1** Нажмите кнопку **DOCK**, чтобы выбрать **DOCK** в качестве входа.
- 2** Включите компонент Bluetooth, с которым требуется выполнить согласование, а затем переключитесь в режим согласования.
Для получения дополнительной информации см. руководство по эксплуатации компонента Bluetooth.
- 3** Нажмите кнопку **OPTION**.
На дисплее появится меню **OPTION** для входа **DOCK**.
- 4** Нажмите кнопку курсора ∇ , чтобы выбрать **“PAIRING”**, а затем нажмите кнопку \bigcirc (центральная).
Когда начнется согласование, появится индикация “Searching...”. Когда беспроводной аудиоресивер Yamaha Bluetooth находится в режиме согласования, на дисплее передней панели мигает индикатор **DOCK**.



Чтобы отменить согласование, нажмите кнопку **RETURN**.

- 5** Убедитесь, что компонент Bluetooth обнаруживает беспроводной аудиоресивер Yamaha Bluetooth.

Если компонент Bluetooth обнаруживает беспроводной аудиоресивер Yamaha Bluetooth, имя аудиоресивера (например, “YBA-10 YAMAHA”) появится в списке устройств компонента Bluetooth.

- 6** Выберите беспроводной аудиоресивер Yamaha Bluetooth в списке устройств компонента Bluetooth, а затем введите пароль “0000” на компоненте Bluetooth.

■ Установка соединения

После завершения согласования установите соединение в системе или компоненте Bluetooth для передачи данных между ними. Соединение в системе можно выполнить только с последним подключенным компонентом Bluetooth.

- 1** Нажмите кнопку **DOCK**, чтобы выбрать **DOCK** в качестве входа.
- 2** Нажмите кнопку **OPTION** для входа в меню **OPTION**.
На дисплее передней панели появится сообщение “CONNECT”.
- 3** Нажмите кнопку \bigcirc (центральная).
На дисплее передней панели появится сообщение “Searching...”.
При обнаружении системой последнего подключенного компонента Bluetooth на дисплее передней панели в течение 3 секунд будет отображаться сообщение “BT connected”.



- Если системе не удастся обнаружить последний подключенный компонент Bluetooth, на дисплее передней панели появится сообщение “Not found”.
- Если необходимо установить соединение не с самым последним подключенным компонентом Bluetooth, установите соединение с этим компонентом Bluetooth. Для получения дополнительной информации см. руководство по эксплуатации компонента Bluetooth.

Примечание

Чтобы отключить беспроводной аудиоресивер Bluetooth от компонента Bluetooth, снова выберите меню **OPTION**, затем выберите “Disconnected” и нажмите кнопку \bigcirc (центральная).

ПОЛЕЗНЫЕ ОПЕРАЦИИ

Меню настройки

Обзор

■ Список меню настройки

Элемент	Описание функции	Страница
1: SW LEVEL	Настройка баланса громкости во время воспроизведения	☞ стр. 19
2: CENTER LEVEL		
3: SUR. LEVEL		
4: TONE BASS	Настройка высоких и низких частот звучания (регулятор тембра)	☞ стр. 19
5: TONE TREBLE		
6: AUDIO DELAY	Настройка задержки звука	☞ стр. 19
7: HDMI AUDIO	Настройка аудиовыхода	☞ стр. 19
8: HDMI CONTROL	Включение/выключение функции управления по HDMI	☞ стр. 19
9: DISPLAY MODE	Изменение яркости дисплея передней панели	☞ стр. 20
10: SP TYPE	Изменение настройки типа колонок	☞ стр. 20
11: SP DISTANCE	Настройка расстояния между колонками	☞ стр. 20

Основные действия

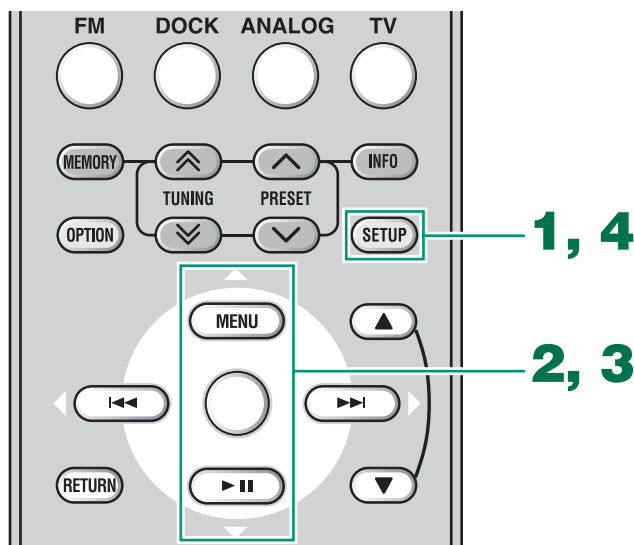

С помощью меню настройки можно изменять различные системные настройки.

- 1** Нажмите кнопку **SETUP** для входа в меню настройки.
На дисплее передней панели отобразится индикация “SW LEVEL”.
- 2** С помощью кнопок курсора \triangle/∇ выберите меню и нажмите кнопку \bigcirc (центральная).
Отобразится текущая настройка.
- 3** Нажмите кнопку курсора \triangle/∇ , чтобы отрегулировать значение элемента меню.
Для ускоренного изменения значения настройки нажмите и удерживайте кнопку курсора \triangle/∇ .
- 4** Снова нажмите **SETUP**, чтобы выйти из меню настройки.



Нажмите **RETURN**, чтобы вернуться в предыдущее меню.

Примечание

Если после входа в меню настройки в течение 30 секунд не будет выполнено никаких действий, система автоматически выйдет из меню настройки.

Настройка баланса громкости во время воспроизведения

Можно отрегулировать баланс громкости виртуальных колонок и сабвуфера.

Параметр

“SW LEVEL”: Регулировка уровня вывода канала сабвуфера.

“CENTER LEVEL”: Регулировка уровня вывода канала виртуальной центральной колонки.

“SUR. LEVEL”: Регулировка уровня вывода виртуальных каналов колонок объемного звучания/задних колонок объемного звучания.

Диапазон регулировки

От -6 до +6 (настройка по умолчанию: 0)



- Уровень вывода сабвуфера можно также настроить, нажимая кнопку **SUBWOOFER +/-**.
- Если режим объемного звучания выключен, виртуальная центральная колонка и виртуальные эффекты объемного звучания отключаются.

Настройка высоких и низких частот звучания (регулятор тембра)

Можно настроить баланс диапазона высоких частот (дискант) и диапазона низких частот (басы) звука, выводимого через передние колонки, чтобы получить требуемый тембр.

Параметр

“TONE BASS”: Регулировка баланса диапазона низких частот (басы) звука, выводимого через колонку.

“TONE TREBLE”: Регулировка баланса диапазона высоких частот (дискант) звука, выводимого через колонку.

Диапазон регулировки

От -6 до +6 (настройка по умолчанию: 0)

Настройка задержки звука

Изображения на телевизорах с плоскими панелями иногда не синхронизированы со звуком. Можно использовать эту функцию для задержки вывода звукового сигнала для синхронизации с видеоизображением.

Параметр

“AUDIO DELAY”

Диапазон регулировки (настройка по умолчанию: “AUTO”)

“AUTO”, от 0 до 240 мс (время задержки можно изменять интервалами по 10 мс.)

* “AUTO”: При использовании подключения к телевизору по HDMI с функцией автоматической настройки задержки звука, можно автоматически настроить время задержки.

Примечание

Система сохраняет настройки, назначенные для каждого источника ввода.

Настройка аудиовыхода

Для воспроизведения звуковых сигналов, поступающих с гнезда HDMI IN, в меню настройки можно выбрать эту систему (или телевизор, подключенный к гнезду HDMI OUT этой системы).

Параметр

“HDMI AUDIO”

Вариант регулировки (настройка по умолчанию: “AMP”)

“AMP”: Вывод звуковых сигналов HDMI из колонок, подключенных к системе.

“TV”: Вывод звуковых сигналов HDMI из колонок телевизора, подключенного к системе. При этом звук, выводимый из колонок, подключенных к системе, не будет слышен.

Примечания

- При выводе через телевизор не удастся изменить уровень громкости с помощью кнопок **VOLUME +/-** или **MUTE**.
- Не удастся изменить аудиовыход, если для параметра “HDMI CONTROL” установлено значение “ON”.

Включение/выключение функции управления по HDMI™

Можно включить или отключить использование функции управления по HDMI. Информацию о функции управления по HDMI см. на стр. 21.

Параметр

“HDMI CONTROL”

Вариант регулировки (настройка по умолчанию: “OFF”)

“ON”: Включение функции управления по HDMI.

“OFF”: Выключение функции управления по HDMI.

Изменение яркости дисплея передней панели

Можно изменить яркость дисплея передней панели. Можно также отключить дисплей передней панели для просмотра фильмов в более темном окружении.

Яркость дисплея передней панели будет изменяться следующим образом.

Параметр
“DISPLAY MODE”

Диапазон регулировки
(настройка по умолчанию: “DIMMER 0”)



* При выборе значения DISPLAY OFF после выхода из меню настройки дисплей передней панели выключится.

Примечания

- При выполнении какой-либо операции в режиме DISPLAY OFF дисплей передней панели загорится на мгновение.
- В режиме DISPLAY OFF будет гореть только индикатор STATUS.

Изменение настройки типа колонок

Можно задать тип колонок, если требуется добавить или изменить колонки. При подключении только прилагаемой колонки изменять эти настройки не требуется.

Параметр
“SP TYPE”

Диапазон регулировки (настройка по умолчанию: “2CH”)

“BAR”: При подключении колонки с объединенными передним левым/правым и центральным каналами (например, колонка однокорпусного типа).

“2CH”: При подключении передних левой и правой колонок (с 2 каналами).

“3CH”: При подключении передних левой и

правой колонок (с 2 каналами) и центральной колонки.

Примечания

- Чтобы активировать режим “SP TYPE”, после установки типа колонки переведите систему в режим ожидания и снова включите ее.
- Если выбрано значение “2CH” или “3CH”, отображается индикация “SP DISTANCE”.

Настройка расстояния между колонками

Выбор параметра, соответствующего расстоянию между передними левой и правой колонками, и получение наиболее подходящего эффекта окружающего звучания.

Параметр
“SP DISTANCE”

Диапазон регулировки
(Настройка по умолчанию: “NORMAL”)

“WIDE”: Используется, если расстояние между передними колонками составляет более 150 см.

“NORMAL”: Используется, если расстояние между передними колонками составляет от 80 см до 150 см.

“NARROW”: Используется, если расстояние между передними колонками не превышает 80 см.

Примечание

Если режим объемного звучания выключен, эта функция не работает.

Использование функции управления по HDMI™

Управление следующими функциями системы можно выполнять с помощью пульта ДУ телевизора, если телевизор (с поддержкой функции управления по HDMI) подключен к гнезду HDMI OUT системы.

- Включение системы или ее перевод в режим ожидания (вместе с телевизором)
- Регулировка уровня громкости
- Выбор устройства для воспроизведения звуков телевизора (этот аппарат или телевизор)



- Некоторые функции могут быть недоступны, даже если телевизор поддерживает функцию управления по HDMI. Для получения дополнительной информации см. руководство по эксплуатации телевизора.
- При подключении этой системы к проигрывателю дисков Blu-ray или дисков DVD (с поддержкой функции управления по HDMI) через гнезда HDMI можно также управлять этими устройствами с помощью функции управления по HDMI. Для получения дополнительной информации см. руководства по эксплуатации соответствующих устройств.
- Рекомендуется использовать устройства (телевизор, проигрыватель дисков Blu-ray/DVD и т.д.) одного производителя.
- К компонентам, совместимым с функцией управления по HDMI, относятся Panasonic VIERA Link совместимый телевизор, проигрыватель/рекордер дисков DVD и проигрыватель дисков Blu-ray.
- Если для параметра “HDMI CONTROL” установлено значение “ON”, операции с телевизором (например, переключение каналов и т.д.) могут изменить системные настройки, такие как режим объемного звучания.

(Шаги 1 – 3 требуются для настройки функции управления по HDMI.)

1 Включите все устройства, подключенные к системе через гнездо HDMI.

2 Включите функцию управления по HDMI на каждом устройстве.

В этой системе установите для параметра “HDMI CONTROL” значение “ON” (☞ стр. 19).

При использовании других устройств см. руководства по эксплуатации соответствующих устройств.

3 Выключите, а затем снова включите телевизор.

(Шаги 4 – 6 требуются для обучения телевизора подключенным устройствам. При изменении схемы подключения устройств необходимо снова выполнить эти шаги.)

4 Выберите систему в качестве входного источника для телевизора.

5 Включите устройство с функцией управления по HDMI (проигрыватель дисков Blu-ray или дисков DVD), подключенное к этой системе.

6 Выберите устройство с функцией управления по HDMI (проигрыватель дисков Blu-ray или DVD) в качестве входного источника системы, чтобы проверить видеовход.

7 Убедитесь, что функция управления по HDMI работает (включите систему или настройте уровень громкости с помощью пульта ДУ телевизора).

Примечание

Если функция управления по HDMI не работает, проверьте следующее. Кроме того, попробуйте выключить (отсоединить от розетки) и включить (подсоединить к розетке) телевизор.

- Телевизор подключен к гнезду HDMI OUT системы
- В системе для параметра “HDMI CONTROL” установлено значение “ON”.
- С помощью функции управления по HDMI включается телевизор.

Если для параметра “HDMI CONTROL” установлено значение “ON”, даже при нажатии кнопки  система не выключится полностью, и будет подаваться сигнал с входного разъема HDMI на выходной разъем HDMI.



- На дисплее передней панели будет гореть красный индикатор STATUS, если для параметра “HDMI CONTROL” установлено значение “ON” и система находится в режиме ожидания.
- Перед тем как нажать , выберите требуемые источники входа, подключенные к входу HDMI (HDMI IN ① – ③).

ДОПОЛНИТЕЛЬНАЯ ИНФОРМАЦИЯ

Дополнительная информация

Поиск и устранение неисправностей

При возникновении любой трудности с системой проверьте следующие пункты. Если после выполнения указанных здесь шагов по исправлению проблема не разрешена, или она не указана в таблице ниже, отключите систему и отсоедините ее от сети электропитания, затем обратитесь к ближайшему авторизованному дилеру Yamaha или в сервисный центр.

Проблема	Причина	Решение	См. стр.
После включения системы питание сразу же выключается.	Ненадежно подключен кабель питания.	Плотно подключите кабель питания к гнезду.	10
	Короткое замыкание кабелей колонок.	Убедитесь, что кабели всех колонок подключены соответствующим образом.	10
	Произошел сильный скачок напряжения, например из-за вспышки молнии или избыточного статического электричества.	Переведите систему в режим ожидания, затем отсоедините кабель питания. Подождите около 30 секунд, затем подключите кабель питания и снова включите систему.	12
Из колонок не слышен звук.	Регулятор уровня громкости установлен в минимальное положение.	Отрегулируйте уровень громкости.	12, 19
	Включена функция приглушения звука.	Отмените функцию приглушения звука.	12
	Неправильный источник ввода или настройка ввода.	Выберите правильный источник ввода или настройку ввода.	12
	Ненадежно подключены кабели.	Убедитесь, что все кабели подключены соответствующим образом.	10
	Для параметра “HDMI AUDIO” в меню настройки установлено значение “TV”.	В меню настройки для параметра “HDMI AUDIO” установите значение “AMP”.	19
Звучание с одной стороны очень тихое.	Ненадежно подключены кабели.	Убедитесь, что все кабели подключены соответствующим образом.	10
Слышен звук только из передних колонок.	Идет прослушивание стереозвуча без режима объемного звучания.	Нажмите кнопку режима объемного звучания, чтобы включить эффект звукового поля.	13
	Для параметра “SUR. LEVEL” в меню настройки установлен минимальный уровень.	Отрегулируйте значение параметра “SUR. LEVEL” в меню настройки.	19
Из сабвуфера не слышен звук.	Регулятор уровня громкости канала сабвуфера установлен в минимальное положение.	Отрегулируйте уровень громкости сабвуфера.	7, 19
	Источник не содержит низкочастотных сигналов.		
Уровень громкости уменьшается без каких-либо действий.	Система была выключена при уровне громкости, превышающем 70.	Для защиты колонок уровень громкости автоматически устанавливается на 70 при следующем включении системы.	—
Звук плохого качества (с помехами).	Короткое замыкание кабелей колонок.	Убедитесь, что все кабели подключены соответствующим образом.	10
Система не работает надлежащим образом.	Произошел сильный скачок напряжения, например из-за вспышки молнии, избыточного статического электричества или падения напряжения в сети.	Переведите систему в режим ожидания, затем отсоедините кабель питания. Подождите около 30 секунд, затем подключите кабель питания и включите систему.	12

Проблема	Причина	Решение	См. стр.
Цифровое или высокочастотное оборудование создает помехи.	Система установлена слишком близко к цифровому или высокочастотному оборудованию.	Установите систему дальше от этого оборудования.	—
Системные настройки изменяются автоматически.	Если для параметра “HDMI CONTROL” установлено значение “ON”, операции с телевизором (например, переключение каналов и т.д.) могут изменить системные настройки, такие как режим объемного звучания.	Установите для параметра “HDMI CONTROL” значение “OFF” или настройте систему снова с помощью пульта дистанционного управления.	21
Не удается выполнить управление системой с помощью пульта ДУ.	Система находится за пределами рабочего диапазона пульта ДУ.	Для получения информации о пределах рабочего диапазона пульта ДУ см. раздел “Использование пульта ДУ”.	12
	На датчик пульта ДУ попадают прямые солнечные лучи или свет.	Измените освещение.	—
	Истек срок годности батареек.	Замените батарейки.	4

■ HDMI

Проблема	Причина	Решение	См. стр.
Не работает значение “AUTO”, установленное в меню настройки “AUDIO DELAY”.	Телевизор не поддерживает автоматическую регулировку задержки звука.	Отрегулируйте время задержки вручную (0 - 240 мс).	19
Функция управления по HDMI не работает должным образом.	Число подключенных компонентов HDMI превышает предельное значение.	Отключите некоторые компоненты HDMI.	—
Отсутствует изображение или звук	Подключенный компонент HDMI не поддерживает технологию HDCP (High-bandwidth Digital Copyright Protection).	Подключите компонент HDMI, поддерживающий HDCP.	—

■ Тюнер

Проблема	Причина	Решение	См. стр.
Слышится шум во время стереофонического приема FM-радиостанции.	В силу особенностей стереофонического FM-вещания эта проблема может возникать, если передатчик находится очень далеко или используется антенна плохого качества.	Проверьте подключения антенны.	10
		Старайтесь пользоваться высококачественной направленной FM-антенной.	—
		Установите режим приема “MONO”.	15
Искажение звучания, невозможно добиться лучшего приема даже с использованием хорошей FM-антенны.	Передаются многодиапазонные помехи.	Настройте антенну таким образом, чтобы устранить многодиапазонные помехи.	—
Не удается настроиться на требуемую станцию в автоматическом режиме.	Слишком низкий уровень сигнала.	Используйте высококачественную направленную FM-антенну.	—
		Установите режим приема “MONO” и нажмите кнопку TUNING $\hat{\wedge}/\hat{\vee}$, чтобы изменить частоту на 1 шаг.	14, 15

■ iPod

Сообщение о состоянии	Причина	Решение	См. стр.
Unknown iPod	Используемый iPod не поддерживается этой системой.	Поддерживаются только iPod (Click and Wheel, включая iPod classic), iPod nano, iPod mini и iPod touch.	—
iPod connected	iPod надлежащим образом установлен в универсальную док-станцию Yamaha iPod (например, YDS-11, приобретается дополнительно), которая подключена к разъему DOCK системы, и подключение iPod к системе завершено.		
Disconnected	iPod извлечен из универсальной док-станции Yamaha iPod (например, YDS-11, приобретается дополнительно), которая подключена к разъему DOCK системы.	Установите iPod обратно в универсальную док-станцию Yamaha iPod (YDS-11, приобретается дополнительно), которая подключена к разъему DOCK системы.	16
Charging	iPod заряжается.		

■ Bluetooth

Сообщение о состоянии	Причина	Решение	См. стр.
Searching...	Выполняется согласование беспроводного аудиоресивера Yamaha Bluetooth (например, YBA-10, приобретается дополнительно) с компонентом Bluetooth. Выполняется установка соединения между беспроводным аудиоресивером Yamaha Bluetooth (например, YBA-10, приобретается дополнительно) и компонентом Bluetooth.		
Completed	Согласование завершено.		
Canceled	Согласование отменено.		
Not found	Системе не удастся обнаружить компонент Bluetooth во время согласования или попытки подключения к компоненту Bluetooth.		
BT connected	Соединение между беспроводным аудиоресивером Yamaha Bluetooth (например, YBA-10, приобретается дополнительно) и компонентом Bluetooth установлено.		
Disconnected	Компонент Bluetooth отключен от беспроводного аудиоресивера Yamaha Bluetooth (например, YBA-10, приобретается дополнительно).		
Not Available	Согласование выполняется, когда беспроводной аудиоресивер Yamaha Bluetooth (например, YBA-10, приобретается дополнительно) подключен к компоненту Bluetooth.	Выполните согласование, когда беспроводной аудиоресивер Yamaha Bluetooth (например, YBA-10, приобретается дополнительно) не подключен к компоненту Bluetooth.	17

Глоссарий

■ AIR SURROUND XTREME

В системе применены новые технологии и алгоритмы, позволяющие получить 7-канальное объемное звучание с помощью передних колонок и без использования отражения от стен.

Обычно для прослушивания 5.1-канального объемного звучания необходимо наличие двух передних колонок, центральной колонки, двух колонок объемного звучания и сабвуфера.

Традиционная 5.1-канальная система



Виртуальная 7.1-канальная система

Технология AIR SURROUND XTREME, в которой используются только передние колонки и сабвуфер, позволяет имитировать реалистичный 7.1-канальный звук путем использования виртуальных центральных колонок, а также боковых и задних колонок объемного звучания.

Звуковой образ этой системы

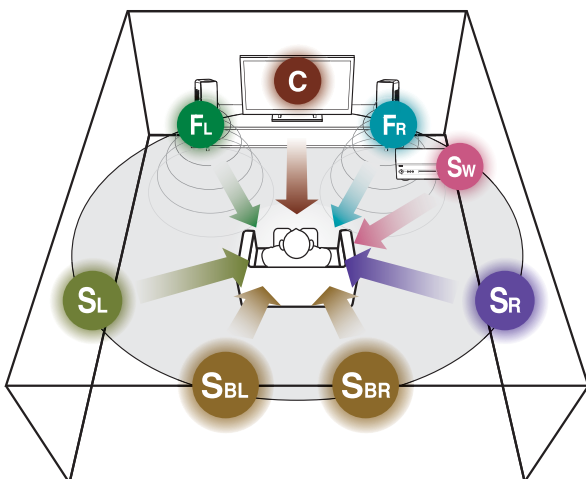

Система создает виртуальное 7.1-канальное объемное звучание с помощью ресивера с встроенным сабвуфером и колонки.

C: центральная колонка

FR, FL: передние колонки

SW: сабвуфер

SR, SL: виртуальные колонки объемного звучания

SBR, SBL: задние виртуальные колонки объемного звучания

■ Deep Color

Deep Color означает использование различной глубины цвета на дисплеях, по сравнению с глубиной в 24 бит в предыдущих версиях спецификации HDMI. Дополнительная битовая глубина позволяет телевизорам высокой четкости и другим дисплеям отображать не миллионы, а миллиарды цветов, а также устранять цветовые полосы на экране и обеспечивать плавные тональные переходы и тонкие градации цветов. Увеличенная контрастность позволяет отобразить гораздо больше оттенков серого в переходе от черного цвета к белому. Кроме того, Deep Color увеличивает число возможных цветов в пределах границ, определяемых цветовым пространством RGB или YCbCr.

■ Dolby Digital

Цифровая система окружающего звучания, разработанная Dolby Laboratories, предоставляет полностью независимое многоканальное звучание. Dolby Digital позволяет воспроизводить пять полнодиапазонных аудиоканалов с 3 передними каналами (левый, центральный, и правый), и 2 стереофоническими каналами окружающего звучания. Включая дополнительный канал, специально предназначенный для низкочастотных эффектов (LFE, или низкочастотный эффект), данная система в итоге обладает 5.1 каналами (канал LFE считается как 0.1). Использование 2-канального стереофонического режима для колонок объемного звучания позволяет более аккуратно воспроизводить движущиеся звуковые эффекты и среду объемного звучания по сравнению с Dolby Surround.

■ Dolby Pro Logic II

Улучшенная технология матричного декодирования, обеспечивающая более качественные характеристики пространственного и направленного звучания аудиоматериалов в формате Dolby Surround, а также убедительное трехмерное звуковое поле при воспроизведении обычных стереофонических записей. Кроме того, эта технология обеспечивает идеальный эффект объемного звучания в автомобиле. Так как обычные программы окружающего звучания полностью совместимы с декодерами Dolby Pro Logic II, звуковые дорожки могут кодироваться с целью полного использования всех преимуществ воспроизведения с помощью Pro Logic II, включая отдельные левый и правый каналы окружающего звучания.

■ DTS

Цифровая система объемного звучания, разработанная DTS, Inc., воспроизводит 5.1-канальное звучание. Данная система может обеспечить эффекты реального звучания от изобилия аудиоинформации.

■ HDMI

Интерфейс HDMI (High-Definition Multimedia Interface) – это первый поддерживаемый в промышленности интерфейс несжатого цифрового аудио-/видеоматериала. Интерфейс HDMI поддерживает видео стандартного качества, улучшенного или высокой четкости, а также многоканальное цифровое аудио, обеспечивая связь между источником (например, компьютерная приставка или аудио-/видеоресивер) и аудио-/видеомонитором (например, цифровое телевидение) с помощью одного кабеля. Интерфейс HDMI пропускает все стандарты ATSC HDTV и поддерживает 8-канальное цифровое аудио, а также имеет запас пропускной способности для будущих усовершенствований и требований. При использовании в комбинации с HDCP (High-bandwidth Digital Content Protection) HDMI обеспечивает надежный интерфейс аудио-/видеоматериала, соответствующий требованиям контент-провайдеров и системных операторов. Для получения дополнительной информации о HDMI посетите веб-сайт HDMI: “<http://www.hdmi.org/>”.

■ Канал

Канал – это тип аудиосигнала, отделенный от других на основе диапазона и других характеристик.

Например, 7.1-канальный

- Передние колонки, левая (1 канал), правая (1 канал)
- Центральная колонка (1 канал)
- Колонки объемного звучания, левая (1 канал), правая (1 канал)
- Задние колонки объемного звучания, левая (1 канал), правая (1 канал)
- Сабвуфер (1 канал $\times 0.1^* = 0.1$ канала)

* В отличие от полной 1-канальной дорожки, это дополнительный компонент, предназначенный для усиления низкочастотного звучания.

■ PCM (Pulse Code Modulation)

Сигнал, измененный в цифровой формат без сжатия. На компакт-диск записывается 16-битный звук с частотой 44,1 кГц, тогда как на диск DVD можно записать звук от 16 бит с частотой 48 кГц до 24 бит с частотой 192 кГц, что обеспечивает звук более высокого по сравнению с компакт-диском качества.

■ x.v.Color

Стандарт цветового пространства, поддерживаемый HDMI версии 1.3. Это более широкое, чем sRGB, цветовое пространство, позволяющее отобразить прежде недоступные цвета. Обладая совместимостью с цветовой гаммой стандартов sRGB, стандарт “x.v.Color” расширяет цветовое пространство, позволяя тем самым получать более яркие и естественные изображения. В частности, стандарт эффективен для фотографий и компьютерной графики.

■ Частота дискретизации

Частота взятия отсчетов при дискретизации (оцифровывание аналоговых сигналов) в секунду. В принципе, чем выше скорость дискретизации, тем более широкий диапазон частот можно воспроизвести, а при увеличении квантованного битрейта улучшается передача звука.

Технические характеристики

■ SR-300

РАЗДЕЛ АУДИО

- Минимальная выходная мощность RMS
Передняя левая и правая (1 кГц, 1% гармонич. искаж., 6 Ω)..... 45 Вт+45 Вт
Центральная (1 кГц, 1% гармонич. искаж., 6 Ω)..... 45 Вт
Сабвуфер (100 Гц, 1% гармонич. искаж., 3 Ω)
..... 90 Вт
- Максимальная мощность
Передняя левая и правая (1 кГц, 10% гармонич. искаж., 6 Ω)..... 50 Вт+50 Вт
Центральная (1 кГц, 10% гармонич. искаж., 6 Ω)..... 50 Вт
Сабвуфер (100 Гц, 10% гармонич. искаж., 3 Ω)
..... 100 Вт

РАЗДЕЛ FM

- Диапазон настройки
[Модели для США и Канады]
..... от 87,5 до 107,9 МГц
[Другие модели] от 87,5 до 108,00 МГц
- Шаг настройки
[Модели для США и Канады] 200 кГц
[Другие модели] 50 кГц
Антенный вход (несбалансированный) 75 Ω

РАЗДЕЛ САБВУФЕРА

- Тип Фазиинверторный
Немагнитный тип защиты
- Динамик 13 см конического типа
- Частотный диапазон 35 Гц – 150 Гц
- Импеданс 3 Ω



В системе применены новые технологии и алгоритмы, позволяющие получить 7-канальное объемное звучание с помощью всего лишь двух фронтальных колонок и без использования отражения от стен.



Изготовлено по лицензии компании Dolby Laboratories. “Dolby”, “Pro Logic” и символ с двойным “D” являются торговыми марками компании Dolby Laboratories.



“DTS” и “DTS Digital Surround” – зарегистрированные торговые марки компании DTS, Inc.

iPod™

“iPod” является торговой маркой компании Apple Inc., зарегистрированной в США и других странах.

ОБЩИЙ РАЗДЕЛ

- Напряжение
[Модели для США И Канады]
..... 120 В переменного тока, 60 Гц
[Другие модели]
..... 220-240 В переменного тока, 50/60 Гц
- Энергопотребление 35 Вт
- Энергопотребление в режиме ожидания
[Модели для США И Канады]..... менее 0,4 Вт
[Другие модели] менее 0,5 Вт
- Габариты (Ш × В × Г) 435 × 151 × 361 мм
- Вес..... 8,6 кг

■ NS-B380

- Тип 2-сторонняя акустическая подвеска
Немагнитный тип защиты
- Динамик
Низкочастотный
..... 6,5 см конического типа × 2
Высокочастотный
..... 2,5 см сбалансированный купольного
типа × 1
- Частотная характеристика
..... 150 Гц – 20 кГц
- Импеданс 6 Ω
- Габариты (Ш × В × Г)
NS-B380..... 90 × 220 × 109 мм
Стойка..... 87 × 63 × 120 мм
- Вес..... 1,0 кг

* Технические характеристики могут быть изменены без уведомления.

Bluetooth™

Bluetooth является зарегистрированной торговой маркой Bluetooth SIG и используется компанией Yamaha в соответствии с лицензионным соглашением.

HDMI

“HDMI”, логотип “HDMI” и “High-Definition Multimedia Interface” являются зарегистрированными торговыми марками компании HDMI Licensing LLC.

x.v.Color™

“x.v.Color” является торговой маркой корпорации Sony Corporation.

UniVolume

“UniVolume” является торговой маркой корпорации Yamaha Corporation.

Доступная информация о сигналах

■ Совместимость сигналов HDMI

Аудиосигналы

Типы аудиосигналов	Форматы аудиосигналов	Совместимые носители
2-канальный Linear PCM	2 канала, 32-96 кГц, 16/20/24 бит	Компакт-диск, диск DVD-Video, диск DVD-Audio и т.д.
Многоканальный Linear PCM	8 каналов, 32-96 кГц, 16/20/24 бит	Диски DVD-Audio, Blu-ray, HD DVD и т.д.
Bitstream	Dolby Digital, DTS	Диск DVD-Video и т.д.



- См. прилагаемые руководства по эксплуатации компонента источника ввода и проведите настройку в соответствии с указаниями.
- При воспроизведении диска DVD-Audio CPPM с защитой от копирования видео- и аудиосигналы могут не воспроизводиться в зависимости от типа проигрывателя дисков DVD.
- Данный аппарат не совместим с оборудованием HDMI и DVI, которое не поддерживает интерфейс HDCP.
- Для декодирования потоковых аудиосигналов на данном аппарате настройте компонент источника ввода таким образом, чтобы потоковые аудиосигналы выводились напрямую с компонента (не осуществляйте декодирование потоковых сигналов с помощью компонента). Для получения дополнительной информации см. прилагаемые руководства по эксплуатации.

Видеосигналы

Данный аппарат совместим с видеосигналами следующего разрешения:

- 480i/60 Гц
- 576i/50 Гц
- 480p/60 Гц
- 576p/50 Гц
- 720p/60 Гц, 50 Гц
- 1080i/60 Гц, 50 Гц
- 1080p/60 Гц, 50 Гц, 24 Гц

